

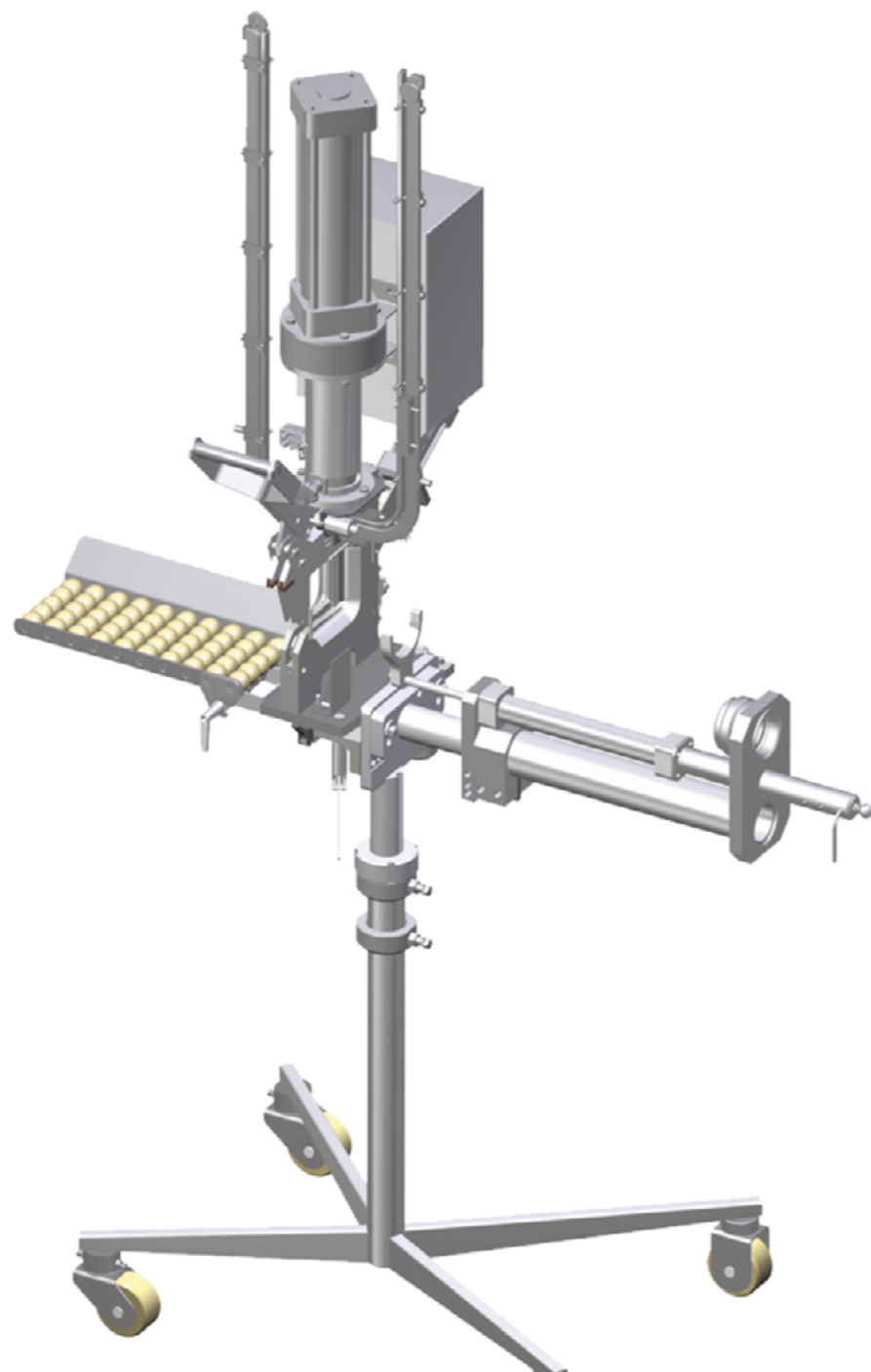

**POLICON**  
*Engineering & Manufacturing*

# *Клипсатор*

Клипсатор - машина для запечатывания алюминиевыми скрепками полимерных, целлюлозных и белковых оболочек.



#### Особенности конструкции:

- клипсатор обеспечивает установку одновременно двух скрепок и перерезание перемычки между скрепками
- при необходимости позволяет закладывать шпагатную петлю или шпагат

#### Технические характеристики:

Режим работы ..... полуавтоматический

Привод механизмов:

клипсирования ..... пневматический  
перезжима оболочки ..... ручной

Калибр оболочек, мм ..... 40 - 90

Размеры скрепок, мм:

ширина ..... 14  
диаметр ..... 2,5  
высота ..... 12, 14, 16

Давление воздуха, МПа ..... 0,4 - 0,6

Расположение оболочки с продуктом ..... горизонтальное

Габаритные размеры, мм, не более

длина ..... 1 240  
ширина ..... 650  
высота ..... 2 000

Масса, кг, не более ..... 45

Данное изделие можно изготовить по ТЗ заказчика, учитывая его заданные параметры и особенности.

**Оборудование для пищевой промышленности**

**Оборудование для производства шин,  
резинотехнических изделий и пластиков**

**Проектирование и модернизация производств**

**Нестандартное оборудование**

**Запасные части и сервис**

**Аутсорсинг - ремонт и обслуживание оборудования**

**Глобальные инжиниринговые решения**



**АО «Поликон»**

**644009, Россия, г. Омск, ул. Лермонтова, 194  
Тел./факс +7 (3812) 36-74-12, 36-74-02, 48-48-30  
e-mail: [info@policon-rt.ru](mailto:info@policon-rt.ru)  
[www.policon-rt.ru](http://www.policon-rt.ru)**