

***Fabricante de sistemas
de biselado de alta eficacia***

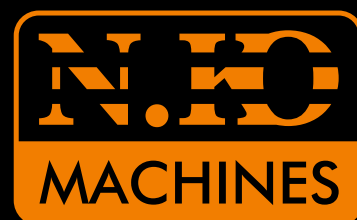
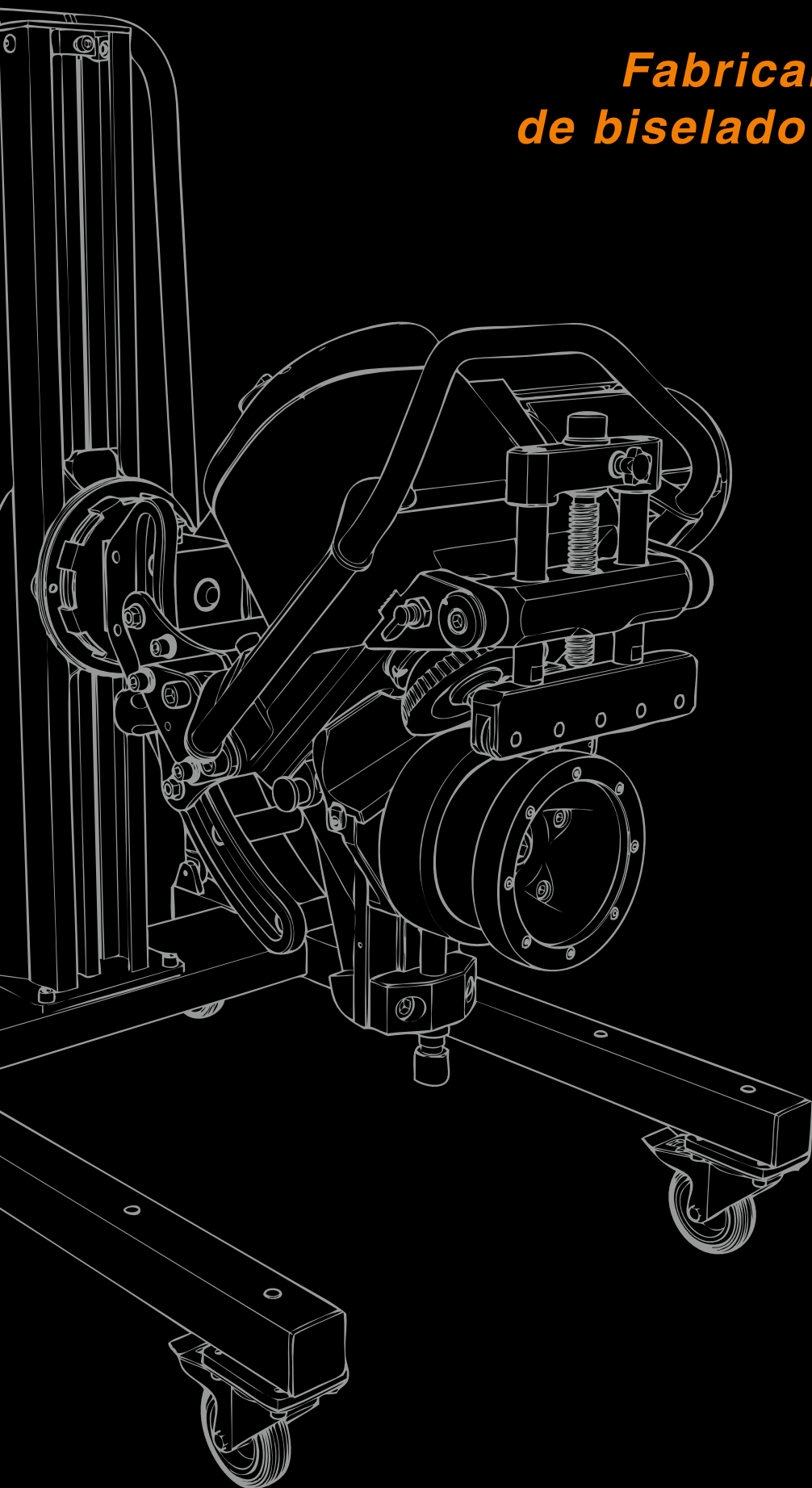

www.chaflanadora.com

B-LINE

Biseladoras manuales y desbarbadoras

páginas 2 - 23



UZ-LINE

Biseladoras con alimentación automática

Páginas 24 - 47



B-LINE

biseladoras manuales y desbarbadoras

Tipo	Motor	Max. Ancho de Bisel
B2 AIR	neumático	2 mm / 0.08 in
B3	eléctrico	3 mm / 0.12 in
B10 ELECTRA	eléctrico	10 mm / 0.4 in
B15 ELECTRA	eléctrico	15 mm / 0.6 in
B15 AIR	neumático	15 mm / 0.6 in
B-Dock	(accesorio para B10 ELECTRA, B15 ELECTRA)	5 mm / 0.2 in
Xpipe Beveler	(accesorio para B10 ELECTRA, B15 ELECTRA, B15 AIR)	15 mm / 0.6 in
B22 ZERO	eléctrico	20 mm / 0.83 in



Ángulo del Bisel	Redondeo del Borde	Alimentación	Pagina		
45°	R 1,5 mm 0.04 in	manual	4 - 5		ERGONÓMICO
30° - 60°	no	manual	6 - 7		
30°, 37,5°, 45° 50°, 60°	R 2,5 mm / 0.08 in R 3,5 mm / 0.12 in R 4 mm / 0.16 in	manual	8 - 9		
30°, 37,5°, 45° 50°, 60°	R 2,5 mm / 0.08 in R 3,5 mm / 0.12 in R 4 mm / 0.16 in	manual	10 - 11		
30°, 37,5°, 45° 50°, 60°	R 2,5 mm / 0.08 in R 3,5 mm / 0.12 in R 4 mm / 0.16 in	manual	12 - 13		
30°, 37,5°, 45° 50°, 60°	R 2,5 mm / 0.08 in R 3,5 mm / 0.12 in R 4 mm / 0.16 in	manual	16 - 17		Accesorio versátil
30°, 45°, 60°	R 2,5 mm / 0.08 in R 3,5 mm / 0.12 in R 4 mm / 0.16 in	manual	18 - 19		Accesorio versátil
0° - 60° REFRENTADO	no	manual	22 - 23		APLICACIÓN REFRENTADO A 0°



Sistema de desbarbado B2 AIR

Ancho máximo de bisel 2 mm / 0.08 in. Función de redondeo de bordes.

B2 Air

P/N: 24200



Cuerpo ergonómico de la máquina

Pesa sólo 400 g / 0.88 lb

Escala precisa de ajuste de profundidad de mecanizado



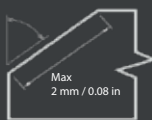

Diseñado para desbarbar y redondear bordes de acero, acero inoxidable, aluminio y otras piezas de trabajo. Adecuado para mecanizado de agujeros desde el diámetro interior de 7 mm / 0.27 in.

- Diseño compacto, buena ergonomía
- Peso de sólo 400 g / 0.88 lb
- Mecanizado de bordes redondeados R1.5 mm / 0.06 in - preparación de bordes antes de pintar
- Accionamiento neumático potente y confiable
- Escala de mecanizado de precisión para un mecanizado más preciso
- Empacado en caja de cartón

Datos técnicos:

Ángulo de bisel: 45°
 Ancho de bisel (hipotenusa): 2 mm / 0.08 in como máximo
 Radio de redondeo: R 1,5 mm / 0.06 in
 Velocidad: 23,000 rpm.
 Desplazamiento: manual
 Consumo de aire: 320 l/min
 Dimensiones: 112 x 60 x 48 mm / 4.4 x 2.36 x 1.9 in
 Peso: 400 g / 0.88 lb
 Número de insertos de corte: 3 piezas

Incluido en el precio:

Sistema de desbarbado B2 AIR - equipado con cabezal con insertos de corte.
 Herramientas para el operador.
 Manual de usuario.

Nombre de la máquina:

P/N:

Sistema de desbarbado B2 AIR - equipado con cabezal con insertos de corte.

24200



Accesorios:

Art. Nr.

Insertos ECO para B2 AIR (paquete de 10 piezas)	24201
Insertos de radio R1.5 mm / 0.06 in (paquete de 10 piezas)	24202
Insertos PREMIUM B2 AIR, revestidos (paquete de 10 piezas)	24204
Set neumático con acoples rápidos (Contiene unidad de filtración, regulación y lubricación, acoples rápidos, y 10 m de mangueras)	24203
Tornillos para los insertos	7252F-04
Cabezal de fresado	24205



P/N: 24203



P/N: 24201



P/N: 24204



P/N: 24202



B3

Guia Precisa

P/N: 28220 (Trifásico - 400 V)
P/N: 28211 (Monofásico - 110 V)

Ajuste del ángulo
de desbarbado

Ajuste de profundidad de
mecanizado

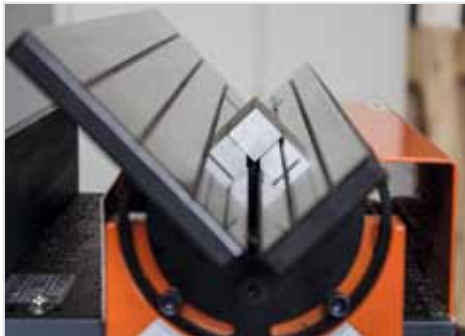



Diseñado para desbarbar y biselar piezas y partes de acero. Procesamiento de diferentes tipos de materiales. Diseño de máquina sólido y estable.

- Escala para el ajuste de la profundidad de mecanizado
- Cubiertas protectoras de seguridad
- Ángulo de mecanizado ajustable
- Para acero, acero inoxidable, aluminio y otros materiales
- Guías de placas precisas, macizas y largas
- Empacado en caja de cartón

Datos técnicos:

Ángulo de bisel:	30° - 60° continuamente ajustable
Ancho de bisel:	0 - 3 mm / 0.12 in - 400 MPa / 58 015 PSI
Motor:	1300 W
Velocidad:	3 600 rpm
Desplazamiento:	manual
Peso:	31 kg / 68 lb
Dimensiones:	530 x 420 x 410 mm / 21 x 16.5 x 16.1 in
Número de insertos de corte:	5 piezas (cuatro lados)

Incluido en el precio:

Sistema de biselado completo - equipado con cabezal e insertos de corte.
 Cable de alimentación sin conector.
 Herramientas para el operador.
 Manual de usuario.

Nombre de la máquina:	P/N:
Sistema de desbarbado y biselado B3 (Trifásico - 400 V)	28220
Sistema de desbarbado y biselado B3 (Monofásico - 110 V)	28211

Accesorios:	P/N:
Cabezal de corte de repuesto (equipado con insertos de corte)	28221
Insertos de corte revestidos (paquete de 10 piezas)	25909



P/N: 28221



P/N: 25909



B10 Electra

Motor y caja de engranajes de alto desempeño



Posición derecha o izquierda de la manija

Bloqueo del husillo

Ajuste de profundidad de biselado

Motor potente de 1700 W

Control de revoluciones de la herramienta

Mango ergonómico



P/N: 25300 (Monofásico - 220 V)
P/N: 25301 (Monofásico - 110 V)





Diseñado para biselar y desbarbar piezas de trabajo, radios y agujeros internos y externos.

Especialmente diseñado para la producción de biseles y preparación de soldadura.

Diseño de máquina duradero y estable sin concesiones.

Gracias al diseño especial del cabezal de corte se ahorrará la mitad de insertos en biseles de hasta 8 mm / 0.31 in del ancho.

- Escala para un ajuste preciso del tamaño del bisel
- Para biselar y desbarbar acero, aluminio y otros materiales
- Cabezal reemplazable para cambiar el ángulo del bisel
- Potente equipo portátil
- Control electrónico de velocidad
- Función de redondeo de bordes, preparación antes del tratamiento de la superficie
- Empacado en caja de cartón

Datos técnicos:

Ángulo de bisel:	cabezal reemplazable 30°, 37,5°, 45°, 50°, 60°- otros ángulos bajo pedido
Ancho de bisel:	0 a 10mm / 0 a 0.4 in < 400 MPa / 58 015 PSI 0 a 5mm / 0 a 0.2 in > 400 MPa / 58 015 PSI
Aplicación de redondeo:	R 2,5 mm, R 3,5 mm, R 4 mm / R 0,1 in, R 0,14 in, R 0,16 in
Engine:	Motor: 1700 W
Velocidad:	2700 - 8 500 rpm
Protección de sobrecarga:	Térmica
Desplazamiento:	manual
Peso:	6 kg / 13.2 lb

Incluido en el precio:

Sistema de biselado y desbarbado B10 ELECTRA (sin cabezal).
Herramientas para un operador.
Manual de usuario.

Nombre de la máquina:

P/N:

El sistema de biselado y desbarbado B10 ELECTRA (Monofásico - 220 V)	25300
El sistema de biselado y desbarbado B10 ELECTRA (Monofásico - 110 V)	25301

Accesorios:

Cabezales de fresado	Página 14-15
B-Dock (La biseladora B10 Electra no está incluida)	Página 16-17 (y los kits con ventajas de precio página 20-21)
Xpipe Beveler (La biseladora B10 Electra no está incluida)	Página 18-19 (y los kits con ventajas de precio página 20-21)
Limpiadora de bordes Edge Cleaner	Página 14
Lubricante especial para los cabezales de fresado. Evita el agarrotamiento, el desgaste, la soldadura en frío, la solidificación de los hilos. 120g.	P/N: 33005
Llave de tubo universal (para reemplazar el cabezal de fresado)	P/N: 25300.27



Xpipe Beveler



B-Dock



Edge Cleaner



Insertos de corte



Cabezales de fresado



Cabezas de redondeo de bordes



Insertos de corte



Llave de tubo universal

B15 Electra



Motor y caja de engranajes de alto desempeño

MANGO ERGONÓMICO GIRATORIO





Diseñado para el biselado y desbarbado de piezas, radios internos y externos y agujeros. Especialmente diseñado para producir biseles y preparación de soldadura. Potente motor eléctrico para cargas extremas.

- Escala para un ajuste preciso del tamaño del bisel
- Para biselar y desbarbar acero, aluminio y otros materiales
- Cabezal reemplazable para cambiar el ángulo del bisel
- Potente equipo portátil
- Mango ergonómico giratorio
- Función de redondeo de bordes, preparación antes del tratamiento de la superficie
- Empacado en caja de cartón.

Datos técnicos:

Ángulo de bisel: cabezal reemplazable 30°, 37,5°, 45°, 50°, 60°- otros ángulos bajo pedido
 Ancho de bisel: 0 a 15 mm / 0 a 0.6 in < 400 MPa / 58 015 PSI
 0 a 8 mm / 0 a 0.3 in > 400 MPa / 58 015 PSI
 Aplicación de redondeo: R 2,5 mm, R 3,5 mm, R 4 mm / R 0,1 in, R 0,14 in, R 0,16 in
 Motor: 2500 W / 2000W
 Velocidad: 6600 rpm
 Peso: 9.5 kg / 20.9 lb

Incluido en el precio:

Sistema de biselado y desbarbado B15 ELECTRA (sin cabezal).
 Herramientas para un operador.
 Manual de usuario.

Máquina:

	P/N:
Sistema de biselado y desbarbado B15 ELECTRA (Monofásico - 220 V)	25250
Sistema de biselado y desbarbado B15 ELECTRA (Monofásico - 110 V)	25251

Accesorios:

Cabezales de fresado	Página 14-15
B-Dock (La biseladora B15 Electra no está incluida)	Página 16-17 (y los kits con ventajas de precio página 20-21)
Xpipe Beveler (La biseladora B15 Electra no está incluida)	Página 18-19 (y los kits con ventajas de precio página 20-21)
Limpiadora de bordes Edge Cleaner	Página 14
Lubricante especial para los cabezales de fresado. Evita el agarrotamiento, el desgaste, la soldadura en frío, la solidificación de los hilos. 120g.	P/N: 33005
Llave de tubo universal (para reemplazar el cabezal de fresado)	P/N: 25300.27



Xpipe Beveler



B-Dock



Edge Cleaner



Insertos de corte



Cabezales de fresado



Cabezas de redondeado de bordes



Insertos de corte



Llave de tubo universal

B15 Air

Potente motor neumático de 2984 W

Diseño resistente

Ajuste de profundidad de mecanizado

NUEVO
— ★ —
PRODUCTO

**Versión de bajas
revoluciones
B15 AIR-S
Para inoxidable**



P/N: 27220 (B15 AIR)
P/N: 27220S (B15 AIR-S)



TRABAJO PESADO





Diseñado para el biselado y desbarbado de piezas rectas y con formas, radios internos y externos y agujeros. Especialmente diseñado para la producción de biselos y preparación de soldadura. Potente motor neumático para cargas extremas.

- Escala para un ajuste preciso del tamaño del bisel
- Para biselar y desbarbar acero, aluminio y otros materiales
- Cabeza reemplazable para cambiar el ángulo del bisel
- Equipo de mano potente
- Adecuado para operaciones en ambientes explosivos
- Función de redondeo de bordes, preparación antes del tratamiento de la superficie
- Modelo de bajas RPM para el procesamiento de acero inoxidable
- Empacado en caja de cartón

Datos técnicos:

Ángulo de bisel: cabezal reemplazable 30°, 37,5°, 45°, 50°, 60°- otros ángulos a pedido
 Ancho de bisel: 0 to 15 mm / 0 to 0.6 in < 400 MPa / 58 015 PSI
 0 to 8 mm / 0 to 0.31 in > 400 MPa / 58 015 PSI
 Motor: Neumático
 Potencia del motor: 2984 W
 Velocidad: 6000 rpm (B15 AIR-S 4200 rpm)
 Consumo de aire: 750 l/min
 Presión operacional: 6 bar / 87.02 PSI
 Peso: 7,5 kg / 16.5 lb

Incluido en el precio:

Sistema de biselado y desbarbado B15 AIR (sin cabezal).
 Herramientas para el operador.
 Manual de usuario.

Machine name:

P/N:

Sistema de biselado y desbarbado B15 AIR	27220
Sistema de biselado y desbarbado B15 AIR-S	27220S

Accesorios:

Cabezales de fresado	Página 14-15
Biseladora Xpipe Beveler (La biseladora B15 AIR no está incluida)	Página 18-19 (y los kits con ventaja de precio. página 20 - 21)
Limpiadora de bordes Edge Cleaner	Página 14
Juego neumático con acoplamientos rápidos (contiene: FRL - filtración, regulador y lubricación, acoples rápidos, 10 m de mangueras)	P/N: 27221
Pasta lubricante especial para cabezales de fresado. Evita el agarrotamiento, el desgaste, la soldadura en frío, la solidificación de los hilos. 120g.	P/N: 33005
Llave de tubo universal (para reemplazar el cabezal de fresado)	P/N: 25300.27



Xpipe Beveler



Pneumatic set



Edge Cleaner



Insertos de corte



Cabezales de fresado



Cabezas de redondeado de bordes



Insertos de corte



Llave de tubo universal



Los cabezales de fresado Premium para el procesamiento de materiales más duros.

- Para biseladoras manuales B10 Electra, B15 Electra y B15 AIR
- Desarrolladas especialmente para acero inoxidable y otros materiales más duros
- Mayor seguridad y más eficaz
- Superficie final más lisa y mayor vida útil de los insertos de corte
- Insertos de corte más largos (15 mm/0,6") son estándar y de dos caras
- Los insertos de corte más cortos (8 mm/0,3") son de cuatro caras » doble vida útil

Ángulo de bisel requerido	El kit de Cabezal de biselado Premium max 15 mm/0,6" Insertos de corte de dos caras	Insertos de corte de dos caras de repuesto de 15 mm/0,6"	El rodillo especial adicional para insertos de corte más cortos de 8 mm/0,3" (el cabezal de biselado permanece original)	Las insertos de corte de cuatro lados más cortos de 8 mm/ 0,3"	Los tornillos de fijación para los insertos de corte (funciona con ambas versiones de insertos de corte)
30°	 P/N: 27223X (los insertos de corte y el rodillo guía Ø 30 mm / 1.19" están incluidos)	 P/N: 28015 (paquete de 10 piezas)	 P/N: 28004 (rodillo de avance especial completo de Ø 33,5 mm / 1,32" para insertos de corte más cortos)	 P/N: 28008 (paquete de 10 piezas)	 P/N: 28007 (1 pieza)
37.5°	 P/N: 27227X (los insertos de corte y el rodillo guía Ø 26 mm / 1.02" están incluidos)	 P/N: 28015 (paquete de 10 piezas)	 P/N: 28013 (rodillo de avance especial completo de Ø 30,5 mm / 1,2" para insertos de corte más cortos)	 P/N: 28008 (paquete de 10 piezas)	 P/N: 28007 (1 pieza)
45°	 P/N: 27222X (los insertos de corte y el rodillo guía Ø 26 mm / 1.02" están incluidos)	 P/N: 28015 (paquete de 10 piezas)	 P/N: 28005 (rodillo de avance especial completo de Ø 31 mm / 1,23" para insertos de corte más cortos)	 P/N: 28008 (paquete de 10 piezas)	 P/N: 28007 (1 pieza)
50°	 P/N: 27224X (los insertos de corte y el rodillo guía Ø 26 mm / 1.02" están incluidos)	 P/N: 28015 (paquete de 10 piezas)	 P/N: 28014 (rodillo de avance especial completo de Ø 31,5 mm / 1,24" para insertos de corte más cortos)	 P/N: 28008 (paquete de 10 piezas)	 P/N: 28007 (1 pieza)
60°	 P/N: 27240X (los insertos de corte y el rodillo guía Ø 19 mm / 0.75" están incluidos)	 P/N: 28015 (paquete de 10 piezas)	 P/N: 28006 (rodillo de avance especial completo de Ø 25,5 mm / 1,01" para insertos de corte más cortos)	 P/N: 28008 (paquete de 10 piezas)	 P/N: 28007 (1 pieza)

Otros ángulos a pedido

Edge Cleaner - adaptador de esmerilado

Edge Cleaner - adaptador de esmerilado (incluye 10 piezas de anillos de esmerilado grano 40, 1 pieza de rodillo guía)	Anillos de esmerilado, grano 40 (paquete de 50 piezas)	Repuesto de rodillo guía de poliuretano
 P/N: 25310	 P/N: 25312	 P/N: 25311











Cabezales de fresado y otros accesorios para B10 Electra, B15 Electra y B15 Air



Los cabezales de fresado de redondeo

- Para biseladoras manuales B10 Electra, B15 Electra y B15 AIR
- Superficie final más suave y mayor vida útil para las insertos de corte
- Para aplicaciones de redondeo de bordes

Radio requerido	Cabezal de fresado de radio, incluido el rodillo guía y el tornillo de fijación	Insertos de corte Radio de cuatro caras	Los tornillos de fijación para los insertos de corte
R 2.5 mm / 0.08 in	 <p>P/N: 27234X (se incluyen los insertos de corte y el rodillo guía de Ø 37 mm / 1.46")</p>	 <p>P/N: 26109 (paquete de 10 piezas)</p>	 <p>P/N: 28007 (1 pieza)</p>
R 3.5 mm / 0.12 in	 <p>P/N: 27233X (se incluyen los insertos de corte y el rodillo guía de Ø 37 mm / 1.46")</p>	 <p>P/N: 26110 (paquete de 10 piezas)</p>	 <p>P/N: 28007 (1 pieza)</p>
R 4 mm / 0.16 in	<p>Compatible con el cabezal de fresado R 3.5 mm / 0.12"</p> <p>P/N: 27233X</p>	 <p>Part no. 26111 (paquete de 10 piezas)</p>	 <p>Part no. 28007 (1 pieza)</p>

Los cabezales de fresado ECO más antiguos. Disponible hasta agotar existencias.

	P/N:
Cabezal de corte de 30° (incluidos insertos, tornillos, pernos y rodillo). Diámetro del rodillo guía Ø 34 mm / 1.34 in	27223
Cabezal de corte de 50° (incluidos insertos, tornillos, pernos y rodillo). Diámetro del rodillo guía Ø 28 mm / 1.10 in	27224
Insertos de corte con recubrimiento - cuatro caras (paquete de 10 uds.)	27231
Tornillo para los insertos	27241

Otros accesorios

	P/N:
Pasta lubricante especial para cabezales de fresado. Evita el agarrotamiento, el desgaste, la soldadura en frío, la solidificación de los hilos 120g.	33005
Llave de tubo universal (para reemplazar el cabezal de fresado)	25300_27
Cepillo magnetico Mag Brush	18654



P/N: 27223

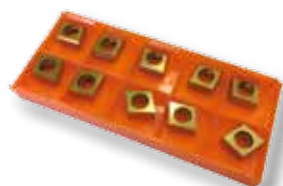

P/N: 27231



B-Dock

Compactable con B10 Electra y B15 Electra



Escudo de protección ajustable

Superficie de trabajo resistente al desgaste

Mesa de trabajo ajustable

B-Dock diseñado para biselar piezas de geometría irregular

P/N: 25350

La biseladora no está incluida con B-Dock



Adaptador de esmerilado - Edge Cleaner



Posición vertical de la mesa para biselado de tubos

Accesorio de biselado de tuberías

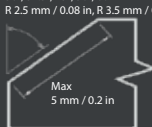

La estación de biselado B-Dock permite utilizar las máquinas B-Line (B10, B15 Electra) de forma estacionaria. Está diseñado para biselar pequeñas piezas de trabajo que serían difíciles o imposibles de sujetar y biselar de la manera estándar. El sistema conserva todas las ventajas de las máquinas portátiles B-Line (B10, B15 Electra). El sistema B-dock permite biselar formas irregulares, piezas de trabajo rectas y agujeros. Los bordes redondeados también son posibles con el cabezal de fresado radial. El ajuste vertical de la mesa de trabajo y accesorios de guía permiten el biselado de tubos.

Al comprar el conjunto B-Dock + B10 o B15 Electra, obtiene un sistema de biselado universal.

- Mesa basculante para facilitar la fijación de B10, B15 Electra
- Posición vertical de la mesa para un cómodo biselado de tubos
- Accesorios de borde recto y guía de tubo incluidos en el precio
- El escudo de protección ajustable aumenta la seguridad en el trabajo
- Diseño robusto para un biselado de precisión y durabilidad del B-dock
- La superficie de trabajo Hardox es resistente al desgaste
- El sistema liviano es fácil de transportar
- Puede usarse con máquinas B15 Electra o B10 Electra

Datos técnicos:

Ángulo de bisel: ver página anterior (fecha técnica para B10, B15 Electra)
 Ancho de bisel: 0 a 5mm / 0 a 0.2 in
 Aplicación de redondeo: ver página anterior (fecha técnica para B10, B15 Electra)
 Motor: ver página anterior (fecha técnica para B10, B15 Electra)
 Rpm: ver página anterior (fecha técnica para B10, B15 Electra)
 Desplazamiento: Manual
 Peso: 28 kg / 62 lb
 Dimensiones: 443 x 368 x 220mm / 17.5 x 14.5 x 8.7 in

Incluido en el precio:

Estación de biselado B-dock (sin biseladora)
 Herramientas para el operador.
 Manual de usuario.

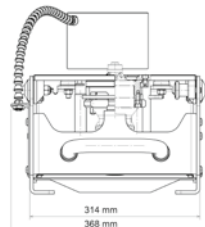
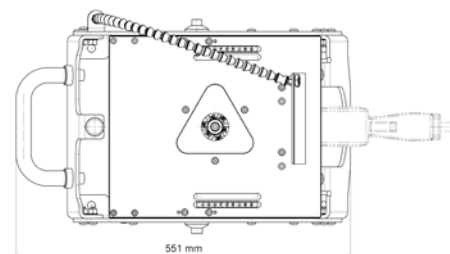
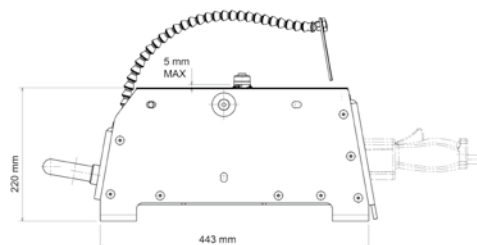

Nombre de la máquina:

El sistema de biselado B-Dock (sin biseladora)

P/N:

25350

Accesorios:

Cubierta para cabezales de radio
 Tapón de fieltro de protección

P/N:

25350.6RT
 25315

Kits de valor agregado, consulte la página 20-21



Accesorio para biselado de tuberías



Guía de biselado de borde recto



Tapón de fieltro de protección



Cubierta de la cabezal



Xpipe Beveler

Compatible con B10 Electra, B15 Electra y B15 Air

El mango giratorio
ergonómico aumenta la
productividad del trabajo

La profundidad de bisel se puede
configurar de forma continua

Construcción ligera del marco
en aluminio

Rodamientos unidireccionales especia
les para los rodillos de soporte evitan
cualquier contragolpe

La Biseladora no está incluida con el
Xpipe Beveler

P/N: 25500





Herramienta de biselado para el mecanizado fácil y rápido de tubos a partir de Ø 85 mm (3.36")
El diámetro máximo de la tubería no está limitado y la herramienta se puede utilizar en materiales planos.
El exclusivo mecanismo de sujeción de los rodillos guía garantiza un guiado preciso y cómodo alrededor de la circunferencia del tubo mecanizado o a lo largo del borde de la lámina.
El marco robusto garantiza un corte constante con un mínimo de vibraciones posibles y una estabilidad del ángulo de bisel seleccionado.

- Diseñado para trabajar con las biseladoras B10 Electra, B15 Electra y B15 AIR
- Ajuste de profundidad de bisel continuo, escala integrada
- Rodamientos unidireccionales especiales que evitan el contragolpe del material que se aproxima, biselado seguro y cómodo
- Se puede fijar la cantidad de material cortado y se puede garantizar una profundidad de bisel constante incluso en una gran cantidad de tuberías
- Montaje único y flexible de los rodillos de guiado, adecuado para cualquier irregularidad e imprecisión alrededor de la circunferencia del tubo.
- La construcción ligera de aluminio del marco de la máquina garantiza un manejo cómodo del producto
- Cobertura de seguridad para virutas voladoras, previniendo posibles lesiones

Datos técnicos:

Ángulo de bisel: 30°, 45° y 60°
 Ancho de bisel: 10 mm / 0.39" (con B10 Electra)
 15 mm / 0.60" (con B15 Electra y B15 AIR)
 Aplicación de redondeo: R 2,5 mm / R 0.10", R 3,5 mm / R 0.137", R4 mm / R 0.157"
 ID mínimo (mecanizado exterior): > Ø 85 mm / 3.36"
 Espesor de pared (mecanizado exterior): 2,5 - 15 mm / 0.10" - 0.60"
 ID mínimo (mecanizado interior): > Ø 500 mm / 19.7" (Ø menor en pedido)
 Espesor de pared (mecanizado interior): 5 - 15 mm / 0.20" - 0.60"
 Profundidad mínima de sujeción: 80 mm / 3.15"
 Mecanizado de espesores (biselado plano): 3 - 20 mm / 0.11" - 0.78"
 Desplazamiento: Manual
 Peso: 8,4 kg/18.5 lb.

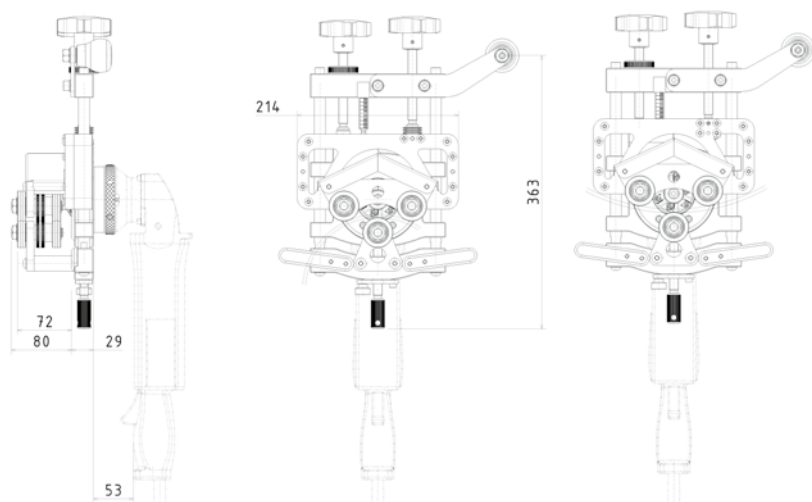

Incluido en el precio:

Biseladora Xpipe Beveler (sin biseladora)
 Herramientas para el operador.
 Manual de usuario.

Kits de valor agregado, consulte la página 20-21

Nombre de la máquina:

La biseladora Xpipe Beveler (sin biseladora)

P/N:

25500



Kits de B-Line!



Accesorios compatibles para B10 Electra, B15 Electra y B15 Air

Kits de valor agregado para B10 Electra, B15 Electra y B15 Air.







Estos accesorios transformarán su biseladora de la B-Line en una herramienta versátil, que puede manejar la mayoría de sus futuros proyectos.





Puede biselar acero plano, tubos, piezas de trabajo pequeñas o puede redondear los bordes de la lámina.

Todo en una solución!

Kits B10 Electra	Conjunto 230V	Conjunto 120V
 <p>B10 Electra + B-Dock</p>	P/N: 25302	P/N: 25303
 <p>B10 Electra + Xpipe Beveler</p>	P/N: 25304	P/N: 25306
 <p>B10 Electra + B-Dock + Xpipe Beveler</p>	P/N: 25305	P/N: 25307



Kits B15 Electra		Conjunto 230V	Conjunto 120V	
 B15 Electra	 B-Dock	P/N: 25252	P/N: 25253	
 B15 Electra	 Xpipe Beveler	P/N: 25254	P/N: 25256	
 B15 Electra	 B-Dock	 Xpipe Beveler	P/N: 25255	P/N: 25257

Kits B15 Air		Accionado neumáticamente
 B15 Air	 Xpipe Beveler	P/N: 27225
 B15 Air - S	 Xpipe Beveler	P/N: 27225S

B22 Zero



Manija adicional posicionable

Lectura directa del ajuste de altura del bisel

P/N: 29220 (Monofásico - 230 V)
 P/N: 29221 (Monofásico - 120 V)
 P/N: 29211 (Trifásico - 480 V)
 P/N: 29212 (Trifásico - 220 V)



Potente motor trifásico de 1100W

Rodillos de desplazamiento

Configuración rápida y bloqueable de la máquina

Escala de precisión para el ajuste de ángulo de bisel



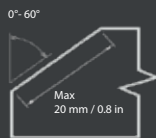

Diseñado para biselar y desbarbar bordes rectos así como para el refrentado: eliminar una capa no deseada de material en el borde de la pieza de trabajo resultante del corte en caliente del metal. Especialmente diseñado para la producción de biselés visuales y preparación de soldadura. Potente accionamiento eléctrico para cargas extremas.

- Motor de alto rendimiento
- La posibilidad de ajuste continuo del ángulo de trabajo en el rango de 0° a 60°
- Refrentado: Procesamiento de bordes en un ángulo de 0° para eliminar la capa de material no deseada después del corte en caliente
- Mecanismo de escala del tamaño del bisel único para una mayor precisión
- Un diseño muy compacto y ergonómico para una alta productividad laboral
- Marco completo para protección contra daños y para opciones de agarre
- Con el accesorio adecuado, las tuberías y tubos se pueden biselar desde Ø 150 mm / 5.9 in
- Manija ajustable adicional

Datos técnicos:

Ángulo de bisel:	continuamente ajustable entre 0° y 60°
Ancho de bisel:	0 a 20 mm / 0 a 0,79 in < 400 MPa / 58 015 PSI
	0 a 16 mm / 0 a 0,63 in > 400 MPa / 58 015 PSI
Motor:	1100 W
Velocidad:	2850 rpm
Peso:	19,5 kg / 43 lb
Número de insertos:	10 piezas

Incluido en el precio:

Sistema de biselado y desbarbado B22 ZERO.
Herramientas para el operador.
Manual de usuario.

Nombre de la máquina:	P/N:
Sistema de biselado y desbarbado B22 ZERO (Monofásico - 230 V)	29220
Sistema de biselado y desbarbado B22 ZERO (Trifásico - 220 V)	29212
Sistema de biselado y desbarbado B22 ZERO (Trifásico - 480 V)	29211
Sistema de biselado y desbarbado B22 ZERO (Monofásico - 120 V)	29221

Accesorios:	P/N:
Cabezal de corte estándar (incluidos insertos y tornillos)	29201
Insertos de corte estándar (paquete de 10 piezas)	29203
Cabezal de corte premium: diseñado para materiales duros y algunos aceros inoxidables (incluidos insertos y tornillos)	29202
Insertos de corte premium (paquete de 10 piezas)	29205
Manija ajustable adicional	29206
Accesorio para biselado de tubos desde Ø 150 mm	29204
Tornillo para los insertos	29200.9300



P/N: 29201



P/N:29206



P/N:29202



P/N: 29204



P/N: 29203

UZ-LINE









Biseladoras con alimentación automática

Tipo	Motor	Máx. ancho de bisel
UZ12 ULTRALIGHT	Eléctrico	12 mm / 0.47 in
UZ15 RAPID	Eléctrico	15 mm / 0.6 in
UZ15 RAPID + 3D manipulator set	Eléctrico	15 mm / 0.6 in
UZ18 HARDWORKER	Eléctrico	18 mm / 0.7 in
UZ18 HARDWORKER + 3D manipulator set	Eléctrico	18 mm / 0.7 in
UZ29 SPEEDER	Eléctrico	29 mm / 1.14 in
UZ30 EXPRESS	Eléctrico	30 mm / 1.18 in
UZ50 TRIUMPH	Eléctrico	62 mm / 2.44 in
UZ50 TRIUMPH +UZP 30 set	Eléctrico	30 mm / 1.18 in



Why High speed
You Tube
beveling?



Ángulo del bisel	Redondeo del borde	Alimentación	Pagina		
22,5° , 30° , 37,5° 45° , 50°	no	Automática	26 - 27		<i>El más ligero con autoalimentación</i>
15° - 50°	no	Automática	28 -29		
15° - 50°	no	Automática	30 - 31		
15° - 50°	no	Automática	32 - 33		<i>Trabajo pesado</i>
15° - 50°	no	Automática	34 - 35		
22,5° , 30° , 37,5° 45° , 50°	no	Automática	36 - 37		<i>Bisela 18 mm de ancho en el primer corte!</i>
30° - 60°	no	Automática	38 - 39		
15° - 60°	no	Automática	40 - 41		<i>Biselado de Hardox, acero inoxidable</i>
15° - 60°	no	Automática	42 - 43		

UZ12 Ultralight



Operación increíblemente silenciosa



3 biseladoras en una

Caja de engranajes helicoidales sin necesidad de cambiar el aceite

Potente motor trifásico de 400W

Kit de angulo reemplazable



P/N - página siguiente

Bloqueo de inclinación de la máquina





La UZ12 ULTRALIGHT es una de las biseladoras con avance automático más ligeras del mercado. Gracias a su tamaño compacto y bajo peso es perfecto no solo para talleres sino también para montajes. La máquina está equipada con alimentación automática. Por lo tanto, trabajar con UZ12 ULTRALIGHT es muy cómodo. El sistema de biselado más silencioso del mercado.

- Para materiales de acero convencional (hasta una resistencia de 600 MPA / 87 022 PSI), latón, cobre y aluminio
- Para biselado de materiales con dimensiones mínimas: ancho 65 mm / 2.56 in, largo 60 mm / 2.36 in, espesor 3 mm / 0.12 in
- Espesor del material biselado 3 - 35 mm / 0.12 - 1.37 in
- Biselado de tuberías desde el Ø interior 95 mm / 3.74 in
- Ángulo de bisel variable con kits reemplazables para cada ángulo
- Bisel de doble cara (X, K) sin necesidad de manipulación de la lámina.
- Accionamiento sorprendentemente silencioso
- Equipada con un avance automático
- Uso estacionario o móvil
- La máquina trabaja con piezas de trabajo grandes sin ningún tipo de apoyo. Velocidad 1,8 m/min / 5.9 ft/min
- Para biselar piezas pequeñas de material, se insertan directamente en la máquina
- Diseño ligero y compacto. Máquina para un solo operario
- Protección térmica del motor
- Empacado en caja de madera



3D adaptive system



P/N: 1930

Datos técnicos:

Max. ancho de bisel:	12 mm / 0.47 in
Ángulo de bisel:	30°, 45°, 22,5°, 37,5°, 50° (KIT reemplazable)
Grosor del bisel. material:	3 - 35 mm / 0.12 - 1.37 in
Motor:	400 W
Alimentación:	1,8 m/min. / 5.9 ft/min.
Peso:	30 kg / 66 lb
Dimensiones:	470 x 294 x 523 mm / 18.5 x 11.57 x 20.59 in

Incluido en el precio:

Sistema de biselado UZ12 ULTRALIGHT
Herramientas para el operador.
Manual de usuario.

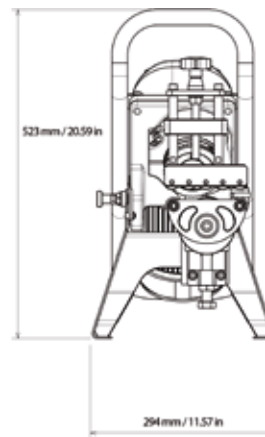
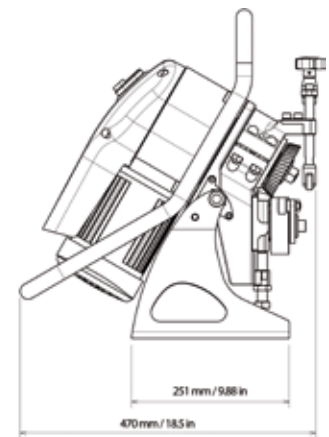
 P/N: - 400V
Trifásico

 P/N: - 480V
Trifásico

 P/N: - 220V
Trifásico

Nombre de la máquina:

Nombre de la máquina:	P/N: - 400V Trifásico	P/N: - 480V Trifásico	P/N: - 220V Trifásico
Sistema de biselado UZ 12 ULTRALIGHT - Incluye (KIT 30° + 45°)	1922	1819	1913
Sistema de biselado UZ 12 ULTRALIGHT - Incluye (KIT 22,5° + 30° + 45° + 37,5° + 45° + 50° + herramienta para biselar tubos)	1918	1818	1912

Accesorios:

Accesorio:	P/N:
Herramienta de corte ECO - adecuada para acero convencional	1927
Herramienta de corte ECO - adecuada para acero convencional - Kit de 2 + 1 gratis	1928
Herramienta de corte PVD - adecuada para materiales más duros	1916
Herramienta de corte PVD - adecuada para materiales más duros - Kit de 2 + 1 gratis	1935
KIT separado 22.5°	1926
KIT separado 30°	1923
KIT separado 37.5°	1925
KIT separado 45°	1924
KIT separado 50°	1929
Biselador de tubos desde Ø 95 mm / 3.74 in (diámetro interior)	1919
Manipulador 3D: le permite girar la máquina 180° creando así un bisel por los dos lados y facilita el transporte de la máquina en el lugar de trabajo.	1930
Adaptador para conectar UZ 12 Ultralight con el manipulador 3D	1911
Beveling solver: Calculadora portátil para cálculo de pases con las máquinas N.KO (Ver páginas 44-45)	1900



UZ15 Rapid



Operación increíblemente silenciosa



Sistema adaptativo 3D



3 biseladoras en una

P/N: 1931 (Trifásico - 400 V)
 P/N: 1934 Trifásico - 480 V
 P/N: 1933 (Trifásico - 220 V)

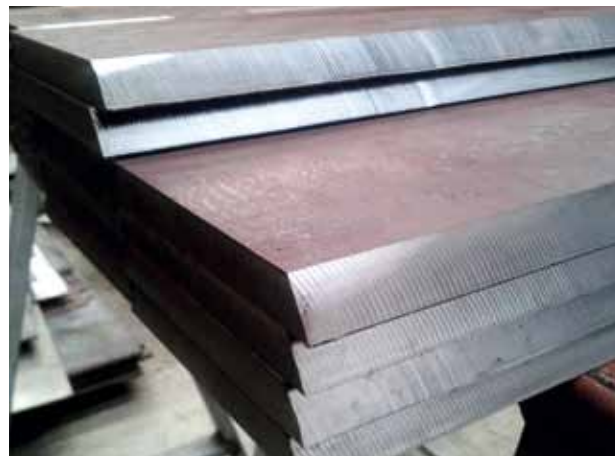
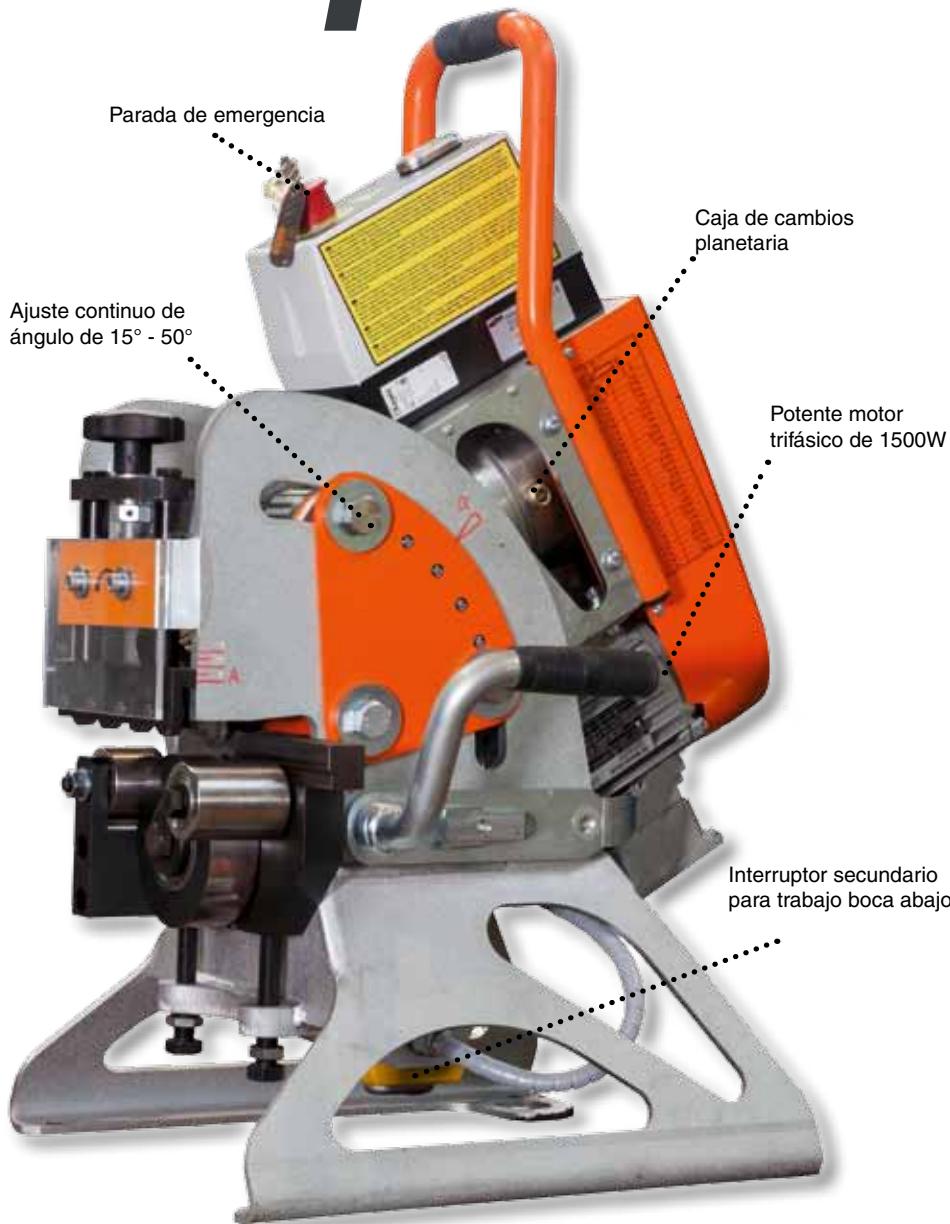

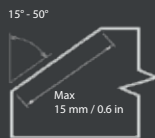

La UZ15 RAPID es una de las biseladoras con avance automático más rápida del mercado. Es adecuada no solo para talleres, sino también para operaciones de montaje. Tiene un sistema de ajuste continuo del ángulo de trabajo.

Además, la máquina está equipada con un avance automático. Por lo tanto, trabajar con UZ15 RAPID es muy cómodo.

- Para materiales de acero convencional (hasta una resistencia de 600 MPA / 87 022 PSI), latón, cobre y aluminio
- Para biselado de materiales con dimensiones mínimas: ancho 70 mm / 2.75 in, largo 150 mm / 5.9 in, espesor 6 mm / 0.23 in
- Espesor del material biselado 6 a 40 mm / 0.23 - 1.57 in
- El ángulo de bisel se ajusta fácilmente de 15° a 50° sin problemas, sin necesidad de reemplazar ninguna pieza
- Capaz de realizar biseles de doble cara (X, K) sin necesidad de manejo de la lámina
- Fácil conexión al manipulador 3D para una operación y manejo más sencillos
- Equipada con un avance automático
- Uso estacionario o móvil
- La máquina trabaja con piezas de trabajo grandes sin ningún soporte. Velocidad de desplazamiento 3,5 m/min / 11.48 ft/min
- Para biselar piezas pequeñas de material, se insertan directamente en la máquina
- Precio con descuento al comprar UZ15 RAPID junto con el manipulador 3D
- Empacado en una caja de madera

Datos técnicos:

Max. ancho de bisel:	15 mm / 0.6 in
Ángulo de bisel ajustable:	15° - 50°
Espesor del material a biselar:	6 a 40 mm / 0.23 a 1.57 in
Motor:	1500 W
Alimentación:	3,5 m/min. / 11.48 ft/min
Peso:	94 kg / 207 lb
Dimensiones:	530 x 395 x 860 mm / 20.9 x 15.5 x 33.9 in

Incluido en el precio:

- Sistema de biselado UZ 15 RAPID.
- Herramientas para el operador.
- Manual de usuario.

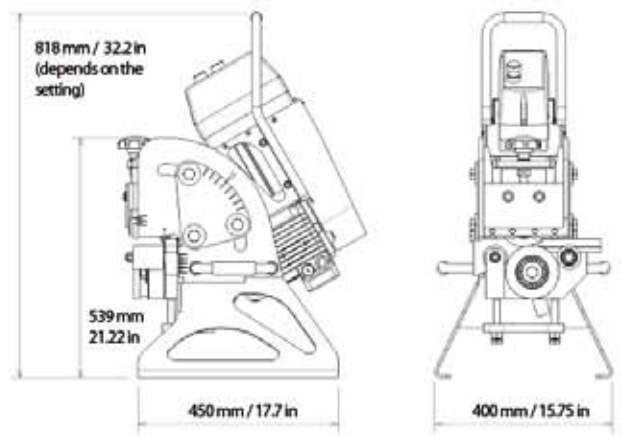

Nombre de la máquina	P/N:
Sistema de biselado UZ15 RAPID (Trifásico - 400 V)	1931
Sistema de biselado UZ15 RAPID (Trifásico - 480 V)	1934
Sistema de biselado UZ15 RAPID (Trifásico - 220 V)	1933

Accesorios:	P/N:
Herramienta de corte ECO - adecuada para acero convencional	2137
Herramienta de corte ECO - adecuada para acero convencional - Kit de 2 + 1 gratis	2134
Herramienta de corte PVD - adecuada para materiales más duros	2142
Herramienta de corte PVD - adecuada para materiales más duros - Kit de 2 + 1 gratis	1936
Herramienta de corte PREMIUM - recubierta de TiN, apta para acero convencional	2136
Herramienta de corte PREMIUM - recubierta de TiN, apta para acero convencional - Kit de 2 + 1 gratis	2132
Manipulador 3D: permite girar la máquina 180° para crear un bisel por los dos lados y facilita el transporte de la máquina en el lugar de trabajo.	1930
Beveling solver: Calculadora portátil para cálculo de pases con las máquinas N.KO (Ver páginas 44-45)	1900



P/N: 2136



P/N: 2134



P/N: 1900



P/N: 2137



P/N: 1936



Sistema adaptativo 3D



P/N: 1930

UZ15 Rapid

+ 3D manipulator set



Operación increíblemente silenciosa



Sistema adaptativo 3D



3 biseladoras en una

P/N: 1932 (Trifásico - 400 V)
 P/N: 1937 (Trifásico - 480 V)
 P/N: 1938 (Trifásico - 220 V)

El mecanismo giratorio permite realizar un biselado de doble cara sin necesidad de manipular la lámina

Regulación de la altura de la máquina

El sistema adaptativo 3D compensa las desigualdades del suelo y permite el posicionamiento de la máquina según la situación en el lugar de trabajo

Sistema de conexión rápida a la máquina



set UZ 15 RAPID + Manipulator 3D



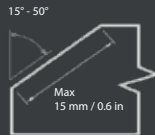

La máquina UZ15 RAPID es una de las biseladoras con avance automático más rápidas del mercado. No solo es adecuado para talleres, sino también para operaciones de montaje. Tiene un sistema de ajuste continuo del ángulo de trabajo. Además, la máquina está equipada con un avance automático. Por lo tanto, trabajar con UZ15 Rapid es muy cómodo.

El exclusivo MANIPULADOR 3D: Diseño único del manipulador ofrece la posibilidad de un simple giro de la biseladora de 180° para realizar el biselado de doble cara X, K. No es necesario utilizar ninguna herramienta para la rotación. No es necesario manipular material, lo que supone un importante ahorro de tiempo.

El sistema de conexión rápida ofrece la capacidad de conectar y desconectar el UZ15 RAPID del manipulador 3D en segundos sin el uso de ninguna herramienta. Esto se usará en una situación en la que el manipulador 3D no pueda rodar con la máquina debido a la mala calidad del piso de trabajo. La máquina es capaz de avanzar a lo largo del propio material. El sistema de manipulador 3D permite que la máquina adapte su posición de trabajo a la situación actual, el UZ15 RAPID „flota“ sobre la lámina mecanizada y compensa cualquier irregularidad del suelo o deformación del material.

El manipulador 3D también garantiza un transporte cómodo de la máquina por el lugar de trabajo. El mecanismo de elevación permite un fácil ajuste de la altura de trabajo de la máquina. Las grandes ruedas garantizan una cómoda superación de obstáculos y desniveles. Es posible trabajar con o sin el manipulador 3D. Posibilidad de utilizar el manipulador 3D como estación de trabajo fija para el procesamiento de piezas pequeñas o como soporte de servicio de la UZ15 RAPID.

- Rápido y fácil de girar la máquina UZ 15 RAPID 180° para crear un biselado de doble cara en forma de X o K
- Un operador no necesita una grúa para voltear el material - gran ahorro de tiempo
- Sistema de sujeción único para el manipulador, retirada en pocos segundos sin necesidad de herramientas
- El UZ 15 RAPID “flota” en el MANIPULADOR 3D y compensa las irregularidades del suelo
- El MANIPULADOR 3D permite un fácil manejo de la máquina
- Altura requerida ajustable con el dispositivo de elevación
- La posibilidad de utilizar la máquina sin el manipulador 3D
- La posibilidad de utilizar el manipulador 3D en modo estacionario
- La posibilidad de utilizar el manipulador 3D como estación de servicio para el mantenimiento de la UZ 15 RAPID

Datos técnicos:

Peso total de todo el conjunto: 179 kg / 394 lb
 Dimensiones: 1010 x 745 x 1326 mm / 39.76 x 29.33 x 52.2 in

Incluido en el precio:

Sistema de biselado UZ15 RAPID incluyendo 3D MANIPULATOR.
 Herramientas para el operador.
 Manual de usuario.

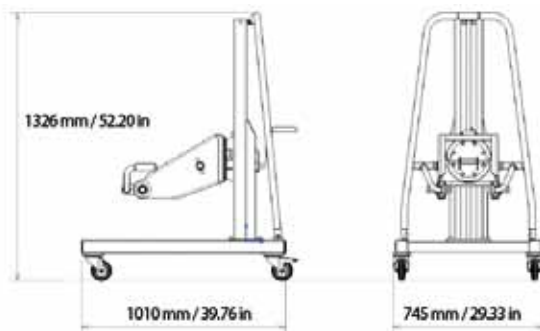

Nombre de la máquina:	P/N:
Sistema de biselado UZ15 RAPID incluyendo el 3D MANIPULATOR (Trifásico - 400 V)	1932
Sistema de biselado UZ15 RAPID incluyendo el 3D MANIPULATOR (Trifásico - 480 V)	1937
Sistema de biselado UZ15 RAPID incluyendo el 3D MANIPULATOR (Trifásico - 220 V)	1938



UZ18 HardWorker



Operación increíblemente silenciosa



Sistema adaptativo 3D



P/N: 1980 (Trifásico - 400 V)
P/N: 1981 (Trifásico - 480 V)
P/N: 1982 (Trifásico - 220 V)

3 biseladoras en una

Resistente caja de engranajes de tornillo sin fin

Ajuste continuo de ángulo de 15° - 50°

Potente motor trifásico 750W

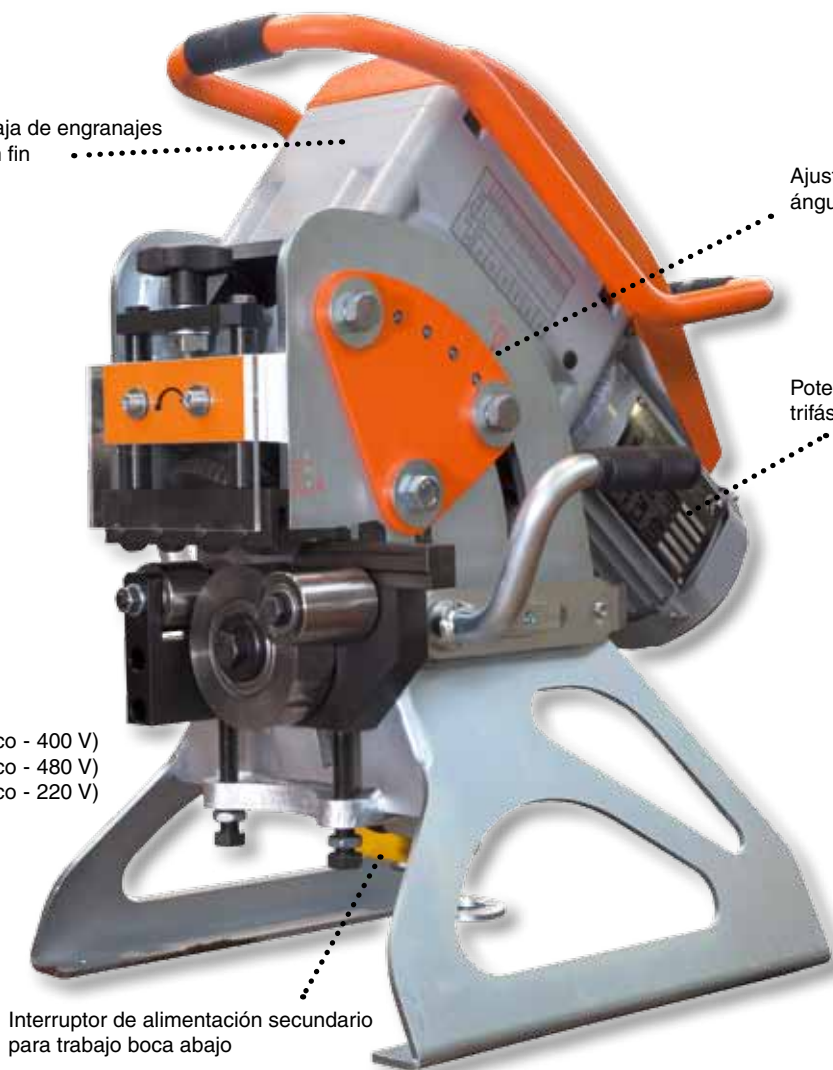

Interruptor de alimentación secundario para trabajo boca abajo



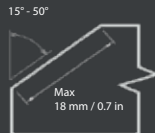

La máquina UZ18 Hardworker es una de las biseladoras con avance automático más potentes del mercado. Está adecuada no solo para talleres, sino también para un montaje en campo. Tiene un sistema de ajuste continuo del ángulo de trabajo. Gracias al diseño especial del sistema de accionamiento, el UZ18 Hardworker también es adecuado para materiales más duros. La máquina está equipada con alimentación automática. Por lo tanto, trabajar con UZ18 Hardworker es muy cómodo.

- Para acero convencional (hasta 600 MPa / 87 022 PSI), latón, cobre y aluminio.
- Para biselar material con dimensiones mínimas: ancho 70 mm / 2.75 in, largo 150 mm / 5.9 in, grosor 6 mm / 0.23 in
- Grosor de material biselado de 6 a 40 mm / 0.23 a 1.57 in
- El ángulo de bisel se ajusta fácilmente de 15° a 50° sin problemas, sin necesidad de reemplazar ninguna pieza
- Capaz de realizar biseles de doble cara (X, K) sin necesidad de manejo de lámina
- Fácil conexión al manipulador 3D para una operación y manejo más sencillos
- Equipada con un avance automático
- Uso estacionario o móvil
- La máquina trabaja con piezas de trabajo grandes sin ningún soporte.
- Velocidad de avance de 1,9 m/min / 6.23 ft/min
- Para biselar piezas pequeñas de material, se insertan directamente en la máquina
- Precio con descuento al comprar UZ15 RAPID junto con el manipulador 3D
- Empacado en caja de madera

Datos técnicos:

Max. ancho de bisel:	18 mm / 0.71 in (600 MPa / 87 022 PSI)
Ángulo de bisel ajustable:	15° - 50°
Grosor del bisel. Material:	6 a 40 mm / 0.23 a 1.57 in
Motor:	750 W
Alimentación:	1,9 m/min. / 6.23 ft/min
Peso:	110 kg / 242.5 lb
Dimensiones:	438 x 719 x 644 mm / 17.24 x 28.3 x 25.35 in

Incluido en el precio:

- Sistema de biselado UZ18 Hardworker
- Herramientas para el operador.
- Manual de usuario.

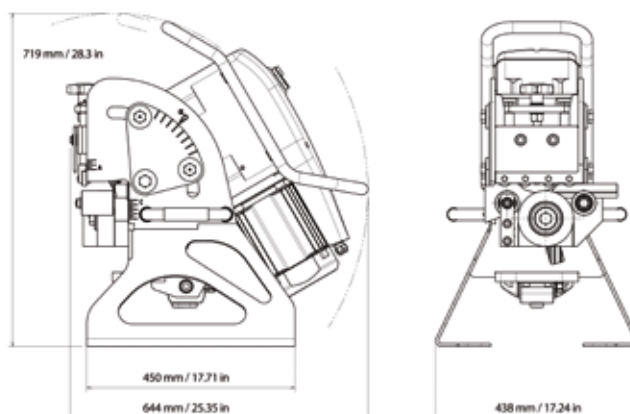

Nombre de la máquina:	P/N:
Sistema de biselado UZ18 HARDWORKER (Trifásico - 400 V)	1980
Sistema de biselado UZ18 HARDWORKER (Trifásico - 480 V)	1981
Sistema de biselado UZ18 HARDWORKER (Trifásico - 220 V)	1982

Accesorios:	P/N:
Herramienta de corte ECO - adecuada para acero convencional	2137
Herramienta de corte ECO - adecuada para acero convencional - Kit de 2 + 1 gratis	2134
Herramienta de corte PVD - adecuada para materiales más duros	2142
Herramienta de corte PVD - adecuada para materiales más duros - Kit de 2 + 1 gratis	1936
Herramienta de corte PREMIUM - recubierta de TiN, apta para acero convencional	2136
Herramienta de corte PREMIUM - recubierta de TiN, apta para acero convencional - Kit de 2 + 1 gratis	2132
Manipulador 3D: permite girar la máquina 180° para crear un bisel por los dos lados y facilita el transporte de la máquina en el lugar de trabajo.	1930
Beveling solver: Calculadora portátil para cálculo de pases con las máquinas N.KO (Ver páginas 44-45)	1900



P/N: 2136



P/N: 2134



P/N: 1900



P/N: 2137



P/N: 1936



Sistema adaptativo 3D



P/N: 1930

UZ18 HardWorker + 3D Manipulator set



El sistema adaptativo 3D compensa las irregularidades del suelo y permite posicionar la máquina de acuerdo con la situación en el lugar de trabajo



Operación increíblemente silenciosa



Sistema adaptativo 3D



3 biseladoras en una



3 biseladoras en una



El mecanismo giratorio permite realizar el biselado en ambos lados sin necesidad de manipular la lámina

Ajuste de altura de la máquina

Sistema de conexión rápida a la biseladora

P/N: 1983 (Trifásico - 400 V)
P/N: 1984 (Trifásico - 480 V)
P/N: 1985 (Trifásico)



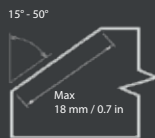

La UZ18 Hardworker es una de las biseladoras con avance automático más potentes del mercado. Adecuado no solo para talleres, sino también para un montaje en campo. Está equipado con el sistema de ajuste continuo del ángulo de trabajo.

Gracias al diseño especial del sistema de potencia, la UZ18 Hardworker también es adecuada para materiales más duros. La máquina está equipada con alimentación automática. Por lo tanto, trabajar con UZ18 Hardworker es muy cómodo.

MANIPULADOR 3D: el diseño único del manipulador ofrece la posibilidad de un giro simple de la biseladora 180° para realizar el bisel de doble cara X, K. No se requieren herramientas para girar. Sin necesidad de manipulación de láminas = ahorro de tiempo significativo.

El sistema de conexión rápida ofrece la opción de conectar y desconectar la UZ18 Hardworker del manipulador 3D en segundos sin el uso de ninguna herramienta. Apreciará esto en una situación en la que el manipulador 3D no pueda seguir a la máquina debido a la mala calidad del piso de trabajo. Entonces, la máquina podrá desplazarse a lo largo del material por sí misma.

El sistema manipulador 3D permite que la máquina adapte su posición de trabajo a la situación real del lugar de trabajo.

El UZ18 Hardworker “flota” sobre la lámina mecanizada y compensa cualquier irregularidad del suelo o deformación del material.

El manipulador 3D también garantiza un transporte cómodo de la máquina en el lugar de trabajo.

- El manipulador permite un giro rápido y sencillo de la UZ18 Hardworker en 180° para formar el bisel de doble cara en forma de X o K. Un operador no necesita una grúa para rotar el material que son ahorros significativos de tiempo
- Un sistema de sujeción exclusivo permite sujetar el UZ18 Hardworker y luego retirarlo del manipulador en unos pocos segundos sin el uso de herramientas.
- El UZ18 Hardworker “flota” en el MANIPULADOR 3D y compensa las irregularidades del suelo
- MANIPULADOR 3D facilita el manejo de la máquina
- Altura requerida ajustable con el dispositivo de elevación
- La posibilidad de usar la máquina sin el manipulador 3D
- La posibilidad de usar el manipulador 3D en modo estacionario
- Uso opcional del manipulador 3D como máquina estacionaria
- Uso opcional del manipulador 3D como estación de servicio para el mantenimiento de la UZ18 Hardworker

Datos técnicos:

Peso total de todo el conjunto: 204 kg / 449.7 lb
 Dimensiones: 1010 x 745 x 1326 mm / 39.76 x 29.33 x 52.2 in

Incluido en el precio:

Biseladora UZ18 Hardworker incluyendo el 3D MANIPULATOR.
 Herramientas para el operador.
 Manual de usuario.

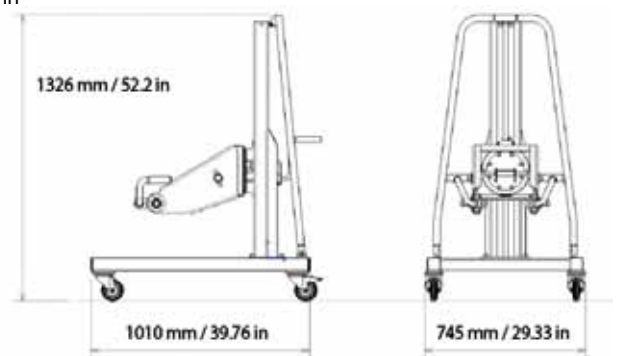

Nombre de la máquina:

P/N:

Sistema de biselado UZ18 HARDWORKER incluyendo el 3D MANIPULATOR (Trifásico - 400 V)	1983
Sistema de biselado UZ18 HARDWORKER incluyendo el 3D MANIPULATOR (Trifásico - 480 V)	1984
Sistema de biselado UZ18 HARDWORKER incluyendo el 3D MANIPULATOR (Trifásico - 220 V)	1985



UZ29 Speeder



Operación increíblemente silenciosa



Sistema adaptativo 3D



3 biseladoras en una

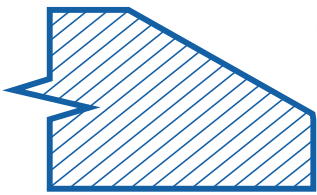

Ancho de bisel 18 mm / 0.7 in en el primer corte con velocidad de avance de 1,8 m/min. / 5.9 pies/min

Compensación del ángulo de bisel

Caje de engranajes de tornillo sinfín sin necesidad de cambiar el aceite

Potente motor trifásico de 1500W

KIT de ángulo reemplazable



P/N Página siguiente





La máquina UZ29 SPEEDER es una de las máquinas más grandes y potentes en el campo de las máquinas rotativas de corte y biselado.

La máquina está equipada con un avance automático y se puede utilizar como una máquina estacionaria diseñada para grandes y pequeños volúmenes de piezas de trabajo. Al mismo tiempo, se puede utilizar como un sistema de biselado móvil cuando la máquina se desplaza, la lámina de acero es mecanizada a un ritmo de casi dos metros por minuto. La máquina UZ29 SPEEDER es capaz de mecanizar acero común y acero inoxidable. La máquina tiene un accionamiento supersilencioso que no aumenta el ruido en el lugar de trabajo.

Además, es posible dar la vuelta a toda la biseladora y crear biseles en forma de X y K para las soldaduras sin manipular la lámina a mecanizar. Esta aplicación es posible gracias al mecanismo giratorio del manipulador 3D, que es estándar para esta máquina.

- Para biselar acero convencional (hasta resistencia 700 MPa / 101 526 PSI), acero inoxidable, latón, cobre y aluminio
- Bisela material de espesores de 6 a 60 mm / 0.23 a 2.36 in
- Ángulo de bisel variable con kits reemplazables para cada ángulo
- Bisel de doble cara (X, K), sin necesidad de manipulación de la lámina
- Accionamiento sorprendentemente silencioso
- Equipado con avance automático
- Uso estacionario o móvil
- Manipulador 3D para cualquier desnivel o deformación en la longitud del material mecanizado. También permite trabajar en suelos irregulares
- Para biselar piezas pequeñas de material, se insertan directamente en la máquina
- Máquina requiere un solo operador
- Empacada en una caja de madera

Datos técnicos:

Max. ancho de bisel:	29 mm / 0 to 1.14 in < 400 MPa / 58 015 PSI
	25 mm / 0 to 0.1 in > 400 MPa / 58 015 PSI
Ángulo de bisel:	30°, 45°, 22.5°, 37.5°, 50° (KIT reemplazable)
Espesor de material a biselar:	6 - 60 mm / 0.23 to 2.36 in
Motor:	1500 W
Alimentación:	11,8 m/min. / 5.9 ft/min.
Peso:	205 kg / 452 lb
Dimensiones:	1010 x 745 x 1326 mm / 39.76 x 29.33 x 52.2 in

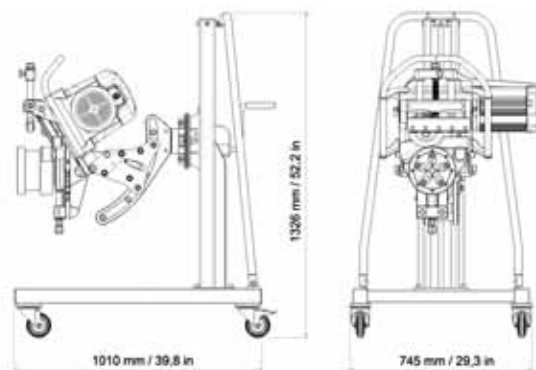

Incluido en el precio:

Sistema de biselado UZ29 SPEEDER.
Herramientas para el operador.
Manual de usuario.

Nombre de la máquina:

P/N: - 400V
Trifásico

P/N: - 480V
Trifásico

P/N: - 220V
Trifásico

Sistema de biselado UZ29 SPEEDER - Incluye kit de 30° + 45°	1962	1903	1907
---	------	------	------

Accesorios:

	P/N:
Herramienta de corte ECO - adecuada para acero convencional	1970
Herramienta de corte ECO - adecuada para acero convencional - Kit de 2 + 1 gratis	1972
Herramienta de corte PVD - adecuada para materiales más duros	1971
Herramienta de corte PVD - adecuada para materiales más duros - Kit de 2 + 1 gratis	1973
KIT separado 22,5°	1966
KIT separado 30°	1964
KIT separado 37,5°	1967
KIT separado 45°	1965
KIT separado 50°	1968
Beveling solver: Calculadora portátil para cálculo de pases con las máquinas N.KO (Ver páginas 44-45)	1900



P/N: 1970



P/N: 1971



P/N: 1972



P/N: 1965



P/N: 1900

UZ30 Express

Ajuste rápido y preciso de la máquina mediante el ajuste de indicadores

Mecanismo de alimentación por gravedad con ajuste de velocidad de avance opcional

La mesa de bolas facilita el manejo de materiales

Ajuste de ángulo

Un diseño robusto para la estabilidad y durabilidad de la máquina

P/N: 25999 (Trifásico - 400 V)
 P/N: 25997 (Trifásico- 480 V)
 P/N: 25998 (Trifásico- 220 V)

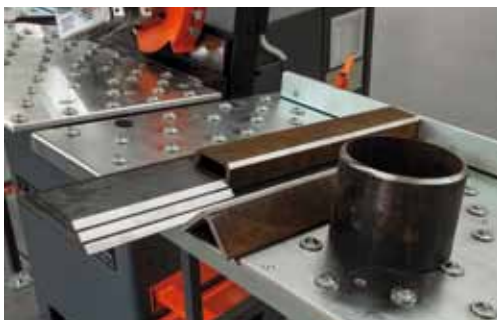

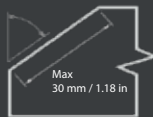

La biseladora estacionaria UZ30 EXPRESS es una de las mejores soluciones para el biselado de grandes volúmenes de piezas de trabajo pequeñas o largas, así como de tiras de acero estrechas. UZ30 EXPRESS se puede utilizar no solo para biselar, sino también para desbarbar. Gracias a la geometría única del cortador, la velocidad de avance se puede ajustar hasta la velocidad de 3,5 m/min. / 11.5 ft/min. Para piezas de trabajo más largas es posible equipar la máquina con una mesa de entrada y salida adicional que amplía el espacio de trabajo a unos notables 2.824 mm / 111,18 in.

- Máquina diseñada para biselar acero, aluminio, cobre y otros materiales, barras planas, tubos, biselado de formas
- Biselado por fresado - bisel de alta calidad (acabado espejo)
- Control de avance por variador
- La velocidad de corte es controlada por convertidor de frecuencia
- Otros accesorios opcionales para el biselado de tuberías
- La posibilidad de ampliar la mesa de trabajo (mesa de entrada y salida - un total de 2824 mm / 111.18 in incluida la mesa base)
- Ajuste rápido y preciso de la máquina con los indicadores
- Empacada en caja de madera

Datos técnicos:

Valores aproximados del ancho máximo de bisel:	a 30° 30 mm / 1.18 in
	a 45° 20 mm / 1.10 in
	a 60° 17 mm / 0.67 in
Ajuste del ángulo de bisel:	30 a 60° (continuo)
Espesor del material:	3 a 100 mm / 0.11 a 3.93 in
Biselado de tubos:	Ø 102 - 156 mm / Ø 4.01 - 6.14 in
Motor de cabezal de corte:	4000 W
Velocidad del cabezal de corte:	Ajustable (convertidor de frecuencia)
	0 a 5500 rpm
Avance:	0,6 a 3,5 m/min. / 1.96 - 11.5 ft/min.
Peso:	400 kg / 881.8 lb
Dimensiones:	825 x 1200 x 1615 mm
	32.48 x 47.24 x 63.58 in
Número de insertos de corte:	5 piezas

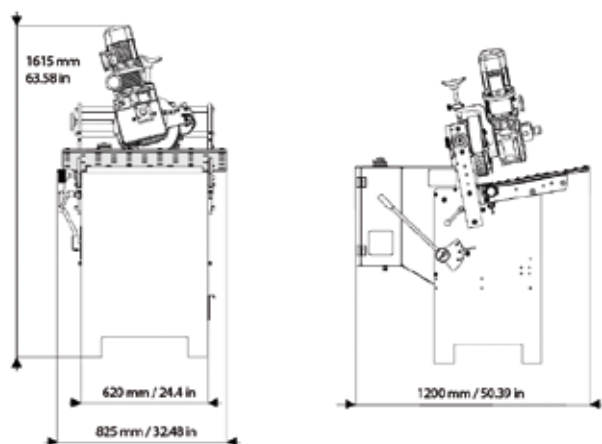

Nombre de la máquina:

Sistema de biselado UZ30 EXPRESS.
Herramientas para el operador.
Manual de usuario.

Nombre de la máquina:

	P/N:
Sistema de biselado UZ30 EXPRESS (Trifásico - 400 V)	25999
Sistema de biselado UZ30 EXPRESS (Trifásico - 480 V)	25997
Sistema de biselado UZ30 EXPRESS (Trifásico - 220 V)	25998

Accesorios:

	P/N:
Cabezal de corte (incl. cuñas de sujeción y tornillos)	25910
Insertos de corte premium (paquete de 10 uds)	25907
Mesa de entrada y salida con topes ajustables (longitud de mesa 1m/ud)	25908
Accesorio para biselar tubos Ø102 - 156 mm	25902
Galgas de ajuste para la máquina	25916
Cuña para la fijación de los insertos	25917
Tornillo para la cuña	25914
Cabezal de fresado para acero inoxidable	25911
Insertos de corte para acero inoxidable	25909



UZ50 Triumph



Sistema adaptativo 3D

3 biseladoras
en una



Cortador con potente motor - 4000W

Sistema de conexión rápida a la máquina.

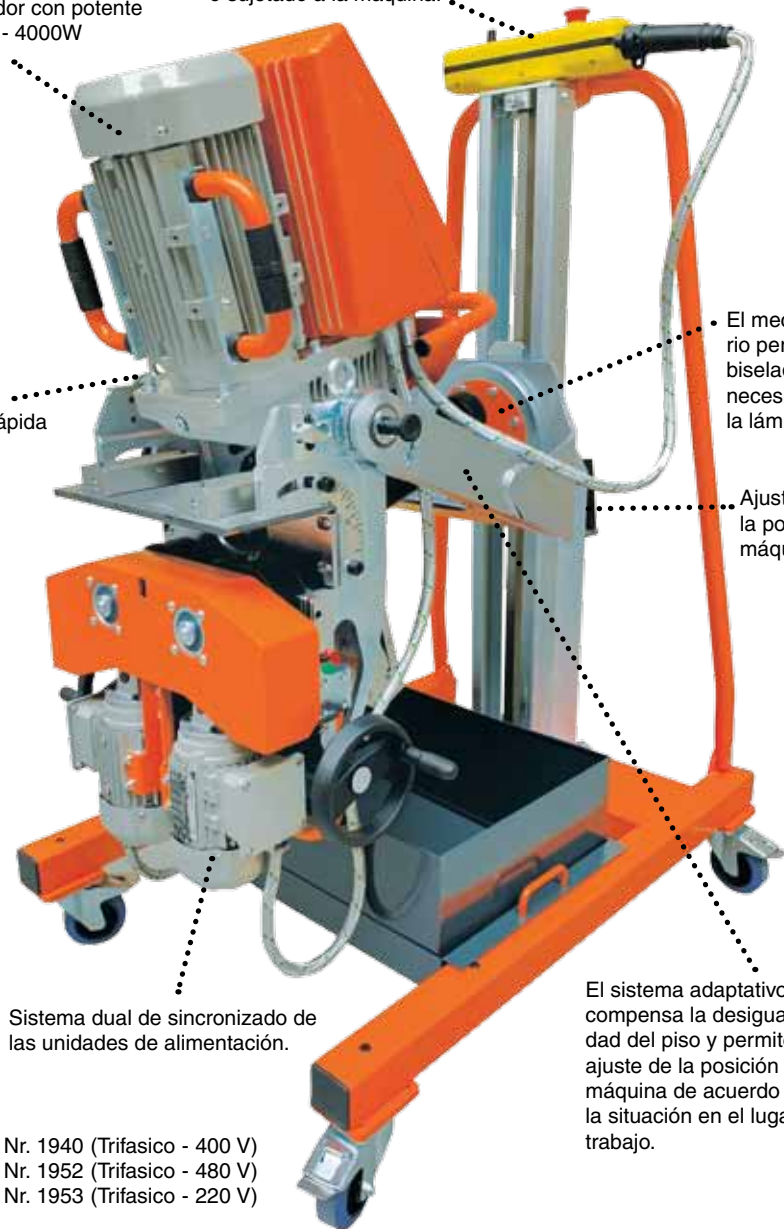

El control remoto se puede operar manualmente o sujetado a la máquina.

El mecanismo giratorio permite realizar un biselado a dos caras sin necesidad de manipular la lámina.

Ajuste de altura de la posición de la máquina.

Sistema dual de sincronización de las unidades de alimentación.

El sistema adaptativo 3D compensa la desigualdad del piso y permite el ajuste de la posición de la máquina de acuerdo con la situación en el lugar de trabajo.

Art. Nr. 1940 (Trifásico - 400 V)

Art. Nr. 1952 (Trifásico - 480 V)

Art. Nr. 1953 (Trifásico - 220 V)



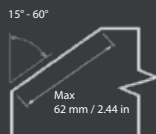

El sistema de biselado UZ50 TRIUMPH es otra de la serie de soluciones únicas desarrolladas por N.KO Machines. Básicamente, se combinan tres sistemas de biselado en una sola máquina. UZ50 TRIUMPH se puede utilizar como una biseladora móvil, que se mueve a lo largo del bisel a una velocidad de hasta 1,2 m/min, 3.93 ft/min. El rango del ángulo de biselado es de 15° a 50°. Además, es posible voltear toda la unidad de mecanizado al revés y crear biseles para las soldaduras en forma de X y K sin manipular el material mecanizado. Esta aplicación es posible gracias al mecanismo giratorio del manipulador 3D, que es un equipo estándar de la máquina. Finalmente, la máquina se puede reconfigurar para una biseladora estacionaria con un equipo especial UZP30. Este modo está diseñado para procesar piezas más pequeñas con una longitud mínima de 200 mm, 8,19 in. Las condiciones de corte ajustables permiten que la UZ 50 mecanice materiales que de otro modo serían difíciles como el acero inoxidable, Hardox (blindado, acero), Weldox y Domex así como el acero al carbono común. El manipulador 3D permite adaptar UZ50 a cualquier desnivel o deformación en la longitud del material mecanizado. También permite trabajar en piso irregular. Si es necesario, es posible desconectar completamente el UZ50 del manipulador gracias a la función de conexión rápida en unos pocos segundos y usar el UZ50 por separado.

- Avance automático con ajuste de la velocidad en el rango de 0 a 1,2 m/min. / 0 – 3.93 ft/min.
- Herramienta de fresado de alta velocidad equipada con insertos de corte con larga vida
- Ajuste variable del ángulo deseado en el rango de 15° a 60° sin tener que reemplazar ninguna pieza.
- Todos los componentes electrónicos están encerrados en un gabinete hermético al polvo con mayor resistencia a la vibración.
- Está equipado con las más modernas funciones de seguridad.
- La posibilidad de comprar ASP: protección inteligente activa.
- La máquina corta materiales problemáticos, por ejemplo, acero inoxidable, Hardox, Weldox y Domex.
- Empacada en caja de madera.

Datos técnicos:

Ancho máximo de bisel:	62 mm / 2.44 in
Ajuste del ángulo de bisel:	15° a 60° (continuo)
Espesor del material:	7 to 80 mm / 0.27 to 3.15 in
Motor de cabezal de corte:	4000 W
Velocidad de alimentación:	0 - 1,2 m/min. / 0 - 3.93 ft/min.
Peso:	175 kg / 385.8 lb
Dimensiones:	1010 x 745 x 1326 mm / 39.76 x 29.33 x 52.2 in
Número de insertos de corte:	5 piezas

Incluido en el precio:

- Sistema de biselado UZ50 TRIUMPH.
- Herramientas para el operador.
- Manual de usuario.

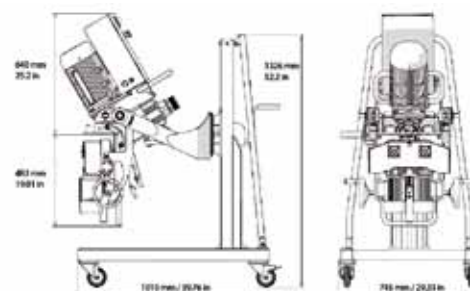
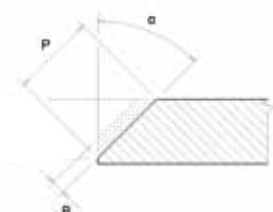

Ángulo de bise α

Ancho máximo del bisel (P)

15°	62 mm / 2.44 in (Recomendado en 3 pases)
20°	62 mm / 2.44 in (Recomendado en 4 pases)
25°	56 mm / 2.2 in (Recomendado en 4 pases)
30°	52 mm / 2.04 in (Recomendado en 5 pases)
35°	51 mm / 2 in (Recomendado en 5 pases)
40°	51 mm / 2 in (Recomendado en 5 pases)
45°	50 mm / 1.97 in (Recomendado en 5 pases)
50°	51 mm / 2 in (Recomendado en 5 pases)
55°	51 mm / 2 in (Recomendado en 5 pases)
60°	52 mm / 2.04 in (Recomendado en 5 pases)

B=max. 4mm / 0.15 in (1 pase)

Nombre de la máquina:

	P/N:
Sistema de biselado UZ50 TRIUMPH - incluyendo 3D manipulador (Trifásico - 400 V)	1940
Sistema de biselado UZ50 TRIUMPH - incluyendo 3D manipulador (Trifásico - 480 V)	1952
Sistema de biselado UZ50 TRIUMPH - incluyendo 3D manipulador (Trifásico - 220 V)	1953

Accesorios:

	P/N:
Cabezal de corte ECO 5 insertos (Tornillo para inserto incluido)	1946
Insertos de corte ECO (paquete de 10 uds)	1945
Cabezal de corte PREMIUM 9 insertos (Tornillo de inserto incluido)	1943
Insertos de corte PREMIUM (paquete de 10 uds)	1955
Placa guía ajustada para biselado HARDOX y otros materiales resistentes al desgaste	1949
ASP: protección inteligente de la máquina contra sobrecargas	1956
Mesa adicional UZP30 para el procesamiento de piezas pequeñas	1942
Tornillo para los insertos	1947
Beveling solver: Calculadora portátil para cálculo de pases con las máquinas N.KO (Ver páginas 44-45)	1900

ASP - Protección inteligente activa de la máquina contra sobrecargas:

Es un sistema que monitorea la carga inmediata de la máquina y las condiciones de maquinado. Si el sistema ASP detecta una sobrecarga de la máquina por razones de desgaste de la herramienta, velocidad de avance demasiado alta o máquina mal ajustada, el sistema ASP informa al operador de este hecho activamente mediante luces intermitentes en el control remoto. Si el operador no sigue los pasos que conducen a reducir la carga en la máquina dentro de los 20 segundos (cambio de profundidad, reemplazo de insertos de corte, reducción de la velocidad), el sistema desconecta el suministro de las ruedas de alimentación y la máquina se detiene. Cuidado, el sistema no protege contra la sobrecarga de choque! El sistema ASP solo está disponible para su compra como accesorio con una máquina nueva.

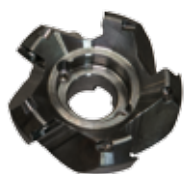

P/N: 1946



P/N: 1943



P/N: 1945

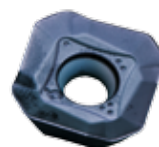

P/N: 1955



P/N: 1900

UZ50 Triumph

+ Kit UZP30



3 biseladoras
en una

set UZ 50 TRIUMPH + UZP30

Mesa de trabajo endurecido

Área de almacenamiento para control remoto

Protección contra virutas voladoras.

Estructura de soporte de la mesa UZP30

P/N: 1941 (Trifásico - 400 V)
 P/N: 1954 (Trifásico - 480 V)
 P/N: 1957 (Trifásico - 220 V)



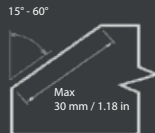

El producto UZP30 permite la modificación de la UZ50 TRIUMPH en la estación de biselado estacionaria para el procesamiento de piezas más pequeñas o tiras de acero estrechas, se puede comprar por separado o en un conjunto con la máquina UZ50 TRIUMPH.

La UZ50 TRIUMPH con este accesorio tiene todas las ventajas de la UZ 50 TRIUMPH. Por ejemplo, el mecanizado de materiales más duros como Hardox, acero blindado, etc. Pero también se puede utilizar para acero al carbono común. La longitud mínima del material a biselar debe ser de al menos 250 mm / 12 in.

- Uso con la máquina UZ50 Triumph.
- El ajuste variable del ángulo deseado de 20° a 60° sin tener que reemplazar ninguna pieza.
- Biselado de piezas de pequeño tamaño que se introducen directamente en la máquina. Todo el proceso de mecanizado es entonces automático sin tener que sujetar la pieza de trabajo.
- Está equipado con las más modernas funciones de seguridad.
- Posibilidad de comprar ASP – protección inteligente activa.
- Corta materiales problemáticos, por ejemplo, acero inoxidable, Hardox Weldox y Domex.
- Empacado en una caja de cartón (La UZ50 es empacada en una caja de madera)

Datos técnicos:

Máximo ancho máximo de bisel:	30 mm / 1.18 in
Ajuste del ángulo de bisel:	20° a 60° (continuo)
Espesor del material:	7 a 70 mm / 0.27 a 2.75 in
Motor de cabezal de corte:	4000 W
Velocidad del cabezal:	0 a 1,2 m/min. / 0 a 3.93 ft/min.
Peso:	202kg / 445 lb
Dimensiones:	1010 x 745 x 1326 mm / 39.76 x 29.33 x 52.2 in
Número de insertos de corte:	5 piezas

Ángulo de bisel α	Ancho máximo de bisel (P)
20°	20 mm / 0.79 in (Recomendado en 2 pases)
25°	24 mm / 0.95 in (Recomendado en 3 pases)
30°	26 mm / 1.02 in (Recomendado en 3 pases)
35°	27 mm / 1.06 in (Recomendado en 4 pases)
40°	30 mm / 1.18 in (Recomendado en 4 pases)
45°	30 mm / 1.18 in (Recomendado en 4 pases)
50°	30 mm / 1.18 in (Recomendado en 4 pases)
55°	30 mm / 1.18 in (Recomendado en 4 pases)
60°	28 mm / 1.10 in (Recomendado en 4 pases)

B=max. 4mm / 0.15 in (1 pase)

Incluido en el precio:

Sistema de biselado UZ50 TRIUMPH + kit UZP30
Herramientas para el operador.
Manual de usuario.

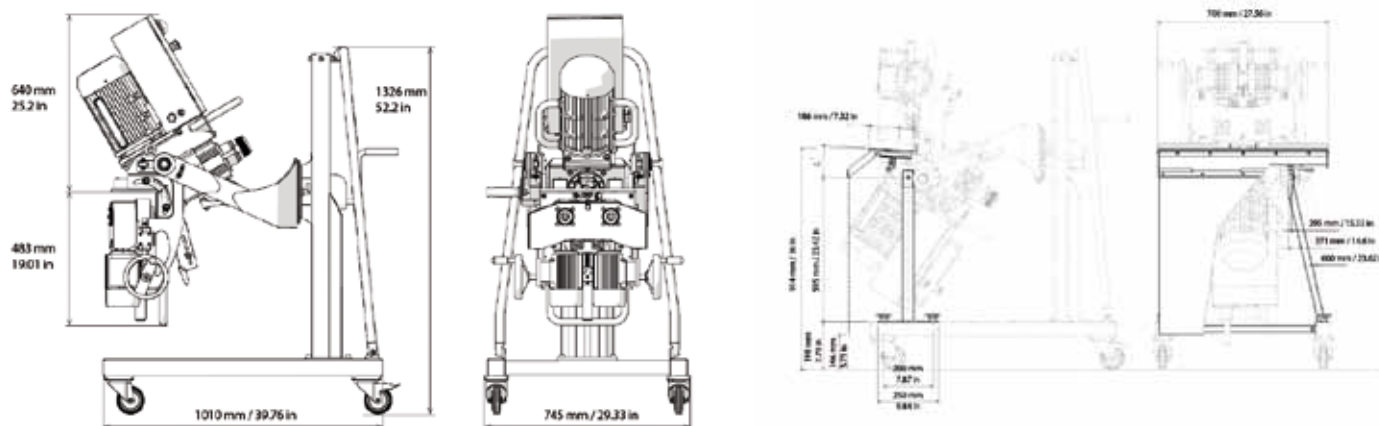

Nombre de la máquina:

Nombre de la máquina:	P/N:
Sistema de biselado UZ50 TRIUMPH (incluyendo 3D manipulator) + kit UZP30 (Trifásico - 400 V)	1941
Sistema de biselado UZ50 TRIUMPH (incluyendo 3D manipulator) + kit UZP30 (Trifásico - 480 V)	1954
Sistema de biselado UZ50 TRIUMPH (incluyendo 3D manipulator) + kit UZP30 (Trifásico - 220 V)	1957

Accesorios:

Accesorios:	P/N:
Cabezal de corte PREMIUM con 9 Insertos ¡RECOMENDADO al usar UZP30!	1943
Insertos de corte ECO (paquete de 10 uds)	1945
Insertos de corte PREMIUM (paquete de 10 uds)	1955
Placa guía vertical adaptada para biselar HARDOX y otros materiales resistentes al desgaste	1949
Protección inteligente activa ASP contra la sobrecarga de la máquina	1956
Tornillo para los insertos	1947
Beveling solver: Calculadora portátil para cálculo de pases con las máquinas N.KO (Ver páginas 44-45)	1900



P/N: 1943



P/N: 1945

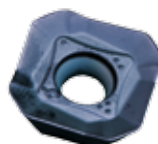

P/N: 1955



P/N: 1900



Bevelling Solver

Una calculadora portátil para calcular los pases en las biseladoras NKO

Carcasa de protección en goma suave

Pantalla táctil

Equipado con magnetos para instalarla en el cuerpo de la biseladora



P/N: 1900





- Pantalla táctil
- Batería recargable
- 13 idiomas
- Unidades métricas o imperial
- Puerto micro USB para actualizaciones o reparaciones
- Carcaza protectora de goma suave que previene daños y proporciona un mejor agarre
- Equipado con imanes para instalarla en el cuerpo de la biseladora

Funciona con:

- UZ12 Ultralight
- UZ15 Rapid
- UZ18 Hardworker
- UZ29 Speeder
- UZ50 Triumph
- UZ50 Triumph + UZP30



Nombre de la máquina

Beveling Solver - calculadora portátil para calcular los pases de las máquinas de N.KO Machines

P/N:

1900

Compatible con



Stinger 300





La biseladora de tubos Stinger 300 está diseñada para uso portátil en operaciones de mecanizado de tubos y se puede utilizar eficientemente por un solo operador. La Stinger 300 es una biseladora de trabajo pesado que se instala en el interior de las tuberías gracias a un sistema de autocentrado con mandriles expansibles para proporcionar una alineación rápida y adecuada a una tubería antes de las operaciones de mecanizado.

La Stinger 300 puede biselar, refrentar y escariar en una sola operación, haciendo que todas estas operaciones de preparación de soldadura sean rápidas y sencillas.

EasyLOCK: La herramienta de corte se sujeta con un tornillo en cualquier lugar del soporte. El portaherramientas está equipado con una escala para facilitar el centrado de la herramienta.

El Stinger 300 se puede usar con dos o tres portaherramientas según el trabajo de biselado requerido.

- Simultáneamente bisela, refrenta y escarea
- EasyLOCK: Asegurar la herramienta de corte con un solo tornillo
- Escala de centrado
- Herramientas de corte estándar o hechas bajo medida
- Herramientas de corte para bisel en J disponibles para alta eficiencia en soldadura de tubería de pared gruesa
- Tornillo de centrado para eliminar posibles vibraciones

Datos técnicos:

Número de mandriles:	2 piezas
Mandril A. Rango de diámetro interno:	86 – 269 mm (3.38"– 10.59")
Mandril B. Rango de diámetro interno:	36 – 86 mm (1.41"– 3.38")
Espesor de pared máximo:	15 mm (0.59")
Motor eléctrico:	1800 W / 2 marchas + control RPM / MT 3
Peso total con el mandril A:	36,6 kg (80.6 lb)
Peso total con el mandril B:	31 kg (68.3 lb)
Peso del soporte adicional:	5,8 kg (12.8 lb)



Incluido en el precio:

- Biseladora de tubos Stinger 300
- Mandril A incluyendo un juego de mordazas
- Portaherramientas de corte (2 pcs)
- Herramientas para el operador
- Manual de usuario

Nombre de la máquina:	P/N:
Sistema de biselado de tuberías Stinger 300 (Monofásica - 230 V)	30002
Sistema de biselado de tuberías Stinger 300 (Monofásica - 120 V)	30004

Accesorios:	P/N:
Mandril A. Rango de ID: 86 – 269 mm (3.38"– 10.59")	30006
Mandril B. Rango de ID: 36 – 86 mm (1.41"– 3.38")	30005
Portaherramienta de corte	30007
Soporte adicional	30010
Motor 230V	30008
Motor 120V	30009
Set de herramientas de corte standard - 0°, 30°, 37°, 15°	603
Herramienta de corte standard - 0°	603_01
Herramienta de corte standard - 30°	603_02
Herramienta de corte standard - 37°	603_03
Herramienta de corte standard - 15°	603_04
Set de herramientas de corte premium - 0°, 30°, 37°, 15°	604
Herramienta de corte premium - 0°	604_01
Herramienta de corte premium - 30°	604_02
Herramienta de corte premium - 37°	604_03
Herramienta de corte premium - 15°	604_04



P/N: 30007

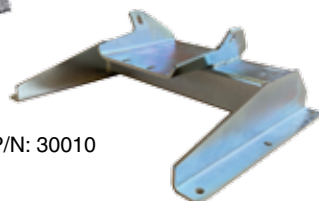

P/N: 30010



P/N: 30008



Herramientas de corte



P/N: 30006



P/N: 30005

Pasovec75 Runner

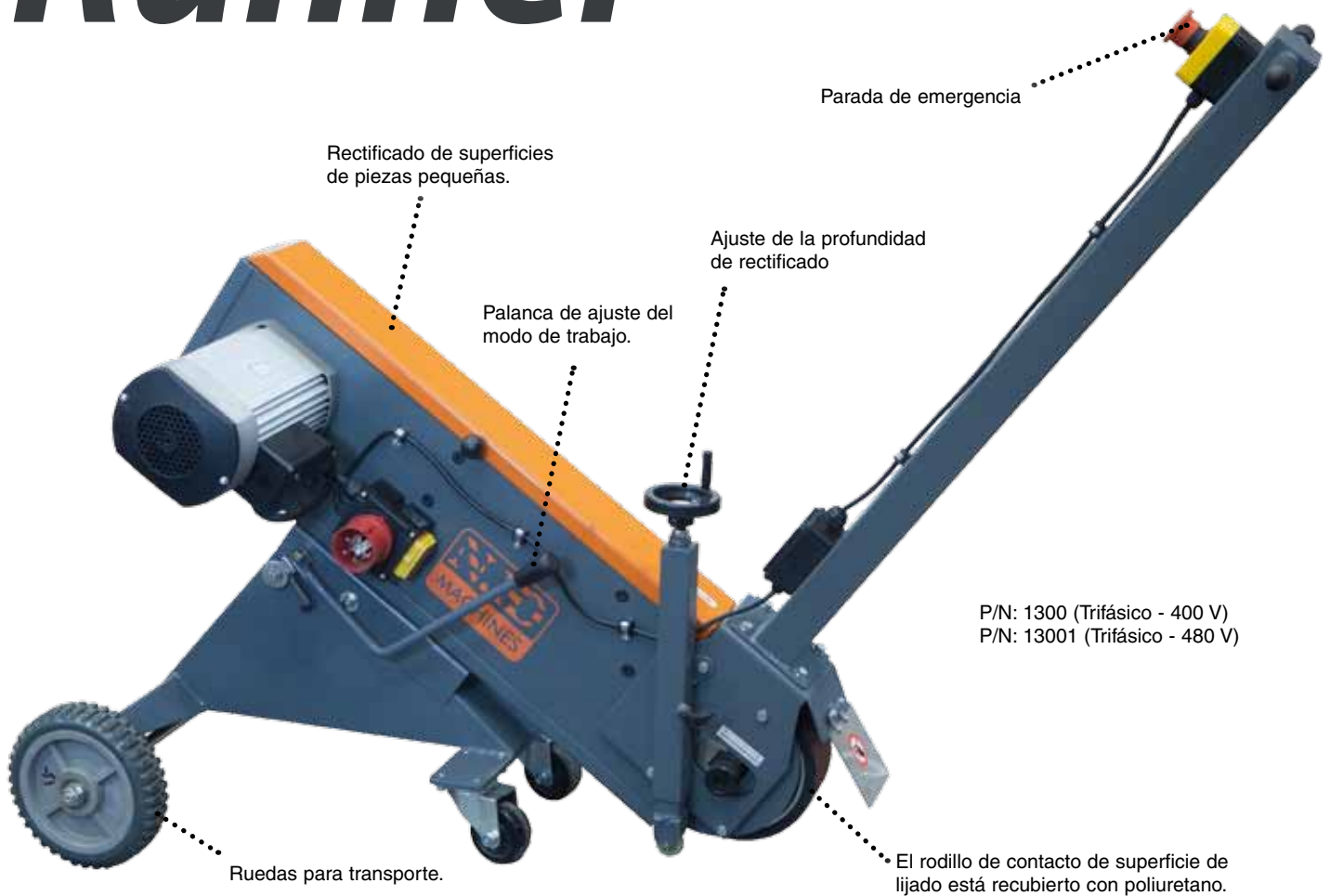



Pasovec75 RUNNER - La lijadora de banda desarrollada para aplicaciones de lijado de superficies, en particular para lijado de soldaduras en la superficie. Pasovec75 RUNNER elimina la capa indeseable causada por el rolado de láminas metálicas o después del corte de láminas metálicas utilizando plasma u oxígeno. La máquina tiene un chasis estable, un mecanismo de ajuste rápido y un tope de profundidad para un ajuste preciso de la profundidad de lijado.

- Máquina innovadora y multifuncional.
- Ajuste continuo de la profundidad de rectificado.
- Sistema para la desactivación rápida del modo trabajo.
- Estación de rectificado de superficies de piezas pequeñas.
- Bajos costos operativos.
- Empacada en caja de madera

Datos técnicos:

Ancho de la cinta abrasiva: 75 mm / 2.95 in
 Longitud de la cinta abrasiva: 2000 mm / 78.74 in
 Motor: 3000 W
 Número de velocidades: 1 - Velocidad
 Velocidad periférica de la cinta abrasiva: 30 m/s / 98.42 ft/s
 Dimensiones (altura, anchura y profundidad): 610 x 944 x 1419 mm / 24 x 37.16 x 55.86 in
 Peso: 70 kg / 154 lb

Incluido en el precio:

1 unidad de lijadora de banda móvil Pásovec75 Runner
 1 unidad de banda abrasiva 75 x 2000 mm / 2.95 x 78.74 in, grano 80
 Herramientas para el operador.
 Manual de usuario.

Nombre de la máquina:

P/N:

Lijadora de banda móvil Pasovec75 Runner (Trifásico - 400 V)	1300
Lijadora de banda móvil Pasovec75 Runner (Trifásico - 480 V)	13001

Accesorios:

P/N:

Cinta abrasiva universal, dimensiones 75 x 2000 mm / 2.95 x 78.74 in, grano 36 o 60, 80, 120, paquete de 10 unidades	PAS STANDARD ZK75x2000
Cinta abrasiva para materiales de calidad superior (acero inoxidable), dimensiones 75 x 2000 mm / 2.95 x 78.74 in, grano 36 o 60, 80, 120, paquete de 10 unidades	PAS TOP Quality XK75x2000

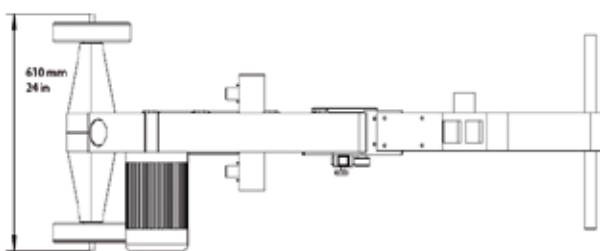
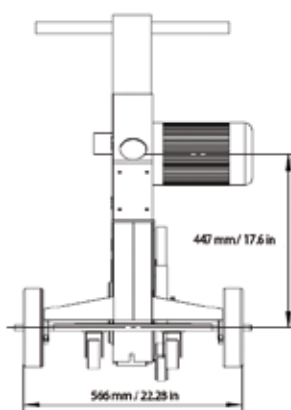
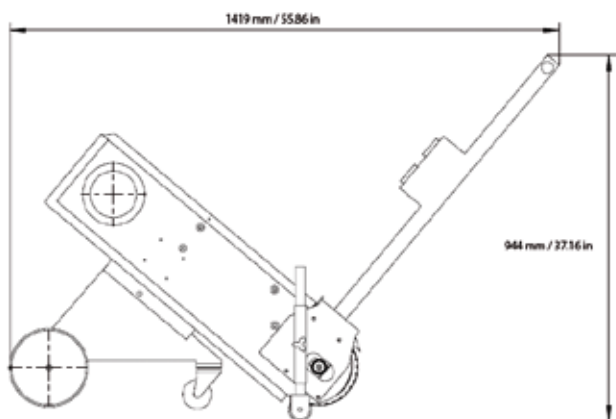

Envío inmediato desde nuestra bodega

Barredora magnética Mag Brush Maxx Large

- Barredora magnética.
- Ancho de la barra colectora 450 mm / 17.7 in
- Recoge todos los materiales magnéticos, como virutas de acero, desechos metálicos, etc.
- La barredora magnética está equipada con ruedas
- Puede liberar el material recolectado por el simple accionamiento del mango hacia arriba
- Poste telescópico para un uso cómodo
- Embalado en una caja de cartón

Datos técnicos:

Longitud de una barra magnética: 450 mm / 17.71 in
 Mango telescópico ajustable: 920 -1250 mm / 36.22 - 49.21 in
 Peso: 5,5 kg / 12 lb

Nombre:

Barredora magnética

P/N:

NMF0107

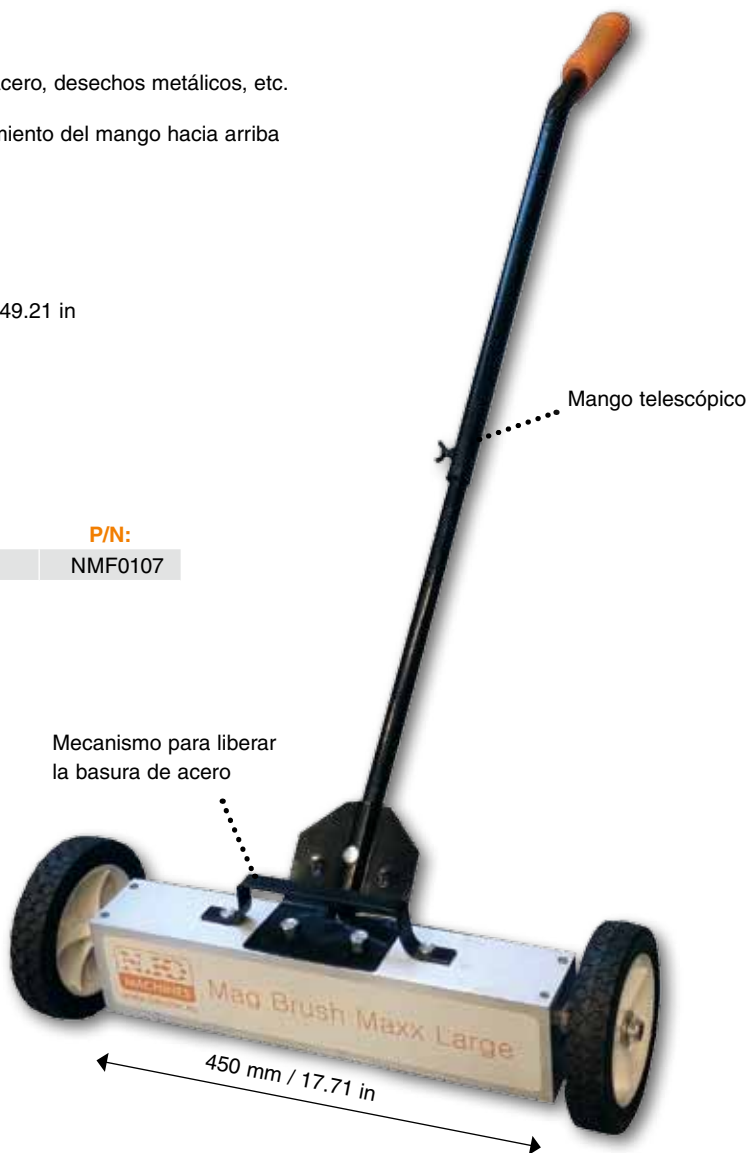

Cepillo magnético Mag Brush

- Recoge todos los materiales magnéticos, como virutas de acero, desechos metálicos, etc.
- Libera el material recogido por la simple alimentación de la parte del mango hacia arriba.
- Embalado en una caja de cartón.

Technical data:

Longitud de una barra magnética 180 mm / 7.1 in

Nombre:

Cepillo magnético Mag Brush

P/N:

18654

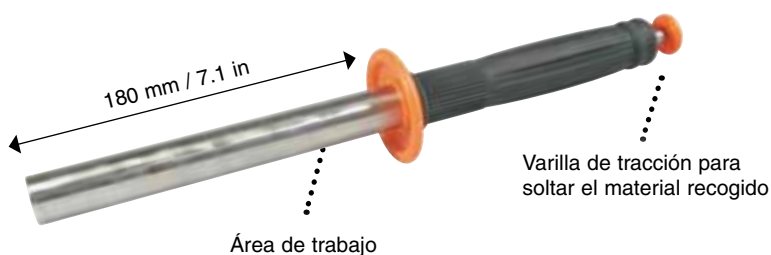

Herramienta de cortes para biseladoras de otros fabricantes.

Cortadores

	P/N:
Herramienta de corte ECO para la máquina CEVISA - CHP6, CHP12 y otros sistemas de biselado	2135
Herramienta de corte PVD para la máquina CEVISA - CHP6, CHP12 y otros sistemas de biselado	2235
Herramienta de corte ECO para la máquina GULLCO - KBM 18	2133
Herramienta de corte PVD para la máquina GULLCO - KBM 18	2233



P/N: 2135



P/N: 2133

Vida esperada y cuidados recomendados para la herramienta:

Las herramientas destinadas al mecanizado por cizalla rotativa están diseñadas para materiales con una resistencia máxima de Rm hasta 600 MPa / 87 022 PSI. Si se cumplen todas las condiciones especificadas en el manual de instrucciones, la vida útil de la herramienta puede ser de hasta 4000 m / 13 123 ft y más.

De manera realista, la vida útil es de aproximadamente 2000 - 3000 m / 6561 - 9842 ft. La vida útil de una herramienta está influenciada por varios factores:

Material y su preparación:

Como ya se mencionó, es necesario adherirse a la máxima resistencia del material mecanizado.

Al biselar materiales con una resistencia superior a la permitida, la vida útil de la herramienta disminuye rápidamente, pero también existe el riesgo de que se destruya la herramienta o dañar la unidad de accionamiento.

La vida útil de la herramienta también puede verse afectada por la preparación del material antes del mecanizado. Si el material de su taller se corta en caliente, deben limpiar los bordes destinados a biselar con una amoladora angular.

Cuando se quema, especialmente cuando se quema con plasma, los bordes del material pueden endurecerse un poco.

Esto puede tener un impacto significativo en la vida útil final de la herramienta.

Cuidado de la herramienta:

El mantenimiento de la herramienta y especialmente el cuidado de la herramienta tiene una influencia significativa en la vida útil de la herramienta. Durante el biselado, es importante comprobar periódicamente el afilado de la herramienta y, si es contundente, es necesario afilarla inmediatamente. Si continúa trabajando con una herramienta desafilada, la herramienta podría astillarse o destruirse.

Procedimiento de trabajo:

El procedimiento de mecanizado es importante.

Generalmente, cuando se implementan las máximas reducciones posibles (ancho del bisel), el mecanizado debe dividirse en dos cortes.

Todo este tema se describe detalladamente en el manual de usuario de la máquina.



Atlanta - USA



Bengaluru - India



Melbourne - Australia



Brno - Czech Republic



Kielce - Poland



Moscow - Russia

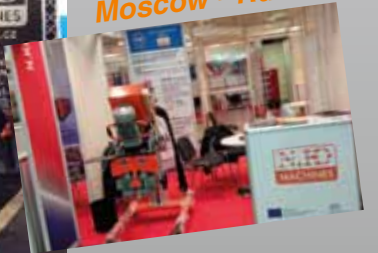

Beijing - China



Johannesburg - SA



Bangkok - Thailand



Jakarta - Indonesia



Istanbul - Turkey



Hannover - Germany





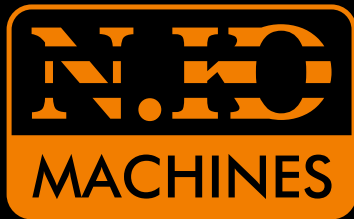

www.chaflanadora.com

DIRECCIÓN DEL FABRICANTE



N.KO spol. s r.o.
Miembro del Richtr Group
fabricante de biseladoras
Táborská 398/22
293 01 Mladá Boleslav
República Checa, Unión Europea
VAT NUMBER: CZ26161109

email: enrique@chaflanadora.com

sitio web: www.chaflanadora.com

Español: (+34)900953423

Portugués: (+351)210202803

Inglés: (+420)326772001

