

**TASSATIVO** : Rispettare i consigli di sicurezza e di pulizia  .

**TASSATIVO** : In caso di sollevamento del veicolo mediante un ponte a presa sotto la scocca, togliere il tappo del serbatoio del fluido LDS . Ricollocare il tappo del serbatoio del fluido LDS una volta riportato a terra il veicolo.

## 1. Ubicazione



Figura : B1CG01JD

(1) Captatore di livello e temperatura dell'olio motore.

## 2. Smontaggio

Sollevare e sostenere il veicolo con le ruote sospese.

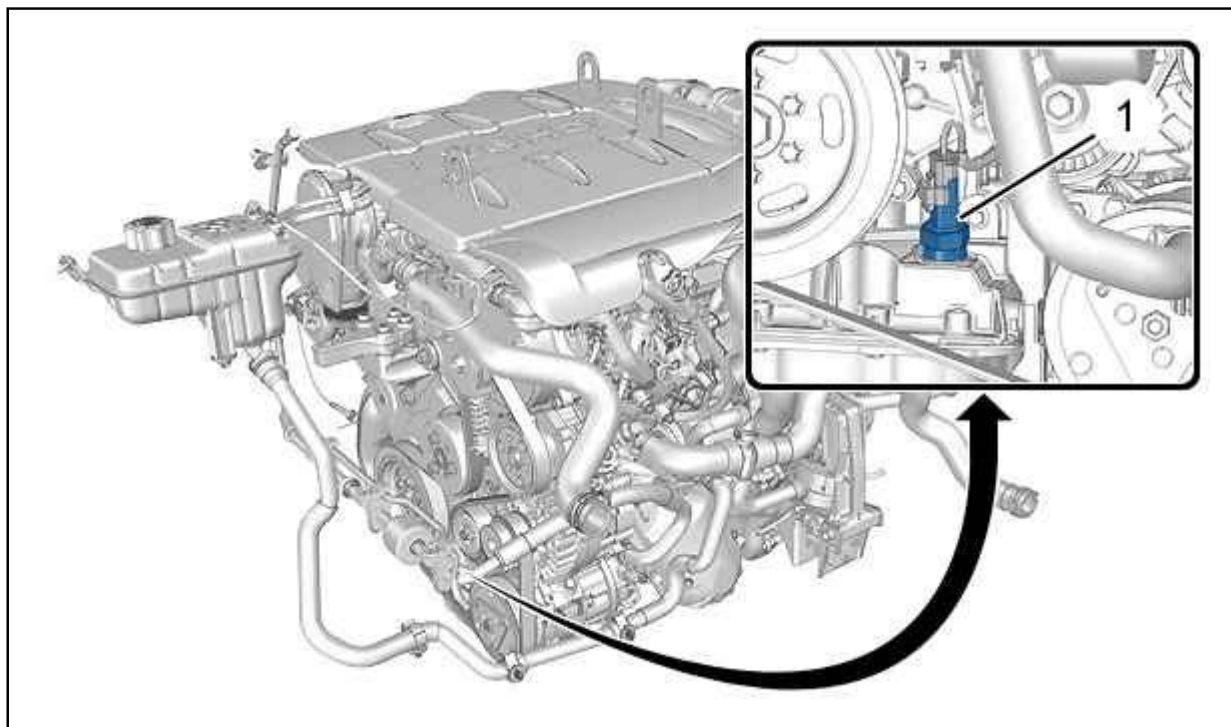

Figura : B1FG019D

Scollegare il connettore (in " a").

Smontare : Il captatore di livello e di temperatura olio motore (1).

**NOTA :** Prevedere il gocciolamento dell'olio.

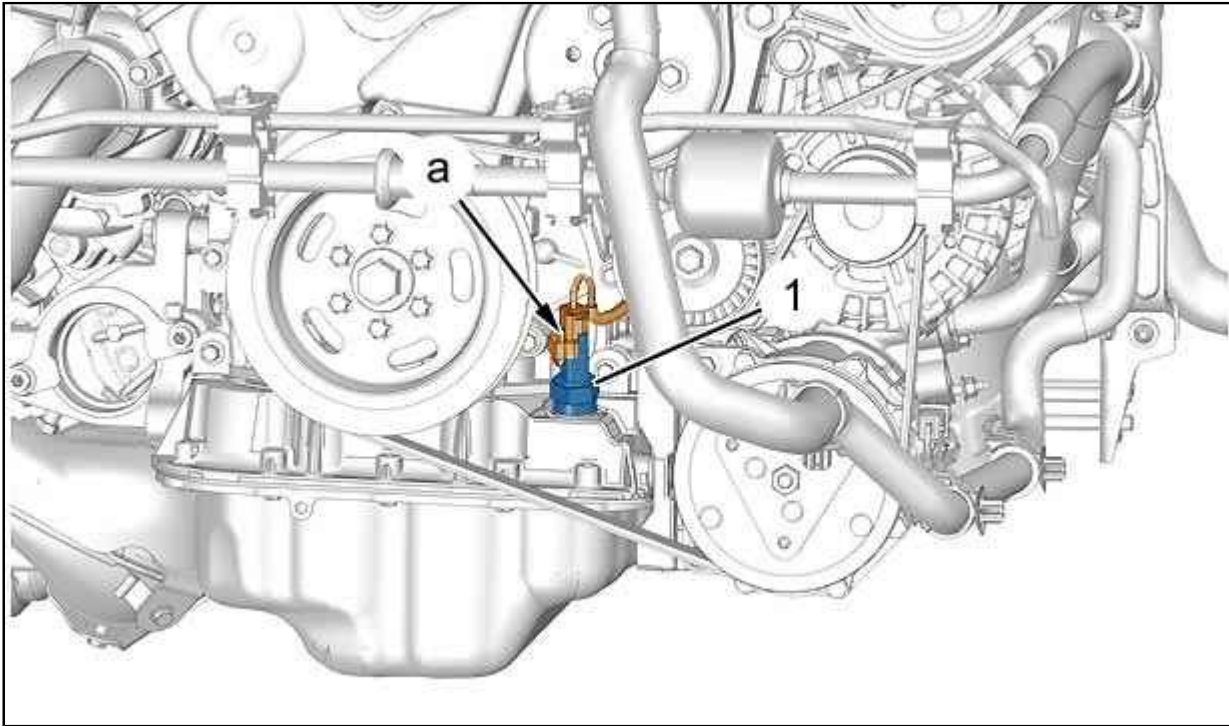
### 3. Rimontaggio

**ATTENZIONE :** Rispettare le coppia di serraggio  .

Pulire la maschiatura del captatore di livello e di temperatura olio motore (1).

Spalmare la maschiatura del captatore di livello e di temperatura olio (1) con prodotto frenafiletto.

Montare : Il captatore di livello e di temperatura olio motore (1) (dotato di una guarnizione nuova).

Collegare il connettore (in " a").

Se necessario, effettuare un rabbocco d'olio.

Avviare il motore.

Verificare la tenuta del captatore di livello e temperatura dell'olio motore.