

GS500 Relais

Inhoud

Relais	1
Schakelen met het contactslot (knippen/solderen)	2
Schakelen met het achterlicht (1 draadknippen/solderen).....	2
Schakelen met achterlicht (2 draden knippen/solderen)	3
Schakelen met het achterlicht, aansluiten mbv stekkers (niet knippen/solderen in kabelboom)	3

Relais

De relais zijn te krijgen bij elke willekeurige automaterialen zaak of bijv bij louis.eu
De vorm is soms net iets anders dan deze maar in principe doen ze allemaal hetzelfde



De relais van het plaatje past perfect onder een van de bevestiging schroeven van het luchtfilterhuis. Ik heb die van mij aan de rechter kant van de motor zitten.

Deze schakelingen kan je ook gebruiken om bijv een USB lader aan te sluiten ipv handvat verwarming (of tegelijk met handvat verwarming)

Schakelen met het contactslot (knippen/solderen)

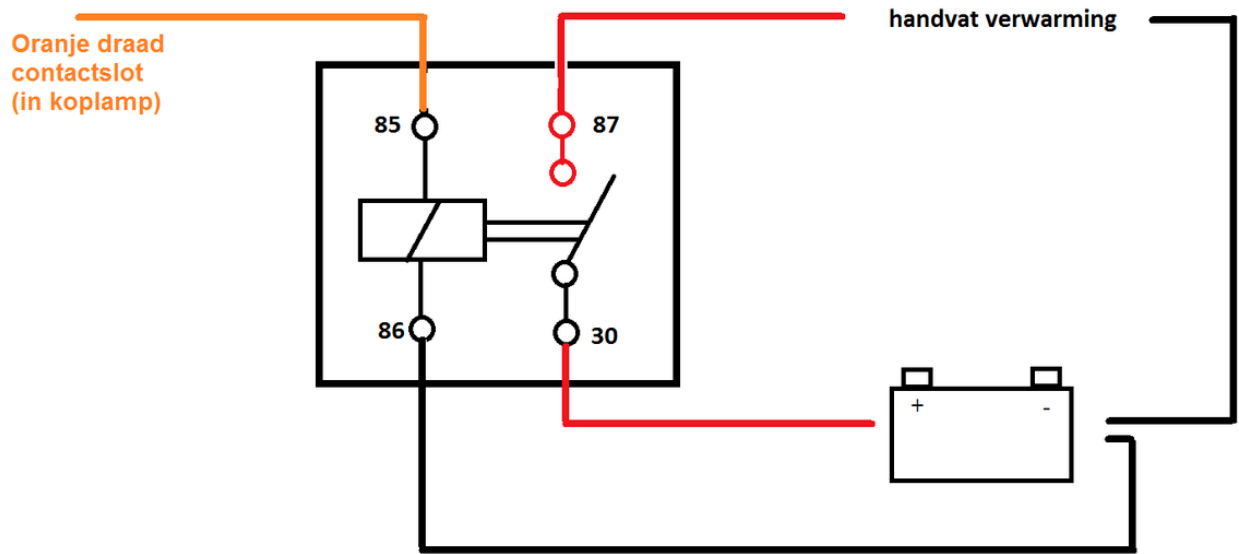

Schakelen met het achterlicht (1 draadknippen/solderen)

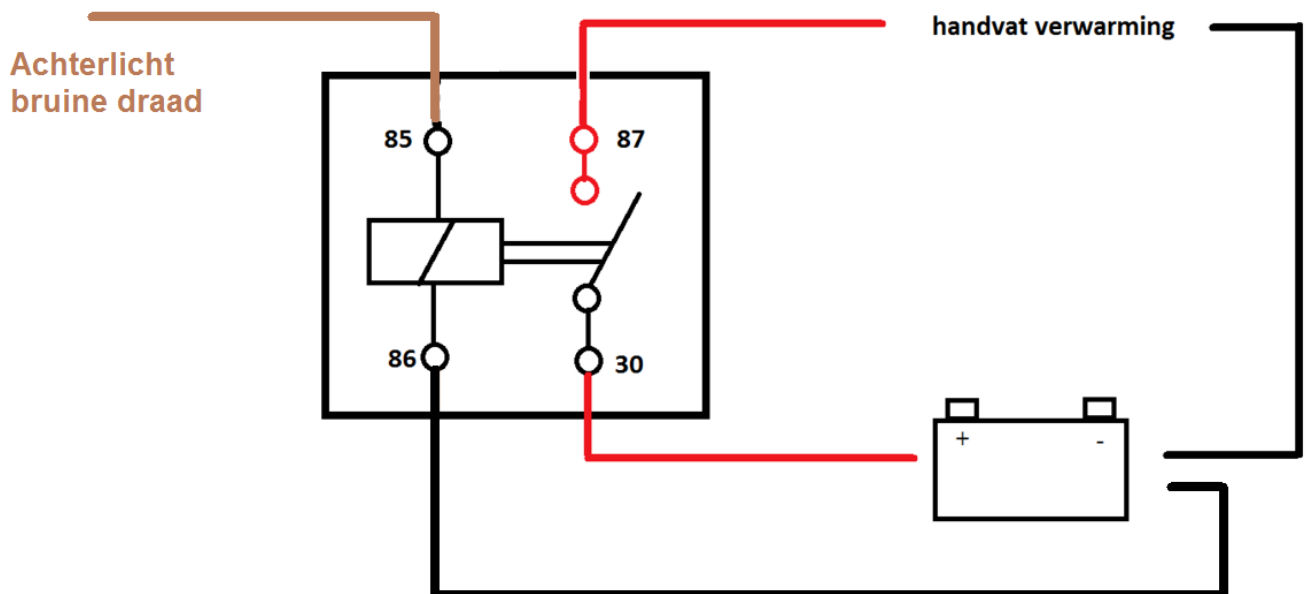

Schakelen met achterlicht (2 draden knippen/solderen)

De zwart/witte draad is de draad die meer zwart is dan wit.

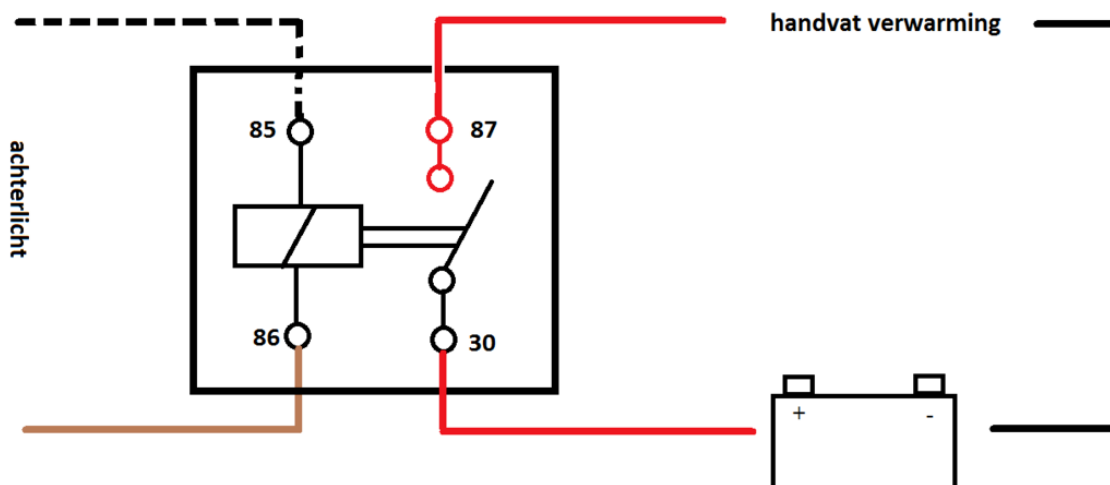

Schakelen met het achterlicht, aansluiten mbv stekkers (niet knippen/solderen in kabelboom)

Als je niet in de bedrading wil gaan knippen kan je hem aansluiten op het achterlicht mbv stekkers die passen in de kabelboom. Die stekkers kan je vinden op japparts.nl als je zoekt op HL761163

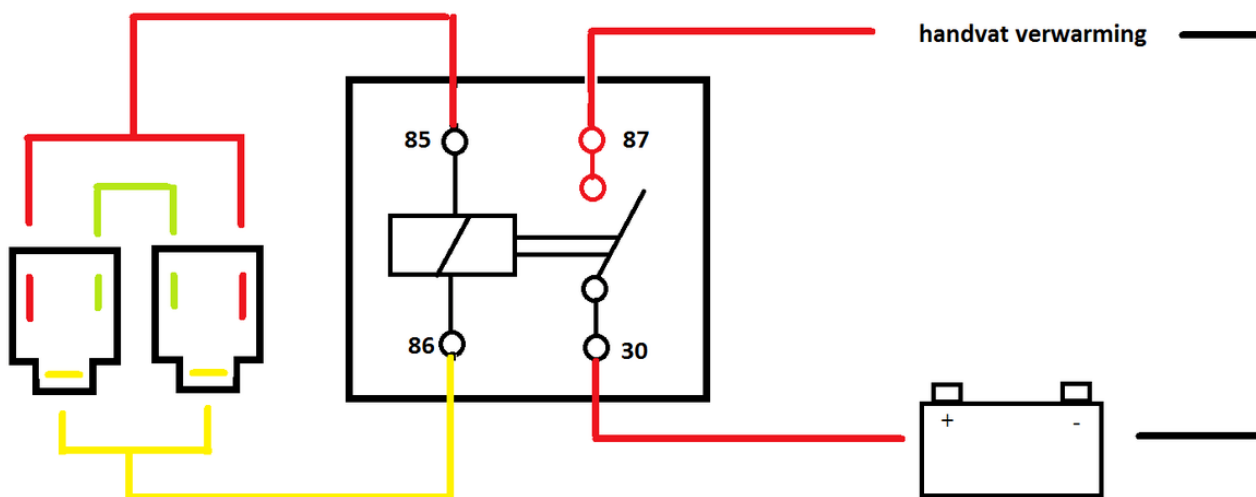

Japparts.nl stekkers
HL761163
Tussen de achterlicht stekker inpluggen

zo zit hij er dan ongeveer tussen:
voorgond)



(negeer de groen/gele draden op de