

နိုင်ငံတော်တရားလုံးရှိ ရဟန်းရှင်လူအပေါင်းတို့ ခင်ဗျား
 ပြည်ထောင်စုမြန်မာနိုင်ငံတော်၏
 ယိုယွင်းလာသောအခြေအနေဆိုးကို ထိန်းသိမ်းစေခြင်းငှာ
 ဗဟုတပ်မတော်မှ တာဝန်ယူစောင့်ရှောက်လိုက်ပြီဖြစ်ကြောင်း
 ကြေညာအပ်ပါသည်။
 ပြည်သူလူထုသည် မိမိတို့ အလုပ်အကိုင်များ မပျက်စေရန်
 လုပ်ကိုင်မြဲအတိုင်း ဆက်လက်လုပ်ကိုင်နေကြစေလိုပါသည်။
 အစိုးရအမှုထမ်း အရာထမ်းများသည်လည်း မိမိတို့တာဝန်ရှိသည့်အတိုင်း
 ဆက်လက်လုပ်ကိုင်မြဲ လုပ်ကိုင်နေကြစေလိုပါသည်။
 အထူးသဖြင့် ယခုကျင်းပဆဲစာမေးပွဲတွင် ဝင်ရောက်ဖြေဆိုနေကြသော
 ကျောင်းသူကျောင်းသားများကလည်း မည်သို့မျှ အနှောင့်အယှက်မရှိဘဲ
 ဆက်လက်ဖြေဆိုမြဲ ဖြေဆိုကြစေလိုပါသည်။
 တိုင်းသူပြည်သားများ ကိုယ်စိတ်နှစ်ဖြာ ချမ်းသာကြစေခြင်းငှာ
 တပ်မတော်မှ အစွမ်းကုန်ကြိုးစား၍ တာဝန်ယူပါသည်။

၁၉၆၂ ခုနှစ် မတ်လ ၂ ရက်၊ တော်လှန်ရေးကောင်စီ၏ ကြေညာချက်။

ဤကြေညာချက်နှင့်အညီ
 မြန်မာ့ဆိုရှယ်လစ်လမ်းစဉ်ပါတီ တည်ထောင်ပြီး
 အစွမ်းကုန်ကြိုးစားတာဝန်ယူခဲ့လေရာ
 ဆယ်စုနှစ် နှစ်ခုကျော်တွင် တိုင်းပြည်သည်
 ချို့နင်းသားရေသာ ကျန်တော့သည်အဖြစ်သို့ ရောက်ခဲ့ရတော့သည်။

၁၉၆၂-၈၈ ဦးနုဝင်းလက်ထက် မြန်မာပြည်၏အမှောင်ခေတ်အကြောင်း
 ခရေစတုတွင်းကျ အပြည့်စုံဆုံးမှတ်တမ်းပြုထားသည့်
 တစ်အုပ်တည်းသော စာအုပ်။

ဦးနုဝင်း၏ မအောင်မြင်သော ခေတ်ပြောင်းတော်လှန်ရေး

ခန့်ဝင်းခန့် ဖြန့်ဆိုသည်



ဦးနုဝင်း၏ မအောင်မြင်သော ခေတ်ပြောင်းတော်လှန်ရေး

ခန့်ဝင်းခန့် ဖြန့်ဆိုသည်

Yoshihiro Nakanishi
 Strong Soldiers, Failed Revolution:
 The State and Military in Burma, 1962-88

လောကသစ် စာအုပ်အမှတ် ၈၄

ပုံနှိပ်မှတ်တမ်း

ထုတ်ဝေသူ

ဒေါ်ဝေဝေမြင့် (၀၀၀၃၄)

လောကသစ်စာပေ၊

၇၊ သုဝဏ္ဏလမ်း၊ ကျိုက္ကဆံရပ်ကွက်၊

ဗဟန်းမြို့နယ်၊

ရန်ကုန်မြို့။

အတွင်း/အဖုံးပုံနှိပ်သူ

ဦးတင်မောင်ဝင်း (၀၀၉၀၃)

သင်းလှဲဝင်းပုံနှိပ်တိုက်၊

၁၀၄ (ဘီ)၊ ၅၂ လမ်း (အလယ်)၊

ပုဇွန်တောင်မြို့နယ်၊

အဖုံးဒီဇိုင်း

ဝဏ္ဏအောင်

ဖလင်

Perfect

ပုံနှိပ်ခြင်း

ပထမအကြိမ်၊ အုပ်ရေ - ၇၀၀၊

နိုဝင်ဘာလ၊ ၂၀၁၅။

တန်ဖိုး

၄၅၀၀ ကျပ်

လောကသစ်စာပေ

၇၊ သုဝဏ္ဏလမ်း၊ ကျိုက္ကဆံရပ်ကွက်၊

ဗဟန်းမြို့နယ်၊ ရန်ကုန်မြို့။

၂၅၁၃၅၉ (ရုံး)၊ ၄၀၁၃၈၇ (အိမ်)

ဦးနေဝင်း၏

မအောင်မြင်သော ခေတ်ပြောင်းတော်လှန်ရေး

(မြန်မာနိုင်ငံတော်နှင့် တပ်မတော် ၁၉၆၂-၁၉၈၈)

စိန်ဝင်းစိန်

STRONG SOLDIERS, FAILED REVOLUTION

The State and Military in Burma, 1962-88



လောကသစ်

စိန်ဝင်းစိန်၏ ထုတ်ဝေပြီးစာအုပ်များ

- ၁။ ဆေးရုံပေါ်က ကြိယာစကားလုံးစုများ
- ၂။ စကားအလှ စာအလှ(နှစ်တွဲ)
- ၃။ ရွှင်ပျော်ပျော် အိဒီယမ်များ (ခြောက်တွဲ)
- ၄။ ရွှင်ပျော်ပျော် စကားပုံများ
- ၅။ အိဒီယမ် ၁၀၀၀
- ၆။ အိဒီယမ်တို့၏ ရင်းမြစ်
- ၇။ အင်နီ ဖရန့်ခ် ဒိုင်ယာရီ
- ၈။ ပေါ်လီယန်နာ
- ၉။ လုပ်ငန်းခွင်မှာ သင်အောင်မြင်ဖို့
- ၁၀။ ကျွန်ုပ်၏ မြန်မာနိုင်ငံ
- ၁၁။ ယုံကြည်ရာ
- ၁၂။ လန်ဒန် ဒိုင်ယာရီ
- ၁၃။ ဂန္ဓိပုံပြအတ္ထုပ္ပတ္တိ
- ၁၄။ ရုပ်စုံဗုဒ္ဓဝင်
- ၁၅။ ဦးနု
- ၁၆။ ဘင်လာဒင် ရှာပုံတော်
- ၁၇။ ကိုတာကိုလာ
- ၁၈။ နယူးယောက်က ဦးသန့်
- ၁၉။ ဟိုတယ် ကေ
- ၂၀။ လှုပ်လှုပ်ရှားရှား အိဒီယမ်များ ၁
- ၂၁။ သက်ရှိရာဇဝင် (ဒုတိယအုပ်)
- ၂၂။ အင်္ဂလိပ်ဝေါဟာရ ဘဏ် ၁ နှင့် ၂
- ၂၃။ ဦးသန့်မိန့်ခွန်း (၁)
- ၂၄။ ခေတ်သစ်တရုတ်-မြန်မာဆက်ဆံရေး
- ၂၅။ မြန်မာပြည် ဓာတ်ပုံခရီး
- ၂၆။ ကဘူးလ်မြို့က စာအုပ်ဆိုင်ပိုင်ရှင်
- ၂၇။ အိန်ဂျလာမာကယ်
- ၂၈။ Do Speak Bamar!
- ၂၉။ ပေါက်ဖော်တဲ့လား
- ၃၀။ ကမ္ဘာလုံးသလား
- ၃၁။ လူသားမျိုးရိုးဇာစ်မြစ်

အမှာစာ

၁၉၆၂ မတ်လ ၁ ရက်။

ထိုနေ့သည် ခါတိုင်းနေ့လိုပင်။ ညဘက်တွင် အမျိုးသားဇာတ်ရုံ၌ တရုတ်ဘဲလေးကပွဲ ရှိသည်။ တပ်မတော်ကာကွယ်ရေးဦးစီးချုပ် ဗိုလ်ချုပ်ကြီးနေဝင်း ဘဲလေးကပွဲသို့ လာရောက်ကြည့်ရှုသည်။ ညသန်းခေါင်တွင် ကပွဲ ပြီးဆုံးရာ ဗိုလ်ချုပ်ကြီးနေဝင်းသည် ဇာတ်စင်ပေါ်သို့ တက်ကာ ဘဲလေးအဖွဲ့သားများကို နှုတ်ဆက်သည်။

သို့သော် မနက် နှစ်နာရီ သုံးနာရီလောက်တွင် သေနတ်ပစ်သံများ ဖြိုးဖြိုး ဖြောက်ဖြောက် ကြားရသည်။ တချို့ မသိလိုက်ကြ။ နောက်တစ်နေ့ နံနက် ၈း၂၅ တွင် မြန်မာ့အသံမှ ဗိုလ်ချုပ်ကြီးနေဝင်း၏ ကြေညာချက် ထွက်ပေါ်လာသည်။ တပ်မတော်သည် နိုင်ငံတော်၏ တာဝန်အရပ်ရပ်ကို လွှဲပြောင်းယူလိုက်ပြီဖြစ်ကြောင်း၊ တိုင်းသူပြည်သားများ ကိုယ်စိတ်နှစ်ဖြာ ကျန်းမာချမ်းသာစေရန် တပ်မတော်က အစွမ်းကုန် ကြိုးစားတာဝန်ယူမည်ဖြစ်ကြောင်း...။

[၂]

မတ်လ ၆ ရက် နံနက်ကိုးနာရီတွင် ဗိုလ်ချုပ်ကြီးနေဝင်းက ဗိုလ်မှူးကြီး စောမြင့်၊ ဦးစောဦးနှင့် ဦးချစ်လှိုင်တို့ကို ကာကွယ်ရေးဦးစီးချုပ်ရုံးခန်း၌ ခေါ်ယူ တွေ့ဆုံသည် ဆိုပါသည်။ ဤတွေ့ဆုံပွဲတွင် ဗိုလ်ချုပ်ကြီးနေဝင်းက

‘အခု - တို့လုပ်ကြည့်ကြမယ်။ ဆိုရှယ်လစ်ဇင်ပေါ့ကွာ။ အေး လုပ်ရင်း လုပ်ရင်း လုပ်ကြည့်လို့ တိုင်းပြည်ကောင်းမလာဘူး။ တို့မှန်းသလို ဖြစ်မလာဘူးဆိုရင် တော့လည်း တို့အချင်းချင်းတွေပဲကွာ။ ဗမာတွေ အချင်းချင်း ပြန်တိုင်ပင်ပြီး ပြင်သင့်ရင် ပြင်၊ ပြောင်းသင့်ရင် ပြောင်းလိုက်ကြတာပေါ့ကွာ’ ဟု ပြောကြောင်း ဦးချစ်လှိုင် (ကိုကိုမောင်ကြီး) က သူ၏ ‘ကျွန်တော် သိသောတစ်ရံရောအခါများ’ စာအုပ်တွင် ဆိုပါသည်။

ဤသို့ဖြင့် ဗိုလ်ချုပ်ကြီးနေဝင်းသည် မြန်မာ့ဆိုရှယ်လစ်လမ်းစဉ်ပါတီကို တည်ထောင်သည်။ တပ်မတော်ကို ပါတီ၏ ကျောရိုးသဖွယ် အသုံးချသည်။ တပ်မတော် အရာရှိများကို နိုင်ငံရေးနယ်ထဲ ဆွဲသွင်းသည်။ လမ်းစဉ်ပါတီမှ လွဲ၍ တခြားပါတီ အဖွဲ့အစည်းမရှိ၊ ဝေဖန်ထောက်ပြမည့် စာနယ်ဇင်းမရှိ၊ ငါတကော ကော၍ ငါ့မြင်း ငါစိုင်းခဲ့လေရာ ဆယ်စုနှစ် နှစ်ခုကျော်တွင် တိုင်းပြည်သည် အဘက်ဘက်မှ ချွတ်ခြုံကျပြီး ‘ရွှေဘုံထီးနှင့် အပုံကြီးကွာသည်’ အဖြစ်မျိုး ဆိုက်ခဲ့ရသည်။

[၃]

၁၉၆၂-၈၈ ဦးနေဝင်း၏ အမှောင်ခေတ်အကြောင်း ဤနေရာတွင် အကျယ်တဝင့် မပြောတော့ပါ။ မြန်မာ့ဆိုရှယ်လစ်လမ်းစဉ်ပါတီနှင့် ဦးနေဝင်းခေတ် ပျက်သုဉ်းအပြီး ၁၉၉၅ ဇူလိုင် ၂၆ တွင် ဦးချစ်လှိုင်နှင့် ဦးတင်အောင်ဟိန်း (ပြည်သူ့ တရားသူကြီးအဖွဲ့ဥက္ကဋ္ဌဟောင်း)တို့သည် ဦးနေဝင်းနှင့် တွေ့ဖြစ်ကြသည်။ ယင်း စကားပိုင်းတွင် ဦးနေဝင်းက ကိုယ့်အနေနဲ့ ဒီသံသရာတရားတွေ၊ သင်္ခါရတရားတွေ အနိစ္စ . . . အနတ္တတရားတွေကို ဒီနေ့သိမြင်သလိုများ၊ ဟိုတုန်းက သိခဲ့မယ်ဆိုရင် ၁၉၆၂ မတ်လက ကိစ္စကို ကိုယ်မလုပ်ခဲ့ပါဘူး”ဟု ပြောခဲ့သည်ဆိုပါသည်။

သူလုပ်ခဲ့သမျှ အလုပ်များကို ‘ဘွားခတ်’ ချင်သော်လည်း သူ၏ လုပ်ရပ်များမှာ သမိုင်းဖြစ်သွားခဲ့ပြီ။ လူဆိုသည်မှာ ကိုယ့်သမိုင်းကိုယ်ရေးကြသူများ ဖြစ်လေရာ သမိုင်းကိုတော့ ဘွားခတ်၍ မရနိုင်။

[၄]

ဤစာအုပ်သည် ဦးနေဝင်းခေတ်နှင့် သူ့အမွေကို ဆက်ခံသူများဖြစ်ကြသော ဗိုလ်ချုပ်မှူးကြီး စောမောင်၊ ဗိုလ်ချုပ်မှူးကြီး သန်းရွှေနှင့် ယခု သမ္မတကြီး ဦးသိန်းစိန်ခေတ်အထိ ဆွဲဆန့်ကာ အသေးစိတ် စစ်စစ်ပေါက်ပေါက်၊ စေ့စေ့စပ်စပ် မှတ်တမ်းတင်ထားသော တစ်အုပ်တည်းသော စာအုပ်ဖြစ်သည်။ အချက်အလက်များ တိကျမှန်ကန်ခြင်း၊ ကောက်ချက်ချပုံ သမာသမတ်ကျခြင်း၊ ပညာရှင်ပီသခြင်းတို့မှာ ကျွန်တော်တို့ဆီက စာရေးသူများ အတုယူလောက်စရာ ဖြစ်သည်။

ဤစာအုပ်ကို ဖတ်ခြင်းဖြင့် တပ်မတော်သည် မိမိ၏ အလုပ်ကို ကျွမ်းကျင်

နိုင်နင်းစွာလုပ်ဆောင်သည့် တပ်မတော်စစ်စစ် (Professional Army) ဖြစ်မလာဘဲ စစ်ခေါင်းဆောင်များ၏ တလွဲအသုံးချခံရပုံများကို အကွင်းအကွင်း မှုန့်တီဟင်းလို အထင်းသား မြင်လာနိုင်ပါကြောင်း။

ဝင်းတင်
လောကသစ်စာပေ

မာတိကာ

၁။	နိဒါန်း - မအောင်မြင်သော ခေတ်ပြောင်းတော်လှန်ရေးက ဖန်တီးလိုက်သည့် အင်အားတောင့်တင်းသော တပ်မတော်အစိုးရ	၁၈
၂။	အမျိုးသားနိုင်ငံတည်ဆောက်ခြင်းနှင့် ခေတ်သစ်မြန်မာနိုင်ငံမှ နိုင်ထက်စီးနင်း ပြုသော ယန္တရား	၃၀
၃။	မြန်မာ့ဆိုရှယ်လစ်လမ်းစဉ်၏ မူလဘူတ - နိုင်ငံတော်သဘောတရား တည်ဆောက်ခြင်းနှင့် စစ်တပ်နိုင်ငံရေး	၆၉
၄။	မဖြစ်ထွန်းသော ပါတီ - နိုင်ငံတော် ဗိုလ်နေဝင်း၏ ခေတ်ပြောင်း တော်လှန်ရေးနှင့် မြန်မာ့ဆိုရှယ်လစ်လမ်းစဉ်ပါတီ	၁၀၈
၅။	ဗျူရိုကရေစီယန္တရားကို ရိုက်ချိုးပစ်ကြ	၁၅၄
၆။	နိုင်သူအကုန်ယူစတမ်း - မြန်မာ့နိုင်ငံရေးအထက်လွှာ စိစစ်လေ့လာချက်	၁၇၆
၇။	မြို့စောင့်တပ် နိုင်ငံတော်တည်ထောင်ခြင်း အာဏာရှင် - စစ်တပ် ဆက်ဆံမှု၏ နိုင်ငံရေး	၂၂၇
၈။	ခေတ်ပြောင်းတော်လှန်ရေး နိဂုံး	၂၉၀
၉။	နိဂုံး - ၁၉၈၈ အလွန် နိုင်ငံရေး	၃၁၈

ဇယားစာရင်း

- ဇယား ၁. ၁ အရှေ့တောင်အာရှ ၁၁ နိုင်ငံအတွင်း 'အစိုးရထိရောက်မှု'
- ဇယား ၂. ၁ အိန္ဒိယပဋိညာဉ်ခံတန်း အရာရှိအရေအတွက် (၁၈၉၂-၁၉၁၄)
- ဇယား ၃. ၁ မြဝတီမဂ္ဂဇင်းပါ ရွှေမိုး၏ ဆောင်းပါးများ
- ဇယား ၃. ၂ ၁၉၅၇ ဇွန် ၄ အယုံအကြည်မရှိအဆို မဲခွဲခြင်းရလဒ်
- ဇယား ၄. ၁ ပထမတော်လှန်ရေးကောင်စီဝင်များ
- ဇယား ၄. ၂ ပါတီဌာနချုပ်မှ ပထမအကြိမ် ဗဟိုကော်မတီဝင်ကိုယ်စားလှယ်လောင်းများ
- ဇယား ၄. ၃ ဒေသန္တရပါတီအဖွဲ့အစည်းအတွင်းမှ ပထမအကြိမ်မြောက် တပ်မတော် ဗဟိုကော်မတီဝင်လောင်းများ
- ဇယား ၄. ၄ ၁၉၇၁ ပထမ ဗဟိုအလုပ်အမှုဆောင်ကော်မတီ
- ဇယား ၄. ၅ ၁၉၇၂ အတွင်း အသစ်ခန့်ထားသည့် ဒု-ဝန်ကြီးများ
- ဇယား ၄. ၆ ၁၉၇၄ အတွင်း အသစ်ခန့်ထားသည့် ဒု-ဝန်ကြီးများ
- ဇယား ၄. ၇ ၁၉၇၅ အတွင်း အသစ်ခန့်ထားသည့် ဒု-ဝန်ကြီးများ
- ဇယား ၄. ၈ ပထမလမ်းစဉ်ပါတီ ဗဟိုကော်မတီ ရွေးချယ်မှု
- ဇယား ၄. ၉ ဗဟိုကော်မတီဝင်လောင်း၊ ဗဟိုကော်မတီဝင်နှင့် အရန်ဗဟိုကော်မတီဝင် တပ်မတော်အရာရှိများ
- ဇယား ၄. ၁၀ ပထမအကြိမ် အရန်ဗဟိုကော်မတီဝင်များထဲမှ ဒုတိယအကြိမ်တွင် ဗဟိုကော်မတီဝင် ဖြစ်လာကြသူများ
- ဇယား ၅. ၁ ၁၉၇၂ ဝန်ကြီးဌာနများ အပြောင်းအလဲ
- ဇယား ၅. ၂ ဒု-ဝန်ကြီးများ၏ ကောက်ကြောင်း (၁၉၇၂ ဒီဇင်ဘာ)
- ဇယား ၅. ၃ တပ်မတော်မှ အခြားအစိုးရအဖွဲ့အစည်းများသို့ ပြောင်းရွှေ့မှုများ (၁၉၇၂-၈၈)

- ဇယား ၅. ၄ တပ်မတော်မှ ပြည်သူ့ကောင်စီသို့ ပြောင်းရွှေ့မှုများ (၁၉၇၇-၈၇)
- ဇယား ၅. ၅ ဒု-ဝန်ကြီးများ၏ ကောက်ကြောင်း (၁၉၇၄-၈၈)
- ဇယား ၅. ၆ ဒု-ဝန်ကြီးများ၏ ပညာရေး (၁၉၇၄-၈၈)
- ဇယား ၆. ၁ ဦးနေဝင်းအစိုးရအတွင်းမှ နိုင်ငံရေးအထက်လွှာ
- ဇယား ၆. ၂ ဗဟိုကော်မတီနှင့် ပြည်သူ့လွှတ်တော်အတွက် ရွေးကောက်ပွဲများ
- ဇယား ၆. ၃ လမ်းစဉ်ပါတီ ဗဟိုကော်မတီဝင်အသစ်များ
- ဇယား ၆. ၄ လူမျိုးအလိုက် ပြည်သူ့လွှတ်တော်ကိုယ်စားလှယ်
- ဇယား ၆. ၅ ဗဟိုကော်မတီအတွက် တိုင်းရင်းသားကိုယ်စားလှယ်လောင်းများ
- ဇယား ၆. ၆ လွှတ်တော်ကိုယ်စားလှယ်များ၏ ကိုးကွယ်သည့် ဘာသာ
- ဇယား ၆. ၇ ပြည်သူ့လွှတ်တော်ကိုယ်စားလှယ်များ၏ ပညာရေး
- ဇယား ၆. ၈ လမ်းစဉ်ပါတီဗဟိုကော်မတီ၏ ပညာရေး
- ဇယား ၆. ၉ အသစ်ရွေးကောက်လိုက်သည့် အရပ်သားပါလီမန်အမတ်များ (၁၉၄၈-၆၂)
- ဇယား ၆. ၁၀ အသစ်ရွေးကောက်လိုက်သည့် အရပ်သားဗဟိုကော်မတီဝင်များ (၁၉၄၈-၆၂)
- ဇယား ၆. ၁၁ ဒေသန္တရပါတီအမှုဆောင်များ၏ ပါတီဝင်ချိန် ပျမ်းမျှအသက်
- ဇယား ၆. ၁၂ တက္ကသိုလ်ပထမဘွဲ့ရ တတိယပါတီညီလာခံကိုယ်စားလှယ်များ
- ဇယား ၆. ၁၃ ပဉ္စမဗဟိုကော်မတီအတွင်း အရပ်သားပါတီအမှုဆောင်တို့၏ ရာထူး များ
- ဇယား ၇. ၁ အသစ်ခန့်ထားသည့် စစ်သားများနှင့် နုတ်ထွက်သည့် စစ်သားများ အရေအတွက်
- ဇယား ၇. ၂ သေဆုံး၊ ဒဏ်ရာရ၊ လက်နက်ချ အရေအတွက်
- ဇယား ၇. ၃ ၁၉၆၅ အတွင်း တပ်မတော်သားများ

- ဇယား ၇. ၄ ၁၉၆၅ အတွင်း အရာရှိ အစုအဖွဲ့၏ အသက်
- ဇယား ၇. ၅ ရာထူးတိုးမှုအရေအတွက်
- ဇယား ၇. ၆ စစ်တိုင်းမှူးများနှင့် ယခင်ထမ်းဆောင်ခဲ့သည့် ရာထူးများ
(၁၉၈၀-၈၇)
- ဇယား ၇. ၇ တိုင်းမှူး/တပ်မမှူးအဖြစ် ဆောင်ရွက်ချိန်
- ဇယား ၇. ၈ ဘီဒီအေ၊ ဗိုလ်သင်တန်းနှင့် စစ်တက္ကသိုလ်တို့မှ ခန့်ထားမှုများ

ပုံစာရင်း

- ပုံ ၄. ၁ လမ်းစဉ်ပါတီ ဖွဲ့စည်းပုံ
- ပုံ ၄. ၂ ပထမဗဟိုကော်မတီမှ စစ်ဘက်အရာရှိကြီးများ၏ အလုပ်လမ်းကြောင်း
- ပုံ ၆. ၁ လွှတ်တော်ကိုယ်စားလှယ်ကြီးများ၏ အသက်
- ပုံ ၆. ၂ ဗဟိုကော်မတီဝင်များ၏ အသက်
- ပုံ ၆. ၃ ဗဟိုကော်မတီဝင် ဗမာလူမျိုးအထက်တန်းအရာရှိကြီးများ၏ ရာခိုင်နှုန်း
- ပုံ ၆. ၄ အသစ်ရွေးကောက်လိုက်သည့် ဗဟိုကော်မတီဝင်များအနက် တာဝန်ထမ်းဆောင်ဆဲ အရာရှိများ၊ အငြိမ်းစားအရာရှိများ၊ အရပ်သားများ၏ ရာခိုင်နှုန်း
- ပုံ ၆. ၅ အသစ်ရွေးကောက်လိုက်သည့် ဗဟိုကော်မတီဝင် ပိုမိုအသက်ကြီး သော မျိုးဆက်ထဲမှ တာဝန်ထမ်းဆောင်ဆဲ အရာရှိများ၊ အငြိမ်း စားအရာရှိများ နှင့် အရပ်သားများ
- ပုံ ၆. ၆ အသစ်ရွေးကောက်လိုက်သည့် ဗဟိုကော်မတီဝင် ပိုမို ငယ်ရွယ်သော မျိုးဆက်ထဲမှ တာဝန်ထမ်းဆောင်ဆဲ အရာရှိများ၊ အငြိမ်း စားအရာရှိ များနှင့် အရပ်သားများ
- ပုံ ၆. ၇ အရပ်သား ပါတီအမှုဆောင်များ၏ အလုပ်လမ်းကြောင်း
- ပုံ ၇. ၁ ကာကွယ်ရေးဝန်ကြီးဌာန ဘတ်ဂျက်နှင့် အစိုးရဘတ်ဂျက်

- ပုံ ၇. ၂ အစိုးရဘတ်ဂျက်ထဲမှ ကာကွယ်ရေးဝန်ကြီးဌာနဘတ်ဂျက်ဝေစု (၁၉၅၀-၈၈)
- ပုံ ၇. ၃ နိုင်ငံခြားပညာတော်သင် တပ်မတော်အရာရှိအရေအတွက် (၁၉၄၇-၉၀)
- ပုံ ၇. ၄ ဗိုလ်သင်တန်းကျောင်းဆင်း အရေအတွက် (၁၉၄၉-၉၀)
- ပုံ ၇. ၅ စစ်ဦးစီတက္ကသိုလ်တွင် သင်တန်းအစီအစဉ်ပြီးဆုံးသည့် အရာရှိ အရေအတွက် (၁၉၅၁-၈၈)
- ပုံ ၇. ၆ ခြေလျင်တပ်ရင်းမှူးများ၏ ရာထူးတိုးလမ်းကြောင်း (၁၉၇၇-၈၇)
- ပုံ ၇. ၇ GSO 1 (စစ်ဆင်ရေး) ၏ ရာထူးတိုးလမ်းကြောင်း (၁၉၇၇-၈၇)
- ပုံ ၇. ၈ စစ်ဌာနချုပ်ဗျူဟာမှူးနှင့် တပ်မနည်းဗျူဟာမှူး၏ ရာထူးတိုးလမ်းကြောင်း (၁၉၇၇-၈၇)
- ပုံ ၇. ၉ ဒု-တိုင်းမှူးနှင့် ဒု-တပ်မမှူး၏ ရာထူးတိုးလမ်းကြောင်း (၁၉၇၇-၈၇)
- ပုံ ၇. ၁၀ ခြေလျင်တပ်မတပ်မှူးများနှင့် အခြားတပ်မှူးများ၏ ရာထူးတိုးလမ်းကြောင်း (၁၉၇၇-၈၇)
- ပုံ ၇. ၁၁ အမြင့်ဆုံး ရာထူးများ ခြောက်လပတ်ခန့်ထားမှု
- ပုံ E 1 အစိုးရဘတ်ဂျက်၊ ကာကွယ်ရေးဝန်ကြီးဌာနဘတ်ဂျက်နှင့် ကာကွယ်ရေး ဝန်ကြီးဌာနဘတ်ဂျက်ဝေစု
- ပုံ E 2 ကာကွယ်ရေးဝန်ကြီးဌာန ဘတ်ဂျက်အမှန်တန်ဖိုး

မာတ်ပုံစာရင်း

- ဦးချစ်လှိုင်
- ဗိုလ်ချုပ်ကြီးနေဝင်း
- ၁၉၈၈ ဒီမိုကရေစီအရေးတော်ပုံ
- ဗိုလ်ချုပ်ကြီး သိန်းစိန်
- ဖော်အောင်ဆန်းစုကြည်

စာရေးသူအမှာ

ခေတ်တိုင်းမှာ “ကလိမ်ကကျစ်” အစိုးရများ (“crooked” governments) ရှိသည်။ အရှေ့တောင်အာရှ အနောက်ဘက်စွန်းတွင် တည်ရှိသည့် တိုင်းပြည်တစ်ပြည် ဖြစ်သော မြန်မာပြည်သည် ကျွန်တော်တို့ခေတ်တွင် ကလိမ်ကကျစ်အစိုးရဆိုတာ ဒါပဲဟေ့ဟု ရဲရဲတင်းတင်း လက်ညှိုးထိုးပြစရာ အကောင်းဆုံး နမူနာတစ်ခု (a perfect example) ပါ။ ၁၉၆၂ မတ် ၂ မှစ၍ ၂၀၁၁ မတိုင်ခင်အထိ အာဏာ မောင်ပိုင်စီးခဲ့သည့် တပ်မတော်နှင့် စစ်တပ်လွှမ်းမိုးသည့် အရပ်သားဦးဆောင်သော ပါလီမန် ပုံစံအစိုးရ ထူထောင်ခြင်း၏ ရာစုနှစ်တစ်ဝက်တိုင်တိုင် မြန်မာပြည်ကို ကမ္ဘာ့အလယ်တွင် ဓားမနောက်ပိတ်ခွေး မဖြစ်ဖြစ်အောင် ခေတ်နောက် ပြန်ဆွဲသည် ထက် ဆွဲလာသည့် စစ်အစိုးရက အုပ်ချုပ်ခဲ့၏။ ၁၉၈၈ တွင် တိုင်းပြည်တစ်ဝန်း၌ ဖြစ်ပွားသည့် အစိုးရဆန့်ကျင်ရေးလှုပ်ရှားမှုများသည်ပင် ထိုင်းနှင့် အင်ဒိုနီးရှားတို့မှာ လို ဒီမိုကရက်တိုက်ဇေးရှင်း ရလဒ်မထင်ခဲ့။ ယင်းအစား ဖိနှိပ်မှု၊ အာဏာသိမ်းပွဲနှင့် တပ်မတော်၏ ပိုမိုပြင်းထန် ရက်စက်သည့် အာဏာရှင်ဆန်ဆန် အုပ်ချုပ်မှုကိုသာ ကြုံတွေ့ခဲ့ရ။ ၁၉၈၈ နောက်ဆက်တွဲ လူမဆန်မှုနှင့် စစ်အုပ်ချုပ်မှုကြောင့် နိုင်ငံ တကာအသိုင်းအဝိုင်းတွင် မြန်မာ အော့ကြောလံ ဝိုင်းပယ်ခံရ။ အမေရိကန် ပြည်ထောင်စုနှင့် ဥရောပသမဂ္ဂတို့က စီးပွားရေးပိတ်ဆို့ကြ။ ဤအခြေ အနေသည် ဒေါ်အောင်ဆန်းစုကြည်အပေါ် စစ်အစိုးရ၏ နှိပ်စက်ကလုပြုမှုနှင့် သူမ၏ နိုင်ငံရေး နောက်လိုက်များအား ဖိနှိပ်ချုပ်ချယ်မှုတို့ကြောင့် ဆယ်စုနှစ် နှစ်ခု တိုင်တိုင်ကြာမြင့်ခဲ့။ ကျွန်တော် အပါအဝင် ပြင်ပမှ အကဲခတ်သူတို့အဖို့ စစ်အစိုးရ သည် အာဏာလက် မလွတ်ရလေအောင် ကျားကုတ်ကျားခဲ၊ အားကြိုးမာန်တက်၊ ဖားစီးငါးစီး လုပ်နေ သလို ရှိ၏။

သို့သော် မြန်မာပြည်ကို စောင့်ကြည့်နေသူတို့အတွက် အတိုင်းထက် အလွန် အံ့အားအသင့်ကြီးသင့်စရာပါ။ မြန်မာပြည်အခြေအနေ အလျင်အမြန် ပြောင်းစပြုခဲ့ပြီ။ ဆယ်စုနှစ် နှစ်ခုအတွင်း ပထမဆုံးပြုလုပ်သည့် ၂၀၁၀ ရွေးကောက်ပွဲအပြီး ၂၀၁၁ မတ်တွင် အစိုးရသစ်တစ်ခုသို့ အရွှေ့တစ်ခု ဖြစ်ပေါ်လာ ၏။ ယခင် စစ်အစိုးရ လက်ထက်တုန်းက ဝန်ကြီးချုပ်ဖြစ်ခဲ့သည့် သမ္မတသစ် ဦးသိန်းစိန်က ဒီမိုကရက်တစ်အင်အားစုများနှင့် ပြေလည်အောင် ဆောင်ရွက်မည် ဖြစ်ကြောင်း ကြေညာလိုက်ရာ ကမ္ဘာတစ်ဝန်း အံ့အားအသင့်ကြီး သင့်သွားကြ။ ပြုပြင်ပြောင်းလဲမှုများနှင့် လွှတ်တော်တွင် ပါဝင်ဆောင်ရွက်ရန် ဒေါ်အောင်ဆန်း စုကြည်၏ ဆုံးဖြတ်ချက်တို့က ကောင်းသော နိုင်ငံတကာဝန်းကျင်တစ်ခုကို ဖန်တီး ပေးလိုက်သဖြင့် ၂၀၁၂ ဧပြီတွင် အမေရိကန်ပြည်ထောင်စုက စီးပွားရေးပိတ်ဆို့မှု များကို ဖြေလျော့ပေးလိုက် ပြီး စက်တင်ဘာတွင် မြန်မာပြည်မှ ပို့ကုန် ပိတ်ပင်မှုကို ရုပ်သိမ်းပေးလိုက်၏။

၂၀၁၁ နောက်ပိုင်း ပြုပြင်ပြောင်းလဲမှုကို ပြည်တွင်းပြည်ပမှ လက်ခံ ကြသည်။ နောက်ထပ် ဘာဖြစ်လာမလဲ။ ပြုပြင်ပြောင်းလဲမှုသည် အတောင်အလက် စုံသော ဒီမိုကရေစီဆီသို့ ဦးတည်သွားမှာလား။ ဒါမှမဟုတ် အုပ်ချုပ် သူလူတန်း စားထဲရှိ ပြုပြင်ပြောင်းလဲမှု ဆန့်ကျင်သည့် အင်အားစုများထံမှ တုံ့ပြန်မှုအတွက် ကျွန်တော်တို့ အသင့်ပြင်ထားသင့်သလား။ ဤလေ့လာချက်တွင် ဤမေးခွန်းများ၏ အဖြေကို သမိုင်းရှုထောင့်မှ ရှာဖွေရန် ကြိုးပမ်းထားပါသည်။ ကျွန်တော်၏ ဆွေးနွေးမှုမှာ အောက်ပါအတိုင်းပါ။

ဗိုလ်ချုပ်ကြီးနေဝင်းသည် ဆိုရှယ်လစ်နိုင်ငံထူထောင်ရန် အလို့ငှာ စစ်ဘက် အရာရှိအစုအဖွဲ့အား အစိုးရ၏ အချက်အချာကျသော ရာထူးများ ပေးခဲ့သည်။

သူဖန်တီးသည့် နိုင်ငံရေးပါတီက သူ့အား အာဏာကို ကြာရှည်လေးမြင့် ဆုပ်ကိုင်ထားနိုင်စေရန် ခွင့်ပြုထားသည်။

တစ်ချိန်တည်းမှာပင် အုပ်ချုပ်သူ လူတန်းစားစည်းလုံးမှုကို ထိန်းသိမ်းပေး သည့် မက်လုံးပေးဖွဲ့စည်း တည်ဆောက်ပုံတစ်ခု၊ အတိအကျပြောရသော် တပ်မတော်အရာရှိ အစုအဖွဲ့ကို ဖန်တီးသည်။

၁၉၈၈ တွင် ဦးနေဝင်းအစိုးရ ပြုလဲသွားသော်လည်း ဦးနေဝင်း ဖန်တီး

သည့် အာဏာဖွဲ့စည်းတည်ဆောက် ပုံနှင့် တရားဝင်မဟုတ်သည့် အဖွဲ့အစည်း ဆိုင်ရာ အမွေအနှစ်တို့သည် ခြေရာလက်ရာပျက်ယွင်း မသွားခဲ့။ ဦးနေဝင်း၏ မအောင်မြင်သော တော်လှန်ရေးက အင်အားတောင့်တင်းသော တပ်မတော် အစိုးရ ကို ဖြစ်ပေါ်စေခဲ့သည်ဟု ကျွန်တော် ပြောချင်၏။ ယနေ့ ပြုပြင်ပြောင်းလဲမှု များကို ကျွန်တော်တို့ ကိုယ်တွေ့ကြုံနေရသည့်တိုင် ယခင်စစ်အစိုးရ၏ ခိုင်မာတောင့်တင်းမှု ကို ရှင်းပြရန် ကြိုးပမ်းသည့် သမိုင်းရေး စိစစ်ချက်က လောလောဆယ်မြန်မာပြည် တွင် ဖြစ်ပေါ်နေသည့် အပြောင်းအလဲများ၏ အကျိုးဆက်များကို စူးစမ်းဖော် ထုတ်ရန် အထောက်အကူပြု လိမ့်မည်ဟု ကျွန်တော် ယုံကြည်ပါသည်။



ဂျာနယ်လစ်က တခြားလူမကြားရအောင် အောက်ပါအတိုင်း တီးတိုး ပြော၏။

တစ်ခါတုန်းက မြန်မာပြည်အထက်ပိုင်းက စစ်တိုင်းမှူး တစ်ယောက် သူ့အိမ်မှာ ညစာကျွေးတယ်။ တိုင်းမှူးရဲ့ လက်အောက်ခံငယ်သား တွေ၊ သူ့ ဆွေမျိုးသားချင်းတွေနဲ့ စီးပွားရေးလုပ်ငန်းရှင်တွေလည်း ပါတာပေါ့။ ညစာ စားနေကြ တုန်းမှာ တိုင်းမှူးရဲ့ ဆဲလ်ဖုန်း မြည်သွား တယ်။ တိုင်းမှူးဟာ စကားလည်း ပြောပြီးရော သူ့အခန်းထဲ ဝင်သွား တာ ထွက်မလာတော့ဘူးဗျာ။ အဲဒါ ဘာဖြစ်လို့လဲ ခင်ဗျားသိလား။ သူ့ကို မကြာခင် ဝန်ကြီးခန့်လိမ့်မယ်ဆိုတဲ့ သတင်းရလို့လို့ဗျ။^၂

[၁]

နိဒါန်း

မအောင်မြင်သော ခေတ်ပြောင်း တော်လှန်ရေးက ဖန်တီးလိုက်သည့် အင်အားတောင့်တင်းသော တပ်မတော်အစိုးရ

တစ်ခါတစ်ရံ အာလာပသလ္လာပ ပြောရင်း ပြည်ထဲရေးပေါက်နှင့် ကျေးအကြောင်း ကြားညပ်ပါ လာတတ်သည်။ နိုင်ငံတော်နှင့် တပ်မတော်အကြား ဆက်ဆံမှု အကြောင်း ရေးသားသည့် ဤစာအုပ်အတွက် တွန်းအားကို ၁၉၈၀ ပြည့်လွန်နှစ်များ အတွင်း ကက်ဘီနက် ဝန်ကြီးတစ်ယောက်အဖြစ် ထမ်းရွက်ခဲ့ဖူးသည့် တပ်မတော် တပ်မှူးတစ်ယောက်နှင့် ၂၀၀၅ အတွင်း အောက်ပါအတိုင်း စကားစမြည် ပြောရာမှ ရလာခဲ့ခြင်းပါ။

စာရေးသူ - ခင်ဗျားကို ဝန်ကြီးခန့်လိုက်တော့ ဘယ်လို ခံစားရလဲ။
တပ်မှူးဟောင်း- အရင်တုန်းကတည်းက တပ်မတော်ထဲမှာ ရုံးအလုပ်၊ ထောက်ပံ့အလုပ်တွေကို ကျွန်တော် မလုပ်ချင်ခဲ့ဘူး။ ကျွန်တော်က စစ်တိုက်ပြီး တပ်မတော်ရဲ့ ထိပ်ဆုံးနေရာကို ရောက်ချင်တာ။ မှန်တာပြော ရရင် ကာကွယ်ရေးဝန်ကြီးဌာန ညွှန်မှူးတစ်ယောက်ဖြစ်ပြီး တစ်နှစ် လောက်အကြာမှာ ကျွန်တော့်ကို ဝန်ကြီးခန့်လိုက်တော့ မပျော်ဘူးဗျ။^၁

၂၀၀၇ ဩဂုတ်။ မန္တလေးက အလယ်အလတ်တန်းစား တရုတ်စား သောက်ဆိုင်တစ်ဆိုင်တွင် မြန်မာဂျာနယ်လစ်တစ်ယောက်နှင့် တွေ့ဆုံစဉ် အလားတူ အတွေ့အကြုံမျိုး နောက်တစ်ခုကို ကျွန်တော် ရရှိခဲ့ပါသည်။

ဤ ဇာတ်လမ်းများကို ကျွန်တော် စိတ်မဝင်စားပါ။ ဒီမိုကရက်တစ် တိုင်းပြည်တစ်ခုမှ တစ်စုံတစ်ယောက်၏ သတ်မှတ်ချက်များနှင့် တခြားစီဖြစ် နေသောကြောင့် ဖြစ်သည်။ ထိုအချိန်က တိုင်းပြည်သည် စစ်အစိုးရ လက်အောက် တွင် ရှိနေသောကြောင့် ဒီမိုကရက်တစ်လုပ်ငန်းစဉ်မှ တစ်ဆင့်မသွားဘဲ တပ်မှူး တစ်ယောက် ဝန်ကြီးဖြစ်လာပုံကို ကျွန်တော် အဆန်းမထင်ချေ။ တပ်မှူး နှစ်ယောက် စလုံး တပ်မတော်မှနေ၍ ဝန်ကြီးတိုက်ရိုက်ဖြစ်သွားပုံနှင့် နှစ်ယောက်စလုံးက တပ်မတော်မှ ထွက်ခွာသွားခြင်းအတွက် စိတ်မကောင်းဟု ပြောကြပုံကိုသာ ကျွန်တော် စိတ်အဝင်စားဆုံး ဖြစ်၏။ ဤနေရာတွင် တပ်မှူးများအား ကက်ဘီနက် အတွင်း ပုံမှန်နေရာချထားခြင်းကို ဝေဖန်သူ ရှိနိုင်ပြီး ဒီမိုကရက်တစ်အစိုးရတစ်ရပ် အတွက် အလုပ်လုပ်နေကြသူများက ဤလုပ်ငန်းစဉ်ကို ထောက်ခံကြမည်မဟုတ်ပါ။ သို့သော် လူအများစုက ဤ တပ်မှူးများ၏ သဘောထားကို ဆန်းသည်ဟု မြင်ကြ လိမ့်မည်မဟုတ်။ ၁၉၆၂ မှစ၍ နှစ်ပေါင်း ၅၀ တိုင်တိုင် အာဏာရှင်များ အုပ်ချုပ် သည့် အစိုးရများနှင့် ခိုင်မာတောင့်တင်းသည့် တပ်မတော်ကိုသာ တိုင်းပြည်က သိခဲ့ကြ၏။ ထို့ကြောင့် ဝန်ကြီးဖြစ်ခြင်းထက် တပ်မတော်အတွင်း ထိပ်ပိုင်းရာထူး များရ ခြင်းအပေါ် ပိုမိုတန်ဖိုးထားသည်မှာ သဘာဝကျပါသည်။

ဤလေ့လာချက်က ဤအခြေအနေရောက်အောင် တိုင်းပြည်ကို ဦးဆောင် လာခဲ့သည့် တရားဝင်အင်စတီကျူးရှင်းများနှင့် တရားဝင်မဟုတ်သော အင်စတီ

ကျူးရှင်းများကို သမိုင်းရှုထောင့်မှ ဆန်းစစ်ကြည့်ပါလိမ့်မည်။ အရှေ့တောင်အာရှ နိုင်ငံရေး၏ ရှုပ်ထွေးပွေလီလှသော ပဟေဠိအများထဲမှ တစ်ခုကိုလည်း အဖြေရှာကြည့် ပါလိမ့်မည်။ တပ်မတော်သည် နိုင်ငံရေးအာဏာကို နှစ်ပေါင်း ၅၀ ကျော် တိုင်တိုင် ဘယ်လို ထိန်းသိမ်းထားနိုင်ခဲ့သလဲ။ ဤမေးခွန်းကို ရင်ဆိုင်ခြင်းက အောက်ပါဆက်စပ် မေးခွန်းများဆီသို့ ဦးတည်သွားပါလိမ့်မည်။ ၁၉၆၂ မှ ၂၀၁၀ အတွင်း စစ်အစိုးရသည် နိုင်ငံနှင့် လူ့အဖွဲ့အစည်းသို့ ဘာတွေ သယ်ဆောင်လာ ခဲ့သလဲ။ တပ်မတော်၏ နိုင်ငံရေးအာဏာသည် ဘယ်လောက် တာရှည်ခံသလဲ။ အဲဒါ ဘယ်လောက် ကြာမလဲ။

တာရှည်ခံ စစ်အစိုးရနှင့် အရှေ့တောင်အာရှ နိုင်ငံရေး ဖွံ့ဖြိုးမှု

ဒီမိုကရက်တိုက်ဇေးရှင်းခေတ်ထဲသို့ ကမ္ဘာကြီးဝင်ရောက်ခဲ့သည်မှာ ဆယ်စုနှစ် နှစ်ခုကျော်ကြာပြီဖြစ်သည့် အချိန်တွင် မြန်မာပြည်၏ တပ်မတော်ကို ဘာကြောင့် လေ့လာရသလဲ။ ယင်းသည် အောက်ပါအကြောင်းသုံးရပ် အတွက် အရေးပါပါ သည်။ ပထမ- ကျွန်တော်တို့သည် (အဆိုအရ) ဒီမိုကရက် တိုက်ဇေးရှင်းခေတ်ထဲမှာ ရှိနေကြသော်လည်း ကမ္ဘာလူဦးရေထက်ဝက်ခန့်မှာ ဒီမိုကရေစီကျင့်စဉ်နှင့် ဆန့်ကျင် သည့် အစိုးရများ လက်အောက်တွင် နေထိုင်လျက် ရှိကြဆဲ။ အဆိုပါကိစ္စနှင့် စပ်လျဉ်း၍ မြန်မာပြည်အပေါ် လေ့လာစိစစ်ချက်က ဒီမိုကရေစီကျင့်စဉ်နှင့် ဆန့်ကျင် သည့် အစိုးရများအကြောင်း စာအုပ်စာတမ်းများကို ဖြည့်ဆည်းပေးသည်။ ဤ အကြောင်းအရာကို ရေးထားသည့် ဆင်မူယယ် ဟန်တင်တန် (Samuel Huntington) ၏ *The Third Wave: Democratization in the Late Twentieth Century* စာအုပ်မှာ လွန်ခဲ့သော ၁၀ နှစ်အတွင်း အာဏာရှင်အစိုးရများ၏ ထိန်းထားမှုအပေါ် လေ့လာထားသော်လည်း တာရှည်ခံ စစ်အစိုးရများအပေါ် သတိမူခြင်းမရှိ သလောက်ပါ။ မြန်မာအစိုးရလို တာရှည်ခံစစ်အစိုးရကို နိုင်ငံရေး သိပ္ပံတွင် “အလှမ်းဝေးသော လေ့လာချက်” – *outlying observation* အဖြစ် ယူဆနိုင်၏။

ဒုတိယ- မြန်မာစစ်အစိုးရကို လေ့လာခြင်းသည် အရှေ့တောင်အာရှ နိုင်ငံရေးဖွံ့ဖြိုးမှုကို နားလည်ရန် အထောက်အပံ့ဖြစ်စေပါသည်။ အရှေ့တောင်အာရှ နိုင်ငံရေးအစိုးရများသည် အတိုင်းထက်အလွန် ကွဲပြားခြားနားပြီး အလျင်အမြန်

ဖွံ့ဖြိုးလာသည့် ဈေးကွက်ဦးစားပေး ပါတီ-နိုင်ငံများ (ဗီယက်နမ်နှင့် လာအို) ဒီမိုကရေစီ ယောင်ယောင်နိုင်ငံ (ကမ္ဘောဒီးယား)၊ ဖွံ့ဖြိုးရေးအာဏာရှင်ခေတ်လွန် ဒီမိုကရေစီနိုင်ငံများ (ဖိလစ်ပိုင်နှင့် အင်ဒိုနီးရှား)၊ ဘုရင်စနစ်ရှိသည့် မတည်ငြိမ်သော ဒီမိုကရေစီနိုင်ငံတစ်ခု (ထိုင်း)၊ စီးပွားရေး အောင်မြင်သော နိုင်ငံချင်ကြက် စိတ်မျိုးရှိ သည့် အာဏာရှင်ဆန်ဆန် နိုင်ငံများ (စင်ကာပူနှင့် မလေးရှား) နှင့် စစ်တပ်ဦးဆောင်သော စီးပွားရေး ဓားမနောက်ပိတ်ခွေး နိုင်ငံ (မြန်မာ) တို့ ဖြစ်ကြ၏။ အမျိုးမျိုးသော နိုင်ငံရေးအကျိုးရလဒ်များဖြင့် ထူးခြားသော သွင်ပြင် လက္ခဏာ ဆောင်သည့် ဒေသတစ်ခုအနေဖြင့် အရှေ့တောင်အာရှသည် နိုင်ငံရေးဖွံ့ဖြိုးမှု နှိုင်းယှဉ်လေ့လာရန် အလွန်သင့်လျော်သော်လည်း မြန်မာပြည်သည် ကျွန်တော်တို့ ၏ အရှေ့တောင်အာရှ နိုင်ငံရေးနားလည်မှုတွင် ပျောက်ဆုံးနေသော ကွင်းဆက် တစ်ခုဖြစ်သည်။ အကြောင်းမှာ မျက်မြင်ကိုယ်တွေ့ လေ့လာမှု မရှိသလောက် ရှားသောကြောင့်ပါ။ အရှေ့တောင်အာရှ နိုင်ငံရေးဖွံ့ဖြိုးမှုကို ပိုသိရန် မြန်မာစစ် အစိုးရ၏ သမိုင်းဇာစ်မြစ်နှင့် ယင်း၏ တာရှည်ခံမှုအတွက် အတွင်း ဖက်တာများကို လေ့လာကြည့်ဖို့ လိုသည်။

တတိယ- ၂၀၁၀ တွင် နှစ်ပေါင်းနှစ်ဆယ်အတွင်း ပထမဆုံး ရွေးကောက် ပွဲပြုလုပ်ပြီး ၂၀၁၁ မတ် ၃၀ တွင် နအဖမှ အာဏာရပြည်ခိုင်ဖြိုး ပါတီအောက်ရှိ ပြည်သူ့လွှတ်တော်နှင့် တပ်မှူးဟောင်းနှင့် ဝန်ကြီးချုပ်ဟောင်းဖြစ်သူ သမ္မတ ဦးသိန်းစိန်ဦးဆောင်သည့် အရပ်သားအစိုးရသစ်သို့ အာဏာလွှဲပြောင်းသည်။ ဤအပြောင်းအလဲကို အစစ်အမှန် ဒီမိုကရက်တိုက်ဇေးရှင်းအဖြစ် မရှုမြင်သူတွေ အများအပြားပါ။ အစိုးရသစ်အတွင်း ခေါင်းပေါင်းစတုလူနှင့် ဝန်ကြီးအများစု သည် ဝန်ကြီးလုပ်ရန်အလို့ငှာ မကြာခင်ကမှ စစ်ဘောင်းဘီချွတ်လာခဲ့သူများ ဖြစ်ကြ ၏။

ဗိုလ်ချုပ်ကြီး နေဝင်းလက်အောက်ရှိ စစ်အစိုးရကို ဗိုလ်ချုပ်ကြီး သန်းရွှေ၏ စစ်အစိုးရ၊ သမ္မတဦးသိန်းစိန်၏ အရပ်သားအစိုးရတို့နှင့် နှိုင်းယှဉ်ကြည့်ခြင်းဖြင့် သင်ခန်းစာများ ရနိုင်ပါသည်။ ယခင်စစ်အစိုးရကို မင်းဆိုးမင်းညစ် အစိုးရ (Tyranny) အဖြစ် လူအများသဘောထားကြသော်လည်း မင်းဆိုးမင်းညစ် အစိုးရ တစ်ရပ်သည်လည်း နိုင်ငံရေးစနစ်ပုံစံတစ်မျိုးပါပဲ။ နိုင်ငံခေါင်းဆောင်ပိုင်း၊ တပ်မတော်နှင့် အရပ်သားများအကြား အာဏာကွာဟချက်၏ ရလဒ်ဖြစ်သည့်

တင်းမာမှုများနှင့် ပဋိပက္ခများ ဖြေလျော့ရန် ဤစနစ်က ဘယ်လိုလုပ်ခဲ့သည်ကို မသိဘဲ မြန်မာပြည်၏ လတ်တလော အခြေအနေကို ပြည့်ပြည့်စုံစုံ သိနိုင်လိမ့်မည် မဟုတ်ပါ။ (သို့မဟုတ်) မြန်မာပြည်နှင့် အခြားတိုင်းပြည်များအကြား ထိရောက်သော ဆက်ဆံရေး တည်ဆောက်မှုအား ခက်ခဲရှုပ်ထွေးစေနိုင်သည့် မြန်မာပြည်၏ အနာဂတ်ကို ကြိုတင် ခန့်မှန်းနိုင်မည် မဟုတ်ပါ။

နိုင်ငံရေးမဆုတ်သာ မတိုးသာအခြေအနေ ချည့်နဲ့သော အုပ်ချုပ်မှု၊ တောင့်တင်းသော အစိုးရ

၁၉၆၂ မတ် ၂ ။ တပ်မတော်ကာကွယ်ရေးဦးစီးချုပ် ဗိုလ်ချုပ်ကြီးနေဝင်း ခေါင်းဆောင်သည့် တပ်မတော်က နိုင်ငံတော်အာဏာကို သိမ်းယူကာ ဝန်ကြီးချုပ် နှင့် ဝန်ကြီးများအပြင် ပါလီမန်အမတ်တချို့ကိုပါ ဖမ်းဆီးပြီး တော်လှန်ရေးကောင်စီ ကို ဖွဲ့စည်းလိုက်၏။ တော်လှန်ရေးကောင်စီတွင် အထက်တန်းတပ်မတော်အရာရှိ ၁၇ ယောက်ပါဝင်ပြီး ဗိုလ်နေဝင်းက ဥက္ကဋ္ဌအဖြစ် ဆောင်ရွက်သည်။ ရန်ကုန် တက္ကသိုလ်ကျောင်းသားများ၏ ဆန္ဒပြပွဲ တချို့မှအပ အာဏာသိမ်းပွဲကို ဆန့်ကျင် တုံ့ပြန်မှု မရှိခဲ့။ ဗိုလ်နေဝင်းအုပ်ချုပ်မှုအောက်တွင် တိုင်းပြည်အခြေအနေ ပိုကောင်း လာလိမ့်နိုး အကောင်းမြင်မျှော်လင့် သူတွေ ရှိသည်။

ယခု ဆွေးနွေးချက်တွင် တပ်မတော်အာဏာသိမ်းချိန်၌ စီးပွားရေး၊ နိုင်ငံရေးအကျပ်အတည်းများနှင့် တိုင်းပြည်ရင်ဆိုင်နေရပုံကို မီးမောင်းထိုးပြဖို့ အရေးကြီး၏။ ပစိဖိတ်စစ်ပွဲကြောင့် တိုင်းပြည်လွတ်လပ်ရေးရပြီးနောက်ပိုင်း စီးပွားရေး အကြီးအကျယ် ထိခိုက်ပျက်စီးသွားရာ မြန်မာ့စီးပွားရေးတွင် အဓိက ကျသည့် စိုက်ပျိုးရေးကဏ္ဍတွင် စစ်မဖြစ်မီ ၁၉၃၆-၃၇ တုန်းက အခြေအနေမျိုးသို့ ရောက်အောင် ၁၀ နှစ်လောက် ကြိုးပမ်းခဲ့ရ။ ကိုလိုနီအလွန် အကူးအပြောင်း ကလည်း ခက်ခဲသော လုပ်ငန်းစဉ်တစ်ခုပါ။ လွတ်လပ်သော နိုင်ငံသစ်အတွက် နိုင်ငံရေးစနစ် ပုံစံနှင့် ပတ်သက်၍ အများသဘောတူညီမှု မရခဲ့။ ဘယ်သူတွေကို နိုင်ငံသားများအဖြစ် အသိအမှတ်ပြုသင့်သလဲ။ တိုင်းရင်းသားလူနည်းစုများ နေထိုင် ရာ ဒေသများသို့ ကိုယ်ပိုင်အုပ်ချုပ်ခွင့် ဘယ်လောက်များများ ပေးသင့်သလဲ။ ဤသို့ သော မသေချာမရောမမှုများ ကြားထဲမှာ ကွန်မြူနစ်နှင့် တိုင်းရင်းသားအုပ်စု တချို့ က အစိုးရသစ်ကို လက်နက်ကိုင် ပုန်ကန်ကြသည်။ ၁၉၄၉ တွင် တရုတ်ပြည်သူ့ သမ္မတနိုင်ငံ တည်ထောင်ခြင်းနှင့် အာရှတွင် စစ်အေးပြင်းထန်လာခြင်းတို့က

နောက်ထပ် ခက်ခဲရှုပ်ထွေးမှုများကို ဖန်တီးပေးလိုက်ပြန်၏။ မြန်မာပြည်မြောက်ပိုင်း ဒေသတချို့ကို သိမ်းယူထားသည့် တရုတ်အမျိုးသားပါတီ (ကေအမ်တီ) အား အမေရိကန်ပြည်ထောင်စုအစိုးရက စီအိုင်အေမှ တစ်ဆင့် စစ်ရေးအကူအညီ ပေးနေ၏။ ထို့ပြင် ပါတီတွင်း ပဋိပက္ခများနှင့် အာဏာရပါတီ ဖဆပလအကွဲအပြဲ တို့က တိုင်းပြည်၏ ပါလီမန် ဒီမိုကရေစီ တည်ငြိမ်မှုကို အောက်ခြေမှ လှိုက်စားစေခဲ့။ ဤသည်တို့မှာ ဗိုလ်နေဝင်းအာဏာသိမ်းချိန်တွင် ဖြစ်ပျက်နေသည့် အခြေအနေ များပါ။ ထိုအချိန်က တပ်မတော်၏ နိုင်ငံရေးစွက်ဖက်မှုကို အပျက်သဘော မတွေ့ တောကြ။ အဟုတ်ကြီး ထင်ခဲ့ကြ။ ပစိဖိတ်စစ်ပွဲနောက်ပိုင်းတွင် အမျိုးသား သူရဲကောင်း ဗိုလ်ချုပ်အောင်ဆန်း တည်ထောင်ခဲ့သည့် တပ်မတော်ကို ပြည်သူတို့ ကျယ်ကျယ်ပြန့်ပြန့် ထောက်ခံပြီး အမျိုးသားလွတ်မြောက်ရေးအတွက် မောင်းနှင် အားအဖြစ် ရှုမြင်ခဲ့ကြ။

အာဏာသိမ်းယူပြီးနောက် တော်လှန်ရေးကောင်စီသည် ယင်း၏ ပေါ်လစီ ကြေညာချက်တစ်ခုဖြစ်သည့် “မြန်မာ့ဆိုရှယ်လစ်လမ်းစဉ်” ကို ကြေညာရာ မြန်မာ့ နည်း မြန်မာ့ဟန်ဖြင့် ဆိုရှယ်လစ်နိုင်ငံ ထူထောင်မည်ဖြစ်ကြောင်း ပါရှိ ၏။ ထို့နောက် များမကြာမီ အကြီးစားပြုပြင်ပြောင်းလဲမှုများ ပြုလုပ်သည်။ ဗိုလ်နေဝင်းအစိုးရသည် မြန်မာပြည်ကို ၁၉၆၂-၁၉၇၄ ပြုပြင်ပြောင်းလဲမှုကာလတစ်လျှောက် ဦးဆောင် ပြီးနောက် ဖွဲ့စည်းပုံအခြေခံဥပဒေသစ်ကို ပြဋ္ဌာန်းလိုက်၏။ ပြည်သူ့အရေးတော်ပုံ ပေါ်ပေါက်သည့် ၁၉၈၈ မတိုင်ခင်အထိ ဗိုလ်နေဝင်းတစ်ဖြစ်လဲ ဦးနေဝင်းအစိုးရ သက်ဆိုးရှည်ခဲ့ပြီး ၁၉၈၈ စက်တင်ဘာ ၁၈ တွင် နောက်ထပ် တပ်မတော်အာဏာ သိမ်းပွဲ တစ်ခုဆီသို့ ဦးတည်သွားပြန်လေသည်။

ဦးနေဝင်းအစိုးရ၏ အကျိုးဆက်တွေက ဘာတွေလဲ။ အရေးပါသည့် အကျိုးဆက်တစ်ခုမှာ အရှေ့တောင်အာရှအတွင်း အခြားခေတ်ပြိုင် အစိုးရများနှင့် နှိုင်းယှဉ်လျှင် နိုင်ငံရေးနှင့် စီးပွားရေးတွင် အကြီးအကျယ် ချာတူးလဲခြင်းဖြစ်၏။ နိုင်ငံရေးချာတူးလဲခြင်းမှာ စစ်တပ်၏ အလုံးစုံ ထိန်းချုပ်မှုက ဗဟုဝါဒဖွံ့ဖြိုးရန် မဖြစ်နိုင်သောကြောင့် ဖြစ်သည်။ ဥပမာ ဦးနေဝင်းသည် သူ့ အသက် ၇၀ ကျော်မှာ ပင် မြန်မာပြည်ခေါင်းဆောင်အဖြစ် မလျော့တမ်း ပြောနေ၏။ ထို့ပြင် သူ၏ ဝန်ကြီး အများစုကလည်း တာဝန် ထမ်းဆောင်ဆဲ ထိပ်ပိုင်းတပ်မတော်အရာရှိများ (သို့မဟုတ်) အငြိမ်းစားတပ်မတော်အရာရှိများဖြစ်ကြသည်။ ၁၉၆၂ အာဏာသိမ်း

ပြီးနောက် များမကြာမီ အစိုးရသည် နိုင်ငံရေးပါတီများ၊ နိုင်ငံခြားအရင်းအနှီးများ၊ ပုဂ္ဂလိကပိုင် စီးပွားရေးလုပ်ငန်းများနှင့် မြေပိုင်ရှင်များအား ဆိုရှယ်လစ်စနစ်အတွက် အဖျက် အင်အားစုများအဖြစ် ရှုမြင်ပြီး ယင်းတို့၏ လှုပ်ရှားမှုများကို ပိတ်ပင်တားမြစ်လိုက်သည်။ ပါတီစုံစနစ်နေရာတွင် မြန်မာ့ဆိုရှယ်လစ် လမ်းစဉ်ပါတီကို အစားထိုးပြီး လူ့အဖွဲ့အစည်းအတွင်း နိုင်ငံရေးသဘောသက်ဝင်မှုမှန်သမျှကို ဖယ်ရှားပစ်လိုက်၏။ လွတ်လပ်စွာ စုရုံးခွင့်၊ လွတ်လပ်စွာ ပြောဆိုခွင့်တို့လို အခွင့်အရေးများမှာ စည်းရုံးရေးနှင့် စည်းလုံးရေး အကြောင်းပြချက်ဖြင့် အကြီးအကျယ် ကန့်သတ်ခြင်းခံရ။ လက်တွေ့ ရည်ရွယ်ချက်အားလုံးအလို့ငှာ တိုင်းရင်းသား လူမျိုးစုဒေသများသည် အစိုးရ၏ ပြင်းထန်သော ဗဟိုဦးစီးစနစ်အောက်တွင် ကိုယ်ပိုင်အုပ်ချုပ်ခွင့်များ ဆုံးရှုံးကြရ။

ဤ နိုင်ငံရေးပြုပြင်ပြောင်းလဲမှုများနှင့် အပြိုင် စီမံကိန်းစီးပွားရေး တစ်ခုကို တော်လှန်ရေးကောင်စီ ပြဋ္ဌာန်းလိုက်၏။ ၁၉၆၃ ဖေဖော်ဝါရီအတွင်း ပုဂ္ဂလိက ဘဏ် ၂၄ ခုကို ပြည်သူပိုင်သိမ်းခြင်းဖြင့် စီးပွားရေးလုပ်ငန်းများအပေါ် နိုင်ငံတော်က အပြည့်အဝ ထိန်းချုပ်လိုက်သည်။ ကုန်ပစ္စည်းထုတ်လုပ်မှု၊ သင်္ဘောတည်ဆောက်မှု၊ သတ္တုတွင်းနှင့် သတင်းစာလုပ်ငန်းများ နိုင်ငံပိုင် ဖြစ်သွားကြ။ အစိုးရ၏ လယ်ယာ မြေပြုပြင်ပြောင်းလဲရေးပေါ်လစီအောက်တွင် ပုဂ္ဂလိက လယ်ယာမြေပိုင်ဆိုင်ခွင့် ပိတ်ပင်ခံရ။ ပုဂ္ဂလိက လယ်ယာမြေ ပိုင်ဆိုင်ခွင့်နှင့် သီးစားများ အပါအဝင် လယ်သမားများနှင့် စိုက်ပျိုးရေးလုပ်သားများအား လယ်လုပ်ပိုင်ခွင့်ကို စာရွက်ပေါ်တွင် ပေးထားဆဲ။ သို့သော် အဖြစ်မှန်မှာ ဤအခွင့်အရေးကို လွတ်လပ်စွာ (သို့မဟုတ်) သီးစားများအဖြစ် အမှန်တကယ် လယ်လုပ်နေသူများကိုသာ ပေးထားခြင်းဖြစ်သည်။ မြန်မာ့လူ့အဖွဲ့အစည်းအတွင်း ဝင်ငွေနည်းသူ လူတန်းစားတွင် ပါဝင်သည့် စိုက်ပျိုးရေးလုပ်သားများကား ပြုပြင်ပြောင်းလဲမှုများတွင် မပါဝင်။

ဆန်စပါးတင်ပို့မှုသည် နိုင်ငံခြားငွေရရှိမှုအတွက် အဓိကကျသော်လည်း “အစိမ်းရောင်တော်လှန်ရေး” အကျိုးဆက်တစ်ခုအဖြစ် ခဏပန်းသာ ဆန်စပါး တင်ပို့မှု မြှင့်တက်ခဲ့သည်။ သို့တိုင် ဤမြှင့်တက်မှုသည် မျှော်လင့် ထားသလောက် တော့ မဟုတ်။ ၁၉၇၀ ပြည့်လွန်နှစ်များ၏ အလယ်ပိုင်းသို့ ရောက်ချိန်တွင် ဝင်ငွေ လုံလောက်အောင် မရသည့် စီးပွားရေးနှင့်အတူ ပြည်ပ ချေးငွေများသည် တိုင်းပြည်၏ ဘဏ္ဍာရေးအပေါ် ဝန်ထုပ်ဝန်ပိုးဖြစ်လာခဲ့။ ထိုအချိန်မှစ၍ မြန်မာပြည်

စီးပွားရေးတိုးတက်မှု ဆက်လက်တန့်သွားသည်။ ၁၉၇၀ ပြည့်လွန်နှစ်များနှင့် ၁၉၈၀ ပြည့်လွန်နှစ်များအတွင်း စီးပွားရေးအလျင်အမြန် တိုးတက်ခဲ့သည့် အိမ်နီးချင်း ထိုင်းနိုင်ငံနှင့် ယှဉ်လျှင် ချင်ရွေးနှင့် ပတ္တမြားလို တခြားစီ ဖြစ်သွားသည်။ ၁၉၈၇ တွင် ကြေးထူလို့မပူ သန်းထူလို့မယား ပြဿနာကို အကြောင်းပြု၍ ကုလသမဂ္ဂမှ ထုတ်ပြန်သည့် “ဖွံ့ဖြိုးမှုအနည်းဆုံး တိုင်းပြည်များ” စာရင်းတွင် မြန်မာပြည်နံပါတ် ချိတ်လိုက်သည်။

၁၉၈၈ တွင် ဗိုလ်နေဝင်း၏ ခေတ်ပြောင်းတော်လှန်ရေး နိဂုံးကမ္မတ် အဆုံးသတ်သွားသော်လည်း စစ်တပ်ဦးဆောင်သည့် အစိုးရ ဆက်ရှိနေဆဲ။ ဗိုလ်ချုပ်ကြီးစောမောင်နှင့် သူ့အား ဆက်ခံသည့် ဗိုလ်ချုပ်ကြီးသန်းရွှေတို့က နိုင်ငံတော် တရားဥပဒေစိုးမိုးရေးနှင့် ငြိမ်ဝပ်ပိပြားမှုတည်ဆောက်ရေးအဖွဲ့ - နဝတ (၁၉၈၈-၉၆) နှင့် နိုင်ငံတော် အေးချမ်းသာယာရေးနှင့် ဖွံ့ဖြိုးရေးအဖွဲ့ - နအဖ (၁၉၉၇-၂၀၁၀) တို့မှ တစ်ဆင့် အာဏာရှင်ဆန်သော အစိုးရအတွက် အောက်ခံ ဘောင်ကို ခင်းကျင်းကြသည်။ နဝတသည် ဆိုရှယ်လစ်အရေးတော်ကို စွန့်လွှတ်ပြီး မြန်မာပြည်သည် ဒီမိုကရေစီအတွက် အသင့်မဖြစ်သေးဟုဆိုကာ ယင်း၏ တရားဝင်ဖြစ်မှု တည်ဆောက်ရန် စိုင်းပြင်း၏။ ဒီမိုကရေစီအတွက် အုတ်မြစ်တည်ဆောက်ဖို့ အသွင်ကူးပြောင်းရေးကာလ တစ်ခု လိုအပ်ပါသတဲ့။ ယင်းကို တပ်မတော် လမ်းညွှန်မှု အောက်မှာသာ အကောင်အထည်ဖော်ဆောင်နိုင်မှာဖြစ်ပါသတဲ့။ ဤသို့ဖြင့် ယာယီ အစိုးရသက်တမ်း ၂၂ နှစ်ကြာညောင်းသွား၏။ ထိုကာလအတွင်း ပုဂ္ဂလိက ကုမ္ပဏီများအား စီးပွားရေးတွင် ပိုမို ကျယ်ပြန့်စွာ ပါဝင်လာအောင် အားပေးခြင်းဖြင့် ဈေးကွက်စီးပွားရေး တဖြည်းဖြည်း ချဲ့ထွင်လာသော်လည်း ဤစီးပွားရေးတိုးတက်မှုသည် ၁၉၉၀ ပြည့်လွန်နှစ်များ၏ အကုန်ပိုင်းတွင် အရှိန်ကျလာပြီး လူနေမှုစရိတ် မြင့်တက်ခြင်းနှင့် အလုပ်လက်မဲ့ ဦးရေမြင့်တက်ခြင်းတို့က လူဦးရေအပေါ် ဆိုးဆိုးရွားရွား သက်ရောက်မှုဖြစ်ပေါ်စေ၏။ ထိုအတောအတွင်း နိုင်ငံရေးစည်းဝိုင်းထဲတွင် ပြည်သူတို့၏ နိုင်ငံရေးသဘောထားကွဲမှုကို ထုတ်ဖော်ပြောဆိုနိုင်သည့် အခြေအနေမှာ တိုးတက်မှုမရှိသလောက်ပါ။ စင်စစ် အစိုးရသည် အတိုက်အခံ ဒီမိုကရက်တစ် အင်အားစုများကို ပြင်းပြင်းထန်ထန် နှိပ်ကွပ်လျက်ရှိပြီး ၂၀၁၁ နိုင်ငံရေး အပြောင်းအလဲ မတိုင်ခင်အထိ ဤဒီမိုကရေစီဆန့်ကျင်ရေး ပေါ်လစီက အနောက်ဘက် နိုင်ငံတကာအသိုင်းအဝိုင်းနှင့် ဆက်ဆံရေးကို ပျက်စီးစေခဲ့သည်။

မည်သို့ဆိုစေ မြန်မာပြည်၏ နိုင်ငံရေးနှင့် စီးပွားရေးဖွံ့ဖြိုးမှု နှောင့်နှေးခြင်း အတွက် အရေးအပါဆုံး အကြောင်းပြချက်မှာ နိုင်ငံခေါင်းဆောင်များ အနေဖြင့် တိုင်းပြည်ရေးရာများအပေါ် စီမံခန့်ခွဲမှုအမှားများအတွက် ဘယ်တုန်းကမှ တာဝန် မယူခြင်းနှင့် ခေါင်းဆောင်ပိုင်းတွင်ရှိနေအောင် မဆုတ်မနစ် တရမန်းကြမ်း ကြိုးပမ်း နေကြခြင်း ဖြစ်သည်။ ယင်း၏ အကျိုးဆက်အားဖြင့် ပြဿနာများကို ဆက်လက် လျစ်လျူရှုကြ။ ခေါင်းဆောင်ပိုင်း အပြောင်းအလဲသည် အခြေအနေ ပိုကောင်းစေ မည်ဟု ကေန့်မုချ ပြောလို့မရသော်လည်း ခေါင်းဆောင်များသည် အတိတ်က အမှား များကို အသိအမှတ် မပြုဘဲ သူတို့၏ နိုင်ငံရေးအာဏာကို ကြာရှည်ကြာမော ထိန်းသိမ်းထားသမျှ ကာလပတ်လုံး ပိုမိုကောင်းမွန်သော အခြေအနေအတွက် မျှော်လင့်ချက် မရှိသလောက်ပါ။ နိုင်ငံရေးခေါင်းဆောင်မှု မပြောင်းလဲခြင်းကြောင့် တစ်နည်းအား ဖြင့် တည်ငြိမ်မှုရှိသည်ဟု ယူဆနိုင်သော်လည်း ဤတည်ငြိမ်မှုတွင် နိုင်ငံရေး ဖွံ့ဖြိုးမှုလိုအပ်ပြီး ယင်းသည် နိုင်ငံအုပ်ချုပ်မှုတွင် တိုးတက်မှုဆီသို့ ဦးမတည်ပါ။

ဇယား ၁-၁

အရှေ့တောင်အာရှ ၁၁ နိုင်ငံအတွင်း 'အစိုးရထိရောက်မှု'

နိုင်ငံ	ရာနှုန်း
စင်ကာပူ	၉၉. ၅
မလေးရှား	၈၀. ၄
ဘရူနိုင်း	၇၀. ၃
ထိုင်း	၆၆. ၀
ဖိလစ်ပိုင်	၅၅. ၅
ဗီယက်နမ်	၄၅. ၀
အင်ဒိုနီးရှား	၃၇. ၃
ကမ္ဘောဒီးယား	၁၈. ၇
အရှေ့တီမော	၁၄. ၈
လာအို	၁၂. ၀
မြန်မာ	၂. ၄

ဇယား ၁ - ၁ တွင် ကမ္ဘာ့ဘဏ်က ပြုစုသည့် ၂၀၀၅ အတွင်း အရှေ့တောင်အာရှနိုင်ငံ ၁၁ ခု၏ အစိုးရ ထိရောက်မှု နှိုင်းယှဉ်ချက်ကို ဖော်ပြထား၏။ မြန်မာက ၂ ဒသမ ၄ မှတ်ဖြင့် (အောက်ဆုံးမှ စရေလျှင်) နံပါတ်တစ်အဆင့်မှာ ရှိသည်။ မြန်မာအစိုးရသည် ပေါ်လစီအကောင်အထည် ဖော်နိုင်စွမ်းမရှိပါ။ အာဏာရှင်ဆန်သော နိုင်ငံရေး အစိုးရများ ရှိနေသည့် ဗီယက်နမ်နှင့် စင်ကာပူတို့က ရမှတ် ၄၅ ဒသမ ၀ နှင့် ၉၉ ဒသမ ၅ အသီးသီး ရှိကြရာ ယင်းတို့နှင့် မြန်မာသည် ဘဝန်နှင့်နရက်လို အလှမ်းအကွာကြီး ကွာလွန်းလှသည်။ ချည်နဲ့သော အုပ်ချုပ်မှုသည် ရံဖန်ရံခါ နိုင်ငံရေး မတည်ငြိမ်မှုကို ပေါ်ပေါက်စေ၏။ အကြောင်းမှာ တာဝန်ရှိ ခေါင်းဆောင်များက ပြိုင်ဘက်များ၏ ထောင်ထားခြားနားရန် လျှို့ဝှက်ကြံစည်ခြင်းကို မထိန်းချုပ်နိုင်သောကြောင့် ဖြစ်သည်။ စင်စစ် စစ်တပ်အာဏာသိမ်းခြင်းများနှင့် ကွန်မြူနစ်တော်လှန်ရေးများကြောင့် ၁၉၅၀ ပြည့်လွန်နှစ်များနှင့် ၁၉၆၀ ပြည့်လွန်နှစ်များအတွင်း ချည်နဲ့သော အရပ်သားအစိုးရများ ဖြုတ်ချခံကြရသည်။ သို့သော် အောင်မြင်သော အစိုးရအပြောင်းအလဲတစ်ရပ်သည်ပင်လျှင် တိုင်းပြည်အတွက် ပိုမိုကောင်းမွန်သော အကျိုးရလဒ်ကို အာမ မခံနိုင်။ အကြောင်းမှာ အုပ်ချုပ်မှုတွင် တိုးတက်ခြင်းသည် အချိန်ယူသောကြောင့်၊ အစိုးရကို ဖြုတ်ချသည့် လုပ်ရပ်ထက်ပင် ပိုကြာသောကြောင့်ပါ။ ထို့ပြင် တရားဝင်ခွင့်ပြုချက် မရှိသည့် အစိုးရအပြောင်းအလဲ နောက် တက်လာသည့် အစိုးရသစ်တွင် နိုင်ငံရေး တရားဝင်ဖြစ်မှု မရှိတတ်။ ထိုအခါ နောက်ထပ် အစိုးရ အပြောင်းအလဲတစ်ခုဆီသို့ အလွယ်တကူ ဦးတည်သွားနိုင်၏။ သို့သော် ဤယေဘုယျမျှော်လင့်ချက်နှင့် ဆန့်ကျင်စွာ မြန်မာပြည်တွင် တပ်မတော် အစိုးရသည် (အုပ်ချုပ်မှု အားနည်းသော်လည်း) ခိုင်မာတောင့်တင်းနေခဲ့သည်။^၇

အကဲခတ်သူများစွာတို့က တပ်မတော်ကို အားနည်းသော အုပ်ချုပ်မှုနှင့် အာဏာရှင်ဆန်သော အစိုးရ၏ သက်တမ်းရှည်ကြာမှုတို့၏ အကြောင်းခံအဖြစ် ရှုမြင် ကြ၏။ တပ်မတော်သည် ပြည်သူတို့ မကျေနပ်မှုကို ခိုင်ခိုင်မာမာ ချုပ်ထိန်းနိုင် သောကြောင့် အားနည်းသော အုပ်ချုပ်မှုမှ အကြောင်းခံလာသည့် မည်သည့် ဆူပူ အုံကြွမှု (သို့မဟုတ်) မကျေနပ်ချက် ထုတ်ဖော်မှုကို မဆို နှိပ်ကွပ်နိုင်သဖြင့် ပြဿနာ ကြီးကြီးမားမား မပေါ်ပေါက်ဟု သူတို့က ပြောကြသည်။ အကျိုးဆက်တစ်ခုအနေ ဖြင့် အားနည်းသော အုပ်ချုပ်မှုက စီးပွားရေးဖွံ့ဖြိုးမှုအတွက် လိုအပ်သည့် ပြည်သူ့သို့ ကုန်စည်ဖြန့်ဖြူးခြင်းကို ဆိုးဆိုးရွားရွား ထိခိုက်စေသည်ဖြစ်ရာ တိုးတက်မှု ဆိတ်သုဉ်း

ရသည်။ ယင်းကြောင့် နိုင်ငံအုပ်ချုပ်မှုတွင် တိုးတက်မှုအတွက် အဟန့်အတားဖြစ်စေ၏။ အရပ်ဘက်လူ့အဖွဲ့အစည်းနှင့် နိုင်ငံရေးယှဉ်ပြိုင်မှု ဆက်လက်အားနည်းနေသောကြောင့် နိုင်ငံရေးခေါင်းဆောင်များအပေါ် စစ်ဆေးခြင်းနှင့် ချိန်ညှိခြင်း မလုပ်နိုင်။ အကျိုးဆက်အားဖြင့် အုပ်ချုပ်မှုတွင် တိုးတက်မှု မရှိသလောက်ဖြစ်နိုင်ပြီး အာဏာလက်ရှိလူများက သူတို့၏ ကိုယ်ကျိုးစီးပွားကို ကာကွယ်ရန်နှင့် နိုင်ငံရေးအစိုးရ တောင့်တင်းခိုင်မာအောင် ထိန်းသိမ်းရန် စွမ်းဆောင်နိုင်လာကြသည်။

အပေါ်ယံအားဖြင့် ဤအကြောင်းပြချက်သည် မြန်မာပြည်နိုင်ငံရေးအခြေအနေအတွက် ဖြစ်နိုင်ခြေရှိသည့် ဖြေရှင်းချက်တစ်ခုကို ပေးသည်ဟု ယူဆစရာရှိသော်လည်း စင်စစ်အားဖြင့် ယင်းတွင် လေးနက်သော ချို့ယွင်း ချက်တစ်ခုရှိနေသည်။ အကြောင်းမှာ စစ်အစိုးရသည် ကြီးမားကြံ့ခိုင်သော စစ်အာဏာရှင်စနစ်ပေါ်တွင် မှီတည်နေသည်ဟု ယူဆသောကြောင့်ပါ။ သို့သော် အာဏာရှင်တစ်ယောက်အတွက် အရပ်ဘက် လူ့အဖွဲ့အစည်းကို နှိပ်ကွပ်ရန် စစ်တပ်ကို ညွှန်ကြားဖို့သည် ရိုးစင်းသည့် ကိစ္စမဟုတ်။ အဘယ်ကြောင့်ဆိုသော် အာဏာရှင်တစ်ယောက်နှင့် စစ်တပ်အကြားနှင့် စစ်တပ်အတွင်း ဂိုဏ်းခွဲများအကြားတွင် ပဋိပက္ခအမြဲတမ်း ပေါ်ပေါက်လေ့ရှိသော ကြောင့်ပါ။ အာဏာရှင်သည် နိုင်ငံရေးအထက်လွှာများအကြား ခက်ခဲသော ညှိနှိုင်းမှုပြဿနာများကို နိုင်ငံနိုင်နင်းနင်း ကိုင်တွယ်ဖြေရှင်းရဖို့ရှိ၏။ ဤအခက်အခဲသည် စစ်အစိုးရသက်တမ်း မရှည်ဖို့အကြောင်းတစ်ခုပါ။ သို့မဟုတ် အခြား တစ်နည်းစဉ်းစားလျှင် ဤလိုအခက်အခဲသည် စစ်တပ်ထောက်ခံမှု မပါဘဲ အာဏာရှင်တစ်ယောက် သက်ဆုံးမရှည်နိုင်ပုံကိုလည်း ရှင်းပြပါသည်။ ထို့ကြောင့် အာဏာရှင်၊ စစ်တပ်နှင့် နိုင်ငံတော်အကြား ဆက်ဆံရေးသည် မြန်မာပြည်တွင် စစ်အစိုးရ အခွန်ရှည်ခြင်းကို နားလည်ရန် အလွန်အရေးပါပေ၏။

မှတ်စုများ

- ၁။ ၂၀၀၅ အတွင်း တပ်မှူးဟောင်းတစ်ယောက်နှင့် အင်တာဗျူး
- ၂။ ၂၀၀၇ အတွင်း ဂျာနယ်လစ်တစ်ယောက်နှင့် အင်တာဗျူး

၃။ ရည်ညွှန်းချက်တစ်ခုအဖြစ်သာ ဖော်ပြခြင်း ဖြစ်သည်။ ဤကာလအတွင်း ဦးနေဝင်းအစိုးရ အကျိုးမဝင်ပါ။

၄။ ဤအခြေအနေသည် အိမ်နီးချင်း ထိုင်းအခြေအနေနှင့် ဆန့်ကျင်ဘက် ဖြစ်သည်။ ထိုင်းတွင် ပစ်ဖိတ်စစ်ပွဲနောက်ပိုင်း အာဏာသိမ်းပွဲ ၁၆ ပွဲ ရှိခဲ့သည့်အနက် ၉ ပွဲအောင်မြင်ပြီး ၇ ပွဲ မအောင်မြင်။



အိန္ဒိယတွင် ကျင့်သုံးလျက်ရှိသည့် ကိုလိုနီပေါ်လစီများက ကိုလိုနီခေတ် မြန်မာပြည်၏ လူ့အလွှာကို အတိုင်းထက်အလွန် အားနည်းချည့်နဲ့စေပြီး မြန်မာပြည်သည် အိန္ဒိယ အင်ပါယာအတွင်း ရာဇဝတ်မှု အထူးပြောဆို အုပ်ချုပ်မှုနယ်ပယ်အဖြစ် မကောင်းသတင်းဖြင့် ကျော်စောလာလေသည်။ တစ်ချိန်တည်းမှာပင် မြန်မာပြည်တွင် အမျိုးသားရေးစိတ်ဓာတ် နိုးကြားပြီး နိုင်ငံရေး အုံကြွမှုများ ပေါ်ပေါက်လာ၏။ ဒုတိယ - ၁၉၄၂ မှ ၁၉၄၅ အထိ ဂျပန်သိမ်းပိုက်မှုက မြန်မာပြည်ကို ပထဝီဝင် နိုင်ငံရေးအရ အရေးပါသည့် နေရာတစ်ခုအဖြစ်သို့ ရောက်စေပြီး မြန်မာပြည်သည် ပစ်ဖိတ် စစ်ပွဲအတွင်း ရှေ့တန်းနိုင်ငံတစ်ခု ဖြစ်လာ၏။ နိုင်ငံနှင့် လူ့အဖွဲ့အစည်းကို နည်းလမ်းအမျိုးမျိုးဖြင့် ပြန်လည် တည်ဆောက်ရန် ဂျပန်အင်ပါယာက ဆက်လက် ဆောင်ရွက်ပါသည်။ လူထု ထောက်ခံမှုရရန်နှင့် ဗြိတိသျှ၏ တန်ပြန်တိုက်ခိုက်မှုကို ကာကွယ်ရန် အလို့ငှာ ဒေသခံများ၊ အထူးသဖြင့် အမျိုးသားရေးဝါဒီ လူငယ်များကို စစ်ပညာသင်ကြားပေးခြင်း အပါအဝင် နည်းလမ်းအမျိုးမျိုး အသုံးပြုခဲ့ခြင်းပါ။

မြန်မာပြည်တွင် ကိုလိုနီနိုင်ငံ ထူထောင်ခြင်းကို အင်ပါယာနှစ်ခုမှ ကိုလိုနီပေါ်လစီများ၏ အကျိုးဆက်အဖြစ် နားလည်ထားသင့်၏။ အချုပ်ဆိုရသော် အိန္ဒိယ အင်ပါယာ၏ အဖျားအနားတွင် နိုင်ငံတည်ဆောက်ခြင်းနှင့် ဂျပန် အင်ပါယာ ရှေ့တန်းမျက်နှာစာတွင် နိုင်ငံတည်ဆောက်ခြင်းတို့က ကိုလိုနီခေတ်လွန် မြန်မာပြည်၏ အခြေခံ ဝိသေသလက္ခဏာများကို ချမှတ်ပေးခဲ့ခြင်းပါ။ နိုင်ငံ၏ နိုင်ငံထက်စီးနင်းပြုသော ယန္တရားကိုလည်း အင်ပါယာနှစ်ခု အောက်တွင် တည်ဆောက်ခဲ့ခြင်းဖြစ်သည်။ ခေတ်သစ် နိုင်ငံတော်တွင် စစ်တပ်ကို နိုင်ငံရေးနှင့် မပတ်သက်သူများ၏ အစုအဖွဲ့အဖြစ် ယေဘုယျ လက်ခံထားသည်။ ဗြိတိသျှကိုလိုနီခေတ်အတွင်း၊ အထူးသဖြင့် အိန္ဒိယ သူပုန်ထမှု (၁၈၅၇) နောက်ပိုင်းတွင် မြန်မာပြည်မှ နိုင်ငံထက်စီးနင်းပြုသော ယန္တရားကို ဗြိတိသျှအိန္ဒိယ စစ်ဌာနချုပ်နှင့် ဗြိတိသျှအိန္ဒိယ အစိုးရတို့က တင်းကျပ်စွာ ထိန်းချုပ်ထားခဲ့ပြီး မည်သည့်စစ်တပ်အရာရှိမျှ နိုင်ငံရေး ရည်မှန်းချက်အလို့ငှာ စစ်တပ်အာဏာကို အသုံးပြုရန် စိတ်ကူးမထည့်ခဲ့ကြချေ။ သို့သော် ဂျပန် အင်ပါယာ ရောက်လာချိန်တွင် အခြေအနေပြောင်းလဲသွားလေသည်။ ဂျပန်သည် ဗြိတိသျှလို မဟုတ်ဘဲ နိုင်ငံရေးအကြောင်းပြချက်များအတွက် မြန်မာအမျိုးသားရေးဝါဒီ လူငယ်များပါဝင်သည့် ဒေသခံစစ်တပ် တစ်ခုကို ဖန်တီးခဲ့၏။

[၂]

အမျိုးသားနိုင်ငံတည်ဆောက်ခြင်းနှင့်

ခေတ်သစ်မြန်မာနိုင်ငံမှ နိုင်ငံထက်စီးနင်းပြုသော ယန္တရား

၁၉ ရာစုအတွင်း မြန်မာနိုင်ငံကို ဗြိတိသျှတို့ ကျွန်ပြုလိုက်ချိန်သည် ခေတ်သစ် မြန်မာနိုင်ငံ စတင်ချိန်ဖြစ်သည်။ နိုင်ငံတည်ဆောက်ရသည်မှာ မလွယ်ချေ။ မတည်ငြိမ်သော ဖြစ်စဉ်တစ်လျှောက် တည်ဆောက်ရခြင်းဖြစ်သည်။ ယင်းသို့ ဖြစ်ရသည်မှာ ကိုလိုနီတို့၏ နိုင်ငံတည်ဆောက်ရေးနှင့် တရားဥပဒေစိုးမိုးရေး အခြေခံမူများကို မောင်းနှင်ပေးသည့် စီးပွားရေး ရည်မှန်းချက်များက မြန်မာနိုင်ငံရေး အစဉ်အလာနှင့် လုံးဝဥသည့် ခြားနားသောကြောင့်ပါ။

ဤအခန်းတွင် ဆွေးနွေးလိုသည့် အဓိကအချက်မှာ ကိုလိုနီခေတ်လွန် အရပ်ဘက်-စစ်ဘက် ဆက်ဆံရေးကို အဆုံးအဖြတ်ပေးသည့် အခြေခံကျသော ဖွဲ့စည်းတည်ဆောက်ပုံဆိုင်ရာ အရင်းခံအကြောင်းနှစ်ခုအပေါ် တည်ပါသည်။ ပထမ- ၁၈၂၀ ပြည့် လွန်နှစ်များတွင် စတင်သည့် ဗြိတိသျှ၏ ခေတ်သစ်မြန်မာနိုင်ငံ တည်ဆောက်မှုဖြစ်စဉ်က ကုန်းဘောင်ခေတ်ကို လက်စ တုံးပစ်လိုက်ပြီး မြန်မာပြည်ကို အိန္ဒိယအင်ပါယာထဲသို့ သွတ်သွင်းပေးလိုက်သည်။ ဤအချိန်မှစ၍ မြန်မာပြည်သို့ ဂျပန်ကျူးကျော်ဝင်ရောက်လာသည့် ၁၉၄၂ မတိုင်မီအထိ အဓိကကျသည့် ပေါ်လစီများကို ရန်ကုန်တွင် ဆုံးဖြတ်သလောက်ပင် လန်ဒန်နှင့် နယူးဒေလီတို့တွင်ပါ ဆုံးဖြတ်ခဲ့ကြသည်။ နယ်ချဲ့ အရာရှိများအဖို့ မြန်မာပြည်သည် အင်ပါယာအစွန်အဖျားက အုပ်ချုပ်မှု နယ်ပယ်တစ်ခုသာဖြစ်ပြီး ဒေသအခြေအနေနှင့် လိုက်ဖက်မည့် ပေါ်လစီများ ချမှတ်ရန်ကိစ္စကို အရေးတယူ အလေးထားခြင်းမရှိ။

အမည်ခံ လွတ်လပ်ရေးပေးရန်နှင့် တစ်ချိန်တည်းမှာပင် အင်ပါယာ၏ ရှေ့တန်း မျက်နှာစာကို ကာကွယ်ရန်တို့မှာ ဂျပန်သိမ်းပိုက်ခြင်း၏ ပေါ်လစီဖြစ်သည်။ သို့သော် ဂျပန်သိမ်းပိုက်ခြင်းက ဗြိတိသျှအနေဖြင့် ဘယ်တော့မျှ မပေးရန် သတိကြီး စွာထားသည့် အခွင့်အရေးတစ်ရပ်ကို ပေးခဲ့ရာ ယင်းမှာ အမျိုးသားဝါဒီ ခေါင်းဆောင်များအတွက် နိုင်ငံတစ်ခုကို စည်းရုံးရန် အခွင့်အရေးပင် ဖြစ်ပေ၏။

ကိုလိုနီခေတ်

မြန်မာအင်ပါယာနိဂုံး

၁၈ ရာစုအလယ်ပိုင်း။ အင်ဒိုချိုင်းနားဒေသတွင် ကိုလိုနီနယ်မြေများ ရရှိရန် အလို့ငှာ ဗြိတိန်နှင့် ပြင်သစ်တို့ အသည်းအသန် ပြိုင်ဆိုင်ကြသည်။ ဤကိုလိုနီနယ် မြေများအနက် တစ်ခုမှာ မြန်မာနိုင်ငံ။ ထိုစဉ်က မြန်မာနိုင်ငံသည် ကုန်းဘောင် မင်းဆက်လက်ထက်တွင် ဖြစ်ပြီး ဘင်္ဂလားနယ် စစ်တကောင်းမြို့သို့ ရခိုင်ဒုက္ခသည် များ ထွက်ပြေးသည်ကို အကြောင်းပြု၍ ဗြိတိသျှအရှေ့ အိန္ဒိယကုမ္ပဏီနှင့် အချင်း များရာမှအစ မြန်မာပြည်သည် ဗြိတိသျှနယ်ချဲ့ လက်အောက်သို့ တစ်စတစ်စ ကျရောက်သွားခြင်းပါ။ ၁၈၂၄ တွင် အင်္ဂလိပ်-မြန်မာ ပထမ စစ်ပွဲဖြစ်ပွားပြီး ပုဂံကို ဗြိတိသျှ အရှေ့အိန္ဒိယကုမ္ပဏီ တပ်ဖွဲ့များက သိမ်းပိုက်ချိန်တွင် စစ်ပွဲပြီး ဆုံးသွား သည်။ ၁၈၂၆ ဖေဖော်ဝါရီတွင် ချုပ်ဆိုသည့် ရန္တပိုစာချုပ်အရ ရခိုင်နှင့် တနင်္သာရီ ဒေသများကို ကုမ္ပဏီသို့ ပေးအပ်လိုက်ရသည်။ ရခိုင်မှာ ဘင်္ဂလားပြည်နယ်ထဲသို့ ထည့်သွင်းခြင်းခံရပြီး တနင်္သာရီကို အုပ်ချုပ်ရန် ပီနန်မှ ကော်မရှင်နာတစ်ယောက်ကို ကုမ္ပဏီက စေလွှတ်ပေး၏။

ထိုမှသည် ၂၆ နှစ်ကြာပြီးနောက် ၁၈၅၂ တွင် အင်္ဂလိပ်-မြန်မာ ဒုတိယ စစ်ပွဲဖြစ်ပွားရာ မြန်မာ ရှုံးနိမ့်ပြီး မုတ္တမနှင့် ပဲခူးကို ကုမ္ပဏီလက်သို့ အပ်လိုက်ရပြန် သည်။ အကျိုးဆက်မှာ ဧရာဝတီမြစ်ဝကျွန်းပေါ်ဒေသမှ အခွန်ငွေများကို ကုန်းဘောင်မင်းဆက် ဆုံးရှုံးခြင်းဖြစ်၏။ အထူးသဖြင့် ဧရာဝတီမြစ်ဝတွင် တည်ရှိ သည့် ရန်ကုန်ကို ကုမ္ပဏီက ရလိုက်ခြင်းသည် ဘုရင့်နိုင်ငံ၏ အသက်သွေးကြော မြစ်ကြောင်းကို ထိန်းချုပ်နိုင်လိုက်ခြင်းပင်ဖြစ်၏။ ၁၈၅၈ တွင် အိန္ဒိယ အစိုးရအက် ဥပဒေပြဋ္ဌာန်းခြင်းနှင့်အတူ ဗြိတိသျှ အရှေ့အိန္ဒိယ ကုမ္ပဏီပိုင် နယ်ပယ်များကို

ဗြိတိသျှအစိုးရ ထိန်းချုပ်မှုအောက်သို့ သွတ်သွင်းလိုက်သည်။ ကုမ္ပဏီတွင် အုပ်ချုပ်ပိုင်ခွင့် အာဏာမရှိတော့။ အင်္ဂလိပ်- မြန်မာ ဒုတိယ စစ်ပွဲနောက်ပိုင်းတွင် တနင်္သာရီကော်မရှင်နာအား မုတ္တမကို အုပ်ချုပ်ရန် အာဏာအပ်နှင်းပြီး ကော်မရှင် နာ တစ်ယောက်ကို ပဲခူးသို့ တာဝန်ပေး ခန့်အပ်လိုက်သော်လည်း ရခိုင်၊ တနင်္သာရီ၊ မုတ္တမနှင့် ပဲခူးတို့အား သီးခြား ကော်မရှင်နာများဖြင့် အုပ်ချုပ်စေရာတွင် ထိရောက်မှု မရှိချေ။ ဤသို့ဖြင့် ၁၈၆၂ တွင် ဤဒေသလေးခု၏ အုပ်ချုပ်ရေးကို ရန်ကုန်တွင် တည်ရှိသည့် ကော်မရှင်နာချုပ်ရုံးအောက်သို့ သွတ်သွင်းပေးလိုက်ရာ ပဲခူး ကော်မရှင် နာဟောင်း ဒု-ဗိုလ်မှူးကြီး အာသာ ပီ-ဖယ်ယာ (Lieutenant Colonel Arthur P.Phayre) သည် ပထမဆုံး ကော်မရှင်နာချုပ် ဖြစ်လာ၏။

ထိုအချိန်တွင် ဗြိတိသျှသည် အထက်မြန်မာပြည်တစ်ဝက်ကိုသာ ထိန်းချုပ် နိုင်တော့သည့် မန္တလေးရှိ မြန်မာမင်းထံ စီးပွားရေးနှင့် နိုင်ငံရေး တောင်းဆိုမှုများ တိုး၍ တိုး၍သာ ပြုနေလေသည်။ ဤသို့ တင်းမာမှုများ တိုးတက်လာသည့် အလျောက် ဘုရင်အသစ် မင်းတုန်းမင်းက နိုင်ငံခေတ်မီရန်နှင့် ဘဏ္ဍာငွေများ ဖော်ထုတ်ရန် ကြိုးပမ်းပါသည်။ သို့သော် ပြုပြင်ပြောင်းလဲမှုများ မအောင်မြင်ချေ။ သာဓကအားဖြင့် ဘုရင်သည် နိုင်ငံခြား ကုမ္ပဏီများသို့ လုပ်ပိုင်ခွင့်ပေးထားသည့် သစ်လုပ်ငန်းမှ အပိုခွန်ကောက်ခံရန် ကြိုးပမ်းရာ ကုန်းဘောင်ဆက်အပေါ် အပျက် သဘော တုံ့ပြန်မှုသာ ကျရောက်ခဲ့။ နိုင်ငံခြား ကုမ္ပဏီများနှင့် ဗြိတိသျှ အိန္ဒိယ အစိုးရက မြန်မာမင်းအပေါ် သစ်ဈေးနှုန်း လျော့ချရန် ဖိအားပေးကြသည်။ ထိုအချိန် တွင် မြန်မာမင်း၏ ပြည်တွင်းရန်ဘက်များက ဝန်ကြီးများသည် မြန်မာပြည်ပိုင် ပစ္စည်းများကို နိုင်ငံခြားသား ရန်သူများထံ ရောင်းစားနေကြသည်ဟု စွပ်စွဲကြလေ သည်။

ထို့နောက် ၁၈၈၅ တွင် မင်းတုန်းမင်းကို အရိုက်အရာဆက်ခံသည့် သီပေါ မင်းနှင့် ဘုံဘေဘားမား ထရေဒင်ကော်ပိုရေးရှင်းတို့အကြား ကျွန်းသစ်တင်ပို့မှုကိစ္စ အတွက် အကြီးအကျယ် ပြဿနာတက်ကြ၏။ တစ်ချိန်တည်းမှာပင် အင်ဒိုချိုင်းနား ဒေသအတွင်း ပြင်သစ်က အကျိုးစီးပွား ချဲ့ထွင်လာသည့် အားလျော်စွာ မြန်မာနှင့် ပြင်သစ်ဆက်ဆံရေးအပေါ် ဗြိတိသျှသည် ကြီးစွာစိုးရိမ်ကြောင့်ကြလျက် ရှိလေ သည်။ မြန်မာ၏ သံတမန်ဆက်ဆံရေး အားလုံး (အထူးသဖြင့် ပြင်သစ်နှင့် ဆက်ဆံ

ရေး) ကို အိန္ဒိယအစိုးရ၏ အတည်ပြုချက် မပါရှိဘဲ ဆောင်ရွက်ခြင်းမပြုရဟု ဗြိတိသျှက တောင်းဆိုလိုက်သည်။ သို့သော် လွတ်လပ်သော နိုင်ငံတစ်ခု၏ သက်ဦး ဆံပိုင်ဖြစ်သည့် မြန်မာမင်းသည် ဗြိတိသျှ တောင်းဆိုချက်များကို လက်မခံချေ။ ဤတွင် ဗြိတိသျှက စစ်ရေးအရ အရေးယူ ဆောင်ရွက်မှု ပြုလေတော့သည်။ ပစ်ခတ်မှု အနည်းအကျဉ်းမျှဖြင့် အထက်မြန်မာပြည်သည် ဗြိတိသျှစစ်ဖိနပ်အောက် သို့ ရောက်သွား၏။ ရွှေမျန်ကင်းအစစ်သည် ထင်းဖြစ်သွားပြီ။ သီပေါမင်းကို ဘုံဘေ သို့ ပို့လိုက်သည်။ ကုန်းဘောင်ဆက်ပြုလဲသွားပြီ။ ယခု ဗြိတိသျှသည် မြန်မာပြည် တစ်ဝန်းလုံးကို တိုက်ရိုက် အုပ်ချုပ်နေပြီ။ သမိုင်းစဉ် တစ်လျှောက်လုံး ကိုယ့်မင်းကိုယ့် ချင်းနေလာခဲ့သော မြန်မာပြည်သည် အိန္ဒိယအင်ပါယာထဲမှ ပြည်နယ်တစ်ခု အဖြစ် သို့ရွှေ့လျော့သွားတော့ပြီ။ ၁၈၈၆။

ခေတ်သစ် မြန်မာနိုင်ငံတော်၏ ဝိသေသလက္ခဏာများ

ကိုလိုနီအုပ်ချုပ်မှု၏ မောင်းနှင်အားတစ်ခုမှာ ထိရောက်မှု ဆန်းစစ်ခြင်း ဖြစ်သည်။ ဤတွင် ထိရောက်မှု ဆန်းစစ်ခြင်း ဆိုသည်မှာ ပြည်သူများအား အုပ်ချုပ် ရန်အတွက် နိုင်ငံရေးနှင့် အုပ်ချုပ်ရေးကိရိယာများကို ကျွန်ပြုသူများ၏ အတိအကျ သတ်မှတ်ထားသော ရည်ရွယ်ချက်များအတွက် ပိုမိုထိရောက်စွာ ဆောင်ရွက်ရန် ပြန်လည်ဖွဲ့စည်းသည့် ဖြစ်စဉ်ကို ဆိုလိုသည်။ အစဉ်အလာ မင်းဆက်များ၏ ဘုရင် များနှင့် မင်းမျိုးစိုးနွယ်များအဖို့ နိုင်ငံအုပ်ချုပ်မှုသည် ဘာသာရေးနှင့် လူမှုရေးဘဝ ထဲတွင် နစ်ဝင်စွဲခိုင်လျက် ရှိသည်။ ဆန့်ကျင်ဘက် အားဖြင့် ကိုလိုနီအုပ်ချုပ်သူတို့အဖို့ မှာမူ နိုင်ငံတော်ကို လူ့အဖွဲ့အစည်းနှင့် ခွဲခြားရှုမြင်ပြီး ပြည်သူများအား လောက ကြောင်းအရသာ အုပ်ချုပ်သည်။ ဤစကားအရ ကမ္ဘာတစ်နံတစ်လျားရှိ ကိုလိုနီ အားလုံးတွင် ကျင့်သုံးသည့် ဗြိတိသျှ ကိုလိုနီပေါ်လစီသည် တစ်မျိုးတည်း ဖြစ်သည် ဟု ဆိုလိုခြင်းမဟုတ်ချေ။ စင်စစ် ကိုလိုနီ တစ်ခုချင်းစီကို ယင်း၏ ထုံးတမ်းစေလှေ များ၊ လူမှု-စီးပွားအခြေအနေများ၊ သဘာဝပတ်ဝန်းကျင်နှင့် ပထဝီဝင် အနေအထား တို့ အပေါ်မူတည်၍ အုပ်ချုပ်ခြင်းဖြစ်၏။ မြန်မာ့ခေတ်သစ် နိုင်ငံတော်ကို အိန္ဒိယ အင်ပါယာ၏ အဖျားအနားတွင် ဖွဲ့တည်ထားပါသည်။ ကိုလိုနီစနစ်၏ ထိရောက်မှု ဆန်းစစ်ခြင်းဘောင်အတွင်း မြန်မာ့ခေတ်သစ် နိုင်ငံတော်သည် အဓိကကျသည့် ဝိသေသလက္ခဏာငါးရပ်ကို ဖြစ်ပေါ်စေခဲ့ပါသည်။

အချိုးအစား	အချိုးအစား	အချိုးအစား	အချိုးအစား	အချိုးအစား	အချိုးအစား	အချိုးအစား		
အုပ်ချုပ်ရေး	၁၈၄	၈၈	၈၁	၅၄	၉၁	၈၂	၁၃၀	၇၁၀
တရားရေး	၇၆	၃၅	၂၁	၁၄	၃၁	၃၃	၄၀	၂၅၀
နိုင်ငံရေး	၁၁	၄	၀	၂	၂	၂၁	၆	၄၆
ကျွမ်းကျင်သူ	၆	၉	၃	၅	၁၀	၆	၁၀	၄၉
အချိုးအစား	၂၆.၃%	၁၂.၉%	၁၀.၀%	၇.၁%	၁၂.၇%	၁၃.၅%	၁၇.၆%	၁၀၀%

ဇယား ၂.၁ - အိန္ဒိယပဋိညာဉ်ခံတန်း အရာရှိအရေအတွက် (၁၈၉၂-၁၉၁၄)

ပထမ ဝိသေသလက္ခဏာမှာ မြန်မာ့ခေတ်သစ် နိုင်ငံတော်တည်ဆောက်မှု နှင့် အုပ်ချုပ်မှုကို လန်ဒန်နှင့် နယူးဒေလီတို့မှ အရာရှိများက ညွှန်ကြားခြင်း ဖြစ်၏။ ၁၉၃၆ မတိုင်မီအထိ မြန်မာပြည်သည် အိန္ဒိယဘုရင်ခံချုပ်၏ တရားစီရင်ရေး၊ ဥပဒေပြုရေးနှင့် အုပ်ချုပ်ရေးအာဏာအောက်ရှိ ဗြိတိသျှအင်ပါယာ၏ ပြည်နယ် တစ်ခုမျှသာ။ ၂၀ ရာစုအစပိုင်းတွင် ဒီရေအလား တိုးပွားလာသည့် အမျိုးသားရေး လှုပ်ရှားမှုများကို တုံ့ပြန်သောအားဖြင့် ဗြိတိန်သည် တိုင်းရင်းသားပြည်သူများ ပါဝင် သည့် ဥပဒေပြုရေးအဖွဲ့များထံ အာဏာအပ်နှင်းရန် တစ်စတစ်စ ဆောင်ရွက်စပြု လာခဲ့သည်။ ဤသည်မှာ အဓိကကျသည့် အုပ်ချုပ်ရေးရာထူးများတွင် ဗြိတိန်နှင့် အိန္ဒိယမှ အရပ်သား ဗျူရိုကရက်များအား ဆက်လက်ခန့်ထားရင်း ဒေသခံပြည်သူ များ၏ ကိုယ်ပိုင်အစိုးရကို ခွင့်ပြုပေးရန် အုပ်ချုပ်မှုစနစ် ပြောင်းလိုက်ခြင်းဖြစ်သည်။ အိန္ဒိယ ပဋိညာဉ်ခံတန်း (အိုင်စီအက်စ်) အရာရှိများတွင် ဒေသအုပ်ချုပ်ရေးအပေါ် အာဏာအပြည့်အဝ ရှိကြသည်။ ၁၈၉၂-၁၉၁၄ အတွင်း အိုင်စီအက်စ် အရာရှိများ ခန့်ထားမှုကို ဇယား- ၂. ၁ တွင် ဖော်ပြထားသည်။ ၁၉၂၁ တွင် အိန္ဒိယ ပြည်နယ် အားလုံးတွင် လူဦးရေ သန်း ၂၀၀ ခန့် ရှိသည့်အနက် ၁၃ သန်း (၇%) မှာ မြန်မာပြည်နယ်ရှိ လူဦးရေဖြစ်၏။ ဇယား- ၂. ၁ က ၁၉၁၄ အထိသာ ဖော်ပြသော် လည်း စုစုပေါင်း အိုင်စီအက်စ်အရာရှိ အရေအတွက်၏ ၁၀% ခန့်ကို မြန်မာပြည် တွင် ခန့်ထားကြောင်း မြင်သာပါသည်။ ဤသည်မှာ ခန့်မှန်းခြေ လူဦးရေအရွယ် အစားအပေါ် မူတည်၍ ခန့်ထားခြင်းပါ။ ၁၉၃၇ မြန်မာပြည် အက်ဥပဒေ စတင် အသက် ဝင်ပြီးနောက် ဗြိတိသျှအစိုးရက အသစ်တည်ထောင်လိုက်သည့် မြန်မာ ပြည်ဝန်ကြီး ဌာနသည် ဘုရင်မင်းမြတ် တိုက်ရိုက်ခန့်ထားသည့် မြန်မာပြည် ဘုရင်ခံ ချုပ်မှ တစ်ဆင့် မြန်မာပြည်ကို အုပ်ချုပ်ရန် တာဝန်ရှိလာ၏။ ဘုရင်ခံသည် ဗြိတိန်ရှိ အိန္ဒိယတာဝန်ခံ ဝန်ကြီးကို တာဝန်ခံရပြီး တစ်လှည့်တစ်ပြန်အားဖြင့် ဝန်ကြီးသည် ဗြိတိသျှ ပါလီမန်သို့ အစီရင်ခံရ၏။

ဒုတိယ ဝိသေသလက္ခဏာမှာ ဗဟိုဒေသ (ဗမာအများစုနေထိုင်ရာဒေသ) နှင့် နယ်ခြားဒေသ (ရှမ်း၊ ကချင်၊ ချင်းနှင့် အခြားတိုင်းရင်းသားလူမျိုးစုများ နေထိုင် ရာဒေသ) များကို မတူခြားနားသော စနစ်များဖြင့် အုပ်ချုပ်ခြင်း ဖြစ်သည်။ အင်္ဂလိပ်-မြန်မာတတိယ စစ်ပွဲဖြစ်ပွားပြီးနောက် အထက်မြန်မာပြည်ကို ဗြိတိသျှ

သိမ်းပိုက်ချိန်တွင် ကုန်းဘောင်ဆက်ကို သစ္စာခံသည့် ရှမ်းပြည်နယ်အား ယင်း၏ ထိန်းချုပ်မှုအောက်သို့ ဆွဲသွင်းရန် ဗြိတိသျှသည် ကြိုးပမ်းခဲ့၏။ စော်ဘွားတို့၏ တရားဝင်အဆင့်အတန်းနှင့် လက်ရှိအနေအထားအတိုင်း သွယ်ဝိုက်အုပ်ချုပ်မှု အတွက် ဗြိတိသျှခန့် ဝန်ထောက်တစ်ယောက်က အာမခံချက်မပေးမီအတွင်း စော်ဘွားတချို့သည် ဗြိတိသျှကို အပြင်းအထန် ဆန့်ကျင်သူများပါ။ ၁၈၈၈ ရှမ်းပြည် နယ် အက်ဥပဒေပြဋ္ဌာန်းခြင်းနှင့် ၁၈၉၂ အတွင်း ရှမ်းပြည်နယ်-ယိုးဒယား (ထိုင်း နိုင်ငံ) နယ် နိမိတ်သတ်မှတ်ခြင်းတို့နှင့်အတူ ဗြိတိသျှ၏ သွယ်ဝိုက် အုပ်ချုပ်မှုသည် တရားဝင် တည်ဆောက်ပြီး ဖြစ်သွားလေသည်။ အခြားတိုင်းရင်းသားလူမျိုးစုတို့၏ နယ်ခြား ဒေသများတွင်လည်း သွယ်ဝိုက်အုပ်ချုပ်မှုကို စတင်ကျင့်သုံးသည်။ ၁၈၉၃ နှင့် ၁၈၉၅ တို့တွင် ကချင်နှင့် ချင်းပြည်နယ်များသို့ ဝန်ထောက်တစ်ယောက် ခန့်ထား သည်။ ဤသို့ဖြင့် မြန်မာနိုင်ငံတွင် ဗြိတိသျှကိုလိုနီ လက်ထက်အတွင်း အုပ်ချုပ်ပုံ နည်းလမ်း နှစ်မျိုး ကျင့်သုံးခဲ့၏။ ဗဟိုဒေသကို တိုက်ရိုက် အုပ်ချုပ်သည်။ နယ်ခြား ဒေသကို သွယ်ဝိုက်အုပ်ချုပ်သည်။ ဤစနစ်သည် ကိုလိုနီခေတ်လွန် တိုင်းရင်းသား လူမျိုးစု ပဋိပက္ခဆီသို့ ဦးတည်သွားသည့် သိသာထင်ရှားသော အကြောင်းခံ တစ်ရပ်ပါ။

တတိယ ဝိသေသလက္ခဏာမှာ မင်းအဆက်ဆက် လက်ထက်များတွင် အသားကျပြီးဖြစ်သည့်စနစ်နှင့် အလွန်အလွန် ခြားနားသည့် ခေတ်မီ အုပ်ချုပ်ရေး စနစ်ကို စတင် မိတ်ဆက်ပေးလိုက်ခြင်း ဖြစ်သည်။ တိုင်းပြည်ကို အုပ်ချုပ်မှုဆိုင်ရာ ယူနစ်များ ပိုင်းခြားကာ ပြည်နယ် (Province) မြို့တော်ဖြစ်သည့် ရန်ကုန်မှ ထိန်းချုပ်ထားသည်။ ကိုလိုနီအုပ်ချုပ်မှု စောစောပိုင်းကာလအတွင်း အစဉ်အလာ အုပ်ချုပ်မှုဆိုင်ရာ ယူနစ်တစ်ခု ဖြစ်သည့် 'တိုက်'သည် မြို့နယ်များနှင့် ကျေးရွာ အုပ်စုများကြားတွင် ရှိခဲ့၏။ မြို့နယ်တစ်ခုတွင် တိုက်များစွာ ပါဝင်သည်။ တိုက်တစ် ခုစီတွင် အခွန်တော် ကောက်ယူခြင်းနှင့် စည်းကမ်း ထိန်းသိမ်းခြင်းတို့ ဆောင်ရွက်ရ သည့် တိုက်သူကြီးနှင့် ခေါင်းတို့ ရှိကြသည်။ တိုက်သူကြီး ရာထူးမှာ မျိုးရိုးအမွေ ဆက်ခံသော ရာထူးဖြစ်ပြီး ကိုယ်ပိုင်အုပ်ချုပ်ခွင့်၊ ကိုယ်ပိုင် လုပ်ပိုင်ခွင့် အထိုက် အလျောက် ရှိ၏။ ၁၈၈၆ တွင် အထက်မြန်မာပြည်ကို မြန်မာပြည်နယ် ပရိပဋ်နှင့် ပေါင်းစည်းလိုက်ပြီးနောက် များမကြာမီ ပြည်နယ်ဘုရင်ခံအဖြစ် တာဝန်ယူသည့်

ချားလ်စ်ခရော့စ်ဝိတ် (Crosthwaite) က တိုက်သူကြီးရာထူးကို ပယ်ဖျက်လိုက်သည့် ကျေးရွာအက် ဥပဒေကို ထုတ်ပြန်လိုက်ပါသည်။ သို့ဖြစ်၍ ကျေးရွာအုပ်စုသည် အခြေခံယူနစ် ဖြစ်လာပြီး ရွာသားတစ်ဦးကို ရွာသူကြီးအဖြစ် ခန့်အပ်သည်။ ပိုမိုများပြားသော ကျေးရွာတို့ ကျေးရွာအုပ်စုများအဖြစ် ပေါင်းစည်းလာသည်နှင့်အမျှ ရွာသူကြီးအရေအတွက် သိသိသာသာ လျော့နည်းသွား၏။ သာဓကအားဖြင့် ၁၉၀၉ မှ အစပြုသည့် ဆယ်နှစ်တာကာလအတွင်း ရွာသူကြီးအရေအတွက် ၁၇၉၈၀ မှ ၁၅၆၆၁ သို့ ကျဆင်းသွားခဲ့သည်။ ဤသို့အားဖြင့် လစာရ အုပ်ချုပ်မှုဆိုင်ရာ အာဏာပိုင် အသစ်တစ်ယောက်သည် အစဉ်အလာအာဏာပိုင်နေရာသို့ အစားထိုးဝင်ရောက်လာလေသည်။ ထို့ပြင် အုပ်ချုပ်ရေးဆိုင်ရာယူနစ်သည် လုံခြုံရေးနှင့် အခွန်တော် ကောက်ခံရေးကိစ္စရပ်များအတွက် ဆင်ခြင်ဆုံးဖြတ်နိုင် စွမ်းရှိသည့် သီးခြား အစုအဖွဲ့ တစ်ခု ဖြစ်လာလေသည်။

ဂျွန်အက်စ် ဖာနီဗယ် (John S. Furnivall) ၏ အဆိုအရ ခရော့စ်ဝိတ်၏ ကျေးရွာအက်ဥပဒေမှာ အိန္ဒိယ ကျေးရွာများတွင် တွေ့နိုင်သည့် စည်းကမ်းကြီးသော လူ့အလွှာ၏ တာဝန်ယူမှုအပေါ်တွင် အခြေခံထားခြင်း ဖြစ်သည်။ ခရော့စ်ဝိတ်သည် သူ၏ အိန္ဒိယ အတွေ့အကြုံပေါ် အခြေခံခဲ့သော်လည်း မြန်မာကျေးရွာများမှ စည်းကမ်း ကလနား လျော့ရဲသည့် အာဏာပိုင်ကို စွမ်းဆောင်ရည်မထိရောက်ဟု အမြင်ရှိ၏။ သို့ဖြင့် ခရော့စ်ဝိတ်၏ ညွှန်ကြားချက်အရ မြန်မာပြည်တွင် ပြဋ္ဌာန်းသည့် ဥပဒေများက ကျေးရွာလူ့အလွှာကို ပြောင်းလဲပစ်လိုက်ပြီး တည်ငြိမ်မှုမရှိခြင်း၏ အရိပ်လက္ခဏာ သစ်တစ်ခုကို ထပ်တိုးလာစေပါသည်။ အကျိုးဆက်အားဖြင့် မြန်မာပြည်နယ်၏ အေးချမ်းသာယာရေးနှင့် တရားဥပဒေစိုးမိုးရေးမှာ ကြီးမားသော အရှိန်အဟုန်ဖြင့် ယိုယွင်းလာပြီး ထောင်ကျ အကျဉ်းသား အရေအတွက်သည် အခြားအိန္ဒိယပြည်နယ်များထက် သုံးလေးဆမက များပြားလာတော့၏။

စတုတ္ထဝိသေသလက္ခဏာမှာ ဗြိတိန်၏ လစ်ဘရယ်စီးပွားရေးပေါ်လစီအတွင်း နိုင်ငံတကာ အရင်းရှင်စီးပွားရေးစနစ်ထဲသို့ မြန်မာပြည်၏ လူမှု-စီးပွားပေါင်းစည်းမှု ဖြစ်၏။ မြန်မာသည် ၁၉ ရာစုအလယ်ပိုင်းတွင် ကမ္ဘာ့ အဓိက ဆန်ထုတ်လုပ်သူများအနက် တစ်ဦးဖြစ်သည်ကို အသားပေး ဖော်ပြ ဖို့လိုသည်။ ၁၈၅၀

မှအစပြု၍ အောက်မြန်မာပြည်တွင် စပါးစိုက်ပျိုးမှု အရှိန်အဟုန်ဖြင့် တိုးတက်လာခဲ့၏။ ၁၈၇၀ ပြည့်လွန်နှစ်များအတွင်း စပါးစိုက် ဧကပေါင်း ၁ ဒသမ ၈ သန်း ရှိခဲ့ရာမှ ၁၉၃၀ ပြည့်လွန်နှစ်များအတွင်း ဧက ၁၀ သန်း ဖြစ်လာသည်။ ၁၈၇၀ တွင် ဆန်တင်ပို့မှု တန်ချိန် ၄၄၀,၀၀၀ ရှိခဲ့ရာမှ ၁၉၃၀ ပြည့်လွန်နှစ်များတွင် တန်ချိန် ၃ သန်းအထိ မြင့်တက်လာခဲ့သည်။ ထို့ပြင် အောက်မြန်မာပြည်တွင် အထက်မြန်မာပြည်နှင့် အိန္ဒိယတောင်ပိုင်းမှ ပြောင်းရွှေ့လာသူတို့၏ စိုက်ပျိုးမှုကြောင့်လည်း စပါးအထွက်နှင့် ဆန်တင်ပို့မှု သိသိသာသာ မြင့်တက်လာခဲ့လေသည်။

သို့သော် ၁၉၂၀ ပြည့်လွန်နှစ်များ၏ စောစောပိုင်းမှစ၍ စိုက်ပျိုးနိုင်သည့် လယ်ယာမြေဧကများ လျော့ပါးလာသည်။ လယ်သမား အများအပြားမှာ စိုက်ပျိုးစရိတ် အလို့ငှာ လယ်မြေကို အပေါင်ထား၍ ငွေချေးကြရသည်။ ပြန်မဆပ်နိုင်သော အခါ လယ်မြေများ ဆုံးရှုံးကုန်သည်။ ၁၉၃၀ ပြည့်လွန်နှစ်များအတွင်း ဗြိတိသျှ အိန္ဒိယ၏ အခြားအစိတ်အပိုင်းများမှ တိုင်းတစ်ပါးသား အများစုဖြစ်သည့် လယ်မလုပ်သော လယ်ပိုင်ရှင် အရေအတွက်သည် တဖြည်းဖြည်း တိုးတက်လာ၏။ ၁၉ ရာစုအကုန်ပိုင်းတွင် ဥရောပ၊ အိန္ဒိယနှင့် တရုတ်စီးပွားရေးလုပ်ငန်းများနှင့် ကုန်သည်များ ဝင်ရောက်လာရာ မြန်မာ ကုန်သည်များအဖို့ သူတို့နှင့် ယှဉ်ပြိုင်ရန် အခက်တွေ့ရလေသည်။ ထို့ပြင် မြို့ကြီးများတွင် အိန္ဒိယမှလာသည့် စီးပွားရေးလုပ်ငန်းများက အတွေ့အကြုံမရှိသော မြန်မာ အလုပ်သမားများကို မငှားရမ်းလိုကြ။ အတွေ့အကြုံရှိသော အိန္ဒိယမှ အလုပ်သမားများကို ခေါ်သွင်းလာဖို့ ပိုလွယ်၏။ ၁၉၂၀ ပြည့်လွန်နှစ်များ၏ ဒုတိယပိုင်းအတွင်း တစ်နှစ်လျှင် လူ ၄၀၀,၀၀၀ ခန့် တိုင်းပြည်အတွင်းသို့ ဝင်ရောက်ခဲ့ကြသည်။ ယင်း၏ အကျိုးဆက်မှာ အိန္ဒိယနှင့် တရုတ်မှ ကူးပြောင်းလာသူများနှင့် အခြားလူမျိုးများ ပါဝင်သည့် ဗဟုလူ့အဖွဲ့အစည်းတစ်ရပ် ပေါ်ပေါက်လာခြင်းပါ။ ထိုသူများသည် ကိုယ့်အစုနှင့်ကိုယ် နေထိုင်ကာ စီးပွားရေးလုပ်ငန်းများ လုပ်ကိုင်ခြင်းဖြင့် မြန်မာလူမျိုးတို့ထက် စီးပွားရေးအရ သာလွန်နေကြလေသည်။

ပဉ္စမဝိသေသလက္ခဏာမှာ ဗြိတိသျှကိုလိုနီ ပေါ်လစီသည် လစ်ဘရယ် စီးပွားရေးစနစ်မှသည် ပြည်သူတို့၏ လူမှုဘဝ ဖူလုံရေးကို အာရုံစိုက်သည့် စီးပွားရေးစနစ်တစ်ခုသို့ တဖြည်းဖြည်း ရွှေ့ပြောင်းလာခြင်းဖြစ်သည်။ ရာစုနှစ် ကူးပြောင်းချိန်

တွင် လူမှုဘဝ ဖူလုံရေးပေါ်လစီအမျိုးမျိုးကို အစပျိုးလာခဲ့သည်။ ပါရာဒိုင်း အပြောင်းအလဲနှင့် လိုက်လျောညီထွေစွာ ပြည်သူ့ကျန်းမာရေးနှင့် ပြည်သူ့ပညာ ရေးတို့လို လူမှုဘဝ ဖူလုံရေးလုပ်ငန်းများနှင့် ရထားလမ်း၊ ကြေးနန်းဆက်သွယ်ရေး၊ လမ်းဖောက်လုပ်ရေးနှင့် သင်္ဘောလိုင်းများ အပါအဝင် ပြည်သူ့လုပ်ငန်းများကို စတင်ဆောင်ရွက်သည်။^၉ ဤလုပ်ငန်းများသည် ဗြိတိသျှနှင့် ကိုလိုနီအစိုးရရုံးများ တွင် အချေအတင် ဝေဖန်ဆွေးနွေးစရာ ကိစ္စများဖြစ်ပြီး ဒေသခံပြည်သူများအကြား တရိပ်ရိပ် မြင့်တက်နေသည့် အမျိုး သားရေးစိတ်ဓာတ်ကို တုံ့ပြန်သည့် တန်ပြန်ရေး အစီအမံလည်း ဖြစ်သည်။

ဤတွင် အင်ပါယာကြီး၏ အဖျားအနားမှ မြန်မာပြည်တည်နေရာ၏ ဂယက်ရိုက်ခတ်မှုကိုလည်း တွေ့မြင်နိုင်ပါသည်။ ဤအတွက် ဥပမာကောင်း တစ်ခု မှာ မြန်မာပြည်တွင် ပညာရေးကို ကိုင်တွယ်ထားပုံနည်းလမ်း ဖြစ်သည်။ ကနဦးတွင် ကိုလိုနီပေါ်လစီသည် ပညာရေးကို ပုဂ္ဂလိက ကဏ္ဍသို့ လွှဲပေးထားသည်။ ကိုလိုနီ အစိုးရက အထောက်အပံ့ပြုရုံသာ။ ၁၉ ရာစု နိဂုံးမတိုင်မီအထိ ခရစ်ယာန် (အဓိက အားဖြင့် အမေရိကန် ဘက်ပတ်နှင့် ပြင်သစ် ရိုမန်ကက်သလစ်) မစ်ရှင်အဖွဲ့များနှင့် ဗုဒ္ဓဘာသာ ဘုန်းတော်ကြီးကျောင်းများက ပညာသင်ကြားပေးကြ၏။ ၁၈၈၀ သို့ ရောက်ချိန်တွင် ထိုအချိန်က ဗြိတိသျှအိန္ဒိယတွင် အဆင့်မြင့်ဆုံးဖြစ်သည့် ကာလ ကတ္တားတက္ကသိုလ်သို့ မြန်မာကျောင်းသားရှစ်ယောက်သာ ဝင်ခွင့်ရသည်။^{၁၀} ၁၉၂၃ မတိုင်မီက ဆရာဝန် (သို့) အင်ဂျင်နီယာဖြစ်လိုသည့် မြန်မာတစ်ယောက်အဖို့ အိန္ဒိယ သို့ သွားရောက် ပညာသင်ကြားသည့် နည်းလမ်းတစ်ခုသာ ရှိ၏။ ထိုနှစ် မတိုင်မီ က စိုက်ပျိုးရေးအဓိက ဖြစ်သည့် မြန်မာပြည်တွင် စိုက်ပျိုးရေးကျောင်း မရှိချေ။ ၁၉၂၀ တွင် ရန်ကုန်တက္ကသိုလ်တည်ထောင်ခြင်းနှင့်အတူ အဆင့်မြင့်ပညာရေး အင်စတီကျူးရှင်းများက မြန်မာများ လူနေမှုအဆင့်အတန်း မြင့်မားစေမည့် အခွင့်အလမ်းများ ဖြည့်ဆည်းပေးရာ ယင်း၏ အကျိုးဆက်အဖြစ် လူလတ်တန်းစား ပေါ်ပေါက်လာခြင်းပါ။ ၁၉၀၀ တွင် ကောလိပ် (သို့) တက္ကသိုလ်ကျောင်းသား ၁၁၅ ယောက် ရှိသည်။ ၁၉၄၀ တွင် ၂၃၆၅ ယောက်အထိ အရေအတွက် တိုးလာသည်။ လူဦးရေ၏ ၁%ပင် မပြည့်တတ်သေးသည့် အရေအတွက်ရှိသော မြန်မာ လူငယ် များသည် တက္ကသိုလ်သို့ တက်ရောက်ကြပြီးသကာလ မြန်မာနိုင်ငံရေးနှင့် လူ့အဖွဲ့ အစည်းကို ပြောင်းလဲပစ်မည့်သူများ ဖြစ်လာကြတော့အံ့။

ဒို့ဗမာ

ဗြိတိန်တွင် ‘လူဖြူ၏တာဝန်’ (White Man's Burden) ဆွေးနွေးပွဲများ ရေပန်းစားလျက် ရှိသည့် ၁၉၀၀ ပြည့်လွန်နှစ်များ၏ စောစောပိုင်းတွင် ကိုလိုနီအစိုးရ သည် ပြည်သူတို့၏ လူမှုဘဝ ဖူလုံရေးဘက်သို့ အာရုံစိုက်လာခဲ့၏။ ထိုအချိန်မှာပင် မြန်မာ့လူ့အဖွဲ့ အစည်းအတွင်း အရေးပါသော အပြောင်းအလဲတစ်ခု ဖြစ်ပေါ်လာ သည်။ ပထမဆုံး အမျိုးသားရေး နိုးကြားမှုများသည် ကလျာဏယုဝ ဗုဒ္ဓဘာသာ အသင်း (ဝိုင်အမ်ဘီအေ) ပုံစံဖြင့် ပေါ်ပေါက်လာခြင်းပါ။ ကိုလိုနီစနစ်အောက်တွင် လူလားမြောက်ကြသည့် မြန်မာ လူငယ်များက ဤအသင်းကို တည်ထောင်လိုက်ခြင်း ဖြစ်သည်။ ကလျာဏယုဝ ခရစ်ယာန်အသင်း (ဝိုင်အမ်ဘီအေ)ကို ပုံစံယူထားသော ဝိုင်အမ်ဘီအေကို ၁၉၀၆ တွင် ရန်ကုန်မြို့၌ တည်ထောင်ခဲ့ပါသည်။ ယင်း၏ အသင်း သားအဖြစ် မြန်မာ လူလတ်တန်းစား ပညာတတ်များ၊ အစိုးရအမှုထမ်းများနှင့် ဗုဒ္ဓဘာသာ ပြန်လည်ထွန်းကား ရေးအလို့ငှာ ကြိုးပမ်းနေကြသည့် ရဟန်း သံဃာတော်များ ပါဝင်ကြသည်။

၁၉၂၀။ ဝိုင်အမ်ဘီအေ အသင်းဝင်အချို့သည် အသင်းကို နိုင်ငံရေးသဘော ပိုမိုသက်ဝင်စေရန် ရည်သန်လျက် မြန်မာအသင်းချုပ်ကြီး (ဂျီစီဘီအေ)ကို ဖွဲ့စည်း လိုက်ပါသည်။ ဂျီစီဘီအေက သပိတ်များနှင့် ဆန္ဒပြပွဲများကို ဆောင်ရွက်လာသည်။ စည်းကြပ်သည့် အခွန်တော်များကို ပေးဆောင်ရန် ငြင်းဆိုကြသည်။ ဗြိတိန်ထံမှ ကိုယ်ပိုင်အုပ်ချုပ်ခွင့်ရရန် ရည်ရွယ်ကာ နိုင်ငံလုံးဆိုင်ရာ သပိတ်တိုက်ပွဲကြီးကို ဆင်နွှဲကြသည်။ ၁၉၂၃ တွင် ဥပဒေပြု ကောင်စီ ဖွဲ့စည်းခြင်းနှင့် ယင်း၏ နောက် ဆက်တွဲ ခိုင်အာခီစနစ်တို့နှင့် စပ်လျဉ်းသည့် နိုင်ငံရေးရာကိစ္စများတွင်လည်း ဂျီစီဘီ အေသည် ပါဝင်ဆောင်ရွက်ခဲ့၏။ ၁၉၃၇ တွင် စတင် အာဏာတည်သည့် ၁၉၃၅ မြန်မာပြည် အစိုးရ အက်ဥပဒေအရ တည်ထောင်သော ပါလီမန်နှစ်ရပ်သို့ အသင်းသားများကို ပို့ခဲ့၏။ သို့သော် ဂျီစီဘီအေသည် မည်မျှပင် ကြိုးပမ်းအားထုတ် စေကာမူ ပါတီတွင်း ပဋိပက္ခကို အကြောင်းပြု၍ တိုင်းပြည်တစ်ဝန်းလုံးရှိ ပြည်သူ များအား စည်းရုံးနိုင်စွမ်းရှိသည့် နိုင်ငံရေးအဖွဲ့အစည်းတစ်ခုအဖြစ်သို့ ရောက် မလာခဲ့ချေ။

၁၉၂၀ ပြည့်လွန်နှစ်များမှ အစပြု၍ အမျိုးသားရေးစိတ်ဓာတ် နိုးကြားမှုနှင့်

ကိုယ်ပိုင်အုပ်ချုပ်ရေး တိုးချဲ့ခြင်းတို့က ဥပဒေပြုကောင်စီတွင် နိုင်ငံရေးကိစ္စများ ပြောဆိုအောင် စေ့ဆော်ပေးနေကြသည်။ သို့သော် ကောင်စီအတွင်း စဉ်းစား ဆုံးဖြတ်ခြင်းတို့ကို ကိုလိုနီအုပ်ချုပ်မှုက ဩဇာလွှမ်းမိုးလျက်ပင်ရှိဆဲ။ ဗြိတိသျှ ဘုရင်ခံချုပ်၏ လုပ်ပိုင်ခွင့် အာဏာမှာလည်း အားကောင်းမောင်းသန် ဖြစ်နေဆဲ။ ဤအခြေအနေကို တော်လှန်လိုသော အမျိုးသားရေးဝါဒီ လူငယ်များက လက်မခံ နိုင်ကြ။ ၁၉၃၀ တွင် ဤအမျိုးသား ရေးဝါဒီများထဲမှ တစ်ဦးဖြစ်သူ သခင်ဘသောင်း (ရန်ကုန်တက္ကသိုလ် အင်္ဂလိပ်စာဌာန ဘာသာပြန် လက်ထောက်) သည် နောင်အခါ သခင်ပါတီအဖြစ် လူသိထင်ရှား ဖြစ်လာမည့် ဒို့ဗမာအစည်းအရုံးကို တည်ထောင် လိုက်လေသည်။ ဗြိတိသျှက အဆိုပြုသည့် အကန့်အသတ်ရှိသော ကိုယ်ပိုင်အုပ်ချုပ် ခွင့်ကို လက်ခံရန် ဂျီစီဘီအေ ဆုံးဖြတ်သည်ကို သဘောမတူသည့် လူငယ်များက ဒို့ဗမာအစည်းအရုံးကို ဦးဆောင်ကြသည်။ အောင်ဆန်း၊ ဦးနုနှင့် သခင်စိုး အစရှိ သည့် ခေါင်းဆောင်များမှာ သခင်ပါတီဝင်များ၊ သခင်ပါတီတွင် နိုင်ငံရေးအတွေ့ အကြုံရခဲ့ကြ သူများပါ။

၁၉၃၇ တွင် ပထမဆုံး ဝန်ကြီးချုပ်ဖြစ်လာပြီး သခင်ပါတီနှင့် ပူးပေါင်း ကာ ဗမာ့ထွက်ရပ်ဂိုဏ်းကို ဖွဲ့စည်းသည့် ဒေါက်တာဘမော်က သခင်များ အကြောင်းကို အောက်ပါအတိုင်း ရေးသားခဲ့၏။

သူတို့သည် ကိုလိုနီများကို ရန်တုံ့လိုသောအားဖြင့် သူတို့ကိုယ် သူတို့ သခင်များဟု ခေါ်ကြသည်။ ဒန်ဘရင်း (Dam Bren) ၏ I Fight For Freedom လို ဆင်ဖိန်း စာအုပ်များ၊ ဆွန်ယက်ဆင်စာအုပ်များ၊ ဖေဘီယန် စာအုပ်များနှင့် ခေတ်ပြိုင်နိုင်ငံရေး စာအုပ်မျိုးစုံ ဖတ်ကြ သည်။ ယခု အမျိုးသားသီချင်းဖြစ်လာသည့် ဒို့ဗမာ သီချင်းကို ရောက်လေရာ အရပ်တွင် သီဆိုကြသည်။ လူထုကို ဆွဲဆောင် သိမ်းသွင်းရန် ခေတ်စားနေသော နိုင်ငံရေးနည်း နိဿယများ၊ ဆန္ဒပြပွဲများ၊ ကြွေးကြော်သံများနှင့် အလေးပြု ခြင်းများကို သူတို့ အသုံးပြုကြသည်။ ဗြိတိသျှနှင့် လူတိုင်း၊ အရာတိုင်းလိုလိုအပေါ် ဆင်ဖိန်းဆန်သော အကြမ်းနည်းဖြင့် တုံ့ပြန်ကြသည်။ သူတို့သည် သူတို့ နေထိုင်သောခေတ်၏ ရောဂါထခြင်းကို မလွန်ဆန်နိုင်သည့်

လူငယ်များ၊ အလုပ်သမားများ ဖြစ်ကြသည်။ ဤသို့ဖြင့် သူတို့သည် တစ်ဟုန်ထိုး ရှေ့ဆက်သွား ကြ၏။^၁

ဒေါက်တာဘမော်က သခင်တွေ တစ်ဟုန်ထိုး ရှေ့ဆက်သွားကြသည်ဟု ရေးသော်လည်း သူရေးသည့်အတိုင်း ဖြစ်မလာ။ ၁၉၃၀ ပြည့်လွန်နှစ်များ၏ အလယ် ပိုင်းတွင် သခင်ပါတီအတွင်း သခင်ဗစိန် အုပ်စုနှင့် ဌာနချုပ်အုပ်စုတို့ နှစ်ခြမ်း ကွဲကြရာ ခေါင်းဆောင်မှုကို စုစည်းဖို့ ခက်ခဲသည့် အခြေအနေသို့ ရောက်သွား ၏။ ထို့ပြင် ကိုလိုနီ အာဏာပိုင်များကလည်း ထွက်ရပ်ဂိုဏ်း (သခင်ပါတီ၊ ဆင်းရဲသားဝံသာနုပါတီနှင့် ဗမာနိုင်ငံလုံးဆိုင်ရာ ကျောင်းသားသမဂ္ဂများ အဖွဲ့ချုပ် တို့ ပေါင်းစည်းထားသည့်အဖွဲ့) ကို ဖြိုခွဲဖို့ ဆောင်ရွက်နေသည်။ ပါတီနှင့် ပေါင်းစည်း ထားသည့် ခန့်မှန်းခြေ လူ ၂၀၀၀ လောက် ဖမ်းဆီးခြင်း ခံကြရ။ အောင်ဆန်းကို လည်း ဖမ်းဝရမ်းထုတ်လိုက်၏။ သခင် ပါတီချဲ့ထွင်လာသော်လည်း လူထုစည်းရုံးမှု ဆောင်ရွက်ရန် ခက်ခဲနေသည့် အခြေအနေဖြစ်သည်။

လူထုနည်းဖြင့် ရှေ့ခရီးဆက်ရန် မတတ်သာသည့်အခါ ရွေးချယ်စရာ နှစ်ခု သာ ရှိတော့ပုံရသည်။ ပထမတစ်ခုမှာ ကိုလိုနီအစိုးရ ခွင့်ပြုထားသည့် ကန့်သတ်နိုင်ငံ ရေး ကြိုးဝိုင်းအတွင်းမှ ဂျီစီဘီအေနှင့် ပူးပေါင်းဆောင်ရွက်ရန်။ ဒုတိယတစ်ခုမှာ ကိုလိုနီ အစိုးရကို တော်လှန်ရေးနည်းလမ်းဖြင့် ဖြုတ်ချရန်။ အောင်ဆန်း၏ ခေါင်းဆောင်မှုအောက်တွင် သခင်များက ဒုတိယနည်းလမ်းကို ရွေးချယ်လိုက်ကြ၏။ တရုတ်အမျိုးသားပါတီ (ကေအမ်တီ)၊ တရုတ်ကွန်မြူနစ်ပါတီနှင့် အိန္ဒိယ အမျိုးသား ကွန်ဂရက်တို့ထံမှ လက်နက်နှင့် စစ်သင်တန်း အကူအညီများရရန် ကြိုးပမ်းသော် လည်း အရာမထင်ခဲ့ချေ။

သခင်များ ပြည်ပအကူအညီ ရနိုင်ပုံ မပေါ်သည့်အချိန်တွင် ဂျပန်စစ်တပ်က သခင်ပါတီကို လာရောက်ချဉ်းကပ်ခြင်း ဖြစ်သည်။ ဂျပန်တို့က အထက်မြန်မာပြည်မှ တရုတ်ပြည် ယူနန်သို့ ပေါက်သည့် မြန်မာပြည်လမ်းမကြီးကို ဖြတ်တောက်ပစ်ချင် သည်။ အကြောင်းမှာ မြန်မာပြည်လမ်းမကြီးသည် မဟာမိတ်နိုင်ငံများမှ ချန်ကေရိုတ် ၏ စစ်တပ်သို့ အကူအညီပေးပို့နေသည့် အဓိက ထောက်ပံ့ရေးလမ်းကြောင်းတစ်ခု ဖြစ်နေသောကြောင့်။ ဂျပန်များက သခင်ပါတီကို ဗြိတိသျှလွှမ်းမိုးမှု လျော့ချပေးရာ တွင် အလားအလာရှိသည့် ပူးပေါင်းဆောင်ရွက်သူအဖြစ် ရှုမြင်ကြသည်။ ဂျပန်

စစ်တပ်နှင့် သခင်ပါတီ တွေ့ဆုံခြင်းက မြန်မာ့နိုင်ငံရေး ဖွံ့ဖြိုးမှုလမ်းကြောင်းကို ပြောင်းပစ်လိုက်သည်မှာ အငြင်းပွားစရာ မရှိချေ။

ကိုလိုနီအုပ်ချုပ်မှုနှင့် နိုင်ငံထက်စီးနင်းပြုသော ယန္တရား

စင်စစ် ကိုလိုနီအစိုးရကို ဆန့်ကျင်တော်လှန်မည့် သခင်တို့၏ တိတ်တိတ်ပုန်း အကြံအစည်သည် မဆင်မခြင်ပြုသည့် အကြံအစည်တစ်ခု ဖြစ်ပါသည်။ အကြောင်း မှာ ကိုလိုနီအစိုးရက မြန်မာ့လူ့အဖွဲ့အစည်းအတွင်း လက်နက်ကိုင်ဆောင်ခွင့် ပိတ်ပင်ထားသောကြောင့်။ လက်နက်ကိုင်ဆောင်ခွင့် မပြုခြင်းနှင့် တရားဝင် အကြမ်းဖက်မှု အသုံးချခွင့်ကို တစ်ဦးတည်း မူပိုင်လုပ် ထားခြင်းမှာ ခေတ်သစ်နိုင်ငံ၏ ဝိသေသလက္ခဏာ တစ်ရပ်ပါ။

နိုင်ငံထက်စီးနင်းပြုသည့် ကိုလိုနီယန္တရားတွင် ဝိသေသလက္ခဏာနှစ်ရပ် ရှိပါ သည်။ ပထမဝိသေသ လက္ခဏာမှာ မြန်မာပြည်တွင်း လုံခြုံရေးကို ငွေကုန် ကြေးကျ မခံဘဲ ထိန်းသိမ်းထားရန်။ မြန်မာပြည်သည် ဗြိတိသျှအတွက် မဟာဗျူဟာအရ လည်းကောင်း၊ စီးပွားရေးအရလည်းကောင်း အရေးမပါလှ။ ထို့ကြောင့် ကိုလိုနီ အစိုးရသည် ပြည်တွင်း လုံခြုံမှုအတွက် တော်စွလျော်စွ ဆောင်ရွက်ခြင်းဖြင့်သာ ပြီးမြောက်စေလိုသည်။ ဤသို့ ဆောင်ရွက်ရာတွင် နည်းလမ်းတစ်ခုမှာ အိန္ဒိယမှ တပ်ဖွဲ့များကို မြန်မာပြည်တွင် ယူသုံးရန် ဖြစ်၏။ အင်္ဂလိပ်-မြန်မာ တတိယစစ်ပွဲဖြင့် ကုန်းဘောင်ဆက်ကို ဗြိတိသျှက ဖြတ်လိုက်ပြီးနောက် မင်းမျိုးစိုးနွယ်များနှင့် တောင်သူလယ်သမားများ၏ ပုန်ကန်မှုတို့နှင့် ရင်ဆိုင်ရသည်။ မြန်မာပြည်၏ ငြိမ်ဝပ် ပိပြားမှုကို ထိန်းသိမ်းရန် ပို့ခဲ့သည့် မဒရပ်စစ်တပ်ကို ဝန်ထုပ်ဝန်ပိုး မဖြစ်စေရန် အတွက် မြန်မာခြေလျင်တပ်ရင်း သုံးရင်းနှင့် မြန်မာစစ် ပုလိပ်အဖွဲ့ (BMP) တို့ကို ဖွဲ့စည်းလိုက်၏။ သို့သော် တပ်ဖွဲ့ဝင်အများစုမှာ အိန္ဒိယ အနောက်မြောက်ပိုင်းမှ ပန်ဂျပ်များဖြစ်ကြပြီး အိန္ဒိယစစ်တပ်မှ ဗြိတိသျှအရာရှိများက တပ်ဖွဲ့ဝင်အသစ်များ စုဆောင်းကြသည်။ ဤသို့ဖြင့် ဗြိတိသျှအိန္ဒိယအင်ပါယာ အဖျားအနားမှ ပြည်နယ် တစ်ခုသာ ဖြစ်သည့် မြန်မာပြည် အနေအထားသည် အရေးပါသည့် ရာထူးများကို အိန္ဒိယအရာရှိများနှင့် စစ်သားများရဖို့ အကြောင်းဖြစ်လာ၏။ စစ်တပ်ထဲတွင် (အထူးသဖြင့် ၁၉၂၀ ပြည့်လွန်နှစ်များမတိုင်မီက) ထိပ်ပိုင်းသို့ရောက်သည့် မြန်မာ

စစ်သားဟူ၍ ရှားဘိခြင်းပါ။ မြန်မာပြည်နယ်တွင် စစ်ဘက်အရာရှိ သင်တန်း ကျောင်းဟူ၍ မည်သည့်အခါမျှ မဖွင့်လှစ်ဖူးခဲ့။

ဒုတိယဝိသေသလက္ခဏာမှာ ဗြိတိသျှတို့ ဖန်တီးလိုက်သည့်စစ်တပ်က စစ်စိတ် စစ်သွေးရှိသည့် လူမျိုးနှင့် သွေးခွဲ အုပ်ချုပ်ရေးစနစ်တည်းဟူသော အစဉ် အလာနှစ်ရပ်ကို ဖွံ့ဖြိုးစေခဲ့ခြင်း ဖြစ်သည်။ ဗြိတိသျှ အိန္ဒိယစစ်တပ်မှ တပ်ဖွဲ့ဝင် အများအပြားမှာ အိန္ဒိယအနောက်မြောက် နယ်စပ်ဒေသ ပန်ဂျပ်နှင့် နီပေါတို့မှ လူများဖြစ်ကြ၏။ ဤဒေသများတွင် အိန္ဒိယပြည် အခြားဒေသများ နှင့် နှိုင်းစာလျှင် လူမှု-စီးပွား ဖွံ့ဖြိုးမှုနည်းသည်။ ဤဒေသများမှ လူများသည် ရဲစွမ်းသတ္တိရှိသည်၊ ဒူပေနာပေခံသည်ဟု ကိုလိုနီအုပ်ချုပ် သူက ယုံကြည်ထားသဖြင့် သူတို့ကို စစ်စိတ် စစ်သွေးရှိသည့် လူမျိုးများအဖြစ် ဖော်ပြကြသည်။ ၁၉၁၄ တွင် ဗြိတိသျှ အိန္ဒိယ စစ်တပ်မှ ခြေလျင်တပ်ခွဲပေါင်း ၅၅၂ နှင့် တပ်ရင်း ပေါင်း ၁၃၈ တို့၏ ၄ ပုံ ၃ပုံမှာ စစ်စိတ်စစ်သွေးရှိသည့် လူမျိုးများပါ။

စစ်စိတ်စစ်သွေးရှိသည့် လူမျိုးများကို ခန့်ထားခြင်းသည် သွေးခွဲအုပ်ချုပ် သည့် မှုနှင့်လည်း ကိုက်ညီနေပေသည်။ ကရင်၊ ကချင်နှင့် ချင်းတည်းဟူသော စစ်စိတ်စစ်သွေး ရှိသည့် လူမျိုးများ နေထိုင်ရာ မြန်မာပြည်တွင်လည်း ဤသွေး ခွဲအုပ်ချုပ်သည့်စနစ်ကို ကျင့်သုံးပါသည်။ ယင်းတို့အနက် အရေးအပါဆုံးမှာ ကရင်ဖြစ်၏။ မြန်မာပြည်တွင် အရာရှိများနှင့် စစ်သားများကို အထက်ဖော်ပြပါ လူမျိုးများထဲမှ အများအားဖြင့် ခန့်ထားသည်။ ဗြိတိသျှအိန္ဒိယမှ မြန်မာပြည် ခွဲထွက် (၁၉၃၇) ပြီးနောက် ၁၉၄၁ တွင် အမြဲတမ်း စစ်တပ်ဟု လူသိများသော ဗြိတိသျှ မြန်မာစစ်တပ်နှင့် အမျိုးသား နယ်ခြားကာကွယ်ရေး တပ်ဖွဲ့တို့၌ အမှုထမ်းနေသည့် ကရင်စစ်သားပေါင်း ၄၇၈၂ ရှိပြီး စုစုပေါင်း စစ်သားအရေအတွက် ၂၇၉၈၁ ၏ ၁၇ ဒသမ ၁ % ရှိ၏။ အရေအတွက် အများဆုံး တိုင်းရင်းသားအစုပါ။ အမြဲတမ်း စစ်တပ်တစ်ခုတည်းဆိုလျှင် ကရင်စစ်သား ဦးရေ ၂၈ ဒသမ ၃% ရှိသည်။ ကိုလိုနီ တပ်ဖွဲ့များတွင် ဗမာစစ်သားအရေအတွက် ၃၇၄၂ တာဝန်ထမ်းဆောင်နေကြသည့် အနက် (၁၃ ဒသမ ၄%) ၁၈၉၃ မှာ အမြဲတမ်း စစ်တပ်တွင် တာဝန်ထမ်းဆောင် ခြင်း ဖြစ်သည်။ ဗမာစစ်သားအရေအတွက်သည် ကရင်စစ်သား အရေအတွက်ထက် များစွာ လျော့နည်းသည်။ ထိုအချိန်က ဗမာလူဦးရေ ၆၅ ဒသမ ၇% ရှိရာ မြန်မာ

စစ်သားအရေအတွက် လွန်စွာ နည်းနေသည်မှာ ထင်ရှား၏။ ကိုလိုနီတပ်ဖွဲ့များ အတွင်း ကရင်နှင့် ဗမာ နောက်မှလိုက်သည်မှာ ချင်း (၂၆၀၇/၉ ဒသမ ၃%)၊ ကချင် (၂၁၂၅/၇ ဒသမ ၆%) နှင့် ရှမ်း (၁၀၈၀/၃ ဒသမ ၉%) တို့ ဖြစ်ကြ၏။

မြန်မာပြည်တွင် နိုင်ထက်စီးနင်းပြုသော နိုင်ငံတော်ယန္တရားသည် ကိုလိုနီ ခေတ်တစ်လျှောက် ပြောင်းလာခဲ့၏။ ၁၈၂၃-၁၈၂၄ အင်္ဂလိပ်-မြန်မာ ပထမ စစ်ပွဲပြီး ဆုံးသည်နှင့်တစ်ပြိုင်နက် ဗြိတိသျှအရှေ့အိန္ဒိယကုမ္ပဏီသည် ရခိုင်၊ ချင်းနှင့် မဏိပူရ သားတို့ ပါဝင်သည့် ရခိုင်ခြေလျင်တပ်ဖွဲ့ကို ဖွဲ့စည်းလိုက်သည်။ ထို့နောက် မွန်နှင့် မလေးတို့ ပါဝင်သည့် တလှိုင်းတပ်ဖွဲ့ကို ဖွဲ့စည်းပြန်သည်။ ဤတပ်ဖွဲ့များသည် ဗြိတိသျှအရှေ့ အိန္ဒိယကုမ္ပဏီစစ်တပ်၏ အစိတ်အပိုင်းဖြစ်ပြီး ဖွဲ့စည်းပုံ၊ လေ့ကျင့်ပုံ နှင့် ယူနီဖောင်းများမှာ အိန္ဒိယစစ်တပ်များအတိုင်း ဖြစ်သည်။ သူတို့၏အရာရှိများ မှာ ဘင်္ဂလားနှင့် မဒရပ် စစ်တပ် များမှ လာကြသူများ။ ၁၈၅၅ အင်္ဂလိပ်-မြန်မာ ဒုတိယ စစ်ပွဲတွင် ရခိုင်ခြေလျင်တပ်ဖွဲ့ ပါဝင်တိုက်ခိုက်ခဲ့သော်လည်း ၁၈၅၇ အိန္ဒိယ သူပုန်ထမှုကို အကြောင်းပြု၍ ဗြိတိသျှတို့က စစ်တပ်ဖွဲ့စည်းပုံကို ပြန်လည် ပြင်ဆင် ကာ ဒေသဆိုင်ရာ တပ်ဖွဲ့များစနစ်ကို ဖျက်သိမ်းလိုက်ပြီး ပုလိပ်အဖွဲ့ထဲသို့ သွတ်သွင်း ပေးလိုက်သည်။

အင်္ဂလိပ်-မြန်မာ တတိယစစ်ပွဲအတွင်း ကရင်တပ်ဖွဲ့များသည် အမေရိကန် မစ်ရှင်အဖွဲ့များ အကူအညီဖြင့် စုစည်းမိကြ၏။ ထိုမတိုင်မီက ကုန်းဘောင်မင်းဆက် စစ်တပ်ကို ရင်ဆိုင်ရန်မှာ မဒရပ် စစ်တပ် တစ်ခုတည်းသာ။ စစ်ပြီးနောက်ပိုင်းတွင် မဒရပ်စစ်တပ်ကို ဝန်ထုပ်ဝန်ပိုး မဖြစ်စေရန် နောင်အခါ မြန်မာသေနတ်ကိုင် တပ်ရင်း (Burma Rifles) ဟု လူသိများသည့် မြန်မာ ခြေလျင်တပ်ရင်းသုံးခုနှင့် မြန်မာစစ်ပုလိပ်အဖွဲ့တို့ကို ဖွဲ့စည်းလိုက်၏။ ယင်းတို့သည် 'မြန်မာ' အမည်ခံ ထားကြသော်လည်း မြန်မာလူမျိုး၊ မြန်မာ တိုင်းရင်းသား ဇာစ်ယောက်မျှ မပါချေ။ အိန္ဒိယစစ်တပ်မှ အရာရှိများအား မြန်မာပြည်သို့ စေလွှတ်ကာ ဖွဲ့စည်းစေပြီး ကနဦးအားဖြင့် ပန်ဂျပ်ဒေသမှ စစ်စိတ်စစ်သွေးရှိသည့် လူမျိုးများကို ရွေးချယ် ခန့်ထားကြခြင်း ဖြစ်သည်။ တိုင်းရင်းသားများဖြင့် ဖွဲ့စည်းသော ပထမဆုံးတပ်ဖွဲ့မှာ ကရင်စစ်ပုလိပ်တပ်ရင်း တစ်ရင်း ဖြစ်သည်။ ဤတပ်ရင်းမှစ၍ ဗြိတိသျှ အိန္ဒိယ စစ်တပ်သည် အိန္ဒိယတွင် ကျင့်သုံးသော အတန်းအစားခွဲခြားသတ်မှတ်သည့် တပ်ခွဲ

များစနစ်ကို မြန်မာပြည်တွင် ကျင့်သုံးလာခဲ့၏။ ဤစနစ်ကို ကျင့်သုံးရသည့် အကြောင်းမှာ တပ်ခွဲတစ်ခု တည်းအတွင်း မျိုးမတူ ဇာတ်ခြားသူများ ထိပ်တိုက်တွေ့ ခြင်းမှ ရှောင်ရှားရန် ဖြစ်သည်။ ဗြိတိသျှသည် အိန္ဒိယတွင် လူမျိုးစုလေ့ထုံးတမ်း များအပေါ် အလေးထားသဖြင့် ဤစနစ်ကို ထူထောင်ခြင်းပါ။ မွေးဖွားရာ အရပ်နှင့် အမျိုးဇာတ်တို့ အရသာ နေရာချထားပေးသည်။ မြန်မာပြည်တွင် ဤစနစ်ကျင့်သုံး သည့်အခါ အတန်းအစား ခွဲခြားသတ်မှတ်သည့် တပ်ခွဲများတွင် အဓိကအားဖြင့် ကချင်ဒေသ ဗန်းမော်မြို့မှ လူများပါဝင်ပါသည်။ ဗမာများချည်း သက်သက် ပါဝင် သည့် တစ်ခုတည်းသောတပ်ဖွဲ့မှာ ၁၈၈၇ တွင် ဖွဲ့စည်းသည့် အင်ဂျင်နီယာတပ်ခွဲ ဖြစ်၏။

ပထမကမ္ဘာစစ်အတွင်း ဗမာ့သေနတ်ကိုင်တပ်သည် ဗြိတိသျှအိန္ဒိယ စစ်တပ် နှင့် ဗမာစစ်ပုလိပ်တပ်ဖွဲ့တို့မှလာသည့် အရာရှိများနှင့် အရာရှိမဟုတ် သူများဖြင့် တပ်ရင်းလေးရင်းအထိ တိုးချဲ့လာသည်။ တပ်ရင်းများကို အတန်းအစား ခွဲခြား သတ်မှတ်သည့် စနစ်အပေါ် အခြေခံဖွဲ့စည်းထားပြီး မြန်မာပြည် ပေါက် စစ်သားများ ပါဝင်သည်။ ယင်းတို့ တွင် ကရင်အများဆုံးဖြစ်ပြီး ဗမာ၊ ရခိုင်၊ ကချင်၊ ချင်း၊ ရှမ်းနှင့် ဂေါ်ရခါးများ အရေအတွက် အများအနည်း အလိုက်ပါဝင်၏။ စစ်ပြီးချိန်တွင် ဗမာ့ သေနတ်ကိုင်တပ်သည် တပ်ရင်း သုံးရင်းသာရှိတော့ပြီး ၁၉၂၅ တွင် ဗမာများကို စစ်သားများအဖြစ် လက်မခံတော့ချေ။ ကျန်ရှိသော တပ်ရင်းသုံးရင်းတွင် ကရင် တပ်ခွဲ နှစ်ခွဲ၊ ကချင်တပ်ခွဲ တစ်ခွဲနှင့် ချင်းတပ်ခွဲတစ်ခွဲ တို့ပါဝင်သည်။ ဤအချိန် အတောအတွင်း ၁၉၂၇ တွင် ဗမာ အင်ဂျင်နီယာတပ်ခွဲကို ဖျက်သိမ်းပစ်လိုက်၏။ ထို့နောက်ပိုင်းတွင် ဗမာတစ်ယောက်အဖို့ နိုင်ထက်စီးနင်းပြုသော ယန္တရားအတွင်း ပါဝင်ရန်မှာ ခရိုင်တစ်ခုလျှင် တပ်ရင်းတစ်ရင်းစီရှိနေသည့် ဗမာစစ်ပုလိပ်တပ်ဖွဲ့ ထဲသို့ စင်ရန်သာ ရှိတော့၏။ ထိုအချိန်တွင် တပ်ရင်းအရေအတွက် ထက်ဝက် လျော့နေသည်။ ၁၉၁၈ တွင် တပ်ရင်း ၁၃ ရင်းနှင့် ထို့နောက်တွင် တပ်ရင်း ၁၀ ရင်းသာ ရှိတော့၏။ ကိုလိုနီအစိုးရသည် ဗမာများအား ယင်း၏ နိုင်ထက်စီးနင်း ပြုသော ယန္တရားအတွင်းထားရန် စိတ်ပါလက်ပါ မရှိသည်မှာ အထင်အရှားပါ။

၁၉၃၇။ အိန္ဒိယမှ မြန်မာပြည် ခွဲထွက်လာချိန်တွင် ဗမာ့သေနတ်ကိုင် တပ်ဖွဲ့ သည်လည်း အမှတ် (၂၀) ဗြိတိသျှ အိန္ဒိယတပ်မမှ ခွဲထွက်ပြီး တပ်ရင်း သုံးရင်းမှ

တပ်ရင်းလေးရင်း ပြန်ဖြစ်လာ၏။ တပ်ရင်းများတွင် အတန်းအစား ခွဲခြားသတ်မှတ် သည့် စနစ်ကျင့်သုံးဆဲ။ ထိုအချိန်တွင် ဗမာများကို ပြန်လည်ခန့်ထားသည်။ စစ်တပ် ရာထူးများသည် လုပ်သက်နှင့် အတွေ့အကြုံပေါ် တည်သည့်အားလျော်စွာ အခြား တိုင်းရင်းသားလူမျိုးစု စစ်သားများနှင့် နှိုင်းယှဉ်လျှင် ဗမာစစ်သားသစ်များ ရာထူး နိမ့်ကျသည်မှာ အဆန်းမဟုတ်ချေ။ ထိုအချိန်က တပ်ရင်း ၉ ရင်းရှိနေသည့် စစ် ပုလိပ်တပ်ဖွဲ့မှ တပ်ရင်းနှစ်ရင်းကို ရန်ကုန်တွင်လည်းကောင်း၊ တပ်ရင်းတစ်ရင်းကို မန္တလေးတွင်လည်းကောင်း တပ်ချထားပြီး ကျန်တပ်ရင်း ခြောက်ရင်းကို နယ်ခြား တပ်ဖွဲ့ထဲသို့ သွတ်သွင်းလိုက်၏။

၁၉၃၉ မှစ၍ နယ်ခြားတပ်ဖွဲ့နှင့် စစ်ပုလိပ်တပ်ဖွဲ့မှ အင်အား ၁၂၀၀၀ နှင့် အမြဲတမ်းစစ်တပ်မှ အင်အား ၅၀၀၀ တို့သည် ကာကွယ်ရေးတပ်ဖွဲ့များ၏ စုစုပေါင်း အင်အားဖြစ်လာကြသည်။ အမြဲတမ်းစစ်တပ်ကို ဗမာ့သေနတ်ကိုင် တပ်ရင်း လေးရင်းနှင့် ဗြိတိသျှခြေလျင်တပ်ရင်း နှစ်ရင်းတို့ဖြင့် ဖွဲ့စည်းထား၏။ ဗြိတိန်နှင့် ဂျာမနီစစ်ဖြစ်သည့် ၁၉၃၉ တွင် ဗမာ့သေနတ်ကိုင်တပ်ရင်း ကိုးရင်း တိုးချဲ့ဖွဲ့စည်းသဖြင့် စုစုပေါင်းတပ်ရင်း ၁၃ ရင်း ဖြစ်လာသည်။ ဤတိုးချဲ့မှု အတွက် ဒေသခံစစ်သားများ လိုအပ်ပါသည်။ ထို့ကြောင့် ဂေါ်ရခါး၊ အိန္ဒိယတိုင်းသား၊ ဆစ်ခါ ပန်ချာပီနှင့် ကရင်တို့ကိုသာ ခန့်၍ မလုံလောက်တော့သဖြင့် ဗမာနှင့် ရှမ်းများကိုပါ စစ်သားသစ်များအဖြစ် ခန့်ထားရလေသည်။

အခြားအင်ပါယာတစ်ခု၊ ပြန်လာသောအင်ပါယာတစ်ခုနှင့် လွတ်လပ်ရေး

၁၉၃၇ တွင် မာကိုပိုလို တံတားဖြစ်ရပ် ပေါ်ပေါက်ပြီးနောက် တရုတ်ပြည်သို့ ဂျပန်စစ်ချဲ့ထွင်လာသောအခါ အရှေ့အာရှသည် ဝရုန်းသုန်းကား အခြေအနေသို့ ဆိုက်ရောက်သွားလေသည်။ ၁၉၃၉တွင် ဂျာမနီက ပိုလန်ကို ကျူးကျော်ပြီး ဥရောပ တွင် ဒုတိယကမ္ဘာစစ်မီး တောက်လောင်၏။ ဥရောပတွင် စစ်ဖြစ်ပွားနေသဖြင့် ဥရောပနိုင်ငံများသည် အရှေ့တောင်အာရှရှိ ယင်းတို့၏ ကိုလိုနီများကို နိုင်နိုင် နင်းနင်း မအုပ်ချုပ်နိုင်ကြတော့။ ဤတွင် ဂျပန်သည် အရှေ့တောင်အာရှအပေါ် မျက်စိကျလာ၏။ ကနဦးတွင် သဘာဝသယံဇာတများ အလို့ငှာ မျက်စိကျခြင်းပါ။ ၁၉၄၀ စက်တင်ဘာတွင် ဂျပန်စစ်တပ်သည် တောင်ပိုင်းထိုးစစ်၏ ပထမခြေလှမ်း

အဖြစ် ပြင်သစ် အင်ဒိုချိုင်းနား မြောက်ပိုင်းသို့ ချီတက်လာပြီး ၁၉၄၂ ဇန်နဝါရီ တွင် မြန်မာပြည်သို့ ကျူးကျော်သည်။ ထိုနှစ် ဇွန်သို့ ရောက်ချိန်တွင် ဒေသတစ်ခု လုံးနီးပါးကို ဂျပန်တို့ထိန်း ချုပ်နိုင်သွားပြီ။ အင်ဒိုချိုင်းရှားနှင့် ဖိလစ်ပိုင်တို့တွင် ကိုလိုနီ အုပ်ချုပ်ရေးကို ဂျပန် စစ်အုပ်ချုပ်ရေးက ဖယ်ရှားပစ်ခဲ့ပြီ။ ကာလတိုအတွင်း လက်ပြ ကာလကြီးပြီးဆုံးသွားပြီးနောက် လုံးဝအသစ်ဖြစ်သည့် အုပ်ချုပ်ရေးပုံစံ တစ်ခု ပေါ်ပေါက်လာသည်။ မြန်မာပြည်သည် ဂျပန်ဝင်ရောက် လာချိန်မှစ၍ နိုင်ငံရေး၊ စီးပွားရေးတို့တွင် ဗရုတ်ဗရက် ဖြစ်လာခဲ့သည်မှာ ၁၉၅၀ ပြည့်လွန်နှစ်များ မတိုင်မီ အထိ။ ဤကာလ၏ အဓိက လက္ခဏာသွင်ပြင် သုံးရပ်ကို ဤအခန်းတွင် ဆွေးနွေး ထားပါသည်။ ပထမ လက္ခဏာသွင်ပြင်မှာ မြန်မာ့နိုင်ငံရေး ဖွံ့ဖြိုးမှုအပေါ် ဂျပန် သိမ်းပိုက်ခြင်း၏ သက်ရောက်မှု။ ဒုတိယလက္ခဏာသွင်ပြင်မှာ နိုင်ငံထက်စီးနင်း ပြုသော ယန္တရား၏ ဖွဲ့စည်းမှုဆိုင်ရာ ပြောင်းလဲမှု။ တတိယ လက္ခဏာသွင်ပြင်မှာ ၁၉၄၈ နောက်ပိုင်း အရပ်ဘက်-စစ်ဘက် ဆက်ဆံရေး။

ဂျပန်သိမ်းပိုက်ထားသည့်ကာလ

ဂျပန်သိမ်းပိုက်ထားသည့် ကာလသည် လူမျိုး၊ တိုင်းပြည်နှင့် ယင်း၏ နိုင်ငံထက်စီးနင်းပြုသည့် ယန္တရားတို့အပေါ် အခြေခံ အပြောင်းအလဲသုံးရပ်ကို သယ် ဆောင်လာခဲ့ပါသည်။ ပထမ အပြောင်းအလဲမှာ ကိုလိုနီအုပ်ချုပ်ရေး၏ ဗြိတိသျှစနစ် ကို တစ်ပိုင်းတစ်စ ဖျက်သိမ်းခြင်း ဖြစ်သည်။ ကိုလိုနီစစ်တပ်သည် မြန်မာပြည်ထဲမှ လုံးဝနီးပါး ပျောက်ကွယ်သွားပြီး ဗြိတိသျှကိုလိုနီပြုချိန်ကတည်းက တိုင်းရင်းသား လူမျိုးစုများ ခံစားလာခဲ့သည့် ကိုယ်ပိုင်အစိုးရမှာ ဖျက်သိမ်းခြင်း ခံလိုက်ရသည်။ ဂျပန်ဝင်ရောက်လာပြီး နောက်ပိုင်းတွင် သခင်ပါတီဝင်များ ဖွဲ့စည်းခဲ့သည့် အုပ်ချုပ် ရေးအဖွဲ့များကို ဂျပန်က ဖျက်သိမ်းပစ်လိုက်သည်။ ထို့နောက် ဗြိတိသျှ၏ ထောင် သွင်းအကျဉ်းချခံခဲ့ရသည့် ဒေါက်တာဘမော်ကို ဂျပန်က ဝန်ကြီးချုပ် အဖြစ်ခန့်ထား ပြီး သူ့လက်အောက်တွင် အစိုးရအဖွဲ့တစ်ခု ဖွဲ့စည်းလိုက်၏။ ဤသို့ဖြင့် ကိုလိုနီ အုပ်ချုပ်ရေးကို စီမံခန့်ခွဲသည့်စနစ် ကျန်ရှိနေဆဲတွင် ယင်းသည် ဂျပန်စစ်တပ်၏ ထိန်းချုပ်မှုအောက်သို့ ရောက်သွား၏။ သို့သော် ဂျပန်သည် ကိုလိုနီဥပဒေပြု လွှတ်တော်ကို ထိန်းသိမ်းမထား။ ဥပဒေပြု လွှတ်တော်ထဲတွင်ပါသည့် ဂျီစီဘီအေ

အသင်းဝင် နိုင်ငံရေးသမားများ အရေးမပါ အရာမရောက်ကြတော့ဘဲ စစ်အတွင်း ကာလတစ်လျှောက်လုံး ဘေးထိုင်နေကြရသည်။ စစ်ကြိုခေတ် နိုင်ငံရေးသမား အများစုတို့မှာ ဂျပန်ခေတ် နိုင်ငံရေးဖြစ်စဉ်တွင် အရေးပါသော မည်သည့်အခန်း ကဏ္ဍတွင်မျှ ပါဝင်ဆောင်ရွက်နိုင်ခြင်း မရှိခဲ့။ ကိုလိုနီဥပဒေပြုလွှတ်တော်တွင် ပါဝင် ဆောင်ရွက်ရမည်ဟူသော လမ်းကြောင်းကို မလိုက်သည့် သခင်များနှင့် ဒေါက်တာ ဘမော် ပူးပေါင်းလိုက်သည်။

ဒုတိယအပြောင်းအလဲမှာ လူထုစည်းရုံးမှု ဖြစ်သည်။ ဗြိတိသျှသည် လူထု စည်းရုံးမှုကို ရှောင်ရှားရန် တက်တက်ကြွကြွ ကြိုးပမ်းခဲ့သော်လည်း ဂျပန် စစ်တပ် ကမူ တက်တက်ကြွကြွ ပါဝင်သည်။ သခင်တို့မှာ ကိုလိုနီပါလီမန် နိုင်ငံရေး ပြင်ပတွင် ရောက်နေရပြီး လူထုစည်းရုံးရေးအပေါ် ဇောင်းပေးကာ မြန်မာ့ လွတ်လပ်ရေးတည်း ဟူသော ရည်မှန်းချက်ပန်းတိုင်အတွက် သူတို့၏ လူတန်းစား အခြေခံကို ချဲ့ထွင် လျက်။ ကိုလိုနီ ပါဝါက ထိန်းချုပ်ထားသည့် ဥပဒေပြုလွှတ်တော်တွင် အလုပ်လုပ် ခြင်းဖြင့် ရည်မှန်းချက် ပန်းတိုင်သို့ရောက် နိုင်လိမ့်မည်ဟု သူတို့ မယုံကြည်ကြချေ။ သို့သော် သူတို့၏ လူထုစည်းရုံးရေးမှာလည်း အထောက်အကူပြုမှုများ မရှိသဖြင့် လိမ့်လိမ့်လည်းလည်း ဖြစ်နေလေသည်။ ၁၉၄၁ တွင် ဂျပန် စစ်တပ်၏ ကမ်းလှမ်းမှု ကို လက်ခံလိုက်ခြင်းသည် အောင်ဆန်းနှင့် သခင်လုပ်ဖော်ကိုင်ဖက်များ၏ နောက် ဆုံး ဒိုက်ရဲတစ်ခု ဖြစ်တော့၏။ ဤနောက်ဆုံး ကြိုးပမ်းမှု အောင်မြင်သွားသည်။ ဗိုလ်မှူးကြီး ကေအိုဂျီ ဆူဇုကီး (Colonel Keiji Suzuki) အမိန့်အောက်တွင် မိနာမိကီကန် (Minami Kikan) အဖွဲ့ကို ဖွဲ့စည်းဖို့ဆီအထိ ဦးတည်သွား၏။ ယင်းအဖွဲ့မှာ မြန်မာပြည်ကို ပစ်မှတ်ထား၍ သူလျှိုလုပ်မည့်အဖွဲ့။ သခင်ပါတီ၏ အဓိကကျသည့် အဖွဲ့ဝင်များ (နောင်တွင် ရဲဘော်သုံးကျိပ်ဟု ခေါ်တွင်သည်။) မှာ ဟိုင်နန်ကျွန်း ဂျပန်ရေတပ် စခန်းတွင် စစ်သင်တန်းတက်ကြရ၏။ ထိုမှနေ၍ ဘန်ကောက်သို့ ရောက်သည်။ ဘန်ကောက်တွင် ဗမာ့လွတ်လပ်ရေးတပ်မတော် (ဘီအိုင်အေ) ဖွဲ့စည်းသည်။ ၁၉၄၂ တွင် ဘီအိုင်အေသည် အမှတ် (၁၅) ဂျပန် တပ်မတော် တပ်မ (၂) နှင့် အတူ မြန်မာပြည်သို့ ချီတက်သွားသည်။

ဘီအိုင်အေသည် အမည်အားဖြင့် စစ်တပ်ဖြစ်သော်လည်း စင်စစ် သခင်ပါတီ ၏ စစ်တောင်ပံ ဖြစ်၏။ ယင်းသည် လူထုထောက်ခံမှု ရယူကာ ကိုလိုနီအုပ်ချုပ်

ရေးကို ဖျက်သိမ်းပြီးနောက် ယာယီအုပ်ချုပ်ရေးကော်မတီများ အလျင်အမြန် ဖွဲ့စည်း လိုက်၏။ သို့သော် ဘီအိုင်အေဆောင်ရွက်မှုများကို မျက်လုံးဒေါက်ထောက် ကြည့်နေ သော ဂျပန် စစ်တပ်က ယာယီအုပ်ချုပ်ရေး ကော်မတီများကို လက်မနှေးဘဲ ပိတ်ပင် ပစ်လိုက်သော်လည်း ဂျပန်ဝင်လာသည့် နှစ်လခန့်ကာလအတွင်း ဘီအိုင်အေ အင်အား ၁၀,၀၀၀ ကျော်သွားသည်။ ဤသည်မှာ ဂျပန်တို့ အပြည့်အဝ ထိန်းချုပ်ဖို့ မလွယ်လှသည့် အတိုင်းအဆပါ။ ငြိမ်ဝပ်ပိပြားမှု အခြေအနေနှင့် လူမှုဘဝ အခြေ အနေများအပေါ် ဘီအိုင်အေ မကျေနပ်ချက် ကြီးမားလာသည့်အားလျော်စွာ ရန်ကုန်နှင့် မြစ်ဝကျွန်းပေါ်ဒေသတို့တွင် ဗမာနှင့် အိန္ဒိယတိုင်းသား၊ ဗမာနှင့် ကရင် ပဋိပက္ခများ ဖြစ်ပွားခဲ့သည်။ သို့ဖြင့် မြန်မာအမျိုးသားရေးဝါဒီ လူငယ်များကို ထိန်းချုပ်ရန် ကြိုးပမ်းသောအားဖြင့် ဂျပန်သည် ဘီအိုင်အေကို ဗမာ့ကာကွယ်ရေး တပ်မတော် (ဘီဒီအေ) အဖြစ် ပြန်လည် ဖွဲ့စည်းလိုက်လေသည်။

အကယ်၍ ဂျပန်စစ်တပ်၏ ရည်မှန်းချက်မှာ အမျိုးသားဝါဒီ လူငယ်များ၏ အရှိန်အဝါကို လျော့ချရန် ဖြစ်သည်ဆိုလျှင် ဘီအိုင်အေကို တိုက်ရိုက် နှောင့်ယှက် စွက်ဖက်ခြင်းထက် နိုင်ငံရေးအင်အားစု အမျိုးမျိုးတို့၏ လူထုစည်းရုံးရေး လုပ်ငန်း များကို ကန့်သတ်လိုက်ရုံသာ ရှိသည်။ သို့သော် ဂျပန်သည် ဒွိဗမာ ဆင်းရဲသား အစည်းအရုံး၊ အရှေ့အာရှ လူငယ်အဖွဲ့ချုပ်နှင့် ကေဘိုတိုင် (Keibotai) (အရပ် ဘက် ကာကွယ်ရေးအဖွဲ့) တို့လို လူထုလူတန်းစားအဖွဲ့အစည်းများကို ထူထောင်လေ သည်။ ဤသို့ဖြင့် အောင်ဆန်းနှင့် သခင်အပေါင်းပါတို့သည် ဂျပန်ဖွဲ့စည်းသည့် အဖွဲ့အစည်း များမှတစ်ဆင့် လူထုထောက်ခံမှု စုစည်းဖို့ အခွင့်အရေး ရသွားကြပြီး သူတို့၏ အရှိန်အဝါလည်း ဆက်လက်ဖွံ့ဖြိုးလျက်။ အောင်ဆန်းနှင့် သခင်များအဖို့ သူတို့၏ နိုင်ငံရေးအရေးတော် အောင်မြင်ရန်မှာ ဘီအိုင်အေ၏ စစ်ရေးစွမ်းဆောင် နိုင်မှုသည် ပဓာနမကျချေ။ လူထုထောက်ခံမှုသည်သာ အဓိက ဖြစ်လေသည်။ လူထုစည်းရုံးရေး ဆက်လက်ဆောင်ရွက်နေသည်နှင့် အမျှ ထို့ပြင် အောင်ဆန်းကို အမျိုးသား သူရဲကောင်းအဖြစ် လူထုက ရှုမြင်နေသည်နှင့် အမျှ ဂျပန်စစ်တပ်သည် ထိန်းချုပ်ဖို့ တတ်နိုင်လိမ့်မည် မဟုတ်ချေ။

တတိယ အပြောင်းအလဲမှာ နိုင်ငံရေးစည်းရုံးမှု အရှိန်အဟုန် မြင့်တက် လာခြင်း ဖြစ်သည်။ ကိုလိုနီအုပ်ချုပ်ရေးမှသည် ဂျပန်စစ်အုပ်ချုပ်ရေးသို့ ကူးပြောင်း

ချိန် ပါဝါလစ်ဟာမှု ပေါ်ပေါက်နေစဉ်အတွင်းဖြစ်သဖြင့် အောင်ဆန်း၏ လူထု စည်းရုံးရေး မဟာဗျူဟာမှာ အောင်မြင်ပါပေသည်။ အမျိုးသားရေးစိတ်ဓာတ် ရင့်မာနေသည့် လူငယ်များက ဘီအိုင်အေနှင့် သခင်ပါတီထံသို့ ဝင်ကြပြီး လွတ်လပ်ရေးတိုက်ပွဲတွင် လက်နက်စွဲကိုင်ကြ။ စစ်တပ်တစ်တပ် (သို့) ပါတီတစ်ပါတီထံသို့ ဝင်ရုံမည်ကာမဟုတ်ဘဲ ကိုလိုနီအစိုးရကို ဆန့်ကျင်သည့် တော်လှန်ရေးတွင် လည်းကောင်း၊ ဂျပန်ကို ဆန့်ကျင်သည့် တော်လှန်ရေးတွင်လည်းကောင်း စိတ်ရောကိုပါ ဖြည့်ဆည်းပေးကြခြင်းပါ။ ဤသို့ဖြင့် ဘီအိုင်အေမှသည် အရွယ်အစား သေးငယ်သည့် ဘီဒီအေသို့ ပြောင်းလဲဖွဲ့စည်းလိုက်စေကာမူ အောင်ဆန်း၏ နိုင်ငံရေးအရှိန်အဝါသည် အားနည်းဆုတ်ယုတ်သွားခြင်း မရှိခဲ့။

၁၉၄၂ ဩဂုတ်တွင် နိုင်ငံ၏ စစ်တပ်အဖြစ် ဘီဒီအေကို ဖွဲ့စည်းလိုက်၏။ ဂျပန်စစ်တပ်ကြီးကြပ်မှုအောက်တွင် အောင်ဆန်းကို တပ်မှူးအဖြစ်ထားကာ ဘီအိုင်အေ ရဲဘော်ဟောင်း ၃၀၀၀ ဖြင့် ဖွဲ့စည်းလိုက်ခြင်း ဖြစ်သည်။ သို့သော် ဘီဒီအေသည် ဘီအိုင်အေနှင့် မတူ။ ဘီဒီအေကို ၁၉၄၂ ဩဂုတ် ၉ “ဗမာ့ကာကွယ်ရေးတပ်မတော် ဖွဲ့စည်းခြင်းအတွက် အမိန့်” ဥပဒေဖြင့် ဖွဲ့စည်းခြင်း ဖြစ်၏။ ယင်းတွင် အဖွဲ့အစည်းဆိုင်ရာ စည်းမျဉ်းစည်းကမ်း၊ အရာရှိသင်တန်းကျောင်းနှင့် ရာထူးအဆင့်အတန်းအလိုက် လစာစနစ်များလည်း ပါရှိ၏။ ထို့ကြောင့် အောင်ဆန်းသည် ဘီအိုင်အေအား ဦးဆောင်စဉ်တုန်းကလို လူထုအား စည်းရုံးခွင့် မရှိတော့သော်လည်း ဂျပန်စစ်တပ်နှင့် နှိုင်းစာလျှင် ဘီဒီအေတွင် အာဏာပို ရှိလာသည်။ ယင်းသို့ ဖြစ်ရသည်မှာ တရားဝင်ဥပဒေက သူ့အား တပ်မှူးအဖြစ် (နောက်ပိုင်းတွင် ဒေါက်တာဘမော်အစိုးရ၏ ကာကွယ်ရေးဝန်ကြီးအဖြစ်) အာဏာအပ်နှင်းထားသောကြောင့် ဖြစ်သည်။ သို့သော် ဂျပန်တို့နှင့် ပူးပေါင်းဆောင်ရွက်နေရသည့် သူ့အနေအထားသည် အရဲစွန့်ရလွန်းသည့် အနေအထားပါ။ ထိုအချိန်တွင် ပါတီဝင်အင်အား တိုးရန် အပြင်းအထန် ကြိုးပမ်းနေသည့် ဗမာပြည်ကွန်မြူနစ်ပါတီ (ဘီစီပီ)က အောင်ဆန်းအား ဂျပန်အလိုတော်ရိဟု ဝေဖန်ခဲ့သည်။

ဤအခြေအနေများအရ အောင်ဆန်းသည် ဖက်ပြိုင်နေကြသည့် နိုင်ငံရေး အင်အားစုများအကြား ဟန်ချက်ညီအောင် ထိန်းသိမ်းပေးသူအဖြစ် သူ့အရှိန်အဝါကို ထိန်းသိမ်းထားရသည်။ ဤကိစ္စနှင့် စပ်လျဉ်း၍ သူ၏ အရေးအပါဆုံး

အောင်မြင်မှုတစ်ခုမှာ အဓိကအားဖြင့် ဖက်ပြိုင်နေကြသော နိုင်ငံရေးအုပ်စု နှစ်ခု ဖြစ်သည့် ဘီစီပီနှင့် ပြည်သူ့တော်လှန်ရေးပါတီ (ပီအာပီ) ကို ရင်ကြားစေပေးခြင်း ဖြစ်သည်။ ၁၉၄၄ ဩဂုတ်တွင် အုပ်စုနှစ်ခုသည် အောင်ဆန်း၏ ဦးစီးဆောင်ပြုမှုဖြင့် နောင်အခါတွင် ဖက်ဆစ်ဆန့်ကျင်ရေး ပြည်သူ့လွတ်မြောက်ရေးအဖွဲ့ (ဖဆပလ) ဟု လူသိထင်ရှား ဖြစ်လာမည့် ဖက်ဆစ်တိုက်ဖျက်ရေးအဖွဲ့ ထူထောင်ရန် ဘီဒီအေနှင့် ပူးပေါင်းလာကြ၏။ ၁၉၄၅ မတ် ၂၇ တွင် အိန္ဒိယမှ မဟာမိတ်တပ်ဖွဲ့များ မြန်မာပြည်တွင်းသို့ ဝင်ရောက်လာခြင်းနှင့်အတူ ဖက်ဆစ်တိုက်ဖျက်ရေး အဖွဲ့သည် ယင်း၏ ဂျပန်ဆန့်ကျင်ရေး တိုက်ပွဲကို စတင်လိုက်လေသည်။

ဗြိတိသျှ ပြန်လာခြင်း

၁၉၄၅ မေ။ မဟာမိတ်တပ်များသည် ရန်ကုန်ကို သိမ်းယူလိုက်၏။ ထိုနှစ် ဩဂုတ်တွင် ဂျပန်အင်ပါယာသည် ယင်းအား ခြွင်းချက်မရှိ လက်နက်ချရန် တောင်းဆိုထားသည့် ပို့စဒမ် ကြေညာချက် (Potsdam Declaration) ကို လက်ခံလိုက်ရ၏။ အောက်တိုဘာတွင် ရက်ဂျီနယ် ဒေါ်မန်စမစ် (Reginald Dorman-Smith) အား မြန်မာပြည်ဘုရင်ခံအဖြစ် ခန့်ထားလိုက်ပြီး မြန်မာပြည်သို့ ဗြိတိသျှ အစိုးရ ပြန်ရောက်လာသည်။ ဗြိတိသျှနှင့် အမျိုးသားခေါင်းဆောင်တို့ အပေးအယူလုပ်ထားသည့်အတိုင်း ဗြိတိသျှ ပြန်လာချိန်မှသည် ၁၉၄၈ လွတ်လပ်ရေး မတိုင်မီအထိ စပ်ကူးမပ်ကူးကာလက မြန်မာပြည် နိုင်ငံရေး ဖွံ့ဖြိုးမှုတွင် အရေးပါသော အလှည့်အပြောင်းတစ်ခုကို အမှတ်အသား ပြုလိုက်သည်။ ဤစပ်ကူးမပ်ကူးကာလအတွင်း အရေးအပါဆုံး ဖွံ့ဖြိုးမှုများအနက် တစ်ခုမှာ မြန်မာတပ်မတော်သစ်တစ်ရပ် တည်ထောင်ခြင်းပါ။

ဂျပန်လက်နက်ချပြီးနောက် များမကြာမီ ၁၉၄၅ ဩဂုတ် ၆ နှင့် ၇ တို့တွင် အရှေ့တောင်အာရှ စစ်ဌာနချုပ်မှ ရေတပ်ဗိုလ်ချုပ်ကြီး လူးဝစ္စမောင့် ဘက်တန် (Louis Mountbatten)၊ ဗြိတိသျှ ကြည်းတပ် တပ်မှူးကြီးများနှင့် အောင်ဆန်းနှင့် အခြား မျိုးချစ်ဗမာ့တပ်မတော် (ပီဘီအက်မ်) ခေါင်းဆောင်များသည် စစ်ပြီးမေတ် မြန်မာပြည်အတွက် တပ်မတော် သစ်တစ်ရပ် ဖွဲ့စည်းရန် သီဟိုဠ်နိုင်ငံ ကန္နီမြို့တွင် ဆွေးနွေးကြ၏။^၆ ယင်းဆွေးနွေးပွဲကို နောင်အခါတွင် ကန္နီကွန်ဖရင့်ဟု ခေါ်တွင်လာ

သည်။ ကနဦးစာချုပ်အရ မဟာမိတ် ပါဝါများနှင့် အောင်ဆန်းက ဗြိတိသျှနှင့်အတူ အိန္ဒိယသို့ တပ်ဆုတ်သွားသည့် အမြဲတမ်းစစ်တပ်နှင့် ပီဘီအက်ဖ်တို့ ပေါင်းစည်းရန် စီမံချက်အပေါ် သဘောတူကြသည်။ စီမံချက်မှာ အင်အား ၁၂,၀၀၀ ပါသည့် တပ်မတော်သစ်တစ်ရပ် ဖွဲ့စည်းရန်နှင့် ယင်းတွင် ပီဘီအက်ဖ်မှ အရာရှိ ၂၀၀ နှင့် တပ်သား ၅၀၀၀ (အနည်းဆုံး) ပါဝင်ရန်။

ဤသို့ ပြန်လည်ဖွဲ့စည်းခြင်းမှာ ပဋိပက္ခဖြစ်ရန် အလားအလာရှိနေသည့် အဖွဲ့အစည်းနှစ်ခု (ကိုလိုနီစစ်တပ်နှင့် ကိုလိုနီဆန့်ကျင်ရေးစစ်တပ်) ကို ပေါင်းစပ် လိုက်ခြင်းဖြစ်၏။ တပ်မတော်အတွင်း ပဋိပက္ခများ ရှောင်ရှားရန်အလို့ငှာ အတန်း အစား ခွဲခြားသတ်မှတ်သည့် တပ်ရင်းများ ဖွဲ့စည်းရန် ကိုလိုနီ စစ်တပ်၏ အတန်း အစား ခွဲခြားသတ်မှတ်သည့် စနစ်ကို ချဲ့ပစ်လိုက်သည်။ ယင်းစနစ်အရ တပ်မတော် သစ်ကို အရင်းခံအားဖြင့် လူမျိုးခွဲခြားထားသည့် ခြေလျင်တပ်ရင်းများဖြင့် ဖွဲ့စည်း သည်။ ပီဘီအက်ဖ်တွင် ဗမာအများစု ပါဝင်သည်ဖြစ်ရာ ယင်းစနစ်ကို ကျင့်သုံးခြင်း သည် ပီဘီအက်ဖ်မှ လူများနှင့် အမြဲတမ်း စစ်တပ်မှ လူများအား တပ်မတော်သစ်၏ မတူခြားနားသော ယူနစ်များတွင် တာဝန်ချထားမည့်သဘော ဖြစ်သည်။ ထို့ကြောင့် ဤအစီအစဉ်သည် ဗြိတိသျှနှင့် အောင်ဆန်းအကြား သဘောတူညီချက်၏ ရလဒ်ဖြစ်ပါသည်။ ဗြိတိသျှက တပ်မတော်သစ်တွင် စစ်တပ် နှစ်ခုလုံးမှ အရာရှိများ နှင့် တပ်သားများကို တစ်ပေါင်းတည်းထားလိုသည်။ အောင်ဆန်းက ပီဘီအက်ဖ် အား တပ်မတော်သစ်တွင် ပကတိအတိုင်းထားရှိခြင်းဖြင့် သူတို့ကို ဆက်လက် စုစည်းထားချင်သည်။

လူးဝစ္စမောင့်ဘက်တန်က တပ်မတော်သစ်တွင် ပီဘီအက်ဖ် ပါဝင်ရန် ထောက်ခံ ပြောဆို၏။ မြန်မာပြည်တွင် တည်ငြိမ်မှု ပြန်လည်တည်ဆောက်ရန် အတွက် အောင်ဆန်း၊ ပီဘီအက်ဖ်နှင့် ဖဆပလတို့အား ဗြိတိသျှကွပ်ကဲသည့် အစိုးရ အဖွဲ့အတွင်း ခန့်ထားဖို့လိုသည်ဟု မောင့်ဘက်တန်သဘောရသည်။ ထို့ကြောင့် အောင်ဆန်းအား တပ်မတော်သစ်ကို စီစဉ်ညွှန်ကြားမည့် လက်ထောက် စစ်ဆေး ရေးမှူးချုပ်ရာထူး (DIG) ကို လက်ခံပါရန် ကမ်းလှမ်းသည်။ အောင်ဆန်းနှင့် ပီဘီအက်ဖ်သည် ဖဆပလခေါင်းဆောင်နှင့် ဖဆပလ၏ အဓိကကျသော အဖွဲ့ အစည်းဖြစ်နေသည့်အလျောက် အောင်ဆန်းအား ဒီအိုင်ဂျီခန့်ပြီး ပီဘီအက်ဖ်အား

တပ်မတော်သစ်ထဲသို့ သွတ်သွင်းလိုက်လျှင် (တစ်ပြိုင်နက်တည်းမှာပင် ဗြိတိသျှ ထိန်းချုပ်မှုကို ထိန်းသိမ်းထားရင်း) သူတို့၏ ရေပန်းစားမှုကို ဗြိတိသျှက အရင်းအနှီး ပြုနိုင်လိမ့်မည်။ ဤဆောင်ရွက်ချက်ကို လူထုစည်းရုံးရေး ထိန်းကွပ်ရန်နှင့် လူထု အမျက်တော်ပြေစေရန် ဗြိတိသျှတို့ လှမ်းလိုက်သည့် ပထမခြေလှမ်းအဖြစ် တွေ့နိုင် ၏။ သို့သော် အောင်ဆန်းက ဒီအိုင်ဂျီ ရာထူးဖြင့် ကမ်းလှမ်းလာသည်ကို ငြင်းပယ် လိုက်ပြီး ဖဆပလဥက္ကဋ္ဌအဖြစ်သာ ဆောင်ရွက်ရန် ဆုံးဖြတ်လိုက်ပါသည်။ ထို့နောက် သူသည် အမျိုးသားစည်းလုံးမှုအတွက် နိုင်ငံရေးအုတ်မြစ်တစ်ခုကို ဗြိတိသျှ ရည်ရွယ်ထားသည့် နည်းအစား သူ့ကိုယ်ပိုင်နည်း ကိုယ်ပိုင်ဟန်ဖြင့် တည်ဆောက် နိုင်ခဲ့ပါသည်။

၁၉၄၇ ဇန်နဝါရီ ၂၇ အောင်ဆန်း-အက်တလီစာချုပ်အရ မြန်မာ့ လွတ်လပ်ရေးအတွက် ညှိနှိုင်းဆွေးနွေးပွဲများကို အောင်ဆန်းနှင့် ဗိုလ်ချုပ် ဟူးဘတ် ရန့်စ် (Major General Hubert Rance) (၁၉၄၆ အတွင်း ဒေါ်မန်စမစ်နေရာသို့ ရောက်လာသူ) တို့ လန်ဒန်တွင် ပြုလုပ်ကြသည်။ မြန်မာပြည်သို့ အောင်ဆန်း ပြန်ရောက်ပြီးနောက် တိုင်းရင်းသား လူမျိုးစုများနှင့် ဆွေးနွေးရာတွင် အောင်ဆန်းက မြန်မာနှင့် နယ်ခြားဒေသသည် ဖက်ဒရယ်စနစ်အောက်တွင် အတူတူ ပူးတွဲကာ လွတ်လပ်သော နိုင်ငံတစ်ခုအဖြစ်သို့ ရောက်ရှိလာလိမ့်မည် ဖြစ်ကြောင်း ပြောဆို သည်။ ၁၉၄၇ ဧပြီ ၉ တိုင်းပြုပြည်ပြုလွှတ်တော်အတွက် ရွေးကောက်ပွဲတွင် ဖဆပလ က ၁၈၂ နေရာအနက် ၁၇၆ နေရာ အနိုင်ရလိုက်သည်။ ထို့နောက် သုံးလအကြာ ၁၉၄၇ ဇူလိုင် ၁၉တွင် အောင်ဆန်းနှင့် အမှုဆောင်ကောင်စီဝင် ခြောက်ဦးတို့ လုပ်ကြံခံရသဖြင့် ဖဆပလ ဒု-ဥက္ကဋ္ဌ ဦးနုက အောင်ဆန်းနေရာကို ရယူလိုက်၏။

အောင်ဆန်း၏ ခေါင်းဆောင်မှုသည် စစ်ပြီးခေတ် တိုင်းပြည်ကို ပြန်လည် တည်ဆောက်ရန်နှင့် တည်ငြိမ်သော လူမှုဝန်းကျင် ဖန်တီးရန် အလို့ငှာ လုံလောက် သည့် လုပ်ရည်ကိုင်ရည် မဟုတ်ပါ။ ပီဘီအက်ဖ် ဖျက်သိမ်းခြင်းမှာ သာဓကတစ်ခု ဖြစ်သည်။ ကနဦး စာချုပ်အရ ပီဘီအက်ဖ်ကို ဖျက်သိမ်းရမည်။ သို့သော် ယင်း၏ အစိတ်အပိုင်းတစ်ခုသာ တပ်မတော်အတွက် ရွေးချယ်လိမ့်မည်။ စွန့်လွှတ်လိုက်သည့် ပီဘီအက်ဖ်တပ်ဖွဲ့ ဝင်များအတွက်နှင့် ပီဘီအက်ဖ်ကို ချောချောမောမော ဖျက်သိမ်း ခြင်းအတွက် ပြည်သူ့ရဲဘော်အဖွဲ့ (ပီဗီအို) အမည်ရှိ အထောက်အကူပြု အဖွဲ့တစ်ဖွဲ့

ကို အောင်ဆန်း ဖွဲ့စည်းလိုက်သည်။ သို့သော် အဖွဲ့သစ်သည် ပီဘီအက်စ် လူဟောင်းများကို လက်နက်ဖြုတ်သိမ်းရန် ပျက်ကွက်ပြီး ပီဗီအိုသည် လက်နက်ကိုင် အဖွဲ့ အစည်းတစ်ရပ်အဖြစ်သို့ ပြောင်းလဲလာ၏။^၂ ထိုအချိန်အတွင်း ၁၉၄၆ တွင် ဗမာပြည် ကွန်မြူနစ်ပါတီကို ဖဆပလ အလံတော်အောက်မှ ထုတ်ပယ်လိုက်ပြီး နောက် ဗမာပြည်ကွန်မြူနစ်ပါတီကို ပါတီဂိုဏ်းခွဲတစ်ခုက သူပုန်ထ၏။ ၁၉၄၇ တွင် ကျန်နေသော ဗမာပြည် ကွန်မြူနစ်ပါတီက တိုင်းပြုပြည်ပြု လွှတ်တော် ရွေးကောက်ပွဲကို သပိတ်မှောက်၏။ ဤအုပ်စုများက တရားဝင်နိုင်ငံရေး အင်စတီကျူးရှင်း အသစ်များကို လက်မခံကြဘဲ လူမှုတော်လှန်ရေးအတွက် ဆက်လက် စည်းရုံးနေခဲ့ကြသည်။ အခြေအနေကို ပို၍ ဆိုးစေသည်မှာ ဖက်ဒရယ်မူအပေါ် အများသဘော တူညီမှုကို အင်အားအကောင်းဆုံး တိုင်းရင်းသားလူမျိုးစု ဖြစ်သည့် ကရင်အပေါ် မကျင့်သုံးနိုင်ခြင်းတည်း။

လွတ်လပ်ရေး ရွှင်လန်းဝမ်းမြောက်ခြင်းနှင့် ထို့နောက်ပိုင်း မတည်ငြိမ်ခြင်း

၁၉၄၈ ဇန်နဝါရီ ၄ တွင် ယူနိုက်တက်အလံကို ဖြုတ်ချပြီး နိုင်ငံတော် အလံသစ်တင်သည်။ အလံသစ်တွင် အနီရောင်နောက်ခံပေါ်၌ လက်ဝဲဘက် ထိပ်တွင် အပြာရောင် လေးထောင့်ကွက်ပါရှိပြီး ယင်းလေးထောင့်ကွက်ထဲတွင် ကြယ်ပွင့်ငါးပွင့် ခြံရံထားသည့် အဖြူရောင်ကြယ်ပွင့်ကြီးတစ်ပွင့် ပါဝင်၏။ ကြယ်ပွင့်ကြီးသည် ဗမာအများစု နေထိုင်သည့် တိုင်း ၉ တိုင်းကို ကိုယ်စားပြုပြီး ကြယ်ပွင့်ငါးပွင့်မှာ ဗမာမဟုတ်သည့် တိုင်းရင်းသား လူမျိုးစုများနေထိုင်ရာ ပြည်နယ်လေးခုနှင့် ဝိသေ တိုင်းတစ်ခုတို့ကို ကိုယ်စားပြုထားခြင်း ဖြစ်သည်။ နိုင်ငံတော်အလံသစ် မြင့်တက်သွားခြင်းနှင့်အတူ လွတ်လပ်သော ပြည်ထောင်စုမြန်မာနိုင်ငံ ပေါ်ထွန်းလာလေသည်။ ၁၉၄၇ ဖွဲ့စည်းပုံ အခြေခံဥပဒေက သမ္မတနိုင်ငံတစ်ခုနှင့် လူမျိုးစု လွှတ်တော်နှင့် အောက်လွှတ်တော်ဟူ၍ လွှတ်တော်နှစ်ရပ် ပါဝင်သည့် ပြည်ထောင်စုပါလီမန်ကို ပြဋ္ဌာန်းပေးထားသည်။ ဖက်ဒရယ်မူပေါ်တွင် အခြေတည်ထားသည့် လွတ်လပ်သော အမျိုးသားနိုင်ငံတစ်ခု ဖြစ်သည့်အားလျော်စွာ ရှမ်းပြည်နယ်၊ ကချင်ပြည်နယ်၊ ကရင်ပြည်နယ်၊ ကရင်နီပြည်နယ်နှင့် ချင်းဝိသေသတိုင်းတို့အတွက် ပြည်နယ် တစ်ခုချင်းစီမှ ပါလီမန်အမတ်များပါဝင်သည့် ပြည်နယ်ကောင်စီများကို ဖွဲ့စည်းထား၏။

ပစ်ဖိတ်စစ်ပွဲပြီးဆုံးပြီးနောက် သုံးနှစ်မှဲ့မှဲ့ ကာလအတွင်း မြန်မာပြည် လွတ်လပ်ရေးရလာချိန်တွင် မြန်မာပြည်သည် ယင်း၏ လူ့အဖွဲ့အစည်းအတွင်း ပဋိပက္ခများစွာတို့ကို ဖြေရှင်းနိုင်သည့် အင်အား လုံလုံလောက်လောက် မရှိချေ။ လွတ်လပ်ရေးရသည်နှင့် တစ်ပြိုင်နက် ပြိုကွဲလုနီးနီးဖြစ် သွားသည်။ ပါလီမန်ထဲတွင် ဖဆပလအင်အားကောင်းသဖြင့် နိုင်ငံ့ခေါင်းဆောင်များအဖို့ ဆုံးဖြတ်ချက်များ လွယ်လွယ်ကူကူ ချမှတ်နိုင်သော်လည်း ပါလီမန်ပြင်ပတွင်ကား ၁၉၄၇ ဖွဲ့စည်း ပုံ အခြေခံဥပဒေကို လက်မခံ နိုင်သူတွေ ဒုနှင့် ဒေးပါ။ လက်မခံနိုင်ကြသူများတွင် လူထုတော်လှန်ရေးတစ်ရပ် ဆင်နွှဲရန် စိုင်းပြင်းနေကြသည့် အလံနီနှင့် အလံဖြူ ကွန်မြူနစ်ပါတီများ၊ ရခိုင်အနောက်တွင် အစ္စလာမစ် ပြည်နယ်တစ်ခု ထူထောင်ရန် ကြိုးပမ်းနေကြသည့် မူဂျာဟစ်များ၊ ပီဗီအိုနှင့် ကရင်အမျိုးသားသမဂ္ဂ (ကေအင်ယူ) တို့ ပါဝင်လေသည်။

၁၉၄၆ မတ်တွင် သခင်စိုး ခေါင်းဆောင်သည့် အလံနီကွန်မြူနစ်ပါတီသည် ဘီစီမီမှ ခွဲထွက်ပြီး တောခိုသွားသည်။ သခင်သန်းထွန်း ခေါင်းဆောင်သည့် အလံဖြူ ကွန်မြူနစ်ပါတီက ၁၉၄၈ မတ်တွင် တောခိုသွားသည်။ လွတ်လပ်ရေးရပြီးနောက် သုံးလသာကြာသည့် ဧပြီ ၂ တွင် ပဲခူးခရိုင်အတွင်း၌ ပုန်ကန်ထကြွမှု ဖြစ်သည်။ ဤ ကွန်မြူနစ်များသည် မြန်မာပြည်ကို ကိုလိုနီနှင့် မြေရှင်ပဒေသရာဇ် အယောင်ဆောင် လူ့အဖွဲ့အစည်းတစ်ရပ်အဖြစ် ရှုမြင်ထားပြီး သူတို့၏ ရည်မှန်းချက်မှာ ကျေးလက်ပြောက်ကျားစစ်ဖြင့် တော်လှန်ရေး တစ်ရပ်ဆင်နွှဲရန် ဖြစ်၏။ “မြန်မာပြည် ပြည်သူ့လွတ်မြောက်ရေးတပ်မတော်” အမည်ခံကာ အင်အား ၁၅,၀၀၀ ဖြင့် လက်နက်စွဲကိုင်ကြ၏။ နောက်ပိုင်းတွင် ပုန်ကန်မှုသည် မြင်းခြံနှင့် ပုသိမ်လို မြို့ကြီးများအထိ ပျံ့နှံ့သွား၏။ ဇူလိုင် ၂၈ တွင် ပီဗီအို တော်လှန်ပြီး မြစ်ဝကျွန်းပေါ်ဒေသတွင် ယင်းနှင့် ကရင် အချင်းဖြစ်ပွားပြီး ကရင်-ဗမာ အဓိကရုဏ်းများ ဆက်လက်ဖြစ်ပွား၏။ ကေအင်ယူ၏ စစ်တောင်ပံဖြစ်သည့် ကရင်အမျိုးသားကာကွယ်ရေးအဖွဲ့ (ကေအင်ဒီအို) က အင်းစိန် လက်နက်တိုက်နှင့် မအူပင် ငွေတိုက်တို့ကို စီးနင်းတိုက်ခိုက်သည့်အခါ တင်းမာမှုများသည် ပေါက်ကွဲလုလု အခြေအနေသို့ ဆိုက် ရောက်သွားလေသည်။ တပ်မတော်က လက်တုံ့ပြန်သောအားဖြင့် အမေရိကန်ဘက်ပတစ် သာသနာပြုကျောင်းတစ်ကျောင်းကို မီးရှို့သည်။ ၁၉၄၉ ဇန်နဝါရီတွင် ကေအင်ဒီအိုကို မတရားသင်းကြေညာလိုက်သည်။

ပြည်တွင်းစစ်က ပြည်တွင်းစီးပွားရေးကို ထိုးနှက်လိုက်၏။ အစိုးရအဖို့ အခွန် အတုတ် ကောက်ရန်ပင် မလွယ်တော့။ ၁၉၄၅ တွင် မြေခွန်ကောက်ခံ ရရှိမှု ၃၀% မှ ၁၉၄၈ တွင် ၂၅%၊ ထိုမှ ၁၉၄၉ တွင် ၁၃% အထိ တဖြည်းဖြည်း လျော့ကျ သွားသည်။ လွတ်လပ်ရေးရပြီး နောက်တစ်နှစ်တွင် အစိုးရ ဝန်ထမ်းများ လစာ ဖြတ်တောက်ခံရသည်။ ထို့ပြင် ၁၉၄၉ ဖေဖော်ဝါရီ တွင် ဗမာနိုင်ငံလုံးဆိုင်ရာ အစိုးရ အမှုထမ်းများ သမဂ္ဂ သပိတ်မှောက်သည်။ နိုင်ငံတော်စနစ် ကိုယ်၌ကလည်း ထိထိ ရောက်ရောက် အလုပ် မလုပ်တော့။ ထိုနှစ်နှောင်းပိုင်းတွင် ကေအင်ဒီအိုက အင်းစိန် ကို သိမ်းယူလိုက်ပြီး ရန်ကုန်မြို့တော်သည်ပင် စိတ်မချရသည့် အခြေအနေသို့ ဆိုက်သွား၏။

ဤဘေးကျပ်နံကျပ် ကာလက တပ်မတော်ကိုလည်း ဒယီးဒယိုင် ဖြစ်စေပါ သည်။ အတွင်းကျိတ် အကွဲအပြဲများ ပေါ်ပေါ်ထင်ထင် ဖြစ်လာသည်။ တပ်မတော် ထဲ မှ ပီဘီအက်ဖ် အရာရှိဟောင်းများကြားတွင် ဆိုရှယ်လစ်ပါတီ ထောက်ခံသူများ နှင့် ဘီစီပီ ထောက်ခံသူများ ကွဲပြားကြသည်။ အလံနီနှင့် အလံဖြူ ကွန်မြူနစ်ပါတီ တို့ တောခိုကြပြီးနောက် တပ်မတော်ထဲရှိ ဘီစီပီ ထောက်ခံသူများ မည်သည့် အလံ နောက်သို့ လိုက်မည်ကို ဆုံးဖြတ်ရန် အခြေအနေက တောင်းဆိုလာ၏။ ၁၉၄၈ ဇွန် ၂၄ တွင် ပဲခူး၌ တပ်စွဲသည့် အမှတ် ၆ ဗမာ့သေနတ်ကိုင်တပ်ရင်း ပုန်ကန်ပြီး ရဲဘော်အများအပြား ဘီစီပီနှင့် ပူးပေါင်းသွားသည်။ ထို့နောက် အမှတ် ၃ ဗမာ့ သေနတ်ကိုင် တပ်ရင်းက အာဏာသိမ်းရန် ကြိုးပမ်းသည်။ သို့သော် မအောင် မြင်သဖြင့် အမှတ် ၁ ဗမာ့သေနတ်ကိုင်တပ်ရင်းနှင့်အတူ ဘီစီပီ၊ ပီစီအိုတို့နှင့် ပူးပေါင်းသွားလေသည်။

တပ်မတော်ထဲမှာလည်း လူမျိုးရေး ပဋိပက္ခပေါ်ပေါက်သည်။ တပ်မတော်ထဲ တွင် ရှိနေသည့် ကရင်၊ ကချင်နှင့် ချင်းတို့ထဲတွင် အမြဲတမ်း စစ်တပ်မှ အရာရှိ ဟောင်းများ ပါဝင်သည်။ ကရင်အရာရှိများအနက် အထင်ရှားဆုံးမှာ တပ်မတော်၏ ပထမဆုံး ဦးစီးချုပ် ဗိုလ်ချုပ်ကြီး စမစ်ဒွန်း။ သူသည် အိန္ဒိယနိုင်ငံ ဒေရာဒွန်း စစ် တက္ကသိုလ်မှ ၁၉၃၂ တွင် ကျောင်းဆင်းခဲ့ သူ။ ကျောင်းဆင်းပြီးနောက်တွင် ဗမာစစ် ပုလိပ်အဖွဲ့ထဲမှာ အနေကြာခဲ့သည်။ စမစ်ဒွန်းတို့လို အရာရှိများသည် အသက် မွေးဝမ်းကျောင်း စစ်သားအဖြစ် သင်တန်းတက်ပြီးနောက် ဗမာစစ်ပုလိပ် အဖွဲ့တွင် လည်းကောင်း၊ အမြဲတမ်း စစ်တပ်တွင်လည်းကောင်း တာဝန်ထမ်းရွက်ခဲ့သူများ

ဖြစ်ကြသည်။ ထို့ကြောင့် အမျိုးသားလွတ်မြောက်ရေးအတွက် စစ်ထဲသို့ ဝင်လာကြ သူများဖြစ်ကြသည့် ပီဘီအက်ဖ် အရာရှိဟောင်းများထက် စစ်ဘက်ဆိုင်ရာ အရည် အချင်း သာလွန်ပြည့်ဝကြမည်ကို သံသယဖြစ်ဖို့ မရှိချေ။ ထို့ပြင် ပီဘီအက်ဖ် အရာရှိ အများအပြားက ငယ်ကြသေးသည်။ သူတို့အဖို့ ရာထူးငယ်များတွင် တာဝန် ထမ်းရွက်ရသည်မှာ ဆန်းသည့်ကိစ္စမဟုတ်။

“၁၉၄၈ တွင် မြန်မာပြည်လွတ်လပ်ရေးရသောအခါ ကရင်များသည် ကာကွယ်ရေးဌာနတွင် နေရာချထားခြင်း ခံရသည်။ ယင်းမှာ မည်သည့် နိုင်ငံရေး ဖိအားကြောင့်မျှ မဟုတ်ချေ” ဟု စမစ်ဒွန်း၏ အတ္ထုပ္ပတ္တိတွင် ရေးထားသည်။ ထို့နောက် ထူးချွန်သော ကရင်အရာရှိများ အကြောင်းကို နမူနာဖော်ပြ အပြီးတွင် သူက ဤသို့ ဆက်ရေးပါသည်။ “စစ်ကာလအတွင်း အရာရှိဖြစ်ခဲ့ကြ သူ တစ်ယောက်စ နှစ်ယောက်စမှ လွဲ၍ အရာရှိ အများစုမှာ လုပ်သက် ၁၅ နှစ်မှ အနှစ် ၂၀ ရှိကြသူများ ဖြစ်သည်။ ထို့ကြောင့် မြန်မာပြည် လွတ်လပ်ရေးရချိန်တွင် ကာကွယ်ရေးဦးစီးချုပ်ရာထူးကို ကရင်လူမျိုးသာ ရထိုက်သည်”^၆။ ဤစာကိုးက ကိုလိုနီစစ်တပ်မှ အရာရှိဟောင်းများနှင့် ပီဘီ အက်ဖ်မှ အရာရှိ ဟောင်းများအကြား အမြင်ချင်း ခြားနားမှုကို ဖော်ပြ၏။ ဒွန်းအဖို့ တပ်မတော်ထဲတွင် ကရင်အရာရှိများ ရာထူးရပိုင်ခွင့်မှာ ခေတ်သစ် ဗျူရိုကရက် စစ်တပ်တွင် ရာထူးတိုးရေးအတွက် စံများ ဖြစ်သည့် ဝါစဉ်နှင့် အတွေ့အကြုံပေါ် တည်လေသည်။ သို့သော် ဤအကြောင်းပြ ချက်ကို ပီဘီ အက်ဖ် အရာရှိဟောင်းများက လက်မခံကြ။ အကြောင်းမှာ သူတို့ အဖို့ ရာထူးတိုးရေးအတွက် မှန်ကန်သောစံသည် နိုင်ငံရေးနှင့် ပိုမိုဆက်သွယ်သော ကြောင့်။ ပီဘီအက်ဖ် အရာရှိဟောင်းများမှာ ကရင်အရာရှိများလို မဟုတ်ဘဲ လွတ်လပ်ရေးတိုက်ပွဲအတွက် ပြင်းပြင်းထန်ထန် ဒဏ်ခံခဲ့ရသူများဖြစ်ကြသည်နှင့် အညီ မာန်မချလိုကြ။

မကြာမီ ဤတပ်တွင်း သဘောထားကွဲမှုသည် လူမှုပဋိပက္ခများနှင့် ဆက်စပ် လာလေသည်။ ဝန်ကြီးချုပ် ဦးနုသည် ကရင်ခေါင်းဆောင်သည့် ပုန်ကန်မှု အလား အလာကို တုံ့ပြန်သောအားဖြင့် တပ်မတော်ထဲရှိ ကရင်များ အပါအဝင် ကရင် အားလုံးကို လက်နက် ဖျက်သိမ်းရန် အမိန့်ပေးလိုက်၏။ ၁၉၄၉ ဖေဖော်ဝါရီ ၁ တွင် စစ်တပ်ထဲရှိ ကရင်အများစုကို အရာချကာ ခေတ္တထိန်းသိမ်းထားပြီးနောက် တပ်မတော်မှ ထုတ်ပယ်ပစ်လိုက်သည်။ စစ်ဦးစီးချုပ် ဗိုလ်ချုပ်ကြီး စမစ်ဒွန်းနှင့်

ဒု-စစ်ဦးစီးချုပ်ဟောင်း (ကြည်း) စောကြာဒိုးတို့မှာ အခြား ကိုလိုနီစစ်တပ် အရာရှိ ဟောင်းများနှင့်အတူ တပ်မတော်မှ ထွက်ခွာသွားကြပြီး ယင်းတို့နေရာတွင် ပီဘီအက်ဖ်မှ အရာရှိများ အစားဝင်ရောက်လာ၏။ စစ်ဦးစီးချုပ်ရာထူးကို ဒု-စစ်ဦးစီး ချုပ် (ကြည်း) ဗိုလ်ချုပ်ကြီးနေဝင်းက လွှဲပြောင်းယူလိုက်သည်။ ဤစစ်တပ် ခေါင်းဆောင်ပိုင်း အရွှေ့အပြောင်းသည် မြန်မာပြည်၏ အနာဂတ်နိုင်ငံရေး ဖွံ့ဖြိုးမှု အတွက် သေရေးရှင်ရေးတမျှ အရေးပါ၏။ အကြောင်းမှာ ဗိုလ်နေဝင်းသည် တပ်မတော်ကို ၂၅ နှစ်တိုင်တိုင် ဦးဆောင်သွားသောကြောင့်ပါ။

တပ်မတော်၏ အမြင့်ဆုံးရာထူးသို့ မရောက်မီ ဗိုလ်နေဝင်း၏ဘဝကို လေ့လာကြည့်လျှင် နိုင်ငံရေးခေါင်းဆောင်တစ်ယောက်အဖြစ် သူ့အရည်အချင်းကို ပုံဖော်ရာတွင် အထောက်အပံ့ဖြစ်ပေအံ့။ ဗိုလ်နေဝင်းကို ၁၉၁၁ မေ ၁၄ တွင် ပဲခူးတိုင်း၊ ပြည်ခရိုင်အတွင်းမှာ မွေးဖွားသည်။ ဖခင်မှာ အခွန်အင် စပိတော် ဦးဖိုးခ။ ဗိုလ်နေဝင်း၏ အမည်ရင်းမှာ ရှုမောင်ဖြစ်ပြီး ပြည်ခရိုင်၊ ပေါင်းတလည်မြို့တွင် လူလားမြောက်သည်။ ၁၉၂၉ ဇွန်တွင် ဆရာဝန်တစ်ဦး ဖြစ်ရန် ရည်မှန်းချက်ဖြင့် ရန်ကုန်တက္ကသိုလ်သို့ တက်ရောက်ခဲ့သော်လည်း ဒုတိယနှစ်တွင် ဇီဝဗေဒကျသဖြင့် တက္ကသိုလ်မှ ထွက်ခွာခဲ့သည်။ သူ တက္ကသိုလ်မှာ ရှိနေစဉ် ၁၉၃၀ တွင် ဆရာစံ ပုန်ကန်မှု ပေါ်ပေါက်သည်။ ယင်းသည် အဓိကအားဖြင့် အောက်မြန်မာပြည်ကို ထိခိုက်ပြီး တက္ကသိုလ် ပရိဝုဏ်အတွင်းမှာလည်း ကျောင်းသားလှုပ်ရှားမှုများ ပေါ်ပေါက်၏။ ရှုမောင်သည် ကျောင်းသားတစ်ယောက်အနေဖြင့် နိုင်ငံရေး လှုပ်ရှားမှုများတွင် စိတ်ပါဝင်စားခြင်း မရှိသော်လည်း တက္ကသိုလ်မှထွက်ပြီး စာပို့ တိုက်ဌာနတွင် လုပ်ကိုင်လျက်ရှိစဉ် နိုင်ငံရေးတွင် ပါဝင်ပတ်သက်လာကာ သခင် ပါတီထဲသို့ ဝင်ပြီး သခင်ဗစိန်ဂိုဏ်းတွင် ပါဝင်ခဲ့၏။ သူသည် သခင်ပါတီထဲတွင် အထူးတလည် အရေးပါသူ မဟုတ်။ တစ်နေ့သောအခါ နိုင်ငံခေါင်းဆောင် တစ်ယောက် ဖြစ်လာလိမ့်မည်ဟုလည်း မည်သူကမျှ ယောင်ယိုင်ပင် မထင်ကြ။

ရှုမောင်ဘဝနှင့် လူမျိုးဘဝကို ဖြစ်ရပ်များစွာတို့က ပြောင်းလဲပစ်လိုက်သည်။ ‘ရဲဘော်သုံးကျိပ်’ ဖြစ်လာမည့်သူများအား စစ်သင်တန်းတက်ရန်အတွက် ဂျပန်က ရွေးချယ်လိုက်သည့် မြန်မာအမျိုးသားဝါဒီများတွင် သူသည် တစ်ယောက်အပါအဝင် ဖြစ်၏။ ၁၉၄၁ တွင် ဂျပန်သို့ တိတ်တဆိတ် ထွက်ခွာသွားပြီး ဟိုင်နန်ကျွန်း

တောင်ဘက်ကမ်းရိုးတန်းပေါ်ရှိ ဂျပန်စစ်တပ်၏ ရေတပ်အခြေစိုက်စခန်းတွင် စစ်သင်တန်းတက်လေသည်။ ထိုအချိန်တွင် ရှုမောင်သည် “ရှင်တာကာဆူဂီ” ဟု သည့် ဂျပန်အမည်ကို အသုံးပြုနေပြီ။ တာကာဆူဂီမှာ ဂျပန်လို “မြင့်မားသော ထင်းရှူးပင်” ဟု အဓိပ္ပာယ်ရသည်။ ရှုမောင်အရပ်မြင့်သည်ကို အစွဲပြုခြင်းပါ။ ထို့နောက်ပိုင်း ၁၉၄၁ ဒီဇင်ဘာတွင် ရဲဘော်သုံးကျိပ်တို့ မြန်မာပြည်သို့ ဝင်ရောက်ရာ တွင် မည်သူမည်ဝါဖြစ်ကြောင်း မသိအောင် နာမည်သစ်များမှည့်ကြရာမှ ရှုမောင် သည် ဗိုလ်နေဝင်း ဖြစ်လာ၏။ သူ့အား ဒု-ဗိုလ်မှူးကြီးအဖြစ် ခန့်အပ်ပြီး တပ်ဆွယ် တစ်ခုတွင် တာဝန်ပေးလိုက်သည်။ ယင်း၏တာဝန်မှာ ရန်သူ နောက်ကျောဘက်မှ နေ၍ ပြောက်ကျားစစ်ဆင်ရေး ဆင်နွှဲရန်။ ဂျပန်ကျူးကျော်မှု စတင်ပြီးနောက် ရက်ပိုင်းမျှအကြာ ၁၉၄၂ ဇန်နဝါရီ ၂၄ တွင် သူ မြန်မာပြည်ထဲသို့ ဝင်ရောက် ပါသည်။ မြန်မာပြည်ကို ဂျပန်စစ်တပ် သိမ်းယူပြီးနောက် ဘီအိုင်အေကို အရွယ် အစား လျော့ချပြီး ဘီဒီအေအဖြစ် ဖွဲ့စည်းလိုက်သောအခါ ဗိုလ်နေဝင်းသည် တပ်ရင်း (၁) တပ်ရင်းမှူး (ဒု-ဗိုလ်မှူး ကြီး) အဖြစ် တာဝန်ထမ်းရွက်လေသည်။ ၁၉၄၅ မတ်တွင် မြန်မာစစ်တပ်က ဂျပန်ကို တော်လှန်သောအခါ ဟံသာဝတီ၊ ဖျာပုံနှင့် မအူပင်ခရိုင်များ ပါဝင်သည့် တိုင်း (၂)ကို ဗိုလ်မှူးကြီး ရာထူးဖြင့် တာဝန် ယူရသည်။

စစ်ပြီးနောက်ပိုင်းတွင် ဗိုလ်နေဝင်းသည် မြန်မာ့တပ်မတော်အသစ်တွင် အမှတ် (၄) သေနတ်ကိုင်တပ်ရင်း၏ တပ်ရင်းမှူး ဖြစ်လာသည်။ ထို့နောက် များမကြာမီ မြောက်ပိုင်းတိုင်း တိုင်းမှူးအဖြစ် ရာထူးတိုးမြှင့်ခံရကာ ၁၉၄၈ ဇန်နဝါရီ ၄ ရက်နေ့တွင် ပြည်ထောင်စု မြန်မာနိုင်ငံလွတ်လပ်ရေးနေ့ အခမ်းအနားကို မြောက်ပိုင်းတိုင်းတွင် ဆင်ယင်ကျင်းပလေသည်။ ထိုနှစ် ဩဂုတ် ၁ တွင် ဗိုလ်မှူးချုပ် ရာထူးဖြင့် ဒု-စစ်ဦးစီးချုပ်တာဝန် ထမ်းဆောင်သည်။ ထို့နောက် ၁၉၄၉ ဇန်နဝါရီ တွင် စမစ်ဒွန်း ထုတ်ပယ်ခံရပြီးနောက် စစ်ဦးစီးချုပ် ဖြစ်လာသည်။ ထိုအချိန်တွင် ဗိုလ်နေဝင်း၏ အသက်မှာ ၃၇ နှစ်။^{၁၀}

လူမျိုးရေး၊ နိုင်ငံရေး ပဋိပက္ခများနှင့် မြန်မာစစ်တပ်အဖွဲ့အစည်း နပန်း လုံး နေရသည့်အချိန်တွင် ပြည်ပခြိမ်းခြောက်မှု ပေါ်ပေါက်လာ၏။ ၁၉၄၉ ဇန်နဝါရီတွင် တရုတ်အမျိုးသားပါတီ (ကူမင်တန်-ကေအမ်တီ) စစ်တပ်သည် ယူနန်

ပြည်နယ်မှနေ၍ မြန်မာပြည်အတွင်း ဝင်ရောက်လာပြီး ကျိုင်းတုံ၊ ကိုးကန့်နှင့် ရှမ်းပြည်နယ်အရှေ့ပိုင်း ဝဒေသများကို သိမ်းယူလိုက်၏။ ကေအမ်တီစစ်တပ်မှာ မူလက အင်အား ၂၀၀ ရှိခဲ့ ရာမှ ၁၉၅၂ သို့ ရောက်ချိန်တွင် အင်အား ၁၂၀၀၀ အထိ ဖြစ်လာသည်။ ၁၉၅၃ တွင် မြန်မာစစ်တပ်က ကေအမ်တီအပေါ် “နဂါးနိုင်” စစ်ဆင်ရေးဆင်နွှဲသော်လည်း သီတင်းပတ် အနည်းငယ်အတွင်း အရေးနိမ့်သဖြင့် ဤစစ်ဆင်ရေးကို “နဂါးရှုံး” စစ်ဆင်ရေးဟု ခေါ်တွင်လာကြသည်။^{၁၁} တပ်မတော်၏ ညံ့ဖျင်းသော စွမ်းဆောင်ရည်ကို အကြောင်းပြု၍ စစ်တပ်ခေါင်းဆောင်များနှင့် နိုင်ငံရေးသမားများက ခေတ်မီ စစ်တပ်ဖြစ်အောင် ကြိုးပမ်းလာကြ၏။ ခေတ်မီ စစ်တပ်ဖြစ်အောင် ဆောင်ရွက်ခြင်း၏ ရည်ရွယ်ချက်မှာ စစ်တပ်တွင်း နိုင်ငံရေးကို ထိန်းချုပ်ခွင့်ရှိသော၊ ဗဟိုက ချုပ်ကိုင်သော ဗျူရိုကရက် အဖွဲ့အစည်းတစ်ခုအဖြစ် ဖွံ့ဖြိုးစေရန် ဖြစ်၏။ ၁၉၅၀ ပြည့်လွန်နှစ်များ၏ အလယ်ပိုင်းမှ အစပြု၍ တပ်မတော် သည် စစ်ဦးစီးရုံး စတင်ချဲ့ထွင်ခြင်းဖြင့် ပြန်လည် ဖွဲ့စည်းလာလေသည်။

သို့သော် ကေအမ်တီစစ်တပ် ခြိမ်းခြောက်မှု အစပိုင်းသာ ရှိသေးသည့် ၁၉၄၉ နှင့် ၁၉၅၀ တို့တွင် နုနယ်ပျို့မျှစ်သော မြန်မာနိုင်ငံသည် အသက်ဆက်နိုင်ရန် အလို့ငှာ အပြင်းအထန် လုံးပန်းနေရသည်။ တိုင်းပြည်အပေါ် အစိုးရအာဏာစက် သက်ရောက်မှုလည်း အပြည့်အဝ မရှိတော့။ ‘ရန်ကုန်အစိုးရ’ ဟု အခေါ်ခံရသည့် ကာလတစ်ခုပင် ရှိခဲ့၏။ အစိုးရ ထိန်းချုပ်နိုင်သည့် ဒေသတဖြည်းဖြည်း ကျယ်ပြန့် လာပြီးနောက် ၁၉၅၁ ဇွန်တွင် ပထမဆုံး အထွေထွေရွေးကောက်ပွဲကို အောင်မြင်စွာ ပြုလုပ်နိုင်ပြီး ဖဆပလ အောင်ပွဲခံကာ အာဏာရပါတီအဖြစ်သို့ ရောက်ရှိလာ၏။ ၁၉၅၆ ဧပြီ ရွေးကောက်ပွဲတွင်လည်း ဖဆပလသည် အာဏာရပါတီ အဆင့်အတန်း ကို ဆက်လက်ထိန်းသိမ်းထားနိုင်ပြီး အကြီးမားဆုံး အတိုက်အခံပါတီဖြစ်သည့် ပြည်ထောင်စုမြန်မာနိုင်ငံ ညီညွတ်ရေးတပ်ပေါင်းစု (ပမညတ) က ပါလီမန် အတွင်း နေရာများ ပိုမိုရရှိလာ၏။ ဤရွေးကောက်ပွဲနှစ်ခု နောက်တွင် အပြင်ပန်းအားဖြင့် ပါလီမန်ဒီမိုကရေစီ တည်ဆောက်ပြီး ဖြစ်သည်ဟု ထင်ရ၏။^{၁၂} သို့သော် ထင်သလို မဟုတ်ပါ။ အကြောင်းကြောင်းသော အကြောင်းကြောင်းတို့ကို အကြောင်းပြုပြီး သကာလ မဆုတ်သာ မတက်သာ အခြေအနေမှာသာ ရှိနေဆဲ။

ပထမ - ဖဆပလ အာဏာရခြင်းက တည်ငြိမ်သော ခေါင်းဆောင်မှုနှင့်

ပါတီ စည်းရုံးရေးတည်ဆောက်မှုကို အကျိုးမဖြစ်စေနိုင်။ ဖဆပလခေါင်းဆောင် များအကြား ယှဉ်ပြိုင်မှုနှင့် စိတ်ဝမ်းကွဲမှုတို့ကြောင့် တိုင်းပြည်တွင် မတည်မငြိမ် ဖြစ်ရသည်။ အောင်ဆန်း လုပ်ကြံခံရပြီးနောက် ဖဆပလကို ခေါင်းဆောင်လေး ယောက် (ဦးနု၊ ဦးဗဆွေ၊ ဦးကျော်ငြိမ်းနှင့် သခင်တင်) တို့က ထိန်းကျောင်းလာခဲ့ သည်။ သူတို့အားလုံး ဖဆပလတွင် ပါဝင်ပတ်သက်လာခဲ့ကြသည်မှာ လွတ်လပ်ရေး ကြိုးပမ်းမှု ကာလကတည်းကပင် ဖြစ်သည်။ အစပိုင်းတွင် ဦးနုက ဝန်ကြီးချုပ်အဖြစ် (၁၉၄၇ ဇူလိုင်မှ ၁၉၅၆ ဇွန် မတိုင်မီအထိ) နှင့် ဦးဗဆွေက ဆိုရှယ်လစ်ပါတီ (ဖဆပလအတွင်းမှ အကြီးဆုံးအုပ်စု) ခေါင်းဆောင်အဖြစ် စုပေါင်းခေါင်းဆောင် သည့်စနစ်ကို ကျင့်သုံးခဲ့ကြသည်။ သို့သော် ဦးနုသည် ဝန်ကြီးချုပ် သက်တမ်း တစ်လျှောက်တွင် ငါတကော ကောလာခြင်းကြောင့် ဦးဗဆွေ၊ ဦးကျော်ငြိမ်းတို့နှင့် ပဋိပက္ခ ဖြစ်လာလေသည်။ ၁၉၅၈ ဇန်နဝါရီတွင် ကျင်းပသည့် ဖဆပလ ညီလာခံ တွင် မာခဲစ်ဝါဒအပေါ် ဦးနု ဝေဖန်သည်ကို အကြောင်းပြုပြီး ဖဆပလ နှစ်ခြမ်း ကွဲသွားသည်။ တစ်ခြမ်းမှာ ဦးနုနှင့် သခင်တင်ခေါင်းဆောင်သည့် သန့်ရှင်း ဖဆပလ။ ကျန် တစ်ခြမ်းမှာ ဦးဗဆွေနှင့် ဦးကျော်ငြိမ်းခေါင်းဆောင်သည့် တည်မြဲ ဖဆပလ။

တည်မြဲအုပ်စုတွင် ဦးဗဆွေလက်အောက်ရှိ ဆိုရှယ်လစ်ပါတီနှင့် သန့်ရှင်း အုပ်စု ထက်ပိုများသည့် ပါလီမန်အမတ်များ ပါဝင်၏။ ဦးနုက ဝန်ကြီးချုပ် ရာထူးကို ပြန်ရရန် အလို့ငှာ အကြီးဆုံးအတိုက်အခံပါတီဖြစ်သည့် ပမညတနှင့် ပူးပေါင်း လိုက်သည်။ ပမညတ၏ သဘောတရားရေးမှာ ဘီစီပီ နှင့် မနီးယိုးစွဲရှိသည်ဖြစ်ရာ ဦးနု၏အပြုအမူမှာ စစ်တပ်၏ ကွန်မြူနစ်ဆန့်ကျင်ရေး စိတ်ဓာတ်ကို နှိုးဆွပေး လိုက်သလို ရှိလေသည်။ ဤသည်မှာ ၁၉၅၈ စက်တင်ဘာမှ ၁၉၆၀ မတ်အတွင်း ဗိုလ်ချုပ်ကြီးနေဝင်း ခေါင်းဆောင်သည့် အိမ်စောင့်အစိုးရတက်လာခြင်း၏ အဓိက အကြောင်းခံတစ်ရပ်ပါ။

ဒုတိယ - ၁၉၄၇ ဖွဲ့စည်းပုံအခြေခံဥပဒေက ဖက်ဒရယ်မူအပေါ် အခြေခံ သည့် ဒီမိုကရေစီအတွက် အတားအဆီးတစ်ခု ဖန်တီးထားခြင်း ဖြစ်သည်။ မြန်မာပြည်သည် တိုင်းရင်းသားလူမျိုးစုတို့အတွက် ထေမိစေရန် အကန့်အသတ် ရှိသော ဖက်ဒရယ်မူတစ်ခုကို ကျင့်သုံး၏။ ရှမ်းပြည်နယ်၊ ကချင်ပြည်နယ်၊ ကရင်ပြည် နယ်၊ ကရင်နီပြည်နယ်နှင့် ချင်းဝိသေသ တိုင်းတို့ကို ပြည်နယ်များမှ ပါလီမန်အမတ် များဖြင့် ဖွဲ့စည်းထားပြီး ပြည်နယ်တစ်ခုချင်းစီအား တာဝန်ယူရသည့်ဝန်ကြီးကို

ပြည်ထောင်စုပါလီမန်အတွင်းမှ ခန့်ထားသည်။ တိုင်းရင်းသားလူမျိုးစုများနှင့် ပတ်သက်သည့် ဥပဒေပြုရေးနှင့် အုပ်ချုပ်ရေး အာဏာကို ဤကောင်စီများသို့ ပေးထားသည်။ ဤအခြေအနေသည် ပြည်နယ်များ၏ ကိုယ်ပိုင်အုပ်ချုပ်ခွင့်ကို ကန့်သတ်လျက်ရှိသည်ဖြစ်သဖြင့် တိုင်းရင်းသားလူမျိုးစု နိုင်ငံရေးသမားများက သူတို့၏ ပြည်နယ်များအတွက် ပိုမိုကြီးမားသော ကိုယ်ပိုင်အုပ်ချုပ်ခွင့်ရရန် တိုး၍ တိုး၍သာ ကြိုးပမ်းလာကြသည်။ ဖွဲ့စည်းပုံအခြေခံဥပဒေက တိုင်းရင်းသားလူမျိုးစု တချို့အား ၁၀ နှစ် နောက်ပိုင်းတွင် ပြည်ထောင်စု အဝန်းအပိုင်းအတွင်းမှ ခွဲထွက် ခွင့်ပြုထား၏။ အပို၌ ၂၀၂ တွင် “ဤဖွဲ့စည်းပုံ အခြေခံ ဥပဒေ စတင် အသက်ဝင် သည့်နေ့မှ ၁၀ နှစ်အတွင်း ပြည်ထောင်စုမှ ခွဲထွက်ခွင့်ကို ကျင့်သုံးလိမ့်မည်မဟုတ်” ဟု ပြဋ္ဌာန်းထား၏။ ၁၉၅၈ တွင် ဤဥပဒေကို ကိုးကားကာ ရှမ်းပြည်နယ်နှင့် ကရင်နီ ပြည်နယ် ကိုယ်စားလှယ်များက ပိုမိုကျယ်ပြန့်သော ကိုယ်ပိုင်အစိုးရအလို့ငှာ ဆွေးနွေးရန် အခွင့်သာ သွားသည်။ ပါလီမန်ထဲတွင် စော်ဘွားဟောင်းများ နိုင်ငံရေး အရှိန်အဝါကြီးကြသည်ဖြစ်ရာ အထူးသဖြင့် ရှမ်းပြည်နယ်တွင် ပိုမိုကျယ်ပြန့်သည့် ကိုယ်ပိုင်အုပ်ချုပ်ခွင့် တောင်းဆိုသံများ ညစ်နေတော့၏။

တတိယ - ဦးနု၏ ရွေးကောက်ပွဲဗျူဟာကို အဓိက အကြောင်းပြု၍ တိုင်းပြည် လှုပ်လှုပ်ရွရွ ဖြစ်လာသည်။ အထက်တွင် ဖော်ပြခဲ့သည့်အတိုင်း ဖဆပလ အတွင်း သန့်ရှင်း-တည်မြဲ အကွဲအပြဲဖြစ်ရာ ဦးနုနှင့် သူ့အုပ်စုက ပမညတနှင့် ပူးပေါင်းလိုက်သဖြင့် တပ်မတော်၏ စိုးရိမ်မှု ရေချိန်ကို မြင့်တက်သွားစေသည်။ ဗိုလ်နေဝင်းခေါင်းဆောင်သည့် အိမ်စောင့်အစိုးရကာလ (၁၉၅၈ အောက်တိုဘာ ၂၈-၁၉၆၀ ဧပြီ ၄) အတွင်းမှာပင် ၁၉၆၀ တွင် ပြုလုပ်မည့် တတိယအကြိမ်မြောက် ရွေးကောက်ပွဲအတွက် လူထုထောက်ခံမှုရအောင် အသည်းအသန် ကြိုးပမ်းရာတွင် ဦးနုသည် သူ့အနေအထားကို မပြင်ခဲ့ချေ။ အိမ်စောင့်အစိုးရ အမည်ခံပြီး တပ်မတော် ၏ နိုင်ငံရေး စွက်ဖက်မှုကို ဝေဖန်ရုံ သာမက သူ့အစိုးရ အာဏာရလာလျှင် ဗုဒ္ဓ ဘာသာကို နိုင်ငံတော်ဘာသာအဖြစ် ပြဋ္ဌာန်းပေးမည်ဟုလည်း ဆွယ်တရား ဟောလိုက်သေး၏။ ထို့ပြင် ၁၉၄၇ ဖွဲ့စည်းပုံအခြေခံဥပဒေတွင် ကိုယ်ပိုင်ပြည်နယ် မရခဲ့သည့် ရခိုင်နှင့်မွန်တို့အတွက် ပြည်နယ်များ တည်ထောင်ရေးကိုလည်း သူတောင်းဆိုလေသည်။ ဦးနု၏ အပြုအမူသည် တပ်မတော်ခေါင်းဆောင်များအဖို့

တိုင်းပြည် တည်ငြိမ်အေးချမ်းမှုနှင့် အမျိုးသားစည်းလုံးညီညွတ်မှုတို့အတွက် ရတက် မအေးစရာ။ ၁၉၆၀ ဖေဖော်ဝါရီ ရွေးကောက်ပွဲတွင် သူ၏ ပြည်ထောင်စုပါတီ (သန့်ရှင်းဖဆပလအုပ်စုကို ပြောင်းလဲထားသည့်အမည်) အောင်ပွဲခံပြီး နောက်ပိုင်း မှာပင် ဦးနုသည် အချိုးမပြောင်းခဲ့ချေ။

သုံးသပ်ချက်

မြန်မာနိုင်ငံသည် ဗြိတိသျှအိန္ဒိယအင်ပါယာ အဖျားအနားတွင် ဖွဲ့တည်နေ သည့် နိုင်ငံဖြစ်သည်။ မြန်မာနိုင်ငံရှိ ဗြိတိသျှကိုလိုနီအစိုးရက ခေတ်မီအုပ်ချုပ်ရေး စတင် ကျင့်သုံးခြင်းနှင့် တိုင်းရင်းသားလူမျိုးစုတို့၏ ကိုယ်ပိုင်အုပ်ချုပ်ရေးကို ကန့်သတ်ပေးခြင်းတို့ဖြင့် တိုင်းပြည် ငြိမ်ဝပ်ပိပြားမှု ထိန်းသိမ်းရန် ကြိုးပမ်းခဲ့သည်။ မြန်မာပြည်၏ ပထဝီဝင်အနေအထားမှာ အင်ပါယာအဖျားအနားတွင် တည်ရှိသော ကြောင့် အရေးပါလှ၏။ ဗြိတိသျှသည် အင်အားတောင့်တင်းသော နိုင်ငံတစ်ခုကို မလိုအပ်။ တိုင်းပြည်ကို စရိတ်စက အကုန်အကျ များများစားစား မခံဘဲလျက်သာ အုပ်ချုပ်ဖို့ ကြိုးပမ်း ကြသည်။ ဤရည်ရွယ်ချက် အောင်မြင်စေရန် မြန်မာပြည်အပေါ် ကျင့်သုံးသည့် အုပ်ချုပ်ရေး အလေ့အကျင့်များသည် အိန္ဒိယတွင် ကျင့်သုံးသည့် အလေ့အကျင့်များအတိုင်းပင်ဖြစ်သည်။ သို့သော် မြန်မာနှင့် အိန္ဒိယသည် လူ့အဖွဲ့ အစည်းပုံစံချင်း တူကြသည်မဟုတ်ချေ။ ဤအလေ့အကျင့်များနှင့် လိုက်လျောညီထွေ ဖြစ်အောင် ဗြိတိသျှ အင်ပါယာမှ ဗျူရိုကရက်များက မြန်မာပြည်ဒေသအများစုတွင် ဩဇာသုံး၍ အုပ်ချုပ်ကြသည်။ ထို့ပြင် ဗမာဒေသနှင့် တိုင်းရင်းသားဒေသကို ခွဲခြား အုပ်ချုပ်သည့်စနစ်နှင့် သွေးခွဲအုပ်ချုပ်သည့်စနစ်တို့ကြောင့် အနာဂတ် တိုင်းရင်းသား လူမျိုးစု ပဋိပက္ခအတွက် ဂယက်ရိုက်ခတ်မှုများ ရှိခဲ့သည်။ ဤ အကြောင်းခံ အားလုံး သည် မြန်မာနိုင်ငံ ဖွဲ့တည်မှုကို ထိခိုက်စေ၏။

ကိုလိုနီအုပ်ချုပ်ရေးကလည်း မြန်မာနိုင်ငံတွင် နိုင်ငံရေးအတွေးအခေါ်သစ် များကို စတင်မိတ်ဆက်ပေးသည်။ ကိုလိုနီခေတ်အတွင်း ဗြိတိသျှသည် အမျိုးသားရေးစိတ်ဓာတ်၊ ကွန်မြူနစ်ဝါဒနှင့် မင်းမဲ့ဝါဒတို့မှ ထွက်ပေါ်လာသည့် လူထုလှုပ်ရှားမှုအပေါ် မျက်ခြည်မပြတ်ခဲ့ချေ။ အပြန်အလှန်အားဖြင့် ဂျပန်နိုင်ငံသည် ဤလှုပ်ရှားမှုများ စည်ပင်အောင် အမှုမဲ့ အမှတ်မဲ့ဖြင့် ခွင့်ပြုထား၏။ ဂျပန် တပ်မတော်၏ လေ့ကျင့်ပေးခြင်း ခံခဲ့ကြရသည့် သခင်ပါတီဝင်များသည် ဗြိတိသျှ

အင်ပါယာနှင့် ဂျပန်အင်ပါယာတို့ကို ဆန့်ကျင်ကာ အမျိုးသား လွတ်မြောက်ရေး အတွက် ကြိုးပမ်းခဲ့ကြပြီး ကိုလိုနီခေတ်က အစဉ်အလာ နိုင်ငံရေးသမားကြီးများ နေရာသို့ ဝင်ရောက်လာကြ၏။ အနှစ်သာရအားဖြင့် ဗြိတိသျှအိန္ဒိယအင်ပါယာသည် ခေတ်မီနိုင်ငံတစ်ခုကို တည်ဆောက်ပေးပြီး အမျိုးသားရေး စိတ်ဓာတ်နိုးကြားမှုကို အထောက်အကူပြုခဲ့သည်။ ဂျပန်အင်ပါယာကမူ ယင်း၏ သိမ်းပိုက်ထားစဉ်ကာလ အတွင်း နိုင်ငံ၏ အသုံးဝင်မှုကို အောက်ခြေက လှိုက်စားစေပြီး တစ်ချိန်တည်းတွင် အမျိုးသားရေးဝါဒီ မြန်မာလူငယ်များအတွက် လွတ်လပ်ရေးအလို့ငှာ လူထုစည်းရုံး ရေးအခွင့်အရေးတစ်ရပ်ကို ဖြည့်ဆည်းပေးခဲ့သည်။ မြန်မာ့လွတ်လပ်ရေးသည် အောင်ဆန်း၏ ဩဇာတိက္ကမနှင့် လုပ်ရည်ကိုင်ရည်တို့၏ ရလဒ် ဖြစ်ပါသည်။ သို့သော် ဤလို လုပ်ရည်ကိုင်ရည်သည် စစ်က ထုတ်လုပ်လိုက်သည့် လူမှုပဋိပက္ခ များကို ဖြေရှင်းနိုင်ရန် လုံလောက်သည်တော့ မဟုတ်ချေ။

တပ်မတော်သည် အင်ပါယာနှစ်ခု၏ ထုတ်ကုန်တစ်ခု ဖြစ်သည်။ ဗြိတိသျှ အိန္ဒိယအင်ပါယာ၏ နိုင်ငံတည်ဆောက်ခြင်းမှ ယင်း၏ ခေတ်သစ် ဗျူရိုကရက် အဖွဲ့အစည်း ဆင်းသက်လာစဉ် ယင်း၏ ခေါင်းဆောင်ပိုင်းနှင့် တရားဝင်ဖြစ်မှုတို့ကို ဂျပန်အင်ပါယာ၏ လူထုစည်းရုံးမှုက ဖန်တီးပေးခြင်း ဖြစ်သည်။ အမြဲတမ်း စစ်တပ် အရာရှိဟောင်းများ (အဓိကအားဖြင့် ကရင်များ)နှင့် ပီဘီအက်ဖ် အရာရှိဟောင်း များ (အဓိကအားဖြင့် ဗမာများ) အကြား ပဋိပက္ခပေါ်ပေါက်လာပြီး နောက်ပိုင်း ၁၉၅၀ ပြည့်လွန်နှစ်များတွင် ခေတ်သစ် ဗျူရိုကရက် အဖွဲ့အစည်း၊ ကျင့်ဝတ် စည်းကမ်းနှင့် နိုင်ငံရေး အလေးပေးခြင်းတို့ကို ဗိုလ်ချုပ်ကြီးနေဝင်းက ဖွံ့ဖြိုးစေ ခြင်းပါ။

မြန်မာပြည်၏ ပါလီမန် ဒီမိုကရေစီသည် ကောင်းကောင်း အလုပ်မဖြစ်ချေ။ ၁၉၅၈ ဖဆပလ အကွဲအပြဲသည် အတိမ်းအစောင်းမခံသောအခါ သမယ ဖြစ်သည်။ ယင်းက ဦးနုအား ပါလီမန်အတွင်းရှိ လက်ဝဲအုပ်စုများနှင့် မဟာမိတ်ဖွဲ့ရန် တွန်းပို့ ခဲ့သည်။ တည်ငြိမ်မှု မရှိသည့် ပါတီနိုင်ငံရေးက တိုင်းရင်းသားလူမျိုးစုများ၏ ကိုယ်ပိုင် အုပ်ချုပ်ခွင့် တောင်းဆိုမှု မြင့်တက် နေစဉ် တပ်မတော်အတွင်း ဒီမိုကရေစီအပေါ် အယုံအကြည်ကင်းမဲ့အောင် ဖန်တီးနေလေသည်။ မြန်မာပြည်သူလူထုအဖို့ ပါလီမန် ဒီမိုကရေစီသည် တိုင်းပြည်အတွင်း ပဋိပက္ခများဖြေရှင်းရန် စိတ်သေလက်ချ

ယုံကြည်ရသည့် နည်းလမ်းဟုတ်ပုံ မရတော့ချေ။ ဗိုလ်နေဝင်းခေါင်းဆောင်သည့် ၁၉၆၂ အာဏာသိမ်းပွဲမှာ ဤပါလီမန် ဒီမိုကရေစီ ပျက်ကွက်ခြင်းနှင့် အမျိုးသား စည်းလုံးညီညွတ်မှု ပြဿနာ၏ တုံ့ပြန်မှုပါ။

မှတ်စုများ

- ၁။ John S. Furnivall, *The Fashioning of The Leviathan: The Beginnings of British Rule in Burma.*
- ၂။ Thant Myint - U, *The Making of Modern Burma*
- ၃။ သာဓကအားဖြင့် ၁၈၈၆ တွင် ရထားလမ်း ၃၂၇ မိုင် ရှိခဲ့ရာမှ ၁၉၁၄ တွင် ၁၅၅၂ မိုင် ဖြစ်လာသည်။
- ၄။ ပညာရေးဦးစားပေးခြင်း မခံရသည်မှာ မြန်မာတစ်နိုင်ငံတည်းမဟုတ်။ ၁၉၃၆-၁၉၃၉ အတွင်း အရှေ့တောင်အာရှနိုင်ငံများကို နှိုင်းယှဉ်ကြည့်လျှင် အစိုးရ အသိအမှတ်ပြု ကျောင်းများတွင် ကျောင်းတက်သည့် ကျောင်းသားပေါင်းမှာ ဖိလစ်ပိုင်တွင် ၁၀ ဒသမ ၇၅ ရာခိုင်နှုန်း၊ ထိုင်းတွင် ၉ ဒသမ ၆၉ ရာခိုင်နှုန်း၊ မလေးတွင် ၆ ဒသမ ၀၂ ရာခိုင်နှုန်း၊ မြန်မာတွင် ၃ ဒသမ ၉၂ ရာခိုင်နှုန်း၊ ဒတ်ချ်အင်ဒီးစ်တွင် ၃ ဒသမ ၃၅ ရာခိုင်နှုန်းနှင့် ပြင်သစ်၊ အင်ဒိုချိုင်းနားတွင် ၂ ဒသမ ၂၆ ရာခိုင်နှုန်း အသီးသီး ရှိကြသည်။
- ၅။ Ba Maw, *Breakthrough in Burma: Memoirs of a Revolution, 1939-1946*
- ၆။ ၁၉၄၅ မတ်တွင် ဘီဒီအေသည် ဗမာအမျိုးသားတပ်မတော် (ဘီအင်န်အေ) အဖြစ် အမည်ပြောင်းသည်။ ယင်းသည် ၁၉၄၅ ဇွန်တွင် မျိုးချစ်ဗမာ့ တပ်မတော် (ပီဘီအက်ဖ်) ဖြစ်လာသည်။
- ၇။ ပီဗီအိုကို လက်နက်တပ်ဆင်ပြီး စည်းရုံးရန် အောင်ဆန်းရည်ရွယ်ခဲ့ပုံရသည်။ သို့သော် အစကနဦးကပင် ဤသို့ ရည်ရွယ်ခဲ့လေသလား၊ သို့မဟုတ် ပီဗီအို အဖွဲ့ဝင်များအား လက်နက်ဖြုတ်သိမ်းရန် မလွယ်ကူကြောင်း သိပြီးနောက်မှ အရန် စီမံချက်အဖြစ် ရည်ရွယ်ခြင်းလားဆိုသည်မှာ မသဲကွဲပါ။

၈။ Smith Dun, Memoirs of the Four-Foot Colonel

၉။ Ibid

၁၀။ ကရင်အရာရှိများအား ထုတ်ပယ်လိုက်သဖြင့် တပ်မတော်တွင် အင်အားချည့်နဲ့ သွားသည်။ အကြောင်းမှာ လွတ်လပ်ရေးရပြီးနောက်တစ်နှစ်သာ ကြာသေးချိန်တွင် အင်အား ၁၀၈၈၅ လျော့သွားသောကြောင့် ဖြစ်၏။ ယင်းသည် တပ်မတော်ကို အထိနာစေပါသည်။ (Callahan, Making Enemies)

၁၁။ ကေအမ်တီ စစ်တပ်သည် အမေရိကန်စီအိုင်အေထံမှ အကူအညီ ရနေသည်။ မြန်မာပြည်အတွင်း အမေရိကန် သူလျှိုလုပ်ငန်းအကြောင်းကို သိပ်မသိကြသေး။

၁၂။ ဒုတိယရွေးကောက်ပွဲတွင် ၂၅၀ နေရာအနက် ဖဆပလက ၁၇၃ နေရာရပြီး ပမညတသည် ၄၇ နေရာရသည်။



[၃]

မြန်မာ့ဆိုရှယ်လစ် လမ်းစဉ်၏ မူလဘူတ နိုင်ငံတော်သဘောတရား တည်ဆောက်ခြင်းနှင့် စစ်တပ်နိုင်ငံရေး

ဗိုလ်နေဝင်းအစိုးရ၏ ထူးခြားသော အင်္ဂါရပ်တစ်ခုမှာ ထိုအချိန်က အရှေ့တောင် အာရှတွင် အာဏာရနေကြသည့် လက်ယာစစ်အစိုးရများနှင့် ဆန့်ကျင်ကွဲလွဲစွာ လက်ဝဲ စစ်အစိုးရဖြစ်နေခြင်းတည်း။ ၁၉၅၇ တွင် စတင်အုပ်ချုပ်သည့် ထိုင်းနိုင်ငံမှ ဆရစ် သနွမ် အစိုးရနှင့် အင်ဒိုနီးရှားမှ ဗိုလ်ချုပ်ကြီး ဆူဟာတို အစိုးရတို့မှာ လက်ယာစစ် အစိုးရများဖြစ်ကြပြီး စစ်အစိုးရအများစု လုပ်သလို ကွန်မြူနစ်များနှင့် အခြားလက်ဝဲ အုပ်စုများကို ဖိနှိပ်ချုပ်ချယ်သော ပေါ်လစီ ကျင့်သုံးကြသည်။ ဗိုလ်နေဝင်းခေါင်းဆောင်သည့် မြန်မာစစ်အစိုးရကတော့ သူတို့လို မဟုတ်။ အများနှင့်မတူ တစ်မူ ထူးစွ။ ကွန်မြူနစ် သောင်း ကျန်းသူများကို အမျိုးသားလုံခြုံရေး၏ အဓိက ရန်သူများအဖြစ် ရှုမြင်သော်လည်း ကျင့်သုံးသည့် ပေါ်လစီကတော့ လက်ဝဲပေါ်လစီတုံး။ ဤသည်တို့ကို ၁၉၆၂ ဧပြီ ၃၀ တွင် ထုတ်ပြန်သည့် မြန်မာ့ဆိုရှယ်လစ်လမ်းစဉ် ပေါ်လစီ ကြေညာစာတမ်းတွင် ဖော်ပြထားပါသည်။

သဘောတရားရေးအရ ဗိုလ်နေဝင်းအစိုးရ ကျောထောက်နောက်ခံပြုသည့် အဓိက စာရွက်စာတမ်းနှစ်ခုမှာ (၁) တော်လှန်ရေးကောင်စီ၏ ပေါ်လစီ ကြေညာစာတမ်း - မြန်မာ့ ဆိုရှယ်လစ်လမ်းစဉ်နှင့် (၂) မြန်မာ့ဆိုရှယ်လစ် လမ်းစဉ် ပါတီ၏ တရားဝင် သဘောတရား- လူနှင့် ပတ်ဝန်းကျင်တို့၏ အညမည သဘောတရား တို့ဖြစ်ကြသည်။ ဗိုလ်နေဝင်း အစိုးရ၏ သဘောတရားရေး အခြေခံသည် ၂၀ ရာစု

စောစောပိုင်းမှ မြန်မာအမျိုးသားရေး စိတ်ဓာတ်အတွင်း သဘောတရားရေး ဖွံ့ဖြိုးမှု လမ်းကြောင်းအတိုင်း လိုက်၏။ စင်စစ် ဗိုလ်နေဝင်းအပါအဝင် ထိပ်တန်းစစ်ဘက် အရာရှိကြီး အများအပြားသည် သခင်ပါတီဝင်ဟောင်းများ ဖြစ်ကြသည့် အားလျော်စွာ နိုင်ငံတော်အာဏာကို တပ်မတော်သိမ်းယူပြီးနောက် ထုတ်ပြန်သည့် ပေါ်လစီ ကြေညာစာတမ်းများသည် သူတို့နှင့် အကျွမ်းတဝင် ရှိခဲ့သည့်စာများ ဖြစ်နေသည့်အတွက် အံ့ဩစရာအကြောင်း မရှိလှချေ။ သို့တိုင် အမျိုးသားရေး စိတ်ဓာတ်၊ ဆိုရှယ်လစ်ဝါဒနှင့် ဗုဒ္ဓဘာသာတို့အကြား ဆက်နွှယ်မှုမှာ ရှုပ်ထွေးလှ စွာ၏။

ဤ ရှုပ်ထွေးသော ဆက်နွှယ်မှု၏ ဥပမာတစ်ခုမှာ အညမည သဘောတရား ထဲတွင် ဗုဒ္ဓဘာသာ အသုံးအနှုန်းများကို မကြာမကြာ သုံးထားခြင်းဖြစ်၏။ ဗိုလ်နေဝင်း အစိုးရ အာဏာသိမ်းပြီး နောက်တစ်နှစ်ဖြစ်သည့် ၁၉၆၃ တွင် ဒေါက်တာဘမော်က ဂါးဒီးယန်းသတင်းစာ၌ အောက်ပါအတိုင်း ရေးသားခဲ့သည်။

အခြေခံအားဖြင့် တော်လှန်ရေးကောင်စီသည် ကောင်း သောအလုပ်ကို ဆောင်ရွက်ပြီးခဲ့ပါပြီ။ သို့သော် ကျွန်တော်မြင် သည့်အတိုင်း ပြောရလျှင် ဤအလုပ်နှင့်ပတ်သက်သည့် အများ မှာ လူမျိုးနှင့် ဘာသာရေး၊ ဘာသာရေးနှင့် လူ့အဖွဲ့အစည်း တို့ကို ထပ်ကာဖန်လဲ ရောထွေးဖော်ပြ ခြင်းဖြစ်ပြီး ဘာသာရေးနှင့် ဒဿနိက ပေါင်းစပ်ထားသည့် ထင်ကြေးမှာ လူမှုအမှန် တရားများ နှင့် နိယာမတရားများအဖြစ်သို့ ရောက်ကုန်ကြသည်။ ဤနည်းအား ဖြင့် အဆက်မပြတ် ပြောင်းလဲနေသည့် နိယာမများနှင့် အခြေအနေ များပေါ် အခြေတည်သည့် လူမှု ဒဿနသည် အကြွင်းမဲ့ဖြစ်သော၊ မပြောင်းလဲသော ဟုဆိုသည့် ဘာသာရေး တစ်ယူသန် အစွဲများနှင့် တွဲနှောင်ကာ ယနေ့နှင့် အတိုင်းမသိ ခြားနားသည့် ရာစု နှစ်ပေါင်း များစွာက ခေတ်တစ်ခေတ်ဆီသို့ နောက်ကြောင်းပြန် သွားလေတော့ သည်။”

နိုင်ငံတော် သဘောတရား တည်ဆောက်ခြင်းအတွက် အညမည သဘော

တရားတွင် ဗုဒ္ဓဘာသာအသုံးအနှုန်းများကို အသုံးပြုသည်မှာ လျော်ကန်သင့်မြတ်မှု မရှိဟု ဒေါက်တာဘမော်က ဆို၏။ သို့သော် ဗိုလ်နေဝင်း အစိုးရက ဤလျော်ကန်ပုံ မပေါ်သည့် အသုံးအနှုန်းများကို ယင်း၏ သဘောတရားထဲတွင် သုံးဖြစ်အောင် သုံးထားလေသည်။

စာတမ်း နှစ်စောင်ကို ရေးသားသူမှာ ဦးချစ်လှိုင် ဖြစ်သည်။ သူသည် ကွန်မြူနစ် လူထွက် တစ်ယောက်။ ထို့နောက် ကာကွယ်ရေးဝန်ကြီးဌာနတွင် အရပ် သား ဝန်ထမ်းအဖြစ် ဆောင်ရွက်ခဲ့သူ။ ၁၉၅၀ ပြည့်လွန်နှစ်များ၏ နှောင်းပိုင်းနှင့် ၁၉၆၀ ပြည့်လွန်နှစ်များ၏ စောစောပိုင်းအတွင်း ဗမာ့တပ်မတော် နိုင်ငံရေးတွင် သူ၏ နိုင်ငံရေးအတွေးအခေါ် ဖွံ့ဖြိုးလာပုံကို အနီးကပ် လေ့လာကြည့်လျှင် ဤ စာတမ်းနှစ်စောင်ကို အသုံးပြုရန် ဗိုလ်နေဝင်း ဘာကြောင့် ဆုံးဖြတ်သလဲဆိုတာ သိနိုင်၏။

ဦးချစ်လှိုင်၏ ရေးသားချက်နှင့် တပ်မတော်နိုင်ငံရေးအတွင်း သူ၏ အနေ အထားအကြား ဆက်နွှယ်မှုအပေါ် စူးစိုက်လေ့လာခြင်းဖြင့် ဦးချစ်လှိုင်၏ နိုင်ငံရေး တရားကို ခွဲခြမ်းစိတ်ဖြာနိုင်ပါသည်။ ထို့နောက် ဆက်လက်၍ ၁၉၅၀ ပြည့်လွန် နှစ်များအတွင်း တပ်မတော်ခေါင်းဆောင်မှုကို ထိရောက်စွာ ကြိုးကိုင်ခဲ့ကြသည့် ဗိုလ်မှူးချုပ် အောင်ကြီး နှင့် ဗိုလ်မှူးကြီး မောင်မောင်တို့ တာဝန်ယူဆောင်ရွက်သည့် ဖွဲ့စည်းပုံဆိုင်ရာ ပြုပြင်ပြောင်းလဲမှုကို ပြန်လည်ဆန်းစစ်သည့်အခါ တပ်မတော် ခေတ်မီစေရန်နှင့် ၁၉၄၇ ဖွဲ့စည်းပုံ အခြေခံဥပဒေကို လိုက်နာရင်း၊ ကွန်မြူနစ် ဆန့်ကျင်ရေး ရပ်တည်ချက်ကို ထိန်းသိမ်းရင်း တပ်မတော်၏ နိုင်ငံရေးမပါသည့် ဝိသေသလက္ခဏာကို တည်ဆောက်ရန်ဖြစ်ကြောင်း တွေ့ရလတ္တံ့။

ဦးချစ်လှိုင်

ဦးချစ်လှိုင်ကို စစ်ကိုင်းတိုင်း၊ ကသာခရိုင်တွင် ၁၉၂၆ မတ် ၁၅ ၌ မွေးဖွား သည်။ ထိုအချိန်သည် အိန္ဒိယအင်ပါယာ၏ ပြည်နယ်တစ်ခုအဖြစ်သာ မြန်မာပြည်ရှိ နေသေးချိန်။ ၁၉၄၂ အတွင်း မြန်မာပြည်သို့ ရျပန် စတင် ကျူးကျော်လာချိန်တွင် အထက်တန်း ကျောင်းသားတစ်ယောက်မျှသာ ဖြစ်နေသေးသည့် ချစ်လှိုင်သည် ကိုလိုနီအစိုးရကို တိုက်ခိုက်ရန်အလို့ငှာ ဗမာ့လွတ်လပ်ရေးတပ်မတော် (ဘီအိုင်အေ)

ထဲသို့ ဝင်လိုက်၏။ ဘီအိုင်အေကို ဗမာ့ကာကွယ်ရေးတပ်မတော် (ဘီဒီအေ)အဖြစ် ပြောင်းလဲဖွဲ့စည်းသောအခါ အသစ်တည်ထောင်လိုက်သည့် ဂျပန်စစ်ကျောင်းတွင် ဗိုလ်လောင်းတစ်ဦးအဖြစ် ခြောက်လကြာ တက်ရောက်ပြီးနောက် ဘီဒီအေတွင် အရာရှိတစ်ဦး ဖြစ်လာ၏။

ချစ်လှိုင်သည် ဆယ်ကျော်သက်အရွယ်ကပင် နိုင်ငံရေး၌ စိတ်ပါ ဝင်စားသည်။ ကွန်မြူနစ်ဝါဒနှင့် သမစ်ထွ ဖြစ်သည်။ ၁၉၃၉ တွင် ထုတ်ဝေသည့် သခင်စိုး၏ 'ဆိုရှယ်လစ်ဝါဒ' စာအုပ်က သူ့အပေါ် ဩဇာလွှမ်းမိုးသည်။ ဤအချက်မှာ ဗမာပြည် ကွန်မြူနစ်လှုပ်ရှားမှုတွင် သူ ကိုယ်တိုင်ကိုယ်ကျ ပါဝင်ရခြင်း၏ အဓိက အကြောင်းခံ တစ်ရပ်ဖြစ်သည်။ ဘီဒီအေအရာရှိ ဖြစ်နေစဉ်မှာပင် ၁၉၃၉ တွင် တည်ထောင်သည့် ဘီစီပီထဲသို့ ဝင်သည်။ ထို့နောက် များမကြာမီ ဘီစီပီ ခေါင်းဆောင် သခင်စိုးထံတွင် အန္တေဝါသိက အဖြစ်ခံယူ၏။ ၁၉၄၂ နှင့် ၁၉၄၃ အတွင်း သခင်စိုး၏ သင်ကြားပို့ချမှုအောက်တွင် မာ့ခ်စ်-လီနင်ဝါဒနှင့် အခြားလက်ဝဲ သီဝရီများကို နားလည်သဘောပေါက်လာပြီး ဘီဒီအေထဲတွင် ပါတီကလောင် စည်းများ ထူထောင်လာတော့၏။

ဤအချိန်အတွင်း သူ့ဘဝအပေါ် အရေးပါသော သက်ရောက်မှုဖြစ်စေသည့် ဖြစ်ရပ်မှာ အောင်ဆန်းနှင့် ဆုံတွေ့ခြင်းပါ။ အောင်ဆန်း၏ ထူးခြားသော ပင်ကို အရည်အသွေးနှင့် အတွေးအခေါ် အယူအဆများကို သူ့အလွန် အထင်ကြီး ၏။ အောင်ဆန်းနှင့် ဆုံတွေ့ရပုံကို ဦးချစ်လှိုင်က ဤသို့ ရေးသားခဲ့ပါသည်။

ဦးနောင်ချို (အောင်ဆန်း၏အမည်ပွက်) အိမ်မှ စမ်းချောင်းရှိ စစ်တပ်သို့ အသွားတွင် သူနှင့် ပတ်သက်သည့် နားလည်မှု လွဲမှားမှု များအားလုံး ကင်းစင်ပပျောက်သွားသည်။ သူ့ကို တစ်ယူသန် စစ်ဝါဒီ ဟု ကျွန်တော်ထင်ခဲ့သည်။ ယခု သူ့ကို ဒီမိုကရက် တစ်ယောက် အဖြစ် ကျွန်တော် ယုံကြည်လိုက်ပြီ။ သူ့ကို မာ့ခ်စ်ဝါဒ၏ ရန်သူတော် တစ်ယောက်ဟု ကျွန်တော် အထင်ရှိခဲ့သည်။ ယခု သူ့ကို မာယာ မနှောသော ဆိုရှယ်လစ်တစ်ယောက်အဖြစ် ကျွန်တော် ယုံကြည် လိုက်ပြီ။

အောင်ဆန်းသည် ထိုအချိန်က ဂျပန်စစ်အစိုးရနှင့် ပူးပေါင်း ဆောင်ရွက်မှု ထူထောင်ရန် ကြိုးပမ်းနေသောကြောင့် ဘီစီပီသည် အောင်ဆန်းအား အပြင်းအထန် ဆန့်ကျင်နေသည်ဟု ချစ်လှိုင်၏ မှတ်ချက်အရ ထင်စရာရှိသော်လည်း ဩဇာ တိက္ကမနှင့် ပြည့်စုံသည့် အောင်ဆန်းက လူငယ်တစ်ယောက်အား ညှို့ဝင် ဆွဲဆောင် နေပုံကိုလည်း ဖော်ပြနေပါသေး၏။ ရဲဘော်သုံးကျိပ်နှင့် အခြားနိုင်ငံရေးပါတီ ခေါင်းဆောင်များ၊ အထက်တန်း စစ်ဘက်အရာရှိများနှင့် ချစ်လှိုင်ပုဂ္ဂိုလ်ရေး ဆက်ဆံမှု တည်ဆောက်ခဲ့သည်မှာ ဤကာလတွင် ဖြစ်သည်။ သူနှင့် ခေတ်ပြိုင် ပုဂ္ဂိုလ် အများအပြားလိုပင် ဂျပန် စစ်အုပ်ချုပ်ရေးကာလက သူ့ဘဝလမ်းကြောင်းကို ပြောင်းလဲပေးလိုက်၏။

စစ်ပြီးချိန်တွင် ချစ်လှိုင်သည် စစ်တပ်ထဲမှ ထွက်ခွာခဲ့သည်။ ၁၉၄၆ မတ်တွင် သူ ဥပဇ္ဈာယ်ဆရာ သခင်စိုးခေါင်းဆောင်သည့် အလံနီကွန်မြူနစ်ပါတီ တောခို သောအခါ ချစ်လှိုင်သည် ဖဝါးခြေထပ် လိုက်ပါမသွားချေ။ ဖဆပလအပေါ် သခင်စိုး၏ ရန်လိုပုံကို သံသယ ရှိသဖြင့် လိုက်ပါမသွားခြင်းပါ။ ဖဆပလအလံ တော်အောက်ရှိ ဆိုရှယ်လစ် ပါတီနှင့် ပူးပေါင်းဆောင်ရွက်ရန် သူ ဆုံးဖြတ်လိုက် သည်။ မာ့ခ်စ်၊ လီနင်နှင့် မော်စီတုန်း၏ သဘောတရားများအပေါ် စိတ်ညွတ်လျက် ပင် ရှိနေသော်လည်း တော်လှန်ရေးထက် ဆိုရှယ်လစ်စနစ်ကို ရည်မှန်းသည့် ဆိုရှယ်လစ်ပါတီကို ထောက်ခံရာတွင် လွတ်လပ်သော အတွေးအခေါ်သမား တစ်ယောက်အဖြစ်သာ ဆောင်ရွက်ခဲ့သည်။ သူ၏ ဆောင်ရွက်ချက်များအနက် တစ်ခုမှာ ဩဇာကြီးမား သော လက်ဝဲစာအုပ်များ ဘာသာပြန်ဆိုခြင်း ဖြစ်သည်။ ဦးဗဆွေ သခင်ကျော်စိန်၊ ဒဂုန်ဦးလှဖေတို့နှင့်အတူ ပြည်သူ့စာပေတိုက်ကို ထူထောင် ခဲ့သည်။ မောင်ချစ်ကြည်ဟူသော ကလောင်အမည်ဖြင့် မာ့ခ်စ်-လီနင်ဝါဒနှင့် မော်စီတုန်း အတွေးအခေါ်များကို ဘာသာပြန် ထုတ်ဝေခဲ့၏။

၁၉၅၁ ဩဂုတ်တွင် ချစ်လှိုင်သည် ဖဆပလ ကိုယ်စားလှယ်တစ်ဦး အဖြစ် ဆိုဗီယက်ပြည်ထောင်စု ကမကထပြုသည့် အရှေ့ဘာလင် လူငယ်ညီလာခံသို့ တက်ရောက်သည်။^၂ ယင်းသည် သူ့ဘဝတွင် နောက်ထပ် အလှည့်အပြောင်း တစ်ခု ပါ။ ထိုအချိန်က အရှေ့ဘာလင်ခရီးစဉ်အတွင်း ဆိုဗီယက်ပြည်ထောင်စုတွင် ပညာ သင်ယူရန်အတွက် အစီအစဉ်ပြုရန် မျှော်လင့်ထားသည်။ ဆိုဗီယက်ပြည်ထောင်စု

ကွန်မြူနစ်ပါတီမှ ကိုယ်စားလှယ်တစ်ယောက်နှင့် ချိတ်ဆက်မိသော်လည်း ဆိုဗီယက် အစိုးရထံမှ ပညာသင်ကြားခွင့် မရချေ။ ဤသို့ ဖြစ်ရသည်မှာ လူငယ်ညီလာခံသို့ တက်ရောက်လာသည့် ဘီစီပီ ကိုယ်စားလှယ် ထွန်းရှိန်ကြောင့်ဟု သူ့သိလိုက်သည်။^၃ ထို့နောက် ဆိုဗီယက် ပြည်ထောင်စုတွင် ပညာသင်ယူမည့် အကြံကို စွန့်လွှတ်လိုက်ပြီး အရှေ့ဘာလင်မှသည် ပြင်သစ်သို့ ထွက်ခွာသွား၏။ ပြင်သစ် နိုင်ငံဆိုင်ရာ မြန်မာသံအမတ်ကြီး ဦးမြစိန်အကူအညီဖြင့် ပါရီတွင် အခြေချဖြစ်သွားသည်။

မြန်မာပြည်သို့ ပြန်လာသည့် ၁၉၅၅ မတိုင်မီအထိ ပါရီတွင် လေးနှစ်ခန့် နေထိုင်ခဲ့သည်။ ၁၉၅၅ ဧပြီမှစ၍ မြဝတီမဂ္ဂဇင်းတွင် 'ပါရီတွင် သောင်တင်ခဲ့စဉ်က' အခန်းဆက် ဆောင်းပါးရေးသည်။ အဆိုပါ ဆောင်းပါးအရ ချစ်လှိုင်၏ ဘဝသည် ပါရီတွင် နိုင်ငံရေးလှုပ်ရှားမှုနှင့် ပတ်သက်ဟန် မတူ။^၄ သူသည် Alliance Francaise တွင် ပြင်သစ်ဘာသာသင်ယူသည့် ကျောင်းသားတစ်ယောက်။ ကွန်မြူနစ်ပါတီနှင့် လည်းကောင်း၊ အခြား လက်ဝဲနိုင်ငံရေး အုပ်စုများနှင့်လည်း ကောင်း အဆက်အဆံ မရှိခြင်းအတွက် အကြောင်းနှစ်ချက် ရှိပုံရသည်။ ပထမ အချက် - ပါရီတွင် မြန်မာလူမျိုး အလွန်နည်းသည်။ ပြင်သစ်လူမျိုးများနှင့် နိုင်ငံရေး စကားပြောရအောင်ကလည်း ဘာသာစကား အခက်အခဲရှိသည်။ ဒုတိယအချက် - ပြင်သစ်တက္ကသိုလ်တစ်ခုခုသို့ တက်ရောက်ရန် ရည်မှန်းထားသဖြင့် သူ့အား ကွန်မြူနစ်ပါတီဝင် တစ်ယောက်အဖြစ် လူသိမခံလို။

ဤသို့ပင်ဖြစ်စေကာမူ သူ ပါရီတွင် နေထိုင်စဉ်ကာလအတွင်း တစ်စုံတစ်ရာ သော သဘောတရားရေးရာ အပြောင်းအလဲတစ်ခုနှင့် ကြုံရ၏။ ပြင်သစ်သို့ ရောက်ပြီးနောက် များမကြာမီ ၁၉၅၁ အောက်တိုဘာအတွင်း စာတစ်စောင် လက်ခံရရှိသည်။ ပေးပို့သူမှာ ချစ်လှိုင်နှင့်အတူ အရှေ့ဘာလင်မှ ခရီးထွက်လာခဲ့သည့် သိန်းလှိုင်။ သူတို့ လူချင်းခွဲ ကြပြီးနောက် သိန်းလှိုင်သည် အင်္ဂလန်၊ ထို့နောက် ယူဂိုဆလားဗီးယားသို့ ဆက်သွားခဲ့သည်။ သိန်းလှိုင်က သူ့စာထဲတွင် ယူဂိုဆလားဗီးယားသည် စတာလင်ဝါဒကို ပြင်းပြင်းထန်ထန် ဝေဖန်နေကြောင်း ဖော်ပြထားသည်။ ၁၉၄၈ တွင် ကွန်မြူနစ်ပြန်ကြား ရေးဗျူရို (ကွန်မင်ဖောင်) မှ ထုတ်ပယ်ခြင်း ခံရပြီး ဆိုဗီယက်ပြည်ထောင်စုနှင့် အခြား အရှေ့ဥရောပနိုင်ငံများနှင့် ဆက်ဆံရေး ဆိုးဝါးလာပြီးနောက်ပိုင်းတွင် ယူဂိုဆလားဗီးယားကလည်း ကိုယ်ပိုင် နိုင်ငံခြားရေး

ပေါ်လစီတစ်ခုကို ရှာဖွေနေချိန်။ သိန်းလှိုင်၏စာကို ဖတ်နေသည့် ချစ်လှိုင်သည် စာ၏ ဒုတိယပိုင်းတွင် ဖော်ပြထားသည့် ဆိုဗီယက်ပြည်ထောင်စုနှင့် ပတ်သက်သည့် အောက်ပါ ပြဿနာငါးရပ်ကြောင့် အံ့အားသင့်သွားလေသည်။

- (၁) ကွန်မင်ဖောင်နဲ့ ဖြစ်တဲ့ကိစ္စဟာ တခြားမဟုတ်ပါဘူးတဲ့။ Developed Countries တွေနဲ့ Underdeveloped Countries တွေ ကမ္ဘာမှာ ဖြစ်နေတဲ့ ပဋိပက္ခထဲက အစိတ်အပိုင်း တစ်ခုပါပဲတဲ့။
- (၂) ရုရှားဟာ Colonial policy တစ်ခုကို ထွင်နေတယ်။
- (၃) ပထမအချက်အားဖြင့် ပြည်တွင်းမှာ ဗျူရိုကရက်စက်ယန္တရားကြီး ရှိနေပြီး State Capitalism ဆီသို့ သွားနေတဲ့ Tendencies ရှိနေတယ်။ ဒုတိယအချက်။ ဆိုရှယ်လစ်နိုင်ငံချင်းချင်းအပေါ်မှာ ဗျူရိုကရေစီဝါဒအရ ဆက်ဆံတယ်။ ပထမ စစ်တပ်လွှမ်းမိုးစေပြီး၊ ဒုတိယစီးပွားရေးအရ သွေးစုပ်နေပြီ။
- (၄) State-owned Enterprises တွေကို မဖျက်သိမ်းတာဟာ ရုရှားပြည်မှာ မှားနေပြီ။
- (၅) မာ့ခ်စ်ဝါဒ အဓိပ္ပာယ်ပြန်ဆိုချက်ကို ရုရှားက လက်ဝါးကြီး အုပ်ထားတာ မှားနေပြီ။

သိန်းလှိုင်၏ စာသည် တိုတိုတုတ်တုတ်ပင်။ အသေးစိတ် ဖော်ပြထားခြင်း မရှိ။ သို့သော် ချစ်လှိုင်က စာကြောင့် စိတ်ထိခိုက်ရပုံကို 'စာသည် ကျွန်တော်၏ နိုင်ငံရေး အတွေးအခေါ်ကို အပြင်းအထန် ပြောင်းလဲစေလိုက်သည်' ဟု ရေးသားခဲ့၏။ ပြောင်းလဲပုံကို သူက အောက်ပါအတိုင်း ရှင်းပြပါသည်။

ကျွန်တော့်အဖို့ဆိုလျှင် ဆိုဗီယက်ယူနီယံတွင် တစ်နှစ် နှစ်နှစ်ခန့်နေလိုက်သည်။ ရုရှားဘာသာစကားကို ကောင်းစွာ သင်ကြားမည်။ ရုရှားပြည်၏ ရာဇဝင်နှင့်တကွ မာ့ခ်စ် လီနင်ဝါဒသဘောတရားများ၊ ဆိုရှယ်လစ်ဝါဒ ထူထောင်ရေး သဘောတရားများ၊ ပညာများကို

ကျကျနုနု သင်ကြား လေ့လာ လိုက်မည်စသည်ဖြင့် စိတ်အားထက် သန်ခဲ့ပါသည်။ မျှော်လင့်ခဲ့ပါသည်။ မျှော်လင့်သလို ဖြစ်မလာသဖြင့် စိတ်ပျက်ခဲ့ခြင်း ဖြစ်ပါသည်။ ကိုသိန်းလှိုင်ထံမှ စာကို ဖတ်ရသော အခါ ကျနေသော စိတ်ဓာတ်သည် တက်၍ လာခဲ့သည်။ ကြံ၍ လာခဲ့သည်။

ဆိုဗီယက်ပြည်ထောင်စုတွင် ပညာသင်ယူမည့် အကြံအစည် မအောင် မြင်သဖြင့် ချစ်လှိုင် စိတ်ပျက်သွားမည်မှာ ဧကန်။ ဤသို့ဖြစ်ရသည်မှာ ဆိုဗီယက် အစိုးရ၏ အပြစ်ဟု သေချာပေါက် ပြောလို့ မဖြစ်စေကာမူ ယင်းအပေါ် စိတ်တော့ ပျက်မိ သည်။ ဤသည်မှာ သိန်းလှိုင်၏ စာထဲတွင် ဆိုဗီယက်ပြည်ထောင်စုအပေါ် ယူဂို ဆလားဗီးယား ဝေဖန်ပုံအကြောင်း ဖတ်ရစဉ်က ပေါ်ပေါက်သည့် ချစ်လှိုင်၏ သဘောထားပါ။ ယူဂိုဆလားဗီးယားတွင် ဆိုဗီယက်ပုံစံနှင့် မတူခြားနားသည့် ဆိုရှယ်လစ်စနစ် တစ်မျိုးများ ရှိနေရောသလားဟု ချစ်လှိုင် စူးစမ်းကြည့်ချင်မိ၏။

အင်္ဂလိပ်ဘာသာဖြင့် ထုတ်ဝေသည့် မာရှယ်တီတိုး၏ Workers Manage Factories in Yugoslavia ၊ အက်ဒီဝပ်ကာဒဲလ်၏ On People's Democracy in Yugoslavia ၊ ဗီလီဗန်ဂျီးလပ်၏ Lenin On Relations between Socialist States နှင့် On New Roads of Socialism စာအုပ်များ ကို သူ စတင် ဖတ်ရှုတော့သည်။ စတာလင်ဝါဒအပေါ် ဝေဖန်ချက်များကိုလည်း ဇောင်းပေး လေ့လာသည်။ ထိုအချိန်က ယူဂိုဆလပ် ခေါင်းဆောင်များ၏ ဝေဖန် ချက်များနှင့် ပတ်သက်၍ “ဘယ်လောက်မှန်တယ်ဆိုတာ မသိပါ” ဟု ချစ်လှိုင်က ပြောပါသည်။ သို့သော် မာဒ်စ်ဝါဒနှင့် စပ်လျဉ်းသည့် သူ့ကိုယ်ပိုင်သဘောထား၊ ဆိုရှယ်လစ်လူ့အဖွဲ့အစည်းတစ်ရပ် ပေါ်ပေါက်လာစေချင်သည့် သူ့ဆန္ဒနှင့် သူ၏ ကမ္ဘာ့အမြင်များ ပြောင်းလဲနေတော့ပြီ။

ယူဂိုဆလပ်သို့ သွားသည့်ခရီးက သဘောတရားရေး အပြောင်းအလဲဆီသို့ တွန်းပို့လိုက်ပြန်၏။ ၁၉၅၂ ဇွန်တွင် မြန်မာပြည် စက်မှုဝန်ကြီးဌာန ဝန်ကြီး ဦးကျော်ငြိမ်းက ချစ်လှိုင်အား တစ်လကြာမည့် ယူဂိုဆလပ် လေ့လာရေးခရီးတွင် လိုက်ပါရန် ဆင့်ခေါ်လိုက်သည်။ လေ့လာရေးအဖွဲ့သည် ဇွန် ၂၄ တွင် ဘီအိုဂရတ် သို့ ရောက်ရှိပြီး ဝန်ကြီးဌာနများနှင့် အေဂျင်စီများသို့ သွားရောက်လည်ပတ်ကြ။

ယူဂိုဆလားဗီးယား ကွန်မြူနစ် အဖွဲ့ချုပ်၊ အလုပ်သမားသမဂ္ဂများနှင့် လူငယ်အဖွဲ့ အစည်းများ၏ လုပ်ဆောင်ချက်များကို လေ့လာကြ။ ပါတီခေါင်းဆောင်များ နှင့်လည်း ဆွေးနွေးပွဲများ ပြုလုပ်ကြ၏။ နောက်ပိုင်းတွင် ချစ်လှိုင်က လေ့လာရေး အဖွဲ့အကြောင်းကို အောက်ပါအတိုင်း ရေးသားခဲ့ပါသည်။

ကျွန်တော် ယူဂိုဆလားဗီးယားသို့မသွားမီ ယူဂိုဆလားဗီးယား ကွန်မြူနစ် ခေါင်းဆောင်များ၏ မာဒ်စ်ဝါဒအပေါ် အတွေးအခေါ် များကို လေ့လာပြီး သွားပြီ။ ဗီလီဗန်ဂျီးလပ်နှင့် အခြားတွေးခေါ်ရှင် တို့နှင့် ဆွေးနွေးပြီးနောက် ယူဂိုဆလားဗီးယား ကွန်မြူနစ်များ ဖော်ထုတ်သည့် မာဒ်စ်အတွေးအခေါ်၏ ဆွဲဆောင်မှုကို တကယ် ပင် ခံလိုက်ရသည်။ ယင်းကို ကျွန်တော် သဘောကျသွားပြီ။

ဆောင်းပါးတွင် ဂျီးလပ်နှင့် ဆွေးနွေးပုံကို ဖော်ပြထားသော်လည်း စာရေးသူနှင့် အင်တာဗျူးတွင် ဦးချစ်လှိုင်က ဂျီးလပ်၏ ‘လူတန်းစားသစ်’ အတွေးအခေါ်ကို သဘောကျကြောင်း ပြောပြ၏။^၁ ၁၉၅၄ အတွင်း ဒုတိယသမ္မတအဖြစ်မှ ထုတ်ပယ်ခံ ရပြီးနောက် ရေးသားသည့် ‘လူတန်းစားသစ်’ကို ကွန်မြူနစ်ပါတီများ (အဓိက အားဖြင့် ဆိုဗီယက်ပြည်ထောင်စု ကွန်မြူနစ်ပါတီ)က ဝိုင်းဝန်းဝေဖန်ကြသည်။ ‘လူတန်းစားသစ်’ တွင် ဂျီးလပ်က ဆိုရှယ်လစ်နိုင်ငံသည် လူတန်းစား ပဋိပက္ခ ပြဿနာကို ပြေလည်အောင် မဖြေရှင်းနိုင်ကြောင်း၊ အဘယ့်ကြောင့်ဆိုသော် ဘူဇဝါများကို ဖယ်ရှားလိုက်လျှင်ပင် ပါတီဗျူရိုကရက်များက အုပ်ချုပ်သူ လူတန်းစား နေရာသို့ ဧကန်မုချ အစားထိုးဝင်ရောက်လာမည်ဖြစ်သောကြောင့် ဖြစ်ကြောင်း ဆွေးနွေးထား၏။ ယူဂိုဆလပ်ခရီးစဉ်သည် တစ်လမဲ့မဲ့သာ ကြာသော်လည်း ချစ်လှိုင် ၏ နိုင်ငံရေးအတွေးအခေါ်၊ အထူးသဖြင့် မာဒ်စ်ဝါဒအပေါ် သူ့အမြင်ကို ယတိပြတ် ပြောင်းလဲသွားစေခဲ့သည်။

ထိုအချိန်က မြန်မာပြည်၏ တစ်မူထူးသော ဆိုရှယ်လစ်စနစ်ပုံစံ မည်သို့ ဖြစ်သင့်သည်နှင့် စပ်လျဉ်း၍ မည်သည့်စိတ်ကူးမျှ သူ့တွင် မရှိသေး။ ကုန်ထုတ်လုပ်မှု ကိရိယာများ ပိုင်ဆိုင်မှုနှင့် စီမံကိန်းချ စီးပွားရေးသည် ဆိုရှယ်လစ်စနစ်၏ အဓိက အမာခံ ကျောရိုးဖြစ်သော်လည်း ယူဂိုဆလားဗီးယား၏ အလုပ်သမားကိုယ်တိုင်

စိမ့်ကွပ်ကဲသည့် စနစ်ကိုတော့ နည်းနည်း စိတ်ဝင်စားသလို ရှိသည်။ ယူဂိုဆလားဗီးယားမှ သူ လေ့လာသိရှိလာသည်မှာ မာ့ခ်စ်-လီနင်ဝါဒနှင့် ဆိုဗီယက်ပြည်ထောင်စုကို ဝေဖန်ခြင်းအတွက် မိုးလုံးပြည့် စကားကြီးစကားကျယ်များသာ။ သို့သော် ယင်းသည် မိုးလုံးပြည့် စကားကြီး စကားကျယ်များဖြစ်လျှင်ပင် ဆိုရှယ်လစ်စနစ်ကို မူတစ်ရပ်အဖြစ် ဆုပ်ကိုင်ထားရင်း ကွန်မြူနစ်ပါတီကို ဝေဖန်ခြင်းသည် တပ်မတော်အတွက် ဘီစီပီသူပုန်များကို တိုက်ခိုက်ရာတွင် အလုပ်ဖြစ်ပါလိမ့်မည်။ ဆိုရှယ်လစ်စနစ်သည် ထိုအချိန်က မြန်မာနိုင်ငံရေးတရားဝင်ဖြစ်မှုအတွက် အထောက်အထားတစ်ခု ဖြစ်နေသည်မဟုတ်လား။ စစ်ရုံးမှ ဗိုလ်မှူးကြီးအောင်ကြီး၏ တောင်းဆိုချက်အရ ပါရီမှသည် မြန်မာပြည်သို့ သူပြန်လာခဲ့သည်။ ၁၉၅၅။^၆

၁၉၅၀ ပြည့်လွန်နှစ်များအတွင်း တပ်မတော်ပြုပြင်ပြောင်းလဲမှု

မြန်မာပြည်သို့ ပြန်ရောက်ပြီးနောက် ၁၉၅၆ ဒုတိယအကြိမ်မြောက် အထွေထွေ ရွေးကောက်ပွဲတွင် ဖဆပလအတွက် ဝင်ရောက်လုပ်ကိုင်ပေးသည်။ ထို့နောက် အဆိုပါနှစ် ဩဂုတ်လတွင် စစ်ဦးစီးအဖွဲ့ရုံး (၁၉၅၆ မတိုင်မီအထိ စစ်ရုံးဟု ခေါ်သည်) ၏ စိတ်ဓာတ်စစ်ဆင်ရေးဌာန ၌ ကွန်မြူနစ်ပါတီဝင်ဟောင်း အယ်ဒီတာ ဦးစောဦးနှင့်အတူ အရပ်သား ဝန်ထမ်းအဖြစ် လုပ်ကိုင်သည်။ ထိုအချိန်က တပ်မတော် စည်းရုံးရေးကို ကျယ်ကျယ်ပြန့်ပြန့် ဆောင်ရွက်နေချိန်ဖြစ်သဖြင့် စိတ်ဓာတ် စစ်ဆင်ရေး အစီအစဉ်တွင် အားဖြည့် ကူညီရန် သူတို့ကို ခေါ်ထားခြင်းပါ။

ယခင်အခန်းတွင် ဖော်ပြခဲ့သည့်အတိုင်း တပ်မတော် အရင်းခံရာမှာ ကိုလိုနီအစိုးရ၏ အမြဲတမ်းစစ်တပ်နှင့် မျိုးချစ်ဗမာ့တပ်မတော် (ပီဘီအက်ဖ်) တို့ဖြစ်ကြ၏။ ယင်းနှစ်ခု ကို ကန့်စာချုပ်အရ ၁၉၄၅ စက်တင်ဘာ ၇ တွင် ပူးပေါင်းလိုက်သည်။ အမြဲတမ်း စစ်တပ်မှာ ကရင်၊ ကချင်၊ ချင်းတို့လို တိုင်းရင်းသားလူမျိုးစု အများစုဖြင့် ဖွဲ့စည်းထားခြင်းဖြစ်ပြီး ပီဘီအက်ဖ်မှာမူ ဗမာအများစုဖြင့် ဖွဲ့စည်းထားသည်။ ဤကွာဟမှုအပေါ် ထပ်လောင်းလိုက်သည်မှာ ပီဘီအက်ဖ်အရာရှိဟောင်းများတွင် ကွန်မြူနစ် ထောက်ခံသူများနှင့် ဆိုရှယ်လစ် ထောက်ခံသူများဟူ၍ ကွဲပြားနေခြင်းဖြစ်၏။ ဤသို့ဖြင့် တပ်မတော်သည် နိုင်ငံရေး ပဋိပက္ခ၊ လူမျိုးရေးပဋိပက္ခတို့ဖြင့် မှစာတက်နေသည့်အဖွဲ့ အစည်းတစ်ရပ်အဖြစ်သို့ ဆိုက်ရောက်လာလေသည်။

၁၉၄၆ တွင် အလံနီတော့ခိုပြီးနောက် အလံဖြူ ပြည်သူ့ရဲဘော်နှင့် တိုင်းရင်းသား လူမျိုးစုတချို့တို့ အသီးသီး တော့ခိုကုန်ကြသည်။ ဤတော်လှန်ရေးများကို အားဖြည့် သောအားဖြင့် တပ်မတော်မှ အမှတ် (၁) နှင့် (၃) ဗမာ့သေနတ်ကိုင် တပ်ရင်းများပါ တော့ခိုကြပြန်လေသည်။ ထို့နောက် ကရင်အမျိုးသားသမဂ္ဂ (ကေအင်ယူ) ၏ တော်လှန်ရေးကို တုံ့ပြန်သောအားဖြင့် ကရင်အမျိုးသား ကာကွယ်ရေးအဖွဲ့ (ကေအင်ဒီအို)နှင့် ကရင်သေနတ်ကိုင်တပ်ရင်း သုံးခုတို့ ပုန်ကန်ကြပြန်၏။ တပ်မတော်ထဲရှိ ကရင်အရာရှိများမှာ ကရင်ပြည်နယ် လွတ်လပ်ရေးအတွက် တိုက်နေသည့် ကရင်သောင်းကျန်းသူများနှင့် ရိုင်းပင်းမှု မရှိသော်လည်း ၁၉၄၉ ဖေဖော်ဝါရီ ၁ တွင် တပ်မတော်ထဲမှ ကရင်အရာရှိနှင့် တပ်သားအများစုတို့ကို ဝန်ကြီးချုပ် ဦးနုက ထုတ်ပယ်ပစ်လိုက်၏။

ဤတွင် တပ်မတော်အတွင်း လူမျိုးရေး တင်းမာမှု သိပ်မဖြစ်သော်လည်း ဘီစီပီ ထောက်ခံအားပေးသူများ တပ်တွင်း၌ ကျန်ရှိနေသဖြင့် အခြေအနေမှာ မငြိမ်သက်ချေ။ တပ်တွင်း ပဋိပက္ခများနှင့် နပန်းလုံးနေရသည့် တပ်မတော်သည် တရုတ်ပြည်မှ ဝင်ရောက်လာပြီး ရှမ်းပြည်နယ်အစိတ်အပိုင်းများကို သိမ်းယူထားသည့် တရုတ်အမျိုးသား (ကူမင်တန်-ကေအမ်တီ) တပ်ဖွဲ့များအား နှိမ်နင်းရမည့် တာဝန်ကလည်း ကြီးမားလေစွ။ အားအင်ချည့်နဲ့သော နိုင်ငံ၏ တပ်ဖွဲ့အင်အား၊ လက်နက်ခဲယမ်း မီးကျောက်နှင့် ဖွဲ့စည်းမှုတို့ကို ထည့်သွင်းစဉ်းစားလျှင် အခြေအနေကို ထိန်းထားနိုင်မည့်ပုံ မပေါ်။ ဤအချက်က တပ်မတော် ပြုပြင်ပြောင်းလဲမှုလုပ်ရန် အရေးတကြီး တောင်းဆိုနေတော့သည်။

၁၉၅၁။ ဗိုလ်နေဝင်း၏ ညွှန်ကြားချက်အရ တပ်မတော်စီမံကိန်း ဦးစီးအဖွဲ့ (အမ်ပီအက်စ်)ကို ဖွဲ့စည်းသည်။ ဗိုလ်မှူးကြီး အောင်ကြီး ဦးဆောင်သည့် ဤအဖွဲ့၏ လုပ်ငန်းတာဝန်မှာ တပ်မတော်ကို ပြုပြင်ပြောင်းလဲရန်၊ ဗိုလ်မောင်မောင်၏ အကူအညီဖြင့် ဗိုလ်အောင်ကြီးက ပြုပြင်ပြောင်းလဲမှုကို ပုံသွင်းပါသည်။ ၁၉၅၃ တွင် ဗိုလ်အောင်ကြီး ဒု-ဦးစီးချုပ်အဖြစ် ရာထူးတက်သွားသောအခါ ဗိုလ်မောင်မောင်က အမ်ပီအက်စ် အကြီးအကဲအဖြစ် ဗိုလ်အောင်ကြီးနေရာကို အစားထိုး ဝင်ရောက်၏။^၇

ပြုပြင်ပြောင်းလဲမှုတွင် အဓိကကျသည့် ခြေလှမ်းတစ်ခုမှာ စစ်ရုံးအတွင်း

လူသားရင်းမြစ် ရှားပါးမှုကို ဖြေရှင်းခြင်း ဖြစ်သည်။” “ဗြိတိသျှစစ်ဦးစီးရုံးတွင် လူ ၇၀၀,၀၀၀ ကို အုပ်ချုပ်ရသည့် အထက်တန်းအရာရှိ ၃၀၀၀ ရှိသော်လည်း မြန်မာပြည်တွင် လူ ၁၀၀,၀၀၀ ကို အဆင့်မြင့်အရာရှိ ၈၀ (စစ်ရုံးတွင်) အုပ်ချုပ်နေရသည်။ ထိုအရေအတွက်သည် ကရင်ပြဿနာကြောင့် လျော့ပါးနေဆဲ ဖြစ်သည်” ဟု ၁၉၅၀ တပ်မတော် ညီလာခံသို့ တင်သွင်းသည့် အစီရင်ခံစာတွင် ဖော်ပြထား၏။ အမ်ပီအက်စ် ဆောင်ရွက် သည့် ပြုပြင်ပြောင်းလဲမှုနှင့်အတူ ၁၉၅၆ ဇန်နဝါရီ ၁ မှ အစပြုသည့် ဖွဲ့စည်းပုံဇယား အမှတ် ၁၀၀/၂/၅၆ တွင် အရာရှိ ၁၆၀ ကျော် ဖော်ပြထားသည်။ ထိုနေ့မှာပင် ပြန်လည်ဖွဲ့စည်းသည့် စစ်ရုံးကို ကာကွယ်ရေးဝန်ကြီးဌာနဟု အမည်ပေးပြီး ယင်းလက် အောက်တွင် ဦးစီးချုပ်ရုံးရှိသည်။ ဦးစီးချုပ်ရုံး ခေါင်းဆောင်ပိုင်းတွင် ဒု-ဦးစီးချုပ် (ကြည်း)၊ ဒု-ဦးစီးချုပ် (ရေ) နှင့် ဒု-ဦးစီးချုပ် (လေ) တို့ ပါဝင်သည်။

ဤပြန်လည်ဖွဲ့စည်းမှု၏ အစိတ်အပိုင်းတစ်ခုအဖြစ် စိတ်ဓာတ်စစ်ဆင်ရေး လုပ်ငန်း များကို တိုးချဲ့သည်။ စိတ်ဓာတ်စစ်ဆင်ရေးသည် လွတ်လပ်ရေးရပြီးနောက် ၁၉၄၉ တွင် စတင်ခဲ့ပြီး သူပုန်များအား ရည်စူး၍ တပ်မတော်အောင်ပွဲသတင်းများကို ရေဒီယို မှ ထုတ်လွှင့်ခဲ့၏။ ၁၉၅၂ အတွင်း ကျောက်ဆည်တွင် ဆောင်ရွက်သည့် ‘လွတ်မြောက်ရေး စစ်ဆင်မှု’ တွင် စိတ်ဓာတ်စစ်ဆင်ရေး ယူနစ်တစ်ခုကို ယာယီ ဖွဲ့စည်းကာ အမှတ် (၆) ခြေလျင်တပ်မနှင့်အတူ ဝါဒဖြန့်လက်ကမ်းစာစောင် ၇၅,၉၀၀ ဖြန့်ဝေခြင်းကို နှစ်လကျော်ကြာအောင် ဆောင်ရွက်ခဲ့သည်။ ထို့နောက် ဆက်လက်၍ စိတ်ဓာတ်စစ်ဆင်ရေးသည် တပ်မတော် သောင်းကျန်းသူ ဆန့်ကျင်ရေးလုပ်ငန်း၏ အခြေခိုင်သော အစိတ်အပိုင်းတစ်ရပ် ဖြစ်လာ၏။ ၁၉၅၂ နိုဝင်ဘာတွင် စိတ်ဓာတ်စစ်ဆင်ရေး ဌာနစိတ်တစ်ခုကို စစ်ရုံးတွင် ဖွဲ့စည်းသည်။ ထို့နောက် ၁၉၅၄ တွင် စိတ်ဓာတ်စစ်ဆင်ရေးရုံး ဖြစ်လာပြီး ၁၉၅၆ ဩဂုတ် ၁ တွင် စိတ်ဓာတ်စစ်ဆင်ရေး ညွှန်ကြားရေးမှူးရုံးအဖြစ်သို့ ရောက်ရှိလာ၏။ ၁၉၆၀ တွင် ယင်းနှင့် ပညာရေး ညွှန်ကြားရေးမှူးရုံးတို့ ပူးပေါင်းကာ ပညာရေးနှင့် စိတ်ဓာတ် စစ်ဆင်ရေး ညွှန်ကြားရေးမှူးရုံးအဖြစ် ဖွဲ့စည်းသည်။ ဤလုပ်ငန်းများကို ဆောင်ရွက် နေဆဲတွင် ဗိုလ်အောင်ကြီးက ချစ်လှိုင်အား ၁၉၅၅ တွင် ပြန်လည်ခေါ် ယူခြင်းပါ။^၉

ထိုအချိန်က တပ်မတော်အတွင်း အောင်မြင်ခဲ့သည့် စိတ်ဓာတ်စစ်ဆင်ရေး လုပ်ငန်းများအနက် အဓိကကျသည့် လုပ်ငန်းနှစ်ခုမှာ တပ်မတော်ဝါဒရေးဆွဲခြင်းနှင့် ကွန်မြူနစ်ဆန့်ကျင်ရေးဝါဒဖြန့် လုပ်ငန်းဆောင်ရွက်ခြင်းတို့ ဖြစ်ကြသည်။

ဝါဒတစ်ရပ် ဖော်ထုတ်ရန် တပ်မတော်က စတင်ကြိုးပမ်းသည်မှာ ၁၉၅၆ တပ်မတော် ညီလာခံသည် အရင်းမူလဖြစ်၏။ သို့သော် ယင်းက နိုင်ငံရေးနှင့် တပ်မတော်အကြား ဆက်ဆံရေးကို ပြဋ္ဌာန်းသည့် တရားဝင်ဝါဒတစ်ရပ်ကို တည်ဆောက်နေစဉ်အတွင်း တပ်မတော်ဝါဒ ဖော်ထုတ်ရန် နည်းနည်းသာ ပံ့ပိုး ပေးနိုင်သည်။ ဤကာလမှာ အင်ဒိုနီးရှားတပ်မတော်က ယင်း၏ဝါဒကို နိုင်ငံရေးတွင် တရားဝင် နိုင်အောင် ပြုပြင် မွမ်းမံနေသည့်ကာလနှင့် သိုးကာသီကာ တိုက်ဆိုင်နေ သည်။ မြန်မာပြည်ကမူ အင်ဒိုနီးရှား နှင့် ဆန့်ကျင်ဘက်။ စစ်တပ်ကို နိုင်ငံရေးနှင့် ကင်းရှင်းအောင် ဖန်တီးမည့် ဝါဒတစ်ရပ်ကို ဖော်ထုတ်ရန် ကြိုးပမ်းနေခြင်း ဖြစ် သည်။ ကြိုးပမ်းမှု၏ အကျိုးဆက်မှာ ၁၉၅၈ တပ်မတော် ညီလာခံတွင် သဘောတူ လက်ခံလိုက်သည့် “နိုင်ငံတော်ဝါဒနှင့် ကျွန်ုပ်တို့၏ တပ်မတော်” ခေါင်းစဉ်ပါ စာ တမ်းပါ။ ဤစာတမ်းကို နောက်တစ်နှစ်တွင် ကာကွယ်ရေးဝန်ကြီးဌာနက “နိုင်ငံတော် ဝါဒနှင့် တပ်မတော်၏ အခန်းကဏ္ဍ” (နောင်တွင် နိုင်ငံတော်ဝါဒ စာတမ်းဟု သုံးသွားမည်) ဟု အမည်ပြောင်းပြီး ထုတ်ဝေပါသည်။

တပ်မတော်၏ သဘောတရားရေးဖွံ့ဖြိုးမှုအပေါ် သမိုင်းကြောင်းအရ ခြုံငုံ သုံးသပ်ခြင်းနှင့်အတူ တပ်မတော်က ကာကွယ်စောင့်ရှောက်ရမည့် နိုင်ငံတော်ဝါဒကို နိုင်ငံတော်ဝါဒစာတမ်းက ခင်းကျင်းပေးလိုက်၏။ ကာကွယ်စောင့်ရှောက်ရမည့် အချက် သုံးချက် ရှိသည်။ (၁) ရပ်ရွာအေးချမ်းရေးနှင့် တရားဥပဒေစိုးမိုးရေး၊ (၂) ဒီမိုကရေစီ ထွန်းကားရေး၊ (၃) ဆိုရှယ်လစ်စီးပွားရေးစနစ် ထူထောင်ရေး။

နိုင်ငံတော်ဝါဒစာတမ်းတွင် သစ်လွင်ဆန်းသစ်သည့် မည်သည့်သဘော တရားမျှ မပါချေ။ “ရပ်ရွာအေးချမ်းရေးနှင့် တရားဥပဒေ စိုးမိုးရေး”သည် တပ်မတော်က သူပုန်သူကန်များအား တိုက်နေသည့်အကြောင်းကို အတည်ပြုထား ခြင်း ဖြစ်သည်။ “ဒီမိုကရေစီ ထွန်းကားရေး”နှင့် “ဆိုရှယ်လစ်စီးပွားရေးစနစ် တည်ဆောက်ရေး” တို့သည် ၁၉၄၇ ဖွဲ့စည်းပုံအခြေခံဥပဒေက ချမှတ်ထားသည့် စီးပွားရေးမူများကို ထပ်မံ အတည်ပြုထားခြင်း ဖြစ်၏။ နိုင်ငံတော်ဝါဒစာတမ်း၏

အစပိုင်းတွင် ကိုးကားထားသည့် ဖွဲ့စည်းပုံအခြေခံဥပဒေနိဒါန်းက ဤအချက်ကို အထင်အရှား ဖော်ပြနေသည်။ သို့သော် နိုင်ငံတော်ဝါဒစာတမ်းတွင် ပါသည်ထက် ပိုမိုအရေးကြီးသည်မှာ ဤဝါဒနောက်ကွယ်မှ နိုင်ငံရေးရည်ရွယ်ချက်များနှင့် တပ်မတော်နိုင်ငံရေးတို့ ဖြစ်ကြ၏။

ဗိုလ်မောင်မောင်၏ ဦးဆောင်မှုဖြင့် ဦးချစ်လှိုင် မူကြမ်းရေးသည့်ဝါဒပြုစုခြင်း အတွက် စိတ်ဓာတ်စစ်ဆင်ရေး ညွှန်ကြားရေးမှူးရုံးတွင် တာဝန်ရှိပါသည်။ ဝါဒ မူကြမ်းရေးချိန်တွင် ဗိုလ်မောင်မောင်၏ ဖွဲ့စည်းပုံအခြေခံဥပဒေအပေါ် ယုံကြည်မှုက သူ့လုပ်ငန်းအပေါ် ပြင်းထန်စွာ အကျိုးသက်ရောက်မှု ရှိခဲ့သည်ဟု ဦးချစ်လှိုင်က ပြန်ပြောင်းပြောပြ၏။ ဤဖွဲ့စည်းပုံ အခြေခံဥပဒေအပေါ် ယုံကြည်မှုသည် ဗိုလ်မောင်မောင်၏ ‘စစ်အခြေခံသဘောများ’ စာအုပ်တွင် ထင်ဟပ်လျက်ရှိသည်။ ထိုစာအုပ်တွင် ဗိုလ်မောင်မောင်က ၁၉၄၇ ဖွဲ့စည်းပုံအခြေခံဥပဒေထဲမှ တပ်မတော် သားများ အလေးထားရမည့် စည်းကမ်းချက် ၈၇ ချက်ကို အသားပေး ဖော်ပြထား ၏။ ဦးချစ်လှိုင်ကလည်း နိုင်ငံတော်ဝါဒ စာတမ်းမူကြမ်းကို ရေးသည့်အခါ ၁၉၄၇ ဖွဲ့စည်းပုံအခြေခံဥပဒေ၊ မြန်မာ့လွတ်လပ်ရေးကြေညာစာတမ်းနှင့် ပထမအကြိမ် ပြည်ထောင်စုပါလီမန်သို့ မြန်မာပြည်၏ ပထမဆုံး သမ္မတ စဝ်ရွှေသိုက် မြွက်ကြား သည့် မိန့်ခွန်းတို့ကို မှီငြမ်းကိုးကားခဲ့သည်။^{၁၀}

နိုင်ငံတော်ဝါဒစာတမ်းကို နိုင်ငံရေးစွက်ဖက်မှုတွင် တပ်မတော်က စိတ်ဝင် စားမှု တိုးချဲ့လာခြင်း၏ အထောက်အထားအဖြစ် သဘောထားကြသည်။ ဤ အဓိပ္ပာယ်ကောက်ချက်သည် သက်မွေးမှုလုပ်ငန်းအဖြစ် လုပ်ကိုင်သော တပ်မတော် ဖြစ်မှု၊ ထို့ပြင် နိုင်ငံရေးကဏ္ဍနှင့် စစ်ရေးကဏ္ဍ ခွဲခြားခြင်းတွင် တပ်မတော်အရာ ရှိများက သတ်မှတ်ထားသောစံကို ဝေမျှမှသာ မှန်ပေလိမ့်မည်။ သို့သော် တပ်မတော်ခေါင်းဆောင်ပိုင်းကို တိုင်းပြည် လွတ်မြောက်ရေးတွင် အဓိက ပါဝင်ခဲ့ သူတို့ဖြင့် ဖွဲ့စည်းထားခြင်းဖြစ်ပြီး သူတို့သည် တိုင်းပြည်တည်ငြိမ်ရေးနှင့် စည်းလုံး ရေးတည်ဆောက်ခြင်းနှင့် ပတ်သက်နီးနွယ် သူများဖြစ်ကြသည်ဟု ယူဆလျှင် ဤယူဆချက်သည် မှား၏။ မျက်မှောက်ခေတ် တပ်မတော်ခေါင်းဆောင်များအဖို့ ၁၉၄၇ ဖွဲ့စည်းပုံ အခြေခံဥပဒေသည် သူတို့၏ အောင်ပွဲပါ။ သူတို့၏ အသက်သွေး ချွေးတို့ဖြင့် စတေးပြီးမှ ရရှိလာသည့် အောင်ပွဲဖြစ်သည်။ သူတို့၏ ဖွဲ့စည်းပုံ အခြေခံ

ဥပဒေတွင် ပါဝင်လျက်ရှိသည့် စံများကို ငြင်းပယ်ရန် တပ်မတော် ခေါင်းဆောင် များအဖို့ လွယ်လိမ့်မည် မဟုတ်ချေ။ စင်စစ် နိုင်ငံတော်ဝါဒ စာတမ်းထုတ်ဝေချိန်တွင် တပ်မတော်၏ နိုင်ငံရေးစွက်ဖက်မှုကြောင့် ဖြစ်ပေါ်လာအံ့သော ခြိမ်းခြောက်မှုကို အရပ်သား နိုင်ငံရေးသမားများ သတိမမိကြောင်း ပြနိုင်သည့် အထောက်အထား ဟူ၍ သိပ်မရှိလှ။ နိုင်ငံတော်ဝါဒ စာတမ်းတွင် ဆိုထားသလို ဖွဲ့စည်းပုံအခြေခံ ဥပဒေကို ယင်း၏ အပြုအမူဆိုင်ရာအဖြစ် စံထားခြင်းသည် ထိုအချိန်က တပ်မတော်အဖို့ သဘာဝကျ၏။

ဗိုလ်မောင်မောင်အဖို့ ပိုမိုအရေးကြီးသည်မှာ ခေတ်မီစစ်တပ်တစ်ခုအဖြစ် တပ်မတော်၏ အားနည်းချက် ဖြစ်သည်။ တပ်မတော်ကို ပြည်တွင်းရန်များ၊ အထူး သဖြင့် ဗမာပြည် ကွန်မြူနစ်ပါတီက ခြိမ်းခြောက်နေဆဲ။ တပ်မတော်ထဲမှာ ကွန်မြူနစ် ထောက်ခံသူ၊ ကွန်မြူနစ်နှင့် လက်တွဲ အလုပ်လုပ်လိုသူ အရာရှိများနှင့် တပ်သားများ ရှိနေကြသည်။ ဥပမာ မြောက်ပိုင်းတိုင်း စစ်ဌာနချုပ် တိုင်းမှူး ဗိုလ်မှူးချုပ်ကျော်ဇော သည် ကွန်မြူနစ်နှင့် လျှို့ဝှက်ဆက်သွယ်မှု ရှိသည်ဟူသော သံသယဖြင့် ၁၉၅၆ တွင် စစ်တပ်မှ နုတ်ပယ်ခြင်း ခံခဲ့ရ၏။ တိုင်းရင်းသား လူမျိုးစု ပဋိပက္ခကလည်း တပ်မတော်ကို ခြိမ်းခြောက်နေသည်။ ၁၉၄၉ တွင် ကရင်အများအပြား တပ်မတော်မှ ဖယ်ရှားခြင်း ခံရသော်လည်း ချင်း၊ ကချင်နှင့် ကိုယ်ပိုင်အုပ်ချုပ်ရေး တောင်းဆိုလျက် ရှိသည့် လှုပ်ရှားမှုများကို အားပေးနေကြသည့် အခြားတိုင်းရင်းသားလူမျိုးစုများကား တပ်မတော်ထဲတွင် ကျန်ရှိနေကြဆဲ။

နိုင်ငံတော်ဝါဒကို ရေးဆွဲရာတွင် ဗိုလ်မောင်မောင်၏ ရည်ရွယ်ချက်မှာ တပ်မတော် စည်းလုံးမှု ပျက်ပြားစေသည့် ဤလို အပြုအမူမျိုးကို တန်ပြန်ရန် ဖြစ် သည်။ နိုင်ငံတော်ဝါဒစာတမ်းကို တပ်မတော်က အနာဂတ်နိုင်ငံရေး စွက်ဖက်မှု အတွက် စေ့ဆော်မှုတစ်ခု ပြဋ္ဌာန်းပေးသည့် စာတမ်းတစ်ခုအဖြစ် မြင်သည်ထက် လွတ်လပ်ရေးရပြီးနောက် ရှစ်နှစ်အကြာတွင် တပ်မတော်ကို သစ္စာရှိသော၊ စည်းလုံး သော၊ ဗဟိုမှ ချုပ်ကိုင်ထားသော တပ်မတော်အဖြစ် ဖော်ဆောင်ရန် စစ်ဦးစီး အဖွဲ့ရုံး ၏ ကြိုးပမ်းမှု အစိတ်အပိုင်းတစ်ခုအဖြစ် မြင်လျှင် ပိုမိုတိကျလိမ့်မည်။ ဗိုလ် အောင်ကြီးနှင့် ဗိုလ်မောင်မောင်တို့၏ လမ်းညွှန်မှုဖြင့် တပ်မတော်ကို ပြုပြင်ပြောင်းလဲ ခြင်းသည် တပ်မတော်အတွင်း အတွေးအခေါ်၊ အနေအထိုင် ကွဲပြားခြားနားမှုများကို ပြန်လည် တိုးချဲ့ဖွဲ့စည်းထားသည့် စစ်ဦးစီးအဖွဲ့ရုံး၏ ထိန်းချုပ်မှုဖြင့် တန်ပြန်

ရန်ဖြစ်သည်ဟုလည်း ဆိုလိုပေသည်။ နိုင်ငံတော်ဝါဒ စာတမ်းကို ရေးဆွဲစဉ်တွင် ဦးချစ်လှိုင်ရော ဗိုလ်မောင်မောင်ပါ တပ်မတော်၏ အနာဂတ် နိုင်ငံရေး စွက်ဖက်မှုကို တရားဝင်အောင်ပြုမည့် စာရွက်စာတမ်းအဖြစ် အသုံးပြုဖို့ စိတ်ကူးမရှိကြချေ။

ကွန်မြူနစ်ဆန့်ကျင်ရေးဝါဒဖြန့်မှု

စိတ်ဓာတ်စစ်ဆင်ရေးတွင် ဦးချစ်လှိုင်ဆောင်ရွက်ရသော အလုပ်၏ အရေးကြီးသည့် အပိုင်းတစ်ခုမှာ ကွန်မြူနစ်ဆန့်ကျင်ရေးဝါဒဖြန့်မှု ဖြစ်သည်။ ဤလုပ်ငန်းအတွက် အဓိကလက်နက်မှာ မြဝတီမဂ္ဂဇင်း၊ ယင်းကို တပ်မတော်က ပိုင်ဆိုင်ပြီး ၁၉၅၂ တွင် စတင်ထုတ်ဝေ၏။ ၁၉၅၆ တွင် မြဝတီမဂ္ဂဇင်းစောင်ရေ ၁၈,၀၀၀ ဖြန့်ချိရသည်။ ဝတ္ထု၊ စာတမ်း၊ ကဗျာနှင့် နိုင်ငံရေးဆောင်းပါးများ ပါသည်။ ထိုအချိန်က မြန်မာပြည်တွင် ဩဇာအကြီးမားဆုံး မဂ္ဂဇင်းတစ်စောင်ဖြစ်၏။^{၁၁} ဦးချစ်လှိုင်သည် စစ်တပ်တွင် တရားဝင် အလုပ်မလုပ်မီမှာပင် ရွှေမိုးကလောင်အမည်ဖြင့် မြဝတီအတွက် စာများ စတင်ရေးသည်။ ၁၉၅၅ အတွင်းရေးသည့် 'ရှေ့နောက်မညီသော' ဆောင်းပါးသည် ဆိုဗီယက် ပြည်ထောင်စုကို ဝေဖန်ထားသည့်ဆောင်းပါး ဖြစ်၏။

ဇယား- ၃. ၁ တွင် ရွှေမိုးကလောင်အမည်ဖြင့် မြဝတီတွင် ရေးသားခဲ့သည့် ကွန်မြူနစ်ဆန့်ကျင်ရေးဆောင်းပါးများကို ဖော်ပြထားသည်။ ၁၉၅၄ မှ ၁၉၅၉ အထိ ဆောင်းပါးများကို ကာလအလိုက် အုပ်စုလေးစု ပိုင်းခြားကြည့်နိုင်သည်။ ပထမအုပ်စုတွင် ၁၉၅၅ ဧပြီမှ ဇူလိုင်အတွင်း ရေးသားသည့် စတာလင်ဝါဒအပေါ် ဝေဖန်သည့် ဆောင်းပါးများ ပါဝင်သည်။ ဤပထမကာလအတွင်း ဦးချစ်လှိုင်သည် ကွန်မြူနစ်ဝါဒ ဆန့်ကျင်ရေးဝါဒဖြန့်ရာတွင် မိလိုဗန်ဂျီးလပ်လို ယူဂိုဆလားဗီးယား ခေါင်းဆောင်များ နည်းအတိုင်း စတာလင်ဝါဒအပေါ် ဝေဖန်သည့်နည်းကို အသုံးပြုခဲ့၏။ ဤကာလ အပိုင်းအခြားကို 'ရှေ့နောက်မညီသော' ဆောင်းပါးဖြင့် စတင်သည်။ ဤဆောင်းပါးတွင် 'ဗမာပြည်၏ လွတ်လပ်ရေးသည် အစစ်မဟုတ်ဘဲ အတုအယောင်မျှသာ ဖြစ်ကြောင်း၊ အင်္ဂလိပ်နယ်ချဲ့လက်အောက်မှ မလွတ်မြောက်သေးကြောင်း' ဆိုဗီယက်၏ တရားဝင် ကြေညာချက်ကို ဝေဖန်ထားခြင်းဖြစ်သည်။^{၁၂} ဤသို့ဝေဖန်သော်လည်း ၁၉၅၅ ဖေဖော်ဝါရီထုတ် ကွန်မင်ဖောင်ဂျာနယ်တွင် "အိန္ဒိယနဲ့ ယှဉ်တွဲလျက် အင်ဒိုနီးရှားနဲ့ ဗမာပြည်တို့ဟာလည်း ကိုလိုနီအုပ်ချုပ်မှု ထမ်းပိုးကို စွန့်လွှတ်လိုက်ကြပြီး ဖြစ်တယ်" ဟု ဆိုဗီယက်တို့ လေသံပြောင်းသွားသည်။ ဤအပြောင်းအလဲကို ချစ်လှိုင်က "ဆိုဗီယက်ရုရှားပြည်သည် အများက ထင်သလို ဆိုရှယ်လစ်နိုင်ငံကြီးတစ်နိုင်ငံ မဟုတ်တော့ဘဲ ဗြိတိန်နှင့် အမေရိကန်များနည်းတူ ဗျူရိုကရက်တစ် နယ်ချဲ့ဝါဒလွှမ်းမိုးသော ဖက်ဆစ်နိုင်ငံကြီး တစ်နိုင်ငံမျှသာလျှင် ဖြစ်နေသောကြောင့်တည်း"^{၁၃} ဟု ဝေဖန်ထားလေသည်။

မြဝတီမဂ္ဂဇင်းပါ ရွှေမိုး၏ ဆောင်းပါးများ

ဇယား- ၃. ၁

ခုနှစ်	လပိုင်း	ဆောင်းပါးအမည်	
၁၉၅၅	၄	ရှေ့နောက်မညီသော	လယ်မထူ
။	၅	ဆိုဗီယက်ပြည်ထောင်စု၏ ဖက်ဆစ် ဒီမိုကရက်တစ် ကိုလိုနီဝါဒ	
။	၆	ဆိုဗီယက်ပြည်ထောင်စု၏ ဗျူရိုကရက်စနစ်ကို ဝေဖန်ခြင်း	
။	၇	သစ္စာဖောက်တီတိုးနှင့် စတာလင်တို့ ကျူးလွန်သည့် အမှားကြီးတစ်ခု	ဒုတိယကာလ
၁၉၅၅	၁၀	ကမ္ဘာ့ငြိမ်းချမ်းရေးနှင့် ဗမာပြည် ကွန်မြူနစ်ပါတီ	
၁၉၅၆	၇	ကျွန်တော်သိသော ဦးနောင်ချို	
။	၁၀	စတာလင်နှင့် ခရူးရှက်	
၁၉၅၇	၁	ဪ သခင်စိုး သခင်စိုး	
။	၃	ကျွန်တော်သာ သခင်သန်းထွန်း ဖြစ်လျှင်	
။	၆	အုပ်စုဖွဲ့ဝါဒကို စွန့်လွှတ်ကြ	
။	၇	ဦးနောင်ချို၏ စည်းလုံးရေးဝါဒ	
။	၁၀	မြန်မာနိုင်ငံနှင့် ဒီမိုကရေစီဆိုရှယ်လစ်ဝါဒ	လယ်ထူထူ
။	၁၁	ဒီမိုကရေစီဆိုရှယ်လစ်ဝါဒနှင့် နာမရူပဝါဒ	
၁၉၅၇	၁၂	နာမရူပဝါဒနှင့် လူ့လောကဖြစ်စဉ်	
၁၉၅၈	၁	နာမရူပဝါဒနှင့် လူ့လောကဖြစ်စဉ်	
။	၂	နာမရူပဝါဒ၏ လူ့သမိုင်းအမြင်	
။	၃	လက်ဝါးကြီးအုပ် အရင်းရှင်ဝါဒ	လယ်ထူထူ
။	၄	ဆိုဗီယက်ပြည်ထောင်စု၏ အာဏာရှင်စနစ် အောက်မှ ဗျူရိုကရက်တစ် အရင်းရှင်ဝါဒ	
။	၅	ယူဂိုဆလားဗီးယားနှင့် ဆိုဗီယက်ပြည်ထောင်စု ပဋိပက္ခ	
။	၆	မာ့ခ်စ်ဝါဒနှင့် ကွန်မြူနစ်ဝါဒ	

။	၇	မာ့ခပ်ဝါဒ
။	၈	မာ့ခပ်၏ သမိုင်းအပေါ် ရုပ်ပိုင်းကျကျ အဓိပ္ပာယ်ဖွင့်ဆိုချက်
။	၉	လီနင်၊ စတာလင်နှင့် မော်စီတုန်း
။	၁၀	မာ့ခပ်နှင့် တော်လှန်ရေး
။	၁၁	ကွန်မြူနစ်ပါတီ၏ လူတန်းစားသစ်
။	၁၂	ကွန်မြူနစ်ဝါဒ၏ အကြွင်းမဲ့စိုးမိုးမှု
၁၉၅၉	၁	ကွန်မြူနစ်နိုင်ငံတော်
။	၃	ဒီမိုကရေစီနှင့် ကွန်မြူနစ်ဝါဒ
။	၄	ဒီမိုကရေစီနှင့် ဆိုရှယ်လစ်စီးပွားရေး

ဒုတိယအုပ်စုမှ ၁၉၅၆ နှောင်းပိုင်းနှင့် ၁၉၅၇ အလယ်ပိုင်းအတွင်း ပုံနှိပ်သည့် ဆောင်းပါးများ၏ အဓိကအကြောင်းအရာမှာ ဗမာပြည်ကွန်မြူနစ်ပါတီ (BCP) ကို ဝေဖန်ထားခြင်း ဖြစ်သည်။ အဓိက ပစ်မှတ်များမှာ အလံနီကွန်မြူနစ်ပါတီ ခေါင်းဆောင် သခင်စိုးနှင့် အလံဖြူကွန်မြူနစ်ပါတီခေါင်းဆောင် သခင်သန်းထွန်း။ သူတို့အပေါ် ဦးချစ်လှိုင်၏ဝေဖန်ချက်သည် စတာလင်ဝါဒအပေါ် ဝေဖန်ခဲ့စဉ်က အတိုင်း ဖြစ်၏။ ဥပမာ သူ့ဆောင်းပါး 'ဪ သခင်စိုး သခင်စိုး'တွင် 'ကျွန်တော့် ဆရာ' သခင်စိုးအတွက် ပြဿနာဖြစ်ရသည်မှာ သူ၏ မသိနားမလည်ခြင်း ဖြစ်သည်။ ဆိုရှယ်လစ်ဝါဒသည် ဗျူရိုကရက်တစ်ဇင်း၏ ကြီးစိုးမှုအောက်သို့ အလွယ်တကူ ကျရောက်သွားနိုင်သည်ကို မသိနားမလည်ခြင်း ဖြစ်သည်ဟု ရေးသားခဲ့၏။

ဆိုဗီယက်ပြည်ထောင်စုကို ဝေဖန်ရာမှ ဗမာပြည်ကွန်မြူနစ်ပါတီဘက်သို့ ဦးလှည့်သွားခြင်းနှင့်အတူ ဦးချစ်လှိုင်သည် သူ့ကိုယ်ပိုင်ပုံစံ ဆိုရှယ်လစ်အတွေးအခေါ်ကို စတင်ဖော်ထုတ် လာလေသည်။ ယင်းသည် ၁၉၅၇ နှောင်းပိုင်းမှ ၁၉၅၈ စောစောပိုင်းအတွင်း ရေးသားသည့် သူ့ဆောင်းပါးများ၏ အဓိကအကြောင်းအရာ ဖြစ်၏။ ဤကာလအတွင်း ရေးသားသည့် ဆောင်းပါးငါးပုဒ်က ဦးချစ်လှိုင်၏ နာမဂ္ဂပဝါဒ သဘောတရားကို ရှင်းပြထားသည်။

ဆောင်းပါးတစ်ပုဒ်ချင်းစီမှာ ခပ်တိုတိုပင်ဖြစ်သည်။ ငါးပုဒ်ပေါင်း ၃၃ မျက်နှာ

ရှိပြီး မြဝတီတွင် လစဉ်ဖော်ပြခဲ့၏။ ဦးချစ်လှိုင်၏ ရှင်းပြချက်ကို ဆိုရှယ်လစ်အတွေးအခေါ်သမိုင်းနှင့် ဆိုရှယ်လစ်နိုင်ငံများဖြင့် စတင်ပြီး လွန်ခဲ့သောနှစ်ပေါင်း ၂၀၀ က အရင်းရှင်စနစ် ပေါ်ထွန်းမှုဖြင့် နိဒါန်းပျိုးထား၏။ အရင်းရှင်စနစ်နှင့် ဆန့်ကျင်ဘက်ဖြစ်သည့် ဆိုရှယ်လစ်စနစ် ဖွံ့ဖြိုးလာပုံကို စိတ်ကူးယဉ် ဆိုရှယ်လစ်စနစ်မှသည် သိပ္ပံနည်းကျ ဆိုရှယ်လစ်စနစ်သို့ ကူးပြောင်းလာပုံအထိ ရှင်းပြသည်။ သိပ္ပံနည်းကျ ဆိုရှယ်လစ်စနစ်၏ ရလဒ်တစ်ခုမှာ ၁၉၁၇ ရုရှားတော်လှန်ရေးနှင့် ဆိုဗီယက်ပြည်ထောင်စု တည်ထောင်ခြင်း ဖြစ်၏။ ထို့နောက် ဗျူရိုကရေစီ အာဏာရှင်စနစ် ဖြစ်သည့် ရုရှားပုံစံ ဆိုရှယ်လစ်ဝါဒ လွှမ်းမိုးလာပုံနှင့် ဆိုရှယ်လစ်ဝါဒ (ဒီမိုကရေစီ ဆိုရှယ်လစ်ဝါဒ) ဩဇာ ကွယ်ပျောက်ရပုံကို ရှင်းပြထားသည်။ ဦးချစ်လှိုင်က သူ၏ ရှင်းလင်းချက်ထဲတွင် အခြားတိုင်းပြည်များရှိ ကွန်မြူနစ်ပါတီများမှတစ်ဆင့် ဆိုဗီယက်ပြည်ထောင်စု ဩဇာဖြန့်ကြက်ပုံနှင့် ယင်းကို ယူဂိုစလားဗီးယားက ဆန့်ကျင်ပုံတို့ကိုလည်း ရှင်းပြထား၏။

ထို့နောက် မြန်မာပြည်နှင့်ပတ်သက်သည့်အပိုင်းတစ်ပိုင်းတွင် မြန်မာပြည်သည် လွတ်လပ်သောတိုင်းပြည်တစ်ခုအနေနှင့် စည်းလုံးမှုမရှိသည့် အကျပ်အတည်းနှင့် ရင်ဆိုင်နေရကြောင်း၊ ယခုအချိန်ကစ၍ မြန်မာနိုင်ငံ၏ ပြန်လည်စည်းရုံးမှုကို လုပ်လျှင်လုပ်၊ မလုပ်လျှင် တစ်နေ့တွင် ကျွန်ဘဝသို့ ပြန်ကျသွားနိုင်ကြောင်း ဆွေးနွေးထား၏။ ဤသို့ ဖြစ်လျှင် အဘယ်သောဝါဒ သဘောတရားကို ပြုစုကြရမည်နည်း။ ပြည်ထောင်စု မြန်မာနိုင်ငံ၏ နောက်ခံသမိုင်း၊ ပစ္စုပ္ပန်အခြေအနေနှင့် အနာဂတ်ရေးတို့ကို ဆက်စပ်ဝေဖန်၍ သုံးသပ်ကြည့်မည်ဆိုလျှင် ပြည်ထောင်စုနိုင်ငံနှင့် အမျိုးသားများအားလုံးနှင့် အသင့်လျော်ဆုံးသောဝါဒ သဘောတရားမှာ အခြားမဟုတ်၊ “ဒီမိုကရေစီ အခြေခံသော ဆိုရှယ်လစ်ဝါဒ” ပင်ဖြစ်ကြောင်း တွေ့မြင်ရသည်။ သို့သော် ဤသဘောတရားသည် ဆိုရှယ်လစ်ဖြစ်သော်လည်း မာ့ခပ်-လီနင်ဝါဒအပေါ် အခြေခံ၍ မရ။ လူလတ်တန်းစား အား ကိုယ်စားပြုသည့် အနောက်ဟန် ဒီမိုကရေစီ ဆိုရှယ်လစ်ဝါဒအပေါ်လည်း အခြေခံ၍ မဖြစ်။ ဦးချစ်လှိုင်ကားအတိုင်း ဖော်ပြရသော် “ပြည်ထောင်စုမြန်မာနိုင်ငံ ဖွဲ့စည်းပုံ အခြေခံဥပဒေတွင် ပြဋ္ဌာန်းထားသည့်အတိုင်း ဒီမိုကရေစီသဘောတရားနှင့် ဆိုရှယ်လစ် စီးပွားရေးအင်စတီကျူးရှင်းများအပေါ် အခြေခံသည့် ဆိုရှယ်လစ်စနစ် တစ်ခု” ဖြစ်၏။ သဘောတရားအတွက်

အင်စတီကျူးရှင်း ရှိထားပြီးသားပါ။ သို့သော် ဦးချစ်လှိုင်အဆိုအရ မြန်မာနိုင်ငံတွင် ဖွဲ့စည်းပုံအခြေခံဥပဒေကို ဖျက်ဆီးရန် ကြိုးပမ်းနေသည့် အင်အားစုများ ရှိနေသောကြောင့် ဖွဲ့စည်းပုံအခြေခံဥပဒေက ပြဋ္ဌာန်းထားသည့် ဆိုရှယ်လစ်စနစ်ကို တီထွင်သည့် ရည်မှန်းချက်ပန်းတိုင်သို့ ရောက်အောင် မသွားနိုင်သေး။ ယခု လိုအပ်သည်မှာ ဒီမိုကရေစီကို အခြေခံသည့် ဆိုရှယ်လစ်နိုင်ငံတော်တစ်ခုအတွက် အတွေးအမြင်ဆိုင်ရာ အုတ်မြစ်တစ်ခုဖြစ်ပြီး ယင်းမှာ နာမဂ္ဂပဝါဒပင် ဖြစ်သည်ဟု ဦးချစ်လှိုင်က သူ့ ဆောင်းပါးတွင် ဖော်ပြထားသည်။

နာမဂ္ဂပဝါဒ နာမနှင့် ရူပ ဟူသော ပါဠိစကားနှစ်လုံးကို ပေါင်းစပ်ထားခြင်းဖြစ်၏။ ပိဋကတ်သုံးပုံအနက် တစ်ပုံဖြစ်သည့် ဗုဒ္ဓအဘိဓမ္မာတွင် နာမသည် စိတ်ပိုင်းဆိုင်ရာ အင်အားစုများကို ဆိုလိုပြီး ရူပသည် ရုပ်ပိုင်းဆိုင်ရာ အင်အားစုများကို ဆိုလိုသော်လည်း ဦးချစ်လှိုင်သည် ပေါင်းစပ်စကားလုံးကို အသုံးပြုရာတွင် စကားလုံးနှစ်လုံး၏ အဓိပ္ပာယ်ကို တိတိကျကျ မဖွင့်ဆိုခဲ့။ နာမကို “စိတ်”၊ ရူပကို “ရုပ်” ဟူ၍သာ အဓိပ္ပာယ်ဖွင့်သည်။ လောကကြီးကို နာမနှင့် ရူပတို့ဖြင့် ပေါင်းစပ်ဖွဲ့စည်းထားသည်။ ဆိုလိုသည်မှာ စိတ်နှင့် ရုပ်၏ အခြေခံသဘောတရား နှစ်ခုသည် နာမဂ္ဂပဝါဒတွင် ပေါင်းစပ်ကာ အခြေခံသဘောတရားနှစ်ခုအကြားတွင် အပြန်အလှန် အကျိုးပြုမှု (အညမည)ကို သယ်ဆောင်ပေးသည်ဟု ဦးချစ်လှိုင်က ဆိုသည်။

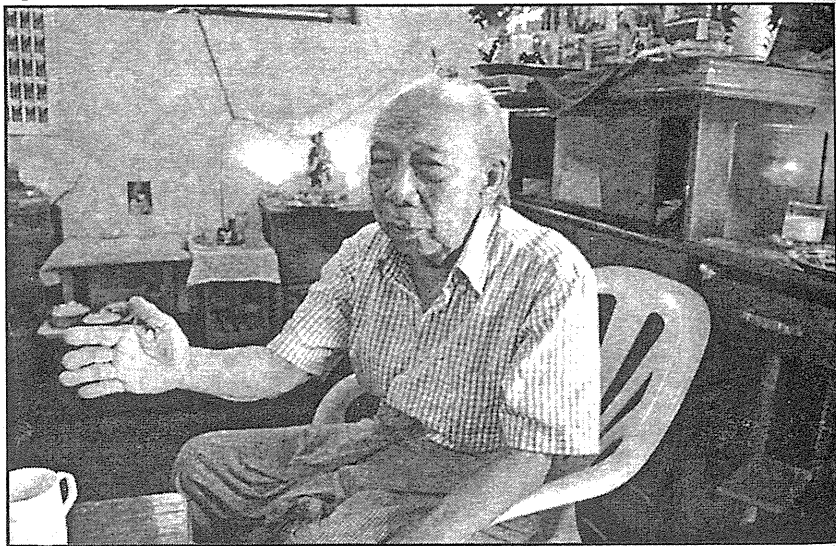

ဦးချစ်လှိုင်

ထို့နောက် ဦးချစ်လှိုင်က နာမဂ္ဂပဝါဒ၏ ဝိသေသလက္ခဏာ သုံးရပ်ကို ရှင်းပြသည်။ ပထမ— သဘာဝတရားကို ကြည့်မြင်သောအခါ သဘာဝတွင် လောကကြီး သုံးပါးကို တွေ့ရသည်။ ယင်းတို့မှာ သက်မဲ့ ရုပ်လောက၊ သက်ရှိလောကနှင့် ဖြစ်ပျက်ပြုပြင် လောကဟူ၍ ဖြစ်ကြသည်။ လူသည်သာ လောကသုံးပါးလုံးတွင် ပါဝင်ပတ်သက်သည်။ ဒုတိယ— လူတွင် စိတ်၏ အခြေခံသဘောတရားတစ်ခုနှင့် ခန္ဓာကိုယ်၏ အခြေခံ သဘောတရားတစ်ခုတို့ ပါဝင်ပြီး ကာယကံ၊ ဝစီကံနှင့် မနောကံတည်းဟူသော ကံသုံးပါးကို စိတ်က ထိန်းချုပ်ထားသည်။ တတိယ— လူတစ်ယောက်၏ စိတ်နှင့် ခန္ဓာကိုယ်သည် အစဉ်တစိုက် ပြောင်းလဲနေပြီး အပြန်အလှန် ကျေးဇူးပြုနေကြသည်။

ဆောင်းပါးတွင် ဦးချစ်လှိုင်က နာမဂ္ဂပဝါဒအမြင်မှ လူ့သမိုင်းကို သုံးသပ်ထား၏။ သို့သော် သူ့အမြင်သည် ကမ္ဘာ့သမိုင်း၏ မှန်ကန်မှုဝါဒအပေါ် အခြေခံထားပြီး နာမဂ္ဂပဝါဒအပေါ် အခြေခံထားခြင်းမှာ စိတ်ဝင်စားစရာ။ သာဓကအားဖြင့် သူက ဤသို့ ရေးထားပါသည်။

စီးပွားရေးလုပ်ငန်း၏ ကုန်လုပ်ကိရိယာနှင့် ကုန်လုပ်အရင်းအနှီးများကို ဘယ်သူတွေ ပိုင်ဆိုင်သနည်း။ ဘယ်လူတန်းစားများက ပိုင်ဆိုင်နေကြပေသနည်း။ ကုန်လုပ်ကိရိယာပိုင်သူနှင့် ကုန်လုပ်အရင်းအနှီးလက်မှတ်သူများသည် ဘယ်ပုံ ဘယ်နည်း ဆက်ဆံနေကြရသနည်း။ ဤမေးခွန်းများ၏ အဖြေများသည် ခေတ်တစ်ခေတ်၏ စီးပွားရေး ဆက်ဆံမှုစနစ်ကို ဖော်ပြပေသည်။

ထို့နောက် ဦးချစ်လှိုင်က ကမ္ဘာ့သမိုင်းကို ဒုတိယကမ္ဘာစစ်အထိ အချုပ်အားဖြင့် ဆက်ပြောသည်။ မြေရှင်ပဒေသရာဇ်စနစ် ထွန်းကားသောခေတ်၊ အရင်းရှင်စနစ် ထွန်းကားသောခေတ်နှင့် နယ်ချဲ့စနစ် ထွန်းကားသောခေတ် ဟူ၍ ပိုင်းခြားပြောခြင်းဖြစ်သည်။

သူ၏ နာမဂ္ဂပဝါဒအမြင်ကို ထူထောင်ရာတွင် ယင်းကို နိုင်ငံတော်၏ သဘောတရားရေး အခြေခံအဖြစ် ဦးချစ်လှိုင်ရည်ရွယ်ထားသည်။ ရုပ်ဝါဒနှင့် အတွေးအမြင် ပဓာနဝါဒ၊ မှန်ကန်-လီနင်ဝါဒနှင့် ဗုဒ္ဓဝါဒတို့ကို ပေါင်းစပ်ရန် သူ၏ ကြိုးပမ်းမှုမှာ မြန်မာပြည်တွင် ကာလရှည်ကြာစွာ ဆွေးနွေးခဲ့ရသည့် မှန်ကန်ဝါဒ၏

ဘာသာရေးနှင့် ဆန့်ကျင်သည့် လက္ခဏာသွင်ပြင်ရှိသည့် မြန်မာပြည်၏ နိုင်ငံရေး တရားကို ယုတ္တိတန်စေပါသည်။ ဤဆွေးနွေးမှုကို မြန်မာ့ကွန်မြူနစ်များ အတွင်းမှာ ပင် ဆောင်ရွက်ကြသည်။ ဤအငြင်းပွားမှု နိဂုံးချုပ်ရန် ကြိုးပမ်းသောအားဖြင့် အာဏာရ ဖဆပလပါတီ၏ ခေါင်းဆောင် ဦးဗဆွေက ၁၉၅၂ တွင် အရေးကြီးသည့် မိန့်ခွန်းတစ်ရပ် မြှောက်ကြားခဲ့၏။

မာ့ခိမ်အတွေးအမြင်က တီထွင်မှုသီဝရီကို ပစ်ပယ်ထားတယ်။

ဒါပေမဲ့ ဘာသာရေးကို ဆန့်ကျင်တာ မဟုတ်ဘူး။ မာ့ခိမ်သီဝရီဟာ ဗုဒ္ဓအတွေးအမြင်ကို မဆန့်ကျင်ဘူး။ ပွင့်ပွင့်လင်းလင်းပြောရရင် ဒီနှစ်ခုဟာ ဆင်တူရုံသက်သက် မဟုတ်ဘူး။ သဘောထားချင်း အတူတူပဲ။ ဒါပေမဲ့ ဒီနှစ်ခုရဲ့ ခြားနားချက်ကို သိချင်ရင် မာ့ခိမ်သီဝရီ က တွေးခေါ်မှု အဆင့်နိမ့်ကို သိမ်းပိုက်ပြီး ဗုဒ္ဓအတွေးအမြင်က တွေးခေါ်မှု အဆင့်မြင့်ကို သိမ်းပိုက်ထားတယ်လို့ ယူဆကြည့်လို့ ရတယ်။ မာ့ခိမ် သီဝရီက သူလို ငါလို ကိစ္စတွေနဲ့ပတ်သက်ပြီး ဘဝမှာ ရုပ်ပိုင်း လိုအပ်ချက် ပြည့်ဝဖို့ ကြိုးစားတယ်။ ဗုဒ္ဓအတွေးအမြင်က တော့ စိတ်ပိုင်းဆိုင်ရာကိစ္စတွေ ဖြေရှင်းမှုကို ရှာဖွေတဲ့အမြင် ဖြစ် တယ်။

ဦးချစ်လှိုင်၏ ရည်ရွယ်ချက်မှာ ဦးဗဆွေ၏ ရည်ရွယ်ချက်နှင့် အတူတူပင်။ ဦးချစ်လှိုင် က နာမဂ္ဂပစ္စည်းကို တီထွင်ခြင်းမှာ ရုပ်ဝါဒနှင့် အတွေးအမြင်ပဓာနဝါဒအကြား အလယ်လမ်းကို ရွေးချယ်လိုက်ခြင်းဖြင့် အငြင်းပွားမှု အဆုံးသတ်ရန် အလားအလာ ရှိသော အမျိုးသားသဘောတရားတစ်ရပ်ကို တီထွင်လိုက်ခြင်းပါ။ ဤသို့ ဆောင်ရွက် ရာတွင် ကွန်မြူနစ်ကို ဆန့်ကျင်သော၊ အမျိုးသားရေးစိတ်ဓာတ် ဖြစ်ထွန်းစေသော၊ ဗုဒ္ဓဘာသာဝင်တို့ လက်ခံနိုင်လောက်သော မူရင်းဆိုရှယ်လစ်ဝါဒတစ်ရပ်ကို အဆိုပြု လိုက်ခြင်း ဖြစ်၏။

တစ်ပြိုင်နက်တည်းမှာပင် ဦးချစ်လှိုင်သည် သူ့သဘောတရားကို ပြည်ထောင်စု မြန်မာနိုင်ငံ ဖွဲ့စည်းပုံအခြေခံဥပဒေတွင် ပြဋ္ဌာန်းထားသည့်အတိုင်း ဆိုရှယ်လစ်ဝါဒ အခြေခံသည့် ဒီမိုကရေစီသဘောတရားနှင့် ဆိုရှယ်လစ်စီးပွားရေး

အင်စတီကျူးရှင်းများအတွက် အတွေးအမြင်ဆိုင်ရာ အုတ်မြစ်အဖြစ် အဆိုပြုလျက် ရှိသည်။ ဖွဲ့စည်းပုံ အခြေခံဥပဒေမှ သွေဖည်မှုက မြန်မာပြည်အား အကျပ်အတည်း ဆိုက်စေသည်ဟု သူက ဆို၏။ ဤအတွက် နာမဂ္ဂပစ္စည်းသည် အခြေခံအားဖြင့် ကွန်မြူနစ်ဆန့်ကျင်ရေးတရား ဖြစ်သည်။ သမားရိုးကျ သမိုင်းရေးရုပ်ဝါဒကို ဦးချစ်လှိုင် တစ်ကျော့ပြန် ဆန်းစစ်သည်မှာ အထင်အရှားပါ။ သို့သော် ထင်မြင် ယူဆချက်တစ်ခုအဖြစ် နာမဂ္ဂပစ္စည်းကို ဖတ်ရှုသူတို့ နားမလည်နိုင်။ အတွေးအမြင် မပါသည့်အထဲတွင် ခက်ခဲသော၊ အနက် ထွေပြားခြင်းကြောင့် လိုသလို အနက် ကောက်နိုင်သော ပါဠိ စကားလုံးများ တင်းကျပ်ပြည့် နေလိုက်သေးသည်။ ထို့ပြင် သူ့သုံးသပ်ချက်များကို ထိုစဉ်က လူသိ ထင်ရှားဖြစ်သည့် မြဝတီမဂ္ဂဇင်းတွင် ဖော်ပြခဲ့ သော်လည်း ဦးချစ်လှိုင်၏ နာမဂ္ဂပစ္စည်းသည် စာဖတ်သူများ၏ တုံ့ပြန်မှုကို စိုးစဉ်းမှု လောက်သာ နှိုးဆွနိုင်ခဲ့သည်။ တပ်မတော် ခေါင်းဆောင်ပိုင်းကလည်း စိတ်ဝင် စားခြင်း မရှိလှ။^{၁၄} စင်စစ် စာဖတ်သူများနှင့် တပ်မတော်ခေါင်းဆောင်များသာမက ဦးချစ်လှိုင်ကိုယ်၌ကပင် နာမဂ္ဂပစ္စည်းကို နောင်တစ်ချိန်တွင် နိုင်ငံတော် သဘော တရားအတွက် အခြေခံဖြစ်လာလိမ့်မည်ဟု မထင်မှတ်ခဲ့။ အစိုးရ၏ ကွန်မြူနစ် ဆန့်ကျင်ရေးဝါဒ ဖြန့်ချက်အဖြစ်သာ ရှုမြင်ခဲ့ကြ၏။

ဦးချစ်လှိုင်သည် သူ့အတွေးအမြင်များကို ကာကွယ်ရေးဝန်ကြီးဌာနရှိ သူ့ အလုပ်တွင် ဆက်လက် ဖွံ့ဖြိုးစေပါသည်။ ၁၉၅၇ ဒီဇင်ဘာတွင် တပ်မတော်၏ ပထမဆုံး စိတ်ဓာတ်စစ်ဆင်ရေးသင်တန်း၌ နည်းပြဆရာတစ်ယောက်အဖြစ် နိုင်ငံရေးအတွေးအခေါ်ကို စတင်ပို့ချသည်။ သင်တန်းတွင် သူက ကမ္ဘာ့ကွန်မြူနစ် ဝါဒနှင့် ဗမာပြည် ကွန်မြူနစ်ပါတီ၏ သဘောတရားကို ဆွေးနွေးပြသည်။ သင်တန်း တွင် ပြဋ္ဌာန်းသည့် စာအုပ်မှာ ‘လူ့သဘာဝတရားနှင့် ဒီမိုကရေစီ၏ ဝေဖန်တတ် သော တိုးတက်ရေး သဘောတရား’ (နောင်တွင် ဝေဖန်တတ်သော သဘောတရား ဟု ဖော်ပြမည်။) အမည်ရှိ စာမျက်နှာ ၁၈ မျက်နှာပါ စာအုပ်ငယ်လေး ဖြစ်သည်။ ယင်းသည် နာမဂ္ဂပစ္စည်းအောင်းပါးများကို အခြေခံထားသည့် စာအုပ်။

ယင်းစာအုပ် ပထမပိုင်းတွင် နာမဂ္ဂပစ္စည်း ဆောင်းပါးများမှာလိုပင် စကား အသုံးအနှုန်းများ ပါရှိသည်။ သက်မဲ့ရုပ်လောက၊ သက်ရှိလောကနှင့် ဖြစ်ပျက်ပြုပြင် လောက ဟူ၍ လောကသုံးပါးရှိကြောင်း၊ နာမ (စိတ်)နှင့် ရူပ (ရုပ်) တို့ အပြန်အလှန်

ကျေးဇူးပြုကြောင်းတို့ကို ဖော်ပြထားသည်။ စာအုပ် ဒုတိယပိုင်းသည် နာမဂ္ဂပဝါဒနှင့် မပတ်သက်ချေ။ အချုပ်အားဖြင့် ဆိုရသော် လူ့စိတ်တွင် လောဘ၊ ဒေါသနှင့် မောဟ တည်းဟူသော မကောင်းမှု ဒုစရိုက်တရားတို့ ကိန်းအောင်းနေကြောင်း၊ ယင်းတို့ကို ရုပ်ပိုင်းဆိုင်ရာ ပြည့်ဝမှုတစ်ခုတည်းဖြင့် လူတို့ မချိုးနှိမ်နိုင်ကြောင်း၊ ဤသို့ ဖြစ်ရသည် မှာ အတ္တစိတ်နှင့် ပရ စိတ်တို့သည် လူ့သဘာဝတွင် အမြဲတမ်း ပူးတွဲကိန်း တည်နေ သောကြောင့်ဖြစ်ကြောင်း၊ လူ၏ပျော်ရွှင်မှုသည် ဤလူ့သဘာဝသွင်ပြင် လက္ခဏာကို နှိုင်းချင့်ဝေဖန်သောနည်းလမ်းဖြင့် လေ့လာပြီးနောက် ထိုအသိကို ပိုင်ပိုင်နိုင်နိုင် ရရှိမှုသာလျှင် အစပြုနိုင်ကြောင်း၊ ရုပ်ပိုင်းဆိုင်ရာ ပြည့်ဝမှုတစ်ခုတည်းကို ဦးစား ပေးခြင်းဖြင့် မာခမ်-လီနင်ဝါဒသည် ဤအခြေခံသဘောတရားကို နားမလည် ကြောင်းတို့ကို စာအုပ်၏ ဒုတိယပိုင်းတွင် ဖော်ပြထား၏။ ယင်းသည် ဦးချစ်လှိုင်အဖို့ လူ့သဘာဝကို ဥပက္ခောပြုထားသည့် ပြင်းထန်သော သဘောတရားတစ်ခု ဖြစ်သည်။

ဝေဖန်တတ်သော သဘောတရားစာအုပ်ငယ်၏ ဒုတိယပိုင်းတွင် ဦးချစ်လှိုင် ဖြည့်စွက်ထားသည့် အကြောင်းအရာအသစ်သည် မြဝတီမဂ္ဂဇင်းတွင် ဖော်ပြခဲ့ပြီး ဖြစ်သည့် သူ၏ဆင်ခြေများကို ထူးထူးခြားခြား ပြောင်းလဲမပစ်နိုင်ချေ။ မာခမ်- လီနင်ဝါဒအပေါ် သူ့ဝေဖန်ချက်များသည် စောစောပိုင်း ကွန်မြူနစ်ဆန့်ကျင်ရေးဝါဒ ဖြန့်မှုနှင့် နည်းလမ်းနှစ်မျိုးဖြင့် ကိုက်ညီလေသည်။ ပထမနည်းလမ်း- မာခမ်- လီနင်ဝါဒသည် မှားသည်။ အဘယ်ကြောင့်ဆိုသော် ယင်းသည် လူ့စိတ်ကို ထည့်မတွက်သောကြောင့် ဖြစ်သည်ဟု သူ ထောက်ပြခဲ့သည်။ ဒုတိယနည်းလမ်း- အနောက်၏ ခေတ်သစ်အတွေးအခေါ်ကို မြန်မာပြည်၏ ဗုဒ္ဓအတွေးအခေါ်နှင့် တန်ပြန်ရန်အလို့ငှာ အဘိဓမ္မာထဲရှိ ထေရဝါဒ ဗုဒ္ဓဘာသာ အတွေးအခေါ်ထဲမှ စကားလုံးများကို ဖောချင်းသောချင်း သုံးထားသည်။ ဤသို့ ပြုခြင်းဖြင့် ဦးချစ်လှိုင် သည် စိတ်/ရုပ် = ဗုဒ္ဓအတွေးအခေါ်/အနောက်တိုင်း အတွေးအခေါ် = မိတ်ဆွေ/ ရန်သူ တည်းဟူသော လုံးဝ ခြားနားသည့် လူမှုအဆောက်အအုံတစ်ခုကို ဖန်တီးရန် ကြိုးပမ်းနေသည်။ သို့သော် သူသည် အဘိဓမ္မာကို ထဲထဲဝင်ဝင် အသေးစိတ် ကိုးကားခြင်း မရှိ။ သူ့ဝေဖန်သည်မှာလည်း မာခမ်-လီနင်ဝါဒကို ဝေဖန်ခြင်းသာ။ ဤသို့ဖြင့် ဦးချစ်လှိုင်၏ နိုင်ငံရေးတရားသည် တပ်မတော်အရာရှိများအား သင်တန်း ပေးသည့်စာအုပ်ထဲတွင် ပါနေသော်လည်း ကွန်မြူနစ်ဆန့်ကျင်ရေးဝါဒဖြန့်သည့် ဆောင်းပါးများအဖြစ်ကိုလွန်၍ ခရီးမရောက်ခဲ့ချေ။ ဤစာများကို တပ်မတော် အရာရှိ အနည်းငယ်မျှသာ သိကြလေသည်။

သဘောထားပျော့ပျောင်းသူများနှင့် သဘောထားတင်းမာသူများ

ဦးချစ်လှိုင်၏ ကွန်မြူနစ်ဆန့်ကျင်ရေးဝါဒဖြန့်မှုနှင့် သူ၏ နာမဂ္ဂပဝါဒတရား သည် နောက်ဆုံးတွင် နိုင်ငံတော်သဘောတရားအဖြစ် ဘာကြောင့်၊ ဘယ်လို ပြောင်းလဲသွားသလဲ။ ဤဖွံ့ဖြိုးမှု၏ နောက်ခံဖြစ်ရပ်သည် ၁၉၅၀ ပြည့်လွန်နှစ်များ ၏ အဆုံးပိုင်းနှင့် ၁၉၆၀ ပြည့်လွန်နှစ်များ၏ အစပိုင်းတွင် မြန်မာပြည် နိုင်ငံရေး အခြေအနေ ပြောင်းလဲသွားခြင်းဖြစ်သည်။ ဤနှစ်များအတွင်း တပ်မတော်ထဲမှ သဘောထား တင်းမာသူများ ရှေ့တန်းသို့ ရောက်လာကြပြီး ၁၉၅၀ ပြည့်လွန် နှစ်များ၏ အလယ်ပိုင်းအတွင်း တပ်မတော်ထဲတွင် နိုင်ငံရေးအရှိန်အဝါ ရှိကြသည့် ဗိုလ်အောင်ကြီးနှင့် ဗိုလ်မောင်မောင်တို့လို သဘောထား ပျော့ပျောင်းသူများ တဖြည်း ဖြည်း ဘေးသို့ ပထုတ်ခြင်း ခံလာရသည်။

၁၉၅၈ အတွင်း နိုင်ငံရေး ဝရန်းသုန်းကား အခြေအနေ၏ ဇာစ်မြစ်မှာ ၁၉၅၇ ဖဆပလအကွဲအပြုပေါ်တွင် တည်၏။ ဖဆပလသည် ဆိုရှယ်လစ်ပါတီကို အဓိက ထားပြီး ဖွဲ့စည်းထားသည့် နိုင်ငံရေးပါတီများ၏ မဟာမိတ်အဖွဲ့အစည်းဖြစ်ပြီး ယင်း ကို ဦးနုနှင့်အတူ ဆိုရှယ်လစ်ပါတီ အကြီးအကဲများဖြစ်ကြသည့် ဦးဗဆွေ၊ ဦးကျော်ငြိမ်းနှင့် သခင်တင်တို့က ခေါင်းဆောင်သည်။ ဤလေးယောက်တို့ စိတ် သဘောထားချင်း မတိုက်ဆိုင်မှုကြောင့် ၁၉၅၇ ဧပြီ ၂၉ တွင် ဖဆပလ နှစ်ခြမ်းကွဲပြီး နုတင်အုပ်စုနှင့် ဆွေငြိမ်းအုပ်စု ဟူ၍ ဖြစ်လာ၏။ နောက်ဆုံးတွင် ဤနှစ်ခြမ်းကွဲမှုက ယင်းနှစ် ဇွန် ၁၃ တွင် ဖဆပလ အဖွဲ့ကြီး ပြိုကွဲခြင်းဆီသို့ ဦးတည်သွားလေသည်။ ဇယား - ၃. ၂ တွင် ဦးနု အစိုးရအပေါ် အယုံအကြည်မရှိ အဆိုတင်သွင်းရာ ယင်းအတွက် မဲခွဲသည့်ရလဒ်ကို ဖော်ပြထားသည်။ အယုံအကြည်မရှိ အဆိုကို ဆွေငြိမ်း အုပ်စုက ပြည်ထောင်စုပါလီမန်သို့ ၁၉၅၇ ဇွန် ၄ တွင် တင်သွင်းခြင်းပါ။ ဇယား- ၃. ၂ တွင် ဖော်ပြထားချက်အရ ဖဆပလထဲတွင် နုတင် အုပ်စု (သန့်ရှင်း ဖဆပလ)က ဆွေငြိမ်းအုပ်စု (တည်မြဲဖဆပလ) ထက် အမတ်ဦးရေ နည်း၏။ ဤအခြေအနေကို တန်ပြန်သောအားဖြင့် ဦးနုက အတိုက်အခံညွှန်ပေါင်းပါတီ နှင့် လက်ဝဲအင်အားစု တစ်ခုဖြစ်သည့် ပမညတကို သူ့ဘက်သို့ သိမ်းသွင်းယူလိုက်ရာ အယုံအကြည်မရှိ အဆို အရေးနိမ့်သွားတော့၏။ ထိုမှ နောက်တွင် ဦးနုသည် လက်ဝဲ အင်အားစု များထံမှ ထောက်ခံမှုရရန် အလို့ငှာ ဆက်တိုက် ကြိုးပမ်းလာသည်။ ဥပမာ- ၁၉၅၈ ဩဂုတ်တွင် အလံနီနှင့် အလံဖြူ ကွန်မြူနစ်ပါတီများ အပါအဝင် သောင်းကျန်းသူ အုပ်စုများအတွက် လွတ်ငြိမ်းချမ်းသာခွင့် ကြေညာပေး၏။ ပြည်သူ့ရဲဘော်ပါတီကို တရားဝင် ဖြစ်စေ၏။

ဖဆပလ ပြိုကွဲခြင်းနှင့် လက်ဝဲအင်အားစုများနှင့် ဦးနု ဆက်ဆံလာခြင်းတို့ကြောင့် တပ်မတော်အတွင်း ဂယက်ရိုက်သွားလေသည်။ မြောက်ပိုင်းတိုင်း စစ်ဌာနချုပ်တွင် ဂယက်အရိုက်ဆုံးဖြစ်သည်။ ၁၉၅၈ တွင် မြောက်ပိုင်းတိုင်း စစ်ဌာနချုပ်တိုင်းမှူး ဗိုလ်မှူးချုပ် အောင်ရွှေက စစ်ဦးစီး (ပထမတန်း) ဒု-ဗိုလ်မှူးကြီး ချစ်ခင်၊ တည်မြဲ ဖဆပလမှ ဦးပဆွေနှင့် မယားညီအစ်ကို ဗိုလ်မှူးကြီး ကြည်ဝင်းတို့နှင့်အတူ အာဏာသိမ်းရန်စတင် စိုင်းပြင်းလေတော့၏။ ပြည်ထဲရေးဝန်ကြီး ဗိုလ်မင်းခေါင် (သန့်ရှင်း ဖဆပလကို ထောက်ခံသူ) က အာဏာသိမ်းမည့် သတင်းကြားပြီး ရန်ကုန် မြို့တော်ကို ကာကွယ်စောင့်ရှောက်ရန် တပ်မတော်စုစု ပြည်ထောင်စု စစ်ရဲများကို တပ်ဖြန့်ထားလိုက်သည်။ ဤလှုပ်ရှားမှုက တပ်မတော်နှင့် ဖဆပလ အုပ်စု နှစ်ခုအကြား သဘောထား ကွဲလွဲမှုကို ပိုမိုနက်ရှိုင်းစေ၏။ တင်းမာမှုများ မြင့်တက်လာပြီး တောင်ပိုင်းတိုင်း စစ်ဌာနချုပ်အုပ်စုက ဗိုလ်အောင်ကြီးအား အာဏာသိမ်းရန် တိုက်တွန်းသည့် အခြေအနေသို့ ဆိုက်ရောက်လာသည်။ သို့သော် ဗိုလ်အောင်ကြီးက တိုက်တွန်းမှုကို လက်မခံ။ ဗိုလ်အောင်ကြီး၏ လက်မခံမှုသည် မြောက်ပိုင်းတိုင်း စစ်ဌာနချုပ်အုပ်စု၏ အာဏာသိမ်းရန် ကြိုးပမ်းမှုကို မဟန့်တားနိုင်။ သူတို့သည် စက်တင်ဘာ ၂၇ တွင် အာဏာသိမ်းရန် ရည်ရွယ်ထားကြ၏။

၁၉၅၇ ဇွန် ၄ အယုံအကြည်မရှိ အဆိုမဲ့ခွဲခြင်း ရလဒ်

ဇယား- ၃.၂

	ထောက်ခံမဲ (ဆွေငြိမ်းအုပ်စု)	ကန့်ကွက်မဲ (နုတင်အုပ်စု)
ဖဆပလ	၉၇	၅၁
ပမညတ	၁	၄၄
ရခိုင်	၀	၆
ရှမ်း	၉	၁၆
ကချင်	၄	၃
ချင်း	၃	၃
ကယား	၀	၃
ကရင်	၅	၂
	၁၁၉	၁၂၈

ထိုအချိန်တွင် ဗိုလ်မောင်မောင်သည် မြောက်ပိုင်းတိုင်းအုပ်စုနှင့် တပ်မတော်အတွင်းမှ အခြားသဘောထား တင်းမာသူတို့၏ အခြေအနေကို အာရုံစိုက်လျက် ရှိသည်။ တပ်မတော် ပြိုကွဲမည့်အရေးအတွက် ဗိုလ်အောင်ကြီး၊ ဗိုလ်မှူးကြီး ခင်ညိုတို့နှင့်လည်း စက်တင်ဘာ ၂၂ တွင် တိုင်ပင်ဆွေးနွေးသည်။ စစ်ဦးစီးရုံးတစ်ခုတည်း အနေဖြင့် မြောက်ပိုင်းတိုင်း စစ်ဌာနချုပ် အုပ်စုကို ဖြိုခွဲရန် အင်အား မရှိသည်မှာ အသေအချာ။ သို့သော် တောင်ပိုင်း တိုင်းစစ်ဌာနချုပ် တိုင်းမှူး ဗိုလ်မှူးချုပ် ဘလိတ်က အာဏာသိမ်းမည်ကို မလိုလားကြောင်း သူတို့ သိကြ၏။ စစ်ဦးစီးရုံး၏ ဆုံးဖြတ်ချက်အတိုင်း လိုက်နာရန် သူ သဘောတူသည်။ ဤအခြေအနေကို ထောက်ဆလျှင် မြောက်ပိုင်းတိုင်းအုပ်စု အာဏာသိမ်းခြင်းသည် ပြည်ထောင်စုစစ်ရဲနှင့် ထိပ်တိုက်တွေ့ရန် အကြောင်းဖန်လာနိုင်၏။ တပ်မတော် ပြိုကွဲမည့်အခြေအနေသို့ပင် ဆိုက်ရောက်သွားနိုင်၏။ ဤအဖြစ်ကို ကာကွယ်ရန် အလို့ငှာ ဗိုလ်အောင်ကြီးနှင့် ဗိုလ်မောင်မောင်တို့က တန်ပြန်အာဏာသိမ်းမည့် အစီအစဉ်တစ်ခုကို ချမှတ်လိုက်ကြပြီး ရန်ကုန်တိုင်း စစ်ဌာနချုပ်တိုင်းမှူး ဗိုလ်မှူးကြီး ကြည်မောင်အား အမှတ် (၁၀၆) ခြေလျင်တပ်ရင်းကို မြို့တော်တစ်ခုတွင် တပ်ဖြန့်ထားရန် အမိန့်ပေးလိုက်လေသည်။

ဤဆောင်ရွက်မှုများ နောက်ပိုင်းတွင် ဗိုလ်အောင်ကြီးနှင့် ဗိုလ်မောင်မောင်တို့သည် ဝန်ကြီးချုပ် ဦးနုထံ သွားရောက် တွေ့ဆုံပြီး (စက်တင်ဘာ ၂၃ နှင့် ၂၄) ညှိနှိုင်းဆွေးနွေးကြ၏။ ဆိုးရွားသော ပဋိပက္ခများကို ရှောင်ရှားနိုင်ရန်အတွက် နိုင်ငံတော်အာဏာကို တပ်မတော် စစ်ဦးစီးချုပ် ဗိုလ်ချုပ်ကြီးနေဝင်းထံ လွှဲပြောင်းပေးမည်။ ထို့ကြောင့် စက်တင်ဘာ ၂၆ တွင် ဝန်ကြီးချုပ် ဦးနု၊ ဒု-ဝန်ကြီး သခင်တင်၊ ပြည်ထဲရေးဝန်ကြီး ဗိုလ်မင်းခေါင်နှင့် ပြည်သူ့လုပ်ငန်းနှင့် အိုးအိမ်ဝန်ကြီး တင်မောင်တို့သည် ဗိုလ်အောင်ကြီး၊ ဗိုလ်မောင်မောင်နှင့် စစ်ထောက်ချုပ် ဗိုလ်မှူးချုပ်တင်ဖေတို့ တွေ့ဆုံကြသည်။ ယင်းသို့ တွေ့ဆုံစဉ်အတွင်း ဗိုလ်နေဝင်းအား ဝန်ကြီးချုပ်အဖြစ် ခန့်အပ်ကြောင်းနှင့် ၁၉၆၀ တွင် ပြုလုပ်မည့် တတိယအကြိမ်မြောက် အထွေထွေရွေးကောက်ပွဲနောက်ပိုင်းတွင် အရပ်သား အစိုးရထံ အာဏာပြန်လည် လွှဲပြောင်းမည်ဖြစ်ကြောင်း ဖော်ပြထားသည့် စာတစ်စောင်စီကို နှစ်ဦးနှစ်ဖက် အပြန်အလှန် ပေးကြ၏။ ထို့နောက် ၁၉၅၈ အောက်တိုဘာ ၂၈ တွင် ဖွဲ့စည်းပုံအခြေခံဥပဒေအပိုဒ်

၅၆ အပိုဒ်ငယ် ၁ ကို အခြေပြု၍ သမ္မတက ဗိုလ်နေဝင်းအား ဝန်ကြီးချုပ်အဖြစ် ခန့်ထားလိုက်လေသည်။

တပ်မတော်နိုင်ငံရေး အခြေအနေအတွင်း ဤဖြစ်ရပ်များကို ကြည့်သည့်အခါ အထင်ရှား အပေါ်လွင်ဆုံးမှာ အရပ်သားနိုင်ငံရေးသမားများနှင့် တပ်မတော်ထဲမှ သဘောထား တင်းမာသူများအကြား ဗိုလ်အောင်ကြီးနှင့် ဗိုလ်မောင်မောင်၏ ကုလားဖန် ထိုးကွက်ပါ။ သူတို့နှစ်ဦး ဤသို့ ဆောင်ရွက်လိုက်သဖြင့် တပ်မတော် ပြိုကွဲမည့် အဖြစ်ကို ရှောင်လွှဲ လိုက်နိုင်ခြင်း ဖြစ်သည်။ တစ်ပြိုင်နက်တည်းမှာပင် ၁၉၄၇ ဖွဲ့စည်းပုံအခြေခံဥပဒေ တရားဝင်ဖြစ်မှုကို ထိန်းသိမ်းလိုက်နိုင်သည်။

ဗိုလ်နေဝင်းသည် ဝန်ကြီးချုပ်ရာထူး လက်ခံပြီးနောက် နိုင်ငံရေးတွင် တပ်မတော် မစွက်ဖက်ရေးမူကို ကြိမ်ဖန်များစွာ ထုတ်ဖော်ပြောဆိုခဲ့သည်။ ထို့ပြင် ဖွဲ့စည်းပုံအခြေခံ ဥပဒေကို စောင့်ထိန်းရန်လည်း ပြောဆို၏။ ဤဖြစ်ရပ်နှစ်ခုလုံးက တပ်မတော် ခေါင်းဆောင်ပိုင်းကို ဗိုလ်အောင်ကြီးနှင့် ဗိုလ်မောင်မောင် ဆက်လက် ကိုင်တွယ် ထားနိုင်ကြောင်း သာဓကဆောင်ပါသည်။ ၁၉၅၈ အောက်တိုဘာ ၃၁ တွင် တပ်မတော်ဦးစီးချုပ်လည်းဖြစ်၊ ယခု ဝန်ကြီးချုပ်လည်းဖြစ်နေသည့် ဗိုလ်နေဝင်း က ပြည်ထောင်စုပါလီမန်သို့ မြွက်ကြားသည့် မိန့်ခွန်းတွင် အောက်ပါအတိုင်း ထည့်သွင်းဖော်ပြသွားသည်။

ဖွဲ့စည်းပုံအခြေခံဥပဒေနဲ့ ဒီမိုကရေစီကို ကျွန်တော် သက်ဝင် ယုံကြည်သလို ဒီလွှတ်တော်ခန်းမထဲမှာရှိတဲ့ အမတ်မင်းအားလုံး လည်း ကျွန်တော့်လိုပဲ ယုံကြည်စေချင်ပါတယ်။ ဖွဲ့စည်းပုံ အခြေခံ ဥပဒေနဲ့ ဒီမိုကရေစီကို ကျွန်တော် ကာကွယ်စောင့်ရှောက်သလို အမတ်မင်း အားလုံးလည်း ကျွန်တော့်လိုပဲ စောင့်ရှောက်ကြစေချင်ပါ တယ်။ နိုင်ငံသားတစ်ယောက်အနေနဲ့၊ ဝန်ကြီးချုပ်အနေနဲ့၊ စစ်သား တစ်ယောက်အနေနဲ့ ဘယ်လိုအနေမျိုးနဲ့ ဖြစ်ဖြစ် ဖွဲ့စည်းပုံအခြေခံ ဥပဒေနဲ့ ဒီမိုကရေစီကို အသက်ပင် စွန့်ရ စွန့်ရ ကာကွယ် စောင့်ရှောက်ဖို့ဆိုတာ ကျွန်တော့် တာဝန်ပါ။ ဒီလွှတ်တော်ခန်းမ ထဲမှာရှိတဲ့ အမတ်မင်းအားလုံးလည်း ဘယ်လိုအခြေအနေမျိုးနဲ့ပင် ရင်ဆိုင်ရသည်ဖြစ်စေ ဒီတာဝန်ကို ပြီးမြောက်အောင် ထမ်းရွက်ကြ စေချင်ပါတယ်။

၁၉၆၀ ဖေဖော်ဝါရီ အထွေထွေ ရွေးကောက်ပွဲ နောက်ပိုင်းတွင် ဗိုလ်နေဝင်းသည် သူ့ထားခဲ့သည့် ကတိစကားအတိုင်း နိုင်ငံတော်အာဏာကို ရွေးကောက်ပွဲတွင် အနိုင်ရသည့် ဦးနုခေါင်းဆောင်သော ပြည်ထောင်စုပါတီသို့ ပြန်လည်လွှဲပြောင်း ပေးလိုက်သည်။

၁၉၆၂ မတ် ၂ အာဏာသိမ်းပွဲ

ဗိုလ်အောင်ကြီးသည် နိုင်ငံရေးတွင် တပ်မတော်စွက်ဖက်သည်ကို အကောင်း မြင်သူ မဟုတ်ချေ။ ဤသို့သော သဘောထား သူ့မှာရှိနေခြင်းနှင့် ဗိုလ်နေဝင်းက သူနှင့် ဆက်လက် ပေါင်းစည်းနေခြင်းတို့ကြောင့် တပ်မတော်သည် နိုင်ငံရေးတွင် ဝင်ရောက် စွက်ဖက်ခြင်းမှ ကိုယ်ရှိန်သတ်နေခြင်း ဖြစ်နိုင်သည်။ သို့သော် ၁၉၆၂ မတ် ၂ တွင် ဗိုလ်နေဝင်းခေါင်းဆောင်မှုအဖြင့် စစ်တပ်အာဏာသိမ်းပွဲ ပေါ်ပေါက် လာသည်။ ဤအာဏာသိမ်းပွဲ ဖြစ်ပေါ်လာအောင် စီမံခွဲပုံကို ဖွင့်ချဖို့ လိုသေးသည်။

တပ်မတော်မှ ဗိုလ်မောင်မောင် ထွက်ခွာသွားခြင်းသည် အာဏာသိမ်းခြင်း ဖြင့် နိုင်ငံရေး စွက်ဖက်ရာတွင် အရေးပါသော အကြောင်းခံတစ်ခု ဖြစ်နိုင်စရာ ရှိသည်။ ၁၉၆၁ ဖေဖော်ဝါရီ ၁ တွင် တပ်မတော် ထိပ်တန်းအရာရှိကြီး ၁၁ ဦးတို့ ရာထူးမှ နုတ်ပယ်ခြင်းခံကြရ၏။ ဤအတွက် အကြောင်းပြချက်မှာ လွန်ခဲ့သောနှစ် ဖေဖော်ဝါရီအတွင်း ပြုလုပ်သည့် အထွေထွေ ရွေးကောက်ပွဲတွင် ဝင်ရောက် စွက်ဖက်မှုကြောင့်ဟု ဆိုသည်။ တပ်မတော်မှ နုတ်ပယ်ခြင်း ခံရသူများတွင် စစ်ဦး စီးရုံးမှ ၁၊ တပ်မမှူး ၉နှင့် တိုင်းစစ် ဌာနချုပ်တိုင်းမှူး ၁ တို့ ပါဝင်၏။ စစ်ဦးစီးရုံး မှ ၁ မှာ ဗိုလ်မောင်မောင်။ သူ့အား မယူမနေရ ပင်စင်ပေးလိုက်ပြီး ၁၉၆၁ မတ် ၂၂ တွင် မြန်မာပြည်ဆိုင်ရာ အစုရေးသံအမတ်ကြီးအဖြစ် ခန့်ထားလိုက်သည်။ ဗိုလ်မောင်မောင်အား နုတ်ပယ်ခြင်းအတွက် တရားဝင် အကြောင်းပြချက်ဖြစ်သော ရွေးကောက်ပွဲတွင် ဝင်ရောက်စွက်ဖက်သည် ဆိုခြင်းထက် စီအိုင်အေနှင့် ဆက်သွယ် သည်ဟု စွပ်စွဲခံရသောကြောင့် ဖြစ်သည်ဟု ဆိုကြသော်လည်း ဤအဆို မှားသည်/ မှန်သည်ကို ယနေ့တိုင် မသိရသေး။^{၁၅} မည်သည့်အကြောင်းကြောင့်ပင်ဖြစ်စေ ဗိုလ်မောင်မောင်အား တပ်မတော်မှ နုတ်ပယ်လိုက်ခြင်းက ဗိုလ်အောင်ကြီးအား အထိ နာစေပါသည်။ အကြောင်းမှာ ဗိုလ်မောင်မောင်သည် သူနှင့်အတူ စစ်ဦးစီးရုံး တွင် သဘောထား ပျော့ပျောင်းသူများအုပ်စုကို စုစည်းခဲ့သူတစ်ယောက်ဖြစ်သော ကြောင့်။^{၁၆}

၁၉၆၂ မတ် ၂။ အရုဏ်မတက်မီအချိန်တွင် စစ်တပ်က အာဏာသိမ်းလိုက်သည်။ သမ္မတ၊ ဝန်ကြီးချုပ်၊ အစိုးရအဖွဲ့ဝင်ဝန်ကြီးများ၊ ရှေ့နေချုပ်နှင့် ဖေဖော်ဝါရီ ၂၄ တွင် စတင်ကျင်းပသည့် ပြည်ထောင်စုလွှတ်တော်သို့ တက်ရောက်လျက်ရှိသည့် ရှမ်းပြည်နယ်နှင့် ကယားပြည်နယ်တို့မှ နိုင်ငံရေးသမားများအား ဖမ်းဆီးလိုက်သည်။ အာဏာသိမ်းပွဲကို ကြိုးကိုင်သူ လေးယောက်ရှိသည်။ ယင်းတို့မှာ ဗိုလ်နေဝင်း၊ ဗိုလ်တင်ဖေ၊ စစ်ဦးစီး ဗိုလ်မှူးကြီး သန်းစိန်နှင့် စစ်ရာထူးခန့်ချုပ် ဗိုလ်မှူးကြီး ကျော်စိုး။ ဤတွင် ဗိုလ်အောင်ကြီး မပါဝင်ချေ။ ထိုအချိန်က သူသည် တပ်မတော် ဒု-ဦးစီးချုပ် (ကြည်း) ဖြစ်သော်လည်း အာဏာသိမ်းမည့် အစီအစဉ်ကို လုံးဝမသိဟု ဆိုသည်။^{၁၇} တော်လှန်ရေးကောင်စီ ဖွဲ့စည်းလိုက်ပြီး ယင်းတွင် အလုံးစုံသော နိုင်ငံတော်အာဏာ စုပုံကျရောက်သွားသည်။ အာဏာသိမ်းပြီးနောက်ပိုင်း အာဏာအား ကြိုးကိုင်ပုံကို နောက်ပိုင်းတွင် ဗိုလ်အောင်ကြီးက အောက်ပါအတိုင်း ရေးသားခဲ့၏။

ဗိုလ်ချုပ်တင်ဖေ၊ ဗိုလ်မှူးကြီးသန်းစိန်၊ ဦးဘညိမ်၊ ဗိုလ်မှူးကြီး တင်စိုးနှင့် ဗိုလ်မှူးကြီး တန်ယုဆိုင်တို့က အစိုးရအဖွဲ့အတွင်း အစိုးရအဖွဲ့ကလေးတစ်ဖွဲ့ ဖွဲ့စည်းပြီး၊ တော်လှန်ရေးကောင်စီအတွင်း ကောင်စီကလေးတစ်ခုကို ဖန်တီးထားကြသည်။ သူတို့သည် လျှို့ဝှက်အစည်းအဝေးများ ထိုင်ကြပြီးနောက် သူတို့၏ ဆုံးဖြတ်ချက်များကို အစိုးရအဖွဲ့နှင့် တော်လှန်ရေးကောင်စီသို့ သယ်ယူလာကြသည်။ ကောင်စီ၊ အစိုးရနှင့် တပ်မတော်ထဲသို့ အုပ်စုဖွဲ့သည့် အကျင့်ကို သူတို့ တင်သွင်းလာကြသည်ဟု ကျွန်တော်ထင်ပါသည်။^{၁၈}

ထို့ပြင် ဗိုလ်အောင်ကြီးက တော်လှန်ရေးကောင်စီ၏ ဆုံးဖြတ်ချက်ချသည့် ဖြစ်စဉ်တွင် သူမပါဝင်ကြောင်း၊ တပ်မတော် (ကြည်း)၏ ခေါင်းဆောင်ပိုင်းမှာပင် သူမရှိတော့ကြောင်းလည်း ဖော်ပြထားသေး၏။

ကြည်းတပ်နှင့် ပတ်သက်သမျှ ကျွန်တော့်မှာ တာဝန်ရှိသည်။ သို့သော် ကြည်းတပ်အရာရှိများကို အခြားဝန်ကြီးဌာနများသို့ သူတို့ထင်သလို ပို့ပစ်ကြသည်။ စစ်သားများကို အထူးတာဝန်ဝတ္တရားဆောင်ရွက်ရန် သူတို့ထင်သလို စေလွှတ်ကြသည်။ လူတွေကို သူတို့

ထင်သလို ပြောင်းပစ်ကြသည်။ လူတွေကို သူတို့ထင်သလို ရွေးချယ်ကြသည်။ ဤကိစ္စများကို ဒု-ကာကွယ်ရေးဦးစီးချုပ် (ကြည်း) ဖြစ်သူ ကျွန်တော့်အား အသိမပေးဘဲ သူတို့လုပ်ကြသည်။ ဤ ဝန်ထမ်းရေးရာကိစ္စများ ဖြစ်ပေါ်နေသည်မှာ ဒုတိယအစိုးရ အဖွဲ့လို ဖြစ်နေသည့် ပြည်ထဲရေးဝန်ကြီးဌာနထဲမှာ ဖြစ်ပါသည်။^{၁၉}

ပြည်ထဲရေးဝန်ကြီးဌာနထဲတွင် ဤသို့ ဝန်ထမ်းရေးရာကိစ္စများ ဖြစ်ပေါ်နေသည့် အကြောင်းမှာ အာဏာသိမ်းပွဲတွင် ကြိုးကိုင်သူတစ်ဦးဖြစ်သည့် ဗိုလ်မှူးကြီး ကျော်စိုးသည် ပြည်ထဲရေးဝန်ကြီးဖြစ်ပြီး အစိုးရအဖွဲ့သစ်ထဲတွင် ဝန်ထမ်းရေးရာကိစ္စများကို ထိန်းချုပ်ထားသောကြောင့် ဖြစ်နိုင်ဖွယ်ရှိသည်။ ဤသို့ဖြစ်သဖြင့် တပ်မတော်ထဲတွင် ဗိုလ်အောင်ကြီး ဩဇာကျဆင်းသွားပြီး ကြည်းတပ်၏ ဝန်ထမ်းရေးရာကိစ္စများ အပေါ် ဆက်လက် မထိန်းချုပ်နိုင်တော့။

ဗိုလ်မောင်မောင်နှင့်အတူ ဗိုလ်အောင်ကြီး ရေးဆွဲခဲ့သည့် တပ်မတော်စီမံခန့်ခွဲမှုအတွက် လမ်းညွှန်ချက်များ ချောင်ထိုးခံကြရခြင်းဟုလည်း အဓိပ္ပာယ်သက်ရောက်၏။ တစ်ပြိုင်နက်တည်းမှာပင် တပ်မတော်စည်းလုံးမှု အလို့ငှာ ဒေါက်တိုင်သဖွယ်ဖြစ်သည့် ၁၉၄၇ ဖွဲ့စည်းပုံအခြေခံဥပဒေသည် ပြည်ထောင်စုပါလီမန် ရပ်ဆိုင်းလိုက်ခြင်း (တော်လှန်ရေးကောင်စီ ကြေညာချက်အမှတ် ၄) နှင့်အတူ ပြုလဲသွားခြင်းနှင့် ဖက်ဒရယ်အစိုးရ လက်အောက်တွင် ပြည်နယ်များအား စီမံခန့်ခွဲနေကြသည့် ပြည်နယ်ကောင်စီများ ဖျက်သိမ်းခြင်း (တော်လှန်ရေးကောင်စီ ကြေညာချက်အမှတ် ၆) တို့ ဖြစ်ပေါ်သည်။ အစိုးရသစ် လက်ထက်တွင် နိုင်ငံတော်အာဏာအားလုံး တော်လှန်ရေးကောင်စီက ထိန်းချုပ်ထားသည့် စစ်တပ်ထံ ရောက်သွားသည်။ တပ်မတော်သည် ၁၉၄၇ ဖွဲ့စည်းပုံအခြေခံဥပဒေမှ သွေဖည်လာပြီး ရေရှည်နိုင်ငံရေး စွက်ဖက်မှု လမ်းကြောင်းသို့ ပြောင်းလဲဦးတည်လာသည်မှာ အသိသာကြီးပါ။

နိုင်ငံတော်သဘောတရားမွေးဖွားခြင်း

ဗိုလ်နေဝင်းနှင့် တပ်မတော်ခေါင်းဆောင်များ နိုင်ငံတော်အာဏာသိမ်းယူပြီး ရေရှည် နိုင်ငံရေး စွက်ဖက်မှုအတွက် လမ်းကြောင်းဖောက်သော်လည်း သူတို့၏ အစိုးရအဖွဲ့သစ် အတွက် တိကျပြတ်သားသော မည်သည့် နိုင်ငံရေးသဘောတရားမျှ

ရှိသည် မဟုတ်ချေ။ အစိုးရအဖွဲ့သစ်ကို တရားဝင်ပေးမည့် သဘောတရားတစ်ခုခု ရှိမရှိမည်။ အဆိုပါ သဘောတရားသည် မြန်မာ့ကိုယ်ပိုင်ပုံစံ ဆိုရှယ်လစ်ဖြစ်ရမည် ဟူ၍တော့ သူတို့မှာ စိတ်ကူးရှိထားကြသည်။ အာဏာသိမ်းပြီးနောက် ပထမဆုံး ပြုလုပ်သည့် တပ်မတော် ညီလာခံတွင် ပြောသည့် ဗိုလ်နေဝင်း၏ မိန့်ခွန်းက ဤ အချက်ကို အထင်အရှား ဖော်ပြနေ၏။ သူတို့၏ အစိုးရအဖွဲ့သစ်အတွက် ဝါဒ တစ်ရပ်လိုအပ်ကြောင်း တပ်မှူးများအား သူ ပြောဆိုခဲ့သည်။ သူ့မိန့်ခွန်းတွင် အောက်ပါတို့ ပါဝင်၏။

သဘောတရားအရ ပြောရမယ်ဆိုရင် လွတ်လပ်ရေးမရခင် ငြိမ်
ကတည်းက ဆိုရှယ်လစ်စနစ်၊ ဆိုရှယ်လစ်နိုင်ငံမှာ ငါတို့ ယုံကြည်ခဲ့
ကြတယ်။ ၁၉၄၇ ဖွဲ့စည်းပုံအခြေခံဥပဒေကို ရေးတာလည်း
ဆိုရှယ်လစ် ပန်းတိုင်ကို ဦးတည်ပြီး ရေးခဲ့တာပဲ။ ဒါကြောင့် အစိုးရ
အဖွဲ့ကို စီမံခန့်ခွဲရာမှာ ငါတို့ လိုက်နာဆောင်ရွက်ကြမယ့် ဟာက
ဒီဆိုရှယ်လစ် သဘောတရားပဲ။ ဒီတော့ ရဲဘော်တို့ကို ငါ ရှင်းပြချင်
တာက ငါတို့ ကျင့်သုံးမယ့် ဆိုရှယ်လစ်စနစ်ဆိုတာ တခြားနိုင်ငံ
တွေက ဆိုရှယ်လစ်စနစ်နဲ့ မတူဘူး။ ဒီမူကနေ ငါတို့ သွေဖည်သွား
လို့ မဖြစ်ဘူး။ ငါတို့ရဲ့ ဆိုရှယ်လစ်စနစ်ဟာ ဘယ်တိုင်းပြည်ရဲ့
ဆိုရှယ်လစ်စနစ်ကိုမျှ အတုခိုးထားတာ မဖြစ်စေရဘူး။ ငါတို့ရဲ့
ဆိုရှယ်လစ်စနစ်ဟာ မြန်မာပြည်နဲ့ လိုက်လျောညီထွေဖြစ်တဲ့၊ မြန်မာ
တွေးခေါ်ပုံနဲ့ သင့်လျော်တဲ့၊ မြန်မာပြည်ရဲ့ သဘာဝအခြေအနေ
တွေနဲ့ ဆီလျော်တဲ့ ဆိုရှယ်လစ်စနစ်တစ်ခုပဲ ဖြစ်လိမ့်မယ်။

ဗိုလ်နေဝင်းသည် မြန်မာပြည်အတွက် သီးသန့်ဖြစ်သည့် ဆိုရှယ်လစ်သဘောတရား
တစ်ရပ်ကို တီထွင် ဖန်တီးရန် ဦးချစ်လှိုင်ကို အားကိုးရသည်။ ထိပ်တန်းဆုံးဖြတ်ချက်
များ ချမှတ်ရာတွင် ပါဝင်ပတ်သက်ရန် တပ်မတော် ပြင်ပမှ လူများကို ဗိုလ်
ဗိုလ်နေဝင်းသည် မည်သည့်အခါမျှ ခွင့်မပြုချေ။ ထို့ပြင် ဦးချစ်လှိုင်မှာ တပ်မတော်
ထဲရှိ နိုင်ငံရေး အတွေးအခေါ်အကြောင်း သိသူအနည်းအကျဉ်းတွင် တစ်ဦး အပါ
အဝင်ဖြစ်သည်ကို ဗိုလ်နေဝင်းသိသည်။ သို့ဖြင့် ဦးချစ်လှိုင်ကို အားကိုးလိုက်ခြင်းပါ။
အစိုးရသစ်အတွက် သဘောတရား တီထွင်ရာတွင် ဗိုလ်နေဝင်းက
ဦးချစ်လှိုင်အား ညွှန်ကြားချက်များ ပေးခဲ့သည့်အချိန် နှစ်ချိန် ရှိခဲ့၏။ ပထမအကြိမ်—

အာဏာသိမ်းပြီးနောက် လေးရက်အကြာမှာ ဖြစ်သည်။ ဗိုလ်နေဝင်းက ဦးချစ်လှိုင်
အား တော်လှန်ရေးကောင်စီအတွက် ပေါ်လစီကြေညာချက်ရေးခိုင်းပြီး ယင်း
ကြေညာချက်ကို မြန်မာ့ဆိုရှယ်လစ်လမ်းစဉ်အဖြစ် ၁၉၆၂ ဧပြီ ၃၀ တွင် ထုတ်ပြန်
ပါသည်။ ယင်းသည် ဆိုရှယ်လစ်စီးပွားရေးစနစ် တည်ဆောက်မည့် ဗိုလ်နေဝင်း
အစိုးရအတွက် အခြေခံသဘောတရား ဖြစ်လာလေသည်။ ဒုတိယအကြိမ်— ၁၉၆၂
နိုဝင်ဘာအတွင်း ဗိုလ်နေဝင်းက ဦးချစ်လှိုင်အား အနာဂတ် နိုင်ငံတော်တွင် တစ်ခု
တည်းသော နိုင်ငံရေးပါတီ ဖြစ်လာအံ့သော မြန်မာ့ဆိုရှယ်လစ်လမ်းစဉ်ပါတီအတွက်
တရားဝင် သဘောတရားရေးရန် တာဝန်ပေးသည်။ အာဏာသိမ်းချိန်မှစ၍ ဤ
သဘောတရား (လူနှင့် ပတ်ဝန်းကျင်တို့၏ အညမည သဘောတရား) မကြေညာ
ခင်အထိ ဖြစ်ရပ်များကို အချုပ်အားဖြင့် အောက်တွင် ဖော်ပြထားပါသည်။

အာဏာသိမ်းပြီးနောက် များမကြာမီ နိုင်ငံရေးပါတီများနှင့် ပေါင်းစည်းရန်
ရည်ရွယ်ချက်ဖြင့် အဓိကပါတီကြီး သုံးခု [ပြည်ထောင်စုပါတီ၊ ဖဆပလ (ယခင်
တည်မြဲအုပ်စု) နှင့် ပမညတ] မှ ခေါင်းဆောင်များနှင့် ဆွေးနွေးရာ တစ်ပါတီစနစ်
ကျင့်သုံးမည့်အပေါ် သဘောထားချင်း မတိုက်ဆိုင်ကြသဖြင့် ဆွေးနွေးပွဲပျက်သွား
သည်။ တော်လှန်ရေးကောင်စီက မြန်မာ့ဆိုရှယ်လစ်လမ်းစဉ်ပါတီကို ဖွဲ့စည်းခြင်းဖြင့်
ကိုယ့်ပါတီ ကိုယ်ထောင်ရန် ဆက်လက်လုပ်ဆောင်သည်။ ပါတီတည်ထောင်ပြီး
နောက်လေးလအကြာ နိုဝင်ဘာ ၇ တွင် ဗိုလ်နေဝင်းက ဦးချစ်လှိုင်အား ပါတီလမ်း
ညွှန် သဘောတရားရေးရန် ညွှန်ကြားသည်။ ၁၉၆၂ နှစ်ကုန်ပိုင်းတွင် သဘောတရား
မူကြမ်းကို တော်လှန်ရေး ကောင်စီ အစည်းအဝေးတစ်ခုသို့ ဦးချစ်လှိုင် တင်လိုက်
သည်။ ယင်းမှာ ရှေ့ပိုင်းတွင် ဖော်ပြခဲ့သည့် ဝေဖန်တတ်သော သဘောတရား
ပြဋ္ဌာန်းစာအုပ်ကို ပြန်လည် ရေးသားထားခြင်းပါ။ ယင်းမူကြမ်းကို ၁၉၆၃ ဇန်နဝါရီ
၁၇ တော်လှန်ရေး ကောင်စီ အစည်းအဝေးက အတည်ပြုလိုက်ပြီး လမ်းစဉ်ပါတီ၏
တရားဝင် သဘောတရားကို လူနှင့်ပတ်ဝန်းကျင်တို့၏ အညမည သဘောတရား
ကို အဆိုပါနေ့တွင်ပင် ထုတ်ပြန်လိုက်ပါသည်။

ယခင်က ဦးချစ်လှိုင်ရေးသားခဲ့ပြီး နောက်ပိုင်းတွင် သူ၏ ပြဋ္ဌာန်းစာအုပ်၌
ထပ်မံဖော်ပြသည့် နာမရူပဝါဒ ရှင်းလင်းချက်များပင် ယခုလမ်းစဉ်ထဲတွင် ပြန်လည်
ဖော်ပြထား၏။ အခန်း ၁ လောကကြီးသုံးပါးတွင် သဘာဝတရား၌ သက်မဲ့
ရုပ်လောက၊ သက်ရှိလောကနှင့် ဖြစ်ပျက်ပြုပြင်လောက ဟူသော လောကကြီးသုံးပါး

ဖြင့် ဖွဲ့စည်းထားကြောင်း ဖော်ပြထားသည်။ အခန်း ၂ လူနှင့် လူ့လောကတွင် 'ဤသတ္တလောကကြီးတွင် လူ့ဘောင်လောကသည် အရေးအကြီးဆုံး ဖြစ်သည်။ ထို့ကြောင့် ကျွန်ုပ်တို့သည် လူ့သမိုင်းကို လေ့လာရာ၌လည်းကောင်း၊ လူ့သမိုင်း၏ ပြဿနာများကို ဖြေရှင်းရာ၌ လည်းကောင်း လူကို အခြေခံထား၍ လေ့လာအပ်ပေသည်။ ဖြေရှင်းအပ်ပေသည်' ဟု ဆိုထား၏။ ထို့နောက် ဤအခန်းတွင် လူကို လေ့လာအပ်သော ခံယူချက် ခြောက်ချက်ကို ဆက်လက်ဖော်ပြသည်။ (က) လူကို လေ့လာသောအခါ လူသည် လောကသုံးပါးစလုံးနှင့် သက်ဆိုင်နေသည်ကို တွေ့ရသည်။ (ခ) လူကို လေ့လာသောအခါ လူ၏ စိတ်ဓာတ်သည် လူ၏ရုပ်ခန္ဓာပေါ်တွင် အမှီပြု၍ ဖြစ်ပျက်နေသည်ကို တွေ့ရပြန်သည်။ လူ၏ ရုပ်ခန္ဓာသည် လူ့စိတ်ဓာတ်၏ အမှီပြုရာ ဌာနကြီး ဖြစ်ပေသည်။ လူ၏ ရုပ်ခန္ဓာသာ မရှိပါက လူ၏ စိတ်ဓာတ်သည် ဘယ်နည်းနှင့်မျှ မတည်ရှိနိုင်ချေ။ (ဂ) လူကို လေ့လာသောအခါ လူ၏စိတ်သည် ရုပ်ခန္ဓာတွင် အမှီပြု၍ ဖြစ်ပျက်နေရသည် မှန်သော်လည်း လူနေမှုဘဝကိစ္စများတွင် လူ၏ ကာယကံအလုပ်ကိုသော်လည်းကောင်း၊ ဝစီကံ အလုပ်ကိုသော် လည်းကောင်း၊ မနောကံအလုပ်ကိုသော်လည်းကောင်း ဦးဆောင်လျက်ရှိသည်။ (ဃ) လူကို လေ့လာသောအခါ လူ၏ ရုပ်ဓာတ်ရော၊ စိတ်ဓာတ်ပါ မရပ်မနားဘဲ ပြောင်းလဲနေသည်ကို တွေ့ရပြန်သည်။ သဘာဝ၏ အရာခပ်သိမ်းကုန်သည် ပြောင်းလဲနေကြသည်ဖြစ်ရာ သဘာဝ၏ ဓာတ်ပေါင်းစုဖြစ်သော လူသည်လည်း ပြောင်းလဲနေသည်။ ရွှေ့လျားနေသည်။ (င) ရုပ်ဓာတ်ခန္ဓာများနှင့် စိတ်ဓာတ်ခန္ဓာများ၏ ပြောင်းလဲပုံများကို လေ့လာကြည့်သောအခါ ပြောင်းလဲမှုအစဉ်တွင် တဖြည်းဖြည်း တရွေ့ရွေ့နှင့် မထင်မရှား ပြောင်းလဲခြင်းသဘောမှ လျင်မြန်စွာနှင့် ထင်ရှားသိသာစွာသော ပြောင်းလဲခြင်းသဘောသို့ ကူးပြောင်းတတ်သည်ကို တွေ့ရပြန်သည်။ (စ) လူကို လေ့လာသောအခါ လူသည် မူလအားဖြင့် မိမိ၏ ကိုယ်ကျိုး (အတ္တဟိတ) ကို ဆောင်ရွက်တတ်သော သတ္တဝါဖြစ်သည်ကို တွေ့ရပြန်သည်။ ဒုတိယလက္ခဏာအားဖြင့် အပေါင်းအသင်း အစုအဝေး၏ အကျိုးစီးပွား (ပရဟိတ) ကိုလည်း ဆောင်ရွက်တတ်သော သတ္တဝါဖြစ်သည်ကိုလည်း တွေ့ရပြန်သည်။ အခန်း ၃ လူ့ဘောင်သမိုင်း၏ ပြောင်းလဲရေးတရားတွင် ရှေ့အခန်းနှစ်ခန်း၌ ဖော်ပြခဲ့သည့် လောကအမြင်ကို အနုပဋိလောမရုပ်ဝါဒ သမိုင်းရေးအမြင်နှင့် ပေါင်းစပ်ဖို့ ကြိုးပမ်းထားသည်။

အထက်တွင် ဆွေးနွေးခဲ့သည့်အချက်နှစ်ချက် ရှိသည်။ ပထမအချက်— အစိုးရအဖွဲ့သစ်အတွက် သဘောတရားတစ်ရပ်ကို ဗိုလ်နေဝင်းရော အခြား အာဏာသိမ်းခေါင်းဆောင်များပါ မည်သူမျှ ပြတ်ပြတ်သားသား မသိကြ။ ထို့ကြောင့် ဦးချစ်လှိုင်ကို အားကိုးရသည်။ ဤတွင် ဦးချစ်လှိုင်သည် သူ့ကိုယ်ပိုင် သဘောတရား ဖြစ်သည့် နာမရူပဝါဒအပေါ် အာရုံကျ သွားတော့၏။ နာမရူပဝါဒတွင် ဖော်ပြထားချက်များသည် အစိုးရအဖွဲ့သစ်၏ သဘောတရားအတွက် အခြေခံဖြစ်လာကြ၏။ ဒုတိယအချက်— ဦးချစ်လှိုင်တင်ပြသည့် မူကြမ်းကို တော်လှန်ရေးကောင်စီ အစည်းအဝေးများတွင် မည်သည့်ပြုပြင်မွမ်းမံမှုကိုမျှ မပြုခဲ့။ ဤသည်မှာ ဗိုလ်နေဝင်းရေးခိုင်းသဖြင့် ဦးချစ်လှိုင်က ရေးပေးသည့် မူကြမ်းဖြစ်သောကြောင့်ဟု အဓိပ္ပာယ်သက်ရောက်သည်။ စင်စစ်အားဖြင့် မူကြမ်း၏ အနှစ်သာရသည် စိတ်ဓာတ်စစ်ဆင်ရေးအရာရှိများ သင်တန်းတွင် ပြဋ္ဌာန်းသည့်စာအုပ်နှင့် အတူတူပါ။ ယင်းသည် ၁၉၅၀ ပြည့်လွန် နှစ်များအတွင်း သူ၏ ကွန်မြူနစ်ဆန့်ကျင်ရေးဝါဒ ဖြန့်ချက်များကို ပြန်ရေးထားခြင်း ဖြစ်သည်။ သို့သော် ၁၉၆၂ သို့ ရောက်ချိန်တွင် နိုင်ငံရေးဝန်းကျင် သိသိသာသာ ပြောင်းလဲသွားပြီး ယခုအခါ ဦးချစ်လှိုင်၏ သဘောတရားဆိုင်ရာ တစ်ကိုယ်ရေ ဈာန်ဝင်စားမှုနှင့် ဖွဲ့စည်းပုံအခြေခံဥပဒေ၌ ယုံကြည်မှုနှင့် ကွန်မြူနစ်ဆန့်ကျင်ရေးအပေါ် အခြေခံထားသည့် ပြဋ္ဌာန်းစာအုပ်ငယ်လေးသည် ၁၉၄၇ ဖွဲ့စည်းပုံ အခြေခံဥပဒေကို ငြင်းဆန်သည့် အစိုးရ၏တရားဝင် ဆိုရှယ်လစ်သဘောတရား အဖြစ်သို့ နေ့ချင်း ညချင်း ရောက်ရှိသွားလေတော့သည်။

ဗိုလ်အောင်ကြီးသည် တော်လှန်ရေးကောင်စီ စတင်လက်ကိုင်ပြုသည့် တော်လှန်သော စီးပွားရေးဆိုရှယ်လစ်စနစ်ကို အတိုက်အခံလုပ်ငံသော်လည်း ဗိုလ်နေဝင်း၏ ထောက်ခံမှုကို မရတော့ချေ။ အစိုးရအဖွဲ့ထဲတွင် နိုင်ငံရေး အရှိန်အဝါ ပြန်ရဖို့ မျှော်လင့်ချက် ပျောက်ကွယ်သွားပြီး ၁၉၆၃ ဖေဖော်ဝါရီတွင် တော်လှန်ရေး ကောင်စီမှတစ်ဆင့် တပ်မတော်မှပါ နုတ်ထွက်သွားသည်။ ဦးချစ်လှိုင်ကမူ ၁၉၆၃ ဇွန် ၁ တွင် ဗဟိုနိုင်ငံရေးသိပ္ပံကျောင်း၏ ဒုတိယကျောင်းအုပ်ကြီးအဖြစ် ခန့်အပ်ခြင်းခံရပြီး ကျောင်းတွင်းခွက်စောင်းခုတ်မှုကြောင့် ၁၉၇၁ တွင် အနားယူသွားချိန် မတိုင်ခင်အထိ ပါတီကေဒါများကို မွေးထုတ်ပေးနေခဲ့သည်။ ဒုတိယကျောင်းအုပ်ကြီးရာထူးမှာ အတော်အတန် အရေးပါသော်လည်း နိုင်ငံတော်သဘောတရားရေး

ဆရာကြီးအဖြစ် အရှိန်အဝါ မရှိချေ။ စင်စစ် နိုင်ငံတော်နှင့် ပါတီ သဘောတရား တီထွင်ပြီးနောက်ပိုင်းတွင် သူသည် ပေါ်လစီလုပ်ငန်းစဉ်အတွင်း တိုက်ရိုက်ပါဝင် ပတ်သက်မှု မရှိတော့ချေ။

သုံးသပ်ချက်

၁၉၅၀ ပြည့်လွန်နှစ်များ၏ အလယ်ပိုင်းတွင် တပ်မတော်ခေါင်းဆောင်များ၏ ဖွဲ့စည်းပုံအခြေခံဥပဒေတွင် ယုံကြည်မှုနှင့် နိုင်ငံရေးစွက်ဖက်ခြင်းကို ရှောင်ရှားမှု သည် ဗိုလ်အောင်ကြီးနှင့် ဗိုလ်မောင်မောင်တို့ ဆောင်ရွက်သည့် တပ်မတော် ပြန်လည်ပြုပြင်ရေး၏ ရည်မှန်းချက် ပန်းတိုင်များအနက် တစ်ခုဖြစ်သည်။ သို့သော် ၁၉၆၀ ပြည့်လွန်နှစ်များ၏ စောစောပိုင်းတွင် ဗိုလ်နေဝင်းသည် သဘောထား ပျော့ပျောင်းသူများနှင့် ကင်းကွာပြီး ၁၉၆၂ မတ် အာဏာသိမ်းပွဲကို ဦးဆောင်သည့် သဘောထား တင်းမာသူများနှင့် မဟာမိတ်ဖွဲ့လာသည်။ ဗိုလ်နေဝင်း၏ အင်အား ကြီးမားသော ခေါင်းဆောင်မှုအောက်တွင် အစိုးရအဖွဲ့သစ်ကို ဖြစ်ကတတ်ဆန်း ဖွဲ့စည်းလိုက်ကြသည်။^{၂၀} သူတို့သည် တပ်မတော်ပြင်ပမှ အင်အားစုများနှင့် ပူးပေါင်း ဆောင်ရွက်ရန် စိတ်မဝင်စားကြ။ အာဏာသိမ်းပွဲ နောက်ပိုင်းတွင် ဆုံးဖြတ်ချက် အများစုကို တပ်မတော်ခေါင်းဆောင်များကသာ ဆုံးဖြတ်ကြသည်။ ထိုအချိန်တွင် ဦးချစ်လှိုင်မှာ တပ်မတော်ထဲရှိ နိုင်ငံရေးအတွေးအခေါ်အကြောင်း နှစ်ပတ်လည် အကျဉ်းထဲမှတစ်ယောက်ဖြစ်၏။ ဤသို့ဖြင့် အစိုးရအဖွဲ့သစ်ထဲတွင် အဓိက အခန်းမှ ဝင်ရောက်အသုံးတော်ခံရန် အခြေအနေအရပ်ရပ်က ဦးချစ်လှိုင်အား ပံ့ပိုးပေးလိုက် သည်။ ၁၉၅၀ ပြည့်လွန်နှစ်များ၏ နှောင်းပိုင်းတွင် သူသည် စစ်တပ်ဝါဒ သဘော တရား တစ်စောင်နှင့် ကွန်မြူနစ်ဆန့်ကျင်ရေး ဆောင်းပါးများစွာကို ဗိုလ်အောင်ကြီး နှင့် ဗိုလ်မောင်မောင်တို့၏ လမ်းညွှန်မှုဖြင့် ရေးသားခဲ့သည်။ သူ့စာများက တပ်မတော် စည်းလုံးရေးကို အားဖြည့်ပေးရန်နှင့် ၁၉၄၇ ဖွဲ့စည်းပုံအခြေခံဥပဒေနှင့် ကွန်မြူနစ်ဆန့်ကျင်ရေး အားပေးခြင်းဖြင့် တပ်မတော်၏ နိုင်ငံရေးကြားနေမှုကို တည်ဆောက်ရန် ဦးတည်ထားသည်။ ဤရည်မှန်းချက်များမှာ ဗိုလ်နေဝင်း၏ ရည်မှန်းချက်များ မဟုတ်။ ၁၉၆၂ အာဏာသိမ်းပွဲကို ဖြစ်ပေါ်စေသည့် သဘောထား တင်းမာသူ အရာရှိများ၏ ရည်မှန်းချက်များလည်း မဟုတ်။ သို့သော် (ဖြစ်ချင်တော့) ဦးချစ်လှိုင်ရေးသည့် စာရွက်စာတမ်းသည် ဗိုလ်နေဝင်းအစိုးရ၏ ၁၉၄၇ အခြေခံ

ဥပဒေအား ဖျက်သိမ်းခြင်းနှင့် တစ်ပါတီစနစ် ထူထောင်ခြင်းတို့ကို တရားဝင်အောင် ဆောင်ရွက်ပေးမည့် စာရွက်စာတမ်းဖြစ်နေလေသတတ်။

သို့သော် နိုင်ငံတော်သဘောတရားက ဗိုလ်နေဝင်းအတွက် ဆောင်ရွက်ပေး သည့် အရေးကြီးသည့် လုပ်ငန်းတစ်ခုမှာ ရှုထောင့်မျိုးစုံပါဝင်သော၊ အငြင်းပွား ဖွယ်ဖြစ်သော ဆိုရှယ်လစ်စနစ်၏ အယူအဆအပေါ် သဘောတရားဆိုင်ရာ အငြင်းပွားမှု ပါဝင်နေခြင်းဖြစ်သည်။ ဤကိစ္စတွင် နိုင်ငံတော်သဘောတရား ထူထောင်ခြင်းသည် ယင်းတွင် ပါဝင်သည့် အကြောင်းအရာထက်ပင် ပိုမို အရာ ရောက်ပေးသေး၏။ အကြောင်းမှာ နိုင်ငံတော်သည် ဆိုရှယ်လစ်စနစ်၏ ဖြစ်နိုင်ခြေရှိ သော အခြားအဓိပ္ပာယ်ဖွင့်ဆိုချက်များကို လွတ်လပ်စွာ ပြောဆိုခွင့် ထိန်းချုပ်ထား ခြင်းမှ တစ်ဆင့် ပိတ်ပင်နိုင်သောကြောင့်ပါ။ မြန်မာ့ ဆိုရှယ်လစ်လမ်းစဉ် ပေါ်ပေါက် လာပြီးနောက်တွင် ပြည်သူတို့ နှုတ်ဖျားမှ ဆိုရှယ်လစ်စနစ်နှင့် ဒီမိုကရေစီအကြောင်း ဆွေးနွေးမှုများ ထွက်မလာတော့။ တော်လှန်သော နိုင်ငံရေးအတွေးအခေါ်များက ဖန်တီးသည့် မြန်မာ့ဆိုရှယ်လစ်လမ်းစဉ်အကြောင်း တရားဝင် လေတစ်လုံး မိုးတစ် လုံး စကားများသာ ငြီးစော်နံ့အောင် ကြားနေရတော့သတည်း။

မှတ်စုများ

- ၁။ The Guardian, 1963 January 23
- ၂။ ချစ်လှိုင်နှင့်အတူ လွတ်တော်အမတ် ဗိုလ်သိန်းလှိုင်လည်း ကိုယ်စားလှယ်အဖြစ် တက်ရောက်သည်။
- ၃။ ၂၀၀၄ ဒီဇင်ဘာ ၂၀ တွင် ဦးချစ်လှိုင်နှင့် အင်တာဗျူး။
- ၄။ ဤအချက်တွင် နောင်အခါ ခမာနီခေါင်းဆောင် ပိုပေါ့ဟု ထင်ရှားလာမည့် ကမ္ဘောဒီးယား လူမျိုး ဆလော့ဆာနှင့် ခြားနားသည်။ သူနှင့် ချစ်လှိုင်သည် ပါရီတွင် တစ်ချိန်တည်းလောက်တွင် နေထိုင်ခဲ့သည်။
- ၅။ ဦးချစ်လှိုင်နှင့် အင်တာဗျူး (၂၀-၁၂-၂၀၁၄)။ မီလီဗန်ဂျီးလပ်သည် တီတိုးနှင့် အတူ နာဇီကို ပြောက်ကျားစစ် ဆင်နွှဲခဲ့သူဖြစ်သည်။ ၁၉၅၃ တွင် ယူဂိုဆလားဗီးယား ဒုတိယသမ္မတဖြစ်လာပြီး နောက်တစ်နှစ်တွင် ရာထူးမှ ထုတ်ပယ်ခံရသည်။

- ၆။ ချစ်လှိုင်သည် ပြင်သစ်တွင် ဘွဲ့တစ်ခုယူရန် မျှော်လင့်ထားသဖြင့် မြန်မာပြည် သို့ စိတ်ပါလက်ပါ ပြန်လာခြင်း ဖြစ်ပုံမရ။
- ၇။ ၁၉၄၅ မှစ၍ ဗိုလ်မောင်မောင်အား စိတ်ဓာတ်စစ်ဆင်ရေး ညွှန်ကြားရေးမှူး အဖြစ် ခန့်ထားပြီးနောက် ၁၉၅၆ တွင် လေ့ကျင့်ရေးညွှန်ကြားရေးမှူးအဖြစ် ခန့်ထားသည်။
- ၈။ ၁၉၄၈ ဧပြီ ၁၄ တွင် စတင်သက်ရောက်သည့် စစ်ရုံးဖွဲ့စည်းပုံဇယား ၁က/ ၁၀၀/ ၁/ ၄၈ အရ စစ်ရုံးတွင် အရာရှိ ၄၅ ယောက်သာ ရှိသည်။
- ၉။ ချစ်လှိုင်အား ဘာကြောင့် ခေါ်ယူသလဲဆိုသည်မှာ မရှင်း။ ဘီအိုင်အေတွင် ပါဝင်ဖူးခြင်းနှင့် ဗိုလ်အောင်ကြီးနှင့် အခြားစစ်ဘက်အရာရှိများ၊ နိုင်ငံရေး ခေါင်းဆောင်များနှင့် သိကျွမ်းခြင်းတို့ကြောင့် ဖြစ်ဖွယ်ရှိသည်။ ဖြစ်နိုင်ခြေရှိ သည့် အခြားအကြောင်းမှာ ကွန်မြူနစ်ပါတီဝင်ဟောင်းတစ်ဦးဖြစ်ခြင်းနှင့် ကွန်မြူနစ်စနစ်အကြောင်း ထဲထဲဝင်ဝင် သိခြင်းတို့ ဖြစ်နိုင်သည်။
- ၁၀။ ၂၀၀၄ ဒီဇင်ဘာ ၂၀ တွင် ဦးချစ်လှိုင်နှင့် အင်တာဗျူး
- ၁၁။ Callahan နှင့် တွေ့ဆုံစဉ် ဗိုလ်အောင်ကြီးက မြဝတီမဂ္ဂဇင်း ထုတ်ဝေခြင်း မှာ အစိုးရအပေါ်ဝေဖန်သည့် ဆောင်းပါးများ ထည့်သွင်းဖော်ပြနေသည့် နာမည်ကြီး ရှုမဝမဂ္ဂဇင်းကို တန်ပြန်ရန် ဖြစ်သည်ဟု ဆိုသည် (Callahan, Making Enemies P-183 ရှု)။ သို့သော် ရှုမဝမဂ္ဂဇင်း အမှတ် (၁) မှစ၍ ဤစာရေးသူ လေ့လာကြည့်ရာ အစိုးရအပေါ် တိုက်ရိုက်ဝေဖန်သည့် ဆောင်း ပါးတစ်ပုဒ်တလေကိုမျှ မတွေ့ရပါ။
- ၁၂။ မြန်မာပြည်အပေါ် ဆိုဗီယက်ဝေဖန်ချက်၏ အချိန်၊ နေရာတို့ကို ချစ်လှိုင် ဖော်ပြမထားပါ။
- ၁၃။ ရွှေမိုး - ရှေ့နောက်မညီသော၊ မြဝတီအတွဲ ၃ အမှတ် ၆
- ၁၄။ ၂၀၀၅ ဇန်နဝါရီ ၂၅ တွင် ဦးချစ်လှိုင်နှင့် အင်တာဗျူး
- ၁၅။ တရုတ်နယ်စပ်တွင် သူလျှိုလုပ်ငန်းအတွက် ပံ့ပိုးမှုအင်အားများ တည်ဆောက် ရာတွင် စီအိုင်အေနှင့် ပူးပေါင်းဆောင်ရွက်သည်ကို တရုတ်က ဝန်ကြီးချုပ်

- ဦးနုထံ သတင်းပေးသဖြင့် ဗိုလ်မောင်မောင်တပ်မတော်မှ နုတ်ပယ်ခြင်း ခံရသည်ဟု ဆိုသည်။ ထို့ပြင် တပ်မတော် ထောက်လှမ်းရေး အကြီးအကဲ ဗိုလ်မှူးကြီးလွင်သည် ဗိုလ်မောင်မောင်နှင့် ထိပ်တိုက်တွေ့ပြီး ဗိုလ်မောင်မောင် အား နုတ်ပယ်ပစ်ရန် ဗိုလ်နေဝင်းထံ အစီရင်ခံသည်။ အစီရင်ခံရာတွင် ဗိုလ်မောင်မောင်နှင့် စီအိုင်အေ ဆက်သွယ်မှုကို ထည့်သွင်းဖော်ပြထားသည် ဟူသော အဆိုလည်း ရှိ၏။
- ၁၆။ ဗိုလ်မှူးချုပ်အောင်ရွှေနှင့် ဗိုလ်မှူးကြီး ကြည်ဝင်းအပါအဝင် တပ်မှူးများကို အဓိက ဦးတည် နုတ်ပယ်ခြင်း ဖြစ်သည်။ ရွှေကောက်ပွဲတွင် တည်မြဲ ဖဆပလ ဘက်ကို မည်သည့်အတိုင်းအတာအထိ ထဲထဲဝင်ဝင် စွက်ဖက်ခဲ့သည် မသိရ။ ဤ နုတ်ပယ်ခြင်းများအတွက် အခြားအကြောင်းပြချက်တစ်ခုမှာ ဒေသန္တရ တပ်မှူးများက စစ်တပ်အုပ်ချုပ်မှုဆက်လက်တည်တံ့ရန် ကြံစည်ကြသော ကြောင့်ဟု ဆိုသည်။
- ၁၇။ ၂၀၀၆ ဖေဖော်ဝါရီ ၈ တွင် လမ်းစဉ်ပါတီကေဒါဟောင်းတစ်ယောက်နှင့် အင်တာဗျူး
- ၁၈။ အောင်ကြီး-(မဆလ) ဗဟိုကော်မတီသို့ပေးစာ (၁၉၇၆) စာ-၄။
- ၁၉။ အောင်ကြီး-(မဆလ) ဗဟိုကော်မတီသို့ပေးစာ (၁၉၇၆) စာ-၁၅။
- ၂၀။ ၁၉၆၂ တပ်မတော်ညီလာခံတွင် ဗိုလ်နေဝင်းက အဖွင့်မိန့်ခွန်းပြောကြားရာ၌ ရှမ်းပြည်နယ်မှ လွှတ်တော်အမတ်များက ဖက်ဒရေးရှင်းအလို့ငှာ ပုန်ကန်ရန် ကြိုးပမ်းနေကြကြောင်း ကြားသိရသဖြင့် အာဏာသိမ်းခြင်းကို မလုပ်မဖြစ် လုပ်လိုက်ရသည်ဟု ဆိုသည်။

ဤအခန်းတွင် ၁၉၇၀ ပြည့်လွန်နှစ်များအတွင်း သူ့ပါဝါအခြေခံအား တပ်မတော်မှသည် လမ်းစဉ်ပါတီသို့ ပြောင်းရွှေ့သွားပုံကို ဖော်ပြဖို့ ရည်ရွယ်ပါသည်။ ဤပါဝါအခြေခံ ပြောင်းလဲမှုဖြစ်စဉ်ကို ခွဲခြမ်းစိတ်ဖြာရန် အလို့ငှာ ၁၉၆၀ ပြည့်လွန် နှစ်များနှင့် ၁၉၇၀ ပြည့်လွန်နှစ်များအတွင်း ဗိုလ်နေဝင်းအစိုးရ ထူထောင်ပုံနှင့် ဖွံ့ဖြိုးပုံတို့ကို ဆွေးနွေးရင်း၊ ပါတီနိုင်ငံတော်သို့ ပြောင်းရွှေ့ခြင်းနှင့် ယင်း၏ အကျိုး ဆက်များကို ဆန်းစစ်ရင်း ဗိုလ်နေဝင်း၊ တပ်မတော်နှင့် လမ်းစဉ်ပါတီတို့၏ သုံးလမ်း သွား ဆက်ဆံရေးအပေါ် ဇောင်းပေးသွားပါမည်။

[၄]

မဖြစ်ထွန်းသော ပါတီ - နိုင်ငံတော် ဗိုလ်နေဝင်း၏ ခေတ်ပြောင်းတော်လှန်ရေးနှင့် မြန်မာ့ဆိုရှယ်လစ် လမ်းစဉ်ပါတီ

ပါတီ-နိုင်ငံတော်ဆိုသည်မှာ နိုင်ငံတော်ကို ဦးဆောင်ထိန်းချုပ်သည့် အာဏာရ ပါတီတစ်ခုတည်းသာရှိသောစနစ် ဖြစ်သည်။ ၁၉၆၂ မတ် ၂ အာဏာ သိမ်းပြီးနောက် ဗိုလ်နေဝင်းတည်ဆောက်သည့် အစိုးရသည် ဖြစ်ကတတ်ဆန်း နည်းဖြင့် အစပြုလာခဲ့၏။ သို့သော် ကွန်မြူနစ်တိုင်းပြည်များတွင် ဤလိုတည်ဆောက် ပုံမျိုး သူ့မှာ နမူနာ ရှိပါသည်။ နောက်ပိုင်းတွင် မြန်မာပြည်၏ တစ်ခုတည်းသော တရားဝင် ပါတီဖြစ်လာမည့် မြန်မာ့ဆိုရှယ်လစ်လမ်းစဉ် ပါတီကို ၁၉၆၂ ဇူလိုင်တွင် ဖွဲ့စည်း လိုက်ပြီးနောက် ၁၉၇၄ ဖွဲ့စည်းပုံအခြေခံဥပဒေ ပြဋ္ဌာန်းလိုက်ခြင်းနှင့်အတူ တစ်ပါတီ အစိုးရသည် တရားဝင် ဖြစ်လာ၏။ လမ်းစဉ်ပါတီသည် တစ်ပါတီ အစိုးရ ကို ဘာအတွက် ဖွဲ့စည်းတာလဲ၊ အဲဒီလိုအစိုးရမျိုးကို ဗိုလ်နေဝင်းသည် ဘာကြောင့် လိုအပ်တာလဲ၊ ဆိုရှယ်လစ်တော်လှန်ရေးမှာ သူတကယ်ယုံကြည်တာ ဟုတ်ရဲ့လား၊ ဒါမှမဟုတ် စစ်တပ်အုပ်ချုပ်ရေးကို အရပ်သားမျက်နှာဖုံး တပ်ပေးချင်ရုံ သက်သက် လား၊ ဗိုလ်နေဝင်းအစိုးရသည် ကွန်မြူနစ် တိုင်းပြည်တွေမှာလို ပါတီဗဟိုပြုနိုင်ငံရေး စနစ် ဟုတ်သလား/မဟုတ်ဘူးလားဆိုတာ စဉ်းစားစရာ ဖြစ်နေစဉ်တွင် မြန်မာ့ ဆိုရှယ်လစ်လမ်းစဉ်ပါတီသည်လည်း စစ်တပ်အုပ်ချုပ်ရေးကို ဖုံးကွယ်ဖို့ ဖန်တီးထား သည့် နိုင်ငံရေးအဖွဲ့အစည်းတစ်ခု ဟုတ်မဟုတ်ဆိုသည်မှာ အလားတူ သံသယဖြစ် စရာ ဖြစ်နေပြန်၏။

အာဏာရှင်စနစ်နှင့် တပ်မတော်

တော်လှန်ရေးကောင်စီသည် ၁၉၆၂ အာဏာသိမ်းပွဲ နောက်ပိုင်းတွင် နိုင်ငံတော်ကို ပြန်လည်စည်းရုံးရန်အတွက် ယင်း၏ သရုပ်ပြပုံစံအဖြစ် ဆိုရှယ်လစ် စနစ်ကို အားကိုး အားထားပြုလိုက်သည်။ ဤသို့ ဆိုရှယ်လစ်စနစ်ကို ရွေးချယ်လိုက် ခြင်းအတွက် အကြောင်းတစ်ခုမှာ အာဏာသိမ်းခြင်းသည် တရားကြောင်း၊ မှန်ကန် ကြောင်း ပြသရန် ဖြစ်သည်။ ယင်းက မြန်မာပြည် နဖူးတွေ့ ဒူးတွေ့ တွေ့နေရသည့် စည်းလုံးမှုနှင့် စီးပွားရေး အီလည်လည်ဖြစ်နေမှု အကျပ်အတည်းအတွက် နည်းလမ်း တစ်ခုကိုလည်း ပေးပါသေး၏။ ရွေးချယ်မှုက တိုင်းပြည်၏ စီးပွားရေးနှင့် နိုင်ငံရေး စနစ်များကို အကြီးအကျယ် ပြောင်းလဲစေပါလိမ့်မည်။ တော်လှန်ရေးကောင်စီသည် အာဏာသိမ်းပြီးများ မကြာမီ ဆိုရှယ်လစ်စီးပွားရေးစနစ်သို့ ခြေလှမ်းစတင်တော့ သည်။ ရေနံ၊ ဘဏ်၊ စီးကရက် ထုတ်လုပ်ရေး၊ ကျောက်မျက်တူးဖော်ရေးနှင့် အခြား လုပ်ငန်းငယ်များ ပြည်သူပိုင်သိမ်း ခြင်းခံကြရပြီး စိုက်ပျိုးမြေ ပြည်သူ ပိုင်သိမ်းခြင်း အတွက် တည်ဆဲပေါ်လစီကို အတင်းအကျပ် အကောင်အထည်ဖော်သည်။ သို့သော် နိုင်ငံရေးစနစ် အပြောင်းအလဲကား ထင်သလောက် လွယ်လွယ်ကူကူ မရွေ့ချေ။ ဤသို့ ဖြစ်ရခြင်းမှာ မြန်မာပြည်၏ တော်လှန်ရေးသည် အာဏာ သိမ်းပွဲနှင့် စတင်ပြီး တော်လှန်ရေးကောင်စီက မြန်မာ့ဆိုရှယ်လစ်စနစ် တည်ဆောက် ရန် လုံးလုံးလျားလျား အသစ်ဖြစ်သည့် တော်လှန်သော ပါတီတစ်ရပ်ကို ဖန်တီးဖို့ လိုလာသောကြောင့်ပါ။

မြန်မာ့ဆိုရှယ်လစ်လမ်းစဉ် ကြေညာချက်တွင် ပါလီမန်ဒီမိုကရေစီကို မြန်မာ

ပြည်အတွက် ထိရောက်မှုမရှိဟူ၍ ပစ်ပယ်ထားပြီး ဆိုရှယ်လစ်စနစ် ဖွံ့ဖြိုးမှုနှင့် နိုင်ငံ တည်ငြိမ်ရေးကို အားပေးမည့် ဒီမိုကရေစီတစ်ရပ်ကို တောင်းဆိုထားသည်။ တော်လှန်ရေးကောင်စီ ဥက္ကဋ္ဌ ဗိုလ်နေဝင်းသည် ဤအမြင်နှင့် တစ်ပြေးညီစွာ နိုင်ငံရေးပါတီများ၏ စည်းလုံးသောတပ်ဦးတစ်ခု ထူထောင်ရန် ရည်ရွယ်ချက်ဖြင့် ၁၉၆၂ မေ ၇ တွင် ပြည်ထောင်စုပါတီ၊ ဖဆပလ၊ ပမညတတို့နှင့် သီးခြားဆွေးနွေးသော်လည်း နိုင်ငံရေးပါတီများက ကန့်ကွက်သောကြောင့် ဆွေးနွေးပွဲ ပျက်ပြားသွား။ ဗိုလ်နေဝင်း၏ နောက်ထပ် လှုပ်ရှားမှုတစ်ခုမှာ လုံးလုံးလျားလျား အသစ်ဖြစ်သည့် တော်လှန်သော ပါတီတစ်ရပ် ထူထောင်ရန် ဖြစ်ပြီး ယင်းသည် ၁၉၆၂ ဇူလိုင် ၄ တွင် စတင်သည့် မြန်မာ့ဆိုရှယ်လစ်လမ်းစဉ်ပါတီ ဖြစ်လာ၏။ ဤသည်မှာ ပါတီဖွဲ့စည်းပုံ အခြေခံဥပဒေ၊ ပါတီဖွဲ့စည်းရခြင်းအကြောင်း အပိုဒ် ၂ ပါ 'တော်လှန်ရေးကြီးတစ်ရပ်ကို တော်လှန်ရေး သဘောလက္ခဏာဆောင်သော နိုင်ငံရေးပါတီကြီးတစ်ရပ်ကသာလျှင် ဦးဆောင်အပ်သည်ဟု ယုံကြည်ပေသည်' ဆိုသောစာသားနှင့် တစ်ပြေးညီ ဖြစ်ပေ၏။ ၁၉၆၃ တွင် လမ်းစဉ်ပါတီသည် စစ်တိုင်း များအလိုက် ရန်ကုန်နှင့် အနောက်မြောက်ပိုင်း၊ အနောက်တောင်ပိုင်း၊ အရှေ့ပိုင်း၊ အရှေ့တောင်ပိုင်းနှင့် အလယ်ပိုင်းတိုင်းစစ်ဌာနချုပ်တို့တွင် ဒေသ ပါတီရုံး ခြောက်ရုံးနှင့် အုပ်ချုပ်မှုတိုင်းများအလိုက် ဒေသပါတီရုံး ၁၅ ရုံးတို့ကို ဖွင့်လှစ်လိုက်သည်။ ထို့ပြင် ဗဟိုနိုင်ငံရေးသိပ္ပံ (နောက်ပိုင်းတွင် ဗဟိုနိုင်ငံရေးတက္ကသိုလ်ဟု အမည်ပြောင်း) ကိုလည်း ဖွင့်လှစ်လိုက်သည်။ ပါတီလုပ်ငန်းဆောင်ရွက်မှုများအတွက် နိုင်ငံတော်ဘဏ္ဍာမှ ကျခံသုံးစွဲရန် တော်လှန်ရေးကောင်စီ အမိန့်ကြော်ငြာစာအမှတ် ၄၇ ဖြင့် ပြဋ္ဌာန်းပေးသည်။ ၁၉၆၄ မတ် ၂၈ တွင် လမ်းစဉ်ပါတီမှအပ နိုင်ငံရေးပါတီ အားလုံးကို ပိတ်ပင်တားမြစ်ထားသည့် အမျိုးသားစည်းလုံးညီညွတ်မှု ကာကွယ်ရေးဥပဒေ စတင်အကျိုးသက်ရောက်သည်။

ဤခြေလှမ်းများနှင့်အတူ တစ်ပါတီအစိုးရသည် တရားဝင်စွာ နေသားတကျ ဖြစ်သွားလေသည်။ သို့သော် ဤသို့ဖြစ်ရန် နောက်ထပ် ခုနစ်နှစ်လောက် အချိန်ယူလိုက်ရသေး၏။ တော်လှန်သောပါတီတစ်ခုအဖြစ် လုပ်ငန်းစတင် ဆောင်ရွက်ခြင်း မပြုသေးမီ ၁၉၇၁ ဇွန်တွင် ပထမအကြိမ် ပါတီညီလာခံ ကျင်းပသည်။ စောစောပိုင်းနှစ်များအတွင်း ယင်း၏ အခြေခံပါတီအဖွဲ့အစည်းကို တည်ဆောက်ခဲ့

ပြီး ထိုအချိန်ကာလအတွင်း လမ်းစဉ်ပါတီ၏ အမြင့်ဆုံး အမှုဆောင်အဖွဲ့အစည်းဖြစ်သည့် ဗဟိုစည်းရုံးရေး ကော်မတီသည် အရေးပါသည့် မည်သည့်နိုင်ငံရေးလုပ်ငန်းတစ်ခုတလေကိုမျှ ဆောင်ရွက်ခြင်းမရှိခဲ့။ ၁၉၇၁ နောက်ပိုင်း လမ်းစဉ်ပါတီနှင့် တော်လှန်ရေးကောင်စီနှင့် အစိုးရ အဖွဲ့ဝင်များအပေါ် လေ့လာသုံးသပ်ကြည့်ခြင်းဖြင့် လမ်းစဉ်ပါတီကို ပုံသွင်းနေသည့် နှစ်များအတွင်း ပါဝါဖွဲ့စည်းတည်ဆောက်ပုံကို သိရန် အထောက်အပံ့ဖြစ်စေနိုင်လိမ့်မည်။

တော်လှန်ရေးကောင်စီနှင့် အစိုးရအဖွဲ့

၁၉၆၂ အာဏာသိမ်းပွဲသည် ဗိုလ်မှူးချုပ်အောင်ကြီး ပ၊ထုတ်ခံရခြင်းမှ လွဲ၍ ပါတီနိုင်ငံရေး မတည်မငြိမ် မဖြစ်ဘဲ အောင်မြင်ခဲ့ပါသည်။ အကြောင်းမှာ ယင်းကို ဆောင်ရွက်သူသည် တပ်မတော်ကာကွယ်ရေးဦးစီးချုပ် ဗိုလ်ချုပ်ကြီးနေဝင်းကိုယ်တိုင် ဖြစ်သောကြောင့်။ ထို့ပြင် တော်လှန်ရေးကောင်စီဝင်များမှာလည်း တပ်မတော် ထိပ်ပိုင်းခေါင်းဆောင်များ (စုစုပေါင်း ၁၇ ယောက်) ဖြစ်နေသောကြောင့်ပါ။ ယင်းတို့အနက် လေးယောက် [တပ်မတော်ကာကွယ်ရေးဦးစီးချုပ်၊ ဒု-တပ်မတော်ကာကွယ်ရေးဦးစီးချုပ် (ကြည်း)(ရေ)(လေ)] မှာ စစ်ဦးစီးရုံးမှ ဖြစ်ပြီး ခြောက်ယောက်မှာ စစ်ထောက်ချုပ် နှင့် စစ်ရေးချုပ်တို့ အပါအဝင် ကာကွယ်ရေးဝန်ကြီးဌာနမှ အရေးကြီးသော ရာထူး များတွင် တာဝန်ထမ်းဆောင်နေသူများ၊ တိုင်းစစ်ဌာနချုပ်တိုင်းမှူး ငါးယောက်၊ နယ်ခြားဒေသအုပ်ချုပ်ရေးမှ အရာရှိတစ်ယောက်နှင့် ဒု-ရဲမင်းကြီးတစ်ယောက်တို့ ဖြစ်ကြ၏။ (ဇယား- ၄. ၁)

တော်လှန်ရေးကောင်စီဖွဲ့စည်းပုံသည် တပ်မတော်အတွင်း ပါဝါဆက်ဆံရေးကို ထင်ဟပ်နေ၏။ ကြည်းတပ်က အတိုင်းထက်အလွန် ကြီးစိုးနေပုံကို ပြသည်။ ဤအချက်မှာ တပ်မတော် တည်ထောင်စဉ်ကတည်းက ရှိနေခဲ့သည့် လက္ခဏာတစ်ရပ်ပါ။ ထို့ပြင် ဗိုလ်နေဝင်းအာဏာသိမ်းသည့် ၁၉၆၂ တွင် ကြည်းတပ်အရွယ်အစား ၁၂၀,၀၀၀ ခန့်နှင့် ရေတပ် ၃၀၀၀၊ လေတပ် ၂၅၀၀ တို့ကို နှိုင်းယှဉ်ကြည့်နိုင်ပါသည်။ ထို့ကြောင့် တော်လှန်ရေးကောင်စီထဲမှ နေရာအများစုကို ကြည်းတပ်အရာရှိများက ယူထားပြီး ရေတပ်နှင့် လေတပ်တို့မှ ဒု-ဦးစီးချုပ်များသာ ပါဝင်နေခြင်းဖြစ်သည်။ တော်လှန်ရေး ကောင်စီဖွဲ့စည်းပုံက စစ်ဦးစီးရုံးနှင့် စစ်ဌာနချုပ်တိုင်းမှူးများအကြား ပါဝါချိန်ညှိထားမှုကိုလည်း ထင်ဟပ်နေပါသေး၏။ ယင်းတို့အကြား မကျေလည်မှုသည် တပ်မတော်တွင်း အချိန်ကြာမြင့်စွာ တည်ရှိနေသည့် ပြဿနာဖြစ်ပြီး တိုင်းမှူးငါးယောက်စလုံး တော်လှန်ရေးကောင်စီဝင်များ ဖြစ်လာ

ကြသည်မှာ တပ်မတော်အတွင်း တည်ငြိမ်အောင် ဗိုလ်နေဝင်း ရည်ရွယ်ပုံရသည်။ တော်လှန်ရေး ကောင်စီအပြင် ကက်ဘီနက် ဝန်ကြီးအသစ်များကိုလည်း ဗိုလ်နေဝင်း ခန့်ထားလိုက်၏။ ကက်ဘီနက်ကို လူရွှင်ယောက်ဖြင့် ဖွဲ့စည်းထားသည်။ တစ်ယောက်မှအပ အားလုံးသည် ဝန်ကြီးဌာနအများကို တာဝန်ယူရသည်။ တစ်ယောက်မှလွဲ၍ အားလုံးသည် တပ်မတော်အရာရှိများ ဖြစ်ကြသည်။ အဆိုပါ အရာရှိအားလုံးသည် တိုင်းစစ်ဌာနချုပ်များတွင် တာဝန်ထမ်းဆောင်နေကြ၏။

ပထမ တော်လှန်ရေးကောင်စီဝင်များ

ဇယား- ၄. ၁

ရာထူး	အမည်	တပ်တွင်းရာထူး
ဥက္ကဋ္ဌ	ဗိုလ်ချုပ်ကြီးနေဝင်း (ကြည်း)	တပ်မတော်ကာကွယ်ရေးဦးစီးချုပ်
အဖွဲ့ဝင်	မှူးချုပ်အောင်ကြီး (ကြည်း)	ဒု-ဦးစီးချုပ် (ကြည်း)
။	မှူးချုပ်သန်းဖေ (ရေ)	ဒု-ဦးစီးချုပ် (ရေ)
။	မှူးချုပ်တီကလစ် (လေ)	ဒု-ဦးစီးချုပ် (လေ)
။	မှူးချုပ်တင်ဖေ (ကြည်း)	စစ်ထောက်ချုပ်
။	မှူးကြီးသန်းစိန် (ကြည်း)	စစ်ဦးစီး
။	မှူးကြီးကျော်စိုး (ကြည်း)	စစ်ရာထူးခန့်ချုပ်
။	မှူးကြီးချစ်မြိုင် (ကြည်း)	ဒု-စစ်ထောက်ချုပ်
။	မှူးကြီးခင်ညို (ကြည်း)	လေ့ကျင့်ရေးချုပ်
။	မှူးကြီးလှဟန် (ကြည်း)	ဆေးမှူးချုပ်
။	မှူးချုပ်စန်းယု (ကြည်း)	မြောက်ပိုင်းတိုင်း တိုင်းမှူး
။	မှူးချုပ်စိန်ဝင်း (ကြည်း)	အလယ်ပိုင်းတိုင်း တိုင်းမှူး
။	မှူးကြီးသောင်းကြည် (ကြည်း)	အရှေ့တောင်ပိုင်း တိုင်းမှူး
။	မှူးကြီးကြည်မောင် (ကြည်း)	အနောက်တောင်ပိုင်း တိုင်းမှူး
။	မှူးကြီးမောင်ရွှေ (ကြည်း)	အရှေ့ပိုင်းတိုင်း တိုင်းမှူး
။	မှူးကြီးစောမြင့် (ကြည်း)	နယ်ခြားဒေသအုပ်ချုပ်ရေးမှူး
။	မှူးကြီးတန်ယုဆိုင် (ကြည်း)	ဒု-ရဲမင်းကြီး

၁၉၆၂ နှင့် ၁၉၇၁ ပထမအကြိမ် ပါတီညီလာခံအတွင်း တပ်မတော်၊ တော်လှန်ရေးကောင်စီနှင့် ကက်ဘီနက်တို့တွင် ဖြစ်ပေါ်ခဲ့သည့်အပြောင်းအလဲများကို လေ့လာကြည့်သောအခါ ခေါင်းဆောင်မှုပါဝါဖွဲ့စည်းပုံ၏ ထင်ရှားသော လက္ခဏာနှစ်ခုကို တွေ့ရသည်။ တစ်ခုမှာ တပ်မတော် (အထူးသဖြင့် ကြည်းတပ်) အရာရှိများ ဆက်လက်ကြီးစိုးနေခြင်း။ ၁၉၇၁ ဇွန်လအထိ တော်လှန်ရေးကောင်စီနှင့် ကက်ဘီနက် အဖွဲ့ဝင်ပေါင်း ၃၃ ယောက်ခန့်ထားသော်လည်း ဦးသီဟန် (အခြားရာထူးများအပြင် နိုင်ငံခြားရေးဝန်ကြီးနှင့် အမျိုးသားစီမံကိန်းဝန်ကြီးအဖြစ် ပါဆောင်ရွက်သူ)၊ ဒေါက်တာညီညီ (ပညာရေး ဒု-ဝန်ကြီး) နှင့် ဦးဘညိမ် (သမဝါယမဒု-ဝန်ကြီး) တို့ သုံးယောက်သာ တပ်မတော်အရာရှိများ မဟုတ်ကြချေ။ သို့သော် ၁၉၇၀ မတိုင်မီ ဒေါက်တာညီညီနှင့် ဦးဘညိမ်တို့ ကက်ဘီနက်တွင် ခန့်ထားခြင်း မခံရသေးစဉ် ဦးသီဟန်သည် စစ်ထောက်ချုပ်ရုံးကို ဦးဆောင်ခဲ့သည့် အငြိမ်းစားအရာရှိတစ်ယောက် ဖြစ်သည်။ ဤအချက်က ၁၉၆၂-၁၉၇၀ ကာလ တစ်လျှောက်လုံး တော်လှန်ရေးကောင်စီနှင့် ကက်ဘီနက်အဖွဲ့ဝင်များသည် တပ်မတော်အရာရှိ အားလုံးနီးပါး ဖြစ်နေခြင်းကို ပြသည်။ ထို့ပြင် သူတို့အားလုံးသည် ရေတပ်နှင့် လေတပ် ဒု-ဦးစီးချုပ်များနှင့် ဒု-ရဲမင်းကြီး (နောက်ပိုင်းတွင် ရဲမင်းကြီး) တို့မှအပ ကြည်းတပ် အရာရှိများချည်းသာ ဖြစ်ကြသည်။ ခေါင်းဆောင်ပိုင်းတွင် တပ်မတော်အရာရှိ အများအပြားရှိနေခြင်း အတွက် အရေးပါသည့် အကြောင်းပြချက်တစ်ခုမှာ ယုံကြည်စိတ်ချရသော နောက်လိုက်များအပေါ် ဗိုလ်နေဝင်း၏ အားကိုးမှု ဖြစ်သည်။ ထို့ကြောင့် တပ်မတော် (အထူးသဖြင့် ကြည်းတပ်) အရာရှိများ ဖြစ်နေကြခြင်းပါ။

အခြားသော ဝိသေသလက္ခဏာမှာ ခေါင်းဆောင်မှု ဖွဲ့စည်းပုံတွင် ပါဝါ အလွှာ နှစ်ခု ခွဲခြားမှု ပေါ်ပေါက်လာခြင်း ဖြစ်သည်။ တော်လှန်ရေးကောင်စီထဲတွင် အရာရှိ နှစ်မျိုးနှစ်စား ရှိနေသည်ဟု ဆိုလိုခြင်းပါ။ အာဏာအပေါ်လွှာတွင် ရှိသည့် ပထမ အမျိုးအစားမှာ ဗိုလ်နေဝင်း၏ ယုံကြည်မှုကို ရရှိကြသည့် သူ့ လက်ထောက်များ ဖြစ်ကြသည်။ ဤအမျိုးအစားတွင် ဗိုလ်မှူးချုပ်စန်းယု၊ ဗိုလ်မှူးချုပ်တင်ဖေ၊ ဗိုလ်မှူးချုပ် စိန်ဝင်း၊ ဗိုလ်မှူးကြီးကျော်စိုး၊ ဗိုလ်မှူးကြီးလှဟန်နှင့် ဗိုလ်မှူးကြီးသန်းစိန် တို့ ပါဝင်၏။ ဤအရာရှိများတွင် စစ်ဦးစီးရုံးမှာ ရှိနေသူများသည် စစ်ဦးစီးအရာ

ရှိများနှင့် ကက်ဘီနက် အဖွဲ့ဝင်များအဖြစ် ဆောင်ရွက်ကြသည်။ သို့သော် စစ်ဌာန ချုပ်တိုင်းမှူးများမှာ တိုင်းမှူးတာဝန်ပြီးမှ ကက်ဘီနက်အဖွဲ့ဝင်များ ဖြစ်လာကြသည်။

အာဏာအောက်လွှာတွင်ရှိသည့် ဒုတိယအမျိုးအစားတွင် တိုင်းမှူးတာဝန်ပြီး ဆုံးပြီးနောက် ကက်ဘီနက်ဝန်ကြီး (သို့) ဒု-ဝန်ကြီးဖြစ်လာကြသူများ ပါဝင်သည်။ ပထမ အမျိုးအစားတွင် ပါဝင်သည့် တိုင်းမှူးများ (ဥပမာ-ဗိုလ်စန်းယု) ကက်ဘီနက် အဖွဲ့ဝင် ဖြစ်လာကြသည့် ကိစ္စရပ်များ ရှိသည်။ သို့သော် ဒုတိယအလွှာမှ တိုင်းမှူး များအဖို့ တိုင်းမှူးအဖြစ်မှ ကက်ဘီနက်အဖွဲ့ဝင်အဖြစ်သို့ ပြောင်းရွှေ့လာခြင်းမှာ အခြေခံအားဖြင့် အလိုအလျောက်ဖြစ်ပြီး ဗိုလ်နေဝင်း၏ လက်ထောက်ဖြစ်ခြင်းနှင့် မဆက်စပ်ချေ။ ဤသို့သော ပြောင်းရွှေ့မှုများ ပထမဆုံးအကြိမ်အဖြစ် ၁၉၆၄ တွင် ပေါ်ပေါက်သည်။ အလယ်ပိုင်းတိုင်း စစ်ဌာနချုပ်တိုင်းမှူးဟောင်း ဗိုလ်မှူးကြီးစိန်ဝင်း အား အိုးအိမ်နှင့် ပြည်သူ့လုပ်ငန်း ဝန်ကြီးအဖြစ် ခန့်အပ်ခြင်း၊ အရှေ့တောင်တိုင်းစစ် ဌာနချုပ်တိုင်းမှူးဟောင်း ဗိုလ်မှူးကြီး သောင်းကြည်အား စိုက်ပျိုးရေးနှင့် သစ်တော ဝန်ကြီးနှင့် လယ်ယာမြေနိုင်ငံပိုင် ပြုလုပ် ရေးဝန်ကြီးအဖြစ် ခန့်အပ်ခြင်းနှင့် အရှေ့ ပိုင်းတိုင်း စစ်ဌာနချုပ်တိုင်းမှူးဟောင်း ဗိုလ်မှူးကြီး မောင်ရွှေအား စက်မှုဝန်ကြီး အဖြစ် ခန့်အပ်ခြင်းတို့ ဖြစ်သည်။

၁၉၆၉ တွင် ဒုတိယအကြိမ် ပြောင်းရွှေ့မှုများ ပြုလုပ်သော်လည်း ထိုအချိန် တွင် ကက်ဘီနက်ဝန်ကြီးနေရာ မကျန်တော့သဖြင့် တိုင်းမှူးဟောင်းများအား နေရာ ပေးရန် ဒု-ဝန်ကြီး ရာထူးအသစ်များကို တီထွင်လိုက်ရ၏။ ဤအချိန်မှစ၍ တိုင်းမှူး တာဝန် ပြီးဆုံးသည့် တပ်မတော် (ကြည်း) အရာရှိများအား ကက်ဘီနက်ရာထူးများ သို့ တိုက်ရိုက်ခန့်ထားရန်မှာ တရားဝင်မဟုတ်သော အလေ့အထတစ်ခု ဖြစ်လာ၏။ ဤဖြစ်စဉ်မှတစ်ဆင့် အလွှာနှစ်ခုရှိသည့် ပါဝါဖွဲ့စည်းပုံတစ်ရပ်သည် တော်လှန်ရေး ကောင်စီထဲတွင် အမြစ်တွယ်လာသည်။ အလွှာတစ်ခုမှာ အစိုးရအဖွဲ့ထဲတွင် ဗိုလ် နေဝင်းနှင့်အတူ အာဏာကို ကြိုးကိုင်နေကြသည့် ဗိုလ်နေဝင်း၏ လက်ထောက်များ ပါဝင်သည့်အလွှာ။ ဒုတိယ အလွှာတစ်ခုမှာ စစ်ဌာနချုပ်တိုင်းမှူးအဖြစ် တာဝန်ပြီး ဆုံးပြီးနောက် ကက်ဘီနက်အဖွဲ့ဝင် ဖြစ်လာကြသည့် တိုင်းမှူးဟောင်းများ ပါဝင် သည့်အလွှာ။ ဤတွင် အလွှာနှစ်ခု ခွဲခြားမှု ဘာကြောင့် ပေါ်ပေါက်လာသလဲဟူ သော မေးခွန်းပေါ်ပေါက်လာ၏။

ဗိုလ်နေဝင်းသည် နိုင်ငံတော်အာဏာအားလုံးကို သူ့လက်ထဲတွင် ကိုင်ထား သည်။ သူ့လက်ထဲတွင် အာဏာမြဲရန် လိုအပ်ချက်နှစ်ခု မှချရှိမှ ဖြစ်မည်။ လိုအပ်ချက်တစ်ခုမှာ သူယုံကြည်နိုင်သည့် လူများကို အနားတွင်ထားပြီး သူ့အာဏာ ကို စုစည်းရန်။ ဤယုံကြည်နိုင်သောလူများသည် တော်လှန်ရေးကောင်စီတွင် အထက်လွှာကို ပုံဖော်လာကြသည်။ ထို့ပြင် ဗိုလ်နေဝင်းသည် သူ့ရန်သူအဖြစ် အလား အလာရှိသူများ (အထူးသဖြင့် ဗိုလ်အောင်ကြီး) ကို ၁၉၆၃ ဖေဖော်ဝါရီ ၉ တွင် တော်လှန်ရေးကောင်စီထဲမှ ထုတ်ပယ်ပစ်လိုက်သည်။^၂

အာဏာကို ဗိုလ်နေဝင်း ခြေကုပ်လက်တွယ် ပြုရာနေရာသည် တော်လှန်ရေး ကောင်စီ ဖြစ်သည်။ သို့သော် တော်လှန်ရေးကောင်စီတွင် သူတင်လိုက်သည့် စစ်ကဲ များသည် တပ်မတော်အတွင်း ပြဿနာဖန်တီးရန် အလားအလာရှိကြသည်။ အာဏာနှင့် အကျိုးကျေးဇူးဖြည့်ဆည်းပေးသည့် ကက်ဘီနက်ရာထူး ယူထားသူများ မှာ အစိတ်အပိုင်း တစ်ခုသာဖြစ်ပြီး ဤလူများသည် အဓိကအားဖြင့် စစ်ဦးစီးရုံးတွင် ဂုစုန်းနေသူများ ဖြစ်ကြသည်။ ထိုအချိန်တွင် စစ်ဌာနချုပ်တိုင်းမှူးများက သောင်းကျန်းသူများအား တိုက်ခိုက်ရင်း အချိန်ကုန်နေကြရသဖြင့် စစ်ဦးစီးရုံးတွင် ရှိနေသူများအား မကျေနပ်ကြမည်ကို နားလည်နိုင်၏။ တပ်မတော် ဖွဲ့စည်းချိန်က တည်းက ထိပ်ပိုင်းမှာ နေလာခြင်းနှင့် ၁၉၇၂ မတိုင်မီအထိ တပ်မတော် ကာကွယ် ရေးဦးစီးချုပ် ဖြစ်ခဲ့ခြင်းတို့ကြောင့် ဗိုလ်နေဝင်းသည် သူ့စစ်ကဲများ၏ ခံစားချက်ကို ကောင်းကောင်းကြီး သိသူပါ။ ဤတွင် သူ့အာဏာတည်မြဲရေးအတွက် ဒုတိယ လိုအပ်ချက် ပေါ်ပေါက်လာရသည်။ တပ်မတော် တည်ငြိမ်ရေးအတွက် တပ်မတော် ခေါင်းဆောင်ပိုင်းသို့ အကျိုးကျေးဇူးများ ခွဲဝေပေးခြင်း ဖြစ်သည်။ တိုင်းမှူးတာဝန်ပြီး ဆုံးပြီးဖြစ်သည့် အရာရှိများအား ကက်ဘီနက်ရာထူးများပေးခြင်းဖြင့် သူတို့၏ မကျေနပ်မှုနှင့် တာဝန်ထမ်းဆောင်ဆဲ တိုင်းမှူးများ၏ မကျေနပ်မှုကို ဗိုလ်နေဝင်း က ချွေးသိပ်ပေးလိုက်၏။ တစ်ချိန်တည်းမှာပင် တိုင်းမှူးများအား အခါအား လျော်စွာ အစားထိုး ခန့်ထားခြင်းဖြင့် တပ်မတော်ကို ဗျူရိုကရက်တစ် အဖွဲ့အစည်း တစ်ခု အဖြစ် တည်ငြိမ်နေစေရန် ကြိုးပမ်းသည်။ ဤသည်မှာ တော်လှန်ရေးကောင်စီ အတွင်းမှ အာဏာအလွှာနှစ်ခုပါသည့် ဖွဲ့စည်းပုံအတွင်း ဒုတိယအလွှာဖြစ်ပေါ်လာ ပုံပါ။ ကောင်စီ၏ ဤအာဏာအလွှာနှစ်ခု ဖွဲ့စည်းပုံသည် ယင်း၏ သဘာဝနှစ်မျိုးကို

ထင်ဟပ်သည်။ ဗိုလ်နေဝင်းအား အာဏာတည်မြဲစေခြင်းနှင့် တပ်မတော် ခေါင်းဆောင်များအား တပ်မတော်ထဲမှ ဖယ်ရှားပြီး အစိုးရအဖွဲ့ထဲသို့ ပို့ပေးခြင်းတို့ ဖြစ်သည်။

၁၉၇၀ မတိုင်မီအထိ နိုင်ငံ၏ လုပ်ငန်းလည်ပတ်မှုကို အာဏာရှင်အုပ်ချုပ် ရေး နှင့် စစ်တပ်အုပ်ချုပ်ရေး ပူးတွဲတည်ရှိနေမှုက ထူးခြားသည့်သွင်ပြင်လက္ခဏာကို ဆောင်ပေးသည်။ အစိုးရအနေဖြင့် ဆိုရှယ်လစ်စနစ်ကို ထောက်ခံပြောဆိုသော် လည်း ဤသို့ ပြောဆိုခြင်းသည် လမ်းစဉ်ပါတီ၏ မည်သည့်အရှိန်အဝါကြောင့်မျှ မဟုတ်ပါ။ ၁၉၆၂-၁၉၇၀ ကာလမှာ ပါတီတည်ဆောက်ဆဲကာလ ဖြစ်သည်။ သို့သော် ဤရှစ်နှစ်ကြာအောင် တည်ဆောက်ခဲ့မှုသည် ၁၉၇၁ နောက်ပိုင်းတွင် အရေးကြီးသော သက်ရောက်မှုတစ်ခု ဖြစ်ပေါ်စေပါလိမ့်မည်။

လမ်းစဉ်ပါတီ၏ လူသားရင်းမြစ်

တော်လှန်ရေးကောင်စီသည် လမ်းစဉ်ပါတီ တည်ထောင်သည့်အချိန်မှ ၁၉၇၁ ပထမပါတီ ညီလာခံမတိုင်ခင်အထိ ကာလကို 'အမြူတေပါတီ' ကာလအဖြစ် သတ်မှတ်ပြီး 'ပြည်သူ့ပါတီ' သို့ အသွင်ကူးပြောင်းရန် ကြိုးပမ်းခဲ့၏။ ၁၉၆၃ ဇန်နဝါရီတွင် ထုတ်ဝေသည့် 'လူနှင့်ပတ်ဝန်းကျင်တို့၏ အညမည သဘောတရား'နှင့် နောက်တစ်နှစ်တွင် ထုတ်ဝေသည့် 'မြန်မာ့ဆိုရှယ်လစ်လမ်းစဉ်ပါတီ၏ ဝိသေသ လက္ခဏာများ'တို့က လမ်းစဉ်ပါတီသည် စောစောပိုင်းအဆင့်တွင် အသေးစိတ်ပြင် ဆင်ထားသည့် သဘောတရားတစ်ရပ်ကို ရရှိထားကြောင်း ဖော်ပြထား၏။ ပါတီ စည်းရုံးရေးကို လမ်းစဉ် ပါတီဌာနချုပ်တွင် ဖွဲ့စည်းသည့် ဗဟိုစည်းရုံးရေးကော်မတီ က ဦးဆောင်သည်။ ယင်း၏ ညွှန်ကြားချက်အရ ဗဟိုစည်းရုံးရေးကို တည်ထောင်သည်။ ယင်းတို့မှာ တောင်သူလယ်သမား ရေးရာဌာနကြီး၊ အလုပ်သမားရေးရာဌာနကြီး၊ လူထုရေးရာဌာနကြီး၊ ပညာရေးရာဌာနကြီးနှင့် အုပ်ချုပ်ရေးရာ ဌာနကြီးတို့ ဖြစ် သည်။ ပါတီဒေသကြီး ခြောက်ခုတွင် ဒေသဆိုင်ရာ စစ်ဆေးရေးကော်မတီများ နှင့် ပါတီတိုင်း ၁၅ ခုတွင် တိုင်းစစ်ဆေးရေးကော်မတီ များကို ထားရှိသည်။ ယင်းတို့ အောက်တွင် မြို့နယ်အဆင့် ပါတီယူနစ်များ ရှိသည်။ ပါတီယူနစ်များမှာ ဗဟို နိုင်ငံရေးသိပ္ပံနှင့် တပ်မတော်အတွင်းမှာလည်း ရှိ၏။ ၁၉၆၇ တွင် ဖော်ပြသည့် ကိန်းဂဏန်းတစ်ခုက ၁၉၆၆ တွင် မြန်မာပြည်တစ်ဝန်း၌ ပါတီယူနစ် ပေါင်း ၃၃၄

ဖွင့်လှစ်ပြီးဖြစ်ကြောင်း ဖော်ပြသည်။ မြို့နယ်ပါတီယူနစ် တစ်ခုချင်းစီ အောက်တွင် ပါတီကလပ်စည်းများ ရှိပြီး ယင်းတို့သည် ကျေးရွာအုပ်စုများ၊ ရပ်ကွက် များ၊ စက်ရုံများနှင့် အခြားအလားတူ နေရာများတွင် ဖြန့်ကြက်လျက်။ တရားဝင် ပါတီဝင် ၂၀ သာရှိပြီး ပါတီဝင် လျှောက်လွှာလက်ခံသည့် ၁၉၆၃ မှ ၁၉၇၀ မတိုင်ခင်အထိ ပါတီဝင်အဖြစ် လျှောက်ထားသူများသည် ပါတီမိတ်ဆွေများ ဖြစ်ကြ၏။ ယင်း အရေအတွက်သည် ၁၉၆၅ တွင် ၁၀၀,၀၀၀ မှ ၁၉၆၆ တွင် ၁၈၀,၀၀၀ ကျော်နှင့် ၁၉၇၀ တွင် ၂၅၀,၀၀၀ အထိရှိကြောင်း သိရ။ စည်းရုံးရေးတိုးချဲ့လာခြင်း နှင့် အတူ ပါတီအသုံးစရိတ်လည်း တဖြည်းဖြည်း မြင့်တက်လာသည်။ တိုးတက်မှု နှေးကွေးသော်လည်း လမ်းစဉ်ပါတီ စည်းရုံးရေး၊ ပါတီဝင်ဖြစ်မှုနှင့် အသုံးစရိတ် ပမာဏ တိုးချဲ့လာသည်။ ထို့ပြင် ဤတည်ဆောက်မှု ဖြစ်စဉ်တစ်လျှောက်တွင် ပါတီညီလာခံများကို ၁၉၆၅၊ ၁၉၆၆၊ ၁၉၆၈ နှင့် ၁၉၆၉ တို့၌ ကျင်းပခဲ့၏။

လမ်းစဉ်ပါတီ၏ လူသားရင်းမြစ်ကို ခွဲခြမ်းစိတ်ဖြာနိုင်ရန် အချက်အလက် သိပ်မရှိလှ။ ရင်းမြစ်၏ မူလအထောက်အထားကိုလည်းကောင်း၊ ပါတီချဲ့ထွင် လာသည့် လမ်းကြောင်းတစ်လျှောက်တွင် ယင်းတို့ ပြောင်းလဲလာပုံကိုလည်းကောင်း သိဖို့ခက် သည်။ ထို့ကြောင့် မည်သည့် လူအမျိုးအစား ပါတီအမှုဆောင်များဖြစ်လာ ကြသည်ကို ဖော်ပြရန် ၁၉၇၁ ပထမ ဗဟိုကော်မတီအတွက် ကိုယ်စားလှယ်လောင်း များအပေါ် လေ့လာချက်ကို ဤအခန်းတွင် ဖော်ပြထားပါသည်။

ရေးရာကော်မတီတွင် တာဝန်ထမ်းဆောင်သည့် အရာရှိ ၁၂ ယောက်စလုံး သည် နိုင်ငံတော်အဖွဲ့အစည်းတစ်ခုတွင် တစ်ပြိုင်တည်း လုပ်ကိုင်နေကြသည် (ဇယား ၄. ၂)။ သို့သော် ဌာနချုပ်ဝန်ထမ်းအဖွဲ့တွင် ပါဝင်သည့် မည်သည့်အရာရှိမှ တစ်ပြိုင် တည်းလုပ်ကိုင်နေသည့် အလုပ်မရှိကြ။ ရေးရာကော်မတီဝင်များမှာ တပ်မတော်မှ လမ်းစဉ်ပါတီ (သို့) အခြား အုပ်ချုပ်ရေးပိုင်း အစုအဖွဲ့များသို့ အသက် ၆၅ နှစ်တွင် ပြောင်းရွှေ့လာကြသူများဖြစ်ပြီး ထို့နောက်တွင် သူတို့၏ ရာထူးတိုး ခြင်းနှင့်အတူ တစ်ပြိုင်တည်း ဆောင်ရွက်သည့် အလုပ်အရေအတွက် တိုးလာ၏။ ဤသည်မှာ အရာရှိများအဖို့ ရေးရာကော်မတီတွင် အဖွဲ့ဝင်ဖြစ်ခြင်းသည် ရာထူးတိုး ခြင်းများနှင့် အတူ အာဏာနှင့် အကျိုးစီးပွား ခွန်တွဲလျက်ရှိသည့် ပျော်စရာ ရာထူးကို ရရှိခြင်းပါ။ သို့သော် ပါတီဌာနချုပ်တွင် ဝန်ထမ်းဖြစ်ခြင်းမှာ တပ်မတော်မှ ရွှေ့ပြောင်း လာသည့် အလယ်အလတ်တန်းစား အရာရှိများထဲသို့ ဝင်သည့် ရာထူးဖြစ်ပြီး

လမ်းစဉ်ပါတီနှင့် အခြားအုပ်ချုပ်ရေးပိုင်း အဖွဲ့အစည်းများမှတစ်ဆင့် ရာထူးတိုးမည့် လမ်းကြောင်းသို့ စတင်လိုက်ရမည့်နေရာ ဖြစ်သည်။^၇

ဇယား - ၄. ၂

ပါတီဌာနချုပ်မှ ပထမအကြိမ် ဗဟိုကော်မတီဝင် ကိုယ်စားလှယ်လောင်းများ

ပါတီအဆင့်		ရာထူး	လူဦးရေ	
ရေးရာကော်မတီဝင်		မှူးကြီး (ကြည်း)	၂	
		ဒု-မှူးကြီး (ကြည်း)	၆	
		ဒု-မှူးကြီး (လေ)	၁	
		ဗိုလ်ကြီး (ကြည်း)	၂	
		ဗိုလ်မှူး (ရေ)	၁	
		အရပ်သား	၁၁	
ဌာနချုပ်အရာရှိ	လ/ထ ဌာနကြီးမှူး	ဒု-မှူးကြီး (ကြည်း)	၃	
		မှူးကြီး (လေ)	၁	
	ဌာနခွဲမှူး	မှူးကြီး (လေ)	၁	
		ဒု-မှူးကြီး (ကြည်း)	၂	
	ဒု-ဌာနခွဲမှူး	ဗိုလ်မှူး (ကြည်း)	၁	
	ဌာနစုမှူး	ဗိုလ်မှူး (ရေ)	၂	
		ဗိုလ်မှူး (လေ)	၄	
		တပ်မှူး (ကြည်း)	၃	
			အရပ်သား	၂
	ဌာနစိတ်မှူး	ဗိုလ်မှူး (ကြည်း)	၂	
ဗိုလ်ကြီး (ကြည်း)		၁		
		ပေါင်း	၄၅	

လမ်းစဉ်ပါတီမှ အခရာကျသူများ၏ ကိစ္စရပ်များအပေါ် ဆုံးဖြတ်ချက်များသည် တပ်မတော်လက်ထဲတွင်ရှိရာ ဤနယ်ပယ်တွင် ပါတီသည် လုပ်ပိုင်ခွင့် မရှိသလောက်ပါ။ ဤအချက်မှာ ခေါင်းဆောင်မှု လေ့ကျင့်ပေးသည့် အဖွဲ့အစည်းတစ်ခုအဖြစ် ပုံစံချထားသည့် ဗဟိုနိုင်ငံရေးတက္ကသိုလ်၏ လုပ်ငန်းနှင့် ပတ်သက်၍ မေးခွန်းထုတ်စရာ ဖြစ်လာပါသည်။^၈ ဗဟိုနိုင်ငံရေးတက္ကသိုလ်တွင် ၁၉၇၁ အထိ

သင်တန်းသားပေါင်း သုံးသောင်းနီးပါး တက်ရောက်ခဲ့ကြသော်လည်း ယင်းအရေအတွက်ထဲတွင် ပါတီဌာနချုပ်မှ အမှုဆောင်များ မပါသလောက်ပါ။ အကြောင်းမှာ သင်တန်းဆင်းအများစုသည် ဒေသန္တရပါတီ အမှုဆောင်များ ဖြစ်လာကြသောကြောင့် ဖြစ်သည်။ ၁၉၇၁ ဗဟိုကော်မတီအတွက် ကိုယ်စားလှယ်လောင်းများအဖြစ် ပါဝင်သည့် ဤအမှုဆောင် ၁၇၇ အနက် အနည်းဆုံး ၁၀၁ သည် ဗဟိုနိုင်ငံရေးတက္ကသိုလ်တွင် သင်တန်းတစ်ခုခု တက်ရောက်ပြီးသူများ ဖြစ်ကြ၏။

သင်တန်းသားတချို့မှာ တပ်မတော်မှ ဖြစ်ကြသည်။ ၁၉၆၃-၁၉၇၁ အတွင်း ဗဟိုနိုင်ငံရေးတက္ကသိုလ်တွင် သင်တန်းအမျိုးအစား ၂၂ ခုအတွက် သင်တန်း ၁၅၆ ကြိမ် ဖွင့်လှစ်ခဲ့ပြီး သင်တန်းသားပေါင်း ၂၉၁၄၁ တက်ရောက်ခဲ့သည့်အနက် ၁၁၅၆ (၄%) မှာ တပ်မတော်သားများ ဖြစ်ကြသည်။ သို့သော် ပါတီ၏ အထက်တန်းအမှုဆောင်များအတွက် ပို့ချသည့်သင်တန်းများ (အထူးကေဒါသင်တန်း၊ ဒု-ဥက္ကဋ္ဌ၊ အတွင်းရေးမှူးသင်တန်း၊ တိုင်းစိစစ်ရေးကေဒါသင်တန်း၊ တိုင်းစိစစ်ရေးကေဒါ မွမ်းမံသင်တန်း၊ အဆင့်မြင့်သင်တန်း) ကိုမူ တစ်ကြိမ်သာ ဖွင့်လှစ်ပြီး သင်တန်းသားများမှာလည်း တပ်မတော်သားများ ချည်းသာ။ တပ်မတော်သားများအပေါ် ဤသို့ ဘက်လိုက်မှုကို ၁၉၇၁ ဗဟိုကော်မတီအတွက် ကိုယ်စားလှယ်လောင်းများ ဖြစ်လာမည့်သူများ အကြားတွင် အထင်အရှားတွေ့ရပါသည်။ ဤကိုယ်စားလှယ်လောင်းများသည် ဒေသနှင့် တိုင်း စိစစ်ရေးကော်မတီများမှ အမှုဆောင်များဖြစ်ကြပြီး တစ်ယောက်မှအပ ကျန်အားလုံးမှာ တပ်မတော်အရာရှိများချည်းသာ (ဇယား- ၄. ၃)။ ပါတီယူနစ်အဆင့်တွင် အမှုဆောင်ကော်မတီ ၁၃၉ အနက် တပ်မတော်မှ ၆၁ ယောက်သာ ပါဝင်သည်။ ကျန် ၇၈ ယောက်မှာ အရပ်သားများ။ သို့သော် ဗဟိုနိုင်ငံရေးတက္ကသိုလ်တွင် တပ်မတော်မှ တက်ရောက်သူ အနည်းအကျဉ်းသာ ရှိသော်လည်း ပါတီလုပ်ငန်းဆောင်ရွက်မှုများတွင် သူတို့သာ ဦးစားပေးခဲ့ကြရသည်။ အကျိုးဆက်အားဖြင့် လမ်းစဉ်ပါတီအတွင်း အဆင့်မြင့် ရာထူးများကို တပ်မတော်အရာရှိများအား ဖောချင်းသောချင်းခန့်ထားခြင်း ဖြစ်သည်။ ဒေသန္တရပါတီ အမှုဆောင်များ ခန့်ထားပုံသည် တပ်မတော်အတွင်း အာဏာစဉ်တိုက်ဆိုင်မှုကို ထင်ဟပ်ပြလျက်ရှိ၏။ ဒေသပါတီစိစစ်ရေးကော်မတီဥက္ကဋ္ဌသည် ဗိုလ်မှူးကြီးအဆင့်နှင့်လည်းကောင်း၊ ဒေသပါတီစိစစ်ရေးကော်မတီ ဒု-ဥက္ကဋ္ဌသည် ဒု-ဗိုလ်မှူးကြီးအဆင့်နှင့်လည်းကောင်း၊ အတွင်းရေးမှူးသည် ဗိုလ်မှူးအဆင့်နှင့်လည်းကောင်း၊ ပါတီယူနစ် အမှုဆောင်သည် ဗိုလ်ကြီးအဆင့်နှင့်လည်းကောင်း တူညီသည်။

အချုပ်အားဖြင့်ဆိုရသော် လမ်းစဉ်ပါတီ တိုးချဲ့လာသည်နှင့်အမျှ လိုအပ်လာ

ဇယား- ၄.၃

ဒေသန္တရပါတီအဖွဲ့အစည်းအတွင်းမှ ပထမအကြိမ်မြောက် တပ်မတော်ဗဟိုကော်မတီဝင်လောင်းများ

အဖွဲ့အစည်း	အဆင့်	ရာထူး	လူဦးရေ
ဒေသကြီးကြပ်ရေးကော်မတီ	ဥက္ကဋ္ဌ	မှူးကြီး (ကြည်း)	၅
တိုင်းကြီးကြပ်ရေးကော်မတီ	ဒု-ဥက္ကဋ္ဌ	ဒု-မှူးကြီး (ကြည်း)	၁၀
		ဒု-မှူးကြီး (ရေ)	၂
		ဗိုလ်မှူး (ကြည်း)	၁
	အတွင်းရေးမှူး	ဗိုလ်မှူး (ကြည်း)	ဗိုလ်မှူး (ရေ)
ဗိုလ်မှူး (လေ)			၂
ဗိုလ်မှူး (လေ)			၁
ဗိုလ်ကြီး (ကြည်း)			၄
ရုံးအုပ်ချုပ်ရေးမှူး	ဗိုလ်ကြီး (ကြည်း)	အရပ်သား	၁ ၁
ပါတီယူနစ်	ဥက္ကဋ္ဌ	ဗိုလ်မှူး (ကြည်း)	၁
		ဗိုလ်မှူး (လေ)	၁
		ဗိုလ်ကြီး (ကြည်း)	၅၇
		ဗိုလ် (ကြည်း)	၁
	အရပ်သား	၅၈	
အတွင်းရေးမှူး	ဗိုလ်ကြီး (ကြည်း)	အရပ်သား	၁ ၁၅
အမှုဆောင်ကော်မတီဝင်	အရပ်သား	၅	
ပါတီစိတ်	ခေါင်းဆောင်	မှူးကြီး (ကြည်း)	၁
	အရပ်သား	၂	
ဒု-ခေါင်းဆောင်	အရပ်သား	၁	
	အရပ်သား	၁	
ပါတီကလာပ်စည်း	အတွင်းရေးမှူး	အရပ်သား	၃
ပေါင်း			၁၇၇

သည့် လူသားရင်းမြစ်အတွက် တပ်မတော်အရာရှိများအား ယူသုံးရသည်။ အရပ်သား ပါတီအမှုဆောင်များသည် အရေးမပါသည့်ကဏ္ဍများတွင် နေရာချထားခြင်း ခံရပြီး သူတို့ အမြင့်ဆုံးရောက်နိုင်သမျှမှာ ပါတီယူနစ်ဥက္ကဋ္ဌအဆင့်အထိသာ။ ဤသို့လျှင် လမ်းစဉ်ပါတီသည် ကိုယ်ပိုင်အုပ်ချုပ်ခွင့်ရှိသည့် ပါတီအဖွဲ့အစည်းတစ်ခု အဖြစ်မှ အလှမ်းကွာလျက် ရှိပေ၏။

ပါတီ-နိုင်ငံတော်သို့ အကူးအပြောင်းနှင့် ယင်း၏ ကျဆုံးမှု

“အရပ်သားအစိုးရသို့ ကူးပြောင်းမှု” ကို ဗိုလ်နေဝင်း ပထမဆုံးအကြိမ် ထုတ်ဖော်ပြောဆိုသည်မှာ ၁၉၆၅ ပထမပါတီ ညီလာခံတွင် ဖြစ်သည်။ “အရပ်သားအစိုးရသို့ ကူးပြောင်းမှု”သည် ဖွဲ့စည်းပုံ အခြေခံဥပဒေ၊ အမျိုးသားလွှတ်တော်နှင့် အာဏာရ နိုင်ငံရေးပါတီတို့ လိုအပ်လိမ့်မည်။ သို့သော် ပါတီတည်ဆောက်မှု လုပ်ငန်းစဉ် ပြီးမြောက်မှသာ အဆိုပါကိစ္စများကို စတင်ဆောင်ရွက်လို့ ဖြစ်မည်။ ပထမဆုံး ခြေလှမ်းမှာ ဖွဲ့စည်းပုံအခြေခံဥပဒေရေးဆွဲရေး ကော်မတီတစ်ရပ် ဖွဲ့စည်းခြင်း။ ယင်းကို ၁၉၇၁ တွင် ဖွဲ့စည်းပြီး ထိုနှစ် ဇွန်တွင် ပထမအကြိမ် ပါတီညီလာခံ ကျင်းပ၏။ ဤလှုပ်ရှားမှုများက “အမြဲတေပါတီ” မှ “ပြည်သူ့ပါတီ” သို့ ကူးပြောင်းမှုကို အချက်ပေးလိုက်၏။ ဖွဲ့စည်းပုံ ရေးဆွဲရေးကော်မတီက ဖွဲ့စည်းပုံ (ပထမမူကြမ်း) ကို ၁၉၇၂ မတ် ၁၆ တွင် ထုတ်ဝေပြီးနောက်တွင် ဗိုလ်နေဝင်း အပါအဝင် အရာရှိအများစု တို့ ဘောင်းဘီချွတ်၍ ပုဆိုးဝတ်ကာ အရပ်သားအသွင်ယူလိုက်ကြသည်။ ဖွဲ့စည်းပုံ အခြေခံဥပဒေ (မူကြမ်း)အား ပြည်သူ့ရှေ့မှောက်သို့ ချပြလျက်ရှိလည့် ၁၉၇၃ တစ်လျှောက်လုံးတွင် ဖွဲ့စည်းပုံအခြေခံဥပဒေ ပြည်လုံးကျွတ်ဆန္ဒခံယူပွဲနှင့် ပြည်သူ့လွှတ်တော်တစ်ရပ် တည်ထောင်မှုအတွက် ပြင်ဆင်မှုများ စတင်လုပ်ဆောင်နေခဲ့၏။ ထိုနှစ် ဇူလိုင်တွင် ဒုတိယ အကြိမ် ပါတီကွန်ဂရက် ကျင်းပပြီး ဖွဲ့စည်းပုံအခြေခံဥပဒေ (တတိယမူကြမ်း) ကို နောက်ဆုံးအဖြစ် သဘောတူ လက်ခံလိုက်ကြ၏။ ဒီဇင်ဘာတွင် ပြည်လုံးကျွတ် ဆန္ဒခံယူပွဲ ပြုလုပ်ရာ ထောက်ခံခံ ၉၀ ဒသမ ၁၉ ရာခိုင်နှုန်းဖြင့် အတည်ဖြစ်သွားပြီး ၁၉၇၄ ဇန်နဝါရီ ၃ တွင် စတင် အာဏာတည်လေသည်။ ထို့နောက် ဖွဲ့စည်းပုံအခြေခံဥပဒေတွင် ပြဋ္ဌာန်းထားသည့်အတိုင်း ပြည်သူ့လွှတ်တော်အတွက် ဇန်နဝါရီနှင့် ဖေဖော်ဝါရီလများအတွင်း တိုင်းပြည်တစ်ဝန်းတွင် ရွေးကောက်ပွဲများ ပြုလုပ်သည်။ “နိုင်ငံတော်သည် တစ်ပါတီစနစ်ကို ကျင့်သုံးသည်။”

မြန်မာ့ဆိုရှယ်လစ် လမ်းစဉ်ပါတီသည် တစ်ခုတည်းသော နိုင်ငံရေးပါတီဖြစ်ပြီး ယင်းသည် နိုင်ငံတော်၏ ဦးဆောင်ပါတီ ဖြစ်သည်” ဟု အပိုဒ် ၁၁ တွင် ပြဋ္ဌာန်းထား သည်နှင့်အညီ ကိုယ်စားလှယ်လောင်းအားလုံးသည် လမ်းစဉ်ပါတီဝင်များသာ ဖြစ်ကြ၏။ ရွေးကောက်ပွဲပြီးနောက်တွင် ပထမအကြိမ် ပြည်သူ့လွှတ်တော်ကို ၁၉၇၄ မတ် ၂ တွင် ဖွင့်လှစ်ပါသည်။ ဤတွင်ရွှေ့ မြန်မာပြည်၏ “အရပ်သား အစိုးရသို့ အကူးအပြောင်း”သည် ပြီးပြည့်စုံခြင်းသို့ ရောက်တော့သတည်း။

ဗဟိုအလုပ်အမှုဆောင်ကော်မတီ

နိုင်ငံတော်အဖွဲ့အစည်းကို ပြုပြင်ပြောင်းလဲခြင်းနှင့်အတူ ဗိုလ်နေဝင်းသည် ခေါင်းဆောင်ပိုင်းမှ ပုဂ္ဂိုလ်များအား ထိန်းချုပ်ရန်အတွက် စည်းမျဉ်းစည်းကမ်းများကို လည်း ပြောင်းလဲလိုက်၏။ သူ၏ ပထမခြေလှမ်းမှာ ၁၉၆၉ တွင် စစ်ဌာနချုပ်တိုင်းမှူး များအား တော်လှန်ရေးကောင်စီတွင် ခန့်ထားမှုများ ရပ်စဲလိုက်ခြင်းပါ။ ထို့နောက် ၁၉၇၁ တွင် ပထမပါတီ ညီလာခံနှင့်အတူ နိုင်ငံ၏ ဆုံးဖြတ်ချက်ချသည့် အန္တိမ အစုအဖွဲ့ ဖြစ်သည့် ဗဟိုအလုပ်အမှုဆောင် ကော်မတီတစ်ရပ် ထူထောင်ခြင်းဖြင့် လမ်းစဉ်ပါတီကို ပြန်လည်ဖွဲ့စည်းလိုက်သည်။ ဇယား- ၄. ၄ တွင် ပထမဗဟို အလုပ်အမှုဆောင် ကော်မတီဝင်များကို ဖော်ပြထားပါသည်။ အဆိုပါ ကော်မတီဝင် ၁၅ ဦးတွင် ၁၃ ဦး မှာ တော်လှန်ရေးကောင်စီဝင်များဖြစ်ပြီး ကျန်နှစ်ဦးမှာ ဗဟို ကော်မတီ မဖြစ်ခင်ကလေးကမှ တော်လှန်ရေးကောင်စီဝင် ဖြစ်လာသူများပါ။ အနှစ်သာရအားဖြင့် လူပုဂ္ဂိုလ်ပြောင်းလဲမှု မရှိ။ သို့သော် နောက်ပိုင်းတွင် ရာထူး အသစ်များနှင့် တစ်ပြိုင်နက် ထမ်းဆောင်သော ရာထူးများတွင် အပြောင်းအလဲများ ရှိလာပါလိမ့်မည်။

ဒုတိယအကြိမ် ပါတီကွန်ဂရက်တွင် အသစ်ခန့်ထားလိုက်သည့် ဗဟို ကော်မတီဝင်သုံးဦးအနက် နှစ်ဦးမှာ ဗိုလ်နေဝင်းနှင့် နီးစပ်သူများ။ အဆိုပါ နှစ်ဦး အနက် တစ်ဦးမှာ ဗိုလ်မှူးကြီး ကျော်ထင်။ ဗိုလ်နေဝင်း၏ တပ်မတော် ဦးစီးချုပ် နေရာကို ဆက်ခံမည့်သူ။ ၁၉၇၂ ဧပြီ ၂၀ တွင် တပ်မတော် အရာရှိ အများအပြား အနားယူကြသည်။ ဗဟိုကော်မတီတွင် တာဝန်ထမ်းဆောင် တပ်မတော်အရာရှိလုံးဦးသာ ကျန်ခဲ့သည်။ ယင်းတို့မှာ ဒု-ကာကွယ်ရေးဦးစီးချုပ် (ကြည်း) ဗိုလ်ချုပ်ကြီးစန်းယု၊ ဒု-ကာကွယ်ရေးဦးစီးချုပ် (ရေ) ဗိုလ်မှူးချုပ်သောင်းတင် နှင့် ဒု-ကာကွယ်ရေး ဦးစီးချုပ် (လေ) ဗိုလ်မှူးချုပ်သောင်းဒန်တို့ဖြစ်ကြ၏။ ဗဟိုကော်မတီသို့ ဒုတိယ

အကြိမ် ခန့်ထားသူများတွင် တာဝန်ထမ်းဆောင် အရာရှိများမှာ ဗိုလ်မှူးချုပ်သောင်းတင်၊ ဗိုလ်မှူးချုပ် သောင်းဒန်၊ ဒု-ကာကွယ်ရေးဦးစီးချုပ် (ကြည်း) ဗိုလ်မှူးချုပ်တင်ဦးနှင့် ၁၉၇၄ တွင် ဒု-ကာကွယ်ရေးဦးစီးချုပ် (ကြည်း) ဖြစ်လာ လတ္တံ့သော ဗိုလ်မှူးကြီး ကျော်ထင်တို့ ဖြစ်ကြ၏။ ၁၉၇၄ မတ်တွင် ပထမ ပြည်သူ့လွှတ်တော် စတင်ပြီး နောက်ပိုင်း ဗဟိုကော်မတီဝင်အများစုသည် တစ်ပြိုင်နက် ထမ်းဆောင်နေသည့် ဝန်ကြီးဌာနရာထူးများကို စွန့်လွှတ်ကြပြီး၊ တစ်ပြိုင်နက် ထမ်းဆောင်သည့် ရာထူး များမှာ ဒု-ဝန်ကြီးချုပ်၊ အမျိုးသားစီမံကိန်းနှင့် ဘဏ္ဍာရေးဝန်ကြီး၊ ပြည်ထဲရေးနှင့် သာသနာရေးဝန်ကြီးနှင့် စက်မှုဝန်ကြီးတို့သာ ဖြစ်၏။

ဗိုလ်နေဝင်း၏ ပြုပြင်ပြောင်းလဲမှုများက ဒု-ဝန်ကြီးရာထူးအပေါ် သက်ရောက်မှု ရှိပါသည်။ အထက်တွင် ဖော်ပြခဲ့သည့်အတိုင်း ဒု-ဝန်ကြီးရာထူး သည် တာဝန်ပြီးဆုံးသွားသည့် စစ်ဌာနချုပ်တိုင်းမှူးများအတွက် လျာထားသည့် ရာထူးပါ။ ၁၉၆၉ တွင် ဒု-ဝန်ကြီးရာထူး လေးနေရာ ရှိခဲ့သော်လည်း ၁၉၇၂ တွင် ၁၈ နေရာအထိ ဖြစ်လာ သည်။ ဇယား- ၄. ၅ က ၁၉၇၂ တွင် ခန့်အပ်လိုက်သည့် ဒု-ဝန်ကြီးများ၏ ယခင် ရာထူးနှင့် နောက်ပိုင်း ရာထူးကို ဖော်ပြထားပါသည်။ အသစ်ခန့်အပ်လိုက်သည့် ဒု-ဝန်ကြီးများတွင် စစ်တိုင်းမှူးများနှင့် အုပ်ချုပ်ရေးပိုင်းသို့ ကူးပြောင်းလာသည့် အရာရှိများ ပါဝင်နေပုံကို ထောက်သော် ဒု-ဝန်ကြီးရာထူး ခွဲဝေပုံ ကျယ်ပြန့်လာသည်ဟု ဆိုနိုင်သည်။ ဤအရာရှိ အများအပြားသည် ၁၉၇၄ အရပ်သားအစိုးရသို့ အကူးအပြောင်းတွင် ဝန်ကြီးများဖြစ်လာကြပြီး ဝန်ကြီးအများစု သည် နိုင်ငံတော်ကောင်စီဝင်များ ဖြစ်လာကြလေသည်။

ထိုအချိန်မှစ၍ နောက်ပိုင်းတွင် ပြည်သူ့ပါလီမန်က ရာထူးများ ခန့်ထားသည့် မတ်လရောက်တိုင်း ဒု-ဝန်ကြီးများကို မကြာခဏ အစားထိုးမှုများ ဆောင်ရွက်လာ သည်။ ဇယား- ၄. ၆ နှင့် ဇယား- ၄. ၇ တို့တွင် ၁၉၇၄ နှင့် ၁၉၇၅ အတွင်း ခန့်အပ်လိုက်သည့် ဒု-ဝန်ကြီးများ၏ ယခင်ရာထူးနှင့် နောက်ပိုင်းရာထူးများကို ဖော်ပြထားပါသည်။ ဤဇယားများက တာဝန်ထမ်းဆောင်ဆဲ အရာရှိများအား ဒု- ဝန်ကြီး ခန့်အပ်ခြင်းနှင့် အနားယူပြီး အရာရှိများနှင့် လမ်းစဉ်ပါတီနှင့် အုပ်ချုပ်ရေး ပိုင်းသို့ ကူးပြောင်းလာသည့် အရာရှိများအား ဒု-ဝန်ကြီး ခန့်အပ်ခြင်းသည် မူတစ်ခု ဖြစ်လာပုံကို ဖော်ပြနေသည်။ ၁၉၇၄ နှင့် နှိုင်းယှဉ်လျှင် ၁၉၇၅ တွင် ဒု-ဝန်ကြီးမှ ဝန်ကြီး ရာထူးသို့ တိုးမြှင့်သွားသည့် ကိစ္စရပ်များ လျော့နည်းသွားပုံနှင့် ဤကဲ့သို့ တိုးမြှင့်သွားခြင်းသည် တပ်မတော် ထိပ်ပိုင်းသို့ ရောက်လာကြသူများ (အများစုမှာ

ဇယား- ၄.၄ ၁၉၇၁ ပထမ ဗဟိုအလုပ်အမှုဆောင်ကော်မတီ

ရာထူး	အမည်	အသက်	အဆင့်	RC အတွင်း အဆင့်	အခြားရာထူးများ
ဗိုလ်ချုပ်ကြီး(ကြည်း)	နေဝင်း	၆၁	ဥက္ကဋ္ဌ	ဥက္ကဋ္ဌ	ဝန်ကြီးချုပ်၊ ကာကွယ်ရေးဝန်ကြီး၊ ကာကွယ်ရေးဦးစီးချုပ်
ဗိုလ်မှူးချုပ်(ကြည်း)	စန်းယု	၅၄	အတွင်းရေးမှူး	အဖွဲ့ဝင်	ဒု-ဝန်ကြီးချုပ်၊ ဘဏ္ဍာရေးဝန်ကြီး၊ အမျိုးသားစီမံကိန်းဝန်ကြီး၊ ဒု-ကာကွယ်ရေးဦးစီးချုပ် (ကြည်း)
ဗိုလ်မှူးကြီး(ကြည်း)	သောင်းကြည်	၄၉	အဖွဲ့ဝင်	"	လယ်ယာစိုက်ပျိုးရေးနှင့် သစ်တောဝန်ကြီး၊ လယ်ယာမြေ နိုင်ငံပိုင်ပြုလုပ်ရေးဝန်ကြီး
"	ကျော်စိုး	၅၃	"	"	စက်မှုဝန်ကြီး၊ အလုပ်သမားဝန်ကြီး
"	လှဟန်	၅၃	"	"	ပြည်ထဲရေးဝန်ကြီး၊ တရားရေးဝန်ကြီး၊ ဒီမိုကရေစီဒေသန္တရ အုပ်ချုပ်ရေးဝန်ကြီး၊ သာသနာရေးဝန်ကြီး၊ လူဝင်မှု-မှတ်ပုံတင် -သန်းခေါင်စာရင်းဝန်ကြီး
"	မောင်ရွှေ	၅၁	"	"	နိုင်ငံခြားရေးဝန်ကြီး၊ ပညာရေးဝန်ကြီး၊ ကျန်းမာရေးဝန်ကြီး
ဗိုလ်မှူးချုပ် (လေ)	သောင်းဒန်	၄၈	"	"	ပြန်ကြားရေးဝန်ကြီး၊ ယဉ်ကျေးမှုဝန်ကြီး၊ ပြန်လည်နေရာချထားရေးဝန်ကြီး၊ လူမှုဝန်ထမ်းဝန်ကြီး၊ ဒု-ကာကွယ်ရေးဦးစီးချုပ် (လေ)

ဦးနေဝင်း၏ မအောင်မြင်သော ခေတ်ပြောင်းတော်လှန်ရေး

ဇယား- ၄.၄ ၁၉၇၁ ပထမ ဗဟိုအလုပ်အမှုဆောင်ကော်မတီ (အဆက်)

ရာထူး	အမည်	အသက်	အဆင့်	RC အတွင်း အဆင့်	အခြားရာထူးများ
ဗိုလ်မှူးကြီး(ကြည်း)	မောင်လွင်	၄၇	အဖွဲ့ဝင်	အဖွဲ့ဝင်	ကုန်သွယ်ရေးဝန်ကြီး၊ သမဝါယမဝန်ကြီး
"	မောင်လွင်	၅၃	"	"	အမျိုးသားစီမံကိန်း ဒု-ဝန်ကြီး
"	စိန်မြ	၄၉	"	"	ပြည်ထဲရေး ဒု-ဝန်ကြီး
အရပ်သား	ဦးဘညိမ်	၅၅	"	"	သမဝါယမ ဒု-ဝန်ကြီး
ဗိုလ်မှူးကြီး(ကြည်း)	တင်ဦး	၄၄	အရန်	"	အလယ်ပိုင်းတိုင်း စစ်ဌာနချုပ် တိုင်းမှူး
ဗိုလ်မှူးချုပ် (ရေ)	သောင်းတင်	၄၉	"	"	သတ္တုတွင်းဝန်ကြီး၊ ဒု-ကာကွယ်ရေးဦးစီးချုပ် (ရေ)
ဗိုလ်မှူးကြီး (ကြည်း)	မောင်မောင်ခ	၅၂	"	အဖွဲ့ဝင်ဟောင်း	စက်မှု ဒု-ဝန်ကြီး
"	အောင်ဖေ	၄၆	"	"	သတ္တုတွင်း ဒု-ဝန်ကြီး

ဇယား- ၄.၅ ၁၉၇၂ အတွင်း အသစ်ခန့်ထားသည့် ဒု-ဝန်ကြီးများ

ရာထူး	အမည်	အသက်	ဝန်ကြီးဌာန	ယခင်အဆင့်	ဆက်ခံသည့်ရာထူး
အငြိမ်းစား(ကြည်း)	ထွန်းတင်	၄၉	သမဝါယမ	လေ့ကျင့်ရေးဥက္ကဋ္ဌမှူး	သမဝါယမ
စိုလ်မှူးချုပ် (ကြည်း)	တင်ဦး	၄၄	ကာကွယ်ရေး	အလယ်ပိုင်းတိုင်းစစ်ဌာနချုပ် တိုင်းမှူး	ကာကွယ်ရေး
အငြိမ်းစား (ကြည်း)	မန်ကျား	၄၆	လူမှုဝန်ထမ်း	အရှေ့တောင်တိုင်းစစ်ဌာနချုပ် ဒု-တိုင်းမှူး	လူမှုဝန်ထမ်း
ဒု-စိုလ်မှူးကြီး(ကြည်း)	မောင်ချို	၄၀	သတ္တုတွင်း	စစ်လက်နက်ပစ္စည်း ညွှန်မှူး	စက်မှု
အငြိမ်းစား(ကြည်း)	ထင်ကျော်	၅၁	ဆောက်လုပ်ရေး	ဆောက်လုပ်ရေး ဒု-ဝန်ကြီး	ဆောက်လုပ်ရေး
"	ရဲခေါင်	၅၀	လယ်ယာနှင့်သစ်တော	လယ်ယာနှင့်သစ်တော ဒု-ဝန်ကြီး	လယ်ယာနှင့်သစ်တော
"	သာကျော်	၅၀	သယ်နှင့်လမ်း	သယ်နှင့်လမ်း ဒု-ဝန်ကြီး	သယ်နှင့်လမ်း
" (လေ)	ချစ်ခင်	၅၂	ပြည်ထဲနှင့် သာသနာ	ထောက်လှမ်းရေးဥက္ကဋ္ဌမှူး	ပြန်ကြားရေး
" (ကြည်း)	အေးမောင်	၅၀	ယဉ်ကျေးမှု	ပြည်သူ့လယ်သမားကောင်စီ ဒု-ဥက္ကဋ္ဌ	ယဉ်ကျေးမှု
အရပ်သား	ဦးအောင်စို	၅၈	အလုပ်သမား	ပြည်သူ့အလုပ်သမားကောင်စီ ဒု-ဥက္ကဋ္ဌ	၁၉၇၄ နုတ်ထွက်
"	ဦးချစ်မောင်	၄၅	စီမံနှင့်ဘဏ္ဍာ	ဘဏ္ဍာရေး ဒု-ဝန်ကြီး	၁၉၇၅ နုတ်ထွက်

ဦးနေဝင်း၏ မအောင်မြင်သော ခေတ်ပြောင်းကော်ထုနံ့ဇရာ

စစ်တိုင်းမှူးများ) အားလုံးလောက် နီးနီးအတွက် ကန့်သတ်ထားပုံကို ဖော်ပြနေ၏။ ဤဖြစ်ရပ်က ဒု-ဝန်ကြီးများ မကြာခဏ ပြောင်းနေသော်လည်း ဝန်ကြီးများ အပြောင်းအလဲ ဖြစ်ခေါင့်ဖြစ်ခဲ့ရုံသည့် အခြေအနေကို ဖန်တီးပေးလိုက်သည်။ အချို့သော ကိစ္စရပ်များတွင် ဝန်ကြီးများ ရာထူးမှ ဆင်းပြီးနောက် တချို့မှာ ပြည်သူ့ဝန်ထမ်းဆိုင်ရာ ရာထူးဌာနန္တရများမှ လုံးဝ စုပ်စမြုပ်စ ပျောက်ကွယ်သွားကြပြီး တချို့မှာ နိုင်ငံတော် ကောင်စီဝင် (သို့) သံအမတ်ကြီးများအဖြစ် ရုပ်ပြောင်းသွားကြသည်။^၆

ဤကာလအတွင်း ဦးနေဝင်းသည် သူ့လက်ထောက်များ၊ တာဝန်ထမ်းဆောင်ဆဲ အရာရှိများနှင့် ကက်ဘီနက်အဖွဲ့ဝင်များ တစ်စုတစ်ရုံးတည်း ဖြစ်နေသည့် အခြေအနေကို ဖျက်သိမ်းပြီး အာဏာထိန်းသိမ်းထားရန်နှင့် အစိုးရအဖွဲ့ လည်ပတ်ရန် နည်းလမ်းသစ်တစ်ခု တီထွင်လိုပုံရသည်။ ဤရည်ရွယ်ချက်တွင် သူ၏ အနီးကပ်လက်ထောက်များနှင့် ထိပ်တန်းတပ်မတော်ခေါင်းဆောင်များ (တပ်မတော်ကာကွယ်ရေးဦးစီးချုပ်နှင့် ကြည်း-ရေ-လေ ဒု-ဦးစီးချုပ်သုံးဦး) အား ကော်မတီတွင် ခန့်ထားခြင်းနှင့် တစ်ချိန်တည်းမှာပင် ဝန်ကြီးများနှင့် ဒု-ဝန်ကြီးရာထူးများ တိုးချဲ့သလို နိုင်ငံ တော်ကောင်စီတွင်လည်း တာဝန်ထမ်းဆောင်ဆဲ အရာရှိများနှင့် အငြိမ်းစားအရာရှိများအား ခန့်ထားခြင်းတို့ဖြင့် ဗဟိုအလုပ်အမှုဆောင်ကော်မတီကို လွတ်လပ်စေရန်နှင့် အားကောင်းမောင်းသန် ဖြစ်စေရန် ဆောင်ရွက်လိုပုံတို့ကိုလည်း တွေ့ရသည်။ ဤဆောင်ရွက်မှုများ တစ်လျှောက်တွင် ဦးနေဝင်းသည် ရည်မှန်းချက်သုံးခု တစ်ပြိုင်နက်တည်း ပေါက်မြောက်ရန်လည်း ကြိုးပမ်းခဲ့ပါသည်။ ယင်းတို့မှာ သူ၏ အာဏာရှင်ဖြစ်မှုကို ဆက်လက်ထိန်းသိမ်းထားရန်၊ လမ်းစဉ်ပါတီကို ကိုယ်ပိုင်အုပ်ချုပ်ခွင့်ရှိသော အာဏာရပါတီအဖြစ် ထူထောင်ရန်နှင့် တပ်မတော်ကို ချုပ်ကိုင်ထားနိုင်ရန်တို့ ဖြစ်၏။ ဤရည်မှန်းချက်များ ပေါက်မြောက်ရန်အတွက် သူ၏ အဓိကနည်းမှာ ဗဟိုကော်မတီဝင်များအား ကက်ဘီနက် အဖွဲ့ဝင်များအဖြစ်တစ်ပြိုင်တည်း တာဝန်ထမ်းဆောင်ခြင်းမှ ကန့်သတ်ရန်နှင့် တပ်မတော်အရာရှိများအတွက် ရာထူးအရေအတွက်များ တိုးချဲ့ရန်တို့ ဖြစ်သည်။ ဤသို့ ဆောင်ရွက်ခြင်းဖြင့် ဗဟိုကော်မတီအတွင်း အဝင်အထွက် နည်းပါးသွားတော့အံ့။

လမ်းစဉ်ပါတီကို ဦးဆောင်ပါတီအဖြစ်ထားပြီး အစိုးရအဖွဲ့တစ်ရပ် ဖန်တီးဖို့ အတွက် ဦးနေဝင်း အဆင်ပြေစေရန် ဗဟိုကော်မတီသည် အခြားအစုအဖွဲ့များမှ ကင်းလွတ်ပြီး ပါတီ၏ အမြင့်ဆုံး အလုပ်အမှုဆောင်အဖွဲ့အစည်းအဖြစ် လည်ပတ်

ဇယား - ၄.၆ ၁၉၇၄ အတွင်း အသစ်ခန့်ထားသည့် ဒု-ဝန်ကြီးများ

ရာထူး	အမည်	အသက်	ဝန်ကြီးဌာန	ယခင်အဆင့်	ဆက်ခံသည့်ရာထူး
ဗိုလ်မှူးကြီး(ငြိမ်း)	တင့်ဆွေ	၄၉	ကာကွယ်ရေး	အရှေ့တောင်တိုင်းစစ်ဌာနချုပ် တိုင်းမှူး	စက်မှု (၁)ဝန်ကြီး
အငြိမ်းစား(ကြည်း)	အုန်းကျော်	၄၇	ပြည်ထဲရေးနှင့်သာသနာ	ခြေမြန်တပ်မ (၇၇) ဒု-တပ်မမှူး	လူမှု/အလုပ်သမားဝန်ကြီး
"	မျိုးမြင့်	၄၉	စီမံနှင့်ဘဏ္ဍာ	လယ်ယာနှင့်သစ်တော ဒု-ဝန်ကြီး	၁၉၇၈ နုတ်ထွက်
"	သိန်းညွန့်	၅၀	ကုန်သွယ်ရေး	မကွေးတိုင်း လုံ/အုပ်ကော်မတီဥက္ကဋ္ဌ	၁၉၇၇ နုတ်ထွက်
"	မင်းအောင်	၅၀	သယံနှင့်လမ်း	ပါတီဌာနချုပ် လက်ထောက်အတွင်းရေးမှူး	၁၉၈၀ နုတ်ထွက်
"	သိန်းထူး	၅၁	သမဝါယမ	ချင်းပြည်နယ် လုံ/အုပ် ကော်မတီဥက္ကဋ္ဌ	၁၉၇၇ နုတ်ထွက်
"	ခင်ငြိမ်း	၄၇	ကျန်းမာရေး	တနင်္သာရီတိုင်းကြီးကြပ်ရေးကော်မတီဒု-ဥက္ကဋ္ဌ	၁၉၈၀ နုတ်ထွက်
"	အောင်ထွန်း	၅၁	ပညာရေး	စစ်တက္ကသိုလ်ကျောင်းအုပ်၊ ဝဲခူးတိုင်း	
"	ကျော်ခိုင်	၄၅	အလုပ်သမား	ကြီးကြပ်ရေးကော်မတီဥက္ကဋ္ဌ	၁၉၇၅ နုတ်ထွက်
"	လှတင်	၄၉	ဆောက်လုပ်ရေး	အနောက်တောင်တိုင်းစစ်ဌာနချုပ် ဒု-တိုင်းမှူး	၁၉၇၅ နုတ်ထွက်
"	ခင်မောင်တည်	၄၇	ပြည်ထဲရေးနှင့်သာသနာ	ကယားပြည်နယ်ကြီးကြပ်ရေးကော်မတီဥက္ကဋ္ဌ	၁၉၇၅ နုတ်ထွက်
"	မောင်ဝင်း	၅၃	နိုင်ငံခြားရေး	ပါတီဌာနချုပ် ဌာနကြီးမှူး	၁၉၈၁ နုတ်ထွက်
ဒု-ဗိုလ်မှူးကြီး(ကြည်း)	တင်မောင်	၅၁	ပြန်ကြားရေး	ကရင်ပြည်နယ် ကြီးကြပ်ရေးကော်မတီဥက္ကဋ္ဌ	၁၉၇၇ နုတ်ထွက်
အငြိမ်းစား(ကြည်း)	တင်ဦး	၅၃	စက်မှု	နိုင်ငံခြားရေးဒု-ဝန်ကြီး	၁၉၇၇ နုတ်ထွက်
အရပ်သား	သိန်းဟန်	၅၀	နှင့်သစ်တော	စစ်ကိုင်းတိုင်း လုံ/အုပ် ကော်မတီဥက္ကဋ္ဌ	၁၉၇၅ နုတ်ထွက်
				ကယားပြည်နယ်ကြီးကြပ်ရေးကော်မတီဥက္ကဋ္ဌ	၁၉၇၅ နုတ်ထွက်
				ပြည်သူ့ကောင်သူလယ်သမားကောင်စီ ဒု-ဥက္ကဋ္ဌ	၁၉၇၇ နုတ်ထွက်

ဇယား - ၄.၇ ၁၉၇၅ အတွင်း အသစ်ခန့်ထားသည့် ဒု-ဝန်ကြီးများ

ရာထူး	အမည်	အသက်	ဝန်ကြီးဌာန	ယခင်အဆင့်	ဆက်ခံသည့်ရာထူး
ဗိုလ်မှူးချုပ်(ကြည်း)	ကျော်ထင်	၅၀	ကာကွယ်ရေး	ဒု-ကာကွယ်ရေးဦးစီးချုပ် (ကြည်း)	ကာကွယ်ရေးဝန်ကြီး
ဗိုလ်မှူးကြီး(ကြည်း)	တင့်ဆွေ	၄၉	ဝန်ကြီးချုပ်ရုံး	ကာကွယ်ရေး ဒု-ဝန်ကြီး	စက်မှု (၁)ဝန်ကြီး
ဗိုလ်မှူးကြီး(ကြည်း)	ခင်အုန်း	၅၂	သယံနှင့်လမ်း	ရန်ကုန်တိုင်းစစ်ဌာနချုပ်တိုင်းမှူး	သယံနှင့်လမ်းဝန်ကြီး
ဗိုလ်မှူးကြီး(ကြည်း)	သန်းတင်	၄၇	သတ္တုထွင်း	အနောက်တောင်တိုင်းစစ်ဌာနချုပ်တိုင်းမှူး	သတ္တုထွင်းဝန်ကြီး
ဗိုလ်မှူးကြီး(ကြည်း)	မြမောင်	၅၀	ပြန်ကြားရေး	ပညာရေးဌာနကြီးမှူး၊ ပါတီဌာနချုပ်	ပြန်ကြားနှင့် ယဉ်ကျေးဝန်ကြီး
ဗိုလ်မှူးကြီး(ကြည်း)	လှမောင်	၅၄	စက်မှု (၁)	ပြည်ထဲရေးဒု-ဝန်ကြီး၊ ဘုရားရေးဒု-ဝန်ကြီး	နိုင်ငံတော်ကောင်စီဝင်
အငြိမ်းစား(ကြည်း)	အောင်ဘွင့်	၅၁	ကုန်သွယ်ရေး	အနောက်တောင်တိုင်းစစ်ဌာနချုပ် ဒု-တိုင်းမှူး၊	၁၉၇၇ နုတ်ထွက်
အရပ်သား	ဒေါက်တာဘိုလေး	၄၁	လယ်ယာနှင့်သစ်တော	ဧရာဝတီတိုင်း ကြီးကြပ်ရေးကော်မတီဥက္ကဋ္ဌ	၁၉၈၀ နုတ်ထွက်
				ရန်ကုန်တက္ကသိုလ်အဓိက၊ ပါတီဘဏ္ဍာရေးနှင့် စီမံကိန်းကော်မတီ အတွင်းရေးမှူး	

နေဖို့လိုသည်။ ဆိုလိုသည်မှာ ပါတီလုပ်ငန်း ဆောင်ရွက်သူများသည် သူတို့၏ ပါတီတွင်း လုပ်ဆောင်ချက်ပေါ်မူတည်၍ ဗဟိုအလုပ်အမှုဆောင်ကော်မတီသို့ ရွေးချယ်ခံရဖို့လိုသည်။ သို့သော် အထက်တွင် ဖော်ပြခဲ့သည့်အတိုင်း ၁၉၇၁ မတိုင်ခင် လမ်းစဉ်ပါတီအတွင်း ရာထူးမြင့်လာလေလေ ထိုရာထူးများတွင် တပ်မတော် အရာရှိများ ခန့်ထားသည့်အရေအတွက် ကြီးမားလာလေလေ ဖြစ်၏။ ဤအချက်က ၁၉၇၄ အရပ်သား အစိုးရသို့ ကူးပြောင်းချိန်တွင် ပါတီသည် ကိုယ်ပိုင်အုပ်ချုပ်ခွင့်ရှိသည့် အဖွဲ့အစည်းတစ်ခုအဖြစ် အတည်တကျ ဖြစ်ပြီလားဟု မေးစရာ ရှိလာ၏။

ပါတီဗဟိုကော်မတီ

၁၉၇၁ ဇွန် ၂၈ တွင် ပထမပါတီညီလာခံ ကျင်းပပါသည်။ ယင်းက “အမြဲတေပါတီမှ ပြည်သူ့ပါတီသို့ ပြောင်းလဲခြင်းပန်းတိုင်” ပေါ် အခြေပြုသည့် ပါတီဖွဲ့စည်းအုပ်ချုပ်ပုံ အခြေခံဥပဒေသစ်ကို ပြဋ္ဌာန်းပေးလိုက်သည်။ ဤအပြောင်းအလဲနောက်ပိုင်း ဖွဲ့စည်းပုံကို ပုံ ၄. ၁ တွင် ဖော်ပြထားသည်။

ပုံ ၄ . ၁ လမ်းစဉ်ပါတီ ဖွဲ့စည်းပုံ

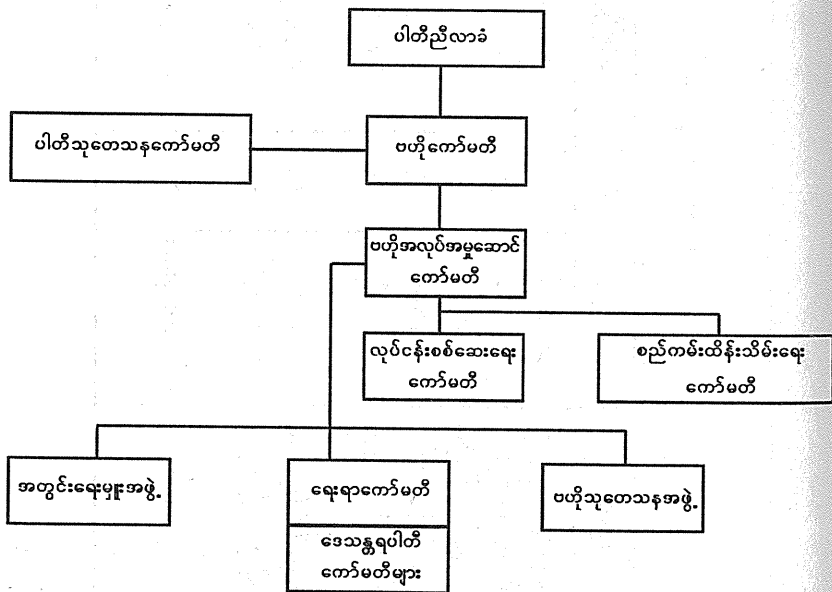

ပြန်လည်ဖွဲ့စည်းမှု၏ အရေးအကြီးဆုံး အချက်များအနက် တစ်ခုမှာ ဗဟိုအလုပ်အမှုဆောင်ကော်မတီနှင့် ဗဟိုကော်မတီကို ဖန်တီးခြင်းဖြစ်သည်။ ဗဟိုအလုပ်အမှုဆောင် ကော်မတီသည် နိုင်ငံတော်၏ အန္တိမဆုံးဖြတ်ချက်ချ အစုအဖွဲ့လောက် နီးနီး ဖြစ်လာ၏။ ယင်းကို ဗဟိုကော်မတီဝင်များထဲမှ ရွေးချယ်သည့် အဖွဲ့ဝင် ၁၅ ဦးဖြင့် ဖွဲ့စည်းထားသည်။ ဗဟိုကော်မတီသည် လေးနှစ်တစ်ကြိမ် ကျင်းပသည့် ပါတီညီလာခံက အတည်ပြုလိုက်သော စီမံကိန်းများနှင့် ဥပဒေများကို အသက်ဝင်အောင် ဆောင်ရွက်ရန် တာဝန်ရှိသည်။ ထို့ပြင် ဗဟိုကော်မတီသည် ပါတီညီလာခံမကျင်းပသည့်အခါ ပါတီ၏ အမြင့်ဆုံး ဆုံးဖြတ်ချက်ချသည့် အာဏာပိုင်ဖြစ်သည် (ပါတီဖွဲ့စည်းအုပ်ချုပ်ပုံ အခြေခံ ဥပဒေ အပိုဒ် ၇၉)။

၁၉၇၁ ဇူလိုင် ၅။ ပထမပါတီညီလာခံ၏ ရှစ်ရက်မြောက်နေ့တွင် ပထမဗဟိုကော်မတီဝင်များကို ရွေးချယ်ပါသည်။ ကိုယ်စားလှယ်လောင်းများ၏ မဲပြားကို ကြိုတင်ပေးထားပြီး ဒေသပါတီ၊ ပါတီဌာနချုပ်နှင့် တပ်မတော်ကိုယ်စားပြုတက်ရောက်လာကြသူ ၈၂၅ ဦးတို့က မဲရုံနှစ်ရုံတွင် လျှို့ဝှက်မဲပေးကြသည်။^၂ ဒေသပါတီ ၁၅ ခုနှင့် ဗဟိုစည်းရုံးရေးကော်မတီတို့မှ ကိုယ်စားလှယ်များအပြင် ဗဟိုနိုင်ငံရေးတက္ကသိုလ်နှင့် တပ်မတော်မှ ကိုယ်စားလှယ်များမှ ကိုယ်စားလှယ်ပေါင်း ၃၀၀ တို့က ရွေးချယ်ခဲ့ကြသည်။ ဤ ၃၀၀ ထဲမှ ဗဟိုကော်မတီဝင် ၁၅၀ နှင့် အရန်ဗဟိုကော်မတီဝင် ၅၀ တို့ကို ရွေးချယ်သည်။ သို့သော် ရွေးချယ်တင်မြှောက်ပွဲဘယ်၍ ဘယ်မျှ တရားမျှတသည်ကို မသိပါ။^၃

ဇယား- ၄. ၈ တွင် ကိုယ်စားလှယ်လောင်းအရေအတွက်နှင့် ဗဟို ကော်မတီဝင်များနှင့် အရန် ဗဟိုကော်မတီဝင်များအဖြစ် ရွေးချယ်ခြင်းခံရသည့် အရေအတွက်ကို ဖော်ပြထားပါသည်။ ဗဟိုကော်မတီသို့ ရွေးချယ်ခံရသူများတွင် ပါတီဌာနချုပ် (ဌာနချုပ်မှ ဌာနကြီးများ၊ ဗဟိုနိုင်ငံရေး တက္ကသိုလ်၊ ပါတီစည်းရုံးရေး ဗဟိုကော်မတီ) မှ ရွေးချယ်ခံရသူများက အရေအတွက် ပိုများကြောင်း တွေ့နိုင်၏။ ပါတီ တိုင်းခွဲများမှ ကိုယ်စားလှယ်လောင်း ၁၅၀ (စုစုပေါင်း၏ ၅၀%) ရှိသော်လည်း ၂၁ ဦး (၁၄%) သာ ဗဟိုကော်မတီသို့ ရွေးချယ်တင်မြှောက်ခြင်း ခံရသည်။ ထိုအချိန်တွင် ပါတီဌာနချုပ်နှင့် ဆက်စပ်သည့် အဖွဲ့အစည်းများကိုယ်စားပြု ကိုယ်စားလှယ်ပေါင်း ၁၀၀ တွင် ၈၉ ဦး (၈၉%) ရွေးချယ်ခံရသည်။ ထို့ကြောင့် လမ်းစဉ်ပါတီ

အတွင်း ဗဟို-ဒေသ ဆက်ဆံရေးတွင် ဗဟိုက အလွန်အကျွံ အားသာနေပါသည်။ အရပ်ဘက်-စစ်ဘက် ဆက်ဆံရေးတွင် တပ်မတော်က လွှမ်းမိုးထားသည်။ စုစုပေါင်း ကိုယ်စားလှယ်လောင်း ၃၀၀ တွင် ၁၉၄ (၆၅%) မှာ တပ်မတော်အရာရှိများ ဖြစ်ကြသည်။ တပ်မတော် ကိုယ်စားလှယ်လောင်း ၅၀ အနက် ၄၀ (၈၀%) ရွေးချယ်ခြင်း ခံရသည်။

ပါတီစည်းရုံးရေး ဗဟိုကော်မတီသည် ကိုယ်စားလှယ်လောင်း ၉၆ ဦးဖြင့် ရွေးချယ်တင်မြှောက်ပွဲသို့ အရေအတွက် အများဆုံး ဝင်ရောက်သည်။ ယင်းအနက် ၇၆ ဦးမှာ တပ်မတော်အရာရှိများ ဖြစ်ကြပြီး ဗဟိုကော်မတီသို့ ရွေးချယ်ခံရသူ ၉၀% ရှိသည်။ ဤမှာ ပါတီဗဟိုချက်မသို့ တပ်မတော်အရာရှိများ တိုးတက် ချဉ်းကပ်လာသည့် သဘောဖြစ်သည်။ ထို့ပြင် တပ်မတော်သည် ပါတီကွန်ဂရက်သို့ ကိုယ်စားလှယ်လောင်းများ တိုက်ရိုက်ပို့ခွင့်ရှိရာ ဗဟိုကော်မတီဝင် အရေအတွက် ၁၅၀ တွင် တပ်မတော်အရာရှိဦးရေ ၁၁၉ ပါဝင်နေ၏။ သို့သော် တပ်မတော် ကိုယ်စားပြု ကိုယ်စားလှယ်လောင်းများ အုပ်စုချင်း မတူကြ။

ပုံ- ၄. ၂ တွင် ကိုယ်စားလောင်း အရာရှိများ၏ သက်မွေးမှုလုပ်ငန်းလမ်းကြောင်းများကို ဖော်ပြထားပါသည်။ အရာရှိများကို အုပ်စုလေးစု ခွဲနိုင်သည်။ ယင်းတို့မှာ စစ်ဘက်လမ်းကြောင်း (military path-MP) အုပ်စု၊ ထိပ်တန်း စစ်ဘက်လမ်းကြောင်း (top military path-TMP) အုပ်စု၊ အဆင့်မြင့်ပါတီ လမ်းကြောင်း (higher party path-HPP) အုပ်စုနှင့် အဆင့်နိမ့်ပါတီလမ်းကြောင်း (lower party path-LPP) အုပ်စု။

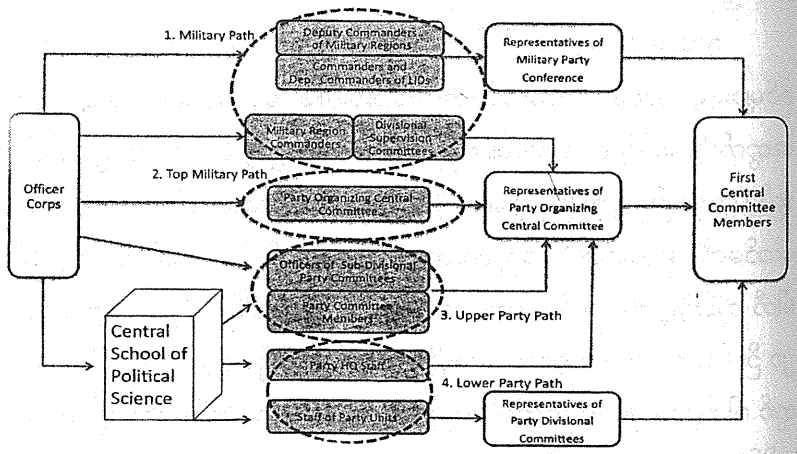

ပုံ ၄. ၂ ပထမဗဟိုကော်မတီမှ စစ်ဘက်ဆိုင်ရာ အရာရှိများ၏ အလုပ်လမ်းကြောင်းများ

စစ်ဘက်လမ်းကြောင်း (MP) အုပ်စု

စစ်ဘက်လမ်းကြောင်းအုပ်စုမှ အရာရှိ အများစုမှာ တပ်မတော်မှ တစ်ဆင့် ပေါ်ထွက်လာသူများ ဖြစ်ကြပြီး ဤအုပ်စုကို တပ်မတော်တွင် အအောင်မြင်ဆုံး အုပ်စုအဖြစ် မှတ်ယူနိုင်သည်။ သူတို့အထဲက အနိမ့်ဆုံးအဆင့်မှာ တပ်မှူးဖြစ်ပြီး တိုင်းစစ်ရေး ကော်မတီ ဥက္ကဋ္ဌများအဖြစ် လမ်းစဉ်ပါတီအတွက် အလုပ်လုပ်နေကြ

ဇယား ၄ . ၈ ပထမလမ်းစဉ်ပါတီ ဗဟိုကော်မတီရွေးချယ်မှု

Table with 5 columns: Party Organization, Nominated, CC Members, CC Candidates, Not Selected. Rows include Party Divisional Committee Representatives (a), 15 regions (No. 1-15), Party HQ Representatives (b), and Total (a + b + c).

Note: *Number in parenthesis indicates active military officers.

၁၃၄

ဦးနေဝင်း၏ မအောင်မြင်သော ခေတ်ပြောင်းတော်လှန်ရေး

သည့် စစ်ဌာနချုပ်တိုင်းမှူးလေးယောက်မှအပ ကျန်လူများမှာ တပ်မတော် ပညာရေးကော်မတီဝင်များ ဖြစ်ကြ၏။ တပ်မတော်မှတစ်ဆင့် သူတို့ ထွက်ပေါ်လာခြင်းတွင် နိုင်ငံရေး (သို့) အုပ်ချုပ်ရေးနှင့် ပတ်သက်ခြင်း မရှိ။ ထို့ပြင် သူတို့၏ တပ်ရာထူးကို မူတည်၍ ပါတီ ရာထူးများသို့ ခန့်အပ်ခံရသူများဖြစ်ကြသည်။ ဗဟိုကော်မတီ ရွေးကောက်တင်မြောက်ပွဲတွင် စစ်ဌာနချုပ်တိုင်းမှူးများသည် ပါတီ စည်းရုံးရေးဗဟိုကော်မတီ၏ ကိုယ်စားလှယ်လောင်းများ ဖြစ်ကြပြီး အခြားလူများသည် တပ်မတော်ကိုယ်စားလှယ်များအဖြစ် ပါတီကွန်ဂရက်သို့ တက်ရောက်လာကြခြင်း ဖြစ်သည်။

ထိပ်တန်းစစ်ဘက်လမ်းကြောင်း (TMP) အုပ်စု

ထိပ်တန်းစစ်ဘက်လမ်းကြောင်းအုပ်စုတွင် ထိပ်တန်းစစ်ဘက်ခေါင်းဆောင်များ နှင့် စစ်ဌာနချုပ်တိုင်းမှူးဟောင်းများ ပါဝင်သည်။ ယင်းတို့အနက် အများစုမှာ ဝန်ကြီးများ (သို့) ဒု-ဝန်ကြီးများအဖြစ် နိုင်ငံရေးကိစ္စများနှင့် ထိတွေ့ပြီးသူများ ဖြစ်ကြသည်။ ဦးနေဝင်းနှင့် ဦးစန်းယုတို့မှာ ဤအုပ်စုထဲတွင် ပါဝင်၏။ သူတို့သည် ပါတီ စည်းရုံးရေး ဆက်လက်ဆောင်ရွက်သည့် ပါတီစည်းရုံးရေး ဗဟိုကော်မတီဝင်များ ဖြစ်သော်လည်း သူတို့၏ တက်လမ်းမှာ တပ်မတော်ထဲတွင် ရလာသည့် တက်လမ်း ဖြစ်သည်။ အောက်တွင် ဖော်ပြအံ့သော အဆင့်မြင့်ပါတီလမ်းကြောင်းအုပ်စုနှင့် အဆင့်နိမ့်ပါတီလမ်းကြောင်း အုပ်စုဝင်များနှင့်မတူ။ သူတို့သည် ပါတီစည်းရုံးရေး ဗဟိုကော်မတီ၏ ကိုယ်စားလှယ်များအဖြစ် ဗဟိုကော်မတီဝင်လောင်း ဖြစ်လာကြသူများပါ။

အဆင့်မြင့်ပါတီလမ်းကြောင်း (HPP) အုပ်စု

အဆင့်မြင့်ပါတီလမ်းကြောင်းအုပ်စုတွင် တိုင်းပါတီစိစစ်ရေး ကော်မတီများမှ အမှုဆောင်များနှင့် ပါတီဌာနချုပ်ရေးရာ ကော်မတီဝင်များ ပါဝင်သည်။ သူတို့သည် တပ်မတော်အရာရှိများဖြစ်ကြပြီး ၁၉၆၂ တပ်မတော်မှ လမ်းစဉ်ပါတီနှင့် အုပ်ချုပ်ရေး အစုအဖွဲ့များသို့ ကူးပြောင်းလာသည့် အရာရှိများထက် ပါတီအဆင့် အတန်းမြင့်သည်။ တချို့မှာ အဆင့်မြင့်ပါတီရေးရာတာဝန်များကို တိုက်ရိုက် ထမ်းရွက်ရပြီး ကျန်လူများမှာ အောက်တွင် ဖော်ပြအံ့သော အဆင့်နိမ့်ပါတီလမ်းကြောင်း အုပ်စုမှ ရာထူးတိုးလာသူ များဖြစ်ကြသည်။ ဤအုပ်စုတွင် ပါဝင်သူများ၏ ရာထူးတိုးတက်မှုသည် တပ်မတော်ထဲမှာ မရှိတော့။ ပါတီအမှုဆောင်များအဖြစ် သူတို့

လုပ်ကိုင်နေသည့် လမ်းစဉ်ပါတီထဲမှာသာ ရှိသည်။ သူတို့ ဗဟိုကော်မတီဝင်လောင်းများ ဖြစ်လာကြသည်မှာ စည်းရုံးရေး ဗဟိုကော်မတီ၊ ပါတီဌာနချုပ် ဌာနကြီးများ (သို့) ဗဟိုနိုင်ငံရေးတက္ကသိုလ်မှ ကိုယ်စားလှယ်များအဖြစ် ဖြစ်လာကြခြင်းပါ။

အဆင့်နိမ့်ပါတီလမ်းကြောင်း (LPP) အုပ်စု

အဆင့်နိမ့်ပါတီလမ်းကြောင်းအုပ်စုတွင် ပါဝင်သည့်အရာရှိများသည် လမ်းစဉ် ပါတီဌာနချုပ်တွင် ဝန်ထမ်းများအဖြစ်လည်းကောင်း၊ ပါတီယူနစ် အမှုဆောင်များအဖြစ် လည်းကောင်း လုပ်ကိုင်သူများ ဖြစ်ကြသည်။ ပါတီဌာနချုပ်တွင် လုပ်ကိုင်နေသူတို့က စည်းရုံးရေးဗဟိုကော်မတီ၏ ကိုယ်စားလှယ်များအဖြစ် ဗဟို

ဇယား - ၄.၉

ဗဟိုကော်မတီဝင်လောင်း၊ ဗဟိုကော်မတီဝင်နှင့် အရန်ဗဟိုကော်မတီဝင် တပ်မတော်အရာရှိများ

	ရာထူး	ကော်မတီဝင်လောင်း	ကော်မတီဝင်	အရန်ကော်မတီဝင်
ကြည်း	ဗိုလ်ချုပ်ကြီး	၁	၁	၀
	ဗိုလ်မှူးချုပ်	၁	၁	၀
	ဗိုလ်မှူးကြီး	၄၁	၄၁	၀
	ဒု-ဗိုလ်မှူးကြီး	၄၄	၃၆	၈
	ဗိုလ်မှူး	၁၉	၁၇	၁
	ဗိုလ်ကြီး	၆၇	၅	၁၃
	ဗိုလ်	၁	၀	၁
ရေ	ဗိုလ်မှူးချုပ်	၁	၁	၀
	ဗိုလ်မှူးကြီး	၄	၃	၁
	ဗိုလ်မှူး	၄	၃	၁
လေ	ဗိုလ်မှူးချုပ်	၁	၁	၀
	ဗိုလ်မှူးကြီး	၁	၁	၀
	ဒု-ဗိုလ်မှူးကြီး	၃	၃	၀
	ဗိုလ်မှူး	၆	၆	၀
ပေါင်း		၁၉၄	၁၁၉	၂၅

ကော်မတီဝင်လောင်းများ ဖြစ်လာကြသည်။ ဤအရာရှိများသည် ပါတီရေးရာများ လုပ်ကိုင်ရန် တပ်မတော်မှ ကူးပြောင်းလာကြသူများလည်း ဖြစ်ကြ၏။ သို့သော် သူတို့တွင် အလွန်မြင့်မားသည့် အဆင့်မျိုး မရှိကြ။

အထက်ဖော်ပြပါ အုပ်စုလေးခုကို ကြည့်လျှင် ခွဲခြားချက်တချို့မှအပ အုပ်စုနှင့် တပ်မတော်ရာထူးတို့ အပြန်အလှန် ဆက်နွှယ်နေပုံကို တွေ့ရလိမ့်မည်။ TMP အုပ်စုသည် ဗိုလ်ချုပ်ကြီးများ၊ ဗိုလ်မှူးကြီးများနှင့်လည်းကောင်း၊ MP အုပ်စုသည် ဗိုလ်မှူးကြီးများနှင့်လည်းကောင်း၊ HPP အုပ်စုသည် ဒု-ဗိုလ်မှူးကြီးများနှင့်လည်းကောင်း၊ LPP အုပ်စုသည် ဗိုလ်ကြီးများနှင့်လည်းကောင်း အပြန်အလှန်ဆက်နွှယ်နေကြသည်။ ထို့ကြောင့် TMP>MP>HPP>LPP ဟူသော ပါဝါဆက်ဆံမှုကို မှန်းဆကြည့်နိုင်သည်။ ပါတီထဲသို့ တပ်မတော် ထိုးဖောက်ရာတွင် TMP နှင့် MP တို့သည် HPP နှင့် LPP အုပ်စုများထက် အဆင့်မြင့်ကြ၏။

ရာထူးအပေါ် အခြေခံသည့် တပ်မတော်အာဏာစဉ်းစဉ်းဆင့်၏ ဩဇာ လွှမ်းမိုးမှုက ဗဟိုကော်မတီဝင်များ ရွေးချယ်တင်မြှောက်မှုကို သက်ရောက်စေသည်မှာ သေချာလှသည်။ ဇယား- ၄. ၉ တွင် ဖော်ပြထားသည့်အတိုင်း ဗဟိုကော်မတီဝင်အဖြစ် ရွေးချယ်ခံရသူများသည် ထိပ်တန်းအရာရှိကြီးများ ဖြစ်နေကြသည်။ ထို့ကြောင့် ဗဟိုကော်မတီဝင်များနှင့် အရန် ဗဟိုကော်မတီဝင်များသည် TMP, MP နှင့် HPP အုပ်စုများမှ လူများဖြစ်ကြပြီး LPP အုပ်စုမှ အများစုမှာ ရွေးချယ်တင်မြှောက်ခြင်း မခံကြရ။ ထို့ပြင် TMP အုပ်စုမှ အရာရှိအားလုံး ဗဟိုအလုပ်အမှုဆောင်ကော်မတီဝင်များအဖြစ် ရွေးချယ်တင်မြှောက်ခြင်း ခံကြရသည်။

ထို့ကြောင့် ပထမဗဟိုကော်မတီသို့ ရွေးချယ်တင်မြှောက်ခြင်း ခံကြရသူများသည် အဓိကအားဖြင့် တပ်မတော်အရာရှိများ ဖြစ်ကြသည်။ သို့သော် သူတို့၏ သက်မွေးမှုလမ်းကြောင်းကို မူတည်၍ TMP, MP နှင့် HPP ဟူ၍ သုံးမျိုးသုံးစား ခွဲခြားနိုင်ပါသည်။

လမ်းစဉ်ပါတီသည် စစ်အစိုးရ၏ ဗန်းပြ မျက်နှာဖုံးပါ။ သို့သော် ဤသုံးသပ်ချက်မှာ အကုန်အစင် မဟုတ်သေး။ လက်တင်အမေရိကနိုင်ငံများတွင် နိုင်ငံရေးနှင့် စစ်တပ် ဆက်ဆံမှုကို လေ့လာသည့် အဲဖရက်စတီပန်က စစ်တပ်သည် ကျောက်ဆောင် ကျောက်သားအတိဖြင့်ပြီးသည် မဟုတ်ဟု ဆိုသည်။ စစ်အုပ်ချုပ်ရေးအောက်တွင် အရာရှိ အသိုက်အဝန်းအတွင်းမှာ အက်ကြောင်းများ ပေါ်နေသတဲ့။ အရေးအကြီးဆုံး အချက်မှာ နိုင်ငံရေးကဏ္ဍနှင့် စစ်တပ်ကဏ္ဍအကြား လက်တွေ့ကျ

သော ခွဲခြားမှု ဖြစ်၏။^၉ ဤလို ခွဲခြားမှုမျိုးကို မြန်မာပြည်တွင် အထင်အရှား မြင်တွေ့နေရသည်။ နိုင်ငံရေးတာဝန်သည် TMP နှင့် HPP အုပ်စုများတွင် ရှိနေပြီး စစ်ဘက်တာဝန်သည် MP အုပ်စုထဲမှာ ရှိနေ၏။

သို့သော် ပထမပါတီညီလာခံ ကျင်းပချိန်အထိ နိုင်ငံရေးနှင့် ပါတီရေးရာတာဝန်ခံအရာရှိများကို တပ်မတော်မှ ယာယီပြောင်းရွှေ့မှုအဖြစ် လမ်းစဉ်ပါတီတွင် တာဝန်ပေးနေဆဲ။ ထို့ကြောင့် လက်တွေ့ကျသော ခွဲခြားမှုအတိုင်းအတာသည် နိမ့်ပါးနေ၏။ ဤအခြေအနေသည် ၁၉၇၂ နောက်ပိုင်း ကိုယ်ပိုင်လုပ်ပိုင်ခွင့်ရှိသည့် နိုင်ငံရေးပါတီတစ်ခုအဖြစ်သို့ လမ်းစဉ်ပါတီ ရောက်လာသည်နှင့်အမျှ ပိုမိုပိုပြင်လာလေသည်။ ပါတီထဲတွင် အရေးပါသည့် အခန်းကဏ္ဍ၌ အရပ်သားများ အသုံးတော်မခံရ။ ထို့ကြောင့် မြန်မာပြည်တွင် ပါတီ-နိုင်ငံတော် တည်ဆောက်မှုသည် အရပ်သားအစိုးရဆီသို့ ဦးတည်သည့် စစ်မှန်သော ကူးပြောင်းမှုတစ်ခုမဟုတ်။ မည်သို့ဆိုစေ တပ်မတော်အတွင်း နိုင်ငံရေးနှင့် စစ်ရေးလုပ်ငန်းများ ခွဲခြားမှုအပြောင်းအလဲကြီးတစ်ခု ပေါ်ပေါက်ပါသည်။ တပ်မတော်အတွင်း လက်တွေ့ကျသော ခြားနားမှုအပေါ် ဇောင်းပေးလေ့လာခြင်းဖြင့် စစ်သား-အရပ်သား ခွဲခြားမှုကို လေ့လာရုံဖြင့် မတွေ့နိုင်သည့် တပ်မတော်၏ အဖွဲ့အစည်းဆိုင်ရာ အပြောင်းအလဲကို မြင်သာနိုင်ပါလိမ့်မည်။

ကိုယ်ပိုင်လုပ်ပိုင်ခွင့် ပိုမိုရှိသည့် အဖွဲ့အစည်းတစ်ခုအဖြစ်သို့ ဗဟိုကော်မတီ၏ ကူးပြောင်းမှုသည် TMP, HPP နှင့် LPP အုပ်စုများမှ အရာရှိ အများအပြား အငြိမ်းစားယူသည့် ၁၉၇၂ တွင် စတင်ပါသည်။ သူတို့ အားလုံးနီးနီး တပ်မတော်မှ အနားယူကြသော်လည်း ဤအငြိမ်းစားအရာရှိများသည် လမ်းစဉ်ပါတီသို့ မကူးပြောင်းကြတော့ပါ။ MP အုပ်စုထဲမှ အရာရှိ တချို့ အနားယူကြသည်။ ဤအသစ်ဖြစ်ပေါ်တိုးတက်မှုက အလုပ်သဘောအရ ခြားနားမှုကို ရှင်းလင်းစေပါသည်။ ဤဖြစ်စဉ်နောက်တွင် ၁၉၇၃ အောက်တိုဘာ ၁၇ ဒုတိယအကြိမ် ဗဟိုကော်မတီရွေးချယ်တင်မြှောက်ပွဲ ကျင်းပသည်။ အသစ်ခန့်လိုက်သည့် ကော်မတီဝင် ၃၅ ဦးအနက် ၇ ဦးမှာ တာဝန်ထမ်းဆောင်ဆဲ အရာရှိများ။

ဇယား - ၄. ၁၀ တွင် ၁၉၇၁ ပထမအကြိမ် အရန်ဗဟိုကော်မတီဝင်များ ဖြစ်ခဲ့ကြ ပြီး ၁၉၇၃ တွင် ဗဟိုကော်မတီဝင်များ ဖြစ်လာကြသူ ၂၂ ဦးတို့၏ လူမျိုးနှင့် ရာထူးကို ဖော်ပြထား၏။ ယင်းတို့အနက် ၁၆ ဦးမှာ ပါတီယူနစ် အမှုဆောင်များ။ ထို့ပြင် လူမျိုးအရလည်း အမျိုးမျိုး ကွဲပြားကြသည်။ ဗမာ ၁၂၀ ပါဝင်သည့် ပထမ

ဗဟို ကော်မတီနှင့် အများကြီး ပြောင်းလဲသွားပြီ။ ပထမ ဗဟိုကော်မတီတွင် ဗမာများ သည့် အကြောင်းမှာ တပ်မတော်အရာရှိများထဲတွင် ဗမာများသောကြောင့် ဖြစ်၏။ တိုင်းပြည်တစ်ဝန်းတွင် ပါတီ ယူနစ်များ ဖွဲ့စည်းလာသည့်အားလျော်စွာ ပါတီယူနစ် အမှုဆောင်များအဖြစ် ဒေသအသီးသီးမှ အရပ်သားများ ပါဝင်လုပ်ကိုင်လာကြ သည်။ ဤသို့ဖြင့် ပါတီယူနစ်မှသည် ဗဟိုကော်မတီသို့ တက်လာသူများတွင် တိုင်းရင်းသား လူမျိုးစုံ ပါဝင်လာခြင်းပါ။^{၁၀} ဤအချက်က လမ်းစဉ်ပါတီသည်

ဂဏ: ၄,၁၀

ပထမအကြိမ် အရန်ဗဟိုကော်မတီဝင်များထဲမှ ဒုတိယအကြိမ်တွင် ဗဟိုကော်မတီဝင် ဖြစ်လာကြသူများ

အဆင့်	အမည်	လူမျိုး	တာဝန် (၁၉၇၁)
ဗိုလ်မှူးကြီး(ကြည်း)	ရန်နောင်စိုး	ဗမာ	(၇၇) ဒု-တပ်မမှူး
ဗိုလ်မှူးကြီး(ကြည်း)	စိုးသိန်း	ဗမာ	အရှေ့ပိုင်းတိုင်း ဒု-တိုင်းမှူး
ဗိုလ်မှူးကြီး(ကြည်း)	လှဖေ	ဗမာ	ရန်ကုန်တိုင်း စစ်ဦးစီး (ပထမတန်း)
အငြိမ်းစား(ကြည်း)	သိန်းညွန့်	ဗမာ	အနောက်မြောက်တိုင်းမှ အရာရှိ
အငြိမ်းစား(ကြည်း)	ကျင်တင်	ဗမာ	စစ်ရေယာဉ်မှူး
အငြိမ်းစား(ကြည်း)	ထွန်းမြ	ဗမာ	ပါတီကြီးကြပ်ရေး ကော်မတီ
အငြိမ်းစား(ကြည်း)	လှမောင်	ဗမာ	ပါတီယူနစ် ဥက္ကဋ္ဌ
အငြိမ်းစား(ကြည်း)	စိုင်းမောင်	ရှမ်း	ပါတီယူနစ် ဥက္ကဋ္ဌ
အငြိမ်းစား(ကြည်း)	ပိတာလဆန်ဂေါင်	ကချင်	ပါတီယူနစ် ဥက္ကဋ္ဌ
အငြိမ်းစား(ကြည်း)	ကျော်မောင်	ရခိုင်	ပါတီယူနစ် ဥက္ကဋ္ဌ
အရပ်သား	လဇွန်ထန်	ကချင်	ပါတီယူနစ် ဥက္ကဋ္ဌ
အရပ်သား	စောရယ်	ကယား	ပါတီယူနစ် အလုပ်အမှုဆောင်
အရပ်သား	စိုင်းစံထွန်း	ရှမ်း	ပါတီယူနစ် ဥက္ကဋ္ဌ
အရပ်သား	စဝ်ညွန့်အောင်	ဓနု	ပါတီယူနစ် ဥက္ကဋ္ဌ
အရပ်သား	ဘဖြူ	ပအိုဝ်း	ပါတီယူနစ် ဥက္ကဋ္ဌ
အရပ်သား	စောရွှေလေး	ဗမာ	ပါတီယူနစ် ဥက္ကဋ္ဌ
အရပ်သား	မောင်မောင်အေး	ဗမာ	ကလောင်စည်း အတွင်းရေးမှူး
အရပ်သား	သက်ထွန်း	ပဒေါင်	ပါတီယူနစ် ဥက္ကဋ္ဌ
အရပ်သား	စောဟန်သိန်း	ပိုးကရင်	ပါတီယူနစ် ဥက္ကဋ္ဌ
အရပ်သား	ကျားကြီး	မွန်	ပါတီယူနစ် ဥက္ကဋ္ဌ
အရပ်သား	ခင်မောင်	မွန်	ပါတီယူနစ် ဥက္ကဋ္ဌ
အရပ်သား	ကျော်ရင်	ရခိုင်	ပါတီယူနစ် ဥက္ကဋ္ဌ

နိုင်ငံရေးပါတီ တစ်ခုအဖြစ် ကိုယ်ပိုင်လွတ်လပ်ခွင့်ရှိလာပြီ ဖြစ်ကြောင်း ဖော်ပြပါ သည်။ သို့သော် ဗဟိုကော်မတီဝင် အများအပြားမှာ MP နှင့် HPP အုပ်စုများမှ တာဝန်ထမ်းဆောင်ဆဲ အရာရှိများနှင့် အငြိမ်းစားအရာရှိများ ဖြစ်ကြ၏။ ထို့ပြင် အထက်တွင် ဖော်ပြခဲ့သည့်အတိုင်း ဗဟိုကော်မတီမှ ရွေးချယ်လိုက်သည့် ဗဟိုအလုပ် အမှုဆောင် ကော်မတီဝင်များတွင် ကြီးမားသော အပြောင်းအလဲ မရှိပါ။ အရပ်သား အစိုးရသို့ ကူးပြောင်းသည့် ဤတစ်ဝက်တစ်ပျက် အခြေအနေတွင် ပါတီအတွင်း အလုပ်လုပ်သည့် အရပ်သား အရေအတွက် ပိုမိုများပြား လာသော်လည်း တပ်မတော် အရာရှိများက ကြီးစိုးနေကြဆဲ။ ထိုအခြေအနေတွင် လမ်းစဉ်ပါတီအား တိုင်းပြည်၏ အာဏာရပါတီအဖြစ် တရားဝင် အဆင့်အတန်း ပေးအပ်ရန်အတွက် ပြည်သူ့ လွှတ်တော်အစည်းအဝေး ကျင်းပလေသည်။ ၁၉၇၄။

အထက်တွင် ဆွေးနွေးခဲ့သည့် လမ်းစဉ်ပါတီအတွင်း ဖြစ်ပေါ်တိုးတက်မှု များသည် ပါတီ၏ ကိုယ်ပိုင်လုပ်ပိုင်ခွင့်ကို တိုးချဲ့ပေးသော်လည်း အရပ်သား အစိုးရ သို့ ကူးပြောင်းခါစသာ ရှိပါသေး၏။ ထိုအချိန်တွင် ပါတီထူထောင်နေဆဲ။ သို့သော် ၁၉၇၄ သို့ ရောက်ချိန်တွင် ဦးနေဝင်းအစိုးရသည် အကျပ်ရိုက်နေလေပြီ။ ယင်း အတွက် အကြီးမားဆုံး အကြောင်းခံမှာ နှစ်ကာလကြာမြင့်စွာ စီးပွားရေး ကျဆင်းနေ ခြင်း။ အစိုးရ၏ စီးပွားရေး ပေါ်လစီအရ နိုင်ငံတော်သည် လယ်ယာထွက်ကုန်၊ အထူး သဖြင့် ဆန်စပါးနှင့် ကျွန်းသစ်ကို ထိန်းချုပ်ထားသည်။ ပြည်တွင်းစီးပွားရေးမြှင့် တင်ရန် အလို့ငှာ နိုင်ငံခြားငွေ ရရှိအောင် ဖြစ်သည်။ သို့သော် ဆန်စပါး ထုတ်လုပ်မှု သည် လူဦးရေအတွက်ပင် မလုံလောက်သည့်အခါ ပို့ကုန်ပမာဏ ကျဆင်းတော့၏။ နိုင်ငံခြားငွေမရှိဘဲ နိုင်ငံပိုင် စက်ရုံများ မလည်ပတ်နိုင်။ သို့ဖြင့် တိုင်းပြည်စီးပွားရေး တန့်သွားတော့၏။ တိုင်းပြည်အတွင်း ကုန်စည်မလောက်မှု ပြင်းပြင်းထန်ထန် ပေါ်ပေါက်သည်။ မှောင်ခိုဈေးကွက်များ ပေါ်လာသည်။ ငွေကြေးဖောင်းပွမှု မြင့်တက်လာသည်။ ၁၉၇၃ တွင် ပေါ်ပေါက်သည့် ရေနံအကျပ်အတည်းမှာ တိုင်းပြည်အား ထိုးနှက်လိုက်သည့် နောက်ထပ် လက်သီးတစ်လုံးပါ။ ပျက်စီးနေသည့် စီးပွားရေး အခြေအနေများက လူ့အဖွဲ့အစည်းအား စိုးရိမ်ကြောင့်ကြမှု တိုးပွားစေလေ သည်။ ၁၉၇၄ မတ်နှင့် ဧပြီတို့တွင် နိုင်ငံပိုင် စက်ရုံအလုပ်သမားများက လုပ်ခဝိုဏ်းပေးရေး နှင့် ဆန်ရရှိရေးတို့အတွက် သပိတ်မှောက်ကြ။ ထို့နောက် ဒီဇင်ဘာတွင် ဦးသန့်အရေး အခင်း ပေါ်လာ။ တပ်မတော် ခေါင်းဆောင်ပိုင်းတွင်လည်း တင်းမာမှု မြင့်တက်နေ။ ၁၉၇၆ မတ်တွင် ကာကွယ်ရေးဝန်ကြီး ဗိုလ်ချုပ်ကြီးတင်ဦး (တပ်မတော် ကာကွယ်ရေး

ဦးစီးချုပ်) တပ်မှ နုတ်ပယ်ခြင်းခံရ။ တပ်မတော်အရာရှိ လူငယ်တစ်စု၏ အာဏာ သိမ်းရန် ကြံစည်မှုပေါ်ပေါက်။”

၁၉၇၆ အောက်တိုဘာ ၂၉ နှင့် ၃၀ တွင် အထူးပါတီညီလာခံ ပြုလုပ်ပါ သည်။ တိုင်းပြည်၏ သေရေးရှင်ရေးတမျှ ဖြစ်နေသည့် အခြေအနေကို ဆွေးနွေးရန် အလို့ငှာ တတိယပါတီညီလာခံကို အမြန်ဆုံး ခေါ်ယူမည်ဖြစ်ကြောင်း ဆုံးဖြတ်ကြ သည်။ ထို့ပြင် ဒုတိယ ဗဟိုကော်မတီဝင်များ၏ သက်တမ်းကို လျော့ချရန်လည်း ဆုံးဖြတ်သည်။ သို့ဖြင့် ၁၉၇၇ ဖေဖော်ဝါရီ ၂၁ တွင် တတိယပါတီညီလာခံ ကျင်းပ ၏။

၁၉၇၇ နိုင်ငံရေး အကျပ်အတည်း

ဦးနေဝင်းအစိုးရကို ပါတီ-နိုင်ငံတော် တည်ဆောက်မှုဖြစ်စဉ် တစ်ခုအဖြစ် ကြည့်သည့်အခါ ဖေဖော်ဝါရီအတွင်း တတိယပါတီညီလာခံနှင့် အစပြုသည့် ၁၉၇၇ သည် အရေးပါသော နှစ်တစ်နှစ်ဖြစ်သည်။ ဗဟိုကော်မတီဝင်များ ရွေးချယ်ခြင်း အတွက် လုပ်ထုံးလုပ်နည်းအသစ်တစ်ခုကို သဘောတူ လက်ခံကြသည်။ ယင်း သည် ပါတီဖွဲ့စည်းပုံ စည်းမျဉ်းထဲတွင် ပေါင်းစပ်ပါဝင်သည်။ အောက်ပါ ပြဋ္ဌာန်း ချက်မှာ ၁၉၇၄ အောက်တိုဘာတွင် ကျင်းပသည့် အထူးပါတီ ညီလာခံတွင် အတည်ပြုခဲ့သည့် ပြဋ္ဌာန်းချက် ဖြစ်၏။ “ဗဟိုကော်မတီနှင့် ပါတီစစ်ဆေးရေး ကော်မတီအတွက် ကိုယ်စားလှယ်လောင်းစာရင်း ပြုစုရာတွင် ကိုယ်စားလှယ်လောင်း အားလုံး၏ ၄၅ ရာခိုင်နှုန်းသည် ကော်မတီ နှစ်ရပ်စလုံး၏ အဖွဲ့ဝင်ဟောင်းများ ဖြစ်ရမည်ဖြစ်ပြီး ကျန် ၅၅ ရာခိုင်နှုန်းသည် ပါတီညီလာခံ ကိုယ်စားလှယ်များထဲမှ ရွေးချယ်သည့် ကိုယ်စားလှယ်လောင်းအသစ်များ ဖြစ်ရမည်”။ ပါတီအတွင်းရေးမှူး ချုပ် ဦးစန်းယုက ဗဟိုကော်မတီ အစည်းအဝေးတစ်ခုတွင် ပြင်ဆင်ရသည့် အကြောင်းကို ရှင်းပြသည်။ ဗဟိုကော်မတီဝင်များကို အစားထိုးလျှင် ပါတီရွေးချယ် တင်မြှောက်ပွဲသည် အရာရောက်တော့မည် မဟုတ်ကြောင်း၊ မသမာမှုများ ပေါ်ပေါက်လာနိုင်ကြောင်း တင်ပြသည်။ ဤသည်မှာ ပါတီ၏ ယခင်မူဖြစ်သည့် ဒီမိုကရေစီ ဗဟိုဦးစီးစနစ်ကို ဆန့်ကျင်သည့် လှုပ်ရှားမှုတစ်ခုဖြစ်ပြီး ပါတီ ခေါင်းဆောင်မှုကို အနှောင့်အယှက် ဖြစ်စေပါသည်။ တတိယပါတီညီလာခံတွင် ဗဟိုကော်မတီဝင်များ အလုံးအရင်းဖြင့် အစားထိုးခြင်းကို အသစ်ကျင့်သုံးလိုက်သည့် ပြဋ္ဌာန်းချက်က အာမခံချက် ပေးထား၏။ ဦးနေဝင်း၏ ရည်ရွယ်ချက်မှာ ပါတီနှင့်

နိုင်ငံရေးစနစ် တည်ငြိမ်စေရန်အလို့ငှာ လမ်းစဉ်ပါတီ၏ လွတ်လပ်မှုနှင့် ခေါင်းဆောင်မှုကို တိုးချဲ့ရန် ဖြစ်ပါသည်။

ရလဒ်က ဘာလဲ။ ပထမဆုံး ကိုယ်စားလှယ်လောင်း ရွေးချယ်မှု ဖြစ်စဉ်ကို ပြင်ဆင်ရန် ဦးနေဝင်း၏ အားထုတ်မှုက ဗဟိုကော်မတီဝင် အပြောင်းအလဲ ဖြစ်သွား စေသည်အထိ မအောင်မြင်ခြင်း။ ကိုယ်စားလှယ်လောင်း ၃၆၀ အနက် ၁၉၀ (၅၂. ၈ ရာခိုင်နှုန်း) မှာ လူသစ်များ ဖြစ်ကြသော်လည်း ရွေးကောက်ပွဲတွင် ဗဟို ကော်မတီဝင်နှင့် အရန်ဗဟိုကော်မတီဝင် အသစ်မှာ ၂၈ ရာခိုင်နှုန်း (၂၃၉ ဦးအနက် ၆၉ ဦး) သာ ရှိသည်။ ၅၅ ရာခိုင်နှုန်းမှာ အသစ်ရွေးချယ်ထားသည့် ကိုယ်စား လှယ်လောင်းများ ဖြစ်ရမည်ဟု ပြဋ္ဌာန်းထားသည်ဖြစ်ရာ ၅၅ ရာခိုင်နှုန်းသို့ မရောက် ခြင်းသည် ပြဋ္ဌာန်းချက်အသစ်၏ အဓိပ္ပာယ်မရှိပုံကို ဖော်ပြနေပါသည်။ ဗဟို ကော်မတီဝင်နှင့် အရန်ကော်မတီဝင် အရေအတွက်သည် ၂၀၀ မှ ၂၃၉ သို့ တိုးတက် လာစဉ် အတောအတွင်း အသစ်ရွေးချယ်သည့် ဦးရေအချိုးနှုန်း ပိုမို တိုးတက်လာ သင့်၏။ သို့သော် ဗဟိုကော်မတီဝင် အသစ်ရွေးချယ် တင်မြှောက်မှုအရ အကျိုးဆက် ဖြစ်ပေါ် သည့် ၃၀ ရာခိုင်နှုန်း မပြည့်သော အဖွဲ့ဝင်များသည် လူသစ်များ ဖြစ်ကြ၏။ ဦးနေဝင်း ရည်ရွယ်သလို ၅၅ ရာခိုင်နှုန်း ကန့်သတ်ချက် အလုပ်မဖြစ်သည်မှာ အထင်အရှားပါ။ ထို့ပြင် TMP နှင့် MP အုပ်စုများမှ တာဝန်ထမ်းဆောင် ဆဲနှင့် အငြိမ်းစား အရာရှိများစွာတို့သည် ဗဟိုကော်မတီဝင် အသစ်များတွင် ပါဝင်နေကြ သည်။ HPP နှင့် LPP အုပ်စုများမှ အရာရှိများနှင့် အရပ်သားများလည်း ရှိ၏။ သို့သော် သူတို့၏ လူမျိုးထွေပြားမှုသည် ဒုတိယပါတီ ညီလာခံသို့ ရွေးချယ်တင် မြှောက်လိုက်သည့် လူသစ်များထဲမှာလောက် မများချေ။ ဤအချက်က ညီလာခံ သည် ပါတီ၏ စည်းရုံးရေးဆိုင်ရာ ကိုယ်ပိုင်လုပ်ပိုင်ခွင့်ကို သော်လည်းကောင်း၊ အာဏာရ ပါတီတစ်ရပ် တည်ဆောက်လိုသည့် ဦးနေဝင်း၏ စီမံကိန်းကိုသော် လည်းကောင်း အားဖြည့် မပေးနိုင်ပုံကို ဖော်ပြနေပါသည်။ ဦးနေဝင်းကိုယ်တိုင် ဤအချက်ကို ညီလာခံအပိတ် မိန့်ခွန်းတွင် ဝန်ခံပြောကြားခဲ့၏။

ကိုယ်ပိုင် လုပ်ပိုင်ခွင့် ပိုမိုရှိသည့် ပါတီကို ထူထောင်ရန် ဦးနေဝင်း၏ အားထုတ်မှု အလွဲလွဲအချော်ချော် ဖြစ်နေစဉ် ၁၉၇၁ နောက်ပိုင်း ဗဟိုအလုပ် အမှုဆောင် ကော်မတီ၏ လွတ်လပ်မှုသည် ဆက်လက် ကြီးထွားနေလေသည်။

မောင်လွင်၊ သောင်းဒန်၊ သောင်းတင်နှင့် ကိုကိုတို့ အပါအဝင် ခုနစ်ဦးကို ဒုတိယ ဗဟိုအလုပ်အမှုဆောင်ကော်မတီမှ ဖယ်ရှားပစ်လိုက်ပြီး လူသစ်ရှစ်ဦးဖြင့် အစားထိုး လိုက်သည်။ လူသစ်ရှစ်ဦးတွင် တာဝန်ထမ်းဆောင်ဆဲ အရာရှိနှစ်ဦးသာ ပါဝင်ပြီး ယင်းတို့မှာ ဒု-ကာကွယ်ရေး ဦးစီးချုပ်များ။ ကျန်လူသစ် ခြောက်ဦးမှာ ပါတီရေး ရာများသာ ဆောင်ရွက်သည့် အငြိမ်းစားအရာရှိများ။ ဤ ခြောက်ဦးအနက် ငါးဦး (တင်ဝင်းညို၊ ဇော်ဝင်း၊ စံရှိန်၊ ထွန်းလင်းနှင့် ကျော်ဇော)သည် တပ်မတော်မှ ပါတီသို့ ကူးပြောင်းလာခဲ့သည့် HPP အုပ်စုမှ အငြိမ်းစားအရာရှိများ ဖြစ်ကြ၏။ ထွန်းလင်း နှင့် ကျော်ဇောက ၁၉၇၇ မတ်တွင် ဝန်ကြီးများ ဖြစ်လာကြသည်။ ထွန်းလင်းက ပို့ဆောင်ရေးနှင့် ဆက်သွယ်ရေးဝန်ကြီး၊ ကျော်ဇောက သတ္တုတွင်းဝန်ကြီးနှင့် အလုပ် သမားဝန်ကြီး။ ဤအပြောင်းအလဲများမှာ တပ်မတော်တွင် ညွှန်ကြားရေးမှူး (သို့) စစ်တိုင်းမှူးအဖြစ် အတွေ့အကြုံမရှိသူအား နိုင်ငံတော်၏ အမြင့်ဆုံး ဆုံးဖြတ် ချက်ချသည့် အဖွဲ့အစည်းတွင် ခန့်ထားလိုက်ခြင်း ဖြစ်သည်။

အထက်တွင် ဖော်ပြခဲ့သည့်အတိုင်း တတိယ ပါတီညီလာခံသည် ပါတီ- နိုင်ငံတော် တည်ထောင်မှုအတွက် အပျက်သဘောဆောင်သလို အပြုသဘော လည်း ဆောင်သည်။ အပျက်သဘောမှာ ဗဟိုကော်မတီအတွက် ရွေးချယ်သည့် လူသစ် များစားစားမရခြင်း ဖြစ်သည်။ အပြုသဘောမှာ ဗဟိုအလုပ်အမှုဆောင် ကော်မတီသို့ HPP အုပ်စုမှ အရာရှိများအား အဆင့်မြှင့်တင်ပေးခြင်း ဖြစ်သည်။ ဗဟိုကော်မတီ ၅၅ ရာခိုင်နှုန်းကို လူသစ်များအား ခန့်ထားရန် သတ်မှတ်ချက်သည် လုပ်ငန်း ကိစ္စတစ်ခုထက် မပိုဟုဆိုလျှင် အကျိုးသက်ရောက်မှု ရှိနိုင်သူများမှာ ဦးနေဝင်း ကိုယ်တိုင်နှင့် တပ်မတော်သာ ဖြစ်လိမ့်မည်။ HPP အုပ်စုမှ လူများကို ဗဟိုအလုပ် အမှုဆောင်ကော်မတီအဖြစ် ရွေးချယ်ဖို့လည်း လိုအပ်တော့မည် မဟုတ် ပါ။ တာဝန်ထမ်းဆောင်ဆဲ အရာရှိများ (သို့) အငြိမ်းစား အရာရှိများအား ခန့်ထား ခြင်းက ပိုမို အဆင်ပြေလိမ့်မည်။ ထို့ကြောင့် ဦးနေဝင်းသည် ပါတီ-နိုင်ငံတော်ကို ဆက်လက် ထူထောင်ရန် ရည်မှန်းထားပုံရသည်။ ဤသို့ဖြင့် ပြဿနာမှာ တတိယ ပါတီ ညီလာခံတွင် ဝိရောဓိ အသွင်ဆောင်သည့် ရလဒ်ပေါ်ပေါက်လာခြင်းပင် ဖြစ်တော့၏။ အမှန်ကို သိဖို့ မဖြစ်နိုင်။ သို့သော် ထင်မြင်ချက်တော့ ပေးနိုင်ပါသည်။

အထောက်အထားသည် ၁၉၇၇ နိုဝင်ဘာတွင် ကျင်းပသည့် အထူး ပါတီ

ညီလာခံမှ လာ၏။ ညီလာခံသို့ ဦးစန်းယုပြောသည့် မိန့်ခွန်းတစ်ခုတွင် တတိယ ပါတီ ညီလာခံ ဗဟိုကော်မတီဝင်များ ရွေးချယ်ခြင်းနှင့် ပတ်သက်သည့် ပြဿနာများ ကြောင့် အထူးညီလာခံ ပြုလုပ်ရခြင်းဖြစ်ကြောင်း ထည့်သွင်း ပြောဆိုသွားသည်။ အုပ်စုတစ်ခုက မဲကစားခြင်းဖြင့် ပါတီတွင်း ဂိုဏ်းကွဲမှုများနှင့် ခေါင်းဆောင်ပိုင်း သဘောထားကွဲမှုများ ပေါ်ပေါက်ကြောင်း၊ ထို့ကြောင့် ပါတီစည်းလုံးညီညွတ်မှုကို အမြန်ဆုံး အစားထိုးနိုင်ရန်အလို့ငှာ ဗဟိုကော်မတီဝင်များ ပြန်လည်ရွေးချယ်ရန် ဤအထူးညီလာခံ ကျင်းပရခြင်း ဖြစ်ကြောင်း ဦးစန်းယုက ပြောဆိုသွား၏။

မဲကစားခြင်းမှာ ဦးနေဝင်းအား ဗဟိုကော်မတီမှ ဖယ်ရှားရန် ဖြစ်သည်။ ဤ ဇာတ်လမ်းတွင် ကြိုးကိုင်ချယ်လှယ်သူများမှာ ကျော်ဇော (HPP) ၊ သန်းစိန် (TMP) နှင့် ထွန်းလင်း (HPP) တို့ ဖြစ်ကြသည်။ သူတို့အားလုံး တတိယပါတီ ညီလာခံတွင် ဗဟိုအလုပ်အမှုဆောင်ကော်မတီဝင်အဖြစ် ရွေးချယ်ခံရသူများ။ တတိယ ဗဟိုကော်မတီရွေးချယ် တင်မြှောက်ပွဲအတွက် ကိုယ်စားလှယ်လောင်းများ၏ မဲပြားကို စီစဉ်ကြရသူများ ဖြစ်ကြသည့် အားလျော်စွာ ဒုတိယ ဗဟိုကော်မတီမှ ဗဟိုကော်မတီဝင်နှင့် အရန် ဗဟိုကော်မတီဝင် တချို့အား ဦးနေဝင်းအစား ဦးစန်းယု ကို မဲပေးရန် စည်းရုံးကြခြင်းပါ။ သို့သော် သူတို့၏ စက်ပုန်းခုတ်မှုသည် မအောင်မြင် ချေ။ ပါတီဥက္ကဋ္ဌအဖြစ် ဦးနေဝင်းပင် ပြန်လည်ရွေးချယ်ခံရသည်။ စက်ပုန်းခုတ်မှု ပေါ်ပေါက် သွားချိန်တွင် ပါတီညီလာခံကိုယ်စားလှယ် ၁၁၃ (တချို့မှာ ဗဟို ကော်မတီဝင်များ) ဦးတို့ပါတီမှ သန့်စင်ခြင်းခံကြရ။ သန့်စင်ခြင်းမှာ ဗဟိုအလုပ် အမှုဆောင် ကော်မတီထံသို့ပင် ရောက်လာပြီး HPP အုပ်စုမှ လေးဦး (ဇော်ဝင်းမှ တစ်ပါး) သည်ပါတီမှ ဖယ်ရှားခြင်း ခံကြရလေ၏။

တတိယပါတီညီလာခံ ဗဟိုကော်မတီ ရွေးချယ်တင်မြှောက်ပွဲတွင် ဦးနေဝင်း က ဦးစန်းယုနှင့် ဦးကျော်စိုးတို့နောက်တွင် နံပါတ် ၃ ချိတ်သည်ဟု ဆိုသည်။ ယင်းအတွက် ဦးနေဝင်း အကြီးအကျယ် ဒေါပွဲပြီး အေဒီလမ်းအိမ်သို့ ပြန်ကာ အခန်းတံခါး ပိတ်နေတော့သည်။^၂ အခန်းထဲသို့ အမျိုးသား ထောက်လှမ်းရေး အကြီးအကဲ ဗိုလ်တင်ဦး တစ်ယောက်တည်းကိုသာ ဝင်ခွင့်ပြု၏။ ဗိုလ်တင်ဦးက ဦးနေဝင်းအား ကာကွယ်ရေးဦးစီးချုပ် ဗိုလ်ချုပ်ကြီးကျော်ထင်ကို လာရောက် ခွင့်ပြုရန် ဖျောင်းဖျသည်။ ထို့နောက် ဗဟိုအလုပ်အမှုဆောင် ကော်မတီတစ်ဦးဖြစ်သူ ထွန်းလင်းသည် တင်ဦးကို အဖော်ပြုလျက် ဦးနေဝင်းထံ လာတွေ့သည်။ ဤတွင်

ဦးနေဝင်းက ပါတီဥက္ကဋ္ဌအဖြစ်မှ နုတ်ထွက်တော့မည့် မိမိရည်ရွယ်ချက်ကို ပြောပြသည်။ “ငါကတော့ စေတနာအလျောက် လုပ်တာပဲ။ ဒါကို မကျေနပ်ကြဘူးဆိုရင် တော့ ငါ နုတ်ထွက်ဖို့ပဲ ရှိတယ်” ဟု ဦးနေဝင်းက ပြောသည်ဆို၏။ ဗိုလ်တင်ဦးက ဦးနေဝင်းအား မနုတ်ထွက်ရန် ပြောပြီး ပါတီသန့်စင်ရေးလုပ်ဖို့ အကြံပေးသည်။ သန့်စင်ရမည့် ဗဟိုကော်မတီဝင် စာရင်းကို သူ ပြုစုပေးမည်။ ထို့နောက် ဗဟိုကော်မတီဝင်အသစ် ရွေးချယ်တင်မြှောက်ရန် ပါတီအထူးညီလာခံခေါ်မည်။ ဤသို့ဖြင့် မလိုလားအပ်သည့် ပါတီအမှုဆောင်များကို ရှင်းထုတ်ပစ်မည်။^{၁၇}

ထို့နောက် ရက်ပိုင်းအကြာတွင် ဗိုလ်တင်ဦးက ဦးနေဝင်းအား လူ ၁၀၀ စာရင်းတစ်စောင်ပေးပြီး ပါတီအထူးညီလာခံ ခေါ်ယူရန် ကိစ္စများကို စတင်ဆောင်ရွက်သည်။ ဤကိစ္စများကို ဗိုလ်တင်ဦး တစ်ယောက်တည်းကသာ ဆောင်ရွက်နေခြင်းပါ။ လူ ၁၀၀ စာရင်းတွင် ပါဝင်သူများမှာ တတိယပါတီ ညီလာခံတွင် မဲကစားခဲ့ကြသူများချည်း မဟုတ်။ တတိယပါတီ ညီလာခံတွင် ဦးနေဝင်း ဘာကြောင့် မဲမရသည်ကို ထဲထဲဝင်ဝင် စုံစမ်းစစ်ဆေးခြင်းလည်း မပြုခဲ့။ လူ ၁၀၀ စာရင်းမှာ အစိုးရအတွင်း ပေါ်ပေါက် လျက်ရှိသည့် ပုဂ္ဂိုလ်ရေး အငြိုးအတေးကို ရောင်ပြန်ဟပ်နေလေသည်။ စာရင်းတွင် ပါသူများအနက် ထင်ရှားသိသာလွယ်သူများမှာ ဗိုလ်တင်ဦးနှင့် မသင့် သည့် ပါတီအမှုဆောင်များနှင့် အငြိမ်းစား အရာရှိများ။

ပါတီတွင်းမှာ အတိုက်အခံ ပေါ်လာသည်။ ဤဖြစ်ရပ်များကို ပြောပြသည့် အမှုဆောင်ဟောင်းက အတိုက်အခံဘက်မှာ ပါသည်။ သူ့စကားအရ ထွန်းလင်းအပါအဝင် HPP အုပ်စုမှ လူအများက ဗိုလ်တင်ဦး လုပ်ကိုင်နေသည်များကို ပါတီစည်းလုံးရေး ထိခိုက်စေသည်ဆိုကာ မထောက်ခံကြ။ သို့သော် ဦးနေဝင်းသည် ဗိုလ်တင်ဦးကို တားဆီးခြင်းမပြု။ ပါတီဝင် အများအပြား သန့်စင်ခြင်းခံရမည့် ပါတီအထူးညီလာခံ ကျင်းပဖြစ်လိမ့်မည်။ အချို့သော ပါတီအမှုဆောင်များက ဗိုလ်တင်ဦးဂိုဏ်းမှ လူအမည်များ ပေါင်းထည့်ခြင်းဖြင့် စာရင်းကိုပြင်ဖို့ ကြိုးစားကြသော်လည်း ဗိုလ်တင်ဦးကို ဗဟိုကော်မတီမှ ထုတ်ပယ်ပစ်ရန် ဖြစ်နိုင်ခြေမရှိ။ နောက်ဆုံးတွင် လူ ၁၁၃ ယောက်တို့ (အများအပြားမှာ HPP အုပ်စုမှ လူများ) ပါတီဝင်များအဖြစ်မှ တစ် စခန်းရပ်သွားကြ။^{၁၈}

တတိယ ပါတီညီလာခံတွင် ပေါ်ပေါက်သည့် အထက်ဖော်ပြပါ ဖြစ်ရပ်နှစ်ခု

(HPP အရာရှိများအား ဗဟိုအလုပ်အမှုဆောင်ကော်မတီသို့ တိုးမြှင့်ပေးခြင်းနှင့် ဗဟိုကော်မတီဝင်အသစ်အရေအတွက် တိုးတက်ရွေးချယ်ရန် မအောင်မြင်ခြင်း) မှ ကျွန်တော်တို့ ဘာတွေ သိလာရသလဲ။ ပထမဖြစ်ရပ်တွင် ဦးနေဝင်း အောင်မြင်ပါသည်။ HPP အရာရှိများအား ပိုမိုသေးငယ်သည့် ဗဟိုအလုပ်အမှုဆောင်ကော်မတီထဲတွင် ပါဝင်အောင် ရွေးချယ်ရာတွင် ဦးနေဝင်း သြဇာသုံးနိုင်၍ ဖြစ်ဟန်ရှိသည်။ ဒုတိယဖြစ်ရပ်တွင် ဦးနေဝင်းသည် ကိုယ်စားလှယ်လောင်း ရွေးချယ်သည့်ကိစ္စကို များများစားစား စွက်ဖက်ခြင်းမပြု။ အကြောင်းမှာ အရေအတွက်များသောကြောင့် ဖြစ်တန်ရာ၏။ ဗဟိုကော်မတီ မဲပြားပေါ်တွင် ကိုယ်စားလှယ်လောင်း ၃၆၀ တို့၏ အမည်များ ရှိသည်။ သို့မဟုတ် ရွေးချယ်တင်မြှောက်သည့် စနစ်ကို ယုံကြည်သောကြောင့်လည်း ဖြစ်နိုင်ပေ၏။ ဘယ်လိုပဲဖြစ်ဖြစ် အဓိကကျသူမှာ HPP အုပ်စုမှ လူများဖြင့် ဖွဲ့စည်းထားသည့် ပါတီအတွင်းရေးမှူးအဖွဲ့ ဖြစ်သည်။ သူတို့က ကိုယ်စားလှယ်လောင်း စာရင်းကို ရေးဆွဲပေးရသည်။ ရွေးချယ် တင်မြှောက်ပွဲ ကျင်းပချိန်တွင် ပါတီအတွင်းရေးမှူး အဖွဲ့သည် ဦးနေဝင်း၏ ရည်ရွယ်ချက်နှင့် ပြဒါးတစ်လမ်းသံတစ်လမ်းဖြစ်အောင် ၅၅ ရာခိုင်နှုန်း ကန့်သတ်ချက်ကို ပုံပျက်ပန်းပျက် ဖြစ်အောင် လုပ်ပစ်လိုက်သည်။ HPP အုပ်စု တစ်စိတ်တစ်ပိုင်းက ဦးနေဝင်းအား ဆွဲချဖို့ ကြိုးပမ်းခြင်းလည်း ဖြစ်နိုင်၏။ မည်သည့်အကြောင်းကြောင့် ဦးနေဝင်းအပေါ် မကျေနပ်မှု ကြီးထွားလာရသည်ကိုမူ မသိရ။ ဦးနေဝင်း၏ မတော်မတရား အုပ်ချုပ်ခြင်းနှင့် အာဏာရှင် ဆန်ခြင်းတို့အပေါ် စိတ်ကုန်ခြင်း၊ သို့မဟုတ် သူတို့၏ ပါတီရာထူးများကို ကာကွယ်လိုခြင်းနှင့် တပ်မတော် အရာရှိများ ခံစားနေကြသည့် ကိုယ်ကျိုးမျှော်လင့်ချက်ကို ကာကွယ်လိုခြင်းတို့ကြောင့် ဖြစ်နိုင်သည်။ ဘာကြောင့်ပဲဖြစ်ဖြစ် လမ်းစဉ်ပါတီကို ကိုယ်ပိုင်အုပ်ချုပ်ခွင့်ရှိသည့် အာဏာရပါတီအဖြစ်သို့ ဦးနေဝင်း ပြောင်းဖို့ ကြိုးစား ချိန်တွင် သူ့အစီအစဉ်များကို အကောင်အထည် ဖော်ဆောင်ပေးရန် တာဝန်ရှိသည့် HPP အုပ်စုကပင် ဖျက်ဆီးပစ်လိုက်ခြင်း ဖြစ်တော့၏။

ဤအခြေအနေကို ထောက်လှမ်းရေး ဗိုလ်တင်ဦးက လသာတုန်း ဝိုင်းဝင်လိုက်သည်။ သို့သော် သူသည် ဦးနေဝင်း၏ ယုံကြည်မှုကို မည်မျှပင်ရသည်ဆိုစေ ပါတီအမှုဆောင်များအား နိုင်ငံခေါင်းဆောင်ပိုင်းမှ ရှင်းထုတ်မပစ်နိုင်ခဲ့ပါ။ ထောက်လှမ်းရေး အဖွဲ့အစည်းမှတစ်ပါး သူ့ကို ထောက်ခံမည့်သူ မရှိ။ ထို့ကြောင့်

ပါတီအမှုဆောင်များ ဖြုတ်ထုတ်သည့် လှုပ်ရှားမှု နောက်ကွယ်တွင် တပ်မတော် ခေါင်းဆောင်များ၏ အားပေးထောက်ခံမှု ရှိပုံရ၏။ ရာထူးအဆင့်နိမ့်သည့် HPP အုပ်စုမှ လူများ ဗဟိုအလုပ်အမှုဆောင် ကော်မတီဝင်များ၊ ဝန်ကြီးများ ဖြစ်လာကြ သည်ကို MP အုပ်စုမှ လူများက မုဒိတာ မပွားနိုင်ကြချေ။

၁၉၇၄ မတိုင်ခင်အထိ အနောက်မြောက်ပိုင်း စစ်ဌာနချုပ်တိုင်းမှူးအဖြစ် ဆောင်ရွက်ခဲ့သည့် စိန်လွင်၏ တည်းဖြတ်သုတ်သင်ခြင်း မပြုရသေးသည့် နှုတ်ပြော သမိုင်း တိပ်ခွေတစ်ခုတွင် သူဖတ်ရသည့် လမ်းစဉ်ပါတီ စာအုပ်စာတမ်းများအရ ပါတီသည် ကွန်မြူနစ်ဝါဒသို့ တဖြည်းဖြည်း ရွှေ့လျားနေပုံ တွေ့ရသဖြင့် စိုးရိမ်ပူပန်မိ ကြောင်း ဖော်ပြထားသည်။^{၁၅} ဤတိပ်ခွေကို ဘယ်တုန်းက၊ ဘယ်မှာ သွင်းယူခဲ့ပြီး မည် သူလက်ဝယ်တွင် ထိန်းသိမ်းထားရှိသည်ကို ဖော်ပြရန် မဖြစ်နိုင်ပါ။ အခြား စစ်တိုင်းမှူးများတွင်လည်း စိန်လွင်လိုပင် အလားတူအမြင်များ ရှိကြသည်။ ကွန်မြူနစ်ပါတီဝင်ဟောင်းများ (အထူးသဖြင့် သခင်တင်မြနှင့် ဦးစောဦး) နှင့် HPP အုပ်စုဝင်များ ဖြစ်ကြသည့် ပါတီအတွင်းရေးမှူး သုံးဦး (ကျော်ဇော၊ တင်ဝင်းညိုနှင့် သန်းစိန်) တို့အပေါ် ပြင်းပြင်းထန်ထန် ဝေဖန်မှုများလည်း ရှိနေသည်။

၁၉၇၇ တွင် အစိုးရအဖွဲ့ထဲရှိ အရေးပါသည့် နိုင်ငံရေး အင်အားစုများမှာ ဦးနေဝင်းနှင့်အတူ HPP အုပ်စု၊ MP အုပ်စုနှင့် ထောက်လှမ်းရေးရုံး ခေါင်းဆောင်ပိုင်း တို့ ပါဝင်သည့် TMP အုပ်စုတို့ ဖြစ်ကြ၏။ ကာလကြာမြင့် လာသည်နှင့်အမျှ HPP အုပ်စုသည် ဦးနေဝင်း၏ပါတီ- နိုင်ငံတော် ထူထောင်မှုတွင် ပိုမိုအရေးပါလာ ပြီး ဦးနေဝင်းသည် ဤအုပ်စုထဲမှ အရာရှိတချို့ကို ကက်ဘီနက် ဝန်ကြီးများအဖြစ် စတင် ခန့်ထားလေတော့သည်။ ဤအချက်က MP အုပ်စုနှင့် ထောက်လှမ်းရေးရုံး ခေါင်းဆောင်ပိုင်းအတွင်း မကျေချမ်းမှုကို ဖြစ်ပေါ်စေသည်။ မိမိတို့၏ အကျိုးစီးပွား ကို ခြိမ်းခြောက်သည်ဟု သူတို့ ခံစားရပြီး တပ်မတော်ထဲမှ တချို့က HPP အုပ်စု စွာလာခြင်းကို ကွန်မြူနစ်ခြိမ်းခြောက်မှုတစ်ခုအဖြစ် ရှုမြင်လာကြသည်။ သို့သော် သူတို့သည် ဦးနေဝင်း၏ ခေါင်းဆောင်မှုအပေါ် တိုက်ရိုက် ဩဇာမညောင်းနိုင်ကြ သဖြင့် HPP အုပ်စုထဲမှ အရာရှိများ အဆင့်တိုးခြင်းကို အုပ်စုနှစ်စုသည် မျက်စိမှိတ် ခေါင်းညိတ်လိုက်ရ၏။ ဤအခြေအနေသည် တတိယညီလာခံတွင် ဦးနေဝင်း မဲမရ သည့် ဖြစ်ရပ်နောက်ပိုင်း ပြောင်းလဲသွားလေသည်။ ဤသို့ ဦးနေဝင်း မဲအရနည်းခြင်း သည် HPP အုပ်စု ကြီးစိုးထားသည့် ပါတီအတွင်းရေးမှူးအဖွဲ့ လက်ချက်ကြောင့်

လားဟူသည်မှာ ဧကန်ဧက မပြောနိုင်။ သို့သော် ထိုအချိန် နောက်ပိုင်းတွင် HPP အုပ်စုအပေါ် ဦးနေဝင်း အယုံအကြည် ကင်းမဲ့သွားသည်မှာကား အမှန်ပင်။ HPP အုပ်စုအား ဖယ်ရှားခြင်းကို ထောက်လှမ်းရေး အကြီးအကဲ ဗိုလ်ချုပ်တင်ဦးနှင့် MP အုပ်စု ထိပ်ပိုင်းမှ စစ်တိုင်းမှူးများက ဖြစ်ပေါ်လာသော အခြေအနေအပေါ် အခွင့် ကောင်းယူကာ လသာတုန်း ပိုင်းငင်လိုက်ကြခြင်း ဖြစ်တန်ရာသည်။

အထက်ဖော်ပြပါ ဖြစ်ရပ်များမှာ အထောက်အထား မလုံလောက်မှုကြောင့် မေးခွန်းထုတ်စရာများ ရှိနေပါသည်။ သို့သော် သေချာတာ တစ်ခုတော့ ရှိ၏။ တတိယ ပါတီညီလာခံရလဒ်က ဦးနေဝင်းနှင့် သူ့အစိုးရအဖွဲ့အား တိကျပြတ်သားသော အပြောင်းအလဲတစ်ခု ပြုလုပ်စေလိုက်ခြင်းပါ။ ၁၉၇၇ နိုဝင်ဘာတွင် ပြုလုပ် သည့် ပါတီအထူးညီလာခံတွင် ဦးနေဝင်းသည် ဗဟိုကော်မတီဝင် အများအပြားကို အစား ထိုးလိုက်၏။ ဗဟိုကော်မတီဝင် ပြန်လည်ရွေးချယ် တင်မြှောက်ပွဲတွင် ၅၅ ရာခိုင်နှုန်း သတ်မှတ်ချက်ကို လျှော့ချပြီး စတုတ္ထ ဗဟိုကော်မတီဝင်များကို ၂၅၀ အထိ တိုးချဲ့ လိုက်သည်။ ဤဖြစ်ရပ်အားလုံး တတိယ ဗဟိုကော်မတီ ရွေးချယ်တင်မြှောက်ပွဲ နောက်ပိုင်း ကိုးလသာကြာချိန်တွင် ဖြစ်ပေါ်ခြင်းပါ။ ရွေးချယ်တင်မြှောက်ပွဲ တစ်ခု ပြုလုပ်သော်လည်း ကိုယ်စားလှယ်လောင်းတိုင်း ရွေးချယ်တင်မြှောက်ပွဲ စည်းမျဉ်းနှင့် အညီ မဟုတ်ဘဲ ရွေးချယ်ခြင်းခံလိုက်ရပုံရသည်။ MP နှင့် TMP အုပ်စုများမှ လူငါးယောက် ဗဟိုအလုပ်အမှုဆောင် ကော်မတီဝင်အသစ်များ အဖြစ် ရွေးချယ် တင်မြှောက်ခြင်းခံကြရသော်လည်း HPP အုပ်စုမှ ကော်မတီဝင်များ ပျောက်သွား သည်။ ဤတွင် တပ်မတော်နှင့် နိုင်ငံခေါင်းဆောင်မှ ကင်းလွတ်သည့် အာဏာရ ပါတီတစ်ရပ် ထူထောင်ရန် ဦးနေဝင်း၏ ကြိုးပမ်းမှုမှာ နိဗ္ဗိတံသွား၏။

သုံးသပ်ချက်

၁၉၇၈ နောက်ပိုင်းတွင် လမ်းစဉ်ပါတီသို့ နေဝင်းချဉ်းကပ်ပုံ သိသိသာသာ ပြောင်း သွားခဲ့၏။ ၁၉၈၁ ဩဂုတ် စတုတ္ထပါတီ ညီလာခံတွင် ရွေးချယ်တင်မြှောက်လိုက် သည့် ပဉ္စမ ဗဟိုအလုပ်အမှုဆောင် ကော်မတီဝင် အသစ်များနှင့် ၁၉၈၅ ဩဂုတ် ပဉ္စမပါတီညီလာခံတွင် ရွေးချယ်တင်မြှောက်လိုက်သည့် ဆဋ္ဌမ ဗဟိုအလုပ်အမှု ဆောင် ကော်မတီဝင် အသစ်များအားလုံးတွင် ထောက်လှမ်းရေး ဗိုလ်တင်ဦးမှအပ

ခြေလျင်တပ် တပ်မှူးများအဖြစ်လည်းကောင်း၊ တိုင်းစစ်ဌာနချုပ် တိုင်းမှူးများအဖြစ် လည်းကောင်း အတွေ့အကြုံ ရှိကြသူများပါ။ ပဉ္စမ ဗဟိုအလုပ်အမှုဆောင် ကော်မတီကို အဓိကအားဖြင့် ဤအုပ်စုမှ အရာရှိများဖြင့် ဖွဲ့စည်းထားခြင်း ဖြစ်ပြီး ဆဌမ ဗဟိုအလုပ်အမှုဆောင်ကော်မတီတွင် အဓိကအားဖြင့် TMP အုပ်စုမှ အရာ ရှိများ ပါဝင်ကြသည်။ ဤသည်မှာ စိတ်ဝင်စားစရာ ကောင်းပေ၏။ သို့သော် အရေးကြီးသည့်အချက်မှာ HPPအုပ်စုမှ တစ်ဦးတစ်ယောက်မျှ ဗဟိုအလုပ် အမှုဆောင် ကော်မတီတွင် ရွေးချယ်တင်မြှောက်ခြင်း မခံရခြင်းဖြစ်သည်။ ဗဟိုအလုပ်အမှုဆောင် ကော်မတီသည် မြန်မာ့ဆိုရှယ်လစ် လမ်းစဉ်ပါတီအတွင်းမှ အဖွဲ့အစည်းတစ်ခု ဖြစ်သော်လည်း ဗဟိုအလုပ် အမှုဆောင်ကော်မတီဝင်များ ဖြစ်ကြသောကြောင့် ပါတီရေးရာ ကိစ္စရပ်များတွင် ပါဝင်ပတ်သက်သည့် အရာရှိတစ်ယောက်သည် ဗဟိုကော်မတီမှ ဗဟိုအလုပ်အမှုဆောင် ကော်မတီသို့ မည်သည့်အခါမျှ မတက်လှမ်း နိုင်။ တိုင်းစစ်ဌာနချုပ် တိုင်းမှူးနှင့်အထက်တပ်မတော် အရာရှိများ ထဲမှာပင် ဦးနေဝင်း ရွေးချယ်သူများသာ ဗဟိုအလုပ် အမှုဆောင်ကော်မတီဝင်များ ဖြစ်လာ ကြ၏။ စင်စစ် မြန်မာ့ဆိုရှယ်လစ် လမ်းစဉ်ပါတီ ထိပ်ပိုင်းတွင် လူပုဂ္ဂိုလ် ခန့်ခွဲမှုမှာ အာဏာရှင်စနစ်နှင့် စစ်တပ်ပုံစံ ပြန်ဖြစ်လာခြင်း ဖြစ်သည်။

ဗဟိုကော်မတီသို့ ရွေးချယ်တင်မြှောက်သည့် အဖွဲ့ဝင်အသစ် အချိုးအစား သည် နိမ့်ကျမြ နိမ့်ကျနေဆဲ။ စတုတ္ထ၊ ပဉ္စမနှင့် ဆဌမ ဗဟိုကော်မတီဝင်များမှာ ၂၂ ဒသမ ၄ ရာခိုင်နှုန်း၊ ၂၃ ဒသမ ၁ ရာခိုင်နှုန်း နှင့် ၃၃ ဒသမ ၉ ရာ ခိုင်နှုန်းမျှသာ အသီးသီး ရှိကြ၏။ တစ်ချိန်တည်းမှာပင် တပ်မတော် အရာရှိများအား ခန့်ထားမှု များမှာ ပုံစံတကျ ဖြစ်လာသည်။ တပ်မတော် ဌာနချုပ်များတွင် ညွှန်ကြားရေးမှူးများ ဖြစ်ကြသည့် အရာရှိ အားလုံးနီးပါး (သို့မဟုတ်) ဒု-စစ်တိုင်းမှူးနှင့် အထက်အရာရှိ အားလုံးနီးပါး (သို့မဟုတ်) ဒု-တပ်ရင်းမှူးများနှင့် အထက်တို့သည် ဗဟိုကော်မတီ ထဲတွင် နေရာရကြ၏။ နောက်ထပ် အဆင့်တိုးသူများသည် တပ်မတော်ရာထူးနှင့် လမ်းစဉ်ပါတီ ရာထူးကို တစ်ပြိုင်တည်း ဆက်လက်ကိုင်စွဲထားကြသော်လည်း အဆင့် တိုးမှုအတွက် ယှဉ်ပြိုင်ခွင့် ဆုံးရှုံးသူများက တပ်မတော်မှ အငြိမ်းစားယူပြီး အချိန်ပြည့် ပါတီအမှုဆောင်များ ဖြစ်လာကြသည်။ သူတို့အထဲမှ တချို့က ဝန်ကြီးများ (သို့မဟုတ်) ဒု-ဝန်ကြီးများ ဖြစ်လာကြ၏။

ဤသို့ဖြင့် ဦးနေဝင်း၏ ပါတီ-နိုင်ငံတော် တည်ဆောက်မှုသည် မအောင် မြင်ပါ။ သို့သော် ယင်းသည် အာဏာရှင်စနစ်နှင့် စစ်တပ်ကြီးစိုးမှုကို ဖုံးကွယ်ရန် ကြိုတင်စီစဉ်ထားသည့် မအောင်မြင်မှု မဟုတ်ချေ။ ဦးနေဝင်းသည် သူ့နိုင်ငံရေး အာဏာကို ဖြန့်ကြက်နိုင်ရန်အလို့ငှာ စစ်တပ်မှ ကင်းလွတ်သည့် ပါတီတစ်ရပ် တီထွင်ရန် ရည်ရွယ်ခဲ့၏။ အာဏာရှင်၊ တပ်မတော်နှင့် ပါတီတို့ မျှဝေထားသည့် အာဏာအပေါ်တွင် အစိုးရအဖွဲ့တစ်ဖွဲ့ ထူထောင်ရန် ဦးနေဝင်း စီစဉ်ခဲ့သည်။ သို့သော် သူ့ခြေလှမ်းများသည် ပါတီအထက်လွှာကြားတွင် နိုင်ငံရေး မတည်ငြိမ်မှုများ ဖန်တီး ပေးလိုက်ပြီး နောက်ဆုံးတွင် ပါတီအမှုဆောင်များက သူ့အား ဆွဲချသည့် အဖြစ်သို့ တိုင်အောင် ရောက်သွားစေခဲ့သည်။ ဦးနေဝင်းအဖို့ ရွေးချယ်စရာ မရှိတော့ပါ။ နောက်ဆုံးတွင် ပါတီ နိုင်ငံရေးလုပ်ငန်းကို ဦးနေဝင်း ရပ်ဆိုင်းလိုက်



ဗိုလ်ချုပ်ကြီးနေဝင်း

သည်။ အနီးကပ်ရှိ နေသည့် လက်ထောက်တချို့နှင့်အတူ နိုင်ငံရေး ဆုံးဖြတ်ချက်များကို သူ ထိန်းချုပ်သည်။ လမ်းစဉ်ပါတီကို တပ်မတော် အကျိုးစီးပွား ဖြန့်ဖြူးပေးသည့် အဖွဲ့အစည်း တစ်ခုအဖြစ်သို့ ပြောင်းလဲပစ်သည်။ နိုင်ငံတော်ကို ဦးဆောင်ရန် မည်သည့်နိုင်ငံရေးပါတီမျှ ပေါ်ပေါက်မလာခဲ့။ တပ်မတော်ကို အကျိုးပြုသည့် အဖွဲ့အစည်းတစ်ခုအဖြစ် အာဏာရှင်က အသုံးချသည့် ပါတီ-နိုင်ငံတော် တစ်ပိုင်း တစ်စနှင့် ပါတီအဖွဲ့အစည်း တစ်ခုသာ ရှိခဲ့ပေ၏။ မည်သို့ဆိုစေ ဤရလဒ်သည် လမ်းစဉ်ပါတီ၏ မူလအဆောက်အအုံကို ပါတီသို့ ကူးပြောင်းလာသည့် တပ်မတော် အရာရှိများဖြင့် ဖွဲ့စည်း တည်ဆောက်ခဲ့သောကြောင့်ဟုဆိုလျှင် မှားအံ့လော။

မှတ်စုများ

- ၁။ ဗဟိုစည်းရုံးရေးကော်မတီဝင် အများအပြားကို မသိသော်လည်း ပါတီဖွဲ့စည်း အုပ်ချုပ်ပုံ အခြေခံဥပဒေအပိုဒ် ၃(ဂ) တွင် “ပြည်ထောင်စုမြန်မာနိုင်ငံ တော်လှန်ရေးကောင်စီသည် ပါတီစည်းရုံးရေး ဗဟိုကော်မတီကို တော်လှန်ရေး ကောင်စီဝင်များဖြင့်သာလျှင် ဖွဲ့စည်းရမည်” ဟု ပြဋ္ဌာန်းထားသည်။ ဗိုလ်နေဝင်းက ကောင်စီဥက္ကဋ္ဌနှင့် ဗိုလ်စန်းယုက ဒု-ဥက္ကဋ္ဌအဖြစ် ဆောင်ရွက် ကြောင်းလည်း သိရသည်။
- ၂။ ဗိုလ်အောင်ကြီး နုတ်ထွက်သွားခြင်းအတွက် အကြောင်းပြချက် အမျိုးမျိုး ရှိသည်။ (၁) ဗိုလ်အောင်ကြီးနှင့် ဗိုလ်နေဝင်းအကြား သဘောထားကွဲလွဲမှု ကြောင့် ဖြစ်သည်။ (၂) အုပ်စုတိုက်ပွဲ၏ ရလဒ်ဖြစ်သည်။ ဗိုလ်မှူးချုပ်တင်ဖေ၏ အုပ်စုမှ အရာရှိ တစ်ယောက်က အောင်ကြီး၏ မကောင်းသတင်းကို ဗိုလ်နေဝင်းအား ပြောလိုက်သဖြင့် အောင်ကြီးအား ထုတ်ပစ်လိုက်ခြင်း ဖြစ်သည်။ (၃) ဗိုလ်အောင်ကြီးက အဖန်ဖန်အထပ်ထပ် သူ့သဘော သူ့ဆောင်နေ သဖြင့် ဗိုလ်နေဝင်းက ဗိုလ်အောင်ကြီးအား ထုတ်ပစ်လိုက်ခြင်းဖြစ်သည်။
- ၃။ ပါတီအမှုဆောင်များဆိုသည်မှာ အောက်ပါတို့ကို ဆိုလိုသည်။ ပါတီ စည်းရုံးရေး ဗဟိုကော်မတီ၏ ရေးရာကော်မတီဝင်များနှင့် လက်ထောက်ဌာန ကြီးမှူးများ၊ ဌာနခွဲမှူးများ၊ ဒု-ဌာနခွဲမှူးများ၊ ဌာနစုမှူးများနှင့် ဌာနကြီး (တောင်သူလယ် သမားရေးရာ၊ လူထုရေးရာ၊ ပညာရေးရာနှင့် အုပ်ချုပ်မှု

ရေးရာဌာနကြီးများ) တစ်ခုချင်းစီ၏ အကြီးအကဲများ။ (ဌာနကြီးတစ်ခုချင်းစီ၏ အကြီးအကဲများသည် တော်လှန်ရေးကောင်စီဝင်များ ဖြစ်ကြသည်။ ထို့ကြောင့် ဤခွဲခြမ်းစိတ် ဖြာချက်တွင် ထိုသူတို့ မပါဝင်ပါ။) ဒေသန္တရအဆင့်တွင် ဒေသ ပါတီစစ်ဆေးရေး ကော်မတီများမှ ဥက္ကဋ္ဌများ၊ တိုင်းပါတီစစ်ဆေးရေး ကော်မတီများမှ ဒု-ဥက္ကဋ္ဌများနှင့် အတွင်းရေးမှူးများ၊ ပါတီယူနစ်များ၏ ဥက္ကဋ္ဌ၊ အတွင်းရေးမှူးနှင့် အမှုဆောင်ကော်မတီဝင်များ၊ ပါတီအလွှာမှ အတွင်းရေး မှူးများနှင့် လက်ထောက် အတွင်းရေးမှူးများ။

- ၄။ သို့သော် လမ်းစဉ်ပါတီဌာနချုပ်တွင် လူများ ခန့်ထားခြင်းကို တပ်တွင်းအခြေ အနေတစ်ခုတည်းဖြင့် ဆုံးဖြတ်သည်တော့ မဟုတ်ပါ။ ရေးရာကော်မတီမှ အရပ်သားများက ဤအချက်အတွက် သာဓကဖြစ်သည်။ သူတို့အထဲတွင် တက္ကသိုလ်ပါမောက္ခများနှင့် တရားရုံးချုပ် တရားသူကြီးများလို အကြားအမြင် များသူများ ပါဝင်ကြသည်။ သူတို့အထဲတွင် နိုင်ငံရေးပါတီများမှ လူဟောင်း များ ပါဝင်ကြသည်။ ဥပမာ နိုင်ငံရေးပါတီများမှ လူဟောင်းများတွင် လေးယောက်မှာ ကွန်မြူနစ်ပါတီမှဖြစ်ပြီး နှစ်ယောက်မှာ ပမညတမှ ဖြစ်သည်။ သူတို့သည် ပါတီဌာနချုပ်တွင် ကျွမ်းကျင်သူများအဖြစ် ပါတီထူထောင်ချိန်မှ စ၍ ၁၉၇၁ မတိုင်ခင်အထိ လုပ်ကိုင်လာခဲ့သူများဖြစ်ပြီး သူတို့၏ တာဝန်မှာ ပါတီစည်းရုံးရေးကို လမ်းညွှန်ရန် ဖြစ်သည်။ သူတို့သည် အရေအတွက်အား ဖြင့် နည်းပါးသော်လည်း ဤအရပ်သားများအပေါ် စီမံခန့်ခွဲပုံသည် ပါတီဌာန ချုပ်ရှိ အရာရှိများအား ခွဲဝေသတ်မှတ်ပေးသည့် ရာထူးများအပေါ် စီမံခန့်ခွဲ ပုံနှင့် မတူပါ။
- ၅။ ဗဟိုနိုင်ငံရေးသိပ္ပံကျောင်းသည် သဘောတရားနှင့် စည်းရုံးရေး လေးလ သင်တန်းပေးသည်။ ၁၉၆၃-၁၉၇၁ အတွင်း သင်တန်း ၂၂ မျိုးကို ၁၅၆ ကြိမ် ပေးခဲ့ပြီး သင်တန်းသား သုံးသောင်းနီးပါးတက်ရောက်ခဲ့ကြသည်။
- ၆။ သာဓကအားဖြင့် ၁၉၇၅ မတ်အတွင်း သတ္တုတွင်းဝန်ကြီးရာထူးမှ ဆင်းသည့် ဒေါက်တာ ညီညီသည် ဩစတြေးလျ သံအမတ်ကြီး ဖြစ်လာ၏။ ၁၉၇၅ တွင် မနုတ်ထွက်ခင်အထိ သယ်ယူပို့ဆောင်ရေးနှင့် လမ်းပန်းဆက်သွယ်ရေးဝန်ကြီး အဖြစ် ဆောင်ရွက်ခဲ့သည့် ဦးသန်းစိန်သည် ယူနိုက်တက်ကင်းဒမ်း သံအမတ် ကြီး ဖြစ်လာ၏။ ၁၉၇၆ တွင် အနားယူပြီးနောက် နိုင်ငံတော်ကောင်စီဝင်

ဖြစ်လာသူများတွင် ဝန်ကြီးချုပ် ဦးစိန်ဝင်းနှင့် ဒု-ဝန်ကြီးချုပ်နှင့် အမျိုးသား စီမံကိန်းနှင့် ဘဏ္ဍာရေးဝန်ကြီး ဦးလွင်တို့ ပါဝင်ကြသည်။

၇။ ရွေးချယ်တင်မြောက်ပွဲဖြစ်စဉ်ထက် ပိုမိုအရေးကြီးသည်မှာ ကိုယ်စားလှယ် လောင်းများ၏ မဲကို ဘယ်သူက ဘယ်လို ဖန်တီးသလဲဟူသောအချက် ဖြစ်သည်။ ဤအချက်ကို မသိရပါ။ ကိုယ်စားလှယ်လောင်း ၃၀၀ စလုံးကို ဦးနေဝင်းကိုယ်တိုင် ရွေးချယ်ပုံရသည်။ ပါတီတွင် ရွေးချယ်တင်မြောက်ပွဲ များကို ခြားနားသော ကော်မတီများနှင့် ကော်မတီခွဲများက ဒီမိုကရေစီ ဗဟို ဦးစီးစနစ်ပေါ် အခြေခံခြင်းနှင့် ကိုယ်စားလှယ်အုပ်စုများနှင့် တိုင်ပင်ခြင်းတို့ဖြင့် ရေးဆွဲရမည် [အပိုဒ် ၆၉ (က)] ဟု ပြဋ္ဌာန်းထားသည်။ သို့သော် ဤပြဋ္ဌာန်းချက်သည် ယေဘုယျသဘောဆန်လွန်း၏။ အမှန်မှာ ၁၉၇၁ ပါတီကွန်ဂရက် မတိုင်မီ ဖွဲ့စည်းထားသည့် ပါတီကွန်ဂရက် ကျင်းပရေးကော်မရှင်က ကိုယ်စား လှယ်လောင်းများ၏ မဲကို ကြိုတင် ပြင်ဆင်ခြင်းဖြစ်သည်။ ထိုစာရင်းပေါ်တွင် ကော်မရှင်အဖွဲ့ဝင် ခြောက်ဦး၏ အမည်များကို တွေ့နိုင်သည်။ သူတို့အားလုံး ပါတီဌာနချုပ်မှ ဝန်ထမ်းများ (သို့) လက်ရှိ အဖွဲ့ဝင်များ ဖြစ်ကြသည်။

၈။ ပါတီအမှုဆောင်ဟောင်းတစ်ဦးအား တွေ့ဆုံမေးမြန်းခဲ့သည့် ကျော်ရင်လှိုင်၏ အဆိုအရ ရွေးချယ်တင်မြောက်ပွဲသည် ပါတီဌာနချုပ်က ကြိုတင်ရွေးချယ်ထား သည့် ဗဟိုကော်မတီဝင်များနှင့် အရန်ဗဟိုကော်မတီဝင်များအဖြစ် ရွေးချယ်ခံ မည့် လူ ၂၀၀ အတွက် ယုံကြည်မှုရှိကြောင်း ပြရန် ဆောင်ရွက်ခြင်း ဖြစ်သည်။ (Kyaw Yin Hlaing, The Politics of State - Business Relations in Post Colonial Burma, P-136)

၉။ Alfred Stepan, Rethinking Military Politics: Brazil and The Southern Cone. PP-30-54.

၁၀။ လက်ရှိတွင် မြန်မာအစိုးရက တိုင်းရင်းသားလူမျိုး ၁၃၅ အုပ်စုကို အသိအမှတ် ပြုထားသည်။

၁၁။ ဗိုလ်တင်ဦးနုတ်ပယ်ခံရခြင်းအကြောင်းရင်းကို မသိရ။ ရှေ့တန်းမှ စစ်သား များ၏ လစာတိုးမြှင့်ရန် အစိုးရ၏ မေတ္တာရပ်ခံချက်ကို ဝေဖန်သောကြောင့် လည်းကောင်း၊ သူ၏ စီးပွားရေးလွတ်လပ်ခွင့်ပေးရန် တောင်းဆိုမှုသည်

နိုင်ငံတော်မှ ထိန်းချုပ်ရန် စနစ်ယူ၏ တရားသေရပ်တည်ချက်တွင် ဘေးဖယ် ပေးလိုက်ရသောကြောင့် လည်းကောင်း၊ ရာထူးမှ နုတ်ပယ်ခံရသည်ဟူသော အကြောင်းပြချက်များအပါအဝင် ထင်မြင်ချက်အများအပြား ရှိသည်။

၁၂။ ဦးနေဝင်းမဲအရ နည်းပုံအကြောင်းကို မေးမြန်းကြည့်ရာ ပါတီအမှုဆောင် တချို့က မဲကစားသည့်အထဲတွင် သူတို့ပါဝင်ကြသည်ဟုဆိုသော်လည်း မဲကစားသည့် အုပ်စုဝင်အားလုံးကို အမည်မဖော်ကြ။ နောက်ထပ် အင်တာဗျူး တစ်ခုတွင် ဗဟိုကော်မတီဝင်ဟောင်းတစ်ယောက်က ဤစာရေးသူအား ကိုယ်စားလှယ်ဟောင်းစာရင်းတွင် ဦးနေဝင်းနှစ်ယောက်ရှိကြောင်း ပြောသည်။ ကိုယ်စားလှယ်လောင်းများစာရင်းကို မြန်မာအက္ခရာစဉ်အလိုက် စီထားရာ သမ္မတ ဦးနေဝင်းအား ပေးသည့်မဲများကို ကယားပြည်နယ် ပြည်သူ့ကောင်စီ ဥက္ကဋ္ဌ ဦးနေဝင်းအား မှားယွင်းပေးမိခြင်း ဖြစ်နိုင်သည် (၂၀၀၃ ဇွန် ၂၇ တွင် ဗဟိုကော်မတီဝင်ဟောင်းတစ်ယောက်နှင့် အင်တာဗျူး)။

၁၃။ ၂၀၀၄ ဒီဇင်ဘာ ၂၀ တွင် ဗဟိုကော်မတီဝင်ဟောင်းတစ်ယောက်နှင့် အင်တာဗျူး။

၁၄။ ၂၀၀၄ ဒီဇင်ဘာ ၂၀ တွင် ဗဟိုကော်မတီဝင်ဟောင်းတစ်ယောက်နှင့် အင်တာဗျူး။

၁၅။ ဤတိပ်ခွေကို ဘယ်မှာ၊ ဘယ်တုန်းက အသံသွင်းပြီး ဘယ်မှာ သိမ်းထားသည် ကို ဖော်ပြရန် မဖြစ်နိုင်။ သာမန်အားဖြင့် ဤရင်းမြစ် အမျိုးအစားကို အသုံးပြုရန် မသင့်လျော်ပါ။ အခြားသူများ စိစစ်အတည်ပြုခြင်း မပြုနိုင်သော ကြောင့် ဖြစ်သည်။



နိုင်အောင် ဆက်စပ်မှုရှိနေ၏။ ဤအခြေအနေသည် စစ်အစိုးရများ သက်တမ်း ရှည်သည် ဖြစ်စေ၊ သက်တမ်းတိုသည်ဖြစ်စေ စစ်သားများနှင့် အရပ်ဘက် ဝန်ထမ်းများ ပူးပေါင်းမှု ဖြစ်လေ့ရှိသည်ဆိုသော အချက်နှင့် ဆန့်ကျင်နေ၏။

ထိုင်းတွင် အရပ်သား ဗျူရိုကရေစီသည် နိုင်ငံရေးသမားများအတွက် အရေးပါသည့် ဇာစ်မြစ်တစ်ခု ဖြစ်လာသဖြင့် တိုင်းပြည် ကို “ဗျူရိုကရက်တစ် လူ့ အဖွဲ့အစည်း”ဟု သမုတ်ကြသည်။ ၁၉၇၀ ပြည့်လွန်နှစ်များ၏ နှောင်းပိုင်းတွင် ထိုင်းကက်ဘီနက် ဝန်ကြီးများ၏ တစ်ဝက်ကျော်သည် ယခင်က အရပ်ဘက် အရာ ရှိကြီးများ ဖြစ်ခဲ့ကြ၏။ ၁၉၇၀ ပြည့်လွန်နှစ်များအတွင်း နိုင်ငံ စီးပွားရေး ဖွံ့ဖြိုးလာ သည့်အလျောက် အစိုးရအပေါ် စီးပွားရေးလုပ်ငန်းရှင်များ လွှမ်းမိုးစ ပြုလာ၏။ မြန်မာနှင့်တော့ အနံအလျား ခြားနားသည်။ မြန်မာစစ်အစိုးရ လက်ထက်မှာ ကက်ဘီနက်ဝန်ကြီး ၉၄ ရာခိုင်နှုန်းသည် တာဝန်ထမ်းဆဲ စစ်ဗိုလ်များနှင့် အငြိမ်းစား စစ်ဗိုလ်များ။ ယနေ့အထိ ယင်းအခြေအနေ မပြောင်းသေး။

[၅]

ဗျူရိုကရေစီ ယန္တရားကို ရိုက်ချိုးပစ်ကြ

ဦးနေဝင်း၏ ခေတ်ပြောင်း တော်လှန်ရေးကာလနှင့် တစ်ချိန်တည်းလောက်ကျသည့် ၁၉၆၀ ပြည့်လွန်နှစ်များနှင့် ၁၉၇၀ ပြည့်လွန်နှစ်များအတွင်း အရှေ့အာရှနှင့် အရှေ့ တောင်အာရှတို့တွင် အာဏာရှင်အစိုးရများ ပေါ်ပေါက်ခဲ့သည်။ တောင်ကိုရီးယားမှ ပတ်ချွန်ဟီး အစိုးရနှင့် ချန်ဒူးဝမ်အစိုးရ ထိုင်ဝမ်မှ ချန်ကေရှိုတ် အစိုးရနှင့် ချန်ချင်းကူအို အစိုးရ၊ ဖိလစ်ပိုင်မှ ဖာဒီနန်မားကို့စ် အစိုးရ၊ အင်ဒိုနီးရှားမှ ဆူဟာတိုအစိုးရ၊ စင်ကာပူ မှ လီကွမ်ယူအစိုးရ၊ မလေးရှားမှ မဟာသီယာဘင် မိုဟာမက်အစိုးရနှင့် ထိုင်းမှ သန္နန်-ပရာဖတ် အစိုးရတို့ဖြစ်ကြ၏။ ဤအစိုးရများ အားလုံးသည် ဒီမိုကရေစီစော်မန် သည့် အစိုးရချည်းပါ။ သို့သော် သူတို့၏ တိုင်းပြည်များမှာ အံ့ဩစရာ ကောင်း လောက်သည်အထိ စီးပွားရေး ဖွံ့ဖြိုးတိုးတက်ခဲ့ကြ။

ထိုင်းနှင့် အင်ဒိုနီးရှားတို့မှ အာဏာရှင်အစိုးရများလိုပင် ဦးနေဝင်းသည် အာဏာသိမ်းပြီး နိုင်ငံတော်အာဏာရလာခြင်း ဖြစ်၏။ သို့သော် သူ့အစိုးရ၏ ရည်မှန်းချက်မှာ တိုင်းပြည်ဖွံ့ဖြိုးမှု မဟုတ်။ ခေတ်ပြောင်း တော်လှန်ရေး ဖြစ်သည်။ သူ့အစိုးရ၏ ဗျူရိုကရေစီယန္တရားမှာ ဆိုရှယ်လစ်နိုင်ငံများမှ ပုံစံယူထားသည် ဖြစ် သဖြင့် ယင်း၏ နောက်ဆက်တွဲဖြစ်သည့် ပြောင်းလဲမှုသည် ဖွံ့ဖြိုးရေး အာဏာရှင် အစိုးရရှိသည့် နိုင်ငံများ၏ ပြောင်းလဲမှုနှင့် မတူတော့ချေ။ ဤအခန်းတွင် အရပ်သား ဗျူရိုကရေစီ ယန္တရားအပေါ် ဇောင်းပေးပြီး ဦးနေဝင်းအစိုးရ လက်ထက်တွင် မြန်မာ့ အရပ်ဘက် ဝန်ထမ်းတို့ အလျင်အမြန် ဩဇာကျဆင်းသွားပုံကို ဖော်ပြမည် ဖြစ်ပါသည်။ ယင်းမှာ တပ်မတော်အရာရှိများ ဩဇာတက်လာခြင်းနှင့် ခွဲခြားမရ

ခေတ်မီနိုင်ငံတော် အကူးအပြောင်းနှင့် ကိုလိုနီခေတ်လွန် ဗျူရိုကရေစီ

၁၉ ရာစုနှစ်အတွင်း အင်္ဂလိပ်-မြန်မာ စစ်ပွဲသုံးကြိမ် ဖြစ်ပွားပြီး ကုန်းဘောင် မင်းဆက် ပြတ်သွားချိန်တွင် မြန်မာပြည်သည် ဗြိတိသျှ၏ အိန္ဒိယအင်ပါယာထဲသို့ လုံးလုံးလျားလျား ရောက်သွား၏။ ၁၈၆၂ တွင် အိန္ဒိယဘုရင်ခံလက်အောက်ရှိ ဗြိတိသျှ မြန်မာပြည်အတွက် ပထမဆုံး ကော်မရှင်နာချုပ် ရန်ကုန်တွင် ရုံးစိုက်သည်။ ထိုအချိန်မှစ၍ မြန်မာပရိုဗင် (Province of Burma) အတွက် အစိုးရအုပ်ချုပ်ရေး စတင်သည်။ ကော်မရှင်နာချုပ် လက်အောက်တွင် တိုင်း၊ ခရိုင်၊ မြို့နယ်၊ ကျေးရွာ အုပ်စု အစရှိသည့် ဒေသန္တရ အစိုးရကို ဖွဲ့စည်းပြီး ယင်းတို့ကို တိုင်းမင်းကြီး၊ အရေးပိုင်၊ မြို့ပိုင်နှင့် ရွာသူကြီး တစ်ယောက်စီက အသီးသီး ဦးဆောင်ကြ၏။

အိန္ဒိယအင်ပါယာတွင် ကိုလိုနီ အုပ်ချုပ်သူ လူတန်းစားကို အိန္ဒိယ ပဋိညာဉ် ခံဝန်ထမ်း (အိုင်စီအက်စ်) ပေါ်တွင် ဗဟိုပြုထားသည်။ အိုင်စီအက်စ်ကို ဩဇာတိက္ကမ ကြီးမားသည့် အရပ်ဘက် ရာထူးများ ပိုင်ဆိုင်ထားသော ရေပေါ်ဆီ လူတန်းစား အစု အဝေးကလေးဖြင့် ဖွဲ့စည်းထားသည်။ အဓိကအားဖြင့် အောက်စဖို့ဒ် (သို့မဟုတ်) ကင်းဘရစ် တက္ကသိုလ်တို့မှ ဘွဲ့ရလာကြသည့် အင်္ဂလိပ် လူလတ်တန်းစား အပေါ် လွှာမှ ပုဂ္ဂိုလ်များဖြင့် ဖွဲ့စည်းထားခြင်းပါ။

မြန်မာပြည်ကို အုပ်ချုပ်ရာတွင်လည်း ဗြိတိသျှ အိုင်စီအက်စ်များသည် ကိုလိုနီအစိုးရထဲမှ အရေးပါသော ရာထူးများ ယူထားကြသည်။ သို့သော် ၁၉၂၀ မွန်တေဂူ-ချမ်းစ်ဖို့ ပြုပြင်ပြောင်းလဲရေး အစီအစဉ် (Montague-Chelmsford reform) အရ ဦးတင်ထွင်သည် ၁၉၂၁ တွင် ပထမဆုံး မြန်မာ အိုင်စီအက်စ် ဖြစ်လာ၏။ ၁၉၄၀ ပြည့်လွန်နှစ်များ၏ စောစောပိုင်းတွင် မြန်မာအိုင်စီအက်စ် ၄၃ ယောက် အလုပ်ခန့်ထားပြီးပြီ။ (ထိုအချိန်တွင် ၁၉၃၇ တွင် အာဏာတည်သည့် မြန်မာအစိုးရ အက်ဥပဒေအရ အိုင်စီအက်စ်ကို ဘီစီအက်စ်-မြန်မာနိုင်ငံ ဝန်ထမ်းဟု အမည်ပြောင်းပြီးပြီ။)

အိုင်စီအက်စ် (ဘီစီအက်စ်)အတွင်း အုပ်ချုပ်ရေးပိုင်းမှ ဗျူရိုကရက် များကို အထွေထွေ ကျွမ်းကျင်သူများအဖြစ် လေ့ကျင့်ပေးထားပြီး မြို့နယ်ရုံး၊ ခရိုင်ရုံးများ တွင် လုပ်ငန်းအတွေ့အကြုံ ရလာပြီးနောက် ကိုလိုနီအစိုးရ၏ ဝန်ကြီးဌာနများတွင် အုပ်ချုပ်ရေးအရာရှိများ ဖြစ်လာကြသည်။ သူတို့သည် ဒေသန္တရ အုပ်ချုပ်ရေးတွင် အချိန်များစွာ ပေးခဲ့ကြရပြီးနောက် ကိုလိုနီအုပ်ချုပ်ရေးတွင် အဓိကအစိတ် အပိုင်း ဖြစ်လာ၏။ နောက်ဆုံးတွင် သူတို့သည် ခရိုင်တစ်ခုအတွင်း ဥပဒေစိုးမိုးရေးနှင့် အခွန်ကောက်ခံရေး တာဝန်ယူရသည့် အရေးပိုင်အဖြစ် ရာထူးတိုးသွားကာ ခရိုင် တစ်ခုမှ အခြားခရိုင်တစ်ခုသို့ ရွှေ့ပြောင်းနေရသည်။ အရေးပိုင်အဖြစ် ဆက်လုပ်သူတွေ ရှိသည်။ ကိုလိုနီအစိုးရ ဌာနချုပ်တွင် လုပ်ကိုင်ပြီး ပေါ်လစီချမှတ်သည့် လုပ်ငန်း ဆောင်ရွက်ရသူများလည်း ရှိသည်။ အဆင့်မြင့် ဗျူရိုကရက်များအတွက် ကိုလိုနီ အစိုးရထဲတွင် အလုပ်လမ်းကြောင်း သတ်မှတ်ထားပြီးသားပါ။ တချို့က ဝန်ကြီး ဌာန တစ်ခုမှတစ်ခုသို့ ပြောင်းရွှေ့လုပ်ကိုင်ရင်း ဝန်ကြီးဌာနများကို ဦးဆောင်ရသည့် အတွင်း ဝန်များ ဖြစ်လာသည်အထိ ရာထူးတက်ခဲ့ကြ။

ဂျပန် ကျူးကျော်မှုနှင့် ၁၉၄၂ စစ်အုပ်ချုပ်ရေး နောက်ပိုင်းတွင် ထိပ်တန်း မြန်မာ ဗျူရိုကရက်တချို့ ကိုလိုနီအစိုးရ၏ ဗြိတိသျှဝန်ထမ်းအဖွဲ့နှင့် အတူ အိန္ဒိယသို့ ထွက်ပြေးကြသော်လည်း ကိုလိုနီအုပ်ချုပ်ရေး ယန္တရားကား စစ်ကာလအတွင်း ဆက်လက်တည်ရှိနေခဲ့။ မြန်မာပြည်သို့ ဗြိတိသျှ ပြန်ရောက်လာပြီးနောက် စစ်မဖြစ် ခင်က ဘီစီအက်စ် (ပထမတန်း) ၁၄၅ ယောက် ရှိခဲ့သည့်အနက် ၉၃ ယောက်မှာ သူတို့၏ တာဝန်တွင် ကျန်ရှိနေကြောင်း တွေ့ရသည်။ မြန်မာပြည် လွတ်လပ်ရေးရပြီး

ပါလီမန်ဒီမိုကရေစီ စတင်ကျင့်သုံးနေချိန်တွင် နိုင်ငံရေးသမားများက အုပ်ချုပ်ရေး ပိုင်းတွင် ဝင်ရောက် စွက်ဖက်ခြင်းနှင့် အရပ်ဘက်ဝန်ထမ်းများ ရွေးချယ်ခြင်းကို ထိခိုက်စေသည့် ဘက်လိုက်သည့် စနစ်ပေါ်ပေါက်ခြင်းတို့ ဖြစ်လာဖွယ်ရှိ၏။ ၁၉၄၇ ဖွဲ့စည်းပုံ အခြေခံဥပဒေအပိုဒ် ၂၂၁ ပါ ပြဋ္ဌာန်းချက်အရ ပြည်ထောင်စု ရာထူးဝန် အဖွဲ့ကို ဖွဲ့စည်းခြင်း ဖြစ်သည်။ ဤဆောင်ရွက်ချက်နှင့် အခြားဆောင်ရွက်ချက်များက ကိုလိုနီခေတ် ဗျူရိုကရေစီ ယန္တရားကို ထိန်းသိမ်းထားရန် ရည်ရွယ်၏။ ၁၉၄၈ လွတ်လပ်ရေးရပြီး နောက်ပိုင်းတွင် အထူးကျွမ်းကျင်သူများကို အတွင်းဝန်အဖြစ် ခန့်ထားမှု တဖြည်းဖြည်း ပိုများလာသည်။ ထို့ကြောင့် အထွေထွေကျွမ်းကျင်သူ တစ်ယောက်အဖို့ အရေးကြီးရာထူးသို့ တိုးတက်ရန် လမ်းကြောင်းမှာ လွတ်လပ်ရေး မရခင်က အတိုင်းသာ ရှိနေလေသည်။ “ကျွန်ုပ်၏ ပြည်သူ့ဝန်ထမ်းဘဝ- တရားရေး ကဏ္ဍနှင့် အုပ်ချုပ်ရေးကဏ္ဍ” အမည်ရှိ ကိုယ်တိုင်ရေး အတ္ထုပ္ပတ္တိ စာအုပ်ရေးသား သည့် ဦးဆယ်မောင်၏ ဝန်ထမ်းဘဝတွင် အထွေထွေကျွမ်းကျင်သူ ဗျူရိုကရက် တစ်ယောက်၏ ဘီစီအက်စ် ရာထူးများသို့ တက်လှမ်းလာပုံ နမူနာတစ်ခုကို တွေ့ရ ၏။ မန္တလေးတိုင်း ပျဉ်းမနားမြို့တွင် ဆယ်မောင်ကို မွေးသည်။ ၁၉၂၉ ဧပြီ ၂၀။ ပျဉ်းမနားတွင် အင်္ဂလိပ်စာသင်ကျောင်း တက်ရောက်သော်လည်း ပစိဖိတ်စစ်ပွဲ ကြောင့် ကျောင်းဆက်မတက်ဖြစ်တော့။ ၁၉၄၇ တွင် အထက်တန်း အောင်သည်။ ရန်ကုန် တက္ကသိုလ်တွင် သုံးနှစ်တက်ရောက်ပြီး နောက် BA ဘွဲ့ရသည်။ ထို့နောက် စာရင်းစစ်ကုမ္ပဏီတစ်ခုတွင် အလုပ်လုပ်ရင်း BL တန်းကို တက်ရောက်သည်။ ဒုတိယနှစ်တွင် ဘီစီအက်စ် အငယ်တန်း ရာထူးများအတွက် အလုပ်ခေါ်ကြောင်း သိရသဖြင့် လျှောက်လွှာ တင်လိုက်ရာ အလုပ်ရသည်။ ထိုအချိန်မတိုင်ခင်အထိ ပျဉ်းမနားကို ကွန်မြူနစ်တို့ သိမ်းထားခဲ့သည်ဖြစ်ရာ ပျဉ်းမနား တရားရုံးတွင် လူလိုနေ ၏။ သို့ဖြင့် ဆယ်မောင်သည် ကျပ် ၁၀၀၀ အောက် အမှုများ စီရင်ရသည့် တရား သူကြီး ဖြစ်သွားသည်။ ၁၉၅၃ တွင် မြို့ပြဝန်ထမ်း အကြီးတန်းနှင့် တရားရေး ဝန်ထမ်း အကြီးတန်း နှစ်ခုစလုံးအတွက် စာမေးပွဲအောင်ရာ မြို့ပြဝန်ထမ်း အကြီးတန်းထဲဝင်ရန် ရွေးချယ်ခဲ့၏။

၁၉၅၄ တွင် ဘီစီအက်စ်ရာထူး စတင်ထမ်းဆောင်ရာ ရခိုင်ပြည်နယ် စစ်တွေ ခရိုင်တွင် အလုပ်သင်ခဲ့ရာ။ သို့သော် ရခိုင်ပြည်နယ်တွင် မပျော်ပိုက်သဖြင့် ပြည်ထဲရေး

အတွင်းဝန်ထံ တက်ပြောရာ အတွင်းဝန်က ဤသို့ တာဝန်ပေးခြင်းသည် ကိုလိုနီ ခေတ်က နည်းလမ်းအတိုင်း ဖြစ်သည်ဟု ဆို၏။ မြန်မာပြည် လွတ်လပ်ရေးရပြီး ဖြစ်သဖြင့် ရခိုင်ပြည်နယ် တိုးတက်အောင် ဆောင်ရွက်နိုင်သည့် လူငယ်အုပ်ချုပ်ရေး အရာရှိတစ်ယောက် လိုအပ်ကြောင်းလည်း ပြောလိုက်၏။ ရခိုင်ပြည်နယ်တွင် မင်းပြားလက်ထောက် မြို့ပိုင်၊ ထို့နောက် စစ်တွေတွင် အခွန်ကိုယ်စားလှယ်၊ ထို့နောက် စစ်တွေတွင် လက်ထောက်မြို့ပိုင်အဖြစ် ဆောင်ရွက်ရင်း သုံးနှစ် ကြာသွားသည်။ ၁၉၅၈ တွင် မြင်းခြံမြို့နယ် ငွေတိုက်ကို ဦးစီးရန် မန္တလေးတိုင်းသို့ ပြောင်းရပြီး နောက် မြင်းခြံလက်ထောက် မြို့ပိုင်အဖြစ် တာဝန်ပေးခံရသည်။ ထိုအချိန်မှာ အိမ်စောင့်အစိုးရ လက်ထက်။ ဆယ်မောင်၏ အလုပ် တစ်ခုမှာ အရပ်သားများ လက်ဝယ်ရှိ လက်နက်များ သိမ်းဆည်းရသည့် အလုပ်။ ၁၉၅၉ တွင် ပုဇွန်တောင်ဈေး တည်ဆောက်မှု ကြီးကြပ်ရန်အတွက် ရန်ကုန်မြို့တော်ခန်းမတွင် ဆယ်လခန့် လုပ်ရ၏။ ထို့နောက် ပြည်ထဲရေး လက်ထောက် အတွင်းဝန်ဖြစ်လာ။ ကျေးရွာဖွံ့ဖြိုးရေး စီမံကိန်း၊ ပါလီမန်ရေးရာများ၊ နိုင်ငံကူးလက်မှတ်ထုတ်ပေးမှု ကြီးကြပ်ခြင်း တာဝန်များ ထမ်းဆောင်ခဲ့ရ။

ဝန်ကြီးဌာနတွင် တာဝန်ထမ်းဆောင်ပြီးနောက် နယ်ရုံးများသို့ ပြောင်းရွှေ့ရပြန်သည်။ ၁၉၆၄ တွင် ရာထူးတိုးမြှင့်ရေး စာမေးပွဲ အောင်မြင်သဖြင့် ပခုက္ကူတွင် နယ်ပိုင်အဖြစ် ခြောက်လခန့် တာဝန်ထမ်းဆောင်ရသည်။ ထိုအချိန်မှာ ဗိုလ်နေဝင်း၏ ခေတ်ပြောင်းတော်လှန်ရေး ဆင်နွှဲနေချိန်။ ခရိုင်လုံခြုံရေးနှင့် အုပ်ချုပ်မှု ကော်မတီတစ်ရပ်ကို ခရိုင်တွင် ဖွဲ့စည်းရသည်။ ကော်မတီတွင် နယ်ပိုင်သည် အဖွဲ့ဝင်တစ်ဦးအဖြစ် ပါဝင်ရသဖြင့် ပြည်ထဲရေး ဝန်ကြီးဌာနနှင့် လုံခြုံရေးနှင့် အုပ်ချုပ်မှု ကော်မတီတို့ လုပ်ငန်းညှိနှိုင်းဆောင်ရွက်နိုင်၏။ ၁၉၆၅ တွင် မြိတ်အရေးပိုင်အဖြစ် ပြောင်းရွှေ့ရသည်။ ဤဒေသမှာ ထိုင်းမှ မှောင်ခိုကုန်ပစ္စည်းများ ဝင်ပေါက်ဖြစ်သဖြင့် ပုံမှန်နှစ်နှစ်အစား ၄ နှစ်ခွဲနေခဲ့ရသည်။ ၁၉၆၈ တွင် ကယားပြည်နယ် ကောင်စီ ဒု-အတွင်းဝန်အဖြစ် လျှင်ကော်သို့ ပြောင်းရွှေ့ရ၏။ ၁၉၇၂ တွင် အုပ်ချုပ်ရေး အပြောင်းအလဲနှင့်အတူ ဥပဒေဘွဲ့ရထားသည့် အုပ်ချုပ်ရေးအရာရှိများ တရားရေး ဝန်ကြီးဌာနသို့ ပြောင်းရွှေ့ရသဖြင့် ဆယ်မောင်လည်း ရန်ကုန်သို့ပြန်ပြီး တရားရေး ဝန်ကြီးဌာနတွင် တာဝန်ထမ်းဆောင်ရသည်မှာ အငြိမ်းစားမယူခင် အချိန်အထိပါ။

စစ်ပြီးခေတ်တွင် ဆယ်မောင် တက္ကသိုလ်ဘွဲ့ရသော်လည်း ကိုလိုနီခေတ်တွင်

တည်ဆောက်ခဲ့သည့် အိုင်စီအက်စ် (ဘီစီအက်စ်) အဆောက်အအုံကို လွတ်လပ်ရေးရပြီး နောက်ပိုင်းတွင် ဆက်လက် အသုံးပြုလျက်ရှိကြောင်း သူ၏ ကိုယ်တိုင်ရေး အတ္ထုပ္ပတ္တိ တွင် ဖော်ပြထားသည်။ ရာထူးတိုးရေး လမ်းကြောင်းမှာ မူလအတိုင်း ဖြစ်သည်။ ဒေသန္တရ အုပ်ချုပ်ရေးရုံးများနှင့် ဝန်ကြီးဌာနများအကြား တစ်လှည့်စီ အမှုထမ်းရင်း ဗျူရိုကရေစီယန္တရားအတွင်း အဆင့်မြင့် ရာထူးသို့ရောက်သည့်စနစ်ဖြစ်သည်။ အရပ်ဘက်ဝန်ထမ်းမှု၏ သံမဏိဘောင်ထဲသို့ တဖြည်းဖြည်း တိုးဝင်သွားသည်နှင့် အမျှ တပ်မတော်၏ လွှမ်းမိုးမှုကို ဆယ်မောင် ကြုံတွေ့လာ၏။ မူလ အိုင်စီအက်စ်၏ အစဉ်အလာကို အမွေခံသည့် ဘီစီအက်စ် နောက်ဆုံးမျိုးဆက်တွင် ဆယ်မောင် အပါအဝင် ဖြစ်သည်။

လွတ်လပ်ရေးရပြီး နောက်ပိုင်းတွင် ကိုလိုနီခေတ် အုပ်ချုပ်ရေး အဆောက်အအုံ ဆက်လက်တည်မြဲနေသေးသော်လည်း ဗျူရိုကရက်ဟောင်း တချို့က နိုင်ငံရေး နယ်ပယ်ထဲသို့ ဝင်ရောက်ကြသည်။ ဤသို့ ဖြစ်ရသည်မှာ အဓိကအားဖြင့် ထိုခေတ် နိုင်ငံရေးသမားများသည် ဂျပန်နှင့် ဗြိတိသျှကို တွန်းလှန်ခဲ့သည့် အမျိုးသားဝါဒီများ ဖြစ်ကြသောကြောင့်။ သူတို့သည် အမျိုးသားရေးလှုပ်ရှားမှုမှ ပေါ်ထွက်လာသည့် လူငယ်လူရွယ်များဖြစ်ကြပြီး ဂျပန်စစ်အုပ်ချုပ်ရေးခေတ် နိုင်ငံရေး အခြေအနေများ အတွင်း ထင်ပေါ်လာ ကြသူများပါ။ သူတို့၏ နိုင်ငံရေး ထောက်ခံမှုကို နိုင်ငံရေး ပါတီများ၊ အလုပ်သမားသမဂ္ဂများနှင့် တောင်သူလယ်သမား အစည်းအရုံးများတွင် အခြေပြုထားကြပြီး ပါလီမန် ဒီမိုကရေစီစနစ်အောက်တွင် လူထုမဲဖြင့် ပြည်ထောင်စု လွှတ်တော်ထဲသို့ ရောက်လာကြသူများ ဖြစ်၏။ ထို့ပြင် မြန်မာအမျိုးသားဝါဒက ဆိုရှယ်လစ် အတွေးအခေါ်ကို ဆွဲဆောင်ပြီး ဘူဇဝါနှင့် နယ်ချဲ့အစိုးရ၏ ထုတ်ကုန် အဖြစ် အမျိုးသားဝါဒီအများစု ရှုမြင်သည့် ဗျူရိုကရေစီကိုအပြစ် မြင်လေသည်။ နိုင်ငံရေးသမားများကြားတွင် ဗျူရိုကရက်များ ရေပန်းမစားကြ။ သို့သော် နောင်အခါ တွင် အုပ်ချုပ်ရေးပိုင်း၌ ဗျူရိုကရက်တို့ အရေးပါပုံကို နိုင်ငံရေးသမားများ တစ်စတစ်စ သိမြင်လာသဖြင့် သဘောထားပြောင်းသွား၏။ ကက်ဘီနက်ဝန်ကြီး လုပ်ဖူးသည့် နိုင်ငံရေးသမားတို့က ဗျူရိုကရက်တို့ အရေးပါပုံကို ကောင်းကောင်းကြီး သိကြသည်။ အချုပ်အားဖြင့် ဆိုရသော် ၁၉၅၀ ပြည့်နှစ်လွန် ဗျူရိုကရေစီယန္တရားနှင့် ယင်း ယန္တရားကို အထောက်အကူပြုသည့် အဆင့်မြင့် ဗျူရိုကရက်ကြီးတို့သည် ပါလီမန်

ဒီမိုကရေစီဝန်းကျင်တွင် သူတို့၏ အင်စတီကျူးရှင်းကို အထိုက်အလျောက် ကာကွယ် ထားနိုင်ခဲ့ကြလေသည်။

အုပ်ချုပ်ရေးသစ် တည်ဆောက်ခြင်း

၁၉၅၈ အောက်တိုဘာ။ နိုင်ငံရေးတွင် တပ်မတော်၏ ပထမဆုံး စွက်ဖက်မှု အဖြစ် အိမ်စောင့်အစိုးရ တာဝန်ယူစဉ် ဗိုလ်နေဝင်းက သူ့အစိုးရသည် တတိယ အထွေထွေ ရွေးကောက်ပွဲနှင့် အစိုးရအဖွဲ့သစ် မတိုင်ခင်အထိသာ ဆောင်ရွက်မည် ဖြစ်ကြောင်း ကြေညာလေသည်။ အိမ်စောင့်အစိုးရက အုပ်ချုပ်ရေး ဗျူရိုကရေစီ ယန္တရားကို ပြုပြင်ပြောင်းလဲဖို့ ကြိုးပမ်းသောအားဖြင့် စစ်ဘက် အရာရှိကြီး ၅၆ ယောက်ကို ဝန်ကြီးဌာနများတွင် အတွင်းဝန်များအဖြစ် ခန့်ထားလိုက်၏။ ထို့နောက် ၁၉၆၀ ဖေဖော်ဝါရီ အထွေထွေ ရွေးကောက်ပွဲ အပြီးတွင် ဗိုလ်နေဝင်းသည် သူ့ စကားအတိုင်း ရွေးကောက်ပွဲတွင် အနိုင်ရသည့် ပြည်ထောင်စုပါတီသို့ အာဏာ လွှဲပြောင်းပေးပြီး တပ်ဖွဲ့များအား စစ်တန်းလျားများသို့ ပြန်ပို့လိုက်သည်။ သို့သော် ဖဆပလ အကွဲအပြဲကို အကြောင်းပြု၍ ပါလီမန်နိုင်ငံရေးသည် မလည်ပတ်တော့။ ဦးနု လက်ဝဲယိမ်းသွား၏။ ထိုအချိန်တွင် စစ်ရုံး၌ သဘောထား တင်းမာသူများ ဩဇာ ညောင်းနေပြီး သဘောထား ပျော့ပျောင်းသူများ ချောင်ထိုးခံနေကြရသည်။ ဤဖြစ် စဉ်များသည် ၁၉၆၂ မတ် ၂ ဒုတိယအကြိမ် အာဏာသိမ်းခြင်းဆီသို့ ရှေးရှု သွား တော့သည်။ ဤအကြိမ် အာဏာသိမ်းခြင်းသည် ပထမအကြိမ်တုန်းကလို ယာယီ အာဏာသိမ်းခြင်း မဟုတ်တော့ပါ။

မြန်မာ့ဆိုရှယ်လစ်လမ်းစဉ်နှင့် ဒေသန္တရအစိုးရ

မတ်လအာဏာသိမ်းပွဲအပြီး များမကြာမီ စစ်အစိုးရသစ်က ဝါဒ သဘော ထား ကြေညာချက်တစ်စောင် ထုတ်ပြန်လိုက်သည်။ ယင်းမှာ မြန်မာ့ဆိုရှယ်လစ် လမ်းစဉ်ပါ။

ဆိုရှယ်လစ်ပန်းတိုင်သို့ သွားရာလမ်းတွင် မြန်မာနိုင်ငံ၏ လက်ရှိ ဗျူရိုက ရေစီ အုပ်ချုပ်ရေး အဆောက်အအုံသည် ဧရာမ အနှောင့်အယှက်ကြီး ဖြစ်နေ ပေသည်။ ဤယန္တရားဟောင်းဖြင့်ဆိုလျှင် ဆိုရှယ်လစ် ပန်းတိုင်သို့ ဘယ်နည်းနှင့်

မျှ မရောက်နိုင်။ ထို့ကြောင့် ဗျူရိုကရေစီ ယန္တရားကို ဖျက်သိမ်းပြီး ဆိုရှယ်လစ် ဒီမိုကရေစီ အုပ်ချုပ်ရေးယန္တရား တပ်ဆင်ရေးအတွက် ခိုင်မာသော အခြေခံ များကို တည်ဆောက်ရမည်။

(မြန်မာ့ဆိုရှယ်လစ် လမ်းစဉ်၊ နိုင်ငံတော် တော်လှန်ရေး ကောင်စီ၏ ဝါဒ သဘောထား ကြေညာချက် အပိုဒ် ၁၅၁)

ဗျူရိုကရေစီယန္တရားဖျက်သိမ်းမည့် ဤရည်မှန်းချက်ကို 'အမျိုးသား လုံခြုံရေးနှင့် အုပ်ချုပ် ရေး စီမံကိန်း'တွင် ထည့်သွင်းဖော်ပြခြင်း ဖြစ်သည်။ စီမံကိန်းတွင် ပါဝင်သည့် အဓိက ရည်ရွယ်ချက်နှစ်ခုမှာ (၁) တော်လှန်ရေးကောင်စီ၏ ညွှန်ကြားချက်များကို အုပ်ချုပ်ရေးပိုင်းနှင့် တပ်မတော်တို့ ပူးတွဲအကောင်အထည် ဖော်မည့် စနစ်တစ်ခု တည်ဆောက်ရန်နှင့် (၂) တည်ငြိမ်သော လုံခြုံရေး တည်ဆောက်ပြီး နောက်ပိုင်းတွင် အုပ်ချုပ်ရေးပိုင်းအဖြစ် ဆက်လက် ဆောင်ရွက် သွားမည့် စနစ်တစ်ခု တည်ဆောက်ရန်။ သို့သော် ဤစီမံကိန်း၏ သရုပ်မှန်မှာ ပြည်ထဲရေး ဝန်ကြီးဌာနအတွင်း တပ်မတော်က ဝင်ရောက် စွက်ဖက်ခြင်းသာ ဖြစ်သည်။ တပ်မတော်သည် လုံခြုံရေးနှင့် အုပ်ချုပ်မှု ကော်မတီ (လအက)များ ဖွဲ့စည်းခြင်းဖြင့် ဒေသန္တရ အုပ်ချုပ်ရေးကို ထိန်းချုပ်ရန် ကြိုးပမ်း ၏။ လအကများကို တိုင်း/ပြည်နယ်၊ ခရိုင်၊ မြို့နယ်၊ ကျေးရွာအုပ်စုနှင့် ကျေးရွာတို့ တွင် ဖွဲ့စည်းပြီး ယင်းတို့သည် အုပ်ချုပ်ရေး ကိစ္စရပ်များနှင့်အတူ ထောက်လှမ်းရေး၊ စိုက်ပျိုး ရေး၊ မွေးမြူရေးနှင့် နိုင်ငံခြားသား ထိန်းချုပ်ရေး ကိစ္စရပ်တို့ကိုလည်း ကိုင်တွယ် ဆောင်ရွက်ကြသည်။

ဤစနစ်သစ်၏ ဌာနချုပ်မှာ ဗဟိုလုံခြုံရေးနှင့် အုပ်ချုပ်မှု ကော်မတီ ဖြစ်၏။ ယင်းကို စစ်ဘက်နှင့် နယ်ဘက် ပုဂ္ဂိုလ်များဖြင့် ဖွဲ့စည်းထားသည်။ ပြည်ထဲရေးဝန်ကြီး သည် ကော်မတီဥက္ကဋ္ဌနှင့် စစ်ဦးစီး ဗိုလ်မှူးကြီးသည် ကော်မတီ ဒု-ဥက္ကဋ္ဌ၊ ကော်မတီ တွင် ပါဝင်သည့် အခြားပုဂ္ဂိုလ်များမှာ အုပ်ချုပ်ရေး အရာရှိများ၊ အဓိကဝန်ကြီးဌာနများ (ပြည်ထဲရေး၊ စိုက်ပျိုးရေးနှင့် သစ်တောရေး၊ ကာကွယ်ရေး၊ ဘဏ္ဍာရေးနှင့်အခွန်၊ တရားရေး၊ အမျိုးသားစီမံကိန်း) မှ အတွင်းဝန်များ၊ နယ်စပ်ဒေသ အုပ်ချုပ်မှု ညွှန်ကြားရေးမှူး၊ ပြည်သူ့ရဲ ဒုတိယမင်းကြီး၊ ရန်ကုန်ရဲမင်းကြီး၊ စစ်ဦးစီး (ပထမတန်း) (စစ်ဆင်ရေး)နှင့် ပြည်ထဲရေးဝန်ကြီးဌာန အတွင်းဝန်တို့ ဖြစ်ကြသည်။ သို့သော် ဒေသန္တရ လအကများနှင့် ပတ်သက်လျှင် ပြည်ထဲရေး ဝန်ကြီးဌာနထက် တပ်မတော်

ကသာ အရေးပါ၏။ ဤဒေသန္တရ ကော်မတီ ၁၆ ခုကို တပ်မတော်၏ စစ်တိုင်းကြီး ငါးခု (အနောက်မြောက်ပိုင်း၊ အလယ်ပိုင်း၊ အနောက်တောင်ပိုင်း၊ အရှေ့မြောက်ပိုင်း နှင့် အရှေ့ပိုင်း) ပေါ် အခြေခံ၍ ပြည်နယ်/တိုင်း အဆင့်တွင် ဖွဲ့စည်းထားပြီး စစ်တိုင်း များက ကော်မတီ ဥက္ကဋ္ဌအဖြစ် ဆောင်ရွက်လေ့ရှိ၏။ ခရိုင်အဆင့်တွင် တပ်ရင်းများက ဥက္ကဋ္ဌ၊ ခရိုင်အရာရှိနှင့် ခရိုင်ရဲအရာရှိတို့က ကော်မတီဝင်များ။

ခရိုင် လအကမှာ မြို့နယ်၊ ရပ်ကွက်၊ ကျေးရွာအုပ်စု အဆင့်များတွင် လအက အဖွဲ့ဝင်များ ရွေးချယ်ရန် တာဝန်ရှိပြီး ဗိုလ်ကြီးအဆင့်ရှိ တပ်မတော် အရာရှိက မြို့နယ်လအက ဥက္ကဋ္ဌအဖြစ် ဆောင်ရွက်သည်။ အစပိုင်းကတည်းက တော်လှန်ရေး ကောင်စီ အစိုးရကို ယာယီအစိုးရအဖြစ် ရည်ရွယ်ထားခဲ့ပြီး လအကများကိုလည်း အနာဂတ်တွင် 'အရပ်သားအစိုးရ' အဖြစ်သို့ မကူးပြောင်းမီ ခရီးဆက်ရန် ရည်ရွယ်ခဲ့ ခြင်းပါ။ ပြည်ထဲရေးဝန်ကြီးဌာန လက်အောက်ရှိ ဒေသန္တရ အရပ်သား အုပ်ချုပ်ရေးမှာ (၁၉၆၀ ပြည့်လွန် နှစ်များအတွင်း လအကများနှင့် အတူတကွ ယှဉ်တွဲရပ်တည်လျက် ရှိစဉ်) အောက်ခြေက လှိုက်စားလာကာ တဖြည်းဖြည်းနှင့် အာဏာမရှိကြတော့ချေ။

၁၉၇၄ တွင် ဖွဲ့စည်းပုံအခြေခံ ဥပဒေအသစ် ပြဋ္ဌာန်းသည်။ ထိုနှစ် မှာပင် ကိုလိုနီ လက်ထက်ကတည်းက ဒေသန္တရ အစိုးရ၏ အမြင့်ဆုံး အာဏာပိုင် ဖြစ်ခဲ့ သည့် ခရိုင်ကို ဖျက်သိမ်းပြီး ဒေသန္တရအစိုးရ အုပ်ချုပ်ရေးကို ပြင်ဆင်ဖွဲ့စည်းသည်။ ဖွဲ့စည်းပုံအသစ်တွင် ပြည်နယ်/တိုင်းအဆင့်က ရပ်ကွက်များနှင့် ကျေးရွာအုပ်စု များအပေါ် ကြီးကြပ်သည့် မြို့နယ်နှင့် တိုက်ရိုက် ဆက်ဆံသည်။ အုပ်ချုပ်ရေးအဆင့် တစ်ဆင့်စီတိုင်းတွင် ပြည်သူ့ကောင်စီတစ်ခုစီရှိသည် (၁၉၇၄ ဖွဲ့စည်းပုံအခြေခံ ဥပဒေ အပိုဒ် ၂၉)။ ဤကောင်စီများ၏ တရားဝင်လုပ်ပိုင်ခွင့် ၁၄ ခု ရှိပြီး (က) လူမှု-စီးပွားရေးနှင့် အုပ်ချုပ်ရေး၊ (ခ) တရားရေး၊ (ဂ) ဒေသလုံခြုံရေး၊ ကာကွယ်ရေး နှင့် တရားဥပဒေစိုးမိုးရေးနှင့် (ဃ) တိုင်းရင်းသား စည်းလုံးညီညွတ်ရေးနှင့် ရိုးရာ ယဉ်ကျေးမှု ထိန်းသိမ်းရေးနှင့် မြှင့်တင်ရေး (အပိုဒ် ၁၃၂) တို့ ပါဝင်ကြ၏။ ကောင်စီ ဝင်များကို လူထုမဲဖြင့် ရွေးချယ် (အပိုဒ် ၁၂၉) ပြီး ရွေးကောက်ပွဲများကို (အမျိုးသား အဆင့် ပြည်သူ့လွှတ်တော်အတိုင်း) ၄ နှစ် တစ်ကြိမ် ကျင်းပ၏ (အပိုဒ် ၁၃၁)။ ၁၉၇၄ ဇန်နဝါရီ ၂၈ တွင် စတင်အာဏာတည်သည့် ပြည်သူ့ကောင်စီ အက်ဥပဒေအရ ပြည်သူ့ကောင်စီတိုင်းတွင် သဘာပတိအဖွဲ့၊ အလုပ်အမှုဆောင်အဖွဲ့နှင့် တရား သူကြီးအဖွဲ့ (အပိုဒ် ၁၂၊ အပိုဒ်ခွဲ ၁) တို့ ရှိရမည်ဖြစ်ပြီး အုပ်ချုပ်ရေး ဆောင်ရွက်မှုများ

ကြီးကြပ်ရန် လုပ်ငန်း စစ်ဆေးရေး အဖွဲ့တစ်ဖွဲ့ကို ဖွဲ့စည်းထားရမည် (အပိုဒ် ၂၆၊ အပိုဒ်ခွဲ ၁)။ ဤပြည်သူ့ကောင်စီများနှင့် လုပ်ငန်းစစ်ဆေးရေး အဖွဲ့များက တိုင်းများ၊ ပြည်နယ်များနှင့် မြို့နယ်များတွင် လမ်းစဉ်ပါတီနှင့်အတူ အုပ်ချုပ်ရေး အာဏာ ကိုင်စွဲထားကြသည်။

ဤအုပ်ချုပ်ရေးပိုင်း အပြောင်းအလဲများက ရွေးကောက်ပွဲဖြင့် ရွေးချယ် တင်မြှောက်ထားသူတို့ ပါဝင်လျက်ရှိသည့် မြို့နယ်ပြည်သူ့ကောင်စီများအား ဒေသန္တရ အစိုးရကို တာဝန်ခံသည့် အဓိက အဖွဲ့အစည်းအဖြစ်သို့ ရောက်ရှိစေပြီး ကောင်စီဝင်များသည် သူတို့မြို့နယ်၏ သဗ္ဗရန်ပေါင်း အုပ်ချုပ်ရေး ကိစ္စများတွင် တာဝန်ရှိသူများ ဖြစ်လာကြ၏။ အကျိုးဆက်မှာ မြို့နယ်ကို ဦးဆောင်ဦးရွက်ပြုခဲ့သည့် မြို့နယ်အရာရှိ (မြို့ပိုင်)၏ အဆင့်အတန်းသည် စာရေးကြီးအဆင့်အတန်းသို့ လျော့ကျသွားခြင်းပါ။ မြို့ပိုင်ရာထူးမှာ လူငယ်အရာရှိများ အုပ်ချုပ်ရေး အတွေ့ အကြုံရယူသည့် ရာထူးဖြစ်ကြောင်း၊ သူတို့သည် ခရိုင်အတွင်း တာဝန်ဖြင့် ခရီးလှည့် လည်ရမည့်အဖြစ်ကို များစွာလိုလားကြကြောင်း၊ မြို့ပိုင်ရာထူးမှာ မနည်းမနော အာဏာရှိသည့် ရာထူးဖြစ်ကြောင်း ဦးဆယ်မောင်က သူ၏ ကိုယ်တိုင်ရေး အတ္ထုပ္ပတ္တိတွင် ဖော်ပြထားသည်။ သို့သော် ဤအုပ်ချုပ်ရေး အဆင့်ကို ဗိုလ်နေဝင်း၏ ပြုပြင် ပြောင်းလဲမှုများက ဖျက်သိမ်းပစ်လိုက်ပါသည်။ အရပ်ဘက် ဗျူရိုကရေစီ၏ အာဏာကို နှစ်ပြားမတန်အောင် လုပ်လိုက်ခြင်းပါ။ ကိုလိုနီခေတ်ကတည်းက ကျင့်သုံးလာခဲ့ သည့် ရာထူးတိုးရေးနှင့် ပြောင်းရွှေ့ရေးလမ်းကြောင်းကို အလျဉ်ပြတ်အောင် လုပ်လိုက်ခြင်းပါ။

အတွင်းဝန်ရုံးများ ဖျက်သိမ်းခြင်းနှင့် ဒု-ဝန်ကြီးများ ခန့်ထားခြင်း

၁၉၆၉ မတ်၊ ဗိုလ်နေဝင်းသည် အတွင်းဝန်ရုံး ပြန်လည်ဖွဲ့စည်းရန် ညွှန်ကြားချက် ထုတ်ပြန်လိုက်၏။ ယင်းကြေညာချက်ကို လိုက်နာသောအားဖြင့် ဝန်ကြီးဌာန တစ်ခု ချင်းစီသည် ပြန်လည်ဖွဲ့စည်းရေး စီမံကိန်းကို ပြန်လည် သုံးသပ်ပြီး ပြည်ထောင်စု မြန်မာနိုင်ငံ အုပ်ချုပ်ရေးစနစ်သစ် တစ်ခုအတွက် သုတေသန ကော်မတီတစ်ရပ်ကို ဖွဲ့စည်းလိုက်ကြ၏။ ကော်မတီဥက္ကဋ္ဌမှာ ဆောက်လုပ်ရေးဝန်ကြီး ဗိုလ်မှူးချုပ်စိန်ဝင်း။ တော်လှန်ရေးကောင်စီဝင်နှင့် မြန်မာ့ဆိုရှယ်လစ် လမ်းစဉ်ပါတီ ဗဟိုစည်းရုံးရေး ကော်မတီဝင်အဖြစ်လည်း ဆောင်ရွက်လျက်ရှိသူ။ အခြား ကော်မတီဝင်များမှာ

အခြားရာထူးများအပြင် နိုင်ငံခြားရေးဝန်ကြီး၊ ပညာရေးဝန်ကြီးနှင့် ကျန်းမာရေး ဝန်ကြီးအဖြစ် ဆောင်ရွက်နေသည့် ဗိုလ်မှူးကြီးလှဟန်၊ သမဝါယမဝန်ကြီး ဗိုလ်မှူးကြီး မောင်လွင်နှင့် ပါလီမန် ဒီမိုကရေစီခေတ်က အင်အားအကြီးမားဆုံး အတိုက် အခံ ပါတီဖြစ်သည့် ပမညတ အဖွဲ့ဝင်ဟောင်း ဦးဘညိမ်။ ၁၉၆၉ ဇွန် ၁၂ မှ ၁၉၇၁ ဇူလိုင် ၂၆ အတွင်း အစည်းအဝေးပေါင်း ၃၂ ကြိမ် ထိုင်ပြီးနောက် အတွဲပေါင်း ၂၇ တွဲပါသည့် အစီရင်ခံစာကို တော်လှန်ရေးကောင်စီသို့ တင်သွင်းလိုက်၏။

အစီရင်ခံစာအရ ၁၉၆၉ ဇွန် ၁၂ တွင် ပြုလုပ်သည့် လမ်းစဉ်ပါတီ ဗဟို စည်းရုံးရေး ကော်မတီနှင့် ပါတီစည်းကမ်း ထိန်းသိမ်းရေး ကော်မတီတို့၏ ပူးတွဲ အစည်းအဝေးတွင် ဝန်ကြီးဌာနများ ပြန်လည်ဖွဲ့စည်းရေးအတွက် ဗိုလ်နေဝင်းသည် ညွှန်ကြားချက်များ ထုတ်ပြန်လိုက်၏။ အစီရင်ခံစာ၏ လိုရင်းအချုပ်မှာ အစိုးရတွင် အာဏာမရှိကြောင်း၊ အာဏာသည် အတွင်းဝန်များ လက်တွင်သာ ရှိကြောင်း၊ အတွင်း ဝန်များက အုပ်ချုပ်ရေးစွမ်းရည် ထိရောက်မှုကို နိမ့်ကျစေကြောင်း၊ ဗြိတိသျှ အကျိုး စီးပွားကာကွယ်သည့် အစုအဖွဲ့တစ်ခုကို အတွင်းဝန်များ ပုံဖော်နေကြောင်း၊ လွတ်လပ်ရေးရပြီးကတည်းက ပြုပြင်ပြောင်းလဲမှုများ ဆောင်ရွက်ရန် ကြိုးပမ်းခဲ့ သော်လည်း အောင်မြင် ထိရောက်ခြင်း မရှိခဲ့ကြောင်း၊ ယခုအချိန်သည် တကယ့် ပြောင်းလဲမှုဖြစ်ပေါ်အောင် ဆောင်ရွက်ရမည့် အချိန်ဖြစ်ကြောင်းဟူလို။

ဗိုလ်နေဝင်း၏ စီမံကိန်းက အုပ်ချုပ်ရေး ဗျူရိုကရေစီသစ်မှ ဖယ်ရှားပစ်မည့် ပစ်မှတ်များအဖြစ် အတွင်းဝန်များ ဦးဆောင်သည့် အတွင်းဝန်ရုံးများကို ကွက်၍ ရွေးထားသည်။

အရပ်ဘက် ဝန်ထမ်း အဖွဲ့အစည်းသည် ဗိုလ်နေဝင်း၏ ဆောင်ရွက်မှုများကို မည်သို့မျှ မတွန်းလှန်နိုင်။ ပြည်ထောင်စု မြန်မာနိုင်ငံ အုပ်ချုပ်ရေး စနစ်သစ်တစ်ခု အတွက် သုတေသန ကော်မတီ အစည်းအဝေး ၃၂ ကြိမ် ပြုလုပ်ရာ (အစည်းအဝေး တစ်ခုလျှင် ပျမ်းမျှလူ ၅ ဒသမ ၅ ဦး တက်ရောက်) ကော်မတီဝင် ၃၁ ဦးအနက် တပ်မတော်အရာရှိ ၂၈ ဦး ပါဝင်နေခြင်းက ယင်းအချက်ကို သက်သေထူနေသည်။ သူတို့အထဲမှ အများအပြားကို ဝန်ကြီးရာထူးများတွင် ခန့်ထားလိုက်သည်။ သို့သော် သူတို့၏ ဦးစားပေးကိစ္စမှာ အတွင်းဝန်များကို ဖယ်ရှားရန် ဗိုလ်နေဝင်း၏ ညွှန်ကြား ချက်များအတိုင်း လိုက်နာဖို့ဖြစ်၏။ သူတို့ ယခု ဦးဆောင်လျက်ရှိသည့် ဝန်ကြီး

ဇယား ၅-၁

၁၉၇၂ ဝန်ကြီးဌာနများ အပြောင်းအလဲ

အပြောင်းအလဲမတိုင်ခင်	အပြောင်းအလဲနောက်ပိုင်း	အပြောင်းအလဲမတိုင်ခင်	အပြောင်းအလဲနောက်ပိုင်း
အစိုးရအဖွဲ့ရုံး	ဝန်ကြီးချုပ်ရုံး	ပညာရေး	ပညာရေး
တော်လှန်ရေးကောင်စီ ဥက္ကဋ္ဌရုံး	တော်လှန်ရေးကောင်စီ ဥက္ကဋ္ဌရုံး	ကျန်းမာရေး	ကျန်းမာရေး
နိုင်ငံခြားရေး	နိုင်ငံခြားရေး	အလုပ်သမား	အလုပ်သမား
ကာကွယ်ရေး	ကာကွယ်ရေး	စိုက်ပျိုးရေးနှင့် သစ်တော	စိုက်ပျိုးရေးနှင့် သစ်တော
တရားရေး	တရားရေး	လယ်ယာမြေနှင့်ပိုင် ပြုလုပ်ရေး	လယ်ယာမြေနှင့်ပိုင် ပြုလုပ်ရေး
ပြည်ထဲရေး	ပြည်ထဲရေး	သတ္တုတွင်း	သတ္တုတွင်း
ဒီမိုကရေစီ ဒေသန္တရ အုပ်ချုပ်ရေး	ဒီမိုကရေစီ ဒေသန္တရ အုပ်ချုပ်ရေး	စက်မှု	စက်မှု
လူဝင်မှုနှင့် အမျိုးသားမှတ်ပုံတင်	လူဝင်မှုနှင့် အမျိုးသားမှတ်ပုံတင်	ပြည်သူ့လုပ်ငန်းနှင့် ဆောက်လုပ်ရေး	ဆောက်လုပ်ရေး
သာသနာရေး	သာသနာရေး	ပို့ဆောင်ရေးနှင့် ဆက်သွယ်ရေး	ပို့ဆောင်ရေးနှင့် ဆက်သွယ်ရေး
လူမှုဝန်ထမ်း၊ ကယ်ဆယ်ရေးနှင့် ပြန်လည်နေရာချထားရေး	လူမှုဝန်ထမ်း	ကုန်သွယ်ရေး	ကုန်သွယ်ရေး
ပြန်ကြားရေး	ပြန်ကြားရေး	သမဝါယမ	သမဝါယမ
ယဉ်ကျေးမှု	ယဉ်ကျေးမှု	ဘဏ္ဍာရေးနှင့် အခွန်	ဘဏ္ဍာရေးနှင့် အခွန်
		အမျိုးသားစီမံကိန်း	အမျိုးသားစီမံကိန်းနှင့် ဘဏ္ဍာရေး

ဌာနများတွင် သူတို့ စိတ်ဝင်စားကြသည်မဟုတ်။ သူတို့၏ ဝန်ကြီးဌာနများ ပြန်လည် ဖွဲ့စည်းရေးအတွက် ဆင်ခြင်တုံတရားအပေါ် ပိုမိုအခြေခံသော စီမံကိန်းတစ်ခု ပေါ်ပေါက်မှုတွင်လည်း စိတ်ဝင်စားကြသည် မဟုတ်။

ပြန်လည်သုံးသပ်မှု တစ်နှစ်အကြာတွင် ပြင်ပရေးစီမံကိန်း အကောင်အထည် ဖော်ပြီး ၁၉၇၂ မတ်တွင် အုပ်ချုပ်ရေးစနစ်သစ် စတင်၏။ ပထမခြေလှမ်းမှာ ဝန်ကြီးဌာန ၂၅ ခုကို ဝန်ကြီးဌာန ၂၀ ဖြစ်အောင် ပေါင်းရုံးလိုက်ခြင်း ဖြစ်သည် (ဇယား - ၅. ၁)။ ထို့နောက် ဝန်ကြီးဌာန ၂၀ စလုံးမှ အတွင်းဝန်ရုံးများကို ဖျက်သိမ်းပစ်လိုက် သည်။ ဝန်ကြီးများ၏ လက်ထောက်များအဖြစ် ဆောင်ရွက်သည့် ဤအတွင်းဝန်ရုံးများ၏ လုပ်ငန်းကို အသစ် တည်ထောင်လိုက်သည့် ဝန်ကြီးများရုံးက လွှဲပြောင်းယူလိုက်ပြီး အတွင်းဝန်များ၏ တာဝန်များကို အသစ်တီထွင်လိုက်သည့် ဒု-ဝန်ကြီးများ (၁၉၆၉ မတိုင်ခင်အထိ မြန်မာပြည်တွင် မရှိခဲ့ဖူးသည့် ရာထူးများ) သို့ လွှဲပြောင်းပေးလိုက် သည်။ ၁၉၆၉ တွင် ဒု-ဝန်ကြီး ၄ ဦး ခန့်ထားသော်လည်း (စစ်တိုင်းမှူးများအား) ယာယီသာ ခန့်ထားခြင်း ဖြစ်သည်။ စနစ်သစ် အုပ်ချုပ်ရေးအောက်ရှိ ဝန်ကြီးဌာန တိုင်းတွင် ရုံးလုပ်ငန်း ဆောင်ရွက်ရန် ဒု-ဝန်ကြီးများ ခန့်ထားသည်။ ဤရာထူးများကို ရွေးကောက်ပွဲများဖြင့် ဖြည့်တင်းသည်။

၁၉၇၂ နှစ်ကုန်ပိုင်းသို့ ရောက်ချိန်တွင် ဒု-ဝန်ကြီး ၁၈ ဦး ခန့်ထားပြီးပြီ။ ဝန်ကြီးဌာနများရှိ အတွင်းဝန် ရာထူးများကို ဗိုလ်နေဝင်း ဖျက်သိမ်းလိုက်သည့်အခါ အစိုးရ၏ ဗျူရိုကရေစီယန္တရားတစ်ခုလုံး ပြောင်းသွားပြီး ဒု-ဝန်ကြီးများအဖြစ် တပ်မတော်အရာရှိများ ပေါ်ပေါက်လာပုံကို ဇယား ၅. ၂ တွင် လေ့လာတွေ့ရှိနိုင်၏။ ဒု-ဝန်ကြီး ၁၈ ဦးတွင် ၁၃ ဦးသည် တပ်မတော်မှ လာကြသူများ။ ယင်းတို့အနက် ၇ ဦးမှာ ကာကွယ်ရေး ဝန်ကြီးဌာနတွင် အထက်တန်း အရာရှိကြီးများ၊ စစ် တိုင်းမှူး များနှင့် ဒု-တိုင်းမှူးများအဖြစ် တာဝန်ထမ်းဆောင်ခဲ့သူများဖြစ်ကြပြီး ကျန်ခြောက်ဦးမှာ အတွင်းဝန်အဆင့် အတွေ့အကြုံရအောင် အခြား ဝန်ကြီးဌာနများသို့ ပြောင်းရွှေ့ တာဝန်ထမ်းဆောင်နေသူများ၊ သို့မဟုတ် နိုင်ငံပိုင် စီးပွားရေးလုပ်ငန်းဌာန အကြီးအကဲအဖြစ် ပြောင်းရွှေ့တာဝန် ထမ်းဆောင်နေသူများ ဖြစ်ကြ၏။ ဇယားတွင် ဖော်ပြထားသူ တချို့၏ နောက်ကြောင်းကို မသိရသော်လည်း အဆင့် မြင့် အရပ်ဘက် အရာရှိကြီးများတော့ ဟုတ်ပုံမရချေ။ ဘဏ္ဍာရေးနှင့် အခွန်ဝန်ကြီး ဌာန ဒု-ဝန်ကြီး ဦးချစ်မောင် တစ်ယောက်သာ အရပ်ဘက် ဝန်ထမ်းဘဝမှလာသူ ဖြစ်သည်။

သို့သော် သူသည် ဘီစီအက်စ် ဗျူရိုကရေစီတွင် တာဝန်ထမ်းဆောင်ခဲ့ ဖူးသူ မဟုတ်။ ၁၉၅၀ တွင် ရန်ကုန်တက္ကသိုလ်မှ ဘွဲ့ရကာ အောက်စဖို့ တက္ကသိုလ်မှ မဟာဝိဇ္ဇာ ဘွဲ့ရပြီးနောက် ၁၉၅၈ အိမ်စောင့် အစိုးရလက်ထက်တွင် ဒုတိယ အတွင်းဝန် ဖြစ်လာသူ။

ပြည်သူ့ကောင်စီဝင်များနှင့် ဒု-ဝန်ကြီးများ၏ ကောက်ကြောင်း

ဇယား ၅.၂ ဒု-ဝန်ကြီးများ၏ ကောက်ကြောင်း (၁၉၇၂ ဒီဇင်ဘာ)

အမည်	ဝန်ကြီးဌာန	ကောက်ကြောင်း	စစ်ဘက် အရာရှိ
အောင်မိုး	အလုပ်သမား	မသိ	မသိ
အောင်ဖေ	စက်မှု	အရှေ့ပိုင်းတိုင်းမှူး	✓
အေးမောင်	ယဉ်ကျေးမှု	လယ်-ကောင်စီ ဒု-ဥက္ကဋ္ဌ	
ချစ်ခင်	ပြည်ထဲရေးနှင့် သာသနာရေး	ထောက်လှမ်းရေးညွှန်မှူး	✓
ချစ်မောင်	အမျိုးသားစီမံကိန်းနှင့် ဘဏ္ဍာရေး	ဒု-ဝန်ကြီး	
လှဖုန်း	နိုင်ငံခြားရေး	ရန်ကုန်တိုင်းမှူး	✓
လှတင်	အစိုးရအဖွဲ့	မသိ	မသိ
ထင်ကျော်	ဆောက်လုပ်ရေး	တပ်မတော် → ဒု-ဝန်ကြီး	✓
မောင်ချို	စက်မှု	ကာကွယ်ရေး စက်မှု၊ ဒု-ညွှန်မှူး၊ စက်မှုဝန်ကြီးဌာန အထွေထွေမန်နေဂျာ	✓
မြကျော်	တော်လှန်ရေးကောင်စီ	မသိ	✓
ညီညီ	ပညာရေး	ပါမောက္ခ	
စန်ဝင်း	ကုန်သွယ်ရေး	တပ်မတော် → ညွှန်ချုပ်	✓
သာကျော်	ပို့ဆောင်ရေးနှင့် ဆက်သွယ်ရေး	တပ်မတော် → ဒု-ဝန်ကြီး	✓
သိန်းအောင်	ကျန်းမာရေး	တပ်မတော် → ဒု-ဝန်ကြီး	✓
တင်ဦး	ကာကွယ်ရေး	အလယ်ပိုင်းတိုင်းမှူး	✓
ထွန်းတင်	သမဝါယမ	လေ့ကျင့်ရေးညွှန်မှူး	✓
ဗန်ကူး	လူမှုဝန်ထမ်း	အရှေ့တောင်တိုင်း ဒု-တိုင်းမှူး	✓
ရဲခေါင်	စိုက်ပျိုးရေးနှင့် သစ်တော	တပ်မတော် → ဒု-ဝန်ကြီး	✓

၁၉၆၉ တပ်မတော် ညီလာခံသို့ စစ်ရာထူးခန့်ချုပ်ရုံးမှ တင်သွင်းသည့် အစီရင်ခံစာ အရ ၁၉၆၈ မတ် ၃၁ တွင် တပ်မတော် ကြည်း-ရေ-လေ၌ အမှုထမ်းနေသူ အရာရှိပေါင်း ၅၀၇၀ ရှိသည်။ အရာရှိ ၉၀၉ ယောက် (၁၈ ရာခိုင်နှုန်း) အထိ လမ်းစဉ်ပါတီ၊ ဝန်ကြီးဌာနများနှင့် အခြား အုပ်ချုပ်ရေး အဖွဲ့အစည်းများသို့ ကူးပြောင်းတာဝန် ထမ်းဆောင်သည်။ အရာရှိ ဘယ်ရွေ့ဘယ်မျှ မည်သည့်အဖွဲ့အစည်းသို့ ကူးပြောင်းတာဝန် ထမ်းဆောင်သည်ကို မသိရ သော်လည်း အရာရှိအများဆုံး ကူးပြောင်းသည်မှာ လမ်းစဉ်ပါတီသို့ ဖြစ်ကြောင်းတော့ သိရ၏။ ၁၉၇၃ ဧပြီလကုန်ပိုင်းတွင် ပေးပို့သည့် အငြိမ်းစားယူခွင့်စာများမှာ အရာရှိ ၁၉၅ ယောက်ထံ ပေးပို့ခြင်းဖြစ်ပြီး ယင်းတို့ အနက် ၁၆၂ ယောက် (၈၃ ရာခိုင်နှုန်း) မှာ လမ်းစဉ်ပါတီတွင် အလုပ်လုပ်နေသူများပါ။

၁၉၇၄ တွင် အရပ်သားအစိုးရသို့ ကူးပြောင်းပြီး နောက်ပိုင်းတွင် လမ်းစဉ်ပါတီသို့ ကူးပြောင်းလျက်ရှိသည့် အရာရှိများ ဗဟိုကော်မတီအောက် အဆင့်များတွင် လျော့နည်းသွားသည်။ ဇယား - ၅. ၃ တွင် ၁၉၇၂-၁၉၈၇ ကာလအတွင်း တပ်မတော်မှ ကူးပြောင်း တာဝန်ထမ်းဆောင်သူ အရေအတွက် (အချက်အလက် မရရှိမှုကြောင့် ၁၉၇၅ နှင့် ၁၉၇၆ တို့ မပါဝင်ပါ။) နှင့် ယင်းတို့ ရောက်ရှိနေသည့် နေရာများကို ဖော်ပြထားသည်။ ဝန်ကြီးဌာနများနှင့် ဆက်စပ် အဖွဲ့အစည်းများသို့ ကူးပြောင်း တာဝန်ထမ်းဆောင်သူ အရာရှိပေါင်း ၁၇၄၃ ယောက် ရှိကြောင်းကို ခန့်အပ်လွှာများက အတည်ပြုပေးပါသည်။ နှစ်နှစ် (၁၉၇၅ နှင့် ၁၉၇၆) အတွက် ခန့်မှန်းခြေ ကိန်းဂဏန်းများကို ထည့်ပေါင်းသော် ၁၉၇၂-၁၉၈၇ ကာလအတွင်း တပ်မတော်မှ ကူးပြောင်းတာဝန်ထမ်းဆောင်သူ အရာရှိပေါင်း ၂၀၀၀ ခန့် ရှိလိမ့်မည်။ သေချာ ပေါက် ကူးပြောင်းသူပေါင်း ၁၇၄၃ အနက် အရာရှိ ၇၉၄ ယောက် (၄၅ ဒသမ ၆ ရာခိုင်နှုန်း)မှာ ပြည်သူ့ကောင်စီများသို့ ကူးပြောင်းသူများ ဖြစ်ကြ၏။ ဤအချက်က ၁၉၇၄ မှစ၍ တပ်မတော်မှ ကူးပြောင်းသူများသည် လမ်းစဉ်ပါတီသို့ မသွားတော့ဘဲ ပြည်သူ့ကောင်စီများသို့ သွားကြောင်း အထင်အရှား ဖော်ပြနေသည်။ နှိုင်းယှဉ်ကြည့်လျှင် အခြားအဖွဲ့အစည်းများအတွင်း အဆင့်မြင့် ရာထူးများသို့ ကူးပြောင်းသူ အရေအတွက် ပိုနည်းကြောင်း တွေ့ရ၏။ ဥပမာ အရာရှိ ၁၆၆ ယောက် (၉ ဒသမ ၂ ရာခိုင်နှုန်း)တို့သည် စက်မှုဝန်ကြီးဌာနသို့ ရောက်ရှိပြီး အရာရှိ ၁၅၅ ယောက် (၈ ဒသမ ၉ ရာခိုင်နှုန်း) တို့သည် ပြည်ထဲရေးနှင့် သာသနာရေး ဝန်ကြီးဌာန (အဓိက အားဖြင့် ပြည်သူ့ရဲတပ်ဖွဲ့) သို့ ရောက်ရှိကြ၏။

ပြည်သူ့လွှတ်တော်နှင့် ပြည်သူ့ကောင်စီများအတွက် ရွေးကောက်ပွဲများကို

ဇယား ၅-၃ တပ်မတော်မှ အခြား အစိုးရ အဖွဲ့အစည်းများသို့ ပြောင်းရွှေ့မှုများ (၁၉၇၂-၈၈)^၁

အစိုးရအဖွဲ့အစည်းများ	ပြောင်းရွှေ့မှု အရေအတွက်	အချိုးအစား
ပြည်သူ့ကောင်စီများ ^၂	၇၉၄	၄၅. ၆ (%)
စက်မှု (၁) ဝန်ကြီးဌာန ^၃	၁၆၆	၉. ၆
ပြည်ထဲရေးနှင့် သာသနာရေး လအက	၁၅၅	၈. ၉
ကုန်သွယ်ရေး	၉၂	၅. ၃
ပို့ဆောင်ဆက်သွယ်ရေး	၇၇	၄. ၄
စက်မှု (၂) ဝန်ကြီးဌာန	၆၈	၃. ၉
စိုက်ပျိုးရေးနှင့် သစ်တော သတ္တုတွင်း	၅၇	၃. ၃
မွေးမြူရေးနှင့် ရေလုပ်ငန်း	၃၂	၁. ၈
အမျိုးသား စီမံကိန်းနှင့် ဘဏ္ဍာရေး စွမ်းအင်	၂၅	၁. ၄
ဆောက်လုပ်ရေး	၂၂	၁. ၃
အမျိုးသားထောက်လှမ်းရေး	၂၀	၁. ၁
နိုင်ငံခြားရေး	၁၇	၁. ၀
ပြန်ကြားရေး	၁၀	၀. ၆
နိုင်ငံတော်ကောင်စီ ဥက္ကဋ္ဌရုံး	၉	၀. ၅
လူမှုဝန်ထမ်း	၈	၀. ၅
ဝန်ကြီးချုပ်ရုံး	၇	၀. ၄
ကျန်းမာရေး	၇	၀. ၄
ဗဟိုနိုင်ငံရေးတက္ကသိုလ်	၆	၀. ၃
အခြား	၂၆	၁. ၅
မသိ	၃	၀. ၂
ပေါင်း	၁,၇၄၃	၁၀၀. ၀

မှတ်စု - ၁။ ဤဇယားတွင် ၁၉၇၅ နှင့် ၁၉၇၆ အတွက် မပါဝင်ပါ။ စစ်သမိုင်း ပြတိုက်တွင် မရှိသောကြောင့် ဖြစ်သည်။
 ၂။ လုပ်ငန်းစစ်အဖွဲ့များလည်း ပါဝင်သည်။
 ၃။ ယခင် စက်မှုဝန်ကြီးဌာနသို့ ပြောင်းရွှေ့ခဲ့သူများ ပါဝင်သည်။

၁၉၇၄၊ ၁၉၇၈၊ ၁၉၈၁ နှင့် ၁၉၈၅ ခုနှစ်တို့တွင် ကျင်းပပါသည်။ မဲဆန္ဒရှင်များက တစ်ဦးတည်းသော ကိုယ်စားလှယ်လောင်းအား ထောက်ခံမဲ (သို့မဟုတ်) ကန့်ကွက်မဲ

ပေးနိုင်ပြီး မဲများကို ကန့်ကွက်မဲများအဖြစ်မှ ထောက်ခံမဲများအဖြစ်သို့ ပြောင်းသွားအောင် ကုလားဖန်ထိုးလေ့ ရှိကြသည်။

ဇယား - ၅. ၄ တွင် ပြည်သူ့ကောင်စီများသို့ ကူးပြောင်းသည့် အရာရှိအားလုံး၏ အဆင့်အတန်းများကို ဖော်ပြထားသည်။ အရာရှိရာထူးကြီးလေလေ ပြည်သူ့ ကောင်စီတွင် ထိုအရာရှိ အဆင့်မြင့်လေလေ။ ပြည်နယ်/တိုင်းအဆင့်တွင် ပြည်သူ့ကောင်စီများ၊ တရားသူကြီးအဖွဲ့များနှင့် လုပ်ငန်းစစ်ဆေးရေး အဖွဲ့များအတွင်း ဒု-ဗိုလ်မှူးကြီး (ကြည်း-ရေ-လေ) အဆင့်ရှိ အရာရှိများ ပါဝင်ကြ၏။ မြို့နယ်အဆင့်တွင် ပြည်သူ့ကောင်စီဥက္ကဋ္ဌ၊ တရားသူကြီးအဖွဲ့ ဥက္ကဋ္ဌနှင့် လုပ်ငန်းစစ်ဆေးရေးအဖွဲ့ ဥက္ကဋ္ဌရာထူးများကို ဗိုလ်မှူးများက ရယူကြပြီး အတွင်းရေးမှူးနှင့် အောက်ပိုင်း ရာထူးများကို ဗိုလ်ကြီးများက ရယူကြ၏။ စစ်ဘက်ရာထူး အဆင့်အတန်းက အရာရှိများနှင့် သူတို့ ကူးပြောင်းသည့်ရုံးကို ရွေးချယ်ရာတွင် သြဇာသက်ရောက်မှုရှိကြောင်း သိသာပါသည်။

ဦးနေဝင်း၏ ကြီးကြပ်ထိန်းသိမ်းမှုအောက်တွင် ပြည်သူ့ကောင်စီ အဆင့်မြင့် ရာထူးများသို့ ရွေးကောက်ပွဲမှတစ်ဆင့် တပ်မတော်အရာရှိများ ကူးပြောင်းခြင်းမှာ အလွတ်သဘောဖြင့် အတည်တကျ ဖြစ်လျက်။ အိုင်စီ အက်စ် (ခရိုင်ဝန်) ကို အခြေခံသည့် ဒေသန္တရ အစိုးရစနစ်သည် ၁၉ ရာစုနှင့် ၂၀ ရာစု ပထမပိုင်းအတွင်း မြန်မာပြည်တစ်ဝန်းကို လွှမ်းခြုံခဲ့ရာမှ ယခုအခါ မြို့နယ်များအဖြစ် အစိတ်စိတ် အမြွှာမြွှာကွဲသွားပြီး ယင်း၏ လူသားရင်းမြစ်များ နေရာတွင်လည်း အများအားဖြင့် တပ်မတော်မှ ကူးပြောင်းလာသည့် အရာရှိများ ဦးဆောင်သော ပြည်သူ့ကောင်စီများက နေရာဝင်ယူလာကြသည်။

ဝန်ကြီးဌာနများတွင်လည်း ဤအခြေအနေအတိုင်းပါ။ အတွင်းဝန်များ ဖယ်ရှားခံရပြီး အသစ်တီထွင်လိုက်သည့် ဒု-ဝန်ကြီးများက ထိပ်ပိုင်း အုပ်ချုပ်ရေး အရာရှိများအဖြစ်သို့ ရောက်ရှိလာကြ၏။ ဤအခြေအနေက အုပ်ချုပ်ရေး ပိုင်းအား ပြင်ပမှ အထက်တန်း ဝန်ထမ်းများကို ရွေးကောက်ပွဲများမှတစ်ဆင့် စုစည်းရန် လမ်းဖွင့်ပေးလိုက်သည်။ အကျိုးဆက်အားဖြင့် တပ်မတော်အရာရှိ မြောက်မြားစွာတို့ ဝန်ကြီးဌာနများသို့ ဒု-ဝန်ကြီးများအဖြစ် ဝင်ရောက်လာကြခြင်းပါ။ ဤအပြောင်းအလဲကို ဇယား ၅. ၅ တွင် ဖော်ပြထားသည်။ ၁၉၇၄-၁၉၈၈ ကာလအတွင်း ရာထူးကျော ထောက်နောက်ခံဖြင့် ဒု-ဝန်ကြီး ဖြစ်လာသူများကို ဇယား- ၅. ၅ က အတန်းအစား ခွဲပြထားသည်။ အောက်ပါ အချက်နှစ်ချက် ထင်ရှားသိသာ၏။

ပထမအချက်- ဒု-ဝန်ကြီးများ ဖြစ်လာကြသည့် တပ်မတော်အရာရှိ

တပ်မတော်မှ ပြည်သူ့ကောင်စီသို့ ပြောင်းရွှေ့မှုများ (၁၉၇၅ - ၈၅)

ရာထူး	ဒု-ခိုလ်မှူးကြီး		ဒု-ခိုလ်မှူး		ဒု-ခိုလ်မှူးကြီး		ဒု-ခိုလ်မှူး		ဒု-ခိုလ်မှူးကြီး		ဒု-ခိုလ်မှူး		ဒု-ခိုလ်မှူးကြီး		ဒု-ခိုလ်မှူး	
	ကြည်း	ရေ	ကြည်း	ရေ	ကြည်း	ရေ	ကြည်း	ရေ	ကြည်း	ရေ	ကြည်း	ရေ	ကြည်း	ရေ	ကြည်း	ရေ
ပြည်သူ့ကောင်စီဥက္ကဋ္ဌ																
ပြည်သူ့ကောင်စီအတွင်းရေးမှူး																
ပြည်သူ့ကောင်စီအဖွဲ့ဆောင်အဖွဲ့ဝင်																
တရားသူကြီးဥက္ကဋ္ဌ																
တရားသူကြီးအဖွဲ့ဝင်																
လုပ်ငန်းစစ်ဥက္ကဋ္ဌ																
လုပ်ငန်းစစ်အဖွဲ့ဝင်																
ပြည်သူ့ကောင်စီဥက္ကဋ္ဌ																
တရားသူကြီးဥက္ကဋ္ဌ																
လုပ်ငန်းစစ်ဥက္ကဋ္ဌ																
ပြည်သူ့ကောင်စီဝင်																
လုပ်ငန်းစစ်အဖွဲ့ဝင်																
တရားသူကြီးအဖွဲ့ဝင်																
အဆင့်မသိ																
ပေါင်း	၅	၀	၉၆	၃	၆	၃	၆	၉၆	၃	၆	၃	၆	၉၆	၃	၆	၃

ဇယား ၅.၄

ဇယား ၅.၅

ဒု-ဝန်ကြီးများ၏ ကောက်ကြောင်း (၁၉၇၄-၈၈)

ကောက်ကြောင်း		
စစ်ဘက်အရာရှိ	စစ်ဦးစီးရုံး၊ (ဒု) စစ်တိုင်းမှူး	၁၈
	တပ်မတော် → ကော်ပိုရေးရှင်း	၁၁
	တပ်မတော် → ဒု-ဝန်ကြီးနှင့် ညွှန်ချုပ်	၉
	တပ်မတော် → ပါတီဗဟိုကေဒါ	၁၀
	တပ်မတော် → ပါတီဒေသန္တရကေဒါ	၆
	တပ်မတော် → လအက ဥက္ကဋ္ဌ	၄
	တပ်မတော် → သံအမတ်	၄
ပေါင်း		၅၉
အရပ်သား	ညွှန်ချုပ်နှင့် အထွေထွေ မန်နေဂျာ	၆
	တက္ကသိုလ်ပါမောက္ခ	၇
	ပါတီကေဒါ	၄
	ဆရာဝန်	၁
	အခြား	၁
ပေါင်း		၁၉
မသိ		၁၄
ပေါင်း		၉၂

အမြောက်အမြား တစ်သမတ်တည်း ရှိနေသည်။ ၁၄ နှစ်တာ ကာလအတွင်း ခန့်ထားသည့် ဒု-ဝန်ကြီး ၉၂ ဦးအနက် ၇၈ ဦး၏ အလုပ်အကိုင်ကို သိရပြီး ယင်းတို့တွင် ၅၉ ဦးမှာ တပ်မတော်အရာရှိများ ဖြစ်ကြသည်။ ဤအရာရှိများကို ဇယားတွင် အလုပ်အကိုင် နောက်ခံအရ အုပ်စုခန့်စု ခွဲပြထားသော်လည်း သူတို့ကို အကြမ်းအားဖြင့် သုံးမျိုးသုံးစား (စစ်ဆင်ရေး အရာရှိဟောင်းများ၊ အုပ်ချုပ်ရေးပိုင်း ရာထူးများသို့ ကူးပြောင်းထားသူများနှင့် လမ်းစဉ်ပါတီသို့ ကူးပြောင်းထားသူများ) ခွဲခြားနိုင်၏။ စစ်ဆင်ရေး အရာရှိဟောင်းများကို ကာကွယ်ရေးဝန်ကြီးဌာန ညွှန်မှူး ရာထူး (သို့မဟုတ်) စစ်တိုင်းမှူး (သို့မဟုတ်) ဒု-စစ်တိုင်းမှူး ရာထူးမှနေ၍ ဒု-ဝန်ကြီးများအဖြစ် ခန့်ထားနိုင်သည်။ အုပ်ချုပ်ရေးပိုင်း ရာထူးများသို့ ကူးပြောင်း

ထားသူများမှာ သူတို့ ကူးပြောင်းထားသည့် ဝန်ကြီးဌာနများတွင် ဒု-ဝန်ကြီးများအဖြစ် ရွေးကောက်ခံကြရသည်။ လမ်းစဉ်ပါတီသို့ ကူးပြောင်းထားသူများမှာ ဒု-ဝန်ကြီးများ အဖြစ် ရွေးကောက်ခံကြရသည်။

ဒုတိယအချက်-အရပ်သား ဒု-ဝန်ကြီး ၁၉ ဦး ရွေးကောက်ခံရကြောင်း ဇယားတွင် ဖော်ပြထားသည်။ ဤ ၁၄ နှစ်ကာလအတွင်း အရပ်သားဝန်ကြီး အရေအတွက်နှင့် ယှဉ်သော် ဒု-ဝန်ကြီး အရေအတွက် အတန်ပင် များပါသည်။ သို့သော် ဒု-ဝန်ကြီး ၁၉ ဦးအနက် ခြောက်ဦးမှာသာ ၁၉၅၀ ပြည့်လွန် (သို့မဟုတ်) ၁၉၆၀ ပြည့်လွန်နှစ်များအတွင်း ဝန်ကြီးဌာနများမှတစ်ဆင့် တက်လာသည့် နောက်ကြောင်း ရှိပြီး ဒု-ဝန်ကြီးများ မဖြစ်ခင် ဝန်ကြီးဌာန ညွှန်ချုပ်များ၊ နိုင်ငံပိုင် စီးပွားရေးလုပ်ငန်း၏ အကြီးအကဲများအဖြစ် ဆောင်ရွက်ခဲ့ကြ၏။ တက္ကသိုလ် ပါမောက္ခများအဖြစ်မှ လည်းကောင်း၊ ညွှန်ချုပ်အဆင့်တွင် လုပ်ကိုင်ပြီး နောက်မှလည်းကောင်း ဒုဝန်ကြီးများအဖြစ် ရွေးကောက်ခံရသူ ၇ ဦး ရှိသည်။ သို့သော် သူတို့အထဲက တစ်ယောက်မျှ အိုင်စီအက်စ်/ ဘီစီအက်စ်တို့ ရာထူးတက်သလို တက်လာသူများ မဟုတ်ကြ။

ဇယား - ၅. ၆ တွင် ဒု-ဝန်ကြီးများ၏ ပညာရေးနောက်ခံကို ဖော်ပြထားရာ အရပ်သား ဒု-ဝန်ကြီးများထဲမှ မဟာဘွဲ့ (ပြည်တွင်း)/ Ph.D. (ပြည်ပ) ရသူ အနည်းအကျဉ်း တွေ့ရသည်။ သူတို့သည် တက္ကနိကရက်ဟု ခေါ်နိုင်လောက်သူများ။ သို့သော် အရေအတွက်အများဆုံး ဒု-ဝန်ကြီးများမှာ ၁၀ တန်း အောင်များ ဖြစ်နေပြီး ယင်းတို့အနက် အများစုက တာဝန်ထမ်းဆောင်ခဲ (သို့မဟုတ်) အငြိမ်းစား တပ်မတော်အရာရှိများ။ သူတို့သည် ခေတ်မီ တပ်မတော် တစ်ခုအတွက် 'စ' ဖြစ်သည့် စစ်တက္ကသိုလ်တွင်ပင် တက်ရောက်ဖူးသူများ မဟုတ်ကြ။ မြန်မာပြည် စစ်တက္ကသိုလ်ကို ၁၉၅၅ မတိုင်မီ ဖွင့်လှစ်ခြင်း မရှိသေး။ ၁၉၅၅ မတိုင်မီ အရာရှိ ဖြစ်လာသူများမှာ ကိုးလကြာ တက်ရသည့် ဗိုလ်သင်တန်းဆင်းများ ဖြစ်ကြသည်။ ဒု-ဝန်ကြီး အများစု ဖြစ်သည့် ပညာနည်းသော တပ်မတော် အရာရှိများ၏ အရေအတွက်က အရပ်သား ပညာတတ် တက္ကနိကရက် ဒု-ဝန်ကြီး အရေအတွက်ထက်များစွာ ပိုနေသည်ကို အထင်အရှားတွေ့နိုင်၏။

ဂဏန်း - ၅၆

ဒု-ဝန်ကြီးများ၏ ပညာရေး (၁၉၇၄-၈၈)

ပညာရေး	အရေအတွက်	စစ်ဘက်အရာရှိများ
၈ တန်း	၅	၅ (၁၀၀%)
၉ တန်း	၄	၄ (၁၀၀%)
၁၀ တန်း	၃၄	၃၂ (၉၄%)
ဝိဇ္ဇာ	၇	၇ (၁၀၀%)
ဆရာအတတ်သင်	၁	၁ (၁၀၀%)
သံတမန်	၂	၂ (၁၀၀%)
B.A	၇	၃ (၄၃%)
B.Sc	၇	၄ (၅၇%)
B.M	၃	၀ (၀%)
Ph.D(နိုင်ငံခြား)	၆	၀ (၀%)
MBBS	၂	၁ (၅၀%)
မသိ	၁၄	၀ (၀%)
ပေါင်း	၉၂	၅၉ (၆၄%)

ဒု-ဝန်ကြီးများနှင့် ပြည်သူ့ကောင်စီများတွင် ထိပ်ပိုင်းရာထူး ယူထားသူများကို ဆန်းစစ်ကြည့်သည့်အခါ တပ်မတော်အရာရှိ ကွန်ရက်တစ်ခုက လမ်းစဉ်ပါတီနှင့် အစိုးရ အုပ်ချုပ်ရေးပိုင်းအတွင်း ဖြန့်ကြက်နေကြောင်း တွေ့ရလိမ့်မည်။ တည်ငြိမ် သော စစ်အစိုးရကို ဖော်ဆောင်ဖန်တီးထားခြင်း ဖြစ်သည်။ ဤအကျိုးရလဒ်၏ အဖွင့်ကြိုးပမ်းမှုမှာ ၁၉၇၀ ပြည့်လွန်နှစ်များ စောစောပိုင်းအတွင်း အကောင်အထည် ဖော်သည့် ဦးနေဝင်း၏ အုပ်ချုပ်ရေးပိုင်း ပြုပြင်ပြောင်းလဲမှုများပင် ဖြစ်ချေတော့၏။

သုံးသပ်ချက်

ဤအခန်းတွင် မြန်မာအစိုးရ အုပ်ချုပ်မှု ဖွဲ့စည်းတည်ဆောက်ပုံနှင့် အဆိုပါ ဖွဲ့စည်းတည်ဆောက်ပုံထဲတွင် အမှုတော်ထမ်းသည် အရပ်ဘက် ဗျူရိုကရက်များ အကြောင်းကို လေ့လာထားပြီး ဦးနေဝင်းလက်ထက်တွင် ဤဖွဲ့စည်းတည်ဆောက်ပုံ မည်သို့ပြောင်းလဲသွားသည်ကို စူးစမ်းထားပါသည်။ ဤပြောင်းလဲခြင်းတွင် ကိုလိုနီ ခေတ် အိုင်စီအက်စ်/ဘီစီအက်စ်၏ အမွေအနှစ်များ ပျောက်ကွယ်ခဲ့ရ။ ပြတ်ပြတ်

သားသား ထိုးနှက်ချက်များမှာ ကိုလိုနီ လက်ငုတ်လက်ရင်းကို သေးသိမ်အောင်ပြု ရန် ရည်ရွယ်သည့် ၁၉၇၂ အုပ်ချုပ်ရေး အပြောင်းအလဲနှင့် လမ်းစဉ်ပါတီ ဦးဆောင် သည့် အစိုးရအဖွဲ့ကို အတည်တကျ ဖြစ်စေရန် ရည်ရွယ်သည့် ၁၉၇၄ ဖွဲ့စည်းပုံ အခြေခံ ဥပဒေတို့ပါ။ သို့သော် အကျိုးရလဒ်သည် ဖွဲ့စည်းပုံ အခြေခံ ဥပဒေထဲတွင် တောင်းဆိုထားသည့် ပါတီဦးဆောင်သော အစိုးရအဖွဲ့မဟုတ်။ တပ်မတော် အရာရှိ များအား အုပ်ချုပ်ရေး ယန္တရားအတွင်း ခေါင်းဆောင်ပိုင်း ရာထူးများတွင် ခန့်အပ်ခြင်းဖြင့် နိုင်ငံတော်နှင့် နိုင်ငံရေးထဲသို့ စစ်တပ် ဝင်ရောက်စွက်ဖက်ရန် လမ်းခင်းပေးသည့် စနစ်တစ်ခု အတည်တကျ ဖြစ်စေခြင်းသည်သာ အကျိုးရလဒ် ဖြစ်သည်။

ဤအုပ်ချုပ်ရေး ဖွဲ့စည်းတည်ဆောက်ပုံ တစ်ခုလုံး ပြန်လည် ဖွဲ့စည်းခြင်းနှင့် အစိုးရ ရာထူးများကို တပ်မတော် အရာရှိများသို့ ခွဲဝေပေးခြင်းတို့က ဦးနေဝင်း အစိုးရနှင့် မြန်မာပြည် နိုင်ငံရေးစနစ်အပေါ် ကြီးစွာသော သက်ရောက်မှု ဖြစ်ပေါ်စေ သည်။ ယင်း လုပ်ရပ်က အစိုးရ အုပ်ချုပ်ရေး ယန္တရားအတွင်းသို့ တပ်မတော် ထိုးဖောက်ဝင်ရောက်ရန် ခွင့်ပြုထား၏။ ယင်းလုပ်ရပ်က တပ်မတော်အတွင်း ဖက်ပြိုင်နေကြသည့် ပုဂ္ဂိုလ်ရေး ပြဿနာများကို (တပ်မတော် အရာရှိများအား တပ်မတော် ပြင်ပသို့ ကူးပြောင်း စေခြင်းဖြင့်) ပြေငြိမ်းစေသည်ဖြစ်ရာ တပ်မတော် စည်းလုံးရေးအလို့ငှာ အထောက်အပံ့ ပြုလေသည်။ သို့သော် အကျိုးရလဒ်မှာ (အရှေ့နှင့် အရှေ့တောင်အာရှ အိမ်နီးချင်း နိုင်ငံများနှင့် နှိုင်းယှဉ်လျှင် တိုင်းပြည်၏ နှောင့်နှေးနေသော နိုင်ငံရေး၊ စီးပွားရေး ဖွံ့ဖြိုးမှုအတွက် အဓိက အကြောင်းခံတစ်ခု ဖြစ်သည့်) အစိုးရ အုပ်ချုပ် ရေးစနစ် ဖြစ်သည်။

သို့သော် အပြန်အလှန်အားဖြင့် အစိုးရ အုပ်ချုပ်ရေးထဲသို့ တပ်မတော် ထိုးဖောက်ဝင်ရောက်မှုက မြန်မာပြည်၏ နိုင်ငံရေး မတည်ငြိမ်မှုနှင့်ကို နိဂုံးချုပ်သွား စေပြီး တစ်ချိန်တည်းမှာပင် ဦးနေဝင်း၏ နိုင်ငံရေး ခေါင်းဆောင်မှုကို လုံခြုံစိတ်ချရ စေ၏။ သို့သော် နိုင်ငံ၏ အုပ်ချုပ်နိုင်စွမ်းမှာ တိုင်းပြည်၏ စီးပွားရေး အခြေအနေများ နှင့်အတူ ယိုယွင်းပျက်စီးခဲ့ရ။ ဤအခြေအနေကို တုံ့ပြန်သောအားဖြင့် ဦးနေဝင်း သည် တပ်မတော်ကို အကျိုးကျေးဇူးများ စီစဉ်ပေးခြင်းဖြင့် မိမိအပေါ် ထောက်ခံမှု အခြေခံကို အားကောင်းမောင်းသန် ဖြစ်စေရန် ပိုမိုကြိုးပမ်းခဲ့၏။ ဤသို့ဖြင့် ဂျာအေး သူ့အမေရိကသလို ရုန်းမထွက်နိုင်သည့် နိုင်ငံရေး ဝဲဩဇာကြောင့် တပ်မတော် အဆောက်အအုံအတွက် အကျိုးကျေးဇူး ပိုများလာသည်နှင့်အမျှ မြန်မာ့နိုင်ငံရေးမှာ လည်း အီလည်လည် အူတူတူ ဖြစ်နေလေတော့သည်။



တစ်ခုကို ညွှန်ပြနေပါသည်။ ဤတွင် 'နိုင်သူ အကုန်ယူ စတမ်း' ဆိုသည်မှာ အစိုးရ အပြောင်းအလဲ ကာလအတွင်း အရေးပါသော နိုင်ငံရေး ရာထူးရှိသူများကို အစုလိုက်အပြုံလိုက် နေရာပြောင်းပစ်ပြီး ပြန်လည်ဖွဲ့စည်းခြင်းဟု ဆိုလို၏။ ဗိုလ်နောင်း အစိုးရ အဖွဲ့အတွင်း နိုင်ငံရေးသမားတို့၏ နောက်ကြောင်းကို လေ့လာစိစစ်ခြင်းမှ တစ်ဆင့် အစိုးရ အပြောင်းအလဲတွင် 'နိုင်သူ အကုန်ယူစတမ်း' မှုရှိနေပုံကို ဤအခန်းတွင် ဖော်ပြပါမည်။ ဗိုလ်နောင်းအစိုးရ လက်ထက်တွင် ဘယ်သူတွေသည် နိုင်ငံရေး အထက်လွှာလဲ။ ၁၉၈၀ ပြည့်လွန်နှစ်များ ကုန်ဆုံးချိန်မှာ နိုင်ငံရေး အထက်လွှာ ဘယ်လို အသွင်ပြောင်းသွားသလဲ။ ဤမေးခွန်းများကို ဤအခန်းတွင် စစ်ဆေးကြည့်ပါမည်။

[၆]

နိုင်သူ အကုန်ယူစတမ်း

မြန်မာ့နိုင်ငံရေး အထက်လွှာ စိစစ်လေ့လာချက်

မြန်မာပြည်၏ နိုင်ငံရေး ယဉ်ကျေးမှုတွင် 'နိုင်သူအကုန်ယူစတမ်း' ဟူသော မူ ရှိနေသည်။ အောက်ပါ ဖြစ်ရပ်များကို ရည်ညွှန်းလိုခြင်းပါ။ မြန်မာနိုင်ငံ သမိုင်းတွင် ပထမဆုံး ရွေးကောက်ပွဲ ဖြစ်သည့် ၁၉၄၇ တိုင်းပြုပြည်ပြု လွှတ်တော် ရွေးကောက်ပွဲတွင် ဖဆပလက မဲဆန္ဒနယ် ၂၅၅ ခုအနက် ၂၄၈ ခုတွင် ခြိမ့်ခြိမ့်သဲသဲ အောင်ပွဲခံလိုက်၏။ ထို့နောက် ၁၉၆၂ တွင် ဗိုလ်နောင်းအစိုးရက နိုင်ငံတော်အာဏာ သိမ်းယူလိုက်ပြီး ကျော်စောက်တို့ရှိသည့် နိုင်ငံရေးသမားကြီးများ အားလုံးကို ဖယ်ရှားကာ နိုင်ငံရေး ပါတီများ၏ လှုပ်ရှားမှုမှန်သမျှကို တားမြစ်ပိတ်ပင်လိုက်၏။ ထို့နောက် ၁၉၆၀ နောက်ပိုင်း ပထမဆုံး ရွေးကောက်ပွဲဖြစ်သည့် ၁၉၉၀ အထွေထွေ ရွေးကောက်ပွဲတွင် ပါတီပေါင်း ၉၃ ပါတီမှ ကိုယ်စားလှယ်လောင်း ၂၂၀၉ နှင့် တစ်သီးပုဂ္ဂလ ကိုယ်စားလှယ်လောင်း ၈၇ ဦးတို့ ဝင်ရောက် ယှဉ်ပြိုင်ကြရာ အမျိုးသားဒီမိုကရေစီအဖွဲ့ချုပ် (အင်န်အယ်လ်ဒီ) က မဲဆန္ဒနယ် ၄၈၅ ခုအနက် ၃၉၂ ခုတွင် အောင်ပွဲခံလိုက်နိုင်သည်။ ဤသို့ အစိုးရ အကူးအပြောင်းတွင် ပါတီတစ်ခုတည်းက သောင်းသောင်းဖြဖြ အောင်ပွဲခံပုံကို ထောက်ပြလျက် အကဲခတ်လေ့လာသူ တချို့က မြန်မာပြည် နိုင်ငံရေးတွင် 'နိုင်သူအကုန်ယူစတမ်း' မှု ရှိနေပြီဟု ဆိုကြသည်။

'နိုင်သူ အကုန်ယူစတမ်း' ဆိုသည်မှာ ထင်မြင်ချက်အပေါ် မူတည် ပြောခြင်း ဖြစ်သော်လည်း ယင်းက မြန်မာ့နိုင်ငံရေး၏ အရေးပါသည့် ဝိသေသလက္ခဏာ

၁၉၇၄ ဖွဲ့စည်းပုံအခြေခံဥပဒေ

ဦးနောင်းသည် ၁၉၆၂ တွင် အာဏာသိမ်းပြီးနောက် ၁၉၄၇ ဖွဲ့စည်းပုံ အခြေခံဥပဒေကို ဖျက်သိမ်းပစ်လိုက်၏။ ထို့နောက်ပိုင်း မြန်မာပြည်တွင် ဖွဲ့စည်းပုံ အခြေခံဥပဒေ မရှိတော့သည်မှာ ၁၉၆၉ နိုဝင်ဘာအတွင်း ကျင်းပသည့် စတုတ္ထမြောက် ပါတီညီလာခံတွင် ဖွဲ့စည်းပုံ အခြေခံဥပဒေတစ်ရပ် ရေးဆွဲဖို့ လိုအပ်ပုံကို ဗိုလ်နောင်း ပြောချိန် မတိုင်ခင်အထိ ဖြစ်သည်။ ၁၉၆၉ နိုဝင်ဘာ ၂၉ တွင် ဗိုလ်နောင်းသည် ဦးနု၊ ဦးဗဆွေနှင့် သခင်ချစ်မောင် အပါအဝင် နိုင်ငံရေးသမားဟောင်းကြီးများအား ဖိတ်ကြားပြီး 'ပြည်တွင်းညီညွတ်ရေး အကြံပေးအဖွဲ့' ကို ဖွဲ့စည်းလိုက်သည်။ ဤအဖွဲ့၏ ရည်ရွယ်ချက်မှာ အမျိုးသား စည်းလုံးညီညွတ်ရေး၊ နိုင်ငံရေး၊ စီးပွားရေး၊ လူ့အဖွဲ့အစည်း၊ တိုင်းရင်းသား လူမျိုးစုများနှင့် ဖွဲ့စည်းပုံ အခြေခံဥပဒေသစ်တစ်ရပ် ရေးဆွဲရေးတို့နှင့် စပ်လျဉ်း၍ အကြံပေးရန်။ ဤအဖွဲ့က ယင်း၏ ကောက်ချက်များကို ၁၉၆၉ မေ ၃၁ တွင် အပြီးသတ် အစီရင်ခံစာတစ်စောင် တင်သွင်းရာ ဦးဗဆွေ အပါအဝင် အဖွဲ့ဝင် ၁၈ ယောက်က ၁၉၄၇ ဖွဲ့စည်းပုံ အခြေခံဥပဒေကို ပြင်ဆင်ရေး ဆွဲရန် အကြံပြုသည်။ ဦးကျော်ငြိမ်း အပါအဝင် အခြားအဖွဲ့ဝင် သုံးယောက်က အများစု သဘောထားကို ထပ်မံဖြည့်စွက်တင်ပြသည်။ သခင်လွင် အပါအဝင် အဖွဲ့ဝင် ၁၁ ယောက်က ဆိုရှယ်လစ် ဒီမိုကရေစီအတွက် အခြေခံအဖြစ် ဖွဲ့စည်းပုံ အခြေခံဥပဒေသစ်တစ်ရပ် ရေးဆွဲသင့်သည်ဟု ဆို၏။ နောက်ဆုံး အဖွဲ့ဝင်တစ်ယောက်ဖြစ်

သည် ဦးနုက သူ့ထံမှ အာဏာကို ဗိုလ်နေဝင်း သိမ်းယူလိုက်ခြင်းသည် ဥပဒေနှင့် ဆန့်ကျင်သောကြောင့် ဖွဲ့စည်းပုံ အခြေခံ ဥပဒေသစ်တစ်ရပ် ရေးဆွဲခြင်းမပြုမီ သူ့ကို အာဏာပြန်ပေးရမည်။ သူ ဝန်ကြီးချုပ်အဖြစ်သို့ ပြန်လည်ရောက်ရှိသည့်အခါ ဗိုလ်နေဝင်းအား သမ္မတအဖြစ် ရွေးကောက်ပေးရန် ပြည်ထောင်စု လွှတ်တော်ကို ဆော်ဩနိုင်လိမ့်မည်။ အပြန်အလှန်အားဖြင့် ဗိုလ်နေဝင်းကလည်း တိုင်းပြုပြည်ပြု လွှတ်တော် ခေါ်ယူနိုင်လိမ့်မည်။ အများသဘောထားကို သဘောတူလက်ခံလျှင် ပြင်ဆင်ထားသည့် ၁၉၄၇ ဖွဲ့စည်းပုံအခြေခံဥပဒေပေါ် အခြေခံသည့် ဖွဲ့စည်းပုံ အခြေခံ ဥပဒေတစ်ရပ်ကို သဘောတူ လက်ခံမည်ဟု ဆိုသည်။ သို့သော် ၁၉၄၇ ဖွဲ့စည်းပုံ အခြေခံဥပဒေသည် အလုပ်သမား၊ လယ်သမားတို့၏ အကျိုးစီးပွားကို ကာကွယ်ခြင်းမပြုဟု ဗိုလ်နေဝင်းက အကြောင်းပြပြီး ဦးနု၏ အဆိုပြုချက်ကို ပယ်ချ လိုက်၏။

ဖွဲ့စည်းပုံအခြေခံ ဥပဒေသစ်တစ်ရပ် ရေးဆွဲသည့် လုပ်ငန်း တရားဝင် အစပြု သည်မှာ ၁၉၇၁ ဇွန်အတွင်း ပြုလုပ်သည့် ပထမအကြိမ် လမ်းစဉ်ပါတီ ညီလာခံမှာ ဖြစ်သည်။ ထို့နောက် ယင်းနှစ် စက်တင်ဘာ ၂၉ တွင် အဖွဲ့ဝင် ၉၇ ယောက် ပါဝင်သည့် ဖွဲ့စည်းပုံ အခြေခံဥပဒေရေးဆွဲရေး ကော်မရှင်ကို ဖွဲ့စည်းရာ ကော်မရှင် ဥက္ကဋ္ဌမှာ ဗိုလ်မှူးချုပ်စန်းယု။ ပထမအကြိမ် ပါတီညီလာခံတွင် ကြေညာသည့် အောက် ပါ အခြေခံမူ ခြောက်ချက်အပေါ် မူတည်၍ ဖွဲ့စည်းပုံအခြေခံ ဥပဒေသစ် ရေးဆွဲခြင်း ကို ကော်မရှင် စတင်ပါသည်။

- (၁) နိုင်ငံတော်၏ ပန်းတိုင်မှာ ဆိုရှယ်လစ်စနစ် အကောင်အထည်ဖော်ခြင်း ဖြစ် သည်။
- (၂) နိုင်ငံတော်သည် ဆိုရှယ်လစ် စီးပွားရေးစနစ် တစ်ရပ်ကို တည်ဆောက်မည်ဖြစ် ပြီး ဤစီးပွားရေးစနစ်ကို အခိုင်အမာ ကာကွယ်မည့် ဥပဒေများကို ထူထောင် မည်။
- (၃) နိုင်ငံတော် ဖွဲ့စည်းတည်ဆောက်ပုံကို ဆိုရှယ်လစ် ဒီမိုကရေစီ စနစ်ပေါ်တွင် အခြေခံလိမ့်မည်။
- (၄) ကျွန်ုပ်တို့၏ ကတိမှာ တိုင်းရင်းသား လူမျိုးစုတို့၏ သာတူညီမျှ မှုနှင့် မခွဲခြားနိုင် သော အဖြစ်ကို ထိန်းသိမ်းထားရန်နှင့် ချမ်းသာ သူနှင့် ဆင်းရဲသူတို့ အတူတကွ စည်းစည်းလုံးလုံး နေထိုင်ရေးကို ထိန်းသိမ်းထားရန် ဖြစ်သည်။

- (၅) ဆိုရှယ်လစ်စနစ်နှင့် နိုင်ငံတော်သည် လုပ်သားပြည်သူများ အနေဖြင့် သူတို့၏ ဒီမိုကရက်တစ် အခွင့်အရေးများနှင့် တစ်ဦးချင်း၏ အခွင့်အရေးများကို ခံစား နိုင်စိမ့်သောငှာ ဆိုရှယ်လစ် စနစ်အောက်မှ သစ္စာရှိစွာ ဖြည့်ဆည်းပေးမည်။
- (၆) ဆိုရှယ်လစ် ဒီမိုကရေစီစနစ်အောက်တွင် နိုင်ငံတော်တစ်ရပ် တည်ဆောက်ရန် အကြောင်းခံပေးမည့် ဆောင်ရွက်မှုများကို ကျွန်ုပ်တို့ လက်ခံသည်။

ကော်မရှင်၏ ပထမအစည်းအဝေးတွင် ကော်မတီ ၉ ရပ် ဖွဲ့စည်းလိုက်ပြီးနောက် တိုင်း/ပြည်နယ် တစ်ခုချင်းစီတွင် ကော်မရှင်ခွဲ ၁၅ ခု ဖွဲ့စည်းရန် ဆုံးဖြတ်၏။ ကော်မရှင် အစီရင်ခံစာ တစ်စောင်အရ လမ်းစဉ်ပါတီ၊ ပြည်သူ့ တောင်သူလယ်သမား ကောင်စီ၊ ပြည်သူ့လုပ်သား ကောင်စီများနှင့် တပ်မတော်တို့က သဘောထားများ တင်ပြ ကြပြီး ကော်မရှင်ခွဲများက လူထု ရှင်းလင်းပွဲများ ပြုလုပ်ကြ၏။ အစည်းအဝေးများတွင် လူပေါင်း ၁၀၅,၀၀၀ ကျော် ပါဝင် တက်ရောက်ကြပြီး ကိုယ်စားလှယ်ပေါင်း ၃၄၅၈ ယောက်တို့က သူတို့၏ သဘောထားများကို ကော်မရှင်ခွဲများထံ တင်ပြကြ။ နိုင်ငံပိုင် သတင်းစာများတွင် ဖွဲ့စည်းပုံအခြေခံဥပဒေ ရေးဆွဲသည့် လုပ်ငန်းတိုးတက်မှု အခြေ အနေကို အသေးစိတ် ဖော်ပြကြ။ သို့သော် ဖွဲ့စည်းပုံ အခြေခံဥပဒေ ရေးဆွဲသည့် ဖြစ်စဉ်တွင် ပြည်သူတို့၏ သဘောထားများ ထင်ဟပ်ပုံ မရချေ။

၁၉၇၂ မတ်တွင် ဖွဲ့စည်းပုံအခြေခံဥပဒေ (ပထမမူကြမ်း)ကို ပါတီ ဗဟို ကော်မတီ စတုတ္ထအစည်းအဝေးသို့ မတင်မီ ကော်မရှင်၏ စတုတ္ထ အစည်းအဝေး တွင် ဆွေးနွေးကြ၏။ ပါတီဗဟိုကော်မတီ၏ အတည်ပြုချက် ရပြီးနောက် ပထမ မူကြမ်းကို ဧပြီ ၃၀ တွင် ပုံနှိပ်ထုတ်ဝေပြီး မူကြမ်း ရေးဆွဲသည့် လုပ်ငန်း ဒုတိယ အကျဉ်း စတင်သည်။ ၁၉၇၂ နိုဝင်ဘာ ၂၄ တွင် ပြုလုပ်သည့် မူကြမ်းရှင်းလင်းပွဲ တစ်ခုတွင် ဗိုလ်မှူးချုပ် စန်းယုက အောက်ပါအတိုင်း မိန့်ကြားသွား၏။

နိုင်ငံဖွဲ့စည်းပုံ အခြေခံဥပဒေရေးဆွဲတယ်ဆိုတာ ပါတီတစ်ခု၊ ဒါမှ မဟုတ် အဖွဲ့အစည်းတစ်ခု၊ ဒါမှမဟုတ် အုပ်စုတစ်ခုတည်းကသာ လုပ်လို့ရ တဲ့အလုပ် မဟုတ်ဘူး။ ပြည်သူ့အားလုံး ပါဝင်ဆောင်ရွက်မှ ဖြစ်တဲ့အလုပ် ဖြစ်တယ်။ လွတ်လပ်ရေးရပြီး ရေးဆွဲတဲ့ ဖွဲ့စည်းပုံ အခြေခံဥပဒေကို တိုင်းပြု ပြည်ပြု လွှတ်တော်ထဲက လူတစ်စု ရေးဆွဲ ခဲ့တာဖြစ်ပြီး ပြည်သူတွေ ထက်ထက်

သန်သန် လိုလားနေတဲ့ ဆိုရှယ်လစ်စနစ် မွေးမြိုနေတယ်။ ဖွဲ့စည်းပုံ အခြေခံ ဥပဒေရဲ့ အားနည်းချက်တွေ၊ လွတ်ပေါက်တွေက ပြည်ထောင်စု မြန်မာနိုင်ငံ ရဲ့ တိုင်းရင်းသား စည်းလုံးညီညွတ်မှုကို အားယုတ်စေတယ်။ လူရဲ့ မွေးရာပါ အခွင့်အရေးကိုလည်း လျော့ပါးစေတယ်။ ဒီလို အခြေအနေ ထပ်တလဲလဲ ဖြစ်တာကို ကာကွယ်ဖို့အတွက် နိုင်ငံဖွဲ့စည်းပုံ အခြေခံဥပဒေသစ် ရေးဆွဲရာ မှာ ပြည်သူတွေ ကျယ်ကျယ်ပြန့်ပြန့် ပါဝင်ဖို့ အစီအစဉ်တွေ ဆောင်ရွက် ထားတယ်။

ဖွဲ့စည်းပုံ အခြေခံဥပဒေ မူကြမ်းကို ဒုတိယအကြိမ်နှင့် တတိယအကြိမ် ပြန်လည် ပြင်ဆင်သည်။ ထိုအချိန် အတောအတွင်း ပြည်လုံးကျွတ် ဆန္ဒခံယူပွဲ ကျင်းပရန် ပြင်ဆင်မှုများ စတင်ဆောင်ရွက်သည်။ ပြည်လုံးကျွတ် ဆန္ဒခံယူပွဲ ကော်မရှင်ကို ၁၉၇၃ ဩဂုတ် ၁၆ တွင် ဖွဲ့စည်းပြီး တတိယမူကြမ်းကို ဒီဇင်ဘာ ၁၅ တွင် စတင် ကျင်းပသည့် ဒုတိယပါတီ ကွန်ဖရင့်တွင် အတည်ပြု၏။ ဖွဲ့စည်းပုံအခြေခံ ဥပဒေ သစ်ကို ပြည်သူ ၁၃ သန်းကျော် (၉၀ ဒသမ ၁၉ ရာခိုင်နှုန်း) ထောက်ခံမဲ ပေးကြ သတဲ့။

ဖွဲ့စည်းပုံအခြေခံ ဥပဒေသစ်နှင့် စပ်လျဉ်း၍ မှတ်သားရမည့် အချက် လေးချက်ရှိသည်။ ပထမအချက်- ဖွဲ့စည်းပုံအခြေခံ ဥပဒေတွင် ပြဋ္ဌာန်းထားသည့် နိုင်ငံရေး ဖွဲ့စည်းတည်ဆောက်ပုံသည် ဆိုရှယ်လစ် တိုင်းပြည်တစ်ခုကို ပုံစံ ယူထား သည့် ပါတီ-နိုင်ငံတော် တည်ဆောက်ပုံ ဖြစ်သည်။ ပါတီ ဦးဆောင်မှုကို အပိုင်း ၁၁ တွင် ပြဋ္ဌာန်းထားသည်။ ပါတီ ဦးဆောင်မှုကို အုပ်ချုပ်ရေး ယန္တရား၊ တပ်မတော်နှင့် ပြည်သူ့လွှတ်တော်အတွင်း ဖွဲ့စည်းထားသည့် ပါတီအဖွဲ့အစည်းများ (သို့မဟုတ်) ဤပါတီအဖွဲ့အစည်းများသို့ အထက်တန်း အရာရှိများအဖြစ် ခန့်အပ်ထားသည့် ပါတီဝင်များက ဆောင်ရွက်သည်။

ဒုတိယအချက်- ပြည်သူ့လွှတ်တော်နှင့် ပြည်သူ့ကောင်စီ အဆင့်ဆင့်သည် ပြည်သူ တို့၏ဆန္ဒကို ဥပဒေပြု ဖြစ်စဉ်အတွင်း ထင်ဟပ်ပေးရန် ဖြစ်သည်။ တော်လှန်ရေး ကောင်စီ၏ တရားဝင်ရွှေ့ထောင်အရ ၁၉၇၄ ဖွဲ့စည်းပုံ အခြေခံဥပဒေ ထုတ်ပြန်ခြင်းမှာ ၁၉၆၂ မတ် ၂ အာဏာသိမ်းပွဲနောက်ပိုင်း တော်လှန်ရေးကောင်စီသို့ ပေးအပ်လိုက်ရ သည့် အာဏာကို ပြည်သူတို့ထံ ပြန်ပို့ခြင်းဟု ဆိုလိုပြီး ဤနေရာတွင် ပြည်သူ့ဆို

သည်မှာ ပြည်သူ့လွှတ်တော်နှင့် ပြည်သူ့ကောင်စီ အဆင့်ဆင့်ကို ဆိုလိုသည်။ ထို့ကြောင့် ၁၉၇၄ ဖွဲ့စည်းပုံ အခြေခံဥပဒေက လေးနှစ်သက်တမ်းရှိသည့် ပြည်သူ့ လွှတ်တော်ကို အမြင့်ဆုံးသော နိုင်ငံတော် ယန္တရားနှင့် တစ်ခုတည်းသော ဥပဒေပြု အဖွဲ့အစည်း (အပိုင်း ၄၁ နှင့် ၄၄) အဖြစ် ထူထောင်ထားသည်။ ယေဘုယျအားဖြင့် အင်္ဂါရပ် အားလုံးသည် ဆိုရှယ်လစ် တိုင်းပြည်များမှ ဖွဲ့စည်းပုံ အခြေခံ ဥပဒေများ အတိုင်းပါ။ တပ်မတော်နှင့် ပတ်သက်၍ အပိုင်း ၉၉ စစ်ခုံရုံး ပြဋ္ဌာန်းချက်များတွင် ဖော်ပြထားပြီး အပိုင်း ၁၇၁ တွင် စစ်သင်တန်းနှင့် စစ်မှုထမ်းမနေရ ဥပဒေအရ စစ်မှုထမ်းခြင်း အကြောင်းတို့ကို ဖော်ပြထား၏။ တပ်မတော်၏ နိုင်ငံရေး အခန်းကဏ္ဍနှင့် စပ်လျဉ်း၍ ၁၉၇၄ ဖွဲ့စည်းပုံ အခြေခံဥပဒေတွင် နာန်းတစ်လုံးမျှ ပြဋ္ဌာန်းထားခြင်း မရှိချေ။

တတိယအချက်- ဖွဲ့စည်းပုံအခြေခံ ဥပဒေက ဖွဲ့စည်းပုံ အခြေခံဥပဒေအပိုင်း ၆၄ ပေါ် အခြေခံသည့် နိုင်ငံတော်ကောင်စီမှ တစ်ဆင့် သမ္မတကို ဧရာမ အာဏာ ကြီး ပေးထားသည်။ နိုင်ငံတော် ကောင်စီဝင်များကို ပြည်သူ့လွှတ်တော် အဖွဲ့ဝင်များ ထဲမှ ရွေးချယ်ခြင်းဖြစ်ပြီး ယင်းတို့အနက် ၁၄ ယောက်မှာ တိုင်း/ပြည်နယ် ကိုယ်စား လှယ်များ ဖြစ်ကြသည်။ ဥက္ကဋ္ဌနှင့် အတွင်းရေးမှူးကို နိုင်ငံတော် ကောင်စီဝင်များက မဲဖြင့်ရွေးချယ် (အပိုင်း ၆၅) ပြီး နိုင်ငံတော်ကောင်စီ ဥက္ကဋ္ဌကသာ ပြည်ထောင်စု မြန်မာနိုင်ငံသမ္မတ ဖြစ်နိုင်၏ (အပိုင်း ၆၆)။ အကြောင်းမှာ နိုင်ငံတော် ကောင်စီကို ပြည်သူ့လွှတ်တော် အဖွဲ့ဝင်များထဲမှ ရွေးချယ်ထားသည့် နိုင်ငံတော် ကောင်စီဝင် များဖြင့် ဖွဲ့စည်းထားခြင်းဖြစ်ရာ နိုင်ငံတော်ကောင်စီ ကိုယ်၌ကပင် ပြည်သူ့လွှတ်တော် ကို တာဝန်ခံရသောကြောင့်ပါ (အပိုင်း ၇၀)။ သို့သော် ဖွဲ့စည်းပုံ အခြေခံဥပဒေက နိုင်ငံတော်ကောင်စီအပေါ် ဖွဲ့စည်းပုံ အခြေခံ ဥပဒေ အဓိပ္ပာယ် ကောက်ယူခွင့် [အပိုင်း ၇၃(ခ)] ၊ ဥပဒေပြဋ္ဌာန်းပိုင်ခွင့် [အပိုင်း ၇၃(ဂ)] ဝန်ကြီးအဖွဲ့၊ ပြည်သူ့တရား သူကြီးအဖွဲ့၊ ပြည်သူ့ဥပဒေ အကျိုးဆောင်အဖွဲ့၊ ပြည်သူ့လုပ်ငန်း စစ်ဆေးရေး အဖွဲ့ [အပိုင်း ၇၃(ဃ)] များနှင့် ရေးရာကော်မတီများ [အပိုင်း ၇၃(င)] အတွက် အဖွဲ့ဝင် လောင်း စာရင်းများ တင်သွင်းခွင့်၊ သံတမန်ဆက်ဆံရေး တည်ဆောက်ခြင်းနှင့် သက်ဆိုင်သည့် ဆုံးဖြတ်ချက်များ ချမှတ်ခွင့် [အပိုင်း ၇၃(စ)] နှင့် ဒု-ဝန်ကြီးများ ခန့်ထားခွင့်နှင့် နုတ်ပယ်ခွင့် [အပိုင်း ၇၃(ည)] နှင့် ဝန်ထမ်း အဖွဲ့အစည်း အကြီးအကဲ

များ ခန့်ထားခွင့်နှင့် နုတ်ပယ်ခွင့် [အပိုဒ် ၇၃(၄)] အပါအဝင် အာဏာများစွာကို နှင်းအပ်ထားသည်။ လက်တွေ့အားဖြင့် ဤသည်တို့မှာ ဦးနေဝင်းယူထားသည့် ရာထူးဖြစ်သော သမ္မတ၏ အာဏာများပါ။ ယင်းကိုထောက်၍ ဦးနေဝင်း၏ အာဏာရှင်အဖြစ်သည် လုံခြုံစိတ်ချရသည်ဟု ဆိုနိုင်ပေ၏။

နောက်ဆုံးအချက်- ၁၉၇၄ ဖွဲ့စည်းပုံ အခြေခံဥပဒေတွင် ဆိုရှယ်လစ် တိုင်းပြည်များ၏ ဖွဲ့စည်းပုံ အခြေခံဥပဒေများတွင် ပါလေပါထရှိသည့် သဘော တရားရေးဆိုင်ရာ အသုံးအနှုန်းများ မပါဝင်ခြင်း ဖြစ်သည်။ ဥပမာ တရုတ်ပြည်သူ့ သမ္မတ နိုင်ငံ၏ ၁၉၇၅ ဖွဲ့စည်းပုံအခြေခံဥပဒေ နိဒါန်း စတုတ္ထမြောက် စာပိုဒ်တွင် “ကျွန်ုပ်တို့သည် တရုတ်ကွန်မြူနစ် ပါတီ၏ အခြေခံလမ်းစဉ်နှင့် ပေါ်လစီများကို လိုက်နာစောင့်ထိန်းကြရမည်ဖြစ်ပြီး ပစ္စည်းမဲ့ အာဏာရှင်စနစ်အောက်တွင် တော်လှန်ရေးကို မလျှော့တမ်း ဆက်လက်ဆောင်ရွက်နေရမည်။ ဤသို့ဖြင့် ကျွန်ုပ်တို့ ၏ မဟာအမိမြေသည် မာ့ခ်စ်ဝါဒ-လီနင်ဝါဒ-မော်စီတုန်း အတွေးအခေါ်က ညွှန်ပြ သည့် လမ်းတစ်လျှောက်တွင် ရှေ့တန်းသို့ ရောက်ရှိနိုင်ပေလိမ့်မည်” ဟု ထုတ်ဖော် ကြေညာထား၏။ မြောက်ကိုရီးယား၏ ၁၉၇၂ ဖွဲ့စည်းပုံ အခြေခံဥပဒေ အခန်း ၄ တွင် “ကိုရီးယား ဒီမိုကရက်တစ် ပြည်သူ့သမ္မတနိုင်ငံကို ကိုရီးယား အလုပ်သမား ပါတီ၏ ဂျူချီ အတွေးအခေါ်ဖြင့် လမ်းညွှန်ထားသည်။ ယင်းမှာ မာ့ခ်စ်ဝါဒ- လီနင်ဝါဒ ကျင့်သုံးမှု ဖြစ်သည်”ဟု ဖော်ပြထား၏။ အထက်ဖော်ပြပါ ဖွဲ့စည်းပုံ အခြေခံဥပဒေ နှစ်ခုစလုံးက ဆိုရှယ်လစ်စနစ်၏ သဘောတရားရေး ရပ်တည်ချက် များကို မာ့ခ်စ်ဝါဒ၊ လီနင်ဝါဒနှင့် သူတို့ ခေါင်းဆောင်ကြီးများ၏ နိုင်ငံရေး အတွေး အခေါ်များ ပေါင်းစပ်ကာ တင်ပြထား၏။

မြန်မာပြည်၏ ၁၉၇၄ ဖွဲ့စည်းပုံအခြေခံ ဥပဒေကား သူတို့နှင့် မတူ၊ တစ်မူ ထူးပေစွ။ လူနှင့် ပတ်ဝန်းကျင်တို့၏ အညမည သဘောတရားနှင့် ဆက်စပ် နှီးနှယ်သည့် ဖော်ပြချက် တစ်ခုတလေမျှ မပါ။ လမ်းစဉ်ပါတီသည် “ပြည်သူတို့၏ ဆန္ဒနှင့်အညီ ပြည်သူတို့နှင့် အသေးစိတ် ဆွေးနွေးမှုများ ပြုလုပ်ပြီးနောက် တိုင်းရင်းသား လုပ်သားပြည်သူများ ကာလရှည်ကြာစွာ မျှော်မှန်းခဲ့သည့် ငြိမ်းချမ်း သည်နှင့်အမျှ အလှူပယ် ကြွယ်ဝသည့် ဆိုရှယ်လစ် လူ့ဘောင် တည်ဆောက်ရန် အလို့ငှာ ပြည်ထောင်စု ဆိုရှယ်လစ် သမ္မတ မြန်မာနိုင်ငံ၏ ဖွဲ့စည်းပုံ အခြေခံဥပဒေ ကို ရေးဆွဲခဲ့သည်” ဟူ၍သာ ဖွဲ့စည်းပုံ အခြေခံဥပဒေ နိဒါန်း ပဉ္စမစာပိုဒ်တွင် ဖော်ပြ ထားသည်။ ထို့ကြောင့် ဖွဲ့စည်းပုံအခြေခံဥပဒေ၏ သဘောတရားရေး အခြေခံသည် တစ်စုံတစ်ရာသော နိုင်ငံရေး အတွေးအခေါ်ပေါ်တွင် အခြေတည်ပုံမရဘဲ “ပြည်သူ တို့၏ ဆန္ဒ” နှင့် “တိုင်းရင်းသားလုပ်သား ပြည်သူများ” တို့လို ယေဘုယျ

သဘောထားများပေါ် အခြေတည်ထား၏။ မြန်မာပြည်၏ ၁၉၇၄ ဖွဲ့စည်းပုံအခြေခံ ဥပဒေသည် ဆိုရှယ်လစ် တိုင်းပြည်များမှ ဖွဲ့စည်းပုံအခြေခံ ဥပဒေများလို သဘော တရားရေး မပါချေ။

နိုင်ငံရေးအထက်လွှာ

ဇယား ၆-၁ က ၁၉၇၄ နောက်ပိုင်း ဦးနေဝင်းအစိုးရ လက်ထက်တွင် နိုင်ငံရေး အထက်လွှာ ပေါင်းစပ်ဖွဲ့စည်းမှုကို ဖော်ပြသည်။ ဤအပိုင်းတွင် အဖွဲ့ အစည်းသုံးခု (ပြည်သူ့လွှတ်တော်၊ ပါတီဗဟိုကော်မတီနှင့် တပ်မတော်အရာရှိ အစု)မှ အဖွဲ့ဝင် များအပေါ် ဇောင်းပေးဖော်ပြပါမည်။ ပြည်သူ့လွှတ်တော်နှင့် ပါတီဗဟိုကော်မတီ များကို ရွေးကောက် တင်မြှောက်ပွဲများဖြင့် ရွေးချယ်ကြသည်။ ဇယား ၆-၂ တွင် ရွေးကောက်တင်မြှောက်ပွဲ ပြုလုပ်သည့် နေ့များနှင့် အဖွဲ့ ဝင်လောင်းများ အရေအတွက်ကို ဖော်ပြထား၏။ ဗဟိုကော်မတီ၏ နိုင်ငံရေး အထက်လွှာတွင် ဗဟို ကော်မတီဝင်များ၊ အရန်ဗဟို ကော်မတီဝင်များနှင့် ပထမ ဗဟိုကော်မတီမှ တတိယ ဗဟိုကော်မတီအထိ ရွေးချယ်တင်မြှောက်ပွဲများတွင် ပါဝင်ခဲ့သော်လည်း ရွေးချယ်တင်မြှောက်ခြင်း မခံရသည့် ကိုယ်စားလှယ်လောင်းများ ပါဝင်၏။ တပ်မတော် အရာရှိ အစု နိုင်ငံရေး အထက်လွှာတွင် ကာကွယ်ရေး ဝန်ကြီးဌာနမှ ညွှန်မှူးနှင့် အထက် ပုဂ္ဂိုလ်များ၊ ခြေလျင်တပ် ဒု-တပ်မှူးများနှင့် အထက် (ဒု-ဗိုလ်မှူးကြီးများ/ ဗိုလ်မှူးကြီးများ)နှင့် စစ်ဦးစီးအရာရှိများ (ဗိုလ်မှူးကြီး များနှင့် အထက်)တို့လို အထက်တန်း တပ်မတော် အရာရှိကြီးများသာ ပါဝင်ကြ သည်။

ဇယား ၆.၁ ဦးနေဝင်းအစိုးရအတွင်းမှ နိုင်ငံရေး အထက်လွှာ

	ပြည်သူ့လွှတ်တော်	လမ်းစဉ်ပါတီ	တပ်မတော်
အာဏာ	၁။ သမ္မတ	၁။ ဥက္ကဋ္ဌ	၁။ ကာကွယ်ရေး ဦးစီးချုပ်
	၂။ နိုင်ငံတော် ကောင်စီဝင်	၂။ ဗဟိုအလုပ်အမှုဆောင် ကော်မတီဝင်	၂။ ဒု-ကာကွယ်ရေး ဦးစီးချုပ်
	၃။ ဝန်ကြီး	၃။ ရေးရာကော်မတီ	(ကြည်း၊ ရေ၊ လေ)
	၄။ ရေးရာကော်မတီ ဥက္ကဋ္ဌနှင့် အတွင်းရေးမှူးများ	၄။ ဥက္ကဋ္ဌနှင့် အတွင်းရေးမှူးများ	၃။ အထူးစစ်ဆင်ရေး အဖွဲ့မှူး
	၅။ လွှတ်တော် ကိုယ်စားလှယ်	၅။ ဗဟိုကော်မတီဝင်/ အရန်ဗဟို ကော်မတီဝင်	၄။ စစ်တိုင်းမှူး
			၅။ အဆင့်မြင့် အရာရှိ

ဇယား ၆.၂ ဗဟိုကော်မတီနှင့် ပြည်သူ့လွှတ်တော်အတွက် ရွေးကောက်ပွဲများ

ဗဟိုကော်မတီ	ရွေးကောက်ပွဲနေ့	ပါတီညီလာခံ	ဗဟိုကော်မတီဝင်များ (အရာရှိဗဟိုကော်မတီဝင်များ)	ကော်မတီဝင်လောင်းများ
ပထမဗဟိုကော်မတီ	၇-၇-၇၁	ပထမပါတီညီလာခံ	၁၅၀ (၅၀)	၃၀၀
ဒုတိယဗဟိုကော်မတီ	၁၇-၁၀-၇၃	ဒုတိယပါတီညီလာခံ	၁၅၀ (၅၀)	၃၀၀
တတိယဗဟိုကော်မတီ	၂၆-၂-၇၇	တတိယပါတီညီလာခံ	၁၈၀ (၅၉)	၃၆၀
စတုတ္ထဗဟိုကော်မတီ	၁၆-၁၁-၇၇	အရေးပေါ်ပါတီညီလာခံ		၂၅၀
ပဉ္စမဗဟိုကော်မတီ	၆-၈-၈၁	စတုတ္ထပါတီညီလာခံ		၂၆၀
ဆဋ္ဌမဗဟိုကော်မတီ	၆-၈-၈၅	ပဉ္စမပါတီညီလာခံ		၂၈၀

ပြည်သူ့လွှတ်တော်	ရွေးကောက်ပွဲနေ့	လွှတ်တော်ရွေးကောက်ပွဲနေ့	နေရာ
ပထမလွှတ်တော်	၂၇-၁-၇၄	ပထမရွေးကောက်ပွဲ	၄၅၁
ဒုတိယလွှတ်တော်	၁-၁-၇၈	ဒုတိယရွေးကောက်ပွဲ	၄၆၄
တတိယလွှတ်တော်	၄-၁၀-၈၁	တတိယရွေးကောက်ပွဲ	၄၇၅
စတုတ္ထလွှတ်တော်	၆-၁၀-၈၅	စတုတ္ထရွေးကောက်ပွဲ	၄၈၉

အဖွဲ့အစည်း သုံးခုအကြား ဆက်စပ်မှုကို ဆန်းစစ်လျှင် အထက်လွှာမှ ပုဂ္ဂိုလ်များ အချင်းချင်း အပြန်အလှန် အကျိုးပြုပုံကို တွေ့ရ၏။ ပါတီဗဟို ကော်မတီ ဝင်နှင့် တပ်မတော် အရာရှိအစုကြား ဆက်စပ်မှုကို ကြည့်ရအောင်။ ပါတီညီလာခံ မကျင်းပခင် တပ်မတော်ထဲမှ ပါတီဝင်များ၏ ကွန်ဖရင့် ကျင်းပမြဲပါ။ ထိုကွန်ဖရင့်မှ တပ်မတော် အရာရှိကြီး ၄၀ ဝန်းကျင်လောက်ကို ဗဟိုကော်မတီအတွက် တပ်မတော် ကိုယ်စားလှယ်လောင်းများအဖြစ် ရွေးချယ်၏။ အရာရှိတစ်ယောက်သည် ဗဟိုကော်မတီ ဝင်အဖြစ် ရွေးချယ်ခံရပြီးနောက် တပ်မတော်ရာထူးကို မစွန့်လွှတ်ဘဲ တပ်မတော် အရာရှိအဖြစ်နှင့် ပါတီဗဟို ကော်မတီဝင်အဖြစ် တစ်ပြိုင်တည်း ဆောင်ရွက်၏။ အရာရှိအစုနှင့် ပြည်သူ့ လွှတ်တော် ဆက်စပ်မှုမှာ အရာရှိအစုနှင့် ပါတီဗဟိုကော်မတီ ဆက်စပ်မှုလောက် မနီးစပ်။ ပြည်သူ့လွှတ်တော်ထဲတွင် တပ်မတော် အရာရှိများ အတွက် နေရာဖယ်ထားခြင်းမရှိ။ တစ်ခုတည်းသော ခြွင်းချက်မှာ ပြည်သူ့လွှတ်တော် အက်ဥပဒေ ပုဒ်မ ၂၄ (က) ၏ ပြဋ္ဌာန်းချက် ဖြစ်သည်။ ယင်းမှာ ပြည်သူ့ လွှတ်တော် ကာကွယ်ရေးနှင့် လုံခြုံရေးကော်မတီတွင် ကာကွယ်ရေး ဝန်ကြီး ဌာန၏ ကိုယ်စားပြုမှု ကို တောင်းဆိုထားသည့် ပုဒ်မပါ။ ပြည်သူ့လွှတ်တော်က ပါတီဗဟိုကော်မတီအတွက် လမ်းညွှန်ချက်ပေးရန် ဖြစ်သည်ဟု ဖော်ပြထားသည့် အပိုဒ် ၁၁ ပါ ပြဋ္ဌာန်းချက်မှ တစ်ပါး ပြည်သူ့လွှတ်တော်နှင့် ပါတီဗဟိုကော်မတီအကြား ဆက်စပ်မှုသည် ဖွဲ့စည်းပုံ အခြေခံဥပဒေတွင် ပြဋ္ဌာန်း မထားချေ။ သို့သော် ပြည်သူ့လွှတ်တော်၏ ဆုံးဖြတ်ချက် များတွင် လမ်းစဉ်ပါတီ၏ အလိုကို မည်သည့်အဖွဲ့အစည်းကမျှ မထင်ဟပ်ပါ။ အမျိုးသားပြည်သူ့ ကွန်ဂရက်တွင် “ပါတီအစု” တစ်ခုရှိသည့် တရုတ်ပြည်နှင့် မတူပါ။

ပြည်သူ့လွှတ်တော် ကိုယ်စားလှယ်လောင်း တစ်ယောက်ဖြစ်ရန် အရည် အချင်းများကို “၁၉၇၄ ပထမအကြိမ် ပြည်သူ့လွှတ်တော်နှင့် ပြည်သူ့ကောင်စီ အဆင့်ဆင့် ရွေးချယ်တင်မြောက်ပွဲ အက်ဥပဒေ” အခန်း ၅ “ပြည်သူ့ ကိုယ်စားလှယ် လောင်းများအတွက် အရည်အချင်းများ”အောက်တွင် ပြဋ္ဌာန်းထားသည်။ ကိုယ်စား လှယ်လောင်း တစ်ယောက်သည် (က) မြန်မာ တိုင်းရင်းသား မိဘ နှစ်ပါးမှ မွေးဖွား သူ ဖြစ်ရမည် [အပိုဒ် ၁၁(က)]၊ (ခ) အသက် ၂၈ နှစ်ပြည့်ရမည် [အပိုဒ် ၁၁(ဃ)]၊ (ဂ) မဲဆန္ဒနယ်မြေတည်ရှိရာ မြို့နယ်အတွင်း နေထိုင်သူ ဖြစ်ရမည် [အပိုဒ် ၁၂(က) (ခ)] နှင့် (ဃ) ပြည်သူ့လွှတ်တော် ရွေးချယ်တင်မြောက်ပွဲအတွက် မဲပြားပေါ်တွင်

ပါဝင်နိုင်ရန် ကိုယ်စားလှယ်လောင်း ရွေးချယ်သည့် အစည်းအဝေးမှတစ်ဆင့် သွားသည့် အမည်စာရင်းတွင် ပါဝင်သူ ဖြစ်ရမည် [အပိုဒ် ၁၂(ဂ)(၂)]။ သို့သော် အခန်း ၇ ၏ အပိုဒ် ၁၉ “ပြည်သူ့ကိုယ်စားလှယ်များအတွက် ကိုယ်စားလှယ်လောင်း အမည်စာရင်းတင်သွင်းခြင်း” တွင် နောက်ထပ် ပြဋ္ဌာန်းချက်တစ်ခုရှိ၏။ “ပြည်သူ့လွှတ်တော် (သို့မဟုတ်) ပြည်သူ့ကောင်စီ အဆင့်ဆင့် ပြည်သူ့ကိုယ်စားလှယ်လောင်း တစ်ယောက်အဖြစ် သဘောထားခြင်း ခံရစေရန်နှင့် ပါတီအတွက် လူတန်းစား အသီးသီးနှင့် မဲဆန္ဒနယ်မြေအတွင်းမှ မဲဆန္ဒရှင်များအား လမ်းညွှန်ပေးရန် ပြည်သူ့ကိုယ်စားလှယ်များအတွက် ကိုယ်စားလှယ်လောင်း အမည်စာရင်း ပြုစုမည့် အစည်းအဝေးတစ်ရပ်ကို လမ်းစဉ် ပါတီက ကျင်းပရမည်”။

ဤပြဋ္ဌာန်းချက်က လမ်းစဉ်ပါတီအား ကိုယ်စားလှယ်လောင်း စာရင်း ပြုစုသည့်အခါ အစည်းအဝေးခေါ်ယူခွင့် ပြုထားသည်။ ပြည်သူ့လွှတ်တော် ရွေးချယ်တင်မြှောက်ပွဲများတွင် ကိုယ်စားလှယ်လောင်း တစ်ယောက်သည် မဲဆန္ဒနယ်တစ်ခုစီတွင် ဝင်ရောက်ယှဉ်ပြိုင်ရသည်။ မဲဆန္ဒရှင်များမှာ အသက် ၁၈ နှစ်နှင့် အထက်ရှိ မြန်မာတိုင်းရင်းသားများ ဖြစ်ရမည်။ နောက်ဆုံး ထွက်လာသော ရလဒ်မှာ ပါတီ ဆုံးဖြတ်ချက်များကို မလိုက်နာဘဲ မည်သူမျှ ပါတီဝင်အဖြစ်ကို ထိန်းသိမ်းမထားနိုင်။ ပါတီဝင်မဟုတ်လျှင် ပြည်သူ့လွှတ်တော်ကိုယ်စားလှယ် ဖြစ်မလာနိုင်။ ဤအချက်သည် လမ်းစဉ်ပါတီအား ပြည်သူ့လွှတ်တော် ကိုယ်စားလှယ်များ ရွေးချယ်သည့် လုပ်ငန်းစဉ်ကို ထိန်းချုပ်ရန် ခွင့်ပြုထားသည့် တစ်ခုတည်းသော ကန့်သတ်ချက်ပါ။

ဤစိစစ်ချက်အတွက် အချက်အလက်ကို ၁၉၇၄-၁၉၈၁ အတွင်း ရွေးချယ်သည့် ပြည်သူ့လွှတ်တော်၏ ပထမအစည်းအဝေး သုံးခုမှ ပြည်သူ့လွှတ်တော် ကိုယ်စားလှယ် ၁၃၈၉ နှင့် ပတ်သက်သည့် သတင်းအချက်အလက်များမှ ရသည်။ ပထမ အစည်းအဝေးမှ ဆဋ္ဌမ အစည်းအဝေးအထိ (၁၉၇၁၊ ၁၉၇၂၊ ၁၉၇၃ အတွင်း နှစ်ကြိမ်၊ ၁၉၈၁ နှင့် ၁၉၈၅ အတွင်း ရွေးချယ်သည့်) ပါတီဗဟိုကော်မတီဝင် ၁၈၈၉ နှင့် ပါတီစည်းကမ်းထိန်းသိမ်းရေး ကော်မတီဝင်များ၊ တတိယပါတီ ကွန်ဂရက်မှ ချင်းပြည်နယ်၊ ဧရာဝတီတိုင်း၊ စစ်ကိုင်းတိုင်း၊ မန္တလေးတိုင်းတို့ကို ကိုယ်စားပြုသည့် ၄၆၉ ယောက်၊ ပါတီဗဟို ကော်မတီဝင်လောင်းများ ဖြစ်ကြသည့် ဒေသပါတီ ကော်မတီဝင် ၃၁၉ ယောက်။

**လူမှုရေး နောက်ခံများ
အသက်၊ လူမျိုးနှင့် ကိုးကွယ်သည့်ဘာသာ**

ဤအပိုင်းတွင် ပြည်သူ့လွှတ်တော်၊ ဗဟိုကော်မတီဝင်နှင့် တပ်မတော်အရာရှိ အစုတို့ အကြား အသက်၊ လူမျိုးနှင့် ကိုးကွယ်သည့်ဘာသာ ခြားနားပုံကို ဆန်းစစ်ကြည့်ပါမည်။ မြန်မာပြည်မှ ပြည်သူ့လွှတ်တော်မှာ အခြား ဆိုရှယ်လစ်တိုင်းပြည်များမှာလိုပင် လက်ညှိုးထောင် ခေါင်းညိတ်ဥပဒေပြု အဖွဲ့အစည်း (a rubber stamp legislature) ပါ။ ဥပဒေကြမ်းတစ်ခုကို ပါတီက အတည်ပြုလိုက်လျှင် ပြည်သူ့လွှတ်တော်ထဲမှာ လက်ခံဖို့ သေချာ၏။ သို့သော် ဦးနေဝင်းအစိုးရအနေဖြင့် ပြည်သူ့လွှတ်တော် လိုအပ်ပါသည်။ အဘယ်ကြောင့်ဆိုသော် ယင်းသည် “ပြည်သူ့ဆန္ဒ” အတိုင်း အုပ်ချုပ်သည့် အစိုးရအဖွဲ့တစ်ဖွဲ့၏ ပြယုဂ် ဖြစ်သောကြောင့်ပါ။ ခေါင်းဆောင်များ အနေဖြင့် လွှတ်တော်၏ ဥပဒေပြဋ္ဌာန်းမှု (ဖြစ်စဉ်သည် အဖြစ်မှန်မဟုတ် သလောက်နီးနီးဖြစ်ပြီး တကယ့် “ပြည်သူ့ဆန္ဒ” ကို သေချာပေါက်မထင်ဟပ်သည့်တိုင်) မှတစ်ဆင့် တရားဝင်ဖြစ်မှုကို ခင်းကျင်းပြသ ရလိမ့်မည်။ တိုင်းရင်းသား စည်းလုံးညီညွတ်မှုသည်လည်း လွှတ်တော် ကိုယ်စားလှယ်များမှ တစ်ဆင့် လွှတ်တော်တွင် ဖွဲ့စည်းပါဝင်ထား၏။ ပြည်သူ့လွှတ်တော်၏ ထူးခြားသော လက္ခဏာနှင့် ပြည်သူ့လွှတ်တော် ဗဟိုကော်မတီနှင့် တပ်မတော်အရာရှိ အစုများအကြား ဆက်ဆံရေးကွာဟမှုတို့ကို ထည့်သွင်းစဉ်းစားပါက ဦးနေဝင်း အုပ်ချုပ်မှုအောက်တွင် အောက်ပါ အချက်သုံးချက်သည် ပြည်သူ့လွှတ်တော်နှင့် စပ်လျဉ်း၍ မှန်သည်ဟု စိတ်မှန်းရမ်းဆကြည့်နိုင်၏။

ပထမအချက်- လွှတ်တော်၏ အဝင်အထွက်နှုန်း (turnover rate)မှာ ဗဟိုကော်မတီ အဝင်အထွက်နှုန်းထက် ပိုမြင့်သည်။ အကြောင်းမှာ ပြည်သူ့ လွှတ်တော်သည် ပါဝါမရှိသောကြောင့် ခေါင်းဆောင်ပိုင်းအနေဖြင့် အစားထိုးဖို့ လွယ်သည်။ ဒုတိယအချက်- ပြည်သူ့လွှတ်တော်၏ လုပ်ငန်းမှာ လမ်းစဉ် ပါတီ၏ လမ်းညွှန်မှုကို တရားဝင်ဖြစ်အောင်လုပ်သည့် ကျင့်စဉ်ဖြစ်ရာ အသက်ကြီးကြီးလူများကို ခန့်ထားသည်။ အကြောင်းမှာ သူတို့သည် အသိုင်းအဝိုင်းအတွင်း လေးစားမှုခံရသောကြောင့် သူတို့၏ ဂုဏ်သိက္ခာကို ခေါင်းဆောင်ပိုင်းက အသုံးချလိုက်ခြင်းဖြစ်သည်။ ထို့ကြောင့် ပြည်သူ့လွှတ်တော်ကိုယ်စားလှယ်များ၏ ပျမ်းမျှအသက်သည် ဗဟိုကော်မတီဝင်များ၏

ပျမ်းမျှအသက်ထက် ပိုကြီးသည်ဟု ကျွန်တော်တို့ တွက်လို့ရသည်။ တတိယအချက် ပြည်သူ့လွှတ်တော် ကိုယ်စားလှယ်များအတွင်း လူမျိုးနှင့် ဘာသာရေး ပျံ့နှံ့မှုမှာ ဗဟိုကော်မတီဝင်များ အတွင်းမှာထက် တိုင်းပြည်၏ တရား ဝင် ကြေညာထားသည့် ကိန်းဂဏန်းနှင့် ပိုမိုနီးစပ်သည်။ အဖွဲ့အစည်းအနေဖြင့် အမျိုးသားစည်းလုံးမှုကို ခင်းကျင်းပြသလျက်ရှိသည့် အားလျော်စွာ ပြည်သူ့ လွှတ်တော်သည် တိုင်းရင်းသား လူမျိုးစု ပျံ့နှံ့မှုကို ထင်ဟပ်ပြရလိမ့်မည်။

ပြည်သူ့လွှတ်တော် ကိုယ်စားလှယ်များအတွင်း အဝင်အထွက်နှုန်းကို ဒုတိယ နှင့်တတိယ ပြည်သူ့လွှတ်တော် ရွေးကောက်ပွဲများတွင် ကိုယ်စားလှယ်သစ် အချိုးအစားမှ လေ့လာစိစစ်ကြည့်နိုင်၏။ ၁၉၇၈ တွင် ပြုလုပ်သည့် ဒုတိယ ရွေးကောက်ပွဲတွင် ပြည်သူ့လွှတ်တော် ကိုယ်စားလှယ် ၄၆၄ ယောက် အနက် ၂၇၆ ယောက် (၅၉ ဒသမ ၅ ရာခိုင်နှုန်း) သည် လူသစ်များပါ။ ယင်းမှာ ကိုယ်စားလှယ် အရေအတွက် တစ်ဝက်ကျော်ကျော် အစားထိုးသည်ဟု ဆိုလို၏။

ဇယား ၆.၃ လမ်းစဉ်ပါတီ ဗဟိုကော်မတီဝင် အသစ်များ

ဗဟိုကော်မတီဝင် (နှစ်)	ကော်မတီဝင် အသစ်များ	စုစုပေါင်း ကော်မတီဝင်	ရာခိုင်နှုန်း
ပထမ (၁၉၇၁)	၂၀၀	၂၀၀	၁၀၀ (%)
ဒုတိယ (၁၉၇၃)	၁၅	၂၀၀	၇.၅
တတိယ (၁၉၇၇)	၆၇	၂၃၉	၂၈.၀
စတုတ္ထ (၁၉၇၇)	၅၆	၂၅၀	၂၂.၄
ပဉ္စမ (၁၉၈၁)	၆၀	၂၆၀	၂၃.၁
ဆဌမ (၁၉၈၅)	၉၅	၂၈၀	၃၃.၉
ပေါင်း	၄၉၃	၁၀၄၂၉	၃၇.၅

၁၉၈၁ တွင် ပြုလုပ်သည့် တတိယ ရွေးကောက်ပွဲတွင် ကိုယ်စားလှယ် အရေအတွက် ၄၆၄ ယောက်အနက် ကိုယ်စားလှယ်အသစ် ၁၆၀ (၃၄ ဒသမ ၅ ရာခိုင်နှုန်း) ပါရှိရာ အတော်အတန် ကျဆင်းသွားပြီ ဖြစ်သော်လည်း အဝင်အထွက် နှုန်း ဆက်လက်မြင့်မားနေဆဲ။ စတုတ္ထ ရွေးကောက်ပွဲအတွက် အချက်အလက် မရသဖြင့် အတိအကျ မပြောနိုင်သော်လည်း ဇယား ၆.၃ တွင် ဖော်ပြထားသည့်

ရတတ်သမျှ အချက်အလက်များအရ ပြည်သူ့လွှတ်တော် ကိုယ်စားလှယ်များအတွက် အဝင် အထွက်နှုန်းသည် ဗဟိုကော်မတီဝင်များနှင့် အရန်ဗဟိုကော်မတီဝင်များ အတွက် အဝင်အထွက်နှုန်းထက် မြင့်မားနေသည်ကို တွေ့ရ၏။ ဗဟိုကော်မတီဝင် နှင့် အရန်ဗဟို ကော်မတီဝင် ၁၅ ယောက်သာ (ပထမ ဗဟိုကော်မတီ ရွေးကောက်ပွဲ နောက် နှစ်နှစ်အကြာတွင် ပြုလုပ်သည့်) ဒုတိယဗဟို ကော်မတီသို့ ရွေးချယ်ခြင်း ခံရသည်။ အဝင်အထွက်နှုန်းမှာ ၇ ဒသမ ၅ ရာခိုင်နှုန်းသာရှိ၏။ ယင်းသည် ထူးခြားသော ကိစ္စ ဖြစ်သော်လည်း အခြားဗဟိုကော်မတီ ရွေးကောက်ပွဲ အားလုံး (အဝင်အထွက်နှုန်း ၃၃ ဒသမ ၉ ရာခိုင်နှုန်းရှိသည့် ဆဌမ ဗဟိုကော်မတီမှ အပ) အဝင်အထွက်နှုန်းမှာ ၂၀-၃၀ ရာခိုင်နှုန်းကြားမှာ ရှိသည်။ ဤအချက်က ပြည်သူ့ လွှတ်တော်ကိုယ်စားလှယ် အစားထိုးမှုသည် ဗဟိုကော်မတီဝင် အစားထိုးမှုထက် ဖြစ်နေကျ ဖြစ်ကြောင်း ပြ၏။

ပုံ ၆-၁ နှင့် ၆-၂ တို့တွင် ရွေးကောက်ပွဲအလိုက် ပြည်သူ့လွှတ်တော်နှင့် ဗဟိုကော်မတီ၏ အသက်ပါဝင် ဖွဲ့စည်းပုံကို ဖော်ပြထားသည်။ ပုံ ၆-၁ က ၁၉၇၄ ရွေးကောက်ပွဲ နောက်ပိုင်းတွင် ပြည်သူ့လွှတ်တော် ကိုယ်စားလှယ် ၄၀ ရာခိုင်နှုန်း ခန့်သည် အသက် ၅၀ ကျော်နှင့်အထက် ဖြစ်ကြောင်းပြ၏။ ဤအုပ်စုသည် နောက် ရွေးကောက်ပွဲ နှစ်ခုတွင် တိုးပွားလာပြီး တတိယ ရွေးကောက်ပွဲ နောက်ပိုင်း ၁၉၈၁ တွင် ပြည်သူ့လွှတ်တော် ကိုယ်စားလှယ် ၆၀ ရာခိုင်နှုန်းနီးပါးသည် အသက် ၅၀ကျော် နှင့်အထက် ဖြစ်ကြ၏။ ပုံ ၆-၂ အရ အစပိုင်းတွင် ဗဟိုကော်မတီဝင်များ သိသိသာသာ အသက်ငယ်ကြသည်ကို တွေ့နိုင်သည်။ ၁၉၇၁ ပထမ ဗဟိုကော်မတီ ရွေးကောက်ပွဲ တွင် ဗဟိုကော်မတီဝင် ၈၀ ရာခိုင်နှုန်းမှာ အသက် ၄၀ ကျော်များ။ ဤအခြေအနေအတွက် အရေးပါသော အကြောင်းပြချက်တစ်ခုမှာ ယင်းတို့အထဲတွင် တပ်မတော် အရာရှိ များ ပါဝင်နေခြင်း။ ပထမဗဟို ကော်မတီတွင် ဗဟိုကော်မတီဝင် ၁၅၀ အနက် ၁၁၉ မှာ တပ်မတော်မှ ဖြစ်ကြသည်။ နောက်ပိုင်း ရွေးကောက်ပွဲ များတွင် အသက် ၅၀ ကျော်နှင့်အထက် ဗဟိုကော်မတီဝင်များ တဖြည်းဖြည်း တိုးပွားလာသည်မှာ ၁၉၈၅ ရွေးကောက်ပွဲအပြီးတွင် ၇၀ ရာခိုင်နှုန်း ဖြစ်လာသည်အထိ ဖြစ်၏။ ဤသို့ ဖြစ်ရသည်မှာ တပ်တာဝန်ထမ်းဆောင်ဆဲ အရာရှိများ အသက်ကြီးလာသောကြောင့်နှင့် အငြိမ်းစား အရာရှိများ အရေအတွက် တိုးပွားလာသောကြောင့် ဖြစ်သည်။ ထိုအတောအတွင်း ပြည်သူ့လွှတ်တော် ကိုယ်စားလှယ်များ၏ အသက်မှာ ကြီးလာသော်လည်း မြင့်မား သော အဝင်အထွက်နှုန်းကြောင့် မြန်မြန်ဆန်ဆန်ကြီး တိုးပွားမလာ။

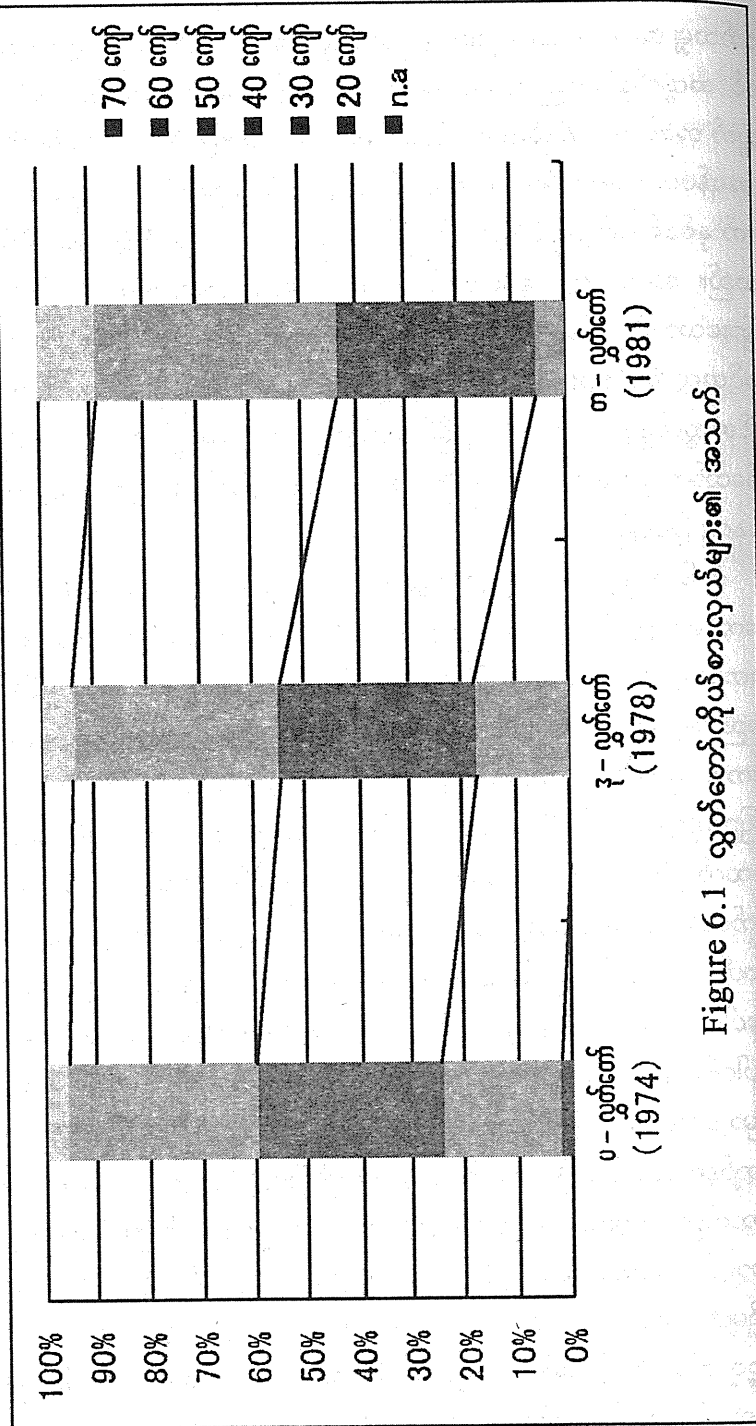

Figure 6.1 ဝှက်တော်ကိုယ်စားလှယ်များ၏ အသက်

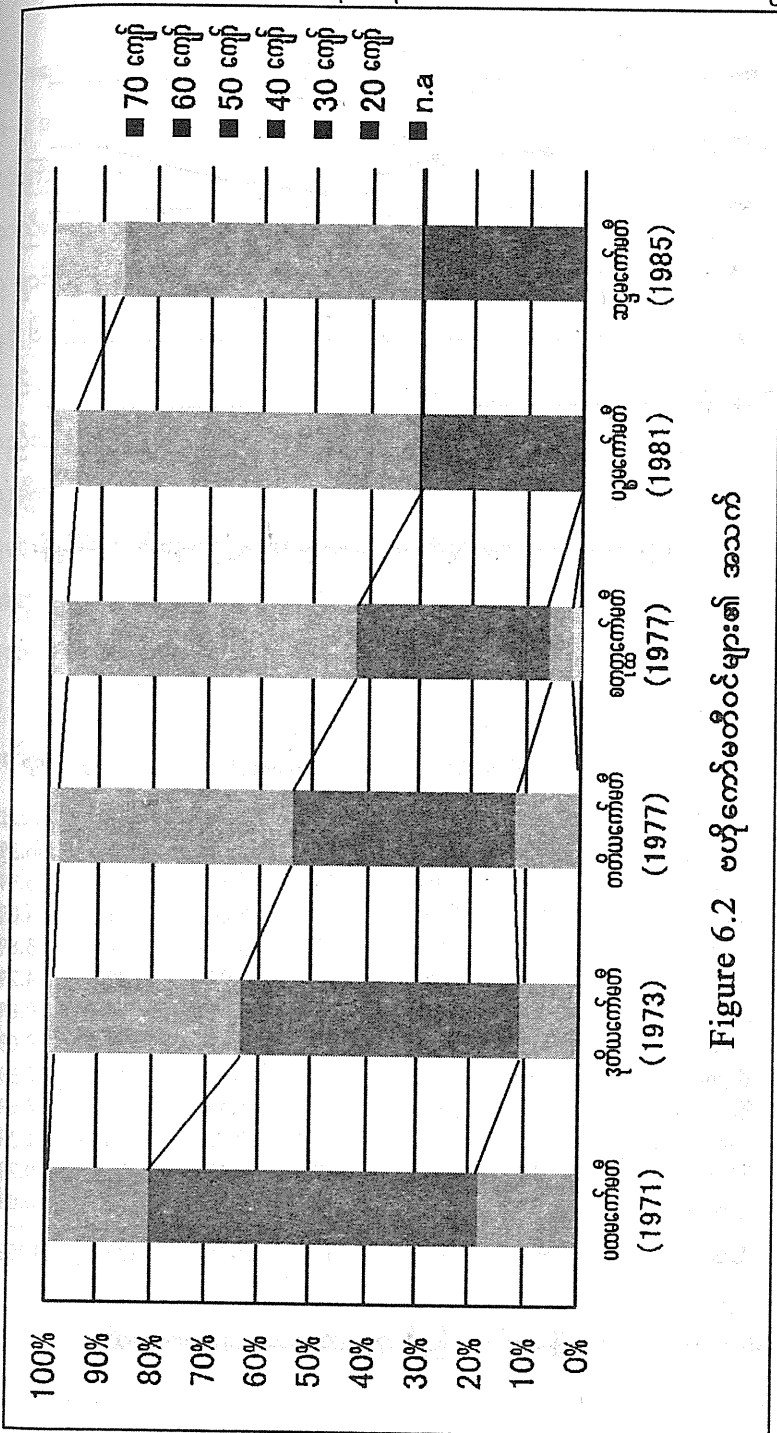
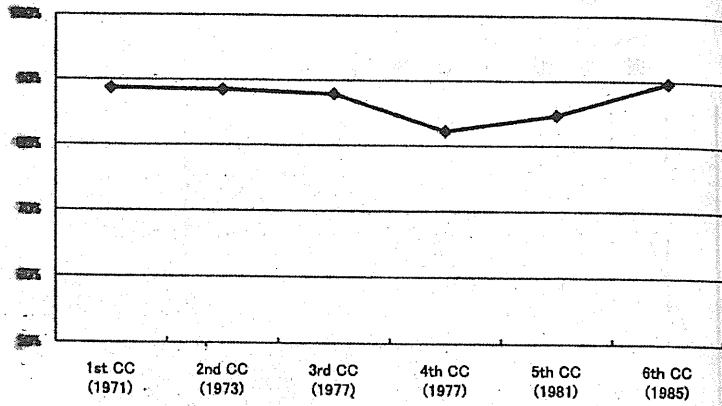

Figure 6.2 ဗဟိုကော်မတီဝင်များ၏ အသက်



ပုံ ၆- ၃ ဗဟိုကော်မတီဝင် ဗမာလူမျိုးအထက်တန်းအရာရှိကြီးများ၏ ရာခိုင်နှုန်း

Ethnicity	First PP 1974		Second PP 1978		Third PP 1981	
	Count	Percentage	Count	Percentage	Count	Percentage
Bahman	301	66.9%	314	67.7%	315	66.3%
Yakhain	24	5.3%	26	5.6%	25	5.3%
Shan	21	4.7%	23	5.0%	19	4.0%
Karen	18	4.0%	15	3.2%	18	3.8%
Chin	11	2.4%	18	3.9%	20	4.2%
Pao	4	0.9%	3	0.6%	4	0.8%
Paraung	2	0.4%	3	0.6%	3	0.6%
Kachin	10	2.2%	7	1.5%	11	2.3%
Kayah	5	1.1%	6	1.3%	3	0.6%
Shah/Burman	6	1.3%	6	1.3%	6	1.3%
Other	41	9.1%	43	9.3%	51	10.7%
Unknown	7	1.6%	0	0.0%	0	0.0%
Total	450	100%	464	100%	475	100%

ဇယား ၆- ၄ လူမျိုးအလိုက် ပြည်သူ့လွှတ်တော် ကိုယ်စားလှယ်

ဇယား ၆-၄ နှင့် ၆-၅ တို့တွင် ပြည်သူ့လွှတ်တော်နှင့် ဗဟိုကော်မတီ အတွင်း တိုင်းရင်းသား လူမျိုးစုနှင့် ဘာသာရေး ပေါင်းစပ်ပါဝင်မှုကို ဖော်ပြထားသည်။ ဇယား ၆-၄ အရ ပြည်သူ့လွှတ်တော်တွင် ဗမာလူမျိုး ပါဝင်မှုသည် ပထမ ပြည်သူ့လွှတ်တော် သုံးကြိမ် တစ်လျှောက်တွင် ၆၇ ရာခိုင်နှုန်းခန့် တစ်သမတ်တည်းရှိကြောင်း တွေ့ရသည်။ အကြမ်းအားဖြင့် သူတို့၏အချိုးမှာ ၁၉၇၃ သန်းခေါင်စာရင်းအရ ၆၇ ဒသမ ၉ ရာခိုင်နှုန်းနှင့် ညီမျှ၏။ ရှမ်းနှင့် ကရင်တို့သည် လူဦးရေ၏ ၈ ဒသမ ၉ ရာခိုင်နှုန်းနှင့် ၆ ဒသမ ၆ ရာခိုင်နှုန်း အသီးသီးရှိကြသည့် အားလျော်စွာ ပြည်သူ့လွှတ်တော် တွင် ကိုယ်စားပြု ပါဝင်မှု အတန်ပင်နည်းသည်။ ၅ ရာခိုင်နှုန်း (သို့မဟုတ်) ထို့ထက်နည်း၏။ သို့သော် ယေဘုယျအားဖြင့် ပြည်သူ့လွှတ်တော်ထဲတွင် တိုင်းရင်းသား လူမျိုးစု ကိုယ်စားပြုပါဝင်မှုသည် လူဦးရေ အရွယ်အစားနှင့် စာသော် ကြီးမားသော ပမာဏပါ။ ၁၉၇၄ တွင် ချင်းလူမျိုး ပြည်သူ့လွှတ်တော် ကိုယ်စားလှယ် အရေအတွက် ၁၁ ယောက် (၂ ဒသမ ၄ ရာခိုင်နှုန်း)မှ ၁၉၈၁ တွင် အယောက် ၂၀ (၄ ဒသမ ၂ ရာခိုင်နှုန်း) သို့ တိုးတက်လာခြင်းမှတစ်ပါး ကြီးကြီးမားမား ပြောင်းလဲမှုမရှိ။

ဇယား ၆-၅ တွင် ဗဟိုကော်မတီအတွင်း တိုင်းရင်းသား လူမျိုးစု ပါဝင်မှုကို ဖော်ပြထားသည်။ ဗမာအချိုးသည် ၁၉၇၁ တွင် ၈၀ ဒသမ ၉ ရာခိုင်နှုန်းရှိရာမှ ၁၉၈၅ တွင် ၇၀ ဒသမ ၇ ရာခိုင်နှုန်းသို့ တဖြည်းဖြည်း ကျဆင်းသွား၏။ သို့သော် ဗဟိုကော်မတီအတွင်း ဗမာကိုယ်စားပြု ပါဝင်မှုမှာ ပြည်သူ့လွှတ်တော်တွင် ကိုယ်စားပြုပါဝင်မှုထက် မြင့်မားနေဆဲ။ ဤသည်မှာ တပ်မတော် အရာရှိများ ပါဝင်မှုကြောင့် ဖြစ်သည်။ ဗဟိုကော်မတီတွင် ပါဝင်သည့် ဗမာအချိုးအဆသည် ပုံ ၆- ၃ တွင် မြင်ရသည့်အတိုင်း ၁၉၇၇ စတုတ္ထ ဗဟိုကော်မတီ ရွေးကောက်ပွဲတွင် အနည်းငယ် ကျဆင်းသွားသော်လည်း ၈၀ ရာခိုင်နှုန်းအောက်သို့ မည်သည့်အခါမျှ မကျခဲ့။ ၁၉၈၅ ဆဌမ ရွေးကောက်ပွဲတွင် ၉၀ ရာခိုင်နှုန်း ဝန်းကျင်သို့ ပြန်ရောက်လာ၏။ တဖြည်းဖြည်းနှင့် အရပ်သား ဗဟိုကော်မတီဝင်များ တိုင်းရင်းသားပေါင်းစုံဖြစ်သည် ထက် ဖြစ်လာသော်လည်း စစ်တပ်မှလာသည့် ဗဟိုကော်မတီဝင်များမှာ ဗမာလူမျိုးများ ဖြစ်ကြ၏။ တပ်မတော် အရာရှိအစုတွင် ဗမာများ ကြီးစိုးနေပုံကို ပြသည်။

ပြည်သူ့လွှတ်တော် ကိုယ်စားလှယ်တို့ ကိုးကွယ်သည့်ဘာသာကို ဒုတိယနှင့် တတိယ ပြည်သူ့လွှတ်တော်အတွက်သာ မှတ်တမ်းတင်သဖြင့် ပြည့်ပြည့်စုံစုံ မရှိပါ။

ဇယား ၆.၅ ဗဟိုကော်မတီအတွက် တိုင်းရင်းသား ကိုယ်စားလှယ်လောင်းများ

တိုင်းရင်းသား	ပထမ ဗဟိုကော်မတီ ၁၉၇၁	ဒုတိယ ဗဟိုကော်မတီ ၁၉၇၃	တတိယ ဗဟိုကော်မတီ ၁၉၇၇	စတုတ္ထ ဗဟိုကော်မတီ ၁၉၇၇	ပဉ္စမ ဗဟိုကော်မတီ ၁၉၈၁	ဆဌမ ဗဟိုကော်မတီ ၁၉၈၅
ဗမာ	၂၆၇	၂၄၈	၂၆၅	၁၈၅	၁၈၆	၁၉၈
ရခိုင်	၁၅	၁၇	၁၈	၁၀	၁၀	၁၀
ရှမ်း	၆	၇	၉	၆	၇	၉
ကရင်	၇	၉	၁၁	၉	၁၂	၈
ချင်း	၆	၇	၉	၁၁	၁၂	၁၃
ပအိုဝ်	၃	၃	၉	၃	၃	၁
ပလောင်	၃	၃	၅	၃	၃	၁
ကချင်	၂	၆	၇	၆	၆	၂
ကယား	၂	၃	၇	၆	၂	၉
ရှမ်း/ဗမာ	၃	၅	၃	၁	၁	၃
အခြား	၁၆	၂၃	၂၉	၁၆	၂၃	၂၅
ပေါင်း	၃၃၀	၃၃၀	၃၆၀	၂၅၀	၂၆၀	၂၈၀

ဦးနေဝင်း၏ မအောင်မြင်သော ခေတ်ပြောင်းတော်လှန်ရေး

ရတတ်သမျှသော အထောက်အထားများက နိုင်ငံ ခေါင်းဆောင်ပိုင်းအနေဖြင့် လွှတ်တော်ထဲရှိ တိုင်းရင်းသား လူမျိုးစုများအပေါ် အာရုံစိုက်သလောက် ကိုးကွယ်သည့် ဘာသာအပေါ် အာရုံမစိုက်ကြောင်း တွေ့ရသည်။ ဒုတိယပြည်သူ့ လွှတ်တော် ကိုယ်စားလှယ်များအနက် ၈၉ ဒသမ ၇ ရာခိုင်နှုန်း (၄၆၄ ယောက်အနက် ၄၁၆ ယောက်)သည် ဗုဒ္ဓဘာသာဝင်များ ဖြစ်ကြ၏။ တတိယ ပြည်သူ့လွှတ်တော်တွင် ၈၉ ဒသမ ၃ (၄၇၅ ယောက်အနက် ၄၂၄ ယောက်)သို့ မဆိုစလောက် ပြောင်းသွားသည်။ (ဇယား ၆-၆ ရှု)။ ဤဗုဒ္ဓဘာသာဝင်များ ကြီးစိုးမှုနောက်တွင် ခရစ်ယာန်ဘာသာဝင်များ (ဘက်ပတစ်၊ ရိုမန်ကက်သလစ်နှင့် အခြားခရစ်ယာန် ဘာသာဝင်များ)က ဒုတိယ ပြည်သူ့လွှတ်တော်တွင် ၉ ဒသမ ၆ ရာခိုင်နှုန်း (ဘက်ပတစ် ၁ ဒသမ ၉ ရာခိုင်နှုန်း၊ ရိုမန်ကက်သလစ် ၀ ဒသမ ၄ ရာခိုင်နှုန်းနှင့် အခြားခရစ်ယာန်များ၊ ၇ ဒသမ ၃ ရာခိုင်နှုန်း) ဖြင့် လည်းကောင်း၊ တတိယ ပြည်သူ့လွှတ်တော်တွင် ၁၀ ရာခိုင်နှုန်း (ဘက်ပတစ် ၀ ဒသမ ၆ ရာခိုင်နှုန်း၊ ရိုမန်ကက်သလစ် ၀ ဒသမ ၆ ရာခိုင်နှုန်းနှင့် အခြား ခရစ်ယာန်များ ၈ ဒသမ ၈ ရာခိုင်နှုန်း) ဖြင့် လည်းကောင်း ဒုတိယလိုက်သည်။ ၁၉၇၃ သန်းခေါင်စာရင်းအရ ပြည်သူ့လွှတ်တော်ထဲမှ ဗုဒ္ဓဘာသာဝင် ပမာဏမှာ တိုင်းပြည်၏ ဗုဒ္ဓဘာသာဝင်ဦးရေနှင့် အချိုးကျ ဖြစ်၏။ သန်းခေါင်စာရင်းတွင် ဖော်ပြထားသည့် စုစုပေါင်းလူဦးရေ ၂၈ ဒသမ ၀၈ သန်းအနက် ၂၄ ဒသမ ၉၇ သန်း (၈၉ ရာခိုင်နှုန်း)မှာ ဗုဒ္ဓဘာသာဝင်များ။ ထို့ပြင် သန်းခေါင် စာရင်းက ခရစ်ယာန်ဘာသာဝင် ၁ ဒသမ ၂၉ သန်း (စုစုပေါင်း လူဦးရေ ၎် ၄ ဒသမ ၆ ရာခိုင်နှုန်း) ရှိကြောင်းလည်း ဖော်ပြထားရာ ယင်းမှာ ပြည်သူ့ လွှတ်တော်တွင် ခရစ်ယာန်ဘာသာဝင် ဦးရေများသည် ဟူသော အဓိပ္ပာယ် ဖြစ်သည်။ ၁ ဒသမ ၀၈ သန်း (၃ ဒသမ ၈ ရာခိုင်နှုန်း)မှာ မွတ်စလင်များ။ ၀ ဒသမ ၁၂ သန်း (၀ ဒသမ ၄ ရာခိုင်နှုန်း) မှာ ဟိန္ဒူများ။ ဤလေ့လာချက်မှာ ပထမနှင့် စတုတ္ထ ပြည်သူ့လွှတ်တော် (နှင့် ဗဟိုကော်မတီ အားလုံး)တို့ အတွက် အချက်အလက်မရရှိမှုကြောင့် ပြည်သူ့လွှတ်တော်တွင် ပါဝင်သည့် ၁၀ ရာခိုင်နှုန်းခန့်ရှိ ခရစ်ယာန်ဘာသာဝင် အချိုးသည် မြန်မာပြည်တွင် နေထိုင်သည့် ခရစ်ယာန်ဘာသာဝင် ဦးရေအချိုးထက်များသည်ဟု အတည်ပြုချက် မပေးနိုင်ပါ။

ဇယား ၆ . ၆ လွတ်တော်ကိုယ်စားလှယ်များ၏ ကိုးကွယ်သည့်ဘာသာ

Religion	Kachin			Kopyab			Karen			Chin			Sogain			Tanintharyi			Pegu			Magway		
	Second (1978)	Third (1981)	Third (1981)	Second (1978)	Third (1981)	Third (1981)	Second (1978)	Third (1981)	Third (1981)	Second (1978)	Third (1981)	Third (1981)	Second (1978)	Third (1981)	Third (1981)	Second (1978)	Third (1981)	Third (1981)	Second (1978)	Third (1981)	Third (1981)	Second (1978)	Third (1981)	
Buddhist	9	6	4	3	4	10	10	4	10	6	5	5	45	49	12	12	12	44	47	38	39	44	47	38
Christian	7	11	1	1	1	4	4	4	4	5	8	4	4	3	1	1	1	2	2	4	1	2	4	1
Baptist	3	2	2	2	1					2			1											
Roman Catholic																								
Islam	1	1																						
Nat (Animism)																								
Unknown																								
Total	20	20	8	8	8	14	14	14	14	13	13	13	50	53	13	13	13	47	51	39	39	47	51	39
Devison/State	Mandalay			Rakhine			Yangon			Shan			Irrawaddy			Mon			Total					
Religion	Second (1978)	Third (1981)	Third (1981)	Second (1978)	Third (1981)	Third (1981)	Second (1978)	Third (1981)	Third (1981)	Second (1978)	Third (1981)	Third (1981)	Second (1978)	Third (1981)	Third (1981)	Second (1978)	Third (1981)	Third (1981)	Second (1978)	Third (1981)	Third (1981)	Second (1978)	Third (1981)	
Buddhist	53	53	23	23	25	52	52	2	55	53	52	49	48	19	19	416	89.7%	424	89.3%	416	89.7%	424	89.3%	
Christian																								
Baptist																								
Roman Catholic																								
Islam																								
Nat (Animism)																								
Unknown																								
Total	53	53	25	25	25	54	54	56	56	59	60	50	50	19	20	464	100.0%	475	100.0%	464	100.0%	475	100.0%	

ပညာရေး

ကိုလိုနီခေတ်တွင် နောက်ဆုံး ကောက်ယူခဲ့သည့် ၁၉၃၁ သန်းခေါင်စာရင်း အရ မူလတန်း၊ အလယ်တန်းနှင့် အထက်တန်းကျောင်းများ (ကောလိပ်များနှင့် ဘုန်းတော်ကြီးကျောင်းများ မပါ) တွင် ကျောင်းသားအရေအတွက် ၇၂၀,၀၀၀ ဝန်းကျင်ရှိရာ မြန်မာပြည် စုစုပေါင်း လူဦးရေ ၁၄ ဒသမ ၆၇ သန်း၏ ၅ ရာခိုင်နှုန်းခန့် ဖြစ်၏။ ၁၉၅၅ တွင် ကျောင်းသား အရေအတွက် ၁ ဒသမ ၂၇ သန်းအထိ တိုးပွားလာပြီး ၁၉၆၀ တွင် ၁ ဒသမ ၈၉ သန်း ဖြစ်လာသည်။ နှစ်ပေါင်း ၃၀ အတွင်း ကျောင်းသားအရေအတွက် သုံးဆ နီးပါး တိုးလာခြင်းပါ။ ဦးနေဝင်းအစိုးရ နတ်သက်ကြွေခါနီး ၁၉၈၇ သို့ ရောက်ချိန်တွင် ကျောင်းသားအရေအတွက် ၅ ဒသမ ၀၅ သန်း (မူလတန်း)၊ ၁ ဒသမ ၀၉ သန်း (အလယ်တန်း)နှင့် ၀ ဒသမ ၂၄ သန်း (အထက်တန်း)- စုစုပေါင်း ၆ ဒသမ ၃၈ သန်း ရှိလာပြီး ထိုအချိန်က တိုင်းပြည် လူဦးရေ၏ ၁၇ ရာခိုင်နှုန်းနှင့် ညီမျှသည်။ ထိုနှစ်အတွင်း တက္ကသိုလ် ကျောင်းသား အရေအတွက် ၈၅,၀၀၀ ရှိရာ ၁၉၆၂ အတွင်း တက္ကသိုလ်နှင့် ကောလိပ် ကျောင်းသားပေါင်း ၂၀,၀၀၀ (ခန့်မှန်း)နှင့် နှိုင်းစာလျှင် လေးဆကျော် တိုးပွားလာ ခြင်း ဖြစ်သည်။ ပစ်ဖိတ်စစ်ပွဲကြောင့် လူမှုရေးနှင့် စီးပွားရေး ဆိုးဆိုးရွားရွား ကမောက်ကမဖြစ်ခြင်းနှင့် လွတ်လပ်ရေးရပြီး နောက်ပိုင်း တိုင်းပြည်၏ မတည်ငြိမ် သော လုံခြုံရေး အခြေအနေများ ရှိနေစေကာမူ မြန်မာပြည်တွင် အဆင့်မြင့် ပညာ တတ်ဦးရေ တဖြည်းဖြည်း တိုးပွားလာကြောင်း တွေ့ရ၏။ ဤနေရာတွင် နိုင်ငံရေး အထက်လွှာ၏ ပညာရေးအဆင့် ပြောင်းလဲသွားပုံကို ယေဘုယျလူဦးရေ၏ ပညာရေးနှင့် ချိန်ထိုးကြည့်ပါမည်။

ဗိုလ်နေဝင်း၏ ၁၉၆၂ အာဏာသိမ်းပွဲ နောက်ပိုင်းတွင် တပ်မတော် အရာရှိများသည် ကြီးမားသော နိုင်ငံရေး အထက်လွှာတစ်ခုကို ဖွဲ့တည်လာကြ၏။ ထို့ကြောင့် ဤအထက်လွှာမှ ဗမာများအကြား ပညာရေး အဆင့်အတန်း နိမ့်ကျ သည်ဟု ကျွန်တော်တို့ တွက်နိုင်သည်။ ဤသို့ ဖြစ်ရသည်မှာ အများစုသည် ၁၉၅၅ တွင် ဖွင့်လှစ်သည့် စစ်တက္ကသိုလ်- DSA (လေးနှစ် သင်တန်း) မတိုင်မီက ဗိုလ် သင်တန်း - OTS (ခြောက်လသင်တန်း) တက်ရောက်ခဲ့ရသူများ ဖြစ်သောကြောင့်ပါ။ အထက် တန်းကျောင်း မအောင်သူများလည်း အများအပြား ပါဝင်သည်။ ထို့ကြောင့်

အမျိုးအဆအားဖြင့် တပ်မတော်အရာရှိ အများအပြား ပါဝင်နေသည့် ဗဟိုကော်မတီ ဝင်များသည် ပြည်သူ့လွှတ်တော် ကိုယ်စားလှယ်များထက် ပညာအရည်အချင်း နိမ့်ကျသည်ဟု ဆိုနိုင်၏။

နိုင်ငံရေး အထက်လွှာ၏ ပညာရေး အဆင့်အတန်းကို အတန်းအစား ဝါးမျိုး ခွဲခြားကာ စိစစ်ကြည့်နိုင်သည်။

ပထမ အမျိုးအစားမှာ မူလတန်းမှ အထက်တန်းအထိ တက်ခဲ့ဖူးသော် လည်း အထက်တန်း မအောင်သူများ။ မြန်မာပြည် ပညာရေးစနစ်မှာ မူလတန်းမှ အထက်တန်းအထိ ၁၀ နှစ် တက်ရသော စနစ်ပါ။ အတန်း ၁၀ တန်း ခွဲခြားထား သည်။ ဗဟိုကော်မတီဝင်များနှင့် ပြည်သူ့လွှတ်တော် ကိုယ်စားလှယ်များ၏ ပညာရေး အဆင့်အတန်းကို ဖော်ပြသည့်အခါ “လေးတန်းအောင်” (သို့မဟုတ်) “ရှစ်တန်း အောင်” ဟု ဖော်ပြလျှင် ကျောင်းတွင် လေးနှစ် (သို့မဟုတ်) ရှစ်နှစ် နေဖူးသည်ဟု ဆိုလို၏။ ဤလေ့လာချက်အတွက် လေးတန်းအောင်ဆိုသည်မှာ မူလတန်းအောင် ဖြစ်ပြီး ရှစ်တန်းအောင်ဆိုသည်မှာ အလယ်တန်းအောင် ဖြစ်သည်။ ဤ အမျိုးအစားကို “မူလတန်းအောင်”၊ “အလယ်တန်းအောင်”၊ “အလယ်တန်း ထွက်” နှင့် “အထက်တန်းထွက်” ဟူ၍ ခွဲခြားလျှင် အသုံးတည့်နိုင်ပါသည်။ ဒုတိယ အမျိုးအစားမှာ “အထက်တန်းအောင်”။ တတိယ အမျိုးအစားမှာ တက္ကသိုလ်တွင် နှစ်နှစ်တက်ပြီးနောက် ပညာရေး ဆုံးခန်းတိုင်သွားသည့် “ဥပစာအောင်”။ ဤတွင် အသုံးပြုသည့် အချက်အလက်များကို ဗဟို ကော်မတီဝင်များနှင့် ပြည်သူ့လွှတ်တော် ကိုယ်စားလှယ်များ ကိုယ်တိုင်ရေးသားသည့် စာရွက်စာတမ်းများပေါ်တွင် အခြေခံ ထားသောကြောင့် ဖော်ပြချက်များ ကိုက်ညီမှု မရှိနိုင်။ တချို့ ကိစ္စများတွင် ဥပစာကို ဝိဇ္ဇာ (သို့မဟုတ်) သိပ္ပံနှင့် တွဲရေးထားပြီး အခြားကိစ္စများတွင် ဥပစာ တစ်ခုတည်း ရေးကြ၏။ ဤလေ့လာချက်တွင် ဤရေးသွင်းချက်အားလုံးကို ဇယား ၆-၇ နှင့် ၆-၈ တို့တွင် ပြထားသည့်အတိုင်း ဥပစာထဲသို့ ပေါင်းရုံးထည့်ထားသည်။

ထိုအချိန်က မြန်မာပြည်တွင် တက္ကသိုလ်ဘွဲ့ရ ရှားပါးလှသည်ဖြစ်ရာ ဥပစာ လောက်သည်ပင် အဆင့်မြင့် ပညာရေး အောင်မြင်မှုအဖြစ် အသိအမှတ် ပြုကြ။ ဤလေ့လာချက်တွင်လည်း အဆင့်မြင့် ပညာတတ်မြောက်မှု ညွှန်းကိန်း တစ်ခုအဖြစ် အသုံးပြုထားသည်။ စတုတ္ထအမျိုးအစားမှာ တက္ကသိုလ်ဘွဲ့ရ။ ဤလေ့လာချက်

အလို့ငှာ တက္ကသိုလ်ဘွဲ့ရကို ဝိဇ္ဇာ၊ သိပ္ပံနှင့် ဆရာဝန်ဘွဲ့ (MBBS) များအဖြစ် ထပ်မံ ခွဲခြားထားသည်။ စာရွက်စာတမ်းများတွင် ဝါကိဇ္ဇာဘွဲ့နှင့် ပညာရေးဘွဲ့များ ဖော်ပြထားသော်လည်း ဤလေ့လာချက်တွင် ဝိဇ္ဇာဘွဲ့အဖြစ်သာ ဖော်ပြပါသည်။

ဇယား ၆.၇ ပြည်သူ့လွှတ်တော် ကိုယ်စားလှယ်များ၏ ပညာရေး

ပညာရေး	ပထမ (၁၉၇၄)		ဒုတိယ (၁၉၇၈)		တတိယ (၁၉၈၁)	
	ဦးရေ	နှုန်း	ဦးရေ	နှုန်း	ဦးရေ	နှုန်း
Under High School	၁၂၄	၂၇.၆%	၁၀၆	၂၂.၈%	၁၀၀	၂၁.၁%
Elementary	၅၃	၁၁.၈%	၂၈	၆.၀%	၃၂	၆.၇%
Junior High	၇၁	၁၅.၈%	၇၈	၁၆.၈%	၆၈	၁၄.၃%
High School	၁၆၀	၃၅.၆%	၁၅၀	၃၂.၃%	၁၅၅	၃၂.၆%
ဥပစာ	၃၄	၇.၆%	၆၄	၁၃.၈%	၆၉	၁၄.၅%
Bachelor's	၈၉	၁၉.၀%	၁၀၆	၂၂.၈%	၁၀၆	၂၂.၃%
B.of Art	၅၈	၁၂.၉%	၂၂	၄.၅%	၂၅	၅.၅%
B.of Science	၁၇	၃.၈%	၁၇	၃.၇%	၂၀	၄.၂%
B.of Medicinal	၁၄	၃.၁%	၁၇	၃.၇%	၁၁	၂.၃%
Higher than Bachelor	၂၆	၅.၈%	၃၂	၆.၉%	၃၉	၈.၂%
B (A)+B. of law	၉	၂.၀%	၀	၀.၀%	၁၂	၂.၅%
B (Sc)+B. of law	၁	၀.၂%	၀	၀.၀%	၃	၀.၆%
MA+B. of law	၁	၀.၂%	၀	၀.၀%	၀	၀.၀%
ဂုဏ်ထူး	၂	၀.၄%	၆	၁.၃%	၃	၀.၆%
MA	၀	၀.၀%	၅	၁.၁%	၆	၁.၃%
MA (Sc)	၅	၁.၁%	၁	၀.၂%	၁	၀.၂%
MA (Sc) foreign	၀	၀.၀%	၃	၀.၆%	၃	၀.၆%
Ph.D.	၂	၀.၄%	၁	၀.၂%	၁	၀.၂%
MA. foreign	၀	၀.၀%	၀	၀.၀%	၀	၀.၀%
Ph.D foreign	၄	၀.၉%	၆	၁.၃%	၅	၁.၁%
Lawyer	၂	၀.၄%	၂	၀.၄%	၅	၁.၁%
အခြား	၁၀	၂.၂%	၆	၁.၃%	၄	၀.၈%
မသိ	၇	၁.၆%	၁	၀.၂%	၂	၀.၄%
ပေါင်း	၄၅၀	၁၀၀.၀%	၄၆၅	၁၀၀.၀%	၄၇၅	၁၀၀.၀%

ဇယား ၆.၈

လမ်းစဉ်ပါတီ ဗဟိုကော်မတီ၏ ပညာရေး

ပညာရေးအဆင့်	ပထမ (၁၉၇၁)		ဒုတိယ (၁၉၇၃)		တတိယ (၁၉၇၇)	
	ဦးရေ	နှုန်း	ဦးရေ	နှုန်း	ဦးရေ	နှုန်း
Under High School	၉၈	၂၉.၇%	၉၂	၂၂.၉%	၈၃	၂၃.၁%
Elementary	၃၅	၁၀.၆%	၃၁	၉.၄%	၂၃	၆.၄%
Junior High	၆၃	၁၉.၁%	၆၁	၁၈.၅%	၆၀	၁၆.၇%
High School	၁၃၆	၄၁.၂%	၁၃၂	၄၀.၀%	၁၄၄	၄၀.၀%
ဥပစာ	၃၉	၁၁.၈%	၄၀	၁၂.၁%	၅၇	၁၅.၈%
Bachelor's	၄၀	၁၂.၁%	၄၄	၁၃.၃%	၅၇	၁၅.၈%
Art	၂၀	၆.၁%	၂၄	၇.၃%	၄၀	၁၁.၁%
Science	၁၃	၃.၉%	၁၄	၄.၂%	၁၂	၃.၃%
Medicial	၇	၂.၁%	၆	၁.၈%	၃	၀.၈%
Unknown	၀	၀.၀%	၀	၀.၀%	၂	၀.၆%
Higher than Bachelor	၁	၀.၃%	၁	၀.၃%	၁	၀.၃%
B (A)+BL	၅	၁.၅%	၇	၂.၁%	၆	၁.၇%
B (Sc)+BL	၁	၀.၃%	၁	၀.၃%	၁	၀.၃%
ဂုဏ်ထူး	၁	၀.၃%	၁	၀.၃%	၂	၀.၆%
MA	၀	၀.၀%	၂	၀.၆%	၁	၀.၃%
Ph.D.	၂	၀.၆%	၂	၀.၆%	၂	၀.၆%
MA (Sc) foreign	၀	၀.၀%	၀	၀.၀%	၀	၀.၀%
Ph.D foreign	၂	၀.၆%	၂	၀.၆%	၃	၀.၈%
Lawyer	၀	၀.၀%	၀	၀.၀%	၀	၀.၀%
အခြား	၄	၁.၂%	၅	၁.၅%	၄	၁.၁%
မသိ	၂	၀.၆%	၂	၀.၆%	၀	၀.၀%
ပေါင်း	၃၃၀	၁၀၀.၀%	၃၃၀	၁၀၀.၀%	၃၆၀	၁၀၀.၀%

ဇယား ၆.၈ (အဆက်)

လမ်းစဉ်ပါတီ ဗဟိုကော်မတီ၏ ပညာရေး

ပညာရေးအဆင့်	စတုတ္ထ (၁၉၇၇)		ပဉ္စမ (၁၉၈၁)		ဆဌမ (၁၉၈၅)	
	ဦးရေ	နှုန်း	ဦးရေ	နှုန်း	ဦးရေ	နှုန်း
Under High School	၆၄	၂၅.၆%	၆၂	၂၃.၈%	၆၀	၂၁.၄%
Elementary	၁၅	၆.၀%	၁၃	၅.၀%	၁၅	၅.၄%
Junior High	၄၉	၁၉.၆%	၄၉	၁၈.၈%	၄၅	၁၆.၁%
High School	၈၅	၃၄.၀%	၈၅	၃၂.၇%	၈၇	၃၁.၁%
ဥပစာ	၄၆	၁၈.၄%	၅၄	၂၀.၈%	၅၁	၁၈.၂%
Bachelor's	၃၈	၁၅.၂%	၄၀	၁၄.၅%	၇၀	၂၅.၀%
Art	၂၃	၉.၂%	၃၅	၁၃.၅%	၅၄	၁၉.၃%
Science	၉	၃.၆%	၉	၃.၅%	၁၀	၃.၆%
Medicial	၆	၂.၄%	၄	၁.၅%	၄	၁.၄%
Unknown	၀	၀.၀%	၄	၀.၀%	၂	၀.၇%
Higher than Bachelor	၁	၀.၄%	၁	၀.၄%	၁	၀.၄%
B (A)+BL	၅	၂.၀%	၄	၁.၅%	၅	၁.၈%
B (Sc)+BL	၀	၀.၀%	၁	၀.၄%	၁	၀.၄%
ဂုဏ်ထူး	၁	၀.၄%	၁	၀.၄%	၀	၀.၀%
MA	၁	၀.၄%	၁	၀.၄%	၁	၀.၄%
Ph.D.	၂	၀.၈%	၁	၀.၄%	၁	၀.၄%
MA (Sc) foreign	၀	၀.၀%	၀	၀.၀%	၀	၀.၀%
Ph.D foreign	၂	၀.၈%	၂	၀.၈%	၂	၀.၇%
Lawyer	၀	၀.၀%	၀	၀.၀%	၁	၀.၄%
အခြား	၃	၁.၂%	၁	၀.၄%	၁	၀.၄%
မသိ	၃	၁.၂%	၀	၀.၀%	၀	၀.၀%
ပေါင်း	၂၅၀	၁၀၀.၀%	၂၆၀	၁၀၀.၀%	၂၈၀	၁၀၀.၀%

ပဥ္စမ အမျိုးအစားတွင် ပြည်တွင်း (သို့မဟုတ်) ပြည်ပတက္ကသိုလ်မှ မဟာဘွဲ့ (သို့မဟုတ်) ပါရဂူဘွဲ့ ရသူများ အပြင် ဂုဏ်ထူးတန်းအောင်သူများနှင့် ဥပဒေ ဝိဇ္ဇာတန်း (BL) အောင်သူများ ပါဝင်၏။

ဇယား ၆. ၇ တွင် ပြည်သူ့လွှတ်တော် ကိုယ်စားလှယ်များ (စတုတ္ထ ပြည်သူ့ လွှတ်တော်မပါ)၏ ပညာရေး အဆင့်အတန်းနှင့် ဇယား ၆. ၈ တွင် ဗဟိုကော်မတီ ဝင်များ၏ ပညာရေး အဆင့်အတန်းကို ဖော်ပြထားသည်။ ဤအုပ်စုနှစ်စုတွင် တွေ့ရသည့် ထူးခြားသော လက္ခဏာမှာ ပထမ အမျိုးအစား နှစ်ခုထဲ ကျရောက်သည့် ထင်ရှားသိသာသော အရေအတွက် ဖြစ်သည်။ အုပ်စုနှစ်ခုစလုံးအတွက် ပညာရေး အဆင့် အတော်အတန် နိမ့်ကျနေသည်။ ပထမ အမျိုးအစား ပညာရေးအဆင့်သာ ရှိသည့် ဗဟိုကော်မတီဝင်များနှင့် အရန်ဗဟိုကော်မတီဝင်များမှာ အစဉ်တစိုက် ၂၀ ရာနှုန်းကျော် (ပထမ ဗဟိုကော်မတီတွင် ၂၉ ဒသမ ၇ ရာခိုင်နှုန်း၊ ဒုတိယ ဗဟိုကော်မတီတွင် ၂၇ ဒသမ ၉ ရာခိုင်နှုန်း၊ တတိယ ဗဟိုကော်မတီတွင် ၂၃ ဒသမ ၁ ရာခိုင်နှုန်း၊ စတုတ္ထဗဟိုကော်မတီတွင် ၂၅ ဒသမ ၆ ရာခိုင်နှုန်း၊ ပဥ္စမဗဟိုကော်မတီ တွင် ၂၄ ဒသမ ၈ ရာခိုင်နှုန်းနှင့် ဆဋ္ဌမ ဗဟိုကော်မတီတွင် ၂၁ ဒသမ ၄ ရာခိုင်နှုန်း) မှာ ရှိနေသည်။ ဒုတိယ အမျိုးအစားမှ ဗဟိုကော်မတီဝင်များ ပါဝင်လျှင် နည်းနည်း ပိုမြင့်လာသော်လည်း ပညာရေး အဆင့်မြင့်ဘဲ ရှိဆဲ။ ဗဟိုကော်မတီ တစ်ခုစီမှ ပညာရည် နိမ့်ကျသည့် ဗဟိုကော်မတီဝင် များ၏ အချိုးသည် ၇၀ ဒသမ ၉ ရာခိုင် နှုန်း၊ ၆၇ ဒသမ ၉ ရာခိုင်နှုန်း၊ ၆၃ ဒသမ ၁ ရာခိုင်နှုန်း၊ ၅၉ ဒသမ ၆ ရာခိုင်နှုန်း၊ ၅၆ ဒသမ ၅ ရာခိုင်နှုန်းနှင့် ၅၂ ဒသမ ၅ ရာခိုင်နှုန်း အသီးသီး ရှိကြသည်။ ယင်းသည် ကာလတစ်လျှောက် ကျဆင်းသွားသော်လည်း အထက်တန်းကျောင်းနှင့် ထို့ထက်နိမ့် သည့် ပညာရေး အဆင့်ရှိသူ ဗဟိုကော်မတီဝင်များ၏ အချိုးသည် ထက်ဝက် အောက်သို့ ဘယ်တုန်းကမျှ မကျခဲ့ချေ။ ၁၉၈၁ တွင် ရွေးကောက်သည့် တတိယ ပြည်သူ့လွှတ်တော်နှင့် စပ်လျဉ်းသည့် အချက်အလက်များက လွှတ်တော် ကိုယ်စား လှယ် ၅၃ ဒသမ ၇ ရာခိုင်နှုန်းတွင် ပထမ အမျိုးအစား ပညာရေး အဆင့်ရှိကြောင်း ပြသည်။ ၁၉၈၅ တွင် ရွေးကောက်သည့် စတုတ္ထ ပြည်သူ့လွှတ်တော်မှ ကိုယ်စား လှယ်များနှင့် စပ်လျဉ်းသည့် အချက်အလက်များ မရရှိသော်လည်း အထက်ဖော်ပြပါ အချက်အလက်များပေါ် ခန့်မှန်း တွက်ချက်မှုအရ ပဥ္စမဗဟိုကော်မတီ (၁၉၈၁)

နှင့် ဆဋ္ဌမ ဗဟိုကော်မတီ (၁၉၈၅) အကြား ကျဆင်းမှုမှာ ၄ ရာခိုင်နှုန်းသာ ရှိ၏။ တတိယနှင့် စတုတ္ထ ပြည်သူ့လွှတ်တော်များအကြား အလားတူ ကျဆင်းမှုကို အမှန် အဖြစ်ယူဆသော် စတုတ္ထ ပြည်သူ့လွှတ်တော်တွင် ပထမနှင့် ဒုတိယ အမျိုးအစား ပညာရေး အဆင့်များရှိသည့် ကိုယ်စားလှယ် ထက်ဝက်နီးပါး ရှိနေဆဲ ဖြစ်၏။

အင်ဒိုနီးရှားနှင့် နှိုင်းယှဉ်ကြည့်သည့်အခါ မြန်မာပြည်၏ လွှတ်တော် ကိုယ်စားလှယ်များ ပညာရည် နိမ့်ကျပုံကို တွေ့ရလေ့ရှိ။ ဆူဟာတို အစိုးရ လက်ထက် ၁၉၇၁ တွင် အထက်တန်းကျောင်း အဆင့်ထက် နိမ့်သည့် ပညာရေးရှိသူ လွှတ်တော် ကိုယ်စားလှယ်များ၏ အချိုးသည် ၃၀ ဒသမ ၁ ရာခိုင်နှုန်း (သို့မဟုတ်) စစ်ကျောင်းဆင်းများ မပါလျှင် ၃၂ ဒသမ ၆ ရာခိုင်နှုန်း ရှိသည်။ နောက် ဆယ်စုနှစ် တစ်ခုအကြာ မြန်မာပြည်၏ ပြည်သူ့ လွှတ်တော်မှာထက် ပညာရည် အဆင့်အတန်း မြင့်မားပုံကို အရှင်းသား မြင်တွေ့နိုင်၏။ ထို့ပြင် နောက်ဆယ်စုနှစ်အတွင်း အင်ဒိုနီးရှားလွှတ်တော် ကိုယ်စားလှယ်များ အဆင့်မြင့် ပညာရေး တိုးတက်လာကြ သည်။ ၁၉၈၂ သို့ ရောက်ချိန်တွင် အထက်တန်းကျောင်း ပညာရေးထက် နိမ့်သူများ ၁၇ ဒသမ ၈ ရာခိုင်နှုန်းသို့ ကျဆင်းသွားသည်။ လွန်ခဲ့သော ၁၁ နှစ်က ရှိခဲ့သည့် အခြေအနေ၏ ထက်ဝက်နီးပါးပါ။ ထိုအတောအတွင်း တက္ကသိုလ်ဘွဲ့ရ လွှတ်တော် ကိုယ်စားလှယ် ၆၅ ဒသမ ၄ ရာခိုင်နှုန်းသို့ တိုးတက်လာပြီး မြန်မာပြည်တွင် ဆဋ္ဌမ ဗဟိုကော်မတီ (၁၉၈၅) အတွင်း တက္ကသိုလ်ဘွဲ့ရသူ ၄ ပုံ ၁ ပုံကျော်သည် ဆိုရုံသာ ရှိ၏။ ၁၉၈၅ မှာပင် ရွေးကောက်သည့် စတုတ္ထ ပြည်သူ့လွှတ်တော်အတွက် အချက် အလက် မရသော်လည်း တက္ကသိုလ် ဘွဲ့ရသူ အနည်းအကျဉ်းသာ ပါဝင်မည်ကို သံသယဖြစ်ဖွယ် မရှိချေ။

သို့သော် ယင်းသည် ရွှေ့သည်ဆိုရုံမျှ သွားနေသည့်တိုင် လွှတ်တော် ကိုယ်စား လှယ်များနှင့် ဗဟိုကော်မတီဝင်၏ ပညာရေး အဆင့်အတန်းက တဖြည်းဖြည်း အထက်သို့ တက်နေသည်ကို တွေ့ရ၏။ သို့သော် ယင်းတို့ နှစ်ခုကြားတွင် ခြားနား ချက်တချို့ ရှိသည်။ ဇယား ၆. ၈ ကို ကြည့်လျှင် ပထမ ဗဟိုကော်မတီဝင်များနှင့် အရန် ဗဟိုကော်မတီဝင်များ၏ ၇၀ ဒသမ ၉ ရာခိုင်နှုန်းတွင် အထက်တန်းကျောင်း၊ သို့မဟုတ် ထို့ထက်နိမ့်သည့် ပညာရေးရှိသည်ကို တွေ့ရမည်။ ထို့နောက် ၁၀ နှစ် အကြာ ပဥ္စမဗဟို ကော်မတီ (၁၉၈၁) တွင် ဤအမျိုးအစားတွင် ပါဝင်သည့်

ကော်မတီဝင် အရေအတွက်သည် ၅၆ ဒသမ ၅ ရာခိုင်နှုန်းသို့ ကျသွားသည်။ ၁၄ ဒသမ ၄ လျော့သွားခြင်း ဖြစ်သည်။ ယင်းသည် ဆဋ္ဌမဗဟိုကော်မတီ (၁၉၈၅) တွင် ၄ ရာခိုင်နှုန်းလျော့ကာ ၅၂ ဒသမ ၅ သို့ ဆက်လက်ကျသွား၏။ ဤသို့ ကျစေကာမူ ၁၉၈၈ ဦးနေဝင်းခေတ် နိဂုံးချုပ်ချိန်တွင် ဗဟိုကော်မတီဝင် ထက်ဝက် ကျော်တို့မှာ အထက်တန်းကျောင်းနှင့် ထို့ထက်နိမ့်ကျသော ပညာရေး ရှိနေဆဲ။

ပညာရေး အဆင့်အတန်း နိမ့်ပါးသည့် ဗဟိုကော်မတီဝင် အရေအတွက် များပြားနေခြင်း၏ အဓိကအကြောင်းမှာ ဗဟိုကော်မတီတွင် တာဝန်ထမ်းဆောင်ဆဲ တပ်မတော်အရာရှိများနှင့် အငြိမ်းစား တပ်မတော်အရာရှိများ အများအပြား ပါဝင် နေခြင်းကြောင့် ဖြစ်သည်။ သတ်မှတ်ထားသော ကော်မတီဝင် ရာထူးများကို တပ်မတော်ပါတီ ကော်မတီများတွင် ရှိနေသည့် တပ်မတော်အရာရှိများနှင့် ဗဟို ကော်မတီတွင် တပ်မတော် ကိုယ်စားလှယ်များအဖြစ်ရှိနေသူများကို ခွဲဝေချထား ပေးသည်။ ဤကဲ့သို့ ခွဲဝေချထားပေးခြင်းမျိုးသည် ပြည်သူ့လွှတ်တော်တွင် မရှိပါ။ လွှတ်တော် ကိုယ်စားလှယ် ၄၅၀ ကျော်တွင် ကြီးမားသော အရေအတွက်မှာ အရပ် သားများ။

ပြည်သူ့လွှတ်တော်နှင့် ဗဟိုကော်မတီဝင် နှစ်ရပ်စလုံး၏ ပညာရေး အဆင့် အတန်းကို ခြုံငုံကြည့်လျှင် (မကြီးမားသော်လည်း) တိုးတက်မှုတစ်ခု တွေ့နိုင်၏။ ဤအခြေအနေမှာ အဓိကအားဖြင့် တက္ကသိုလ် ပထမဘွဲ့ (ပြည်တွင်း) ရသူ အရေ အတွက် တိုးတက်လာခြင်းကြောင့် ဖြစ်သည်။ ဤတက္ကသိုလ် ပထမ ဘွဲ့ရသူများကို ဥပစာအောင်သူများ၊ တက္ကသိုလ်ပညာ သင်ယူဖူးသူများနှင့် ပေါင်းလိုက်လျှင် အဆင့် မြင့် ပညာတတ်မြောက်သူ အချိုးသည် ပထမပြည်သူ့လွှတ်တော်နှင့် တတိယ ပြည်သူ့လွှတ်တော်အကြား ၂၄ ဒသမ ၉ မှ ၃၈ ဒသမ ၅ ရာခိုင်နှုန်းသို့ မြင့်တက် သွားပြီး ပထမဗဟို ကော်မတီနှင့် ပဉ္စမဗဟိုကော်မတီအကြား ၂၇ ဒသမ ၄ မှ ၃၆ ဒသမ ၆ ရာခိုင်နှုန်းသို့ မြင့်တက်သွားသည်။ ဤပညာတတ်များမှာ အရပ်သား လူငယ် လမ်းစဉ်ပါတီ အမှုဆောင်များ ဖြစ်ကြ၏။ ဤမြင့်တက်မှု နောက်ကွယ်မှ အကြောင်းမှာ ၁၉၆၂ မှ စတင်ကျင့်သုံးသည့် လမ်းစဉ်ပါတီ၏ လူသစ် စုဆောင်း သည့် ပေါ်လစီကြောင့် ဖြစ်ဖွယ်ရှိသည်။ ပါတီသည် ပညာတတ် လူငယ်များကို တက်ကြွစွာ စုဆောင်းခဲ့၏။

မကွေးမြို့မှ တင်စိန် (အမည်လွှဲ) အမည်ရှိ ပါတီအမှုဆောင်ဟောင်း တစ်ယောက်သည် ဤလို နမူနာမျိုးတစ်ခု ဖြစ်ပါသည်။ သူသည် ၁၉၆၀ တွင် ရန်ကုန်တက္ကသိုလ်မှ ဘွဲ့ရပြီး သူ့ဇာတိမြို့တွင် ပညာအုပ်အဖြစ် လုပ်ကိုင် သည်။ ၁၉၆၅ တွင် တင်စိန်၏ အထက်လူကြီးအဖြစ် ရောက်လာသည့် ကြည်းတပ်ဗိုလ်ကြီး တစ်ယောက်က သူ့အား အခြေခံနိုင်ငံရေးသင်တန်း တက်ရန် ဗဟိုနိုင်ငံရေးသိပ္ပံသို့ ပို့လွှတ်လိုက်သည်။ ၁၉၆၆ တွင် မကွေးမြို့နယ် ပါတီယူနစ်တစ်ခုတွင် အတွင်းရေးမှူး ဖြစ်လာပြီး ပါတီဝင်များ စတင်စုဆောင်း၏။^၁ အမှုဆောင်လောင်း တစ်ယောက် အတွက် အသက်နှင့် ပညာရေး အဆင့်အတန်းအပေါ် ဇောင်းပေး ရွေးချယ်ခဲ့သည် ဟု တင်စိန်က ဆိုပါသည်။ သူလိုချင်သည့် အမှုဆောင်လောင်းသည် အသက် ၂၀ ကျော် ဖြစ်ပြီး အနည်းဆုံး ၁၀ တန်း အောင်ရမတုံ။ တင်စိန်သည် ၁၉၃၀ ပြည့်လွန်နှစ်များ အကုန်ပိုင်းတွင် မွေးဖွားသူဖြစ်ရာ ပါတီယူနစ် အတွင်းရေးမှူး ဖြစ်ချိန်တွင် အသက် ၃၀ မပြည့်တတ်သေး။^၂ ဤလေ့လာချက်တွင် တင်စိန်ကို အရပ် သားပါတီ ဗျူရိုကရက်များ၏ ပထမ မျိုးဆက်အဖြစ် ရည်ညွှန်းလိုပါသည်။

နိုင်သူ အကုန်ယူစတမ်း အလေ့အကျင့်

ဤအခန်းတွင် ဖော်ပြထားသည့် “နိုင်သူ အကုန်ယူစတမ်း”ဟူသော အယူ အဆမှာ နိုင်သူ (အတိအကျ ပြောရသော် ၁၉၆၂ တွင် နိုင်ငံတော်အာဏာကို သိမ်းယူထားသည့် တပ်မတော်)သည် နိုင်ငံရေးအထက်လွှာမှ ရှိရှိသမျှ ရာထူးတိုင်းကို လက်ဝါးကြီးအုပ်ထားဖို့ တတ်နိုင်သည်ဟု ဆိုလိုခြင်း မဟုတ်ပါ။ နိုင်ငံတော်၏ ခေါင်းဆောင်ပိုင်း ရာထူးများအတွက် ယှဉ်ပြိုင်ရာတွင် တစ်ဖက်သတ် ရလဒ် ထွက်ခြင်းကြောင့် တပ်မတော်သည် နိုင်သူအနေဖြင့် နိုင်ငံတော်၏ ထိပ်ပိုင်းရာထူး အားလုံးနီးနီးကို တာဝန်ထမ်းဆောင်ဆဲနှင့် အငြိမ်းစား တပ်မတော်အရာရှိများအား ခန့်ထားခြင်းဖြင့် အပိုင်စီးထားသည်ဟု ဖော်ပြလိုရင်း ဖြစ်သည်။ ဤအခန်းတွင် စူးစမ်းလေ့လာမှု ဆုံချက်ကို ချဲ့ထွင် ထားပါသည်။

ပထမအဆင့်မှာ နိုင်သူဟောင်းများအား ရွေးထုတ်ရန် ဖြစ်သည်။ ဤအဆင့် ကို နိုင်ငံရေးအထက်လွှာ၏ အလုပ်သက်တမ်းများအတွင်း လိုအပ်ချက်များပေါ် အခြေခံသည့် မှတ်ကျောက်နှစ်ခုကို အသုံးပြုခြင်းဖြင့် ဆောင်ရွက်နိုင်၏။ ပထမ မှတ်ကျောက်မှာ ၇ပန်ခေတ်အတွင်း သူတို့၏ လူမှုရေး စည်းရုံးလှုံ့ဆော်မှု အတွေ့

အကြံပြု ဖြစ်သည်။ ၁၉၅၀ ပြည့်လွန် နှစ်များအတွင်း နိုင်ငံရေးအထက်လွှာအဖွဲ့ ဗြိတိသျှနှင့် ဂျပန်အား ဆန့်ကျင် တိုက်ခိုက်သည့် အမျိုးသား လွတ်မြောက်ရေး လှုပ်ရှားမှုတွင် လူတိုင်းလိုလို ပါဝင်ခဲ့ကြ၏။ ထို့ကြောင့် အမျိုးသား လွတ်မြောက်ရေး လှုပ်ရှားမှုတွင် ပါဝင်ခဲ့သည်။ မပါဝင်ခဲ့သည်ဆိုသော အချက်ကို လေ့လာစိစစ်ခြင်း သည် 'နိုင်ငံသူများ' ပုံနှိပ်မှု တိုင်းတာခြင်းအတွက် ညွှန်းကိန်းတစ်ခု ဖြစ်နိုင်၏။ သို့သော် ဂျပန်အုပ်ချုပ်စဉ်ကာလအတွင်း နိုင်ငံရေး၊ စစ်ရေးနှင့် လူမှုဖူလုံရေး အဖွဲ့အစည်း များမှ ၁၃၀,၀၀၀ ထက် မနည်းသည့် ပြည်သူတို့သည် အမျိုးသားလွတ်မြောက်ရေး လှုပ်ရှားမှုတွင် ပါဝင်လာကြသည်ဟု Dorothy Guyot က ခန့်မှန်းထား၏။^၁ ထို့ကြောင့် ဒုတိယ မှတ်ကျောက်မှာ ပါလီမန် ဒီမိုကရေစီကာလ (၁၉၄၈-၁၉၆၁) အတွင်း ပြည်သူတို့၏ နိုင်ငံရေးအတွေ့အကြုံဖြစ်သည်။ ပထမ မှတ်ကျောက် နှင့်ယှဉ်လျှင် ဤကာလအတွင်း ပါဝင်သည့် ပြည်သူအရေအတွက် အတန်ပင် လျော့နည်း၏။ ဤလေ့လာချက်တွင် ဗိုလ်နေဝင်းအစိုးရလက်ထက် နိုင်ငံရေး အထက်လွှာအတွင်း အသက်မွေးမှု လုပ်ငန်းများကို စိစစ်ကြည့်ပါလိမ့်မည်။ ယင်းသို့ စိစစ်ကြည့်ခြင်းမှာ အမျိုးသား လွတ်မြောက်ရေး တိုက်ပွဲနှင့် လွတ်လပ်ရေးရပြီးချိန်မှ ၁၉၆၁ အတွင်း ပါတီနိုင်ငံရေးတွင် ပါဝင်ခဲ့သူများ အရေအတွက်ကို လေ့လာနိုင်ရန် ဖြစ်ပါသည်။

အမျိုးသား လွတ်မြောက်ရေး တိုက်ပွဲနှင့် လွတ်လပ်ရေးရပြီးချိန်မှ ၁၉၆၁ အတွင်း ပါတီနိုင်ငံရေးတွင် ပါဝင်ခဲ့ပြီး ပထမ ဗဟိုကော်မတီ (၁၉၇၁) တွင် ရွေးချယ် ခံရသည့် အရေအတွက်သည် ၁၉၆၂ နောက်ပိုင်းတွင် ကျန်ရှိနေသည့် အာဏာ မသိမ်းမီက နိုင်ငံရေးသမားအရေအတွက် အတွက် ညွှန်းကိန်းတစ်ခု ဖြစ်ပါ လိမ့်မည်။ ၁၉၇၁ သို့ ရောက်ချိန်တွင် ဂျပန်ကျူးကျော်မှုနှင့် စစ်ကြောင့် ပျက်စီးမှုများ နှစ်ပေါင်း ၃၀ ရှိခဲ့ပါပြီ။ ဂျပန် ကျူးကျော်စဉ်က အသက် ၂၀ ကျော်သူတို့သည် ၁၉၇၀ ပြည့်လွန် နှစ်များ စောစောပိုင်းတွင် အသက် ၅၀ ကျော်တွေ ဖြစ်ကုန်ကြပြီ။ ပထမ ဗဟိုကော်မတီဝင်များ၏ ပျမ်းမျှအသက်မှာ ၄၇ ဒသမ ၉ နှစ်ဖြစ်ရာ ဂျပန် ခေတ်တွင် အသက် ၁၄/၅ နှစ်အရွယ်ရှိခဲ့သူ အများအပြား ပါဝင်နေ၏။ ကိုလိုနီ ခေတ် ဥပဒေပြု လွှတ်တော်တွင် (ပါဝင်ခဲ့လျှင်) ပါဝင်ခဲ့သူနည်းပြီး အများစုမှာ ကိုလိုနီခေတ်အတွင်း နိုင်ငံရေး တက်ကြွသော ကျောင်းသားများ ဖြစ်ခဲ့ကြသည်။

ပထမ ဗဟိုကော်မတီနှင့် ပထမ ဗဟိုစစ်ဆေးရေး ကော်မတီ နှစ်ရပ်ပေါင်းအတွက် ကိုယ်စားလှယ်လောင်း ၃၃၀ ရှိသည့်အနက် ၄၉ ယောက် (ငါးပုံတစ်ပုံခန့်)မှာ အထက်တန်းကျောင်း (သို့မဟုတ်) တက္ကသိုလ် ကျောင်းသား လှုပ်ရှားမှုများတွင် ပါဝင်ခဲ့ကြသည်။ ယင်းတို့အနက် ၄၄ ယောက်မှာ တာဝန်ထမ်းဆောင်ဆဲ တပ်မတော်အရာရှိများ။ ဤအချက်က အရပ်သား ကိုယ်စားလှယ်လောင်းများထဲမှ အရေအတွက် အနည်းငယ်သာ ဒုတိယကမ္ဘာစစ်မတိုင်ခင် ကျောင်းသားလှုပ်ရှားမှု များတွင် ပါဝင်ခဲ့ကြောင်း ပြသည်။

ဂျပန်အုပ်စိုးစဉ် ကာလအတွင်း အကြီးမားဆုံး နိုင်ငံရေး အပြောင်း အလဲ တစ်ခုမှာ ဂျပန်စစ်တပ် အကူအညီဖြင့် မြန်မာလူငယ်တို့ စစ်ရေး လှုပ်ရှားကြခြင်းပါ။ ၁၉၄၂ တွင် သခင်ပါတီခေါင်းဆောင် တချို့သည် ဂျပန် စစ်တပ်နှင့်အတူ မြန်မာပြည် ထဲသို့ ဝင်ရောက်လာပြီး တိုင်းရင်းသားများ၏ ထောက်ခံမှုရယူကာ ဗမာ့ လွတ်လပ်ရေး တပ်မတော် (Burma Independence Army-BIA) ကို ဖွဲ့စည်း ကြသည်။ ဤတွင် မြန်မာလူငယ်များ နိုင်ငံရေး အသိစိတ်ဓာတ် နိုးကြားလာပြီး တိုင်းပြည်၏ လွတ်လပ်ရေး ကြိုးပမ်းမှုတွင် ပါဝင်လာကြခြင်းပါ။ ဤမြန်မာလူငယ် များသည် နောက်ပိုင်းတွင် တပ်မတော်၊ နိုင်ငံရေးပါတီများနှင့် လူထုလူတန်းစား အဖွဲ့အစည်းများတွင် ခေါင်းဆောင်ပိုင်းမှ ပါဝင်လာကြ၏။

ပထမ လွှတ်တော်သုံးခုမှ ကိုယ်စားလှယ် ၉၀၄ ယောက်နှင့် ဗဟို ကော်မတီ ခြောက်ခုစလုံးမှ ဗဟိုကော်မတီဝင် ၈၁၄ ယောက်တို့၏ အချက်အလက်များကို ရရှိပါသည်။ ဂျပန်အုပ်စိုးစဉ် ကာလအတွင်း အတွေ့အကြုံပေါ်တွင်သာ ဆုံချက် ကန့်သတ်လျက် ၁၉၄၂ ဇန်နဝါရီ ၁ တွင် အသက် ၁၅ နှင့် အထက်ရှိခဲ့သည့် ပြည်သူ့လွှတ်တော် ကိုယ်စားလှယ် ၄၀၀ နှင့် ဗဟိုကော်မတီဝင် ၄၀၀ ယောက်တို့၏ အချက်အလက်များကို လေ့လာ စစ်ဆေးကြည့်ပါမည်။ အချက်အလက်များမှ အဓိက အဖွဲ့အစည်းများမှာ ဗမာ့လွတ်လပ်ရေး တပ်မတော်၊ ဗမာ့ကာကွယ်ရေး တပ်မတော် (Burma Defence Army-BDA)၊ BDA ဗိုလ်သင်တန်းကျောင်း (OTS)၊ မျိုးချစ်ဗမာ့တပ်မတော် (Patriotic Burmese Forces-PBF)၊ အရှေ့ အာရှလူငယ်အဖွဲ့ချုပ် (East Asia Youth League-EAYL) နှင့် ဖဆပလတို့ ဖြစ်ကြသည်။

ဤစစ်စည်းရုံးခြင်းကို နည်းလမ်းသုံးခုဖြင့် ဆောင်ရွက်သည်။ (၁) စစ်ဘက် အရာရှိအဖြစ် (OTS တွင် သင်တန်းတက်ခြင်း အပါအဝင်)၊ (၂) အမြဲတမ်း စစ်သည်အဖြစ်၊ (၃) လူထုလူတန်းစား အဖွဲ့အစည်း (အရှေ့အာရှ လူငယ်အဖွဲ့ချုပ်နှင့် ဖဆပလ)ဝင်အဖြစ်။ ပြည်သူ့လွှတ်တော်နှင့် ဗဟိုကော်မတီ နှစ်ခုစလုံးမှ အဖွဲ့ဝင် အများစုသည် စစ်ဘက်အရာရှိများ ဖြစ်ကြသည်။ ထို့ပြင် ပြည်သူ့လွှတ်တော်နှင့် ဗဟိုကော်မတီဝင် အများအပြားတို့သည် ဂျပန်တော်လှန်ရေးတွင် အရာရှိများအဖြစ် လည်းကောင်း၊ စစ်သည်များအဖြစ် လည်းကောင်း ပါဝင်ခဲ့ကြ၏။ ပြည်သူ့လွှတ်တော်ကိုယ်စားလှယ် ၃၈ ဒသမ ၅ ရာခိုင်နှုန်း (အရာရှိ ၁၈ ရာခိုင်နှုန်း၊ စစ်သည် ၂၀ ဒသမ ၅ ရာခိုင်နှုန်း)နှင့် ဗဟို ကော်မတီဝင် ၅၁ ဒသမ ၆ ရာခိုင်နှုန်း (အရာရှိ ၁၆ ဒသမ ၇ ရာခိုင်နှုန်း၊ စစ်သည် ၃၄ ဒသမ ၉ ရာခိုင်နှုန်း)။ ဤလူအများစုသည် ပစ်ဖိတ်စစ်ပွဲ အပြီးတွင် စစ်တပ်ထဲမှာ ကျန်နေခဲ့ကြသည်။ အရှေ့အာရှလူငယ် အဖွဲ့ချုပ်နှင့် ဖဆပလတွင် ပါဝင်သူများမှာ လွှတ်တော် ကိုယ်စားလှယ်များ၏ ၁၇ ဒသမ ၈ ရာခိုင်နှုန်းနှင့် ဗဟိုကော်မတီ ဝင်များ၏ ၁၈ ဒသမ ၇ ရာခိုင်နှုန်းရှိပြီး ယင်းတို့အနက် ထက်ဝက်နီးပါးသည် စစ်ပြီးနောက်ပိုင်းတွင် တပ်မတော်သို့ ဝင်ရောက်ခဲ့ကြ၏။

နောက်တစ်ဆင့်မှာ ဒီမိုကရေစီခေတ်အတွင်း ဤပြည်သူ့လွှတ်တော် ကိုယ်စားလှယ်များနှင့် ဗဟိုကော်မတီများ၏ သက်မွေးမှုလုပ်ငန်းကို စူးစမ်းရန် ဖြစ်သည်။ ဤသည်မှာ ဗိုလ်နေဝင်းအစိုးရထဲတွင် ထိုခေတ်က 'နိုင်သူများ'၊ တစ်နည်းအားဖြင့် 'နိုင်သူဟောင်းများ' (အာဏာရပါတီ နိုင်ငံရေးသမားများ) မည်မျှပါဝင်သည်ကို သိနိုင်ဖို့ပါ။ တပ်မတော်အရာရှိများသည် ဒီမိုကရေစီခေတ်တွင် နိုင်ငံရေးသမားများ မဟုတ်ခဲ့ခြင်းကြောင့် သူတို့ကို ခြွင်းရစ်ခဲ့ပါသည်။

ဇယား ၆. ၉ နှင့် ၆. ၁၀ တို့တွင် အရပ်သား ဗဟိုကော်မတီဝင်များနှင့် လွှတ်တော်ကိုယ်စားလှယ်များ၏ ဒီမိုကရေစီခေတ် သက်မွေးမှုလုပ်ငန်းများကို ဖော်ပြထား၏။ ဤတွင် စိတ်ဝင်စားဖွယ် အချက်သုံးချက် တွေ့ရသည်။ ပထမအချက် - ဗဟိုကော်မတီနှင့် ပြည်သူ့လွှတ်တော် နှစ်ခုစလုံးတွင် ကျောင်းဆရာ၊ ပြည်သူ့ဝန်ထမ်းနှင့် ကျောင်းသားဖြစ်ခဲ့သူများသည် စုစုပေါင်း အရေအတွက်၏ လေးပုံသုံးပုံ (တစ်မျိုးချင်းစီသည် ၂၅ ရာခိုင်နှုန်းခန့်) ပါဝင်နေခြင်းဖြစ်သည်။ ထိုအချိန်က အစိုးရကျောင်းများနှင့် တက္ကသိုလ်များမှ ဆရာအများစုမှာ ပြည်သူ့

ဇယား ၆.၉ အသစ်ရွေးကောက်လိုက်သည့် အရပ်သား ပါလီမန်အမတ်များ (၁၉၄၈-၆၂)

အလုပ်အကိုင်	ပ-လွှတ်တော် (၁၉၇၄)	ဒု-လွှတ်တော် (၁၉၇၈)	တ-လွှတ်တော် (၁၉၈၁)	ပေါင်း	
ကျောင်းသား	၅၁	၅၂	၂၉	၁၃၂	၂၄. ၇%
ကျောင်းဆရာ	၅၅	၄၈	၃၈	၁၄၁	၂၆. ၄%
ပြည်သူ့ဝန်ထမ်း	၆၅	၄၉	၃၂	၁၄၆	၂၇. ၃%
နိုင်ငံရေးပါတီ	၁၅	၃	၄	၂၂	၄. ၁%
သောင်းကျန်းသူ	၄	၁	၂	၇	၁. ၃%
တူန့်သည်၊ ရွှေ၊ နေ၊ ဆရာဝန်၊ ကုမ္ပဏီဝန်ထမ်း	၁၀	၅	၄	၁၉	၃. ၆%
တောင်သူလယ်သမား	၁၈	၇	၂	၂၇	၅. ၀%
အချက်အလက် မပြည့်စုံ	၅	၅	၃	၁၃	၂. ၄%
အခြား	၁၃	၇	၂	၂၂	၄. ၁%
မသိ	၆	၀	၀	၆	၁. ၁%
ပေါင်း	၂၄၂	၁၇၇	၁၁၆	၅၂၅	၁၀၀. ၀%

ဝန်ထမ်းများ ဖြစ်ကြသောကြောင့် အရပ်သား နိုင်ငံရေး အထက်လွှာ၏ ထက်ဝက်ကျော်မှာ ပြည်သူ့ဝန်ထမ်းဟောင်းများ ဖြစ်ကြသည်ဟု အဓိပ္ပာယ် သက်ရောက်၏။ အရေအတွက် အနည်းအကျဉ်းသာ အထက်တန်း ဗျူရိုကရက်များ ဖြစ်ကြသည်။ အများစုမှာ ဗဟိုအစိုးရ (သို့မဟုတ်) ဒေသန္တရ အစိုးရများထဲမှ အငယ်တန်း ပြည်သူ့ဝန်ထမ်းများ။ ကျောင်းသားများနှင့် ပြည်သူ့ဝန်ထမ်းများထက် အရေအတွက်ပိုမိုသည့် နိုင်ငံရေး ပါတီဝင်ဟောင်းများရှိရာ ပထမ ဗဟိုကော်မတီသည်သာ ခြွင်းချက် ရှိ၏။ ပထမ လွှတ်တော် ကိုယ်စားလှယ်များ၏ ၇၅ ရာခိုင်နှုန်း နီးပါးမှာ ကျောင်းဆရာများ၊ ပြည်သူ့ဝန်ထမ်းများနှင့် ကျောင်းသားများ။ ယင်းမှာ ကျောင်းဆရာများနှင့် ပြည်သူ့ဝန်ထမ်းများသည် လူမှုရေးအရ ဂုဏ်သိက္ခာ ရှိသူများ ဖြစ်သောကြောင့်၊ ထို့ပြင် အထက်လူကြီးများ ခိုင်းသမျှ လုပ်သူများ ဖြစ်သောကြောင့် ယင်းတို့အား ပြည်သူ့လွှတ်တော် ကိုယ်စားလှယ်လောင်းများအဖြစ် ရွေးချယ်ခြင်း ဖြစ်နိုင်၏။ ပြည်သူ့လွှတ်တော် ကိုယ်စားလှယ်လောင်း အမျိုးသမီးတစ်ယောက်က ဤစာရေးသူကို ပြောပြ၏။ အစိုးရ အထက်တန်း ကျောင်းတစ်ကျောင်းတွင် သူမလုပ်ကိုင်စဉ်

ဇယား ၆.၃၀ အသစ်ရွေးကောက်လိုက်သည့် အရပ်သား ဗဟိုကော်မတီဝင်များ (၁၉၄၈ - ၆၂)

အလုပ်အကိုင်	ပထမ ၁၉၇၁	ဒုတိယ ၁၉၇၃	တတိယ ၁၉၇၅	စတုတ္ထ ၁၉၇၇	ပဉ္စမ ၁၉၈၁	ဆဋ္ဌမ ၁၉၈၅	ပေါင်း
ကျောင်းဆရာ ပြည်သူ့ဝန်ထမ်း ကျောင်းသား နိုင်ငံရေးပါတီ သောင်းကျန်းသူ ကုန်သည်၊ ရွှေ့နေ၊ ဆရာဝန်၊ ကုမ္ပဏီဝန်ထမ်း တောင်သူလယ်သမား အခြား အချက်အလက် မပြည့်စုံ မသိ	၃၀ ၁၉ ၁၃ ၂၂ ၉ ၅ ၁ ၁၁ ၅ ၀	၁၃ ၁၃ ၈ ၃ ၂ ၃ ၀ ၀ ၀ ၀	၃၀ ၃၀ ၂၉ ၂ ၁ ၄ ၀ ၅ ၄ ၀	၂ ၁ ၁ ၀ ၀ ၀ ၀ ၀ ၃ ၁	၄ ၃ ၉ ၀ ၀ ၀ ၀ ၀ ၀ ၀	၁၂ ၁၃ ၂၆ ၀ ၀ ၁ ၀ ၀ ၀ ၀	၉၁ ၈၃ ၈၆ ၂၇ ၁၂ ၁၄ ၀ ၂ ၁၈ ၁၃ ၁ ၃၄၇
ပေါင်း	၁၁၅	၄၅	၁၀၅	၈	၂၁	၅၃	၃၄၇
							၁၀၀.၀%

ကျောင်းအုပ်ကြီးက သူမအား ပြည်သူ့လွှတ်တော် ရွေးကောက်ပွဲတစ်ခုတွင် ပါဝင် ယှဉ်ပြိုင်ဖို့ တာဝန်ပေးသတဲ့။

ဒုတိယအချက် - ပထမ ဗဟိုကော်မတီနှင့် ပထမ ပြည်သူ့လွှတ်တော်တွင် နိုင်ငံရေးပါတီဝင်ဟောင်းများ အရေအတွက် ပိုများနေသည်။ ထို့နောက် ပိုင်းတွင် သူတို့၏ အရေအတွက် သိပ်မရှိတော့။ ပထမ ဗဟိုကော်မတီတွင် ပါဝင်သည့် ဤ နိုင်ငံရေး ပါတီဝင်ဟောင်းများ၏ ပေါင်းစပ်ပါဝင်မှုကို ကြည့်လျှင် အရပ်သား ဗဟိုကော်မတီဝင်လောင်း ၁၀၆ ယောက်အနက် ၇ ယောက်သာ ဖဆပလပါတီ ဝင်ဟောင်းများ ဖြစ်ကြသည်။ သို့သော် ဤ ၇ ယောက်လုံး ဖဆပလ ဒေသန္တရ ခေါင်းဆောင်များ ဖြစ်ကြသော်လည်း တစ်ယောက်မျှ ပြည်ထောင်စု ပါလီမန် အမတ်များ မဖြစ်ခဲ့ကြ။ အခြား ၁၄ ယောက်မှာ အတိုက်အခံညွှန်ပေါင်း ပမညတ ဟောင်းများ။ သူတို့က အရေအတွက် နည်းနည်းပိုများပြီး ရာထူးအဆင့်လည်း မြင့်ကြသည်။ ဥပမာ ဦးဘညို၊ သူသည် အမျိုးသားစီမံကိန်း ဝန်ကြီးဌာနမှ အရပ် သား ဗျူရိုကရက် တစ်ယောက်။ ဗမာပြည် အလုပ်သမားပါတီမှ တက်လာသည့် ပြည်ထောင်စု ပါလီမန် အမတ်တစ်ယောက်။ ယင်းပါတီတွင် ၁၉၅၀-၁၉၆၂ အတွင်း ပေါလစ်ဗျူရီအဖွဲ့ဝင် ဖြစ်ခဲ့သူ။ ညိုမှိုင်းသည် ပမညတ ဗဟိုအလုပ်အမှုဆောင် ကော်မတီဝင်တစ်ဦး။ ဖုန်းအောင်သည် ပြည်သူ့ရဲဘော် ပါတီမှ ပေါလစ်ဗျူရီ အဖွဲ့ ဝင်တစ်ဦး။ ပထမ ပြည်သူ့လွှတ်တော်နှင့် ပတ်သက်၍ အာဏာရ ဖဆပလ ပါတီဝင် ဟောင်းများက အတိုက်အခံ ပါတီဝင်ဟောင်းများထက် အရေအတွက် ပိုများ သော်လည်း ဖဆပလ ပါတီဝင်ဟောင်း အများစုမှာ အာဏာရပါတီအတွင်း ဒေသန္တရ အဆင့် အမှုဆောင်များသာ။ ပြည်ထောင်စု ပါလီမန်အမတ်ဖြစ်ခဲ့ဖူးသည့် ပြည်သူ့ လွှတ်တော် ကိုယ်စားလှယ်များတွင် ဖဆပလ တစ်ယောက်နှင့် ပမညတ သုံးယောက် ပါဝင်ပါသည်။^၇

အချုပ်ဆိုရသော် ဗိုလ်နေဝင်းအစိုးရထဲတွင် ဒီမိုကရေစီခေတ်အတွင်း ပါတီ နိုင်ငံရေး အတွေ့အကြုံ ရှိခဲ့ဖူးကြသူများ အရေအတွက် အင်မတန် နည်းပါး လှ၏။ ပထမဗဟိုကော်မတီ အရပ်သား ဗဟိုကော်မတီဝင် လောင်းများ၏ ၇ ဒသမ ၈ ရာခိုင်နှုန်းနှင့် ပထမ ပြည်သူ့လွှတ်တော် အရပ်သား ကိုယ်စားလှယ်များ၏ ၄ ဒသမ ၁ ရာခိုင်နှုန်းသာ ပါဝင်သည်။ အင်မတန်အင်မတန် နည်းပါးလှသည့် ရာခိုင်

နှုန်းများပါ။ နောက်ပိုင်း ဗဟိုကော်မတီနှင့် ပြည်သူ့လွှတ်တော် ရွေးကောက်ပွဲများတွင် ထိုသူတို့၏ အရေအတွက် ဆက်လက် ကျဆင်းနေပြန်သေး၏။ ဗိုလ်နေဝင်း အစိုးရထဲရှိ အရပ်သား နိုင်ငံရေး အထက်လွှာနှင့် ဒီမိုကရေစီခေတ် နိုင်ငံရေး အထက်လွှာအကြား တော်တော် အဆက်ပြတ်သည်မှာ သံသယဖြစ်စရာမလို။

တတိယအချက် - အခြား အမျိုးအစားလူများ ဗဟိုကော်မတီဝင်များနှင့် ပြည်သူ့လွှတ်တော် ကိုယ်စားလှယ်များ ဖြစ်လာကြခြင်း ဖြစ်သည်။ အုပ်စုနှစ်ခုလုံးတွင် အစိုးရကို ပုန်ကန်ခဲ့သူများ ပါဝင်နေသည်။ ဥပမာ စောစောပိုင်း ဗဟိုကော်မတီများတွင် ဗမာပြည် ကွန်မြူနစ် ပါတီဝင်ဟောင်း တချို့ ပါဝင်ပြီး ပြည်သူ့ လွှတ်တော်တွင် ကရင်အမျိုးသားသမဂ္ဂ (ကေအင်ယူ) နှင့် ကရင်အမျိုးသား ကာကွယ်ရေးအဖွဲ့ (ကေအင်ဒီအို)တို့မှ အဖွဲ့ဝင် ဟောင်းများ ပါဝင်နေ၏။ နေဝင်းက ဗကပဟောင်း တချို့ကို မြန်မာ့ဆိုရှယ်လစ်လမ်းစဉ်ပါတီ တည်ထောင်ရာတွင် ပူးပေါင်း ဆောင်ရွက်ရန် ခန့်ထားသည်။ ထောင်ထဲမှာ ၁၀ နှစ်ကျော်ကြာပြီးမှ ပြန်လွတ်လာသူ တချို့ပင် ဗဟိုကော်မတီဝင်များ ဖြစ်လာကြ။ ဇယား ၆. ၉ နှင့် ၆. ၁၀ တို့ကလည်း ရှေ့နေများ၊ ဆရာဝန်များနှင့် စီးပွားရေး လုပ်ငန်းရှင်များ၏ အနည်းငယ်မျှသော အရေအတွက်ကို ဖော်ပြနေ၏။

ဤအပိုင်း၏ အဓိက ပြဿနာသို့ ပြန်သွားရအောင်။ နေဝင်း အစိုးရ အတွင်း နိုင်ငံရေး အထက်လွှာတွင် ဂျပန်တော်လှန်ရေး မှတ်ကျောက်ကို အသုံးပြု၍ 'နိုင်သူဟောင်းများ' ကြွင်းကျန်ရစ်သည်။ ၁၉၇၀ ပြည့်လွန်နှစ်များအတွင်း နိုင်ငံရေး အထက်လွှာ ထက်ဝက်ကျော်မှာ 'နိုင်သူဟောင်း'များ။ သို့သော် ဤလူအများစုသည် စစ်ဘက် အရာရှိများ ဖြစ်ကြ၏။ ထို့ကြောင့် ၁၉၄၈-၁၉၆၁ အတွင်း ပါတီနိုင်ငံရေးနှင့် ပတ်သက်သည့် မှတ်ကျောက်ရှိသူ များ မဟုတ်ကြ။ ဤမှတ်ကျောက်အရ ကြွင်းကျန်ရစ်သည့် 'နိုင်သူဟောင်းများ' အရေအတွက်မှာ နည်းပြီး အကြီးမားဆုံး 'နိုင်သူဟောင်းများ' ဖြစ်သည့် အာဏာရပါတီ ဖဆပလဟောင်းများအတွင်း ကြွင်းကျန်ရစ်သူ အရေအတွက် အလွန်နည်း၏။ နေဝင်းအစိုးရ၏ နိုင်ငံရေး အထက်လွှာသစ်ကို တည်ဆောက်သည့် နိုင်သူများအတွင်း ၁၉၆၂ မတိုင်ခင် နိုင်ငံရေး အထက်လွှာမှ ကြွင်း ကျန်ရစ်သူများ မရှိသလောက်ပါ။

၁၉၆၂ နောက်ပိုင်းတွင် နိုင်ငံရေး အထက်လွှာအတွင်း လူနှစ်မျိုး နှစ်စား

ပေါ်ပေါက်လာသည်။ တစ်မျိုးမှာ လွတ်လပ်ရေး နောက်ပိုင်းတွင် တပ်မတော်သို့ ဝင်လာကြသည့် မျိုးဆက်သစ် တပ်မတော် အရာရှိများ။ နောက်တစ်မျိုးမှာ ပထမမျိုးဆက် လမ်းစဉ်ပါတီ အရပ်သား အမှုဆောင်များ။

အရပ်သားပါတီ အမှုဆောင်များ

ပထမမျိုးဆက် အရပ်သား ပါတီအမှုဆောင်များသည် အနည်းဆုံး အထက်တန်း ကျောင်းပညာရေးရှိသည့် လူငယ်များ ဖြစ်ကြပြီး ဗဟိုနိုင်ငံရေး တက္ကသိုလ်သို့ တက်ရောက်ရန် ဒေသအသီးသီးမှ စုစည်းထားသူများ။ နိုင်ငံရေးတက္ကသိုလ်မှ ဆင်းပြီးနောက် ဒေသအသီးသီးသို့ပြန်ကာ ပါတီအမှုဆောင်များအဖြစ် ဆောင်ရွက်သူများ ဖြစ်ကြသည်ဟု ဆို၏။ ရှေးဦးစွာ ဤအဆိုကို ကျွန်တော်တို့ အတည်ပြုရလိမ့်မည်။ သူတို့သည် တကယ်ပဲ အထက်တန်းကျောင်း အောင်ထားသည့် လူငယ်များ ဖြစ်ကြသလား။

ဇယား - ၆. ၁၁ တွင် တတိယပါတီ ညီလာခံသို့ ဒေသပါတီ ကော်မတီငါးခုမှ ကိုယ်စားလှယ်များအဖြစ် စေလွှတ်သည့် ဒေသန္တရပါတီ အမှုဆောင်များ၏ ပါတီဝင်ချိန်တွင် ပျမ်းမျှအသက်နှင့် ပါတီဝင်ချိန်တွင် အသက် ၃၀ အောက်ရှိသည့် ကိုယ်စားလှယ်ရာခိုင်နှုန်းကို ဖော်ပြထားသည်။ ပျမ်းမျှအသက်မှာ ရန်ကုန်တိုင်း ဒေသ ပါတီကော်မတီ ကိုယ်စားလှယ်တစ်ယောက်၏ ပျမ်းမျှအသက် ၃၂ ဒသမ ၅ နှစ်မှ ချင်းပြည်နယ်ဒေသ ပါတီကော်မတီ ကိုယ်စားလှယ် တစ်ယောက်၏ ပျမ်းမျှအသက် ၂၇ ဒသမ ၁ နှစ်အထိ ရှိ၏။ ဇယားတွင်ကြည့်လျှင် ရန်ကုန်နှင့် ဝေးလေလေ ကိုယ်စားလှယ် အသက်ငယ်လေလေ ဖြစ်ကြောင်း တွေ့ရလိမ့်မည်။ သို့ဖြင့် ဒေသငါးခုတွင် အဝေးဆုံးဖြစ်သည့် ချင်းပြည်နယ်မှ ကိုယ်စားလှယ် ၇၂ ရာခိုင်နှုန်းနှင့် ဒုတိယအဝေးဆုံးဒေသ ဖြစ်သည့် စစ်ကိုင်းတိုင်းမှ ကိုယ်စားလှယ် ၆၆ ဒသမ ၃ ရာခိုင်နှုန်းသည် ပါတီဝင်ချိန်တွင် အသက် ၃၀ အောက်ရှိသူများ ဖြစ်နေကြသည်။

ဝေးလံခေါင်သီသော ဒေသတွင် အရည်အချင်း ပြည့်မီသူ နည်းပါးသောကြောင့် ဖြစ်နိုင်ပါသည်။ ပါတီက အဓိကအားဖြင့် အသက် ၂၀ ကျော် အမျိုးသားများနှင့် အမျိုးသမီးများ (အများအားဖြင့် အမျိုးသားများ)ကို ပါတီအမှုဆောင် ရာထူးများအတွက် ရည်မှန်းထား၏။ ယေဘုယျအားဖြင့် ပါတီအောင်မြင်ကြောင်းကို

ကိန်းဂဏန်းများက ဖော်ပြနေသည်။ ကွဲပြားမှု အတွက် အခြားအကြောင်းပြချက် တစ်ခုမှာ ပါတီညီလာခံ ကိုယ်စားလှယ် တစ်ယောက်ကို သူ့ဇာတိ တိုင်း/ပြည်နယ်မှ အရွေးခံဖို့ မလိုသောကြောင့် ဖြစ်နိုင်သည်။ ရန်ကုန်နှင့် ဧရာဝတီတိုင်းများအတွက် ပါတီညီလာခံ ကိုယ်စားလှယ်များတွင် ပါတီယူနစ် ခေါင်းဆောင်များနှင့်အတူ ကုန်းလမ်းပို့ဆောင်ရေး ဌာနအကြီးအကဲ၊ လျှပ်စစ်ဓာတ်အား ကော်ပိုရေးရှင်း ဦးဆောင်

ဇယား ၆.၁၁ ဒေသန္တရ ပါတီအမှုဆောင်များ၏ ပါတီဝင်ချိန် ပျမ်းမျှအသက်

ဒေသပါတီကော်မတီ	ပျမ်းမျှအသက်	အသက် ၃၀ အောက် အချိုး
ရန်ကုန်တိုင်း	၃၂.၅	၃၇.၈% (၅၄/၁၃၄)
ဧရာဝတီတိုင်း	၃၁.၅	၄၁.၁% (၄၆/၁၁၂)
မန္တလေးတိုင်း	၃၀.၀	၅၃.၇% (၇၃/၁၃၆)
စစ်ကိုင်းတိုင်း	၂၈.၇	၆၆.၃% (၅၃/၈၀)
ချင်းပြည်နယ်	၂၇.၁	၇၂.၀% (၁၈/၂၄)

တတိယ ပါတီညီလာခံ ကိုယ်စားလှယ်များအပေါ် အခြေခံ ပြုစုထားသည်။

ညွှန်ကြားရေးမှူး၊ ရဲချုပ်နှင့် ဗဟိုပြည်သူ့ဝန်ထမ်းကျောင်း ကျောင်းအုပ်ကြီးတို့လို အရာရှိ ကြီးများ ပါဝင်နေကြောင်း တွေ့ရသည်။

ဇယား - ၆.၁၂ တွင် ဒေသငါးခုမှ တတိယပါတီညီလာခံသို့ စေလွှတ် သည့် ကိုယ်စားလှယ်များ၏ ပညာရေး နောက်ခံကို ဖော်ပြထား၏။ ဇယားတွင် ကိုယ်စားလှယ်များကို “၄၄ နှစ်နှင့်အောက်” နှင့် “၄၅ နှစ်နှင့်အထက်” ဟူ၍ ခွဲပြထား သည်။ ကျပန်းကောက်ထားသော အရေအတွက် ခြားနားမှုကြောင့် အုပ်စုနှစ်ခု နှိုင်းယှဉ်ချက်သည် တစ်ဖက်စောင်းနှင်းဖြစ်မှု မကင်းနိုင်သော်လည်း အသက်ငယ် သည့် ပါတီအမှုဆောင်များသည် အသက်ကြီးသူများထက် ပညာရည်မြင့်နိုင်သည့် ဖြစ်နိုင်ခြေရှိ၏။ ဥပမာ မန္တလေးနှင့် စစ်ကိုင်းအတွက် ဒေသန္တရပါတီ ကော်မတီ အမှုဆောင်များသည် ကာလတူ အတွင်းရှိ ပြည်သူ့လွှတ်တော် ကိုယ်စားလှယ်များ နှင့်ယှဉ်လျှင် တက္ကသိုလ်တွင် ပညာသင်ဖူးသူများ၊ တက္ကသိုလ်ဘွဲ့ရများ၊ ၁၀ ရာခိုင် ကျော်ကျော် ပို၏။ ခြွင်းချက်မှာ ရန်ကုန်ဒေသ ပါတီကော်မတီ။ ယင်းတွင် အသက် ကြီးသူများက တက္ကသိုလ်ဘွဲ့ရ အရေအတွက် ၄၅ ဒသမ ၂ ရာခိုင်နှုန်းဖြင့် အသက် ငယ်သူ (၄၀ ဒသမ ၇ ရာခိုင်နှုန်း) ထက် ပိုများ၏။

ဤအသက်ငယ်သော ပါတီအမှုဆောင်များသည် အထက်တန်း အောင်ပြီး နောက်၊ ဥပစာတန်းအောင်ပြီးနောက်၊ တက္ကသိုလ် ဘွဲ့ရပြီးနောက် မကြာမတင်မှာပင် လမ်းစဉ်ပါတီထဲသို့ ဝင်ရောက်လာသူများပါ။ သို့မဟုတ် ကျောင်းဆရာ၊ ပြည်သူ့ ဝန်ထမ်းအဖြစ် လုပ်ကိုင်ပြီးမှ ပါတီခေါင်းဆောင် သင်တန်းတက်ပြီး ပါတီအမှုဆောင် ဖြစ်လာကြသူများပါ။ ပါတီခေါင်းဆောင် သင်တန်းပြီးသော် အများအားဖြင့် ပါတီ ယူနစ်များတွင် ရာထူးယူကြသည်။ ထိုမှတစ်ဆင့် ဗဟိုကော်မတီသို့ တက်လှမ်းရန် ရည်မှန်းကြသည်။ ၁၉၇၀ ပြည့်လွန်နှစ်များ နှောင်းပိုင်းတွင် ဤပထမမျိုးဆက် အရပ်သားပါတီ အမှုဆောင်များသည် အသက် ၄၀ ကျော်တန်းမှာ ရှိနေကြပြီး

ဇယား ၆.၁၂ တက္ကသိုလ် ပထမဘွဲ့ရ တတိယ ပါတီညီလာခံ ကိုယ်စားလှယ်များ

	ချင်းပြည်နယ်	ဧရာဝတီတိုင်း	မန္တလေးတိုင်း	စစ်ကိုင်းတိုင်း	ရန်ကုန်တိုင်း
အသက် ၄၄ နှစ်နှင့်အောက်	၆ ၃၁.၆%	၂၀ ၃၂.၈%	၃၇ ၄၀.၂%	၂၉ ၅၀.၀%	၂၄ ၄၀.၇%
အသက် ၄၅ နှစ်နှင့်အထက်	၂ ၃၁.၃%	၅ ၉.၈%	၇ ၁၅.၉%	၃ ၂၂.၇%	၃၈ ၄၅.၂%

အဆင့်မြင့်ပါတီရာထူးများသို့ တဖြည်းဖြည်း တက်လှမ်းသွားကြ၏။ ထို့ကြောင့် ၁၉၆၂ နောက်ပိုင်းတွင် လမ်းစဉ်ပါတီသည် မြန်မာ့လူ့အဖွဲ့အစည်းအတွင်းမှ ပညာ တတ်လူငယ်များကို သိမ်းသွင်းရာတွင် အောင်မြင်သည်ဟု ဆိုနိုင်ပေ၏။ ၁၉၈၅ ပါတီညီလာခံတွင် အသက်မွေးဝမ်းကျောင်း ဖော်ပြနိုင်သည့် ကိုယ်စားလှယ် ၂၄၅ ယောက် အနက် ၁၉ ယောက်သာ တာဝန်ထမ်းဆောင်ဆဲနှင့် အငြိမ်းစား တပ်မတော် အရာရှိများ (တာဝန်ထမ်းဆောင်ဆဲ ၉၊ အငြိမ်းစား ၁၀) ပါ။ ကျန်သူ အများစုမှာ အရပ်သား ပါတီအမှုဆောင်များ။ သူတို့၏ ပျမ်းမျှပါတီ လုပ်သက်မှာ ၂၁ နှစ်နှင့် ၂ လ (အများဆုံး ၂၂ နှစ်နှင့် ၆ လ၊ အနည်းဆုံး ၁၂ နှစ်နှင့် ၁၀ လ)။ အသက်အားဖြင့် ၁၅၆ ယောက်သည် ၄၀ ကျော်ထဲမှာ ရှိနေဆဲဖြစ်ပြီး သူတို့ နောက်တွင် အသက် ၅၀ ကျော် အယောက် ၆၀ ရှိ၏။ ပညာရေးတွင် အသက် ၄၀ ကျော် အမှုဆောင် ၁၅၆ ယောက်အနက် ၇၅ ယောက်သည် အလယ်တန်း အဆင့် အထက်မှာရှိပြီး ၅၆ ယောက်သည် တက္ကသိုလ် ပထမဘွဲ့နှင့်အထက်ရ သူများ ဖြစ်ကြ၏။ အထက်တန်း မအောင် သူ ၁၃ ယောက်သာ ရှိသည်။ ပါတီ

တည်ထောင်ပြီးနောက် ၂၃ နှစ်အကြာတွင် ၁၉၆၀ ပြည့်လွန်နှစ်များအတွင်း ပါတီယူနစ်ခေါင်းဆောင်များ ဖြစ်ခဲ့ကြသည့် ဗိုလ်ကြီးများနှင့် ဗိုလ်မှူးများနေရာ အများစုတွင် ယခု အရပ်သား ပါတီခေါင်းဆောင်များဖြင့် အစားထိုးနေပြီ။

ဤအရပ်သား ပါတီအမှုဆောင်များသည် ပါတီအဆင့်မြင့်သို့ တဖြည်းဖြည်း တက်လာကြသည်။ ပုံ ၆. ၄၊ ၆. ၅ နှင့် ၆. ၆ တို့တွင် ၁၉၇၁ နောက်ပိုင်း သူတို့ တက်လာကြပုံကို ဖော်ပြထား၏။ ရှေးဦးစွာ အရပ်သားများ၊ တာဝန်ထမ်းဆောင်ဆဲ တပ်မတော် အရာရှိများနှင့် အငြိမ်းစား တပ်မတော် အရာရှိများ၏ အချိုးနှုန်းများကို ဒုတိယ-ဆဋ္ဌမ ဗဟိုကော်မတီများတွင် အသစ်ခန့်ထားသည့်။ ဗဟိုကော်မတီဝင် များနှင့် အရန်ဗဟို ကော်မတီဝင်များအတွက် ဖော်ပြထားသည်။ ထို့နောက် အဆိုပါ အုပ်စုသုံးစုကို ၁၉၇၇ အတွင်း မွေးဖွားသူများနှင့် ၁၉၂၈ နှင့် နောက်ပိုင်း မွေးဖွား သူများ ဟူ၍ ခွဲခြားပြီး ယင်းတို့၏ အချိုးနှုန်းများကို ဖော်ပြထားသည်။

ပုံ ၆. ၄ တွင် ၁၉၇၇ နိုင်ငံရေး အကျပ်အတည်းမတိုင်မီ ဗဟို ကော်မတီထဲ တွင် အတော်အတန် ကြီးမားသော အရပ်သားပမာဏ ပါဝင်နေပုံကို ဖော်ပြထား ၏။ သို့သော် အရပ်သား ပါတီအမှုဆောင်များနှင့် တာဝန်ထမ်းဆောင်ဆဲ တပ်မတော်အရာရှိများ၏ ရာခိုင်နှုန်းများသည် ၁၉၇၇ နိုဝင်ဘာအတွင်း ရှေးကောက် သည့် စတုတ္ထဗဟိုကော်မတီတွင် ပြောင်းပြန်ဖြစ်သွားသည်။ ၁၉၈၀ ပြည့်လွန် နှစ်များအတွင်း ပဉ္စမနှင့် ဆဋ္ဌမ ဗဟိုကော်မတီများတွင် အရပ်သား အရေအတွက် တိုးလာပြန်၏။ ပါဝင်ဖွဲ့စည်းပုံကို မျိုးဆက်ဖြင့် စိစစ်ကြည့်ရာ အသက်ကြီးသော မျိုးဆက်ကို ဖော်ပြထားသည့်ပုံ ၆. ၅ တွင် ဒုတိယ ဗဟိုကော်မတီမှတစ်ပါး အရပ် သားများသည် ၂၀ ရာခိုင်နှုန်းအောက်တွင် ဆက်လက်ရှိနေသော်လည်း တာဝန်ထမ်း ဆောင်ဆဲ တပ်မတော်အရာရှိများနှင့် အငြိမ်းစား တပ်မတော် အရာရှိများသည် စုစုပေါင်း အရေအတွက်၏ ၈၀-၉၀ ရာခိုင်နှုန်းအထိ ရှိနေ၏။ အသက်ငယ် သော မျိုးဆက်ကို ဖော်ပြထားသည့် ပုံ ၆. ၆ တွင် ၁၉၇၇ နိုင်ငံရေး အကျပ် အတည်းကို အကြောင်းပြု၍ အရပ်သားအချိုးနှုန်း ကျဆင်းသွားသော်လည်း ဆဋ္ဌမဗဟို ကော်မတီတွင် ၅၀ ရာခိုင်နှုန်းကျော် ပြန်ဖြစ်သွားသည်ကို ဖော်ပြထား၏။ အရပ်သား များ အစားထိုး ဝင်ရောက်လာမှုကြောင့် အဆင့်မြင့် ပါတီလမ်းကြောင်း (HPP) အုပ်စုအဖြစ် သတ်မှတ်ထားသည့် အငြိမ်းစား တပ်မတော်အရာရှိ ပါတီ

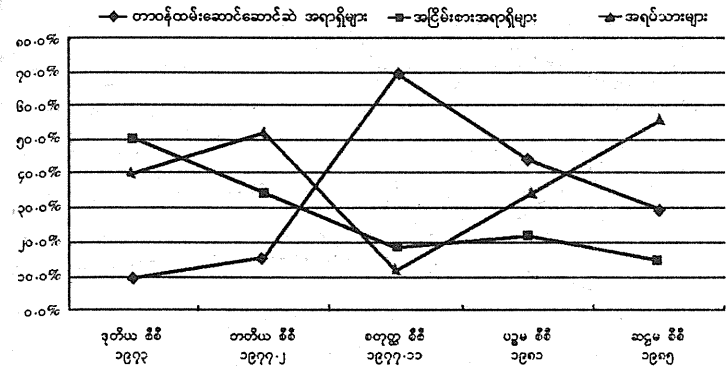

ပုံ ၆.၄ - အသစ်ရွေးကောက်လိုက်သည့် ဗဟိုကော်မတီဝင်များအနက် တာဝန်ထမ်းဆောင်ဆဲ အရာရှိများ၊ အငြိမ်းစား အရာရှိများ၊ အရပ်သားများ၏ ရာခိုင်နှုန်း

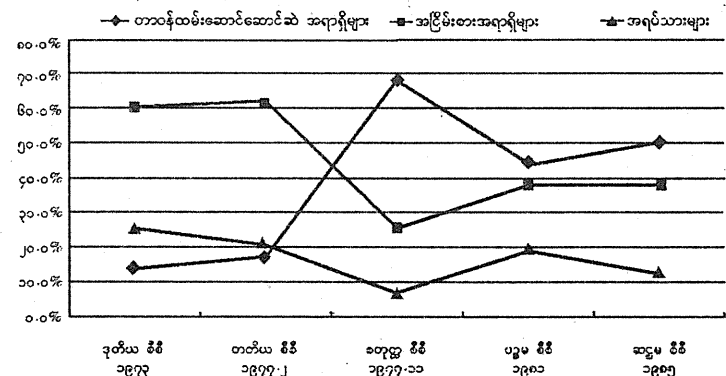

မှတ်ချက် - (၁-၁-၁၉၆၂) တွင် အသက် ၃၅ နှစ်နှင့်အထက်ရှိ ဗဟိုကော်မတီဝင်များကို ပိုမိုအသက်ကြီးသော မျိုးဆက်ဟု ရည်ညွှန်းသည်။

ပုံ ၆.၅ - အသစ်ရွေးကောက်လိုက်သည့် ဗဟိုကော်မတီဝင် ပိုမိုအသက်ကြီးသော မျိုးဆက်ဟု ရည်ညွှန်းသည်။

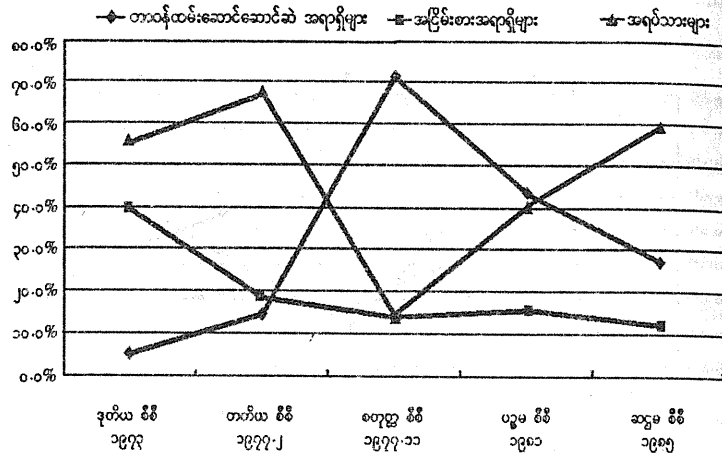

မှတ်ချက် - (၁-၁-၁၉၆၂) တွင် အသက် ၃၄ နှစ်နှင့်အောက်ရှိသည့် ဗဟိုကော်မတီဝင်များကို ပိုမိုငယ်ရွယ်သော မျိုးဆက်ဟု ရည်ညွှန်းသည်။

ပုံ ၆.၆ - အသစ်ရွေးကောက်လိုက်သည့် ဗဟိုကော်မတီဝင် ပိုမိုငယ်ရွယ်သော မျိုးဆက်ထဲမှ တာဝန်ထမ်းဆောင်ဆဲ အရာရှိများ၊ အငြိမ်းစား အရာရှိများနှင့် အရပ်သားများ

အမှုဆောင်များ တဖြည်းဖြည်း လျော့နည်းလာသည်။ တာဝန်ထမ်းဆောင်ဆဲ တပ်မတော်အရာရှိများ၏ ပမာဏသည်လည်း (၁၉၇၇ တွင် တက်ခဲ့ပြီးနောက်) ကျဆင်းသွား၏။

ဤကိန်းဂဏန်း တစ်ခုတည်းက ဗဟိုကော်မတီထဲရှိ တိုးပွားလာသော အရပ်သားများသည် ပါတီအမှုဆောင် ပထမမျိုးဆက် ဖြစ်သည်ဟု မဖော်ပြနိုင်ပါ။ ဗဟိုကော်မတီဝင်များထဲတွင် ပါတီအမှုဆောင်လောင်းများအဖြစ် ပါတီက စုစည်းပြီး ပါတီအတွင်း ရာထူးတိုးသူများ မည်ရွှေ့မည်မျှ ပါနေသည်ကို စူးစမ်းဖို့လိုအပ်၏။ သူတို့၏ အလုပ်လမ်းကြောင်းနှင့် ဤအရပ်သား ပါတီခေါင်းဆောင်များ ရယူနိုင်သည့် အမြင့်ဆုံး ရာထူးများကိုလည်း သိဖို့ အရေးကြီးသည်။

ရှေးဦးစွာ ဗဟိုကော်မတီဝင်များ ဖြစ်ကြသည့် အရပ်သားပါတီ အမှုဆောင်များ၏ အရေအတွက်နှင့် ပတ်သက်၍ ၁၉၈၁ ပဉ္စမ ဗဟို ကော်မတီသို့ ရွေးကောက်ခြင်းခံရသည့် အရပ်သား ၇၅ ယောက်တွင် ၈ ယောက်သာ ပါတီယူနစ်ခေါင်းဆောင်အတွေ့အကြုံမရှိသူများ။ သူတို့အထဲတွင် ဒေါက်တာချစ် တစ်ယောက်သာ ဗဟို နိုင်ငံရေး တက္ကသိုလ်တွင် သင်တန်းတစ်ခု တက်ရောက်ဖူးသည့် သမဝါယမ စိုက်ပျိုး

ရေး၊ မွေးမြူရေးနှင့် သစ်တောရေးရာကော်မတီ အတွင်းရေးမှူး ဖြစ်၏။ ကျန်လူများမှာ ဗျူရိုကရက်များ၊ တက္ကသိုလ် ပါမောက္ခများ၊ သို့မဟုတ် အယ်ဒီတာများ။ တစ်ယောက်မှလွဲ၍ ကျန်လူများအားလုံး ၁၉၂၀ ပြည့်လွန်နှစ်များအတွင်း မွေးဖွားခဲ့ကြသူများ။

အခြား ၆၇ ယောက်တို့သည် သူတို့၏ အလုပ်သက်တမ်းကို မြို့နယ်ပါတီ ယူနစ်များတွင် စတင်ခဲ့ကြသူများ ဖြစ်ကြ၏။ သတင်းအချက်အလက် တချို့ မတွေ့ရသော်လည်း ဤလူအားလုံးသည် ဗဟိုနိုင်ငံရေး တက္ကသိုလ်တွင် အခြေခံနိုင်ငံရေး သင်တန်း၊ ပါတီပညာရပ်ရေးသင်တန်း တက်ဖူးသူများ ဖြစ်နိုင်သည်။ လူတချို့မှာ ယူနစ်ဥက္ကဋ္ဌဖြစ်သည်အထိ ပါတီယူနစ်တစ်ခုတွင် နှစ်ပေါင်းများစွာ နေခဲ့ရသော်လည်း တချို့မှာ ပါတီယူနစ်တစ်ခုမှ တစ်ခုသို့ ကြိမ်ဖန်များစွာ ပြောင်းရွှေ့ခဲ့ရသည်။ သို့သော် တိုင်းခြား/ပြည်နယ်ခြား အပြောင်းအရွှေ့ ရှိခဲ့၏။ ခြောက်ယောက်သာ ဤသို့ ပြောင်းရွှေ့ခဲ့ရသည်။ တိုင်း/ပြည်နယ် တစ်ခုတည်းတွင် တာဝန်ထမ်းဆောင်ရခြင်းမှာ ထုံးစံလို ဖြစ်နေပုံရသည်။

ပုံ ၆. ၇ တွင် ရာထူးတိုးလေ့တိုးထအရှိဆုံး လမ်းကြောင်းနှင့် အရပ်သား ပါတီ အမှုဆောင်များအတွက် အမြင့်ဆုံး ရာထူးများကို ဖော်ပြထား၏။ ၁၉၈၅ ပဉ္စမပါတီ ညီလာခံတွင် ရွေးကောက်ခံရသည့် ဆဋ္ဌမ ဗဟိုကော်မတီမှ အရပ်သားဗဟို ကော်မတီဝင်များ၏ အလုပ်သက်တမ်းအတွင်း သူတို့ ရရှိသည့် အမြင့်ဆုံးရာထူးများကို ပုံ ၆. ၇ တွင် ကျွန်တော်တို့ လေ့လာစစ်ဆေးကြည့်နိုင်ပါသည်။ ဆဋ္ဌမ ဗဟိုကော်မတီဝင် စုစုပေါင်း ၂၈၀ တွင် အရပ်သား ၁၁၀ ပါဝင်၏။ အရပ်သားများထဲတွင် ၁၀ ယောက်မှာသာ ပါတီယူနစ်အမှုဆောင် အတွေ့အကြုံ မရှိပါ။ အခြားအစိုးရအဖွဲ့အစည်းများရှိ ရာထူးကြီးများမှ ပါတီထဲသို့ ရောက်လာကြသူများ ဖြစ်ကြသည်။ ကျန် အရပ်သား ၁၀၀ မှာ ပါတီဗျူရိုကရက်စစ်စစ်ဟု ဆိုသူများ။ သူတို့သည် ငယ်ရွယ်စဉ်တွင် ပါတီထဲသို့ဝင်ပြီး ပညာရေး အဆင့်မြင့်သူများ ဖြစ်ကြ၏။

ဇယား ၆. ၁၃ တွင် ပဉ္စမဗဟိုကော်မတီမှ အရပ်သား ဗဟိုကော်မတီဝင်များ၏ ရာထူးများကို ဖော်ပြထားသည်။ အမြင့်ဆုံးရာထူးမှာ ဘဏ္ဍာရေးနှင့် အမျိုးသား စီမံကိန်းကော်မတီ အတွင်းရေးမှူးရာထူး။ ထို ရာထူးကို ယူထားသူမှာ

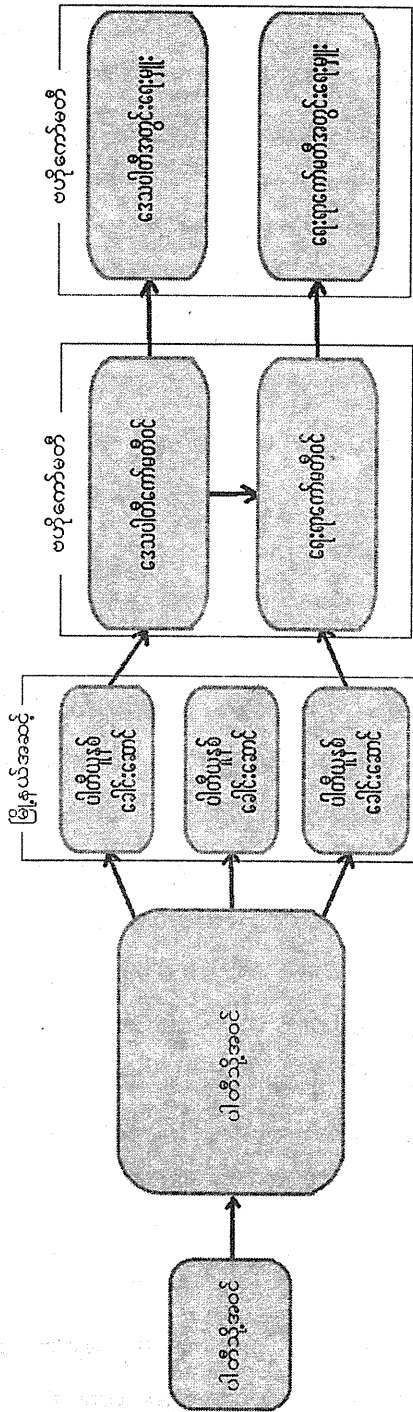

ပုံ ၆.၇ - အရပ်သား ပါတီအမှုဆောင်များ၏ အလုပ်လမ်းကြောင်း

ဇယား ၆.၁၃

ပဉ္စမ ဗဟိုကော်မတီအတွင်း အရပ်သား ပါတီအမှုဆောင်တို့၏ ရာထူးများ

	ကော်မတီ	ရာထူး	အရေအတွက်
ရေးရာကော်မတီ	ဘဏ္ဍာရေးနှင့် အမျိုးသားစီမံကိန်း	အတွင်းရေးမှူး	၁
		အဖွဲ့ဝင်	၃
		အဖွဲ့ဝင်	၆
	နိုင်ငံတကာဆက်ဆံရေးနှင့် နိုင်ငံခြားရေး သမဝါယမ၊ စိုက်ပျိုးရေး၊ မွေးမြူရေးနှင့် သစ်တော	အဖွဲ့ဝင်	၅
		အဖွဲ့ဝင်	၃
		အဖွဲ့ဝင်	၄
ဗဟိုကော်မတီ	ပညာရေး၊ ကျန်းမာရေးနှင့် လူမှုဝန်ထမ်း လူထုလူတန်းစားအဖွဲ့အစည်း နိုင်ငံရေး၊ ပညာရေးနှင့် ယဉ်ကျေးမှု ကူးသန်းရောင်းဝယ်ရေး၊ ဆောက်လုပ်ရေးနှင့် ဆက်သွယ်ရေး တရားရေးနှင့် ပြည်သူ့အုပ်ချုပ်ရေး	အဖွဲ့ဝင်	၃
		အဖွဲ့ဝင်	၄
		အဖွဲ့ဝင်	၂
		အဖွဲ့ဝင်	၂
စစ်ဆေးရေးကော်မတီ	ပါတီစစ်ဆေးရေးကော်မတီ	အဖွဲ့ဝင်	၁
		အဖွဲ့ဝင်	၄
စည်းကမ်းထိန်းသိမ်းရေးကော်မတီ	ပါတီစစ်ဆေးရေးကော်မတီ	အဖွဲ့ဝင်	၄
		အဖွဲ့ဝင်	၄
ဒေသပါတီကော်မတီ	ရန်ကုန်တိုင်း	အဖွဲ့ဝင်	၄
		အတွင်းရေးမှူး	၁
		အဖွဲ့ဝင်	၄
	ရခိုင်ပြည်နယ်	အတွင်းရေးမှူး	၁
		အဖွဲ့ဝင်	၃
	မွန်ပြည်နယ်	အတွင်းရေးမှူး	၁
		အဖွဲ့ဝင်	၃
	မန္တလေးတိုင်း	အတွင်းရေးမှူး	၁
		အဖွဲ့ဝင်	၃
	မကွေးတိုင်း	အတွင်းရေးမှူး	၁
		အဖွဲ့ဝင်	၆
	ပဲခူးတိုင်း	အတွင်းရေးမှူး	၁
		အဖွဲ့ဝင်	၅
	ချင်းပြည်နယ်	အတွင်းရေးမှူး	၁
		အဖွဲ့ဝင်	၂
	တနင်္သာရီတိုင်း	အတွင်းရေးမှူး	၁
		အဖွဲ့ဝင်	၁
ရှမ်းပြည်နယ်	အတွင်းရေးမှူး	၁၀	
	အဖွဲ့ဝင်	၁	
စစ်ကိုင်းတိုင်း	အတွင်းရေးမှူး	၁	
	အဖွဲ့ဝင်	၂	
ကရင်ပြည်နယ်	အတွင်းရေးမှူး	၁	
	အဖွဲ့ဝင်	၅	
ကယားပြည်နယ်	အတွင်းရေးမှူး	၃	
	အဖွဲ့ဝင်	၃	
ကချင်ပြည်နယ်	အတွင်းရေးမှူး	၃	
	အဖွဲ့ဝင်	၃	
ဧရာဝတီတိုင်း	အတွင်းရေးမှူး	၄	
	အဖွဲ့ဝင်	၁	
		အချိန်ပိုင်း	၁

ဦးဟန်ရွှေ။ ၁၉၄၁ တွင် မွေးဖွားသည့် ဗမာလူမျိုးတစ်ယောက်။ ပဲခူးတွင် လူလားမြောက်ပြီး ၁၉၆၂ တွင် ရန်ကုန်တက္ကသိုလ်မှ ဝိဇ္ဇာဘွဲ့ရသူ။ သူ့လမ်းစဉ် ပါတီထဲသို့ ဝင်ပြီးသည်နှင့် တစ်ပြိုင်နက် ဗဟိုနိုင်ငံရေးတက္ကသိုလ် အခြေခံနိုင်ငံရေး သင်တန်း အမှတ်စဉ် (၃)သို့ တက်ရသည်။ သူ ရာထူးတက်ပုံမှာ အခြားသူများ ထက်မြန်၏။ အကြောင်းမှာ ပါတီအမှုဆောင်များ ဖြတ်သန်းသွားရလေ့ရှိသည့် ဒေသပါတီ ကော်မတီဝင် ရာထူးကို ခုန်ကျော်ပြီး ၁၉၇၇ တတိယပါတီ ညီလာခံတွင် ဘဏ္ဍာရေးနှင့် အမျိုးသားစီမံကိန်း ကော်မတီဝင် ဖြစ်သွားသောကြောင့်။ ဘဏ္ဍာရေး နှင့် အမျိုးသားစီမံကိန်း ကော်မတီ အတွင်းရေးမှူးအောက်တွင် အရပ်သားပါတီ အမှုဆောင်များ ဥက္ကဋ္ဌ၊ အဖွဲ့ဝင် ဖြစ်နိုင်သည့် အခြားရေးရာ ကော်မတီများ (ဇယား တွင် ပြထားသည့်အတိုင်း) ရှိသည်။ ဤရေးရာကော်မတီ ဘယ်နှစ်ခု တွင် အရပ်သား ပါတီအမှုဆောင်များ ဥက္ကဋ္ဌ ဖြစ်ကြသလဲ။ တပ်မတော် အရာရှိများ ဥက္ကဋ္ဌ ဖြစ်ကြ သလဲ။ ယခင် ဗဟိုကော်မတီများ နောက်ပိုင်းတွင် အရပ်သား ပါတီအမှုဆောင်များ တိုးပွားလာပြီး တပ်မတော် အရာရှိများ နည်းပါးသွားသလား။ နေဝင်း ရည်ရွယ်ပုံရသလို လမ်းစဉ်ပါတီသည် အရပ်သား ပျူရီကရက်များ စီမံခန့်ခွဲသည့် အာဏာရပါတီ ဖြစ်လာသလားဆိုသည်ကို ဤမေးခွန်းများက ဖော်ပြပေးနိုင်ပါလိမ့်မည်။

ရာထူးတိုးစေမည့် အကြောင်းတွေက ဘာတွေလဲ။ ဤမေးခွန်းသည် စိတ်ဝင်စားစရာ မေးခွန်းတစ်ခု ဖြစ်သော်လည်း အဖြေသည် (အချက် အလက် မရရှိမှုကြောင့်) မသဲကွဲပါ။ ပါတီအမှုဆောင်များနှင့် လူတွေ့ မေးမြန်းရာတွင် တချို့ က ပါတီယူနစ်တွင် စည်းရုံးရေး ကောင်းသောကြောင့် ရာထူးတိုးသည်ဟု ပြောကြ ၏။ တချို့ကတော့ ပေါ်လစီများအကြောင်း နားလည်သောကြောင့် ရာထူးတိုးသည် တဲ့။ ထိပ်ပိုင်းမှ အကောင်ကြီးကြီး အမြီးရှည်ရှည်များနှင့် ဆက်စပ်သောကြောင့်၊ ကာမာဝစရကုသိုလ်ကံကြောင့် ရာထူးတိုးရခြင်း ဖြစ်သည်ဟု ဆိုသူတွေလည်း ရှိ၏။

အရပ်သား ပါတီအမှုဆောင်တစ်ယောက် မျှော်လင့်နိုင်သည့် အမြင့်ဆုံး ရာထူးမှာ ရေးရာကော်မတီ အတွင်းရေးမှူး ရာထူးပါ။ ဤရာထူးထက်မြင့်သည့် ရာထူးများကိုရရှိသည့် အရပ်သား အများအပြားတွင် ပါတီလုပ်ငန်း အတွေ့အကြုံ မရှိ။ ရှိလျှင်လည်း ပြောပလောက်အောင် မဟုတ်။ ဤသည်မှာ ပါတီအမှုဆောင် ဖြစ်ခြင်းနှင့် မြင့်မားသောရာထူးများကြားတွင် အပြန်အလှန် ဆက်နွယ်မှု မရှိ

သလောက်ပါဟု ဆိုလိုခြင်း ဖြစ်သည်။ ၁၉၇၄ ဖွဲ့စည်းပုံ အခြေခံဥပဒေတွင် ပြဋ္ဌာန်းထားသည့်အတိုင်း လမ်းစဉ်ပါတီက နိုင်ငံတော်ကို ထိန်းကျောင်းသည်ဖြစ်လျှင် အရပ်သား ပါတီအမှုဆောင်များ (ပါတီဗျူရီ ကရက်စစ်စစ်ဆိုသူများ) အတွက် ရာထူး တိုးမှု ကန့်သတ်ချက်များသည် မမြင့်မားပါ။ သို့သော် ၁၉၈၀ ပြည့်လွန်နှစ် များအတွင်း ဦးဟန်ရွှေသည် အသက် ၄၀ ကျော်ထဲမှာ ရှိနေဆဲ ဖြစ်သည်ကို ထည့်သွင်းစဉ်းစား လျှင် နောက်ထပ် ရာထူးတိုးဖို့ အလားအလာ ရှိနိုင်သည်။ တာဝန်ထမ်းဆောင်ဆဲ တပ်မတော် အရာရှိများနှင့် အငြိမ်းစား တပ်မတော် အရာရှိများက ထိပ်ပိုင်းပါတီ ရာထူးများကို သိမ်းထားသော်လည်း ပါတီအလယ်ပိုင်းနှင့် အောက်ပိုင်းတို့တွင် အရပ် သား ပါတီအမှုဆောင်များ တိုးပွားနေသည်။ ထို့ကြောင့် ၁၉၈၉ တွင် ဆဌမ ပါတီ ညီလာခံလုပ်ဖြစ်လျှင် အရပ်သားပါတီ အမှုဆောင်များ၏ ထိုးဖောက်မှု ရှိနိုင်၏။

သုံးသပ်ချက်

ဤအခန်း၏ ရည်ရွယ်ချက်များအနက် တစ်ခုမှာ ကွန်မြူနစ်နိုင်ငံများမှ တော်လှန်ရေးများနှင့် နှိုင်းယှဉ်လျှင် ဦးနေဝင်း၏ တော်လှန်ရေး တစ်ခု ထူးနေပုံကို ရှင်းပြရန် ဖြစ်သည်။ ကွန်မြူနစ်နိုင်ငံများ၏ ထူးခြားသော ပင်ကိုလက္ခဏာများကို ခြုံငုံကောက်ချက်ချရန် ခက်ခဲသော်လည်း နိုင်ငံရေး လှုပ်ရှားတက်ကြွသူများနှင့် သဘောတရားရေး ဆရာကြီးများသည် တော်လှန်ရေးလွန် ကာလများတွင် ဗျူရီ ကရေစီယန္တရား၏ မန်နေဂျာများနှင့် နောက်ပိုင်းတွင် စီးပွားရေးကျွမ်းကျင်သူ ပါတီဗျူရီကရက်များ၏ အစားထိုးခြင်း ခံကြရ၏။ ဤသို့ဖြင့် စက်မှုတိုးတက်လာပြီး ပါတီတွင်း ရာထူးတိုးမှု ပိုမို အားကောင်းလာ၏။

မြန်မာပြည်မှာတော့ တစ်မျိုးပါ။ ဦးနေဝင်း၏ တော်လှန်ရေးသည် အထက် မှ တော်လှန်ရေး (revolution from above) ဖြစ်သည်။ ယင်းတွင် ပြည်သူတို့ ကျယ်ကျယ်ပြန့်ပြန့် ပါဝင်ထားခြင်း မရှိ။ နိုင်ငံရေး လှုပ်ရှား တက်ကြွသူနှင့် သဘော တရားရေး ဆရာကြီး အနည်းအကျဉ်းကသာ တော်လှန်ရေးတွင် ပါဝင်ကြ၏။ တော်လှန်ရေးကောင်စီနောက်ပိုင်း ဖန်တီးသည့် ပါဝါ ဖွဲ့စည်းပုံသည် တပ်မတော် အရာရှိ အများအပြား ပါဝင်လျက်ရှိသည့် ပါဝါ ဖွဲ့စည်းပုံ ဖြစ်သည်။

ဦးနေဝင်း၏ တော်လှန်ရေးကို ဖက်ဆစ်တော်လှန်ရေးအတွင်း စစ်သား

များအဖြစ် ပါဝင်ခဲ့ပြီး ပြည်တွင်းသောင်းကျန်းမှုကို ဗမာ့တပ်မတော် ခေါင်းဆောင်များအဖြစ် တိုက်ခိုက်ခဲ့သူများဖြစ်ကြသည့် လူငယ်မျိုးချစ်ဟောင်းများက ဦးစီးဦးရွက်ပြုကြသည်။ တော်လှန်ရေးတွင် အရေးကြီးသည့် အခန်းကဏ္ဍများ၌ ပါဝင်သည့် အရပ်သားများ မရှိသလောက် ရှားသည်မှာ အံ့ဖွယ်။ သို့သော် မြန်မာပြည်တွင် ၁၉၈၀ ပြည့်လွန်နှစ်များအတွင်း “ပါတီဗျူရိုကရက်များ”ဟု အခေါ်ခံရနိုင်သည့် လူများ တဖြည်းဖြည်း တိုးပွားလာခဲ့ပုံမှာ လမ်းစဉ်ပါတီ၏ လုပ်ငန်းလည်ပတ်မှုတွင် အရပ်သား ပါတီအမှုဆောင်များ အရေးပါလာပုံကို ပြ၏။

သို့သော် ပါတီထဲတွင် အရပ်သား ပါတီအမှုဆောင် အရေအတွက် တိုးပွားနေစဉ် လွတ်လပ်ရေးရပြီး နောက်ပိုင်း တပ်မတော်သို့ ဝင်ရောက်ခဲ့ကြသည့် အရာရှိများသည် တပ်မတော်အတွင်း ဩဇာတိက္ကမ ရှိလာကြ၏။ ပါဝါဖွဲ့စည်းပုံအတွင်း အရပ်သား ပါတီအမှုဆောင်များ အရေအတွက် တိုးပွားမှုနှင့် သောင်းကျန်းမှု တိုက်ဖျက်ရေး မျိုးဆက်အရာရှိများက ၁၉၇၄ ဖွဲ့စည်းပုံ အခြေခံဥပဒေနှင့် တကယ့် ပါဝါဖွဲ့စည်းပုံအကြားတွင် လပ်ဟာမှု တစ်ခုကို ကိုယ်စားပြုသည်ဟု ကျွန်တော် စောဒက တက်ချင်ပါသည်။ ထို့ပြင် ဤလပ်ဟာမှုက အတွေးအမြင် ပမာနဝါဒီ တစ်ယောက်နှင့် ယထာဘူတဝါဒီ တစ်ယောက်အဖြစ် ဦးနေဝင်း၏ လက္ခဏာ သွင်ပြင်နှစ်ခုကို ပြသည်။ လမ်းစဉ် ပါတီနှင့် အရပ်သား ပါတီ အမှုဆောင်များကို ဖန်တီးသူမှာ အတွေးအမြင် ပမာနဝါဒီ ဦးနေဝင်းဖြစ်သော်လည်း ဦးနေဝင်းသည် ကိုယ့်ကိုယ်ကိုယ် ကာကွယ်သည့် ယထာဘူတဝါဒီတစ်ယောက် အနေဖြင့် သောင်းကျန်းမှု တိုက်ဖျက်ရေး မျိုးဆက်အရာရှိများကို နိုင်ငံရေးအထက်လွှာ၏ အဓိက အစိတ်အပိုင်းအဖြစ် ဖန်တီးထား၏။ ဦးနေဝင်း၏စံနှင့် ကိုယ့်ကိုယ်ကိုယ် ကာကွယ်မှုအကြား ပဋိပက္ခ က အရပ်သားပါတီ အမှုဆောင်များနှင့် သောင်းကျန်းမှု တိုက်ဖျက်ရေး မျိုးဆက်အရာရှိများအကြား ပဋိပက္ခအဖြစ်သို့ ဆိုက်ရောက်သွား၏။ နောက်ဆုံးတွင် ဦးနေဝင်းသည် ကိုယ့်ကိုယ်ကိုယ် ကာကွယ်မှုကို ဖက်တွယ်ထားသည့် သာမညောင်ည အာဏာရှင်တစ်ယောက်အဖြစ်သို့ ပြောင်းလဲသွားပြီး ယင်းသို့ ပြောင်းလဲသွားခြင်းကြောင့်ပင် အရပ်သား ပါတီအမှုဆောင်များသည် (တပ်မတော် လက်ထဲတွင် အန္တိမအာဏာရှိနေခြင်းနှင့်အတူ) အစဉ်တစိုက် အခွင့်အလမ်းမသာ ဖြစ်နေကြရတော့၏။

၁၉၈၈ ပြည်သူ့အရေးတော်ပုံ နောက်ပိုင်း လမ်းစဉ်ပါတီ ဥက္ကဋ္ဌအဖြစ်မှ ဦးနေဝင်း နုတ်ထွက်ပြီး များမကြာမီ အာဏာသိမ်းမှုတစ်ခု ဖြစ်ပွားပြီး နိုင်ငံရေး လှုပ်ရှားမှုအားလုံး ရပ်စဲသွားသည်။ အရပ်သား ပါတီအမှုဆောင်များ အုပ်ချုပ်ရေး ပိုင်းမှ ဖယ်ရှားခြင်းခံရ။ ထို့နောက်တွင် ၁၉၉၀ ပါတီစုံ ရွေးကောက်ပွဲအတွက် လမ်းစဉ်ပါတီကို တိုင်းရင်းသား စည်းလုံးညီညွတ်ရေးပါတီ (တစည)အဖြစ် ပြန်လည် ဖွဲ့စည်းသော်လည်း ယင်းပါတီသည် ၄၉၂ နေရာတွင် ၁၀ နေရာသာ အနိုင်ရပြီး အရှက်တကွဲ ဖြစ်သွားခဲ့။ ဒေါ်အောင်ဆန်းစုကြည် ခေါင်းဆောင်မှုအောက်မှ အမျိုးသားဒီမိုကရေစီ အဖွဲ့ချုပ်က ခြိမ်းခြိမ်းသဲသဲ အပြတ်အသတ် အောင်ပွဲခံခဲ့။ စစ်တပ် ဖိနှိပ်သည့် နှစ်များအတွင်း မြန်မာပြည်တွင် ဒီမိုကရေစီ ရှေ့မတိုးဘဲ ရေသိုးအုန်သလို တန်နေခဲ့ပြီး တစညသည် မထိရောက်သော အဖွဲ့အစည်း တစ်ခု ဖြစ်သွား၏။ တက္ကသိုလ်ရိပ်သာလမ်းနှင့် ကမ္ဘာအေးဘုရားလမ်းဆုံရာ အနီးမှာ တည်ရှိနေဆဲဖြစ်သည့် တစညဌာနချုပ်သည် ဦးနေဝင်းခေတ် ဂုဏ်ကျက်သရေကို အမှတ်ရစရာအဖြစ် အသုံးတော်ခံနေကြသူများအား ဗန်းပြထားရာ ပြတိုက်တစ်ခု နှင့် တူနေတော့ပြီ။ ဤလူများသည် ပထမမျိုးဆက် အရပ်သားပါတီ အမှုဆောင်များ ဖြစ်ကြပြီး ယခုတိုင် ပါတီ ဌာနချုပ်တွင် ထိုင်ကာ ပါတီရာထူးများ ယူထားကြဆဲ။

မရှုမလှ အရေးနိမ့်ပြီးနောက် နှစ်ပေါင်း ၂၀ အကြာ ၂၀၁၀ နိုဝင်ဘာ ၇ တွင် ကျင်းပသည့် အမျိုးသားလွှတ်တော်နှင့် ဒေသန္တရလွှတ်တော် ရွေးကောက်ပွဲ များသို့ ကိုယ်စားလှယ်လောင်း ၉၉၅ ယောက်ကို တစည တင်သွင်း၏။ ယင်းအရေ အတွက်သည် တပ်မတော်က ကျောထောက်နောက်ခံ ပြုသည့် ပြည်ထောင်စု ကြံ့ခိုင်ရေးနှင့် ဖွံ့ဖြိုးရေးပါတီ (ပြည်ခိုင်ဖြိုး)၏ ကိုယ်စားလှယ်လောင်း အရေအတွက် ၁၁၁၂ နောက်တွင် ဒုတိယအများဆုံးဖြစ်ပြီး ဤပါတီနှစ်ခုသာ တစ်ပြည်လုံး အတိုင်းအတာဖြင့် ရွေးကောက်ပွဲ ဝင်နိုင်ခြင်း ဖြစ်သည်။ သို့သော် ရွေးကောက်ပွဲ ရလဒ်သည် တစညအတွက် နောက်ထပ် အရှက်ကွဲစရာ ဖြစ်ရပြန်လေသည်။ အမျိုးသားလွှတ်တော်တွင် ၁၇ နေရာ (၃ ဒသမ ၄ ရာခိုင်နှုန်း)၊ ဒေသန္တရ လွှတ်တော်များတွင် ၄၆ နေရာ (၅ ဒသမ ၅ ရာခိုင်နှုန်း)သာ အနိုင်ရသည်။ ယင်း၏ ကိုယ်စားလှယ်လောင်း အများအပြားမှာ အရပ်သားများ။ လမ်းစဉ်ပါတီတွင် အလေ့အကျင့်နှင့် နိုင်ငံရေးအတွေ့အကြုံ ရခဲ့ကြသူများ။ ၂၀၁၀ တွင် အသက်

၅၀ ကျော်နှင့် အထက်မှာ ရှိနေကြသူများ။ ရွေးကောက်ပွဲတွင် တစည အရုံးကြီး ရုံးရခြင်းမှာ ၁၉၉၀ ကတည်းက ပါတီနှင့် ယင်း၏ နိုင်ငံရေး လှုပ်ရှားမှုများ တန်နေ သောကြောင့်သာ မဟုတ်။ ပါတီ၊ ယင်း၏ ခေါင်းဆောင်များနှင့် ကိုယ်စားလှယ် လောင်းများမှာ အခြားခေတ်တစ်ခုမှ လူများ ဖြစ်နေသောကြောင့်။ သူတို့သည် လမ်းစဉ်ပါတီခေတ်ကတည်းက ပါတီတွင် လေ့ကျင့်ခဲ့၊ လုပ်ကိုင်ခဲ့သူများ ဖြစ်ကြ၏။ စင်စစ်အားဖြင့် တစညသည် လမ်းစဉ်ပါတီ၏ ပါတီဝင်စားဖြစ်ပြီး ယနေ့ မြန်မာ ပြည်နှင့် မဆက်စပ်နိုင်။ နိုင်ငံရေးပါတီ တစ်ရပ်အနေဖြင့် ယင်း၏ လုပ်နိုင်စွမ်းသည် ပြည်ခိုင်ဖြိုးနှင့် တိုင်းပြည်တစ်ဝန်း လူကြိုက်များလှသည့် အန်အယ်လ်ဒီတို့လောက် မစွဲကြောင်း သက်သေပြခဲ့ပြီ။ တစည အရေးနိမ့်ခြင်းက လမ်းစဉ်ပါတီ ကျဆုံးခန်း ကို နောက်ထပ်တစ်ဖန် သက်သေပြလိုက်ပြန်ပြီ။ သူ၏ နိုင်ငံရေးစံပေါ်တွင် ၂၆ နှစ်လုံးလုံး ဦးနေဝင်း သုံးစွဲခဲ့သမျှ ဧရာမကြီးမားလှသည့် အချိန် အတိုင်း အတာနှင့် အမျိုးသား ရတနာသိုက်အားလုံး အဟောသိကံ ဖြစ်ခဲ့ရပြီ။

မှတ်စုများ

- ၁။ ပါတီယူနစ်ဥက္ကဋ္ဌမှာ တာဝန်ထမ်းဆောင်ဆဲ ကြည်းတပ်ဗိုလ်ကြီးတစ်ဦးဖြစ် သည်။ (၂၀၀၅ ဇန်နဝါရီ ၂၀ တွင် ဒေသန္တရပါတီခေါင်းဆောင်ဟောင်း တစ်ယောက်နှင့် အင်တာဗျူး)
- ၂။ ၂၀၀၄ နိုဝင်ဘာ ၁ တွင် ဒေသန္တရပါတီခေါင်းဆောင်ဟောင်းတစ်ယောက်နှင့် အင်တာဗျူး။
- ၃။ Dorothy Guyot, The Political Impact of Japanese Occupation of Burma
- ၄။ လူမျိုးစုလွှတ်တော်အမတ်ဖြစ်ခဲ့ဖူးသူတစ်ယောက်သာ ပြည်သူ့လွှတ်တော်တွင် ရွေးကောက်ခြင်းခံရသည်။ ထိုသူမှာ ကချင်ပြည်နယ်ကိုယ်စားလှယ် ဆွမ်လွတ် ဂေါင်ဂန်။ ပါတီနိုင်ငံရေး အတွေ့အကြုံရှိသူများသည် လမ်းစဉ်ပါတီထဲသို့ ဝင်ရန် မိမိတို့ပါတီကို စွန့်ခွာလာကြ၏။



[၇]

မြို့စောင့်တပ် နိုင်ငံတော် တည်ထောင်ခြင်း

အာဏာရှင်-စစ်တပ် ဆက်စပ်မှု၏ နိုင်ငံရေး

အခန်း (၄) တွင် ဦးနေဝင်းအစိုးရစနစ်ကို မအောင်မြင်သော ပါတီ-နိုင်ငံတော် တစ်ရပ်အဖြစ် ရည်ညွှန်းခဲ့သည်။ အကြောင်းမှာ ပါတီ-နိုင်ငံတော် တစ်ရပ်၏ တော်လှန်သော ပါတီသည် တော်လှန်ရေးတစ်ရပ်ကို လမ်းညွှန်သည့် နိုင်ငံရေး အုပ်စုတစ်ခု ဖြစ်လေ့ဖြစ်ထရှိသော်လည်း မြန်မာပြည်မှ လမ်းစဉ်ပါတီမှာ ကြီးစိုးမှု မရှိဘဲ တပ်မတော် လွှမ်းမိုးမှုအောက်တွင် အမြဲတမ်း ကျရောက်နေသောကြောင့်ပါ။ စင်စစ် ၁၉၇၄-၁၉၈၈ အတွင်း နိုင်ငံရေးစနစ်သည် သွယ်ဝိုက်စစ်အစိုးရ ဖြစ်သည်။ Harold Lasswell ရေးသည့် “မြို့စောင့်တပ် နိုင်ငံတော်” (Garrison State) လက္ခဏာမျိုး ဖြစ်သည်။^၁ ၁၉၃၂ မတ်တွင် ဂျပန်တို့ တည်ထောင်သည့် မန်ချူးရီးယား ကို နမူနာယူ၍ ပြောခြင်း ဖြစ်၏။ အနာဂတ်နိုင်ငံ အများအပြားကို ညှိနှိုင်းခြင်းတွင် အထူးကျွမ်းကျင်သူများ (ဥပမာ စီးပွားရေးလုပ်ငန်းရှင်များ) က ဦးဆောင်ဘဲ အကြမ်းဖက်မှုတွင် အထူးကျွမ်းကျင်သူများ (ဥပမာ စစ်သားများ)က ဦးဆောင် လိမ့်မည်ဟူသော ဖြစ်နိုင်ခြေကို Harold Lasswell က စူးစမ်းထားခြင်း ဖြစ်၏။ မြို့စောင့်တပ် နိုင်ငံတစ်ခုတွင် စီမံခန့်ခွဲမှု၏ လုပ်ငန်းတာဝန်သည် လုပ်ထုံးလုပ်နည်း ဆိုင်ရာ လည်ပတ်မှုကို ကြီးကြပ် ကွပ်ကဲရာတွင် ကျွမ်းကျင်မှု၊ အုပ်ချုပ်ရေး အဖွဲ့ အစည်းတွင် ကျွမ်းကျင်မှု၊ ဝန်ထမ်း စီမံခန့်ခွဲရာတွင် ကျွမ်းကျင်မှု၊ လူထုဆက်ဆံရေး တွင် ကျွမ်းကျင်မှု (စစ်တပ်အဖွဲ့ အစည်းတစ်ခုတွင် ပါရင်စွဲဖြစ်ပြီး အစိုးရတစ်ရပ် စီမံခန့်ခွဲခြင်းနှင့် သက်ဆိုင်သည်ဟု သူမြင်သည့် ကျွမ်းကျင်မှုများ) ကို လေ့ကျင့်ခြင်း ဖြစ်သည်^၂ ဟု သူက ဆိုသည်။

Lasswell ၏ ခန့်မှန်းချက် တိကျမှန်ကန်မှုသည် ဤတွင် မသက်ဆိုင်။ အရေးကြီးသည်မှာ သူဖော်ထုတ်ပြသည့် စစ်တပ်၏ ဝန်ထမ်းနှင့် စည်းရုံးရေး အရည်အချင်းနှင့် နိုင်ငံစီမံခန့်ခွဲခြင်းအတွက် လိုအပ်သည့် ကျွမ်းကျင်မှုများအကြား အပြုသဘောဆောင်သော ဆက်ဆံရေး ဖြစ်သည်။ ယေဘုယျအားဖြင့် အရပ်ဘက်-စစ်ဘက် ဆက်ဆံရေးအပေါ် လေ့လာချက်များသည် ဤအချက်ကို ကြည့်ရန် ပျက်ကွက်ပြီး အစိုးရအပြောင်းအလဲအတွက် စစ်တပ်၏ စွက်ဖက်မှုကို စူးစိုက်ဖော်ပြကြ၏။ အကြမ်းပတ်မ်းနည်းဖြင့် အာဏာသိမ်းခြင်းနှင့် လုပ်ငန်းလုပ်စဉ် အုပ်ချုပ်ရေးလုပ်ငန်းမှ တစ်ဆင့် အာဏာဆုပ်ကိုင်ထားခြင်းတို့သည် အများကြီး ခြားနားလေစွ။ အကြမ်းဖက်ခြင်း လိုအပ်သော်လည်း စစ်တပ်အစိုးရ ကြာရှည်ခံဖို့အတွက် မလုံလောက်ပါ။ စစ်အစိုးရတစ်ရပ်ကို မြန်မြန်ဆန်ဆန် ဆုံးဖြတ်ချက်ချနိုင်စေရန်နှင့် ဆုံးဖြတ်ချက်များကို ထိထိ ရောက်ရောက် အကောင်အထည်ဖော်နိုင်စေရန် စွမ်းရည်ပေးသည်မှာ စစ်တပ်၏ စည်းကမ်းတင်းကျပ်သော အဖွဲ့အစည်းဆိုင်ရာ စီမံခန့်ခွဲမှုပါ။ သို့သော် ဤအခြေအနေမျိုး ဖြစ်ခဲ့၏။ အကြောင်းမှာ အာဏာရှင်အစိုးရများအတွင်း စစ်တပ်၏ နိုင်ငံရေးအခန်းကဏ္ဍ ချဲ့ထွင်မှုသည် ရံဖန်ရံခါ ယင်း၏ အဖွဲ့အစည်းဆိုင်ရာ စီမံခန့်ခွဲမှုကို အနှောင့်အယှက် ဖြစ်စေသောကြောင့်ပါ။ စစ်တပ်နှင့် နိုင်ငံရေး အခန်းကဏ္ဍအကြား ပဋိပက္ခကြောင့် ပေါ်ပေါက်သည့် အတွင်းပဋိပက္ခများ အန္တရာယ် ရင်ဆိုင်ရင်း စစ်တပ်သည် ရလဒ်နှစ်ခုအနက် တစ်ခုကို ရွေးချယ်ရဖို့ ရှိသည်။ (၁) အဖွဲ့အစည်းဆိုင်ရာ စီမံခန့်ခွဲမှုကို အားနည်းစေသည့် စစ်တပ်တွင်း နိုင်ငံရေး အကွဲအပြဲများနှင့် (၂) စည်းလုံးညီညွတ်မှု ထိန်းသိမ်းရန်အလို့ငှာ နိုင်ငံရေးနှင့် အစိုးရလုပ်ပတ်မှုထဲမှ ဆုတ်ခွာခြင်း။ မည်သည့်နည်းဖြစ်ဖြစ် “မြို့စောင့်တပ် နိုင်ငံတော်” မဖြစ်ပေါ်နိုင်။

သို့သော် မြန်မာပြည်တွင် တပ်မတော်သည် ယင်း၏ စည်းလုံးညီညွတ်မှုကို ထိန်းသိမ်းထားနိုင်ပါသည်။ ဤအခြေအနေ ဘယ်လိုဖြစ်လာတာလဲ။ ဗိုလ်နေဝင်းသည် တပ်မတော်ကို ဘယ်လို အောင်အောင်မြင်မြင် ထိန်းချုပ်ခဲ့သလဲ။ ဘယ်လို မက်လုံးက တပ်မတော် အရာရှိများကို အုပ်ချုပ်သူအား ဖြုတ်ပစ်ခြင်းနှင့် ၁၉၈၆ ဖိလစ်ပိုင်လို့ ၁၉၉၈ အင်ဒိုနီးရှားလို့ ဒီမိုကရက် တိုက်ရေးရှင်း အရှိန်အဟုန်မြှင့်ခြင်း မှ တားဆီးထားသလဲ။ ဤမေးခွန်းများအပေါ် ရှေ့ပိုင်းအခန်းများက အာရုံ သိပ်မ

စိုက်ခဲ့သည်မှာ အဆိုပါ မေးခွန်းများသည် ဦးနေဝင်းအစိုးရနှင့် တပ်မတော်ကို ကျစ်လျစ်တောင့်တင်းသည်ဟု မှတ်ယူလိုဟန် ရှိသောကြောင့်ပါ။

ဦးနေဝင်းအစိုးရလက်ထက်တွင် တပ်မတော် ပြုပြင်ပြောင်းလဲမှုနှင့် ယင်း၏ နိုင်ငံရေး အရေးပါမှုကို ဤအခန်းတွင် စူးစမ်းထား၏။ မိမိ၏ ကာကွယ်ရေးဦးစီးချုပ် ရာထူးကို သူလက်ထောက် ဗိုလ်ချုပ်ကြီး စန်းယုသို့ ၁၉၇၂ တွင် ဗိုလ်နေဝင်းလွှဲပြောင်းပေးပြီး နောက်ပိုင်းကာလကို ဆန်းစစ်ကြည့်ပါမည်။ ၁၉၇၂ နောက်ပိုင်းတွင် တပ်မတော်သည် ဗိုလ်နေဝင်း၏ တိုက်ရိုက်ကွပ်ကဲမှုအောက်တွင် မရှိတော့သဖြင့် တပ်မတော်ကို ပြင်ပမှ ထိန်းချုပ်ဖို့ နည်းလမ်း ရှာကြံရတော့အံ့။ ဒီမိုကရက်တိုက်ရေးရှင်းသည် အရပ်ဘက် လူ့အဖွဲ့အစည်းမှ လှုပ်ရှားမှုများကိုသာ တောင်းဆိုမည် မဟုတ်ပါ။ အာဏာရ လူတန်းစားအတွင်း တရားသေသမားများနှင့် အစွန်းမရောက်သူများ၏ နိုင်ငံရေး ပဋိပက္ခကိုလည်း တောင်းဆိုပါသည်။ အချင်းချင်း စည်းလုံးမှုကို အုပ်ချုပ်သူ လူတန်းစား ထိန်းထားနိုင်သမျှ ၁၉၈၈ နှင့် ၂၀၀၇ တို့တွင် မြန်မာပြည်နဖူးတွေ့ဒူးတွေ့ ကြုံခဲ့ရသလို လူထုအုံကြွမှုများ အောင်မြင်နိုင်ဖွယ် မရှိပါ။ ထို့ကြောင့် မြန်မာပြည်၏ ဒီမိုကရက်တစ် မဟုတ်သော နိုင်ငံရေး ပဟောဠိကို အဖြေညှိဖို့ အောက်ပါမေးခွန်းများကို ဖြေဖို့လိုသည်။ ဗိုလ်နေဝင်းသည် ၁၉၇၂ နောက်ပိုင်းတွင် တပ်မတော်ကို ဘယ်လိုထိန်းချုပ်ခဲ့သလဲ။ ဘယ်အတိုင်းအတာအထိ သူ အောင်မြင်ခဲ့သလဲ။ သူ လိုက်နာရသည့် ကန့်သတ်ချက်တွေက ဘာတွေလဲ။

ဤအခန်းတွင် ရှေးဦးစွာ ၁၉၆၂ အာဏာသိမ်းပွဲက တပ်မတော်သို့ သယ်ဆောင်လာခဲ့သည့် အကျိုးကျေးဇူးကို ဆန်းစစ်ပြီး ဗိုလ်နေဝင်းသည် တပ်မတော်ကို အထူးတလည် ဦးစားမပေးခဲ့ကြောင်း ဖော်ပြပါမည်။ သို့သော် ဗိုလ်နေဝင်းကား တပ်မတော် ထောက်ခံမှုရဖို့ ချွတ်ချော်ခြင်း မရှိခဲ့။ အဲဒါ ဘာကြောင့်လဲ။ ဤမေးခွန်းကို ဖြေရန် တပ်မတော်၏ သွင်ပြင်လက္ခဏာ နှစ်ခုကို စိစစ်ခြင်းဖြင့် ကြိုးပမ်းထားပါသည်။ သွင်ပြင်လက္ခဏာတစ်ခုမှာ လမ်းစဉ်ပါတီ-တပ်မတော် ဆက်ဆံရေး။ အခြားတစ်ခုမှာ စစ်ဝန်ထမ်းများအား ထိန်းကျောင်းသည့် ဥပဒေများအား တရားဝင် မဟုတ်သော ပြဋ္ဌာန်းမှု။

အာဏာသိမ်းခြင်းနှင့် စစ်တပ်

အာဏာသိမ်းခြင်းသည် အစိုးရတာဝန်ကို စစ်ဘက်အရာရှိများက လွှဲပြောင်း

ယူခြင်း ဖြစ်သော်လည်း စစ်တပ်ခေါင်းဆောင်များက တိုင်းပြည် အုပ်ချုပ်သူများ ဖြစ်လာ ကြသည့်တိုင် စစ်တပ်တစ်ခုလုံးအတွက် ကောင်းသော ရလဒ်များသို့ သေချာပေါက် ရှေးရှုသွားသည် မဟုတ်။ ထို့ပြင် အာဏာသိမ်း ခြင်း၏ ထိရောက်မှု အရည်အသွေး နှင့် အဆင့်အတန်းက စစ်တပ် အဖွဲ့အစည်း၏ အမျိုးမျိုးသော အစိတ်အပိုင်းတို့ အတွက် တူလိမ့်မည် မဟုတ်ချေ။ ဤအပိုင်း၏ ရည်ရွယ်ချက်မှာ အဖွဲ့အစည်းနှင့် လှုပ်ရှားမှုများအပြင် တပ်မတော်၏ အဖွဲ့အစည်းဆိုင်ရာ အကျိုးအပေါ် ၁၉၆၂ မတ် ၂ အာဏာသိမ်း မှု၏ ထိရောက်မှုကို ဆွေးနွေးရန် ဖြစ်သည်။

အာဏာသိမ်းချိန်တွင် တပ်မတော် (ကြည်း၊ ရေ၊ လေ) ၌ ခန့်မှန်းခြေ စုစုပေါင်းအင်အား ၁၀၀,၀၀၀ ခန့် ရှိ၏။ တရားဝင် မှတ်တမ်းအရ ၁၉၆၅ တွင်ရှိ သည့် တပ်မတော် အရွယ်အစားမှာ တပ်မတော်သားပေါင်း ၁၄၀, ၈၁၄ (ကြည်း- ၁၂၆,၁၈၃၊ ရေ-၇၁၅၅ နှင့် လေ-၇၄၇၆) ဖြစ်ပြီး ကာကွယ်ရေးဝန်ကြီးဌာနမှာ တပ်မတော်အင်အား၏ ၈၉ ဒသမ ၆ ရာခိုင်နှုန်း ရှိသည့် ကြည်းတပ်၏ သြဇာ လွှမ်းမိုးမှုအောက်တွင် ရှိသည်။

၁၉၆၁ (အာဏာမသိမ်းမီ တစ်နှစ်)တွင် ကြည်းတပ်ကို အကြီးစား ပြန်လည် ဖွဲ့စည်းပြီး စစ်ဌာနချုပ် ဖွဲ့စည်းပုံကို စစ်တိုင်းနှစ်တိုင်းနှင့် တပ်မဟာ ၁၃ ခုမှ စစ်တိုင်း ငါးတိုင်း (အရှေ့တောင်တိုင်း၊ အနောက်တောင်တိုင်း၊ အလယ်ပိုင်းတိုင်း၊ အနောက် မြောက်တိုင်းနှင့် အရှေ့ပိုင်းတိုင်း) သို့ ပြောင်းလိုက်၏။ တပ်မဟာများကို ဖျက်သိမ်းခြင်း၊ ပြန်လည်ဖွဲ့စည်းခြင်းပြုသည်။ ၁၉၇၂ တွင် တိုင်းစစ်ဌာနချုပ်လေးခု (ရန်ကုန်တိုင်း၊ မြောက်ပိုင်းတိုင်း၊ အရှေ့မြောက်ပိုင်းတိုင်းနှင့် အနောက်ပိုင်းတိုင်း) ထပ်တိုးပြီး ခြေလျင်တပ်မ ခုနစ်ခုကို စစ်ဦးစီးရုံး (ကြည်း)၏ ကွပ်ကဲမှုအောက်တွင် ထားရှိ သည်။^၃ ကြည်းတပ်၏ တိုက်ခိုက်ရေးယူနစ်များဖြစ်သည့် ခြေလျင်တပ်ရင်း အရေ အတွက်သည် ၅၂ ခု (၁၉၆၂)၊ ၁၀၅ခု (၁၉၇၂)၊ ၁၄၆ ခု (၁၉၈၂)နှင့် ၁၆၈ခု (၁၉၈၈) သို့ အသီးသီး တိုးလာသည်။ တပ်မတော်သားဦးရေလည်း ၁၂၂,၂၂၈ (၁၉၆၄)၊ ၁၃၈,၄၈၀ (၁၉၇၄)၊ ၁၆၃,၇၀၀ (၁၉၈၁)၊ ၁၇၃,၆၅၅ (၁၉၈၄)နှင့် ၁၈၄,၀၂၉ (၁၉၈၈) သို့ အသီးသီး တိုးလာ၏။ ၂၆ နှစ်အတွင်း တပ်မတော်သား ၆၀,၀၀၀ တိုးလာခြင်းပါ။

ဤကဲ့သို့ ကြည်းတပ်ချဲ့ထွင်လာခြင်းသည် နိုင်ငံတော်အာဏာကို တပ်မတော် သိမ်းယူခြင်းနှင့် မည်သည့်အတိုင်းအတာအထိ ဆက်စပ်မှုရှိသလဲ။ စစ်အစိုးရ

လက်ထက်တွင် စစ်တပ်သည် ဦးစားပေး ဘတ်ဂျက်ရသည်ဟု ယေဘုယျ လက်ခံ ထားကြသော်လည်း ကာလအတွင်း ကာကွယ်ရေး ဘတ်ဂျက်ဦးတည်ရာကို ကြည့်လျှင် အဆိုပါအမြင်ကို အထောက်အကူ မပြုပါ။ ပုံ ၇. ၁ တွင် အစိုးရဘတ်ဂျက်နှင့် ကာကွယ်ရေး ဘတ်ဂျက်တို့ကို ဖော်ပြထားရာ ၁၉၆၂ တွင် ဗိုလ်နေဝင်းအာဏာသိမ်း သည့်တိုင် ဘတ်ဂျက် အရွယ်အစားသည် ၁၉၇၀ ပြည့်လွန်နှစ်များ၏ အလယ်ပိုင်း မတိုင်ခင်အထိ ကျပ် တစ်ဘီလျှံထက် မပိုကြောင်း၊ ထို့နောက်ပိုင်းတွင်လည်း အနည်း အကျဉ်းသာ တိုးကြောင်း တွေ့ရလိမ့်မည်။ ၁၉၈၀ ပြည့်လွန်နှစ်များအတွင်း (အဓိက အားဖြင့် နိုင်ငံခြားအကူအညီ ရရှိသောကြောင့်) ဘတ်ဂျက် တိုးလာချိန်တွင် ကာကွယ်ရေးဘတ်ဂျက် တိုးပွားမှုသည် စုစုပေါင်းဘတ်ဂျက် တိုးပွားမှုထက် လျော့ နည်းပြီး စုစုပေါင်း ဘတ်ဂျက်တွင် ကာကွယ်ရေး ဘတ်ဂျက် ဝေစုသည်ပင် ကျဆင်း သွားသေး၏။ (ပုံ ၇. ၂ ရှု)

ပုံ ၇. ၁ ကာကွယ်ရေးဝန်ကြီးဌာနဘတ်ဂျက်နှင့် အစိုးရဘတ်ဂျက်

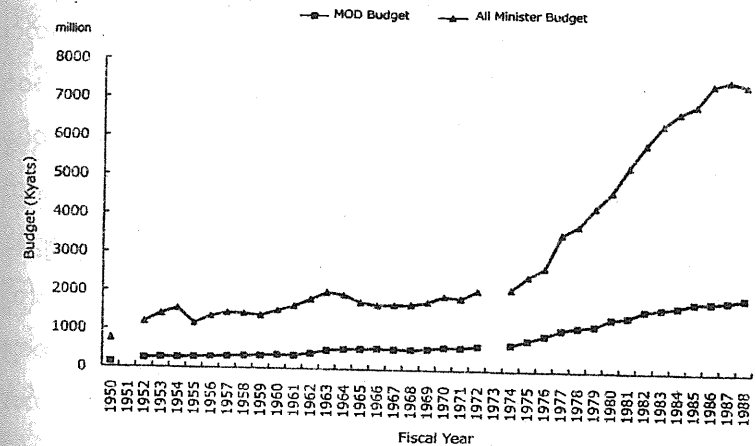

၁၉၇၄ တွင် ဘဏ္ဍာရေးနှစ်စတင်သည့်လ ပြောင်းသွားသည်။

ပုံ ၇-၂ အစိုးရဘတ်ဂျက်ထဲမှ ကာကွယ်ရေးဝန်ကြီးဌာနဘတ်ဂျက်ဝေစု (၁၉၅၀-၈၈)

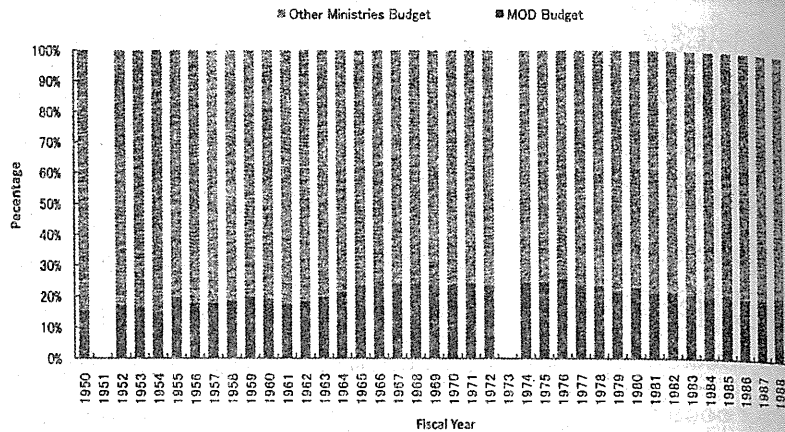

အလားတူ အထိန်းအသိမ်းမျိုးကို အရာရှိများ၏ လစာတွင် တွေ့ရသည်။ လစာများကို လွတ်လပ်ရေးရပြီးနောက်ပိုင်း ပထမဆုံးအကြိမ်အဖြစ် ၁၉၇၂ အောက်တိုဘာ ၁ တွင် အောက်ပါအတိုင်း ပြင်ဆင်သည်။ ဒု-ဗိုလ် ၂၅၀ မှ ၃၂၀ ကျပ်၊ ဗိုလ် ၃၅၀ မှ ၄၁၀ ကျပ်၊ ဗိုလ်ကြီး ၅၂၅ မှ ၅၄၀ ကျပ်၊ ဗိုလ်မှူး မူလအတိုင်း ၈၀၀ ကျပ်၊ ဒု-ဗိုလ်မှူးကြီး မူလအတိုင်း ၁၁၀၀ ကျပ်၊ ဗိုလ်မှူးကြီး မူလအတိုင်း ၁၃၀၀ ကျပ်၊ ဗိုလ်မှူးချုပ် မူလအတိုင်း ၁၄၀၀ ကျပ်၊ ဗိုလ်ချုပ်၊ ၁၈၀၀ မှ ၁၆၀၀ ကျပ်၊ ဒု-ဗိုလ်ချုပ်ကြီး ၂၅၀၀ မှ ၁၈၀၀ ကျပ်။ ဤတွင် ပြထားသည့်အတိုင်း တပ်ခွဲအဆင့် အရာရှိလစာများ အနည်းငယ်တက်ပြီး ဗိုလ်မှူးမှ ဗိုလ်မှူးချုပ်အဆင့်အထိ လစာ အပြောင်းအလဲ မရှိ။ ဗိုလ်ချုပ်နှင့် ဒု-ဗိုလ်ချုပ်ကြီးများ၏ လစာမှာ လျော့ပင်လျော့သွားသေးသည်။ ဗိုလ်ချုပ်အဆင့်အရာရှိများအနေဖြင့် လမ်းစဉ်ပါတီ (သို့မဟုတ်) အစိုးရဌာနများတွင် တစ်ပြိုင်နက် ထမ်းဆောင်နေသည့် အဆင့်မြင့် ရာထူးများမှ အခြားဝင်ငွေရရှိသည်ကို အသိအမှတ်ပြုခြင်း ဖြစ်နိုင်၏။ အစိုးရ ဘတ်ဂျက်၏ ၂၀ ရာခိုင်နှုန်းကျော်ကို ကာကွယ်ရေးဝန်ကြီးဌာနသို့ အာဏာမသိမ်းမီကပင် ခွဲဝေချထားပေးပြီး ဖြစ်သည်။ ဆိုလိုသည်မှာ အခြားဝန်ကြီးဌာနများနှင့် နှိုင်းယှဉ်လျှင် ကာကွယ်ရေးဝန်ကြီးဌာနသည် ဘတ်ဂျက်ခွဲဝေခြင်း ကိစ္စတွင် အခွင့်ထူးခံပြီး ဖြစ်သည်။ ဤကိစ္စမှတစ်ပါး ဗိုလ်နေဝင်းက အထူးသဖြင့် တပ်မတော်သို့ ဘတ်ဂျက်အခွင့်ထူးပေးသည်ဟု ဆိုနိုင်စရာ မည်သည့် အထောက်အထားမျှ မရှိပါ။ စင်စစ်

တပ်မတော်၏ လိုအပ်ချက်များကို ဖြည့်ဆည်းပေးရခြင်းသည်ပင် လုံလောက်မှုရှိသည် မဟုတ်။ ၁၉၆၉ မတိုင်မီ အထိ နှစ်စဉ်ပြုလုပ်ခဲ့သည့် တပ်မတော် ညီလာခံမှတ်တမ်းများတွင် တပ်မတော်သည် လက်နက်နှင့် ခဲယမ်းမီးကျောက်ချို့တဲ့မှု၊ လေ့ကျင့်ရေး မပြည့်စုံမှု၊ ဆက်သွယ်ရေး ကိရိယာနှင့် သယ်ယူပို့ဆောင်ရေးယာဉ်များ ရှားပါးမှု၊ ပင်စင်စနစ် ချို့ယွင်းချက်များနှင့် လစာကြေးကျန်များ အပါအဝင် ပြဿနာပေါင်း သောင်းခြောက်ထောင်နှင့် ရင်ဆိုင်နေရကြောင်း ဖော်ပြ ထားသည်။ ထို့ပြင် မဆုံးနိုင်သော ပြည်တွင်းစစ်ကြောင့်လည်း တပ်မတော်တွင် ကြီးစွာသော ဝန်ထုပ်ဝန်ပိုး ဖြစ်ပါလိမ့်မည်။ တပ်မတော်၏ ၁၉၆၇ ခန့်မှန်းချက်အရ တိုင်းပြည်တွင် သောင်းကျန်းသူ ၁၇၂၅၀ ယောက်ရှိပြီး နှစ်စဉ်တိုက်ပွဲ အကြီးအသေးပေါင်း ၂၀၃၂ ကြိမ် ဖြစ်ပွားကြောင်း သိရ၏။

သို့သော် ကာကွယ်ရေးဝန်ကြီးဌာနသည် ဘတ်ဂျက်တိုးရန် တောင်းဆို မှုများကို ကျော်၍ “မြန်မာ့ဆိုရှယ်လစ်လမ်းစဉ်” ဖြစ်ထွန်းမှုကို ဦးစားပေးခဲ့သည်။ ဥပမာ ၁၉၆၉ တပ်မတော် ညီလာခံတွင် စစ်ဦးစီး ဗိုလ်မှူးကြီး ကြည်မောင်က အောက်ပါအတိုင်း ပြောခဲ့ပုံကို ကြည့်ပါ။ “ကျွန်တော်တို့ နိုင်ငံက ဆိုရှယ်လစ် စီးပွားရေး တည်ဆောက်နေဆဲဖြစ်ပြီး ဖွံ့ဖြိုးဆဲနိုင်ငံတစ်ခု ဖြစ်တယ်။ ဒါကြောင့် အမျိုးသား ဘတ်ဂျက်ကို ကာကွယ်ရေး အသုံးစရိတ်တစ်ခုတည်းကို ကျွန်တော်တို့ ဦးစားမပေးနိုင်ဘူး”

ရလဒ်အားဖြင့် လက်နက်ခဲယမ်း မပြည့်စုံမှု၊ မကြာမကြာ လစာ ကြေးကျန်မှုတို့နှင့်အတူ တောကြီးမျက်မည်းထဲမှာ သောင်းကျန်းမှု ချေမှုန်းရင်း တပ်ပြေးဖြစ်သွားသူများ ရှိသည်။ ၁၉၅၀ ပြည့်လွန်နှစ်များ အလယ်ပိုင်း မှ ၁၉၆၀ ပြည့်လွန်နှစ်များ အလယ်ပိုင်းအထိ ကာလအတွင်း တပ်ပြေးပေါင်း ၂၀၀၀ နှင့် ၅၀၀၀ ကြား ရှိ၏။^၇ ဇယား ၇. ၁ တွင် ၁၉၆၀ မှ ၁၉၆၅ အထိ နှစ်စဉ် လူသစ်စုဆောင်းမှုနှင့် နုတ်ထွက်မှုကို ၁-၄-၁၉၆၅ မှ ၃၀-၉-၁၉၆၆ (၁၈ လ) အတွင်းနှင့် ၁-၁၀-၁၉၆၆ မှ ၃၁-၃-၁၉၆၈ (၁၈ လ) အတွင်း လူသစ်စုဆောင်းမှုနှင့် နုတ်ထွက်မှုတို့နှင့်အတူ ဖော်ပြထားသည်။ ၁၈ လ ကာလနှစ်ခုအတွင်း နှစ်စဉ်လူသစ်စုဆောင်းမှု ပျမ်းမျှ ၁၈,၀၀၀ နီးပါး ရှိသော်လည်း ပျမ်းမျှစစ်သားပေါင်း ၁၆,၀၀၀ ခန့် တပ်ပြေးဖြစ်၊ နုတ်ထွက်၊ သေဆုံးကြသည်။ ဤအချက်က ၁၉၆၀ ပြည့်လွန်နှစ်များ၏ ဒုတိယပိုင်းအတွင်း နှစ်စဉ် တပ်ဖွဲ့ဝင် အစားထိုးမှုနှုန်း ၁၀ ရာခိုင်နှုန်းကျော် ရှိကြောင်း ပြ၏။ ယင်းမှာ တပ်မတော် ခေါင်းဆောင်များ မျှော်လင့်သလို တပ်မတော်ကို ချဲ့ထွင်ရန် ခက်ခဲသည့်နှုန်းပါ။

အသစ်ခန့်ထားသည့် စစ်သားများနှင့် နုတ်ထွက်သည့် စစ်သားများ အရေအတွက်

နတ်	အသစ်ခန့်ထားသည့် စစ်သားများ		နုတ်ထွက်သည့် စစ်သားများ				သေဆုံး	
	ပေါင်း	တပ်ပြေး	ရိုးရိုး	စည်းကမ်း	တိုက်ပွဲကျ	အခြား		
၁၉၆၀-၆၀	၉,၃၅၂	၃,၅၆၃	၅,၁၅၀	၁,၀၉၄	၂၉၆	၂၅၉		
၁၉၆၀-၆၂	၈,၁၇၁	၂,၂၃၃	၅,၁၅၀	၁,၂၆၇	၂၆၉	၂၅၂		
၁၉၆၂-၆၃	၁၁,၈၉၉	၂,၃၃၄	၈,၄၆၈	၈၁၅	၂၅၈	၃၂၄		
၁၉၆၃-၆၄	၈,၈၁၃	၁,၉၀၀	၅,၅၆၆	၆၅၈	၃၄၀	၃၁၉		
၁၉၆၄-၆၅	၉,၈၅၂	၃,၈၇၂	၅,၂၉၀	၉၀၇	၄၃၁	၃၅၂		
၁၉၆၅-၆၆	၉,၈၄၂	၃,၄၁၅	၅,၄၉၅	၁,၁၄၃	၃၉၆	၃၉၃		
ပေါင်း	၅၈,၂၀၅	၅၇,၉၂၉	၃၁,၁၄၉	၅,၈၈၄	၁,၉၉၀	၁,၈၈၉		
၁၉၆၅/၄/၁-၁၉၆၆/၉/၃၀	၁၇,၃၈၄	၆,၂၃၃	၆,၆၉၃	၁,၆၆၅	၆၀၀	၅၅၉		
၁၉၆၆/၁၀/၁-၁၉၆၈/၃/၃၁	၁၈,၄၂၀	၄,၇၆၈	၈,၄၂၄	၂,၁၃၉	၆၂၇	၅၄၃		
ပေါင်း	၃၅,၈၀၄	၁၁,၀၀၁	၁၅,၁၁၇	၃,၈၀၄	၁,၂၂၈	၁,၁၀၂		

အသစ် - ၇.၂

သေဆုံး၊ ဒဏ်ရာရ၊ လက်နက်ချ အရေအတွက်

မြောက်ပိုင်းတိုင်း	တပ်မတော်	သောင်းကျန်းသူ	အရေအတွက်																		
			၁၉၇၁	၁၉၇၂	၁၉၇၃	၁၉၇၄	၁၉၇၅	၁၉၇၆	၁၉၇၇	၁၉၇၈	၁၉၇၉	၁၉၈၀	၁၉၈၁	၁၉၈၂	၁၉၈၃	၁၉၈၄	၁၉၈၅	၁၉၈၆	၁၉၈၇		
အရှေ့မြောက်ပိုင်းတိုင်း	သေဆုံး	၁၅၅	၁၃၃	၂၅၇	၅၇၂	၅၅၅	၅၅၅	၅၅၅	၅၅၅	၅၅၅	၅၅၅	၅၅၅	၅၅၅	၅၅၅	၅၅၅	၅၅၅	၅၅၅	၅၅၅	၅၅၅	၅၅၅	
	ဒဏ်ရာရ	၂၈၀	၂၅၂	၅၃၃	၅၃၃	၅၃၃	၅၃၃	၅၃၃	၅၃၃	၅၃၃	၅၃၃	၅၃၃	၅၃၃	၅၃၃	၅၃၃	၅၃၃	၅၃၃	၅၃၃	၅၃၃	၅၃၃	၅၃၃
	သေဆုံးမမ်းမီး	၁၆၂	၁၆၂	၁၆၂	၁၆၂	၁၆၂	၁၆၂	၁၆၂	၁၆၂	၁၆၂	၁၆၂	၁၆၂	၁၆၂	၁၆၂	၁၆၂	၁၆၂	၁၆၂	၁၆၂	၁၆၂	၁၆၂	၁၆၂
	လက်နက်ချ	၃၃၂	၃၃၂	၃၃၂	၃၃၂	၃၃၂	၃၃၂	၃၃၂	၃၃၂	၃၃၂	၃၃၂	၃၃၂	၃၃၂	၃၃၂	၃၃၂	၃၃၂	၃၃၂	၃၃၂	၃၃၂	၃၃၂	၃၃၂
အရှေ့ပိုင်းတိုင်း	သေဆုံး	၁၀၉	၁၀၉	၁၀၉	၁၀၉	၁၀၉	၁၀၉	၁၀၉	၁၀၉	၁၀၉	၁၀၉	၁၀၉	၁၀၉	၁၀၉	၁၀၉	၁၀၉	၁၀၉	၁၀၉	၁၀၉	၁၀၉	၁၀၉
	ဒဏ်ရာရ	၁၀၉	၁၀၉	၁၀၉	၁၀၉	၁၀၉	၁၀၉	၁၀၉	၁၀၉	၁၀၉	၁၀၉	၁၀၉	၁၀၉	၁၀၉	၁၀၉	၁၀၉	၁၀၉	၁၀၉	၁၀၉	၁၀၉	၁၀၉
	သေဆုံးမမ်းမီး	၅၇	၅၇	၅၇	၅၇	၅၇	၅၇	၅၇	၅၇	၅၇	၅၇	၅၇	၅၇	၅၇	၅၇	၅၇	၅၇	၅၇	၅၇	၅၇	၅၇
	လက်နက်ချ	၅၇	၅၇	၅၇	၅၇	၅၇	၅၇	၅၇	၅၇	၅၇	၅၇	၅၇	၅၇	၅၇	၅၇	၅၇	၅၇	၅၇	၅၇	၅၇	၅၇

ဇယား - ၇.၂ (အဆက်)

သေဆုံး ဒဏ်ရာရ လက်နက်ချ အရေအတွက်

ဦးနှောက်စစ်၊ မအောင်မြင်သော စေတနာပြောင်းတော်ထုန်းစေ့

		၁၉၇၅	၁၉၇၆	၁၉၇၇	၁၉၇၈	၁၉၇၉	၁၉၈၀	၁၉၈၁	၁၉၈၂	၁၉၈၃	၁၉၈၄	၁၉၈၅	၁၉၈၆	၁၉၈၇
အရှေ့တောင်ပိုင်းတိုင်း	တပ်မတော်	၁၃၄	၁၇၀			၁၆၇	၁၃၆	၆၀	၂၀၆	၂၃၅	၆၆၁	၃၀၄	၃၀၆	၃၁၇
	သောင်းကျန်းသူ	၁၆၃	၆၂၄			၄၆၇	၃၉၉	၃၄၂	၆၉၈	၅၁၅	၂၂၈၆	၁၀၀၈	၁၀၄၅	၃၁၃၂
ဗန်ကုန်၊ အနောက်တောင်၊ အလယ်ပိုင်းတိုင်း	တပ်မတော်	၁၇၄	၂၅၅			၂၀၀	၂	၃၄	၃၀	၄၀	၆၇	၁၆၈	၉၉	၇၃
	သောင်းကျန်းသူ	၂၇၀	၁၅၈			၅၆	၆၄	၂၅	၆၄	၁၁၉	၁၀၈	၁၂၂	၉၃	၈၄
ဗန်ကုန်၊ အနောက်တောင်၊ အရှေ့မြောက်ပိုင်း၊ အလယ်ပိုင်းတိုင်း	တပ်မတော်	၂၇၃	၁၃၂	၅၂	၁၀	၃၆	၂	၃၄	၃၀	၄၀	၆၇	၁၆၈	၉၉	၇၃
	သောင်းကျန်းသူ						၈	၁၄၁	၁၃၀	၁၄၅	၃၂၈	၅၈၅	၃၀၃	၂၀၀

ဇယား - ၇.၂ (အဆက်)

သေဆုံး ဒဏ်ရာရ လက်နက်ချ အရေအတွက်

စီမံခန့်ခွဲမှု

		၁၉၇၅	၁၉၇၆	၁၉၇၇	၁၉၇၈	၁၉၇၉	၁၉၈၀	၁၉၈၁	၁၉၈၂	၁၉၈၃	၁၉၈၄	၁၉၈၅	၁၉၈၆	၁၉၈၇
အနောက်ပိုင်းတိုင်း	တပ်မတော်	၁၀	၂၅	၂၀		၄								
	သောင်းကျန်းသူ	၂၇	၃၂	၂၆		၉								
အရှေ့မြောက်ပိုင်းတိုင်း	တပ်မတော်	၈၃	၅၄	၃၃		၆၇								
	သောင်းကျန်းသူ	၂၇	၅၇	၃၄		၅၆								
အလယ်ပိုင်းတိုင်း	တပ်မတော်	၈၀	၂၇	၄၂		၁၅၃								
	သောင်းကျန်းသူ	၄		၆		၂								
အလယ်ပိုင်းတိုင်း	တပ်မတော်	၆၀	၃၄	၃၄		၄								
	သောင်းကျန်းသူ	၁၇	၂၀	၅၉		၃၂								
အလယ်ပိုင်းတိုင်း	တပ်မတော်	၁၀၇	၁၄၇	၃၉		၅၃								
	သောင်းကျန်းသူ	၁၅၂	၇၅	၁၀၆		၅၈								

မျက်နှာမည်းများမှာ အချက်အလက်မပြည့်စုံ
 ၁။ ၂၀-၃-၈၇ မှ ၂၀-၃-၈၈ အထိ အရေအတွက်
 ၂။ ၂၁-၃-၈၇ မှ ၂၀-၃-၈၈ အထိ အရေအတွက်

ရှေ့တန်းယူနစ်များ တပ်ဖွဲ့ဝင်အင်အား လျော့နေခဲ့သည်မှာ ကြာပြီ။ ပုံမှန် အားဖြင့် အင်အား ၇၅၀ (တပ်ခွဲ ၅ ခု) ရှိရမည့် တပ်ရင်းများတွင် အင်အား ၁၀၀ မှ ၁၅၀ အထိ လျော့နေသည်မှာ မထူးဆန်းတော့။ ပုံမှန် သင်တန်းကာလ ခြောက်လကို သုံးလသို့ လျော့ချ လိုက်သောကြောင့် လူသစ်များတွင် လုံလောက် သော လေ့ကျင့်မှုမရှိကြ။ လေ့ကျင့်မှု မလုံလောက်သောကြောင့် တိုက်ခိုက်ရေးတွင် အားပျော့သည်။ စစ်မြေပြင်ရှိ ယူနစ်များအားလုံးအတွက် အန္တရာယ်။ ယင်းကြောင့် သေကျေ၊ ဒဏ်ရာရသူနှင့် တပ်ပြေးအရေအတွက် ကြောက်ခမန်း လိလိ ဖြစ်လာ သည်။ ဤလို အခြေအနေမျိုးတွင် သောင်းကျန်းသူ ချေမှုန်းသည့် စစ်ဆင်ရေး များသည် ထိရောက်မှု မရှိကြတော့။ တပ်မတော်က သောင်းကျန်းသူ ထက် အင်အား ၁၀ ဆ ၁ ဆ သာနေသော်လည်း ထိရောက်မှု မရှိနိုင်တော့။

၁၉၇၀ ပြည့်လွန်နှစ်များနှင့် ၁၉၈၀ ပြည့်လွန်နှစ်များအတွင်း တပ်မတော် တပ်ဖွဲ့ဝင် အင်အားနှင့် လက်နက်တပ်ဆင်ထားရှိမှုအတွက် တိကျသော အချက် အလက်ရဖို့ မလွယ်ပါ။ ထိုကာလအတွင်း ထူးထူးခြားခြား ဘတ်ဂျက်တိုးမှုမရှိဟု ယူဆလျှင် အခြေအနေ ပိုကောင်းဖို့ အလားအလာ မရှိနိုင်။ ဇယား ၇. ၂ တွင် ဖော်ပြထားသည့် အတိုင်းအတာအထိသာ ဖြစ်နိုင်သည်။ ၁၉၇၅-၁၉၈၇ အတွင်း တပ်မတော်နှင့် သောင်းကျန်းသူ နှစ်ဖက်စလုံးမှ ကျဆုံးသူနှင့် ဒဏ်ရာရသူ အရေအတွက်ကို ဇယား ၇. ၂ တွင် ဖော်ပြထားသည်။ အချက်အလက်တွင် ကွာဟ ချက်တချို့ ရှိစေကာမူ ကျဆုံး သောင်းကျန်းသူ အရေအတွက်ကိုသာ ကြည့်လျှင် ၁၉၈၂ နောက်ပိုင်းတွင် နှစ်စဉ် ၂၀၀၀ နီးပါးရှိကြောင်း တွေ့ရမည်။ အတိတ်ကာလ နှင့် နှိုင်းယှဉ်လျှင် တပ်မတော် စစ်ဆင်ရေးများ ထိရောက်မှုရှိလာသည့် သဘောပါ။ သို့သော် ၁၉၈၄ တွင် တပ်မတော်သား ကျဆုံးသူ အရေအတွက်သည် ၁၉၇၀ ပြည့်လွန်နှစ်များ၏ ဒုတိယပိုင်းအတွင်း ကျဆုံးသူ အရေအတွက်ထက်များစွာ ပိုနေ သည်။ ဥပမာ ၁၉၈၄ တွင် တိုက်ပွဲကျ တပ်မတော်သားပေါင်း ၁၀၀၀ ကျော်သည်။ မြောက်ပိုင်းတိုင်း၊ အရှေ့မြောက်ပိုင်းတိုင်း၊ အရှေ့ပိုင်းတိုင်းနှင့် အရှေ့တောင်တိုင်း စစ်ဒေသများတွင် တိုက်ပွဲများ အထူးပြင်းထန်ကြောင်း ကိန်းဂဏန်းများက ဖော်ပြ နေ၏။ ၁၉၈၂ မှ ၁၉၈၆ အထိ ကာလအတွင်း အဆိုပါ စစ်ဒေသများတွင် ကျဆုံးသူ တပ်မတော်သား အရေအတွက်မှာ နှစ်စဉ်ပျမ်းမျှ ၈၈၈ ဒသမ ၆ ယောက် ရှိသည်။

ဤအရေအတွက်သည် ၁၉၆၀ ပြည့်လွန်နှစ်များ၏ ဒုတိယပိုင်းအတွင်း ပျမ်းမျှကျဆုံး အရေအတွက်ထက် နှစ်ဆခွဲပိုသည်။

ကာလအတွင်း လေ့ကျင့်ရေး အခြေအနေသည် စစ်ဆင်ရေးများအတွက် မဖွံ့ဖြိုးသော အထောက်အပံ့၏ နောက်ထပ် နမူနာတစ်ခုပါ။ ၁၉၉၁ တွင် ပြုစုသည့် “ကာကွယ်ရေး ဝန်ကြီးဌာန လေ့ကျင့်ရေး ညွှန်ကြား ရေးမှူးရုံး သမိုင်းအကျဉ်း” တွင် လေ့ကျင့်ရေးအပေါ် သုံးသပ်ထားသည်။ “လေ့ကျင့်ရေး ညွှန်ကြားချက် တချို့က ၁၉၇၃ ဝန်းကျင် မတိုင်မီအထိ လေ့ကျင့်ရေး အရည်အသွေး နိမ့်ကျကြောင်း ညွှန်ပြ နေသည်။ ထို့ကြောင့် လေ့ကျင့်ရေး ပိုကောင်းလာအောင် ကြိုးပမ်းမှုများကို တွေ့နိုင် သည်”။ ထို့နောက် အောက်ပါအတိုင်း ဆက်လက် ဖော်ပြထား၏။

ပြည်တွင်းသောင်းကျန်းမှု ချေမှုန်းနေစဉ် ကာလအတွင်း လေ့ကျင့် ရေးကျောင်းများနှင့် ယူနစ်များသည် သူတို့၏ မူလတာဝန်ကို ပြီးမြောက် အောင် မထမ်းဆောင်နိုင်ခဲ့ကြချေ။ ယင်းသို့ ဖြစ်ရသည်မှာ သူတို့၏ ကြီးမားသော အရင်းအမြစ်ပမာဏကို လုပ်ငန်းလည်ပတ်မှုနှင့် ထုတ်လုပ်မှု လိုအပ်ချက်နှင့် ပြည်သူတို့အတွက် အလုပ်များပေါ်တွင် သုံးစွဲခဲ့ရသောကြောင့်သာ မဟုတ်ချေ။ လေ့ကျင့်ရေး ယူနစ်များတွင် အရည်အချင်းရှိသော ပြန်တမ်းဝင် အရာရှိများနှင့် ပြန်တမ်းဝင်အရာရှိ မဟုတ်သူများ လုံလောက်အောင် မရှိသောကြောင့်လည်း ဖြစ်သည်။ သင်တန်းအတွက် အနိမ့်ဆုံး လိုအပ်ချက်ဖြစ်သည့် လက်နက်ခဲယမ်း သည်ပင် သောင်းကျန်းမှု ချေမှုန်းရေးအတွက် အမြဲတမ်း ဦးစားပေး နေရသောကြောင့် လေ့ကျင့်ရေး ယူနစ်များသို့ ရောက်လမ်း မရှိ သလောက် ဖြစ်ရလေသည်။

ဗိုလ်နုဝင်းလက်ထက်တွင် စီးပွားရေးဖွံ့ဖြိုးမှုမရှိခြင်းနှင့် တံခါးပိတ်ထားသော နိုင်ငံခြားဆက်ဆံရေးတို့ကြောင့် တပ်မတော်သည်လည်း နိုင်ငံတကာ တပ်မတော် ပူးပေါင်းဆောင်ရွက်မှု (သို့မဟုတ်) ကုန်သွယ်မှုမှတစ်ဆင့် ယင်း၏ လူသားရင်းမြစ်နှင့် ကိရိယာတန်ဆာပလာ ဖွံ့ဖြိုးအောင်လုပ်ဖို့ အခွင့်မသာ ဖြစ်ရသည်။ ဥပမာ ပုံ ၇. ၃ တွင် လွတ်လပ်ရေးရချိန်မှသည် ၁၉၉၀ အတွင်း နိုင်ငံခြားတွင် ပညာသင်ယူခဲ့ကြ သည့် အရာရှိ အရေအတွက်ကို ဖော်ပြထားသည်။ ၁၉၆၂ နောက်ပိုင်းတွင် အဆိုပါ

အရေအတွက် ကျဆင်းသွားပုံမှာ အသိသာကြီးပါ။ ထို့နောက် ၁၉၇၀ ပြည့်လွန်နှစ် များအတွင်း 'ခက်ဏန်း' အထိ ကျဆင်းသွား၏။ ၁၉၈၇ တွင် အမြင့်ဆုံး 'ဆယ်ဂဏန်း' သို့ ပြန်တက်လာသော်လည်း နိုင်ငံခြား ပညာတော်သင်အရာရှိ အရေအတွက် ၃၆ ယောက်သာ ရှိ၏။ ၁၉၅၉ တုန်းက အရေအတွက် ၁၀၆ ယောက်၏ ၃ ပုံ ၁ ပုံခန့် သာ။^၂ ဤကိန်းဂဏန်းများထက် ပို၍ ဗိုလ်နေဝင်းအစိုးရ၏ တံခါးပိတ် သဘာဝကို မည်သည်ကမျှ ရှင်းရှင်းလင်းလင်း ဖော်ပြနိုင်စွမ်းရှိမည် မဟုတ်။ ရလဒ်အားဖြင့် လက်နက်များနှင့် ကိရိယာတန်ဆာပလာများ တဖြည်းဖြည်း ဟောင်းနွမ်းဆွေး မြည့်လာခြင်း၊ အရာရှိများ နိုင်ငံတကာအမြင်နှင့် ထိတွေ့ ခွင့်မရတော့ခြင်းတို့ကြောင့် တပ်မတော်တွင်း အရေးပါသည့် ရာထူးများကို သောင်းကျန်းမှု ချေမှုန်းရေး အတွေ့ အကြုံ ကြီးမားသည့် အရာရှိများက သိမ်းပိုက်ထားကြတော့၏။

အချက်အလက်များနှင့် ဤဥပမာများက ဗိုလ်နေဝင်းလက်ထက်တွင် တပ်မတော်၏ ဖွံ့ဖြိုးမှုသည် ယေဘုယျအားဖြင့် မျှော်လင့်ထားသည်ထက် ပို၍ပင် နည်းပါးကြောင်း ပြသည်။ အရပ်သားအစိုးရ လက်ထက်တွင် ပိုမို ဖွံ့ဖြိုးကောင်း ဖွံ့ဖြိုးနိုင်၏။ အာဏာသိမ်းပြီးနောက်ပိုင်း တပ်မတော် တိုးတက်မှုမရှိခြင်းသည် တပ်မတော် ရည်မှန်းချက်များအပေါ် ဗိုလ်နေဝင်း၏ အာရုံစူးစိုက်မှု မကျရောက် ကြောင်း ပြသည်။ ထို့ကြောင့် ၁၉၆၂ အာဏာ သိမ်းပွဲသည် တပ်မတော် အကျိုး စီးပွားကိုသာ မဆောင်သည် မဟုတ်ပါ။ အာဏာသိမ်းပွဲ၏ အကျိုးဆက်များလည်း ပေလိမ်ရှုပ် ထွေးလှ၏။

အနိမ့်ဆုံးအားဖြင့်၊ ဗိုလ်နေဝင်းအဖို့ အာဏာသိမ်းမှုသည် ဆိုရှယ်လစ်နိုင်ငံ ထူထောင်ရန် တော်လှန်ရေး၏ ပထမခြေလှမ်း ဖြစ်သည်။ ဤအဆိုအတွက် နိုင်ငံရေးနှင့် စီးပွားရေး ပြဿနာများသည် လုံခြုံရေး ခြိမ်းခြောက်မှု ဖြစ်သည်ဟု သတိမမိသည့်အခါ တပ်မတော် ကျွမ်းကျင်မှုသည် တစ်ခါတစ်ရံ နိုင်ငံရေး စွက်ဖက်မှု နှင့် ဆက်နွယ်လာရသည်ဆိုသော Alfred Stepan ၏ အကြောင်းပြချက်သည် မြန်မာပြည်ကိစ္စနှင့် မဆီလျော်ပါ။ အကြောင်းမှာ ဗိုလ်နေဝင်းက တပ်မှူးတစ်ယောက် အနေဖြင့် မဟုတ်ဘဲ အမျိုးသားရေးဝါဒီတစ်ယောက်အနေဖြင့် ဆိုရှယ်လစ်နိုင်ငံ တစ်ခုကို တည်ထောင်ရန် ရည်မှန်းသောကြောင့်ပါ။

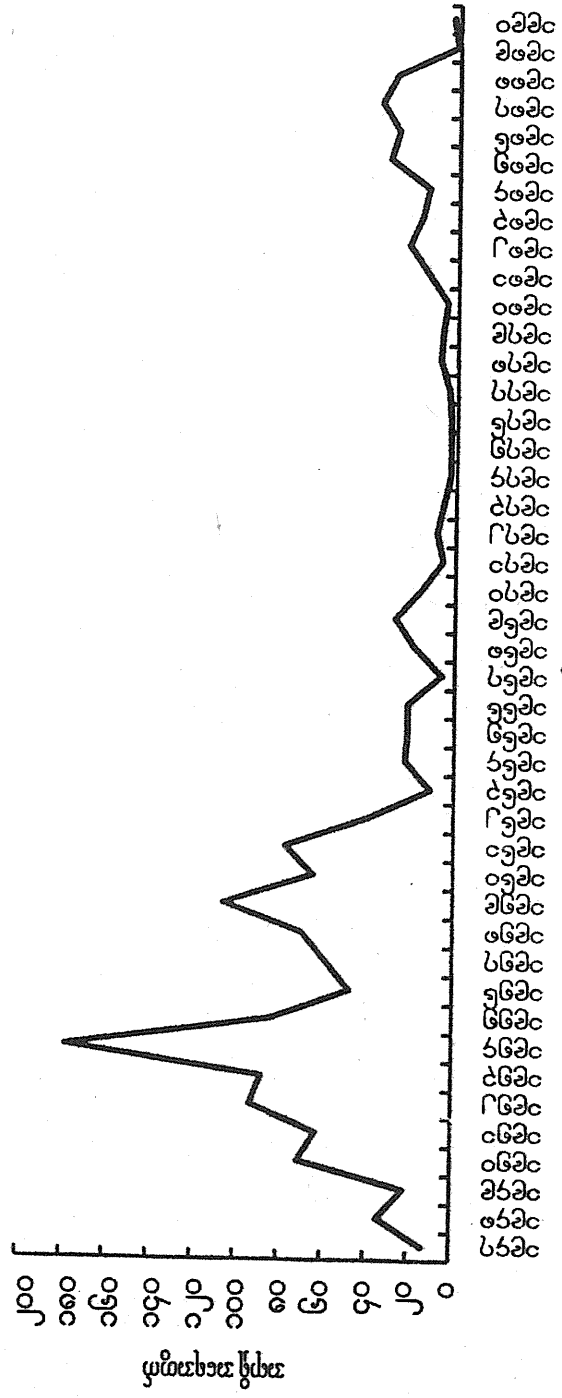

ပုံ - ၇၂ - နိုင်ငံခြားပညာတော်သင် တပ်မတော်အရာရှိအရေအတွက် (၁၉၅၇-၉၀)

သို့သော် တပ်မတော်သည် ဗိုလ်နေဝင်း၏ အာဏာရှင်ဖြစ်မှုအတွက် အရေးမပါဟု ဆိုလိုခြင်းမဟုတ်။ သူ၏ တော်လှန်ရေး ရည်မှန်းချက်ပန်းတိုင်ကို အရာရှိအားလုံးက မျှဝေကြသည် မဟုတ်ဘဲ အများအပြားက သူတို့၏ အဖွဲ့အစည်းအပေါ် သစ္စာစောင့်သိမှု အခြေခံဖြင့်သာ ဆောင်ရွက်နေကြခြင်း ဖြစ်၏။ တပ်မတော်သည် ဗိုလ်နေဝင်း၏ ပါဝါအခြေခံပါ။ တပ်မတော် ထောက်ခံမှုမပါရှိဘဲ သူ့အစိုးရကို ဗိုလ်နေဝင်း ထိန်းသိမ်းထားနိုင်။ အရာရှိများက သူ့ကို စွန့်ခွာသွားလျှင် ဗိုလ်နေဝင်း၏ တော်လှန်ရေး ချက်ချင်းရပ်တန့်သွားလိမ့်မည်။ တစ်ချိန်တည်းမှာပင် တပ်မတော်သည် ဗိုလ်နေဝင်းအတွက် နိုင်ငံရေး ခြိမ်းခြောက်မှုလည်း ဖြစ်နေသေး၏။ ဤအန္တရာယ် အလားအလာ ရှိနေစေကာမူ ဗိုလ်နေဝင်းသည် တပ်မတော်ကို အထူးအခွင့်အရေးမပေးခဲ့။ ဤအချက်က ဗိုလ်နေဝင်းသည် တပ်မတော်ကို ထိန်းချုပ်ရန် အခြားနည်းလမ်းများသာ သုံးခဲ့သည်ဟု သွယ်ဝိုက်ညွှန်းဆိုနေ၏။

အမျိုးသား တပ်မတော်မှ ပြည်သူ့တပ်မတော်သို့ ပြည်သူ့အတွက် တပ်မတော်၊ ပါတီအတွက် တပ်မတော်

တပ်မတော်ကို ဖွံ့ဖြိုးအောင်မလုပ်ဘဲ ထားခြင်းတွင် ဝိရောဓိ ဖြစ်လာနိုင်သည့် အန္တရာယ်များ ရှိသည်။ တပ်မတော်ရေးရာများတွင် စိတ်ဝင်စား သူများနှင့် နိုင်ငံရေးတွင် စိတ်ဝင်စားသူများ၏ ဤတပ်တွင်း ယှဉ်ပြိုင်မှုသည် နိုင်ငံရေး အစိုးရကို မတည်မငြိမ် ဖြစ်စေနိုင်သည်။ ဗိုလ်နေဝင်းလက်ထက် ၂၅ နှစ်တာ ကာလအတွင်း ဤ မတည်မငြိမ်ဖြစ်မှု မပေါ်ပေါက်ခဲ့ခြင်းမှာ လမ်းစဉ်ပါတီ၊ အရပ်ဘက် ဝန်ကြီးဌာနများနှင့် ပြည်သူ့လွှတ်တော်တို့တွင် တပ်မတော်အရာရှိများကို အရှင်မွေး နေချင်းကြီးအောင် ဆောင်ရွက်ပေးနိုင်သောကြောင့်ပါ။ ဤသူကောင်းပြုမှုနှင့် လိုက်ဖက်ညီစွာ တပ်မတော်တွင်း ပြုပြင်ပြောင်းလဲမှုက တပ်မတော် အရာရှိများအား ဗိုလ်နေဝင်းကို ထောက်ခံစေ ပါသည်။ ဤပြုပြင်ပြောင်းလဲမှု နောက်ကွယ်မှ ဖက်တာနှစ်ခုကို ကျွန်တော် အလေးပေး တင်ပြပါမည်။ ပြည်သူ့တပ်မတော်အဖြစ် တပ်မတော်ကို ပြန်လည် အဓိပ္ပာယ်ဖွင့်ဆိုခြင်းနှင့် ရာထူးတိုးရေးပုံစံ ထူထောင်ခြင်း။

၁၉၆၂ အာဏာသိမ်းပွဲ နောက်ပိုင်းနှင့် မြန်မာ့ဆိုရှယ်လစ်လမ်းစဉ် အစပိုင်းတွင် တပ်မတော်၏ ရပ်တည်မှုသည် မသဲမကွဲ ရှိနေဆဲ။ မြန်မာ့ဆိုရှယ်လစ်

လမ်းစဉ် အပိုဒ် ၁၅ (၃) တွင် “တည်ဆဲတပ်မတော်ကိုလည်း ကျွန်ုပ်တို့၏ ဆိုရှယ်လစ်စီးပွားရေးကို ကာကွယ်ပေးမည့် အမျိုးသားတပ်မတော် ဖြစ်လာအောင် ဆောင်ရွက်ရလိမ့်မည်”ဟု ဖော်ပြထား၏။ စင်စစ် အမျိုးသား တပ်မတော်၏ အသေးစိတ်အချက်အလက်များအပေါ် အများစု သဘောတူထားသည့် အဆင့်သို့ မရောက်ဘဲ အာဏာသိမ်းပွဲအပြီး ကျင်းပသည့် တပ်မတော် ညီလာခံတွင် တင်ပြရုံသာ ရှိသေး၏။ “ကျွန်ုပ်တို့၏ ဆိုရှယ်လစ်စီးပွားရေး”ကို ကာကွယ်ရန်ဆိုသည့် ရည်ရွယ်ချက်မှာ ကျဉ်းမြောင်းလွန်းသည် (အရှေ့ပိုင်း တိုင်းစစ်ဌာနချုပ် ကိုယ်စားလှယ်၏ မှတ်ချက်) ဟူသော ကန့်သတ်ချက်တစ်ခု ရှိ၏။ အခြား ကန့်သတ်ချက်တစ်ခုမှာ ပိုမိုတိကျသော မှတ်တမ်းတစ်စောင် ထုတ်ပြန်သင့်သည် (အရှေ့တောင်တိုင်း စစ်ဌာနချုပ် ကိုယ်စားလှယ်၏ မှတ်ချက်) ဟူ၍ ဖြစ်၏။

ထိုတပ်မတော် ညီလာခံ နောက်ပိုင်းတွင် “အမျိုးသားတပ်မတော်” ဆိုသော စကားရပ်ကို ထပ်မံမသုံးစွဲတော့ချေ။ ယင်းစကားရပ်အစား “ပြည်သူ့တပ်မတော်” ဟူသော အသုံးအနှုန်းပေါ်လာသည်။ ပြည်သူ့တပ်မတော်သည် ၁၉၆၄ တွင် ထုတ်ပြန်ခဲ့သည့် “ပြည်သူ့စစ်သဘောတရား”နှင့် ပုံစံတူတစ်ခုကို ပုံဖော်သည်။ ပြည်သူ့တပ်မတော်နှင့် ပြည်သူ့စစ်အကြား ဆက်ဆံရေးကို ၁၉၆၈ တပ်မတော် ညီလာခံ ဒုတိယနေ့တွင် အရှေ့ပိုင်းတိုင်း စစ်ဌာနချုပ် ကိုယ်စားလှယ် ဗိုလ်မှူးလှသိန်းက အောက်ပါအတိုင်း ရှင်းပြထား၏။

ကျွန်တော်တို့ တိုင်းပြည်လို ဖွံ့ဖြိုးဆဲ တိုင်းပြည်တစ်ခုက ကျူးကျော်လာတဲ့ ရန်သူဟူသမျှကို တွန်းလှန်ဖို့အတွက် လူ၊ ပစ္စည်း၊ ငွေကြေး လုံလုံလောက်လောက် မရှိသေးဘူး။ ဒါကြောင့် ပြည်သူ့တစ်ရပ်လုံး ပါဝင်တဲ့ ပြည်သူ့တပ်မတော်ပေါ် အခြေခံတဲ့ ပြည်သူ့စစ်အတွက် ကျွန်တော်တို့ ပြင်ဆင်ထားကြရမယ်။ ပြည်သူ့စစ်ဆိုတာ ပြည်သူ့တစ်ရပ်လုံး ပါဝင်ဆင်နွှဲတဲ့ ရေရှည်စစ်ပါ။ တစ်ချိန်တည်းမှာပဲ ကျွန်တော်တို့ရဲ့ မှန်ကန်တဲ့ ယုံကြည်ချက်တွေအတွက် အောင်ပွဲခံတဲ့အထိ နိုင်ငံရေး၊ စီးပွားရေး၊ လူ့အဖွဲ့အစည်း၊ ပြည်သူ့အုပ်ချုပ်ရေးနဲ့ စစ်ပွဲ တည်းဟူသော အဓိက စစ်မျက်နှာ ငါးခုမှာ အခြေခံအားဖြင့် အောင်မြင်မှုမရခင်အထိ တိုက်ရမယ့် စစ်ပွဲ ဖြစ်ပါတယ်။

ပြည်သူ့တပ်မတော်ကို ပြည်သူ့တပ်ရပ်လုံး ဝန်းရံလျက် စစ်မျက်နှာ ငါးခုတွင် ရန်သူကို တိုက်ရန်မှာ ပြည်သူ့စစ်၏ တပ်မတော် သဘောတရားသစ်တွင် အဓိက အချက်ပါ။ ဤအတွေးအခေါ်သည် ဗမာ့တပ်မတော်၏ ကိုယ်ပိုင်အတွေးအခေါ် မဟုတ်။ ၁၉၃၀ ပြည့်လွန်နှစ်များအတွင်း မော်စီတုန်း ထောက်ခံပြောဆိုသည့် မဟာ ဗျူဟာမြောက် သဘောထားမှ ဆင်းသက်လာ ခြင်း ဖြစ်သည်။ မော်စီတုန်းက ရန်သူ ကို နယ်စပ်စည်းမှ မကာကွယ်ဘဲ တိုင်းပြည်အတွင်းသို့ ဆွဲခေါ်ပြီး လူပင်လယ်ထဲမှာ နှစ်သေစေရမည်။ ဤသို့လျှင် ပြောက်ကျားစစ်ကို သူ့ရှင်းပြခဲ့သည်။ မြန်မာ့ ကာကွယ်ရေး မဟာဗျူဟာသည် ပြည်ပခြိမ်းခြောက်မှုကို ရည်မှန်းသည်မဟုတ်။ ပြည်တွင်း သောင်းကျန်းသူများကို ရည်မှန်းသည့် မဟာဗျူဟာ ဖြစ်သည်။

ပြည်သူ့တပ်မတော် ≠ ပါတီတပ်မတော်

၁၉၆၆ တပ်မတော် ညီလာခံတွင် ဒု-ကာကွယ်ရေးဦးစီးချုပ် (ကြည်း) ဗိုလ်မှူးချုပ် စန်းယုက ပြည်သူ့တပ်မတော်နှင့် စပ်လျဉ်း၍ အောက်ပါအတိုင်း ပြောခဲ့ ၏။ “ပြည်သူ့တပ်မတော်ဟာ ပြည်သူ့ဘဝနဲ့အတူ ရှိတယ်။ ပြည်သူနဲ့ အတူ ဒုက္ခ ဆင်းရဲတွေကို ကျော်ဖြတ်ရမယ်။ အေးအတူပူအမျှ နေရမယ်။ ပြည်သူနဲ့ တပ်မတော် ခွဲခြားလို့မရတဲ့ အခြေအနေတစ်ခုကို ကျွန်တော်တို့ ဖန်တီးရမယ်”။ ပြည်သူ့ တပ်မတော်သည် ပြည်သူနှင့် တရင်းတနှီး ပတ်သက်နေရမည်ဟု ဗိုလ်စန်းယုအမြင် ရှိသည်မှာ ထင်ရှား၏။ သို့သော် လက်တွေ့အားဖြင့် ပြည်သူ့တပ်မတော် သဘောထားကို ဘယ်လို အကောင်အထည်ဖော်ကြမလဲ။ ဆိုဗီယက် ပြည်ထောင်စု၊ တရုတ်နှင့် ဗီယက်နမ်တို့လို ကွန်မြူနစ်နိုင်ငံများတွင် ပြည်သူ့တပ်မတော်တစ်ရပ် အဖြစ်သို့ ပြောင်းလဲခြင်းသည် ကွန်မြူနစ်ပါတီ၏ လမ်းညွှန်မှုအောက်သို့ တပ်မတော် ရောက်လာခြင်းဟု အဓိပ္ပာယ် သက်ရောက်သည်။ အကြောင်းမှာ ကွန်မြူနစ်ပါတီ သည် ပြည်သူ့တစ်ရပ်လုံးကို ကိုယ်စားပြုထားသောကြောင့်။ ထို့ထက်ပို၍ အတိ အကျ ပြောရလျှင် ဤလိုစနစ်များသည် စစ်သားများအပေါ် ပါတီ၏ ထိန်းချုပ်မှုနှင့် လေ့ကျင့်ပညာပေးမှုကို ထူထောင်သည်။ ထိန်းချုပ်မှုကို နိုင်ငံရေးမျိုးမှ တစ်ဆင့် ဆောင်ရွက်သည်။ စစ်တပ်ယူနစ်တစ်ခုဆီသို့ ပါတီမှ နိုင်ငံရေး အရာရှိတစ်ဦး ပို့ထား ပြီး ယူနစ်၏ ဆုံးဖြတ်ချက်ချသည့် ဖြစ်စဉ်တွင် ယင်းအား ပါဝင်စေသည့်စနစ် ဖြစ်၏။

မှန်ကန်သော နိုင်ငံရေး ပညာပေး လေ့ကျင့်မှုကို အရာရှိများနှင့် စစ်သားများ ပါတီ သဘောတရားနှင့် ကျွမ်းဝင်အောင် ဆောင်ရွက်သည်။

မြန်မာပြည်ကိစ္စတွင် တပ်မတော်အပေါ် လမ်းစဉ်ပါတီ၏ ထိန်းချုပ် မှုကို ၁၉၇၁ ပထမပါတီညီလာခံတွင် အတည်ပြုသည့် “မြန်မာ့ဆိုရှယ်လစ် လမ်းစဉ်ပါတီ စည်းမျဉ်းများ” တွင် ချမှတ်ထား၏။ ဤစည်းမျဉ်းများအရ တပ်မတော်တွင်း ပါတီ ကော်မတီများကို ပါတီဗဟိုစည်းရုံးရေး ကော်မတီ၏ ၈၉ ကြိမ်မြောက် အစည်းအဝေး တွင် အတည်ပြုထားသည့် “တပ်မတော်တွင်း ပါတီအဖွဲ့အစည်းများ၏ အဖွဲ့အစည်း နှင့် တာဝန်များ” နှင့်အညီ ဖွဲ့စည်းသည်။ လမ်းစဉ်ပါတီ ဗဟိုကော်မတီဝင်များ ဖြစ်ကြသည့် တပ်မတော် အရာရှိများ ပါဝင်သော တပ်မတော် ပါတီကော်မတီ တစ်ခုကို ကာကွယ်ရေး ဝန်ကြီးဌာနတွင် ဖွဲ့စည်းပြီး တပ်မတော်အရာရှိများ ခေါင်းဆောင်သည့် ပါတီစည်းရုံးရေး ကော်မတီများကို စစ်ဦးစီးရုံးနှင့် ဒေသ၊ တိုင်း၊ စစ်နယ်မြေ၊ မြို့စောင့်တပ်၊ အခြေစိုက်ကွပ်ကဲရေးစခန်း၊ တပ်ရင်းနှင့် တပ်ခွဲများတွင် ဖွဲ့စည်းသည်။ တပ်မတော် ပါတီကော်မတီ၏ အခန်းကဏ္ဍကို အောက်ပါ အတိုင်း ရှင်းပြထား၏။ “လမ်းစဉ်ပါတီ၏ လမ်းညွှန်မှုပေါ် အခြေခံကာ တပ်မတော် ပါတီ ကော်မတီသည် တပ်မတော် အရာရှိများနှင့် စစ်သည်များ ပါတီ၏ ခေါင်းဆောင်မှုကို ပိုမိုလက်ခံလာကြစေရန် စည်းရုံးဖို့ ဖြစ်သည်”။ တပ်မတော် ပါတီကော်မတီ၏ တာဝန် များမှာ “ပါတီသဘောတရားနှင့် ပေါ်လစီများကို လိုက်နာရန်နှင့် ယင်းတို့ကို အကောင်အထည်ဖော်ဆောင်ရွက်၊ နိုင်ငံတော်ကို ကာကွယ်ရန်အတွက် တပ်မတော် အင်အားနှင့် တပ်မတော် အနှစ်သာရကို တည်ဆောက်ရန်၊ တပ်မတော် ကျစ်လျစ် ခိုင်မာမှုကို အားဖြည့်ပေးရန်” နှင့် “တပ်မတော်၏ လှုပ်ရှားမှုများကို လမ်းညွှန်ရန်နှင့် စည်းရုံးရန်အတွက် တပ်မတော်အတွင်း ကွပ်ကဲမှုအဆင့်တိုင်းတွင် စည်းရုံးရေး ကော်မတီများ ဖွဲ့စည်းရန်” ။

တပ်မတော်အပေါ် ပါတီ၏ ထိန်းချုပ်မှုကို ကွန်မြူနစ်ဟောင်းနှင့် လမ်းစဉ်ပါတီ ဌာနချုပ် အလုပ်သမားဗျူရီတွင် ကော်မတီဝင် တစ်ယောက်ဖြစ်သည့် သခင်တင်မြ နှင့် ရဲဘော်သုံးကျိပ်ဝင် တစ်ယောက်နှင့် ပါတီဌာနချုပ် လူထုဆက်ဆံရေးဌာနတွင် ကော်မတီဝင်တစ်ယောက်ဖြစ်သည့် ဗိုလ်ရဲထွတ်တို့ ရေးဆွဲသည့် စီမံကိန်းအပေါ် အခြေခံထားသည်။^၆ သခင်တင်မြနှင့် လူတွေ့ မေးမြန်းချက်တစ်ခုအရ ဗဟိုစည်းရုံး

ရေးကော်မတီ တွဲဖက်အတွင်းရေးမှူးနှင့် သယ်ယူပို့ဆောင်ရေးနှင့် ကြေးနန်း ဆက်သွယ်ရေးဝန်ကြီး ဗိုလ်မှူးကြီး သန်းစိန်သည် တပ်မတော်အတွင်း ပါတီစည်းရုံးရေး ကော်မတီများ ဖွဲ့စည်းရန် ၁၉၆၆ အစည်းအဝေးတစ်ခုတွင် ပထမဆုံး အဆိုပြုသူ ဖြစ်ကြောင်း သိရ၏။ ဤစိတ်ကူးမှာ ဖက်ဆစ်တော်လှန်ရေးအတွင်း ဒေသဆိုင်ရာ တပ်မှူး တစ်ယောက်ချင်းစီနှင့်အတူ နိုင်ငံရေး အကြံပေး ပုဂ္ဂိုလ်တစ်ယောက် တွဲဖက် ထားခဲ့ဖူးသည့် အတွေ့အကြုံမှ ဆင်းသက်လာခြင်းပါ။^၂

အစည်းအဝေးတွင် တက်ရောက်လျက် ရှိနေကြသည့် သခင်တင်မြနှင့် ဗိုလ်ရဲထွတ်တို့က တပ်မတော်အတွင်း ပါတီစွက်ဖက်ခြင်းသည် ရှုပ်ထွေးမှု ဖြစ်စေနိုင်ကြောင်း၊ ယင်းအစီအစဉ်ကို ယုတ်စွာအဆုံး လမ်းစဉ်ပါတီ တည်ဆောက် နေဆဲကာလ အတွင်း အကောင်အထည် မဖော်သင့်ကြောင်း၊ တပ်မတော်သည် ပါတီ၏ ကျောရိုး ဖြစ်သည်ဟူသော အခြေခံမူနှင့် ပြဒါးတစ်လမ်း သံတစ်လမ်း ဖြစ်သွားနိုင်ကြောင်း ပြောဆိုကာ ကန့်ကွက်ကြသည်။ အဆိုပါ အစီအစဉ်အစား တပ်မတော်အတွင်း ပါတီ၏ ဝင်ရောက်ပတ်သက်မှုသည် စစ်သည်များအား နိုင်ငံရေးအသိပညာပေးရန် ပညာရေး ကော်မတီများ လောက်သာ ရှိသင့်ကြောင်း သခင်တင်မြနှင့် ဗိုလ်ရဲထွတ်တို့က အဆိုပြုကြ၏။^၃ နောက်ဆုံးတွင် သူတို့၏အဆိုကို ဗိုလ်နေဝင်းက လက်ခံလိုက်သည်။ ကာကွယ်ရေး ဝန်ကြီးဌာန၊ တိုင်းစစ်ဌာနချုပ်များနှင့် တပ်မတော်ယူနစ်တိုင်းတွင် ပါတီ ပညာရေးကော်မတီများ ဖွဲ့စည်း၏။ တပ်မတော် အရာရှိများနှင့် စစ်သည်များသို့ ပို့ချမည့် နိုင်ငံရေးပညာအတွက် ဗဟိုနိုင်ငံရေး တက္ကသိုလ်က ညွှန်ကြားချက်များ ထုတ်ပြန်ပေးသည်။ ၁၉၇၁ တွင် ပညာရေး ကော်မတီများကို စည်းရုံးရေး ကော်မတီများအဖြစ် ပြန်လည် ဖွဲ့စည်းသော်လည်း တပ်မတော်အတွင်း ပါတီ၏ တိုက်ရိုက်စွက်ဖက်မှုကို ဆက်လက်ရှောင်ရှားခဲ့၏။ တပ်မတော် ပါတီကော်မတီနှင့် ပါတီစည်းရုံးရေး ကော်မတီများတွင် ယူနစ်တစ်ခုစီမှ တပ်မတော်အရာရှိများသာ ပါဝင်သည်။ လမ်းစဉ်ပါတီသည် နိုင်ငံရေးမှူး (သို့မဟုတ်) အလားတူ နိုင်ငံရေးအရာရှိကို မည်သည့်အခါမျှ မခန့်အပ်ခဲ့။ ကော်မတီများတွင် “အရာရှိ ခေါင်းဆောင်သည့် ပါတီကော်မတီမှတစ်ဆင့် တပ်မတော်၏ ထိန်းချုပ်မှု”ဟု ဆိုနိုင်သည့် အစီအစဉ် တစ်ခု ရှိသည်။ ၁၉၈၈ မတိုင်မီအထိ ဤစနစ်ပြောင်းမသွား။ ထို့ကြောင့် ဗိုလ်နေဝင်း အစိုးရလက်ထက်တွင် တပ်မတော်အပေါ် ပါတီထိန်းချုပ်မှုသည် အနည်းအကျဉ်း မျှသာ။

ဤတွင် မှတ်သားထားရမည့် အချက်နှစ်ချက် ရှိပါသည်။ ပထမအချက်- တပ်မတော်အတွင်း ဖွဲ့စည်းသည့် လမ်းစဉ်ပါတီ ကော်မတီစနစ်သည် တပ်မတော် လမ်းညွှန်မှု သေချာစေခြင်းအတွက် အားနည်းချက် ရှိ၏။ သို့သော် နိုင်ငံရေးလမ်းညွှန်မှု အရ ၁၉၇၇ ကွန်စတီကျူးရှင်းများက ဘတ်ဂျက်၊ လူသားရင်းမြစ်နှင့် တပ်မတော် စစ်တိုင်းတို့နှင့် စပ်လျဉ်း၍ နိုင်ငံတော် ကောင်စီကို တရားဝင် အာဏာ အပ်နှင်းထားသည်။ သို့သော် နိုင်ငံတော် ကောင်စီနှင့် ပြည်သူ့လွှတ်တော်တို့သည် အခြေခံအားဖြင့် ပါတီ ဗဟိုအလုပ်အမှုဆောင် ကော်မတီ၏ ဆုံးဖြတ်ချက်များကို လိုက်နာရသည် ဖြစ်ရာ စင်စစ်အားဖြင့် နိုင်ငံတော်ကောင်စီ၏ အာဏာကို လမ်းစဉ်ပါတီဥက္ကဋ္ဌ ဦးနေဝင်းက ပိုင်ဆိုင်၏။ ထို့ကြောင့် တပ်မတော်အပေါ် သူ၏ နိုင်ငံရေး လမ်းညွှန်မှု ကို ၁၉၇၄ ဖွဲ့စည်းပုံ အခြေခံဥပဒေဖြင့် အာမခံထားပြီး ဖြစ်၏။ ထို့ပြင် ကာကွယ်ရေး ပေါ်လစီ ရေးဆွဲရေးနှင့် ပြဌာန်းရေး တာဝန်သည် ပြည်သူ့ လွှတ်တော် ကာကွယ်ရေးနှင့် လုံခြုံရေးကော်မတီနှင့် ပါတီဗဟိုကော်မတီ (ယင်းအဖွဲ့အစည်း နှစ်ရပ်လုံးတွင် တာဝန်ထမ်းဆောင်ဆဲ တပ်မတော် အရာရှိများနှင့် အငြိမ်းစား တပ်မတော် အရာရှိများ ပါဝင်ကြသည်။) တွင် ရှိ၏။ ထို့ကြောင့် ပြည်သူ့တပ်မတော်အဖြစ် ပြုပြင်ပြောင်းလဲခြင်း၏ ရလဒ်တစ်ခုမှာ ဗိုလ်နေဝင်းနှင့် အငြိမ်းစားအရာရှိများ တပ်မတော်ကို ထိန်းချုပ်ရန် တရားဝင်နည်းလမ်းများရသွားခြင်း ဖြစ်သည်။

ဒုတိယအချက် - တပ်မတော်၏ “ကိုယ်တိုင်ထိန်းချုပ်မှု”နှင့် သက်ဆိုင်သည်။ အစိုးရ၏ တရားဝင် သဘောတရားနှင့် ထောက်လှမ်းရေး အေဂျင်စီများ၊ အထူးသဖြင့် အမျိုးသား ထောက်လှမ်းရေးဗျူရို တည်ရှိခြင်းက တပ်မတော်အတွင်း ဂိုဏ်းကွဲမှုနှင့် နိုင်ငံရေး ဘောင်ကျော်မှုတို့ကို တားမြစ်ထား၏။ လမ်းစဉ်ပါတီ၏ လမ်းညွှန်မှု အောက်တွင် တပ်မတော်သားများကို သဘောတရားရေးအရ မြန်မာ့ဆိုရှယ်လစ် လမ်းစဉ်ကို လိုက်နာရန် မျှော်လင့်ထားသည်။ ၁၉၆၆ တွင် ကြည်း၊ ရေ၊ လေ အရာရှိပေါင်း ၄၁၉၅ ယောက်နှင့် စစ်သည်ပေါင်း ၄၉၈၃၃ ယောက်တို့ ပါတီဝင်များအဖြစ် စာရင်းပေးသွင်း ကြ၏။ အမျိုးသား ထောက်လှမ်းရေး ဗျူရိုကို ၁၉၇၄ တွင် တပ်မတော် ထောက်လှမ်းရေး ညွှန်ကြားရေးမှူးရုံး လက်အောက်၌ ဖွဲ့စည်းခဲ့သည်။ တရားဝင်အားဖြင့် ဝန်ကြီးချုပ်သည် အမျိုးသား ထောက်လှမ်းရေးဗျူရို တာဝန်ခံ ဖြစ်သော်လည်း ဦးနေဝင်း၏ စစ်ဘက်အကြံပေးပုဂ္ဂိုလ် ဗိုလ်မှူးချုပ် တင်ဦး

က ဥက္ကဋ္ဌအဖြစ် ဦးဆောင်ထားသဖြင့် အမျိုးသားထောက်လှမ်းရေး ဗျူဟာသည် အနှစ်သာရအားဖြင့် ဦးနေဝင်း၏ ကွပ်ကဲမှုအောက်တွင် ရှိနေ၏။ ဤဗျူဟာ ဖွဲ့စည်းပြီးနောက်တွင် စစ်သည်များ စောင့်ကြည့်ခြင်းခံကြရ။ ပါတီဖွဲ့စည်းပုံ အခြေခံဥပဒေအပိုဒ် ၄၇ “ပါတီဝင် အပြုအမူ စည်းကမ်းများ” ပါ အချက် ၁၈ ချက်ထဲမှ တစ်ချက်နှင့် တစ်ချက်ထက်ပို၍ ဖောက်ဖျက်ခြင်းအတွက် သတိပေးခံရသည့် အရာရှိ အများအပြား ရှိ၏။

အချုပ်အားဖြင့် ပါတီလမ်းညွှန်မှုအောက်တွင် တပ်မတော်ကို ပြည်သူ့တပ်မတော်အဖြစ် ပြုပြင်ပြောင်းလဲမှုသည် မပြီးပြည့်စုံပါ။ တပ်မတော်ကို ပါတီလမ်းညွှန်မှုသည် တစ်ဝက်တစ်ပျက်သာ ဖြစ်သည်ဟု ဆိုလိုသည်။ ပါတီသည် တပ်မတော်အပေါ် တိုက်ရိုက်ထိန်းချုပ်မှု မရခဲ့။ ပါတီဗဟိုအလုပ် အမှုဆောင်ကော်မတီ၊ ပြည်သူ့ကောင်စီနှင့် အမျိုးသား ထောက်လှမ်းရေး ဗျူဟာတို့လို အဖွဲ့အစည်းများမှတစ်ဆင့် ပါတီဥက္ကဋ္ဌက သွယ်ဝိုက်ထိန်းချုပ် နိုင်သည်ထက် မပိုခဲ့။ ဤအခြေအနေသည် တပ်မတော်အပေါ် ဦးနေဝင်း၏ ထိန်းချုပ်မှုကို စိတ်ချရစေသော်လည်း ယန္တရားသည် သူ၏ အာဏာရှင် ဖြစ်မှုပေါ်တွင် များစွာ အမှီပြုသည်။ ပါတီခေါင်းဆောင်ဖြစ်မှုပေါ်တွင် အမှီမပြုချေ။

ပြည်သူ့စစ်

မြန်မာပြည်တွင် ၁၉၅၆ မတိုင်ခင်အထိ တပ်မတော်ဝါဒ သဘောထားမဖော်ထုတ်ရသေးချေ။ ၁၉၅၃ တွင် တရုတ်အမျိုးသား တပ်မတော်ကို တိုက် သည့် “နဂါးနိုင်” စစ်ဆင်ရေး မအောင်မြင်သဖြင့် တပ်မတော်ကို ခေတ်မီအောင် ပြုရန် စတင်ဆောင်ရွက်လာသည်။ ဤဖြစ်စဉ်အတွင်း တပ်မတော်ဝါဒ သဘောထားကို စတင်ဆွေးနွေးဖြစ်ခြင်းပါ။ မိတ္ထီလာတွင် ပြုလုပ်သည့် ၁၉၅၆ တပ်မတော် ညီလာခံတွင် ထိပ်တန်း အစီအစဉ်တစ်ရပ်အဖြစ် တပ်မတော်ဝါဒ သဘောထားကို ပထမဆုံး အကြိမ် ဆွေးနွေးကြသည်။ ၁၉၅၈ တွင် ဗိုလ်မှူးကြီးကြည်ဝင်းက တပ်မတော်ဝါဒ သဘောထားအပေါ် အစီရင်ခံစာတစ်စောင် တင်သွင်းရာ ယင်းတွင် တပ်မတော်သည် မဟာဗျူဟာ အသစ်တစ်ခုအဖြစ် ပြောက်ကျားစစ် ဆင်နွှဲရမည်ဆိုသော အချက်ကို အလေးပေး ဖော်ပြထား၏။

၁၉၆၄ တပ်မတော် ညီလာခံတွင် ဒု-ကာကွယ်ရေး ဦးစီးချုပ် (ကြည်း) ဗိုလ်မှူးချုပ်စန်းယုက တည်ဆဲတပ်မတော်ဝါဒ သဘောထားကို ပြန်လည် သုံးသပ်၍ အသစ်ရေးဆွဲရန် လိုအပ်ပုံကို ထပ်လောင်းပြောဆို၏။ ရလဒ်မှာ ပြည်သူ့ စစ်ဝါဒ သဘောထား ပြဋ္ဌာန်းခြင်း ဖြစ်သည်။ နောက်နှစ်တွင် ဒု-ဗိုလ်မှူးကြီး သူရထွန်းတင် ခေါင်းဆောင်သည့် လေ့လာရေးအဖွဲ့ ဆွစ်ဇာလန်၊ ယူဂိုဆလားဗီးယား၊ ချက်ကိုစလိုဗေးကီးယားနှင့် အရှေ့ဂျာမနီ နိုင်ငံများသို့ သွားရောက်ပြီးနောက် “ပြည်သူ့စစ် လေ့လာချက်” ခေါင်းစဉ်ဖြင့် အစီရင်ခံစာ တစ်စောင် တင်သွင်း၏။^၉ တပ်မတော် ခေါင်းဆောင်သည့် ပြည်သူ့စစ် ဖွဲ့စည်း ခြင်းနှင့်အတူ ဒေသသဘောထားကို စတင် အကောင်အထည်ဖော်သည်။ ၁၉၆၅-၁၉၆၆ အတွင်း ပြည်သူ့စစ်ကို အရှေ့မြောက်ပိုင်း စစ်ဒေသအတွင်း အလံဖြူ ကွန်ဖြူနစ်ပါတီ အခြေစိုက်စခန်းများရှိရာ (ကသာခရိုင် ပင်လည်ဘူးနှင့် ဗန်းမောက်နှင့် မော်လိုက်ခရိုင် ဖောင်းပြင်) ဒေသတွင် စမ်းသပ်ဖွဲ့စည်းသည်။ ထို့နောက် စစ်ဦးစီးရုံး (ကြည်း)က ပြည်သူ့စစ်ဖွဲ့စည်းခြင်းအတွက် နည်းလမ်းသတ်မှတ်ပြီး ၁၉၆၈ တပ်မတော် ညီလာခံတွင် တင်ပြရန် စီစဉ်သည်။ တိုင်းပြည်တွင် စစ်မှုထမ်းနိုင်သူ အသက် ၁၅-၅၄ အတွင်းရှိ အမျိုးသား ၇ ဒသမ ၈ သန်းနှင့် အသက် ၂၀-၄၉ အတွင်းရှိ အမျိုးသမီး ၅ သန်းရှိသည်ဟု ခန့်မှန်းထားသည်။ ညီလာခံ တက်ရောက်သူများကလည်း ကျေးရွာအဆင့် ပြည်သူ့စစ်ဖွဲ့စည်းရေး ဆွေးနွေးကြ၏။ နောက်ပိုင်းတွင် ပြည်သူ့စစ်များကို စစ်တိုင်းဒေသအားလုံးတွင် ဖွဲ့စည်းသည်။ ၁၉၇၄ သို့ ရောက်ချိန်တွင် မြို့နယ်ပေါင်း ၂၁၂ နှင့် ကျေးရွာပေါင်း ၁၈၃၁ ပြည်သူ့စစ် ဖွဲ့စည်းပြီး ပါဝင်သူ ၆၇၇၃၆ ယောက် ရှိကာ ခိုင်ဖယ်အလက်ပေါင်း ၁၅၂၂၇ ထုတ်ပေးထားကြောင်း သိရ၏။ ဤကိန်းဂဏန်းများကို ယုံကြည်ရလျှင် တစ်တိုင်းပြည်လုံး အတိုင်းအတာအဖြစ် ပြည်သူ့စစ်အဖွဲ့ဝင် ၇၀,၀၀၀ နီးပါး ရှိရာ ယင်းအရေအတွက်သည် အတော်အတန် ကြီးမားသော တိုက်ခိုက်ရေး အင်အားဖြစ်၏။ သို့သော် သူတို့ကို လက်နက် ၁၅,၀၀၀ ကျော်သာ ပေးထားသည် ဖြစ်ရာ တကယ်တိုက်ခိုက်ဖို့ အားနည်းလှသည်။ ထို့ကြောင့် တပ်မတော် ဝါဒ သဘောထားသစ်က ပြည်သူ့စစ်အပေါ် အလေးပေးထားသော်လည်း ပြည်သူ့စစ်သည် သောင်းကျန်းမှု ချေမှုန်းရေးတွင် တိုက်ရိုက်ပါဝင်နိုင်မှု အနည်းငယ်သာ။ ပြည်သူ့စစ်ကို စစ်ဦးစီးရုံး (ကြည်း) အတွင်း ပြည်သူ့စစ်နှင့် လူထုဆက်ဆံရေး

ညွှန်ကြားရေးမှူးရုံးအောက်တွင် လူထုဆက်ဆံရေးနှင့် အတူထားခြင်းမှာ ပြည်သူ့စစ်၏ အရေးပါမှု နိမ့်ကျပုံကို ပြသည်။

တကယ်တမ်းတွင် ပြည်သူ့စစ် ထိရောက်မှု မရှိစေကာမူ ထိုအချိန်က ပြည်သူ့စစ်သဘောတရား ပြဋ္ဌာန်းခြင်းအကြောင်းမှာ “ဖြတ်လေးဖြတ်”ဟု ခေါ်သည့် တပ်မတော်၏ သောင်းကျန်းမှု ချေမှုန်းရေး မဟာဗျူဟာနှင့် ဆက်နွယ်မှုရှိ၏။ အစာ၊ ငွေကြေးထောက်ပံ့မှု၊ သတင်းနှင့် လူသစ်ရရှိမှု ရင်းမြစ်များကို ဖြတ်တောက်ပစ်ခြင်းဖြင့် သောင်းကျန်းသူတို့အား ချေမှုန်းခြင်းတွင် ဇောင်းပေးထားသည့် မဟာဗျူဟာ ဖြစ်သည်။ ဤမဟာဗျူဟာကို ၁၉၆၀ ပြည့်လွန်နှစ်များ၏ အလယ်ပိုင်းတွင် တပ်မတော် စတင်ကျင့်သုံးသည်ဟု ဆိုသည်။ သို့သော် တပ်မတော်၏ “ဖြတ်လေးဖြတ်” စစ်ဆင်ရေးတွင် ပြည်သူ့စစ်ယူနစ်များ ဘယ်လို ကျယ်ကျယ်ပြန့်ပြန့် ပါဝင်ပတ်သက်ခဲ့သလဲ ဆိုတာ ရေရေရာရာမရှိ။ စစ်တိုင်းမှူးဟောင်း တစ်ယောက်ရေးသားသည့် ပဲခူးရိုးမတွင် “ဖြတ်လေးဖြတ်” စစ်ဆင်ရေးများ ဆင်နွှဲခဲ့သည့် အတွေ့အကြုံများ စာအုပ်တွင် ပြည်သူ့စစ်ကို ဖော်ပြခြင်း မရှိချေ။”

စစ်ဆင်ရေးဒေသ တစ်ခုအတွင်း နေထိုင်သူများကို စည်းရုံးခြင်းသည် ပြည်သူ့စစ်တွင် အခြေခံကျသည်။ ဤသည်ကို ၁၉၅၀ ပြည့်လွန်နှစ်များ၏ စောစောပိုင်းကပင် တပ်မတော် ခေါင်းဆောင်တချို့ သတိထားမိခဲ့။ ဗိုလ်မှူးကြီး ကြည်ဝင်း တင်သွင်းသည့် အစီရင်ခံစာနှင့် အိမ်စောင့်အဖိုးရလက်ထက် အမျိုးသား ကြံ့ခိုင်ရေးအသင်းမှ တစ်ဆင့် ပြည်သူများအား စည်းရုံးရန် အစိုးရ၏ ကြိုးပမ်းမှုများသည် နမူနာများပါ။ သို့သော် စစ်ဆင်ရေးဒေသများတွင် နေထိုင်သူများအား မဝင်မနေရ စည်းရုံးခြင်းမှာ ဗိုလ်နေဝင်းအာဏာသိမ်းပွဲမတိုင်မီတွင် ခက်ခဲပါသည်။ အာဏာသိမ်းမှုက တပ်မတော်အား ပြည်ထဲရေးနှင့် တရားရေးတို့တွင် ဝင်ရောက်စွက်ဖက်ခွင့်ပြုလိုက်၏။ စစ်ဆင်ရေး အလို့ငှာ မသင်္ကာဖွယ်လူများကို ကိုယ့်ဆုံးဖြတ်ချက်နှင့်ကိုယ် ဖယ်ရှားသုတ်သင်ပစ်နိုင်သည်အထိ ပြည်ထဲရေးနှင့် တရားရေးတို့တွင် စွက်ဖက်ခွင့်ပေးထားခြင်းပါ။ ထို့ပြင် လူ့အဖွဲ့အစည်းသည် နောက်ဆုံးတွင် တပ်မတော်အား “ဖြတ်လေးဖြတ်” မဟာဗျူဟာ ဆောင်ရွက်ရန် နည်းလမ်းပေးသည့် လမ်းစဉ်ပါတီ၊ အလုပ်သမား အစည်းအရုံး၊ တောင်သူလယ်သမား အစည်းအရုံးနှင့် လမ်းစဉ်လူငယ်အစည်းအရုံးတို့လို အဖွဲ့အစည်းများက အထက်မှ စည်းရုံးထားခြင်း ဖြစ်သည်။

ဦးနေဝင်းအစိုးရ၏ နိုင်ငံရေးဝန်းကျင်သစ်အောက်တွင် ပြည်သူ့စစ်သည် “ဖြတ်လေးဖြတ်” မဟာဗျူဟာနှင့်အတူ တပ်မတော်ဝါဒသဘော တရားအသစ် ဖြစ်လာ၏။ မော်စီတုန်း၏ ပြည်သူ့စစ် ရည်မှန်းချက်သည် ပြည်ပရန်သူ ကာကွယ်ရန်အတွက် “လူပင်လယ်” စည်းရုံးခြင်းဖြစ်လျှင် တပ်မတော်အဖို့ ပြည်သူ့စစ်သည် ပြည်တွင်းရန်သူ၏ ထောက်ခံမှု နောက်ကွယ်ရှိ “လူပင်လယ်”ကို ထိန်းချုပ်ရမည့် နည်းလမ်းများအနက် တစ်ခုဖြစ်သည်။ မော်စီတုန်းသည် သူ့စည်းရုံးထားသည့် “လူပင်လယ်”အပေါ် အခြေခံအားဖြင့် အမှီပြုနိုင်သော်လည်း တပ်မတော်စည်းရုံးဖို့ လိုသည့် လက်နက် ပေးဖို့လိုသည့် “လူပင်လယ်”သည် ရန်သူအဖြစ်သို့ အချိန်မရွေး ပြောင်းသွား နိုင်သည်။ ဤအခြေအနေကြောင့် တပ်မတော် မယုံကြည်သည့် ပြည်သူ့အကြားတွင် ပြည်သူ့စစ်ကို ချဲ့ထွင်ဖို့ အလွန်အမင်း ခက်လှ၏။ ထို့ကြောင့် ပြည်သူ့စစ်သည် ယခုဝါဒသဘောထားအသစ် ဖြစ်သော်လည်း တပ်မတော်၏ စစ်ဆင်ရေး နည်းလမ်းများကို အခြေခံကျကျ အပြောင်းအလဲ မဖြစ်ပေါ်စေခဲ့ချေ။

ပြည်သူ့စစ်ပုံရိပ်များ

ပြည်သူ့စစ်သည် ထိရောက်သော တပ်ဖွဲ့တစ်ခုအဖြစ်ထက် သဘောတရား တစ်ခုအဖြစ် ပိုမိုအရေးကြီး၏။ ဤအခန်းတွင် ပြည်သူ့တပ်မတော် စာစဉ် အဖုံးတချို့မှ ပြည်သူ့တပ်မတော် ရည်စူးထားသည့် ပုံရိပ်များကို စိစစ်လေ့လာကြည့်ပါမည်။ ပြည်သူ့တပ်မတော် စာစဉ်ကို ပြည်သူ့တပ်မတော်ဝါဒ သဘောတရား ပြဋ္ဌာန်းပြီးသည်နှင့် တစ်ပြိုင်နက် ၁၉၆၄ တွင် ပုံနှိပ်ထုတ်ဝေခြင်းပါ။ ဝါဒသဘော တရားနှင့်စာစဉ် နီးကပ်စွာ ဆက်နွယ်မှုရှိနေပုံကို ခေါင်းစီးက ဖော်ပြနေသည်။ စာစဉ်ကို ပြည်သူ့လူထုသို့ ရောင်းချခြင်း မဟုတ်ဘဲ တပ်မတော်အတွင်း ဖြန့်ဝေသည် ဖြစ်သောကြောင့် တပ်မတော် အရာရှိများနှင့် ရိုးရိုးစစ်သားတို့၏ ပုံများကို တိုက်ရိုက်နှင့် ပုံသေကားကျ ဖော်ပြထား၏။ မျက်နှာဖုံးပုံများမှာ ကဏ္ဍအမျိုးမျိုး ပါဝင်သည်။

ကဏ္ဍတစ်ခုမှာ လယ်သမားတစ်ယောက်နှင့်အတူ အလုပ်လုပ်နေသော စစ်သားတစ်ယောက်ပုံ ဖြစ်သည်။ အတွဲ ၁၊ အမှတ် ၃ (၇-၈-၁၉၆၄) ၏ မျက်နှာဖုံးပုံ။ အဖုံးတွင် ရိုင်ဖယ်တစ်လက် လွယ်ထားသော လယ်သမားတစ်ယောက်နှင့် ကျွဲတစ်ကောင်ကို ပွတ်သပ်နေသော စစ်သားတစ်ယောက်။ ဤပုံက လယ်သမားနှင့် စစ်သား ပေါင်းစပ်ခြင်းကို ပြ၏။ စပါးစိုက်နေသည့် စစ်သားပုံ၊ ထွန်စက်မောင်း

နေသည့် စစ်သားပုံ ၊ လယ်သမားများနှင့် စစ်သားများ အတူတကွ စပါးခြွေနေပုံ နှင့် လယ်သမား တစ်ယောက်နှင့် စစ်သားတစ်ယောက် ထမင်းလက်ဆုံစားနေပုံ တို့ အားလုံး လယ်သမား များနှင့် စစ်သားများ စည်းလုံးညီညွတ်နေကြပုံကို ပြသည်။ လယ်သမားလည်း စစ်သား၊ စစ်သားလည်း လယ်သမားဟု ဆိုလိုရိပ်ရှိ၏။ ဤသည်တို့မှာ ပြည်သူ့ တပ်မတော်၏ ပုံရိပ်ပါ။^{၁၁}

အခြားကဏ္ဍတစ်ခုမှာ အမျိုးသားကာကွယ်ရေးအတွက် စစ်သား တစ်ယောက် တာဝန်ရှိပုံကို ပြ၏။ လွတ်လပ်ရေး ကျောက်တိုင်နှင့် အမျိုးသား အလံ က နိုင်ငံတော်ကို ကိုယ်စားပြုပြီး လယ်သမား ယောက်ျားနှင့် အလုပ်သမား ယောက်ျား က ပြည်သူ့ကို ကိုယ်စားပြုသည်။ အဖုံးတစ်ခုတွင် ခေတ်မီစက်ရုံ များနှင့် လယ်သမား များ စပါးရိတ်နေကြပုံကို အမျိုးသားအလံ နောက်ခံတွင် ရိုင်ဖယ်ကိုင် ထားသော စစ်သားတစ်ယောက် အောက်မှာ ပြထားသည်။ စက်ရုံများ အထက် ကောင်းကင်ယံ တွင် ဖက်ဆစ်တော်လှန်ရေးအတွင်း ပြည်သူတို့ ပါဝင်ဆင်နွှဲနေကြပုံ။ အခြားအဖုံး တစ်ခုတွင် လယ်သမားတစ်ယောက်နှင့် အလုပ်သမားတစ်ယောက် လက်ဆွဲ နှုတ်ဆက် နေပုံ။ နောက်ခံတွင် လွတ်လပ်ရေး ကျောက်တိုင်။ ကျောက်တိုင်ရှေ့တွင် သေနတ်ကိုင် စစ်သားတစ်ယောက်ကို တွေ့နိုင်သည်။

တတိယကဏ္ဍမှာ စစ်သားများက တိုင်းရင်းသား လူမျိုးစုများကို ကာကွယ် နေပုံ ဖြစ်၏။ အဖုံးနှစ်ခုတွင် တိုင်းရင်းသား လူမျိုးစုများနှင့် စစ်သား တစ်ယောက်ကို အမျိုးသားအလံ နောက်ခံဖြင့် ဖော်ပြထားသည်။ အမျိုးသား စည်းလုံးညီညွတ်ရေး ပုံရိပ်ကို ဖော်ကျူးလိုရင်းပါ။ ထို့ပြင် တိုင်းရင်းသားလူမျိုးစု များအား တိုင်းရင်းသား ဝတ်စုံများ၊ တူရိယာ ပစ္စည်းများနှင့် ပုံစံတကျ ဖော်ပြခြင်းမှာ နိုင်ငံရေးထက် ယဉ်ကျေးမှုကို အသားပေးလိုဟန် ရှိ၏။ အများအားဖြင့် တိုင်းရင်းသားဝတ်စုံ ဆင်မြန်းထားကြသည့် လူမျိုးစုများမှာ အမျိုးသမီးများဖြစ်နေရာ ငြိမ်းချမ်းမှုနှင့် နိုင်ငံရေးနှင့် မပတ်သက်မှုကို ဖော်ပြလိုဟန် ရှိ၏။ အခြားအဖုံးနှစ်ခုတွင် စစ်သားများ အား ပန်းများကမ်းနေသည့် ကလေးတစ်ယောက်နှင့် အမျိုးသမီးများကို ဖော်ပြထား ၏။ နှစ်စဉ် မတ် ၂၇ တပ်မတော်နေ့တိုင်းတွင် ရန်ကုန်၌ စစ်ရေးပြသည်။ လူအများ က ချီတက်လာသည့် စစ်သားများကို ပန်းကုံး စွပ်ကြသည်။^{၁၂} အရာရှိမဟုတ် သူများအား ပန်းကုံးစွပ်သည့် အပြုအမူမှာ စစ်သားများအား ပျိုတိုင်းကြိုက်သည့် နှင်းဆီခိုင်အဖြစ် သဘောထားပုံကို ဖော်ပြရန် ရည်ရွယ်ခြင်းပါ။ အဖုံးတစ်ခုတွင် အမျိုးသမီးကို မိခင်၊ စစ်သားကို ဖခင်အဖြစ် ပြထားသည်။

စတုတ္ထကဏ္ဍတွင် ဗိုလ်အောင်ဆန်းအပေါ် မြတ်နိုးတနာရှိပုံကို ပြထား၏။ ဗိုလ်နေဝင်းပုံကို တစ်ကြိမ်တစ်ခါမျှ ဖော်ပြဖူးခြင်း မရှိ။ စာရေးသူ စုဆောင်းရရှိသည့် ပြည်သူ့တပ်မတော်စာစဉ် စောင်ရေ ၁၅၀ အနက် တစ်စောင်မျှ ဗိုလ်နေဝင်းပုံ အဖုံးမပါ။ မြန်မာပြည်၏ နိုင်ငံတော် သဘောတရားသည် ဗိုလ်နေဝင်း ရှောင်ဖယ် သည့် ပုဂ္ဂိုလ်ရေး ကိုးကွယ်မှုကို မည်သည့်အခါမျှ ဖွံ့ဖြိုးအောင် မလုပ်ခဲ့။ ဗိုလ် အောင်ဆန်းကိုသာ ပုဂ္ဂိုလ်ရေး ကိုးကွယ်ပြီး အောင်ဆန်းပုံများကို ပုံစံအမျိုးမျိုးဖြင့် မြင်တွေ့နိုင်၏။ ဗိုလ်အောင်ဆန်းသည် အမျိုးသား သူရဲကောင်းတစ်ယောက် ဖြစ်သော်လည်း တပ်မတော် ဖခင်အဖြစ် ဗိုလ်အောင်ဆန်း၏ပုံကို ၁၉၆၂ (သို့မဟုတ်) ၁၉၆၃ ဝန်းကျင် မတိုင်မီအထိ ဖော်ပြခြင်းမပြုခဲ့။ ၁၉၅၀ ပြည့်လွန်နှစ်များအတွင်း တပ်မတော်သားတို့အတွက် ရည်စူးပြီး တပ်မတော်အတွင်း ဖြန့်ဝေသည့် “ခေတ်ရေး” မဂ္ဂဇင်း အဖုံးတွင် ဗိုလ်အောင်ဆန်းပုံကို တစ်ခါဘူးမျှ ဖော်ပြခဲ့ခြင်း မရှိ။ သို့သော် ဗိုလ်နေဝင်း အာဏာရလာပြီးနောက်တွင် စစ်ဝတ်စုံနှင့် အောင်ဆန်းပုံများကို အသုံး ပြုစ ပြုလာပြီး ပြည်သူ့တပ်မတော် စာစဉ်ပါ ဆောင်းပါးများတွင် ရံဖန်ရံခါ ဆိုရှယ်လစ်စနစ်နှင့် တိုင်းရင်းသား စည်းလုံးညီညွတ် ရေးတို့နှင့် ပတ်သက်သည့် ဗိုလ်အောင်ဆန်း မိန့်ခွန်းများကို ကိုးကားလာသည်။

ဤဥပမာများတွင် ဖော်ပြထားသည့်အတိုင်း ပြည်သူ့တပ်မတော် စာစဉ် အနေဖြင့် ပြည်သူ့တပ်မတော်နှင့် ချိတ်ဆက်လိုသည့် ပုံရိပ်များမှာ လယ်သမားများနှင့် စစ်သားများအကြား ရင်းနှီးမှု၊ တိုင်းရင်းသား လူမျိုးစုများနှင့် စစ်သားများအကြား အကြမ်းမဖက်သော ဆက်ဆံရေး၊ အမျိုးသမီးများနှင့် စစ်သားများအကြား အစပ် တည့်သော ဆက်ဆံရေးနှင့် ဗိုလ်ချုပ်ကြီး အောင်ဆန်းအား မြတ်နိုးတနာရှိမှုတို့ ဖြစ်၏။ လယ်သမားနှင့် အလုပ်သမားများအတွက် ပိုမိုကောင်းမွန်သော လူ့အဖွဲ့ အစည်း ထူထောင်ရန် နည်းလမ်းအဖြစ် “မြန်မာ့ဆိုရှယ်လစ်လမ်းစဉ်”ကို အထင်း သား မြင်နိုင်ပါသည်။ တပ်မတော်သည် မျိုးဆက်အပြောင်းအလဲနှင့် ကြုံရသည်ဖြစ်ရာ လွတ်လပ်ရေး ကြိုးပမ်းမှုအရေးပါပုံကို မျိုးဆက်ဟောင်းမှ မျိုးဆက်သစ်သို့ သယ်ဆောင်သွားရန် အရေးကြီးပုံကိုလည်း မြင်နိုင်ပေ၏။

တပ်မတော်မျိုးဆက် အပြောင်းအလဲ

ရှေ့ပိုင်းတွင် ဖော်ပြခဲ့သည့်အတိုင်း တပ်မတော်အပေါ် လမ်းစဉ်ပါတီ၏

ထိန်းချုပ်မှုသည် အကန့်အသတ်နှင့်သာ ဖြစ်သည်။ ယင်းအခြေအနေသည် တပ်မတော်မှ ဗိုလ်နေဝင်း အငြိမ်းစားယူပြီးနောက် တပ်မတော်ကို သူ့ လက်ထောက် များက ဦးဆောင်နေသဖြင့် ပြဿနာ ကြီးကြီးမားမား မဟုတ်ခဲ့။ သို့သော် အချိန်ရလာ သည်နှင့်အမျှ မျိုးဆက်သစ် အရာရှိများ တပ်မတော် ခေါင်းဆောင်ပိုင်းသို့ ရောက်လာ ကြသည်။ ဤမျိုးဆက်သစ်သည် ဗိုလ်နေဝင်းနှင့် အတူတွဲ၍ လည်းကောင်း၊ အခြား ပထမမျိုးဆက်အရာရှိများနှင့်အတူတွဲ၍ လည်းကောင်း ဂျပန်ကို တိုက်ဖူးသည့် အတွေ့အကြုံရှိကြသူများ မဟုတ်။ ထို့ကြောင့် လယ်သမားများနှင့် စစ်သားများ အကြား ရင်းနှီးမှု၊ တိုင်းရင်းသား လူမျိုးစုများနှင့် စစ်သားများအကြား အကြမ်းမဖက် သော ဆက်ဆံရေး၊ အမျိုးသမီးများနှင့် စစ်သားများအကြား အစပ်တည့်သော ဆက်ဆံရေးနှင့် လွတ်လပ်ရေးဖခင်အဖြစ် ဗိုလ်အောင်ဆန်း၏ ဂုဏ်သတင်းကို ကျားကန် ပေးမှုတို့ကို မျိုးဆက်သစ်အရာရှိများ သိအောင် ကြိုးပမ်းခြင်းအပေါ် နားလည်နိုင်ပါသည်။ သို့သော် မျိုးဆက်တစ်ခု၏ အတွေ့အကြုံကို နောက် မျိုးဆက်တစ်ခုသို့ စိတ်ကူးသက်သက်ဖြင့် သယ်ဆောင်သွားရန်မှာ လွယ်သည့်ကိစ္စ မဟုတ်ပါ။ ထို့ကြောင့် တပ်မတော်တွင်း မျိုးဆက်အပြောင်းအလဲတွင် သမိုင်းကြောင်း ဖြင့် ကျောထောက်နောက်ခံပြုထားသည့် ဆိုရှယ်လစ်စနစ်၏ တရားဝင်ဖြစ်မှုနှင့် ဦးနေဝင်း၏ ခေါင်းဆောင်မှုကို အောက်ခြေက လှိုက်စားစေမည့် အလားအလာ ရှိနေ၏။

အဖွဲ့အစည်းဆိုင်ရာ အဆောက်အအုံ စစ်ဦးစီးရုံး၊ တိုင်းစစ်ဌာနချုပ်များနှင့် အရာရှိပညာရေး

တပ်မတော်တွင် ကြည်း၊ ရေ၊ လေ တပ်ဖွဲ့များရှိပြီး တပ်ဖွဲ့တစ်ခုစီကို ဒု-ကာကွယ်ရေးဦးစီးချုပ် တစ်ယောက်စီက ဦးဆောင်၏။ ယင်းတို့အားလုံး တပ်မတော် စစ်ဦးစီးချုပ်လက်အောက်မှာ ရှိကြသည်။ ၁၉၄၈-၁၉၆၂ အတွင်း အချိန်အများစု တွင် အရပ်သားနိုင်ငံရေးသမားများက ကာကွယ်ရေးဝန်ကြီး ရာထူးယူကြသည်။ ပထမဆုံး ကာကွယ်ရေးဝန်ကြီးမှာ ဦးနု (၁၄-၉-၁၉၄၈ မှ ၅-၄-၁၉၄၅)၊ ထို့နောက် ဦးဗဆွေ (၁၆-၃-၁၉၅၂ မှ ၁၆-၇-၁၉၅၈)၊ ထို့နောက် ဗိုလ်မှူးအောင် (၁၆-၇-၁၉၅၈ မှ ၂၈-၁၀-၁၉၅၈)။ ဗိုလ်နေဝင်း၏ အိမ်စောင့်အစိုးရလက်ထက်တွင်

တပ်မတော်ကို ဦးနေဝင်းကိုယ်တိုင် ကာကွယ်ရေးဝန်ကြီးအဖြစ် ထိန်းချုပ်သည်။ အိမ်စောင့်အစိုးရ ဆင်းပြီး အရပ်သားအစိုးရ တက်လာပြန်သောအခါ ကာကွယ်ရေး ဝန်ကြီးရာထူးကို ဦးနုက ဒုတိယအကြိမ် (၄-၄-၁၉၆၀ မှ ၂-၃-၁၉၆၂) ယူပြန်သည်။ ၁၉၆၂ နောက်ပိုင်း ၁၉၈၅ မတိုင်ခင်အထိ စစ်ဦးချုပ်က ကာကွယ်ရေးဝန်ကြီး ရာထူးကိုပါ ယူခဲ့သည်။ စစ်ဦးစီးချုပ်မှာ တရားဝင်အားဖြင့် တပ်မတော် ကြည်း၊ ရေ၊ လေ တို့၏ တာဝန်ခံဖြစ်သော်လည်း လက်တွေ့တွင် သူသည် ကြည်းတပ်ဦးစီး ချုပ်ပါ။ ဒု-စစ်ဦးစီးချုပ် (ကြည်း)က နံပါတ် ၂ နေရာမှာ ရှိ၏။

ကာကွယ်ရေးဝန်ကြီးဌာနကို ၁၉၅၆ မတိုင်ခင် မတည်ထောင်ရသေး။ ထို မတိုင်ခင်က တပ်မတော်ကို စစ်ရုံးသေးသေးလေးက ဦးဆောင်ခဲ့၏။ ၁၉၆၃၊ ၁၉၆၉၊ ၁၉၇၁၊ ၁၉၇၃၊ ၁၉၇၄၊ ၁၉၇၉ နှင့် ၁၉၈၁ တို့တွင် ဖွဲ့စည်းပုံ ပြန်လည်ပြင်ဆင်သည်။ ဤပြင်ဆင်မှုများနှင့်အတူ ကာကွယ်ရေးဝန်ကြီးနှင့် တပ်မတော် စစ်ဦးစီးချုပ်ရုံးများ၊ ကြည်း၊ ရေ၊ လေ ဦးစီးချုပ်ရုံးများ ကာကွယ်ရေးဝန်ကြီးဌာနအတွင်း တည်ထောင်ခဲ့ ခြင်း ဖြစ်၏။ ဤရုံးများ အောက်တွင် စစ်ရေးချုပ်ရုံး၊ စစ်ထောက်ချုပ်ရုံးနှင့် စစ်ရေး ချုပ်ရုံးတို့ ရှိသည်။ စစ်ရေးချုပ်ရုံးတွင် ဆေးဝန်ထမ်း ညွှန်ကြားရေးမှူးရုံး၊ ပြန်လည် နေရာချထားရေး ညွှန်ကြားရေးမှူးရုံးနှင့် စစ်လက်နက်ပစ္စည်း ညွှန်ကြားရေးမှူးရုံးတို့ ပါဝင်ဖွဲ့စည်းထားပြီး စစ်ထောက်ချုပ်ရုံးတွင် တပ်မတော် အင်ဂျင်နီယာ ညွှန်ကြား ရေးမှူးရုံး၊ ထောက်ပံ့ရေးနှင့် ပို့ဆောင်ရေး ညွှန်ကြားရေးမှူးရုံး၊ စစ်လက်နက်ပစ္စည်း ဝယ်ယူရေး ညွှန်ကြားရေးမှူးရုံးနှင့် လျှပ်စစ်နှင့် စက်မှုအင်ဂျင်နီယာ ညွှန်ကြားရေးမှူး ရုံးတို့ ပါဝင်ဖွဲ့စည်းထား၏။

“ကာကွယ်ရေးဦးစီးချုပ် (ကြည်း) ရုံး သမိုင်းအကျဉ်း ၁၉၄၈-၁၉၈၄” အရ ကာကွယ်ရေးဦးစီးချုပ် (ကြည်း) ရုံးကို ၁၉၅၀ ပြည့်လွန်နှစ်များ၏ အလယ်ပိုင်း အတွင်း ဒု-ကာကွယ်ရေး ဦးစီးချုပ် ဦးဆောင်သည့် ရုံးတစ်ရုံး အဖြစ် ပြန်လည်ဖွဲ့စည်း ပြီး ယင်းလက်အောက်တွင် စစ်ဦးစီးတာဝန်ရုံး၊ စစ်ဆင်ရေးရုံး၊ ပညာရေးနှင့် စိတ်ဓာတ်စစ်ဆင်ရေး ညွှန်ကြားရေးမှူးရုံး၊ လေ့ကျင့်ရေး ညွှန်ကြားရေးမှူးရုံး၊ ယန္တရားနှင့် အမြောက်တပ် ညွှန်ကြားရေးမှူး ရုံး၊ အချက်ပြဆက်သွယ်ရေး ညွှန်ကြား ရေးမှူးရုံး၊ တပ်မတော် ထောက်လှမ်းရေး ညွှန်ကြားရေးမှူးရုံးနှင့် တပ်ထိန်းချုပ်ရုံးတို့ ရှိကြ၏။^{၁၃} ၁၉၆၉ တွင် စီမံကိန်း ညွှန်ကြားရေးမှူးရုံးနှင့် သုတေသနညွှန်ကြား ရေးမှူးရုံးတို့ကို တီထွင်သည်။

ကာကွယ်ရေးဝန်ကြီးဌာနတွင် တပ်မတော် ကာကွယ်ရေး ဦးစီးချုပ်နှင့် ဒု-

ကာကွယ်ရေး ဦးစီးချုပ် (ကြည်း)တို့သည် အရေးအပါဆုံးပါ။ စစ်ရေးချုပ်နှင့် စစ်ထောက်ချုပ်တို့လည်း ကာကွယ်ရေးဝန်ကြီးဌာနအတွင်းရှိ ဌာနအားလုံးနှင့် စစ်ဦးစီးရုံး (ကြည်း)တို့၏ စီမံခန့်ခွဲမှုအပေါ် ဩဇာညောင်းသဖြင့် အရေးပါမှု မြင့်မားကြသည်။ ကာလတစ်လျှောက် စစ်အစိုးရ ဆက်လက်ရှိနေသဖြင့် တပ်မတော် ထောက်လှမ်းရေး အကြီးအကဲသည် ဩဇာပိုကြီး လာ၏။ အလားအလာကောင်းသော လူငယ်အရာရှိ တစ်ယောက်အတွက် ရာထူးဖြစ်သည့် စစ်ဦးစီးဗိုလ်မှူးကြီးလည်း အရေးပါသည့် ရာထူးပါ။ တပ်မတော် ကာကွယ်ရေး ဦးစီးချုပ်၊ ဒု-ကာကွယ်ရေး ဦးစီးချုပ်၊ စစ်ရေးချုပ်၊ စစ်ထောက်ချုပ်၊ ထောက်လှမ်းရေး အကြီးအကဲနှင့် စစ်ဦးစီး ဗိုလ်မှူးကြီး တည်းဟူသော ရာထူးခြောက်ခုက တပ်မတော်အတွင်း ပါဝါဖွဲ့စည်းပုံကို အကြမ်းအားဖြင့် ပုံဆောင်ထား၏။ ဤရာထူးခြောက်ခုကို လေ့လာလျှင် ဦးနေဝင်းအစိုးရလက်ထက် တပ်မတော်အတွင်း နိုင်ငံရေး အခြေအနေကို အကြမ်းဖျင်း ဆဝါးနိုင်လိမ့်မည်။

တပ်မတော်၏ အဓိကတာဝန်မှာ ကွန်မြူနစ်များနှင့် လူနည်းစု သောင်းကျန်းသူများအား ချေမှုန်းရသည့်တာဝန် ဖြစ်ပြီး စစ်ဆင်ရေး အများစုကို ကြည်းတပ်က ဆောင်ရွက်ရ၏။ အခြေခံ ချေမှုန်းရေးယူနစ်မှာ တပ်ခွဲ လေးခု (အရာ ရှိနှင့် စစ်သည်ပေါင်း ၈၀၀ ခန့်) ဖြင့် ဖွဲ့စည်းထားသည့် ခြေလျင်တပ်ရင်းပါ။ ၁၉၆၁ မတိုင်မီက ကြည်းတပ်သည် တပ်မဟာစနစ် ကျင့်သုံးခဲ့၏။ မြောက်ပိုင်းတိုင်းနှင့် တောင်ပိုင်းတိုင်းတို့တွင် တပ်ချပြီး တပ်ရင်းများစွာဖြင့် ဖွဲ့စည်းထားသည့် တပ်မဟာ ၁၃ ခု ရှိခဲ့သည်။ ၁၉၆၁ တွင် တပ်မဟာစနစ်ကို ဖျက်သိမ်းပြီး တိုင်းစစ်ဌာနချုပ် စနစ်ဖြင့် အစားထိုးလိုက်၏။ ကနဦးတွင် တိုင်းစစ်ဌာနချုပ် ငါးခုရှိပြီး နောက်ပိုင်းတွင် ကိုးခုအထိ ချဲ့ထွင်လာသည်။ ၁၉၆၆ မှစ၍ စစ်ဦးစီးရုံး (ကြည်း) ၏ တိုက်ရိုက် ထိန်းချုပ်မှုအောက်တွင် တပ်ရင်းဆယ်ရင်းစီခန့် ပါဝင်သည့် ခြေမြန်တပ်မများကို စတင်ဖွဲ့စည်းသည်။ ဤတပ်ရင်း၊ ခြေလျင်တပ်မ၊ တိုင်းစစ်ဌာနချုပ်တို့က တပ်မတော်၏ ကွပ်ကဲမှုမဏ္ဍိုင်ကို ထူထောင်ပြီး ဤကွပ်ကဲရေး အဖွဲ့အစည်း သုံးခု အတွင်း အရာရှိများ လှည့်လည်တာဝန်ထမ်းဆောင်ကြ၏။ တိုင်းစစ်ဌာနချုပ် တိုင်းမှူး ဖြစ်လာသည့် အရာရှိတစ်ယောက်သည် ဒေသတွင်း အုပ်ချုပ်ရေးပိုင်းကိုလည်း ဩဇာညောင်းနိုင်ပြီး ယခင်တိုင်းမှူးများက ကာကွယ်ရေး ဝန်ကြီးဌာနနှင့် စစ်ဦးစီးရုံး (ကြည်း)အတွင်းရှိ ရာထူးများကို ယူကြသည်။

အရာရှိများ၏ လေ့ကျင့်မှုကိုကြည့်လျှင် တပ်မတော်၏ ထူးခြားသော လက္ခဏာတစ်ခုမှာ စစ်တက္ကသိုလ်တစ်ခု တည်ထောင်ဖို့ နှောင့်နှေးခြင်း ဖြစ်သည်။ လေးနှစ်တက်ရသည့် စစ်တက္ကသိုလ်ကို ၁၉၅၅ တွင် ဗဟူးမြို့၌ ဖွင့်လှစ်၏။^{၁၄} ၁၉၅၅ ဇူလိုင် ၄ တွင် ပြုလုပ်သည့် အမှတ်စဉ် (၁) ဖွင့်ပွဲတွင် ဗိုလ်လောင်း ၄၅ ယောက် တက်ရောက်ကြသည်။ နောက်ပိုင်းတွင် ဗိုလ်လောင်း အရေအတွက် တဖြည်းဖြည်း တိုးပွားလာပြီး ၁၉၈၀ ပြည့်လွန်နှစ်များ၏ ဒုတိယပိုင်းတွင် နှစ်စဉ်အရာရှိ ၂၀၀ ခန့် ကျောင်းဆင်းကြ၏။ ဗိုလ်လောင်းအဖြစ် လျှောက်ထားသူသည် အထက်တန်းကျောင်း အောင်မြင်ရမည်။ အသက် ၁၆-၁၉ နှစ် ဖြစ်ရမည်။ ကြည်း၊ ရေ၊ လေ တပ်ဖွဲ့များတွင် တာဝန် ထမ်းဆောင်ရန်မှာ ဘွဲ့ရရှိချိန်တွင် ဆုံးဖြတ်သည်။

စစ်တက္ကသိုလ် မဖွင့်မီက တပ်မတော်အရာရှိများဖြစ်လာပုံ နှစ်မျိုး ရှိသည်။ တစ်မျိုးမှာ ပစ်ဖိတ်စစ်ပွဲအတွင်း ဂျပန်စစ်တပ် လေ့ကျင့်ပေးခဲ့သည့် အရာရှိများ။ လွတ်လပ်ရေးရပြီးနောက်ပိုင်း တပ်မတော်တွင် ကျန်ခဲ့ကြသူများ။ ၁၉၄၂ အောက်တိုဘာ ၂၀ တွင် ဂျပန်စစ်တပ်သည် မင်္ဂလာဒုံတွင် ဗိုလ်သင်တန်းကျောင်း တစ်ကျောင်း တည်ထောင်ခဲ့၏။^{၁၅} ၁၉၄၅ မတ်သို့ ရောက်ချိန်တွင် သင်တန်းလေးပတ်၊ ဗိုလ်လောင်း ၉၃၇ ယောက် ကျောင်းဆင်း ပြီးပြီ။ အပတ်စဉ် (၅) တွင် ဗိုလ်လောင်း ၁၇၉ ယောက် တက်ရောက်နေဆဲ။ ဤအရာရှိ အများအပြား ဂျပန်တော်လှန်ရေးတွင် ပါဝင်ကြပြီး ၁၉၄၅ ဗြိတိသျှ ပြန်ဝင်လာပြီးနောက်ပိုင်း တပ်မှ နုတ်ထွက်သွားကြသော်လည်း တချို့သည် လွတ်လပ်ရေးရပြီးနောက် တပ်ထဲမှာ ကျန်ရစ်ကာ တပ်မတော် တည်ထောင်သည့်အခါ အရာရှိများ ဖြစ်လာကြ၏။

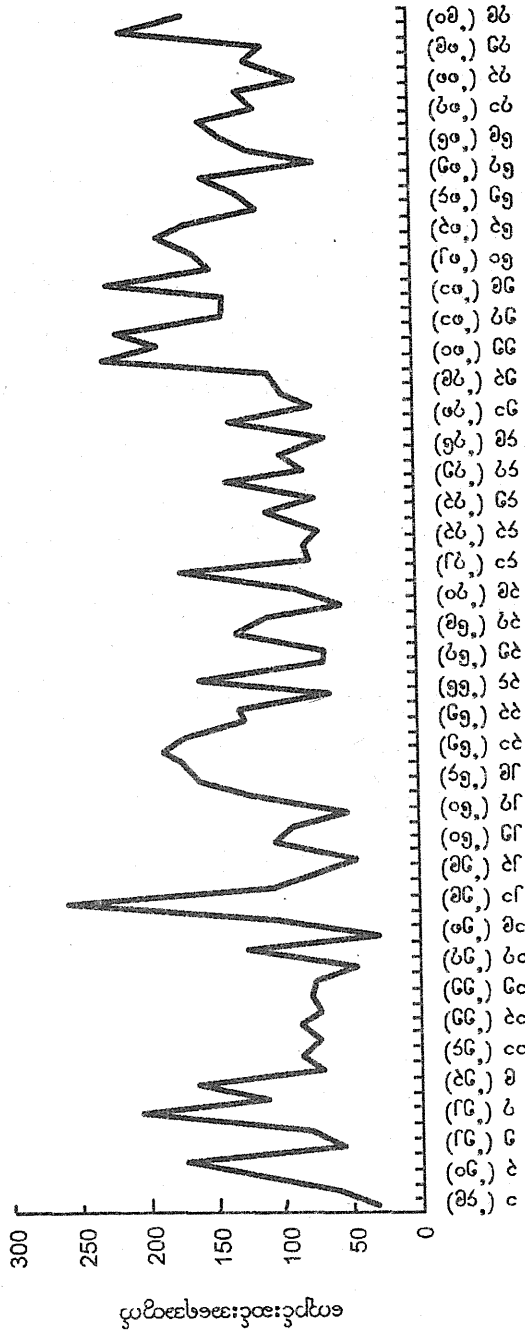

အပတ်စဉ်/နှစ်
ပုံ ၇၄- ဗိုလ်သင်တန်းကျောင်းဆင်းအရေအတွက် (၁၉၇၄ - ၉၀)

ဒုတိယ အမျိုးအစားမှာ ဗိုလ်သင်တန်းကျောင်းပါ။ ၁၉၄၉ မေတွင် ပထမ ဖတ်ဗိုလ်လောင်း ၁၂၀ ကော်မရှင်ရကြသည်။ ပုံ ၇. ၄ တွင် အပတ်စဉ် (၁)မှ ၁၉၉၀ ဩဂုတ် ၂၃ တွင် ကော်မရှင်ရသည့် အပတ်စဉ် (၈၀) အထိ ဗိုလ်လောင်း သင်တန်းဆင်းအရေအတွက် အမျိုးမျိုးကို ဖော်ပြထားသည်။ ဗိုလ်သင်တန်းကျောင်း သည် လူငယ်အရာရှိလောင်းများကို လေ့ကျင့်သင်ကြားပေးသည့်ပြင် နောက်ပိုင်းတွင် ဗိုလ်ဖြစ်နိုင်သည့် အကြပ်များကိုလည်း သင်တန်းပေး၏။^{၁၆} တချို့နှစ်များတွင် သင်တန်းဆင်း ပေါင်းစုံသဖြင့် သင်တန်းဆင်း အရေအတွက်များစွာ ကွာဟနိုင် သည်။ ထို့ပြင် ကိန်းဂဏန်းတွင် သိသာမြင်သာသည်မှာ (ဗိုလ်သင်တန်းကျောင်းတွင် အရာရှိ သင်တန်းကို ၁၉၆၁ တွင် အဆုံးသတ်ရန် မူလက စီစဉ်ထားသည့်အတိုင်း) ၁၉၆၂ နှင့် ၁၉၆၃ တို့တွင် ကျောင်းဆင်းအရေအတွက် မရှိပါ။ ၁၉၆၂ နောက်ပိုင်း တွင် အခြားဌာနများသို့ ယာယီပြောင်းရွှေ့ တာဝန်ထမ်းဆောင်သည့် အရာရှိ အရေ အတွက် တိုးပွားလာခြင်းနှင့် လိုအပ်သည့် အရာရှိအရေအတွက်ကို စစ်တက္ကသိုလ် တစ်ခုတည်းက လေ့ကျင့်ပေးနိုင်သဖြင့် ဗိုလ်လောင်းသင်တန်း ပြန်ဖွင့်ရခြင်းပါ။^{၁၇}

အရာရှိ အစုအဖွဲ့ အရွယ်အစားနှင့် မျိုးဆက်အပြောင်းအလဲ

မြန်မာပြည်ရှိ အရာရှိ အစုအဖွဲ့ အရွယ်အစားအပေါ် တိကျသော ကိန်းဂဏန်းကို တရားဝင် ကြေညာခြင်း မရှိခဲ့ပါ။ တပ်မတော် မော်ကွန်းတိုက်ရှိ တရားဝင် မှတ်တမ်းများတွင်ပင် ၁၉၆၆ တပ်မတော် ညီလာခံသို့ တင်သွင်းသည့် မှတ်တမ်း တစ်စောင်ပါ ကိန်းဂဏန်းများကိုသာ အတည်ပြုနိုင်၏။ ဇယား ၇. ၃ တွင် ထိုအချိန် က အရာရှိ အစုအဖွဲ့ အရွယ်အစားကို ဖော်ပြထားသည်။ ဇယားပါ ကိန်းဂဏန်း များသည် စိတ်ဝင်စားစရာ ကောင်း၏။

ပထမ- ကြည်းတပ်သည် ရေတပ်နှင့် လေတပ်တို့ထက် အဆမတန် ကြီးမား နေပုံကို ပြသည်။ ၁၇ : ၁ : ၁ အချိုး ဖြစ်သည်။ ဤသို့ ဖြစ်ခြင်းမှာ သောင်းကျန်းမှု နှိမ်နင်းရေးကို ကြည်းတပ်တွင် ဗဟိုပြု၍ ဆောင်ရွက်ရသောကြောင့် ဖြစ်သည်။ ကြည်းတပ်သည် ရေတပ်၊ လေတပ်တို့ထက် အဖွဲ့အစည်းအရေရာ နိုင်ငံရေးအရပါ သာလွန်နေသဖြင့် တပ်မတော်တွင် အုပ်စု ပဋိပက္ခ ဘယ်တုန်းကမျှ မဖြစ်ပေါ်ခဲ့ပါ။

ဒုတိယ - အရာရှိ အစုအဖွဲ့ အရွယ်အစားနှင့် တပ်မတော်သား အရေ အတွက်သည် ၁ : ၂၅ ဖြစ်ရာ ခေတ်ပြိုင် ဖွံ့ဖြိုးဆဲ တိုင်းပြည်များမှ စစ်တပ်များနှင့်

နှိုင်းယှဉ်လျှင် အရာရှိ အစုအဖွဲ့ သေးငယ်နေသည်။ အင်ဒိုနီးရှားတွင် ၁ : ၂၃၊

ဂဏန်း - ၇-၃

၁၉၆၅ အတွင်း တပ်မတော်သားများ

	အရာရှိ	အကြပ်	စစ်သား	စစ်သားသစ်	အရပ်သား	ပေါင်း
ကြည်း	၄၉၁၉	၃၄,၀၇၆	၇၆,၄၇၃	၆,၈၅၈	၃,၈၅၇	၁၂၆,၁၈၃
ရေ	၃၅၇	၂,၀၃၃	၄,၆၉၆		၆၉	၇,၁၅၅
လေ	၃၈၃	၂,၃၇၀	၃,၉၃၉		၇၈၄	၇,၄၇၆
ပေါင်း	၅,၆၅၉	၃၈,၄၇၉	၈၅,၁၀၈	၆,၈၅၈	၄,၇၁၀	၁၄၀,၈၁၄

ပါကစ္စတန်နှင့် အီဂျစ်တွင် ၁ : ၂၀၊ တူရကီတွင် ၁ : ၁၇၊ ဆီးရီးယားတွင် ၁ : ၁၅၊ အီရန်တွင် ၁ : ၁၄ ဖြစ်သည်။ ဤအရာရှိ ရှားပါးမှုက သောင်းကျန်းသူ ချေမှုန်းရေးကို ထိခိုက်စေ၏။ ဥပမာ ၁၉၆၃ တပ်မတော် ညီလာခံတွင် အရှေ့မြောက်ပိုင်း တိုင်းစစ်ဌာန ချုပ်က တပ်အင်အား လျော့နည်းမှုကို အစီရင်ခံသည်။ တပ်မတော်ရေးရာ တာဝန် ယူရသည့် အရာရှိ ၁၈ ယောက်အနက် ငါးယောက်သည် ဥပဒေရေးရာ ကိုင်တွယ် ဖြေရှင်းရပြီး မှတ်တမ်းဌာနတွင် သုံးယောက်လိုအပ်ကြောင်း၊ ကျန်လုပ်ငန်းများကို ဆောင်ရွက်ရန် အရာရှိ ၁၀ ယောက်သာ ကျန်တော့ကြောင်း ထောက်ပြ၏။ ၁၉၆၆ တပ်မတော် ညီလာခံတွင် အရှေ့ပိုင်းတိုင်းစစ်ဌာနချုပ်က အရာရှိရာ အမြဲတမ်း တပ်ဖွဲ့ ဝင် အရေအတွက်ပါ လျော့နည်းနေသည်ဟု အစီရင်ခံသည်။ ယင်း၏ တပ်ရင်း တစ်ခုတွင် လူ ၇၇၆ ယောက် ရှိရမည့်အစား ၆၇၆ ယောက် (၈၇ ရာခိုင်နှုန်း)သာ ရှိသည် ဆို၏။ အရာရှိ အရေအတွက် အလိုပြုခြင်းမှာ ၁၉၆၂ အာဏာသိမ်းချိန်တွင် ပိုမိုဆိုးဝါးလာ၏။ အရာရှိ အရေအတွက် နည်းနေစေကာမူ ဦးနေဝင်းသည် သူ့ အာဏာ ကျစ်လျစ်ခိုင်မာစေရန် အလို့ငှာ အရာရှိများကို လမ်းစဉ်ပါတီနှင့် ဝန်ကြီး ဌာနများသို့ ရွှေ့ပြောင်းရန် ဆုံးဖြတ်ခဲ့သည်။ ၁၉၆၈ မတ် ၁ တွင် အရာရှိ ၅၀၇၇ အနက် ၈၈၃ ယောက် (၁၇ ရာခိုင်နှုန်း)ကို အခြား အဖွဲ့အစည်းများတွင် အချိန်ပြည့် တာဝန်ထမ်းဆောင်စေခဲ့သည်ဟု ၁၉၆၈ အစီရင်ခံစာ တစ်စောင်တွင် ဖော်ပြထား ၏။ ပြဿနာ ဖြေရှင်းရန် အလို့ငှာ ၁၉၆၁ တွင် ပိတ်ပစ်လိုက်သည့် ဗိုလ်သင်တန်း ကျောင်း ပြန်လည်ဖွင့်လှစ်ရေး ဆွေးနွေးကြသည်။ ၁၉၆၄ တွင် ဗိုလ်သင်တန်း ကျောင်း ပြန်ဖွင့်ပြီး အပတ်စဉ် ၂၉ တွင် ဗိုလ်လောင်း ၁၆၂ ယောက် ကျောင်းဆင်း ကြ၏။

တတိယ - အရေးအကြီးဆုံး ဖြစ်သည်။ ကိန်းဂဏန်းများက တပ်မတော် အတွင်း မျိုးဆက် အပြောင်းအလဲ ပေါ်ပေါက်နေကြောင်း ပြသည်။ ဇယား ၇. ၄ တွင် ၁၉၆၅ အတွင်း အသက်အရွယ်အလိုက် အရာရှိများကို ပြထား၏။ ၃၁-၄၀ နှစ်အရွယ် အရာရှိများသည် အခြားမျိုးဆက်များထက် ပိုများသည်။ ဤမျိုးဆက် အရာရှိများသည် စစ်ဆင်ရေးများကို ဦးဆောင်သူများ ဖြစ်ကြပြီး အချို့မှာ ဂျပန် အုပ်စိုးစဉ် ကာလအတွင်း အရာရှိအဖြစ် အတွေ့အကြုံ ရှိခဲ့ကြသူများ။ သူတို့သည် ၁၉၆၀ ပြည့်လွန်နှစ်များ၏ အလယ်ပိုင်းတွင် အသက် ၃၀ ကျော်နေကြပြီ။ ရှေ့တန်း မှာ တိုက်ခိုက်နိုင်သည့် အကန့်အသတ်သို့ ချဉ်းကပ်နေကြပြီ။ ဤအချက်သည် ၁၉၆၉ တပ်မတော် ညီလာခံ တတိယနေ့ အစီအစဉ်တွင် တပ်မတော် သွေးသစ်လောင်းရန် ပါရှိခြင်း၏ အကြောင်းတစ်ခုပါ။ ညီလာခံ အဖွင့်မိန့်ခွန်းကို စစ်ဦးစီး ဗိုလ်မှူးကြီး (ကြည်း) ဗိုလ်မှူးကြီး ကြည်မောင်က အောက်ပါအတိုင်း ပြောခဲ့၏။

အခု ကျွန်တော်တို့ တပ်မတော် အခြေအနေကို အရှိအရှိ အတိုင်း သုံးသပ်ကြည့်ရမယ်။ ဒီကနေ့ တပ်မတော်ကို ကြည့်ရင် တိုက်ပွဲအတွေ့ အကြုံ ပိုကောင်းလာပေမဲ့ တပ်ဖွဲ့တွေ ပင်ပန်းနွမ်းနယ်ပြီး ဇရာထောင်း လာတာကို တွေ့ရမယ်။ လူကွေမှာ စစ်သားတွေလည်း ဖြစ်တယ်။ အိမ်ထောင်ဦးစီး တာဝန်လည်း ထမ်းရသေးတယ်ဆိုတော့ အသက် အရွယ်အိုမင်းပြီး ရုပ်ပိုင်းအရ ချည့်နဲ့လာတယ်။ ကျန်းမာရေး ချွတ်ယွင်း ပြီး ဆေးဝါးကုသမှု ခံယူဖို့လိုတယ်ဆိုတာ ခင်ဗျားတို့လည်း သိမှာပဲလို့ ကျွန်တော် ယုံကြည်ပါတယ်။ ဒါကြောင့် တပ်မတော်ဟာ ရှေ့တန်း စစ်ဆင်ရေးတွေအတွက် မရှိမဖြစ် လိုအပ်တဲ့ တိုက်ခိုက်ရေး စွမ်းရည်နဲ့ ရှေ့တန်းကို စွန့်ခွာတဲ့ အရာရှိအရေအတွက်ကို ချိန်ညှိဖို့ ရှေ့လျှောက် မတတ်နိုင်တော့ဘူး။

ဇယား - ၇.၄

၁၉၆၅ အတွင်း အရာရှိ အစုအဖွဲ့၏အသက်

	၂၀ အောက်	၂၀-၃၀	၃၀-၄၀	၄၀-၄၅	၄၆ အထက်	ပေါင်း
ကြည်း	၅	၁,၃၉၃	၂,၂၂၀	၈၅၇	၄၄၀	၄,၉၁၅
ရေ	၀	၂၀၂	၁၁၂	၃၇	၁၇	၃၆၈
လေ	၀	၁၉၂	၁၄၇	၃၇	၆	၃၈၂
ပေါင်း	၅	၁,၇၈၇	၂,၄၇၉	၉၃၁	၄၆၃	၅,၆၆၅

ရွှေတန်းကို စွန့်ခွာရန်အတွက် အရာရှိများ၏ အသက်အရွယ်၊ ရာထူးအဆင့် တစ်ဆင့်ချင်းစီအတွက် အငြိမ်းစားယူရမည့် အသက်နှင့် လုပ်သက်နှင့် ရာထူးအဆင့် ဆက်နွယ်မှု ကိစ္စများကို ညီလာခံတွင် ဆွေးနွေးသည်။ အဓိက ဆွေးနွေးသည့် အကြောင်းအရာမှာ ရွှေတန်းမှ အရာရှိများကို နောက်တန်းသို့ ရွှေ့ပြောင်းခြင်းနှင့် ထိုသူတို့အား ရာထူးတိုးပေးရမည့်လူနှင့် အငြိမ်းစားယူခွင့်ပြုရမည့် လူများအဖြစ် ပိုင်းခြားရန် ဖြစ်သည်။ ဤ ဆွေးနွေးချက်သည် အသက် ၃၅၊ ၃၆ ရှိ အရာရှိများ အပေါ် ဇောင်းပေးပါသည်။

တပ်မတော် ဗျူရိုကရေစီအတွင်း ပိရမစ် အာဏာစဉ် ဘုံဆင့်တစ်ခု ထိန်းသိမ်းထားသည့် ပြဿနာကို ထိုမတိုင်မီက အလေးအနက် သဘောထားခဲ့ ကြ။ အကြောင်းမှာ အရာရှိများသည် များသောအားဖြင့် ငယ်ရွယ်ကြသောကြောင့်။ သို့သော် ၁၉၆၀ ပြည့်လွန်နှစ်များ၏ အကုန်ပိုင်းတွင် တပ်မတော် ခေါင်းဆောင်များသည် အလယ်အလတ်ပိုင်း ရာထူးအဆင့်ရှိသည့် အရာရှိများကို ကိုင်တွယ်ဖြေရှင်းရမည့် တာဝန်နှင့် ရင်ဆိုင်ရပြီး ယင်းအခြေအနေသည် အမျိုးသားလွတ်မြောက်ရေး တပ်မတော်မှ ခေတ်သစ်ဗျူရိုကရေစီ အဖြစ်သို့ ပြောင်းလဲချိန်တွင် အလှည့်အပြောင်း ဖြစ်လာခဲ့၏။ ၁၉၆၉ တပ်မတော် ညီလာခံသည် ဤပြဿနာကို ပထမဆုံး ပွင့်ပွင့် လင်းလင်း ဆွေးနွေးသည့် ညီလာခံပါ။ နောက်ပိုင်းတွင် အရာရှိ အစုအဖွဲ့၏ အာဏာစဉ် ဘုံဆင့်အတွင်း တည်ငြိမ်မှု ထိန်းသိမ်းရေးကိစ္စသည် တပ်မတော် အတွက်ရော တပ်မတော်အပေါ် ဦးနေဝင်း၏ ထိန်းချုပ်မှုအတွက်ပါ အရေးကြီး သော လုပ်ငန်းတစ်ခု ဖြစ်လာလေသည်။

အလုပ်လမ်းကြောင်းများ သတ်မှတ်ခြင်း

တပ်မတော်အတွင်း တည်ငြိမ်မှုကို ဦးနေဝင်း ဘယ်လို ထိန်းသိမ်းမလဲ။ ဤမေးခွန်းကိုဖြေရန် ဤအခန်းတွင် အချက်နှစ်ချက် ဆွေးနွေးထားပါသည်။ အထက် တန်း အရာရှိများ အရေအတွက် အကန့်အသတ်နှင့် အလုပ်လမ်းကြောင်းများ သတ်မှတ် ခြင်းတို့ ဖြစ်၏။

မူလက ဒု-ဗိုလ်မှူးကြီး အထက်ရာထူးများကို တပ်မတော်အတွင်း ရည်ရွယ် ချက်ရှိရှိဖြင့် အနည်းငယ်သာ ထားသည်။ ၁၉၆၉ တွင် ဗိုလ်မှူးကြီး ၇၀ နှင့် ဗိုလ်ချုပ် ကြီး ၁၅ ယောက် ရှိ၏။ အထက်တန်းအရာရှိ အကန့်အသတ်သည် တပ်မတော် အတွင်း တည်ငြိမ်မှု ထိန်းသိမ်းရေးအတွက် အခြေခံကျသည်ဟူသော သဘောထား တပ်မတော်ထဲမှာ ပျံ့နှံ့ခဲ့သည်။ Field-grade အဆင့်များသို့ အကြီးဆုံး အသက် အုပ်စု စတင်ရာထူးတိုးသည့် ၁၉၇၀ ပြည့်လွန်နှစ်များ၏ အလယ်ပိုင်းမှစ၍ပင် အထက်တန်းအရာရှိများ အရေအတွက် မြန်မြန်ဆန်ဆန် တိုးလာခြင်း မရှိပါ။ ပုံ ၅. ၁၈ တွင် စစ်ဦးစီးတက္ကသိုလ်တွင် သင်တန်း အစီအစဉ် ပြီးဆုံးသည့် အရာရှိ အရေအတွက်ကို ဖော်ပြထားသည်။ စစ်ဦးစီးတက္ကသိုလ်သည် ကြည်း၊ ရေ၊ လေနှင့် ရဲတပ်ဖွဲ့မှ ဗိုလ်မှူးများနှင့် ဒု-ဗိုလ်မှူးကြီးများအတွက် ကိုးလ သင်တန်းပေးပြီး သင်တန်းပြီးဆုံးသူ အများအပြား ဒု-ဗိုလ်မှူးကြီး (သို့မဟုတ်) ဗိုလ်မှူးကြီး ရာထူးသို့ တက်ကြ၏။^{၁၈} ဤပုံက ၁၉၇၄ နောက်ပိုင်း နှစ်စဉ် ကျောင်းဆင်းအရာရှိ အရေ အတွက်သည် ၃၀-၃၅ ကြားတွင် တည်ငြိမ်နေပုံကို ပြသည်။

ဇယား ၇. ၅ တွင် ၁၉၆၀ ပြည့်လွန်နှစ်များ၏ ဒုတိယပိုင်းမှ ၁၈ လတာ ကာလနှင့် ၁၉၈၀ ပြည့်လွန်နှစ်များ၏ အလယ်ပိုင်းမှ ၁၈ လတာ ကာလများအတွင်း ရာထူးတိုးခဲ့ကြသူများ အရေအတွက်ကို ရာထူးအဆင့်အလိုက် နှိုင်းယှဉ်ဖော်ပြထား သည်။ ကာလနှစ်ခုအတွက် ရရှိသည့် အချက်အလက်မှာ ကွဲပြားနေသဖြင့် နှိုင်းယှဉ် ချက်သည် မတိကျ။ သို့သော် ဤကိန်းဂဏန်းများက စောစောပိုင်းကာလတွင် ဒု- ဗိုလ်မှူးကြီးရာထူးသို့ ရာထူးတက်သူ အရေအတွက်နှင့် နောက်ပိုင်းကာလတွင် ဗိုလ်မှူးကြီးရာထူးသို့ ရာထူးတက်သူ အရေအတွက်သည် ထိုကာလတစ်ခုချင်းစီ အတွင်း စစ်ဦးစီးကောလိပ်မှ ကျောင်းဆင်းလာသူ အရေအတွက်နှင့် အတူတူ

နီးပါးလောက် ဖြစ်နေသည်ကို ပြသည်။ နောက်ပိုင်းကာလ ရာထူး အဆင့်သည် စောစောပိုင်းကာလ ရာထူးအဆင့်ထက်မြင့်သော်လည်း အရာရှိအစု အဖွဲ့ တဖြည်းဖြည်း တိုးချဲ့လာမှုကြောင့် ဗိုလ်မှူးကြီးနှင့် အထက်ရာထူးများသို့ ရာထူး တိုးသည့် အရာရှိအရေအတွက်ကို ဦးနေဝင်းအစိုးရလက်ထက် ၁၉၇၀ ပြည့်လွန်နှစ်များ၏ အလယ်ပိုင်းမှစ၍ပင် ကျပ်တည်းစွာ ထိန်းချုပ်ထားသည်ဟု ကောက်ချက်ချနိုင်၏။

ယေဘုယျအားဖြင့် လွန်လွန်ကဲကဲ ရာထူးတိုးမှုများမှ ထိန်းချုပ်ခြင်းသည် တပ်မတော်အတွင်း တည်ငြိမ်မှု ထိန်းသိမ်းခြင်းအတွက် အရေးပါလှ၏။ သို့သော် ရာထူးတိုးမှုများကို အလွန်အကျွံ ကန့်သတ်လိုက်လျှင် တိုးတက်မှု အခွင့်အရေး ကင်းမဲ့မှုအပေါ် အငယ်တန်းအရာရှိများ မကျေမချမ်း ဖြစ်လာလိမ့်မည်။^၉ ဤအဖြစ်ကို ရှောင်ရှားရန် အခြေအနေနှစ်ခု (အနည်းဆုံး) လိုသည်။ တစ်ခုမှာ အသက် အရွယ် အိုမင်းသော အရာရှိများကို အနားယူ စေခြင်း။ အခြားတစ်ခုမှာ (တရားဝင် ဖြစ်စေ၊ တရားမဝင်ဖြစ်စေ) အလုပ်လမ်းကြောင်း သတ်မှတ်ခြင်း။ မြန်မာပြည်တွင် အရာရှိများ အလုပ်မှ အနားယူစေခြင်းကို တပ်မတော်မှ လမ်းစဉ်ပါတီသို့ ပြည်သူ့ လွှတ်တော်နှင့် ပြည်သူ့ကောင်စီများသို့ ဝန်ကြီးဌာနများသို့ ပြောင်းရွှေ့ပေးခြင်းဖြင့် ဆောင်ရွက်၏။

အနားယူစေခြင်းက တပ်မတော်အတွင်း ရာထူးတိုးမှု လမ်းကြောင်းများကို ဖန်တီးရာတွင် အထောက်အကူပြုသည်။ ရာထူးတိုးမှု လမ်းကြောင်းများ အခြေကျ သွားလျှင် အရာရှိ တစ်ယောက်သည် သူ့အနာဂတ်ကို ကြိုတင်တွက်ဆနိုင်ပြီး အလား အလာ အဆိုးအကောင်းတို့အတွက် ကြိုတင်ပြင်ဆင်ထားနိုင်သည်။ အလားအလာ

ဇယား - ၇.၅ ရာထူးတိုးမှု အရေအတွက်

၁-၁၀-၆၆ မှ ၃-၃-၆၈		၁-၁၀-၈၅ မှ ၃-၃-၈၇	
ရာထူး	အရေအတွက်	ရာထူး	အရေအတွက်
ဒုဗိုလ် → ဗိုလ်	၁,၀၁၁	ဒုမှူးကြီး → မှူးကြီး	၃၇
ဗိုလ် → ဗိုလ်ကြီး	၆၃၃	မှူးကြီး → မှူးချုပ်	၁၂
ဗိုလ်ကြီး → ဗိုလ်မှူး	၈၃	မှူးချုပ် → ဗိုလ်ချုပ်	၇
ဗိုလ်မှူး → ဒုမှူးကြီး	၁၇	ဗိုလ်ချုပ် → ဒုဗိုလ်ချုပ်ကြီး	၁
ဒုမှူးကြီး → မှူးကြီး	၆		

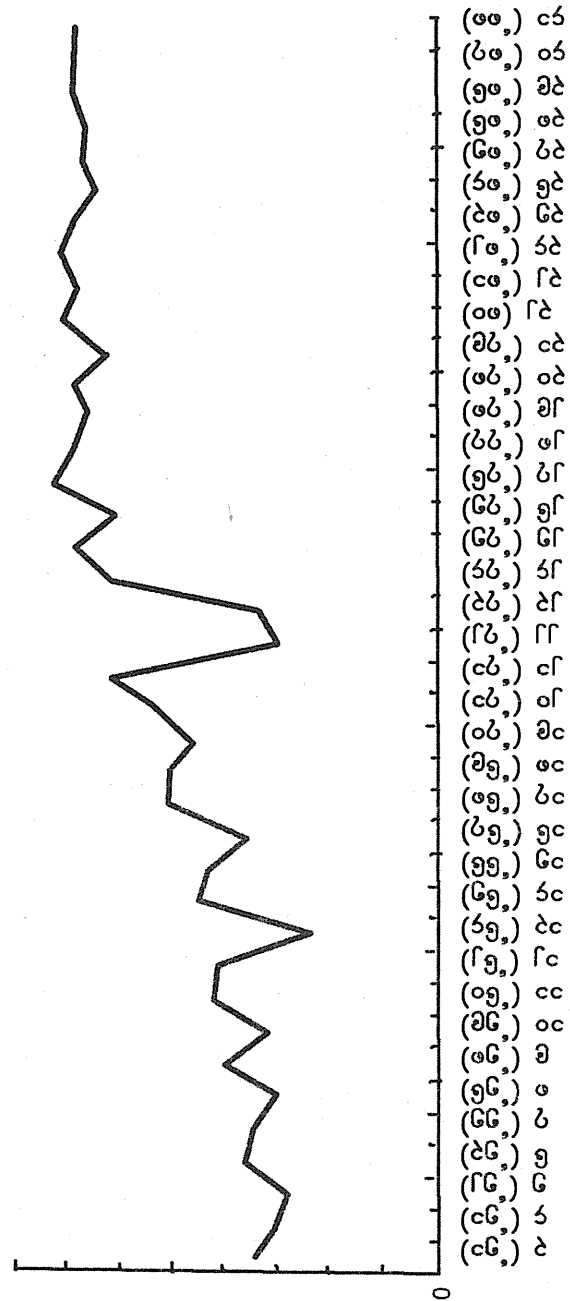

ငှာပိဏ္ဏခေဇ

အပတ်စဉ်/နှစ်
ပုံ ၇.၅- စစ်ဦးစီးတက္ကသိုလ်တွင် သင်တန်းအစီအစဉ်ပြီးသူသည် အရာရှိအရေအတွက် (၁၉၇၁ - ၈၈)

ဆိုးမှာ ရာထူးတိုးမှု ရပ်တန့်သွားခြင်း ဖြစ်သည်။ သို့သော် ပြင်ပအဖွဲ့အစည်းတစ်ခုသို့ တပ်မတော်ရာထူးနှင့် အဆင့်တူပြောင်းရလျှင် မကျေနပ်မှု လျော့ပါးသက်သာ လိမ့်မည်။ ထို့ကြောင့် သူတို့၏ အနာဂတ်ကို ကြိုတင်ခန့်မှန်းနိုင်သော တည်ငြိမ်သည့် အလုပ်လမ်းကြောင်းများသည် မြန်မာပြည်၏ တပ်မတော်အစိုးရ ပိုနေမြဲကျားနေမြဲ အခြေအနေ ထိန်းသိမ်းထားရန်အတွက် ပဓာနကျ၏။

ယခု တပ်မတော်အရာရှိများ၏ အဆိုပါ အလုပ်လမ်းကြောင်းများကို စိစစ်ကြည့်ပါမည်။ စိစစ်မှုအခြေခံမှာ တပ်မတော် စစ်သမိုင်းပြတိုက်တွင် ရှိသည့် ၁၉၇၇ မှ ၁၉၈၇ အတွက် တပ်မတော် ရာထူးခန့်အပ်စာများပါ အချက်အလက်များ ဖြစ်သည်။ ယင်းတို့တွင် ချန်လှပ်ထားခြင်းမရှိဟု ယူဆရသဖြင့် ၁၁ နှစ်တာ ကာလ အတွင်း အရာရှိအားလုံး၏ ခန့်အပ်ခြင်း၊ ပြောင်းရွှေ့ခြင်းနှင့် အငြိမ်းစားယူခြင်းတို့ကို သိနိုင်ပါလိမ့်မည်။ သတင်းပေါက်ကြားခြင်းအပေါ် မြန်မာအစိုးရအကဲဆတ်ပုံကို ထောက်လျှင် ဤလိုအချက်အလက်မျိုးသည် အတိုင်းထက်အလွန် အဖိုးတန် ပေစွ။^{၂၁}

စိစစ်မှုသည် အကြောင်းပြချက် သုံးခုနှင့် သက်ဆိုင်၏။ ပထမ - ခြေလျင် တပ်ရင်းမှူး တစ်ယောက်အဖြစ် ခန့်ထားခြင်းကို တပ်မတော်အတွင်း ရာထူးတိုးမှု အတွက် အစဟု ယူဆသည်။ အရာရှိတစ်ယောက်၏ အလုပ်သက်တမ်း အစမှာ စစ်တက္ကသိုလ် (သို့မဟုတ်) ဗိုလ်သင်တန်းကျောင်းမှ ကျောင်းဆင်းပြီးနောက် ခြေလျင်တပ်ရင်းတစ်ခုတွင် ဒု-ဗိုလ်အဖြစ် တွဲဖက် ပေးလိုက်ချိန်မှ စတင်သည်။ ၁၀ နှစ်၊ ၁၅ နှစ်အတွင်း စစ်ဆင်ရေး အတွေ့ အကြုံရပြီးနောက် ဗိုလ်မှူး (သို့မဟုတ်) ဒု-ဗိုလ်မှူးကြီးရာထူးဖြင့် ခြေလျင် တပ်ရင်းမှူးအဖြစ် ခန့်ထားခံရသည်။ ရာထူးတိုးမှု အတွက် တကယ့်ယှဉ်ပြိုင်မှု စပြီ။ ဒုတိယ - ဤစိစစ်ချက်တွင် တိုင်းစစ်ဌာနချုပ် တိုင်းမှူးအဖြစ် ခန့်ထားခြင်းကို ရာထူးတိုးမှုအတွက် နောက်ဆုံးအဆင့်ယှဉ်ပြိုင်မှုဟု သတ်မှတ်သည်။ ဤရာထူးအထက်တွင် ဒု-ကာကွယ်ရေးဦးစီးချုပ် (ကြည်း)နှင့် တပ်မတော် ကာကွယ်ရေးဦးစီးချုပ် ရာထူးများရှိသော်လည်း ဤအမြင့်ဆုံး ရာထူး နှစ်ခုသို့ ရာထူးတိုးခြင်းကို တိုင်းစစ်ဌာနချုပ် တိုင်းမှူးအဖြစ် လုပ်သက်ရင့်သူကိုသာ ပေး၏။ ဤရာထူးနှစ်ခုအတွက် အခြားရာထူးတိုးလမ်းကြောင်း မရှိပါ။ ထို့ကြောင့် ထိပ်ပိုင်းပုဂ္ဂိုလ်တို့၏ အလုပ်သက်တမ်းကို စိစစ်သည့်အခါ တိုင်းမှူးဖြစ်လာသည့်

ရာထူးတိုးလမ်းကြောင်းကို သိရန် အရေးကြီး၏။ တတိယ - အရာရှိတစ်ယောက်၏ အလုပ်သက်တမ်းသည် တပ်မတော်စနစ်၏ အပိုင်းလေးပိုင်းကို ဖြတ်သန်းသွားရ သည်။ (၁) ကာကွယ်ရေးဝန်ကြီးဌာန၊ စစ်ဦးစီးချုပ်ရုံး (ကြည်း)၊ (၂) တိုင်းစစ်ဌာနချုပ်၊ (၃) ခြေလျင်တပ်မနှင့် (၄) ခြေလျင်တပ်ရင်း။ နိုင်ငံခြား သံတမန်အဖွဲ့များသို့ စစ် သံမှူးအဖြစ် ပြောင်းရွှေ့သည့်အရာရှိ (သို့မဟုတ်) လမ်းစဉ်ပါတီတွင် တာဝန်ထမ်း ဆောင် ပြီးနောက် တပ်မတော်အတွင်း အရေးပါသည့် ရာထူးသို့ ပြန်လာသည့် အရာရှိတို့လို ခြွင်းချက်များ ရှိနိုင်သော်လည်း အလွန်နည်းသည်။

ပုံ ၇. ၆ မှ ပုံ ၇. ၁၀ အထိတွင် ၁၉၇၇-၁၉၈၇ အတွင်း ဖြစ်နိုင်ခြေ ရှိသည့် ရာထူးတိုးလမ်းကြောင်း ငါးခုကို ဖော်ပြထားသည်။ ပုံ ၇. ၆ က ခြေလျင် တပ်ရင်းမှူးတို့အတွက် လမ်းကြောင်း၊ ပုံ ၇. ၇ က စစ်ဦးစီး (ပထမတန်း) (စစ်ဆင် ရေး)အတွက် လမ်းကြောင်း၊ ပုံ ၇. ၈ က တိုင်းစစ် ဌာနချုပ်များမှ ဗျူဟာမှူးများနှင့် ခြေလျင်တပ်ရင်းမှူးမှ နည်းဗျူဟာမှူးများ အတွက် လမ်းကြောင်း၊ ပုံ ၇. ၉ က ဒု-တိုင်းမှူးများ (သို့မဟုတ်) ဒု-တပ်မမှူးများအတွက် လမ်းကြောင်း၊ ပုံ ၇. ၁၀ က တပ်မမှူးများအတွက် လမ်းကြောင်းတို့ကို ဖော်ပြသည်။ ကိန်းဂဏန်းများမှာ မြားပြ ထားသည့် လမ်းကြောင်းအတိုင်း ရာထူးတိုးသည့် အရေအတွက် ဖြစ်သည်။

ခြေလျင်တပ်ရင်းမှူးများအတွက် ရာထူးတိုးလမ်းကြောင်းများ ဖော်ပြထား သည့် ပုံ ၇. ၆ တွင် အခြားခြေလျင်တပ်ရင်းတစ်ခုကို ကွပ်ကဲသည့် တပ်ရင်းမှူး လိုဖြစ်ရပ်များ အပါအဝင် လမ်းကြောင်းများနှင့် ရာထူးတိုး အရေအတွက်ကို ဖော်ပြထားသည်။ မကြာခဏအဖြစ်ဆုံး ရာထူးတိုးမှုမှာ ရာထူးတိုးသူ ၁၀၀ ယောက် ဖြင့် တိုင်းမှူးများ၏ GS01 (စစ်ဆင်ရေး) ရာထူးများသို့ ရာထူးတိုးမှု ဖြစ်သည်။ တိုင်းစစ်ဌာနချုပ်များတွင် GS01 (စီမံ)နှင့် GS01 (ထောက်/ပို့) ရာထူးများသို့ တိုင်းမှူး ၂၇ ယောက် ရာထူးတိုးသွားသော်လည်း ၂၅ ယောက်သည် အထူးစစ်ဆင် ရေးအဖွဲ့ အလားတူ ရာထူးများသို့ ရာထူးတိုးသွားကြ၏။ တိုင်းစစ်ဌာနချုပ်များတွင် GS01 (စီမံ) (သို့မဟုတ်) GS01 (ထောက်/ပို့) သို့ ရာထူးတိုးသွားသူ လေးယောက် သာ ရှိသည်။ ဤကိန်းဂဏန်းက တပ်ရင်းမှူးများအတွက် ပထမအခက်အခဲမှာ တပ်မတစ်ခု၊ တိုင်းစစ်ဌာနချုပ်တစ်ခု၊ အထူးစစ်ဆင်ရေးအဖွဲ့၏ GS01 (စစ်ဆင် ရေး) ရာထူးသို့ ရာထူးတိုးခြင်း ဖြစ်သည်။ (သို့မဟုတ်) ကာကွယ်ရေး ဝန်ကြီးဌာန၏

ရုံးသုံးရုံး (စစ်ဆင်ရေး၊ စီမံကိန်းနှင့် တာဝန်) ၏ GS01 (စစ်ဆင်ရေး) ရာထူးသို့ ရာထူးတိုးခြင်းဖြစ်ကြောင်း ပြသည်။ ဤလမ်းကြောင်းများကို သွေဖည်၍ အဆင့်မြင့် ရာထူးတစ်ခုသို့ တက်ရန် မဖြစ်နိုင်သလောက်ပါ။

ပုံ ၇.၇ တွင် GS01 (စစ်ဆင်ရေး) အရာရှိများအတွက် ရာထူးတိုး လမ်းကြောင်းများကို ပြထားသည်။ ခြေလျင်တပ်မများ၏ GS01 (စစ်ဆင်ရေး) မှ ရာထူးတိုးမှု မရှိပါ။ ထို့ပြင် အထူးစစ်ဆင်ရေးအဖွဲ့၏ GS01 (စစ်ဆင်ရေး) မှ ခြေလျင်တပ်မများ၏ နည်းဗျူဟာမှူးများသို့ ရာထူးတိုးမှုများ မပါလျှင် ခြေလျင်တပ်မ များ၏ GS01 (စစ်ဆင်ရေး)မှ ရာထူးတိုးမှု အရေအတွက်သည် ၁၀ ပင် မပြည့် ကြောင်းလည်း ပြသည်။ ဤအချက်က ခြေလျင် တပ်ရင်းမှူးမှ တိုင်းစစ်ဌာနချုပ်၏ GS01 (စစ်ဆင်ရေး) သို့ ရာထူးတိုးမှုသည် နောက်တစ်ဆင့် ရာထူးတိုးမှုအတွက် အခွင့်အလမ်းအသာဆုံး ဖြစ်သည်ဟု ဖော်ပြနေသည်။ ပုံတွင် GS01 (စစ်ဆင်ရေး) မှ ရာထူးတိုးသည့် အဓိက လမ်းကြောင်းနှစ်ခုကို ဖော်ပြထား၏။ လမ်းကြောင်းတစ်ခု မှာ ခြေလျင်တပ်မ၏ နည်းဗျူဟာသို့။

တိုင်းစစ်ဌာနချုပ်များ၏ ဗျူဟာမှူးများနှင့် ခြေလျင်တပ်မများ၏ နည်းဗျူဟာ မှူးများအတွက် ရာထူးတိုးလမ်းကြောင်းများကို ဖော်ပြထားသည့် ပုံ ၇.၈ တွင် ရာထူးတိုးလမ်းကြောင်းအမျိုးမျိုး ရှိကြောင်း၊ ဤသို့ ရှိခြင်းသည် အရေးကြီးကြောင်း ဖော်ပြထားသည်။ ဤကိစ္စသည် ဗျူဟာမှူးများသို့ ရာထူးတိုးသည့် နည်းဗျူဟာ မှူးများ၊ ဒု-တပ်မမှူးများသို့ ရာထူးတိုးသည့် ဗျူဟာမှူးများနှင့် ဒု-တိုင်းမှူးများသို့ ရာထူးတိုးသည့် ဗျူဟာမှူးများနှင့် ပတ်သက်၏။ ရာထူးတိုးမှု အများဆုံးမှာ ဒု- တပ်မမှူးသို့ ဖြစ်သည်။ ဤနေရာတွင် အရာရှိတစ်ယောက် စစ်ဦးစီးရုံး (ကြည်း)တွင် ညွှန်ကြားရေးမှူး ဖြစ်လာရန် နေရာပြောင်းလျှင် (သို့မဟုတ်) စစ်ကျောင်းတစ်ကျောင်း တွင် ကျောင်းအုပ် ဖြစ်လာလျှင် သူသည် မည်သည့်အခါမျှ တိုင်းမှူးသို့ ရာထူးတိုးမည့် လမ်းကြောင်းပေါ် ပြန်မရောက်တော့ပါ။ တပ်မ (သို့မဟုတ်) တိုင်းစစ် ဌာနချုပ်၏ ဒု-တပ်မမှူးသို့ ရာထူးတိုးမှုသည် အတော်အသင့် အခွင့်အလမ်းသာသည်ဟု ဆိုနိုင် သည်။ ကာကွယ်ရေး ဝန်ကြီးဌာနနှင့် ဒု-ကာကွယ်ရေးဦးစီးချုပ် (ကြည်း)ရုံးသို့ ပြောင်းရွှေ့သည့် အရာရှိများထဲမှာပင် အမျိုးသား ကာကွယ်ရေး တက္ကသိုလ် ကျောင်း အုပ် (သို့မဟုတ်) စစ်ဦးစီး ဗိုလ်မှူးကြီး ဖြစ်လာသူသည် စစ်ဆင်ရေးပိုင်းတွင် ရာထူး တိုးနိုင်ခြေရှိဆဲ ဖြစ်၏။

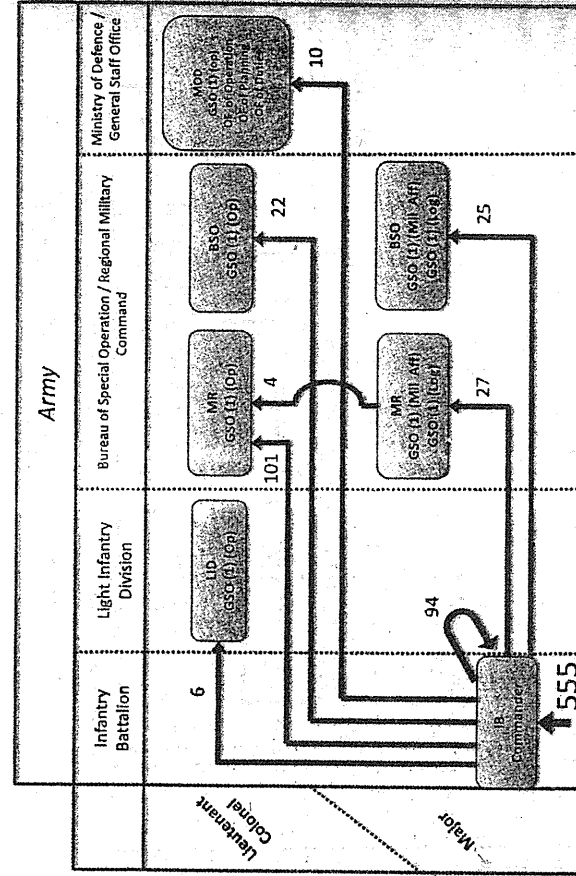

ပုံ ၇.၈ - ခြေလျင်တပ်ရင်းမှူးများ၏ ရာထူးတိုးလမ်းကြောင်း (၁၉၇၇-၈၇)

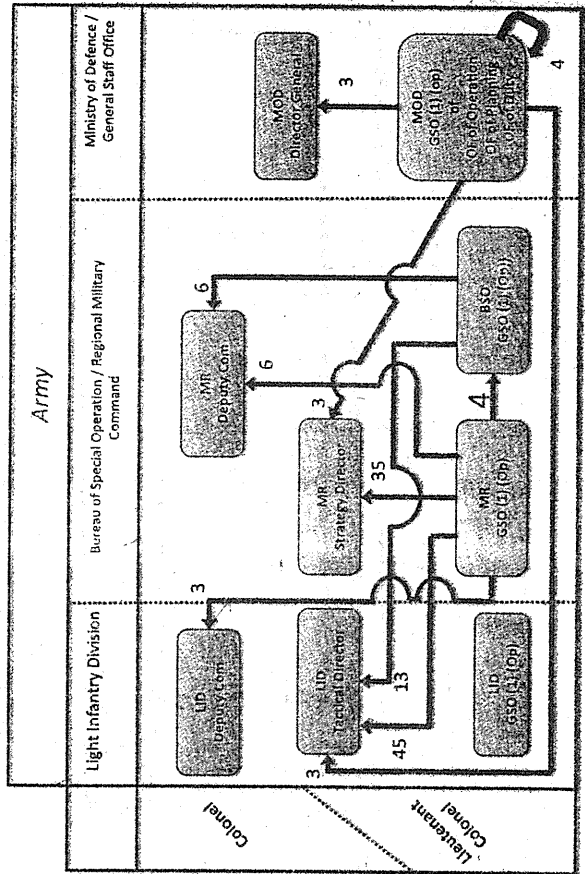

ပုံ ၇၇ - GSO 1 (စစ်ဆင်ရေး)၏ ရာထူးတိုးလမ်းကြောင်း (၁၉၇၇-၈၇)

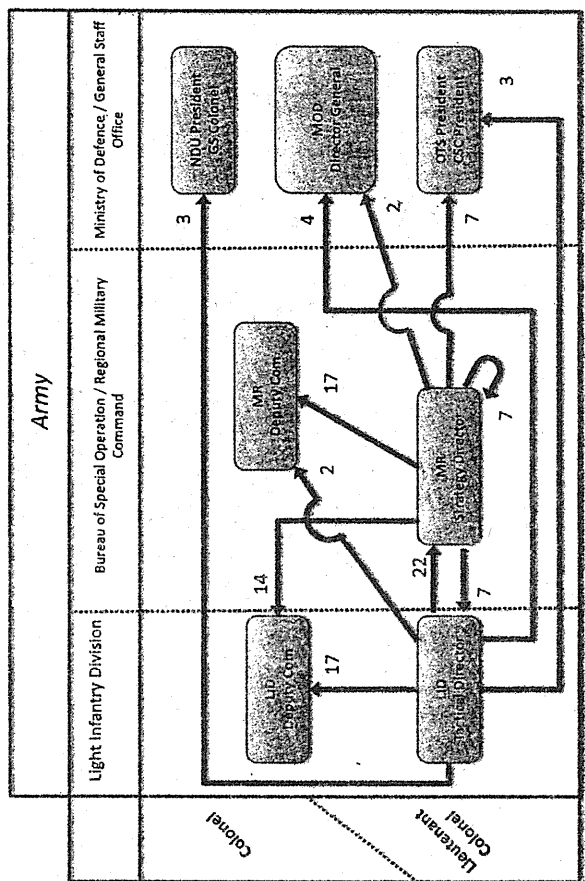

ပုံ ၇၈ - စစ်ညွှန်ချုပ် ဗျူဟာမှူးနှင့် တပ်နေည်းဗျူဟာမှူး၏ ရာထူးတိုးလမ်းကြောင်း (၁၉၇၇-၈၇)

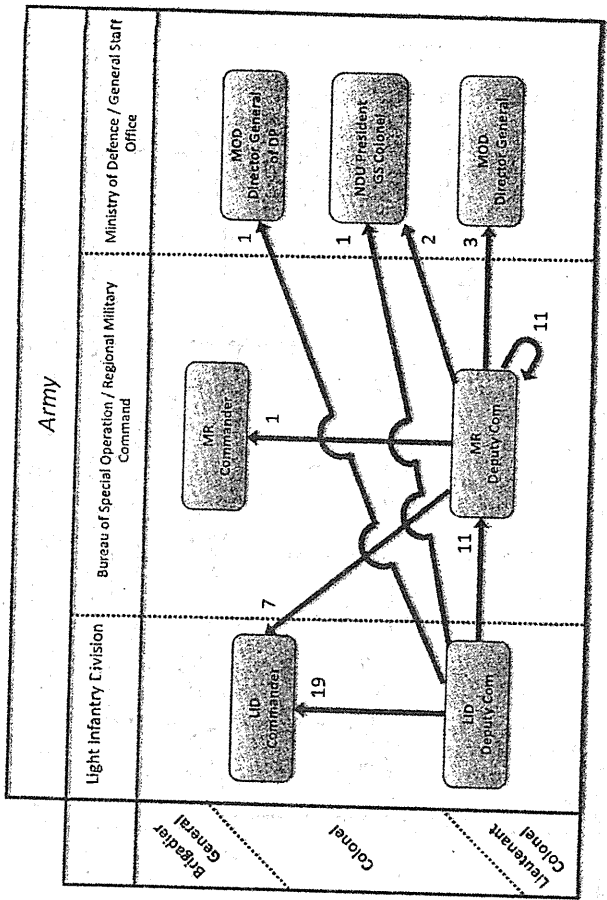

ပုံ ၇၉ - ဒု-တိုင်းမှူးနှင့် ဒု-တပ်မှူး၏ ရာထူးတိုးလမ်းကြောင်း (၁၉၇၇-ခု)

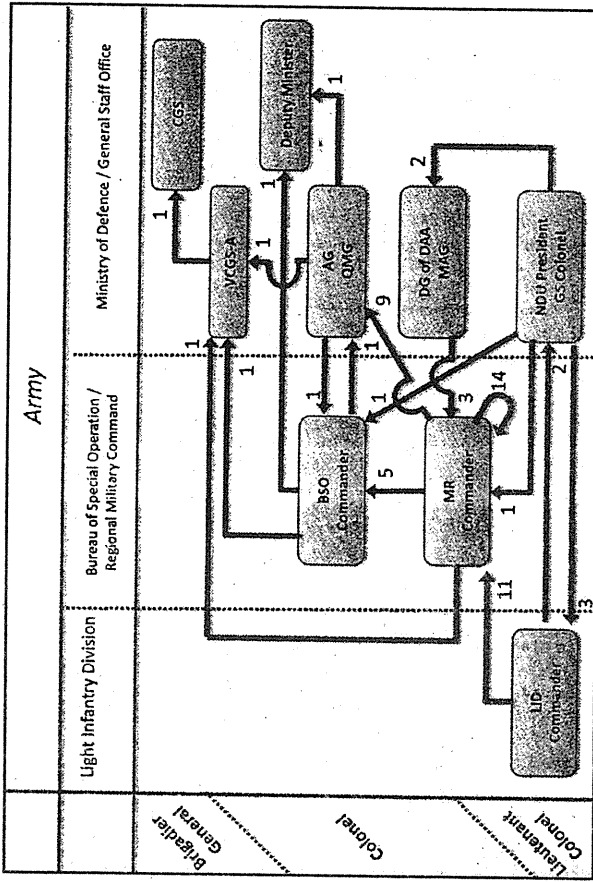

ပုံ ၈၀ - ခြေလှယ်တပ်မှူးနှင့် အခြားတပ်မှူးများ၏ ရာထူးတိုးလမ်းကြောင်း (၁၉၇၇-ခု)

ပုံ ၇. ၉ တွင် ခြေလျင်တပ်မများနှင့် တိုင်းစစ်ဌာနချုပ်တို့၏ ဒု-တပ်မှူးများ အတွက် ရာထူးတိုးလမ်းကြောင်းများကို ပြထားသည်။ ဒု-တိုင်းမှူးမှ တိုင်းမှူးသို့ ရာထူးတိုးသူ တစ်ယောက်သာ ရှိ၏။ သာဓကအားဖြင့် ဗိုလ်မှူးညွန့်။ ၁၉၈၅ နိုဝင်ဘာ ၄ တွင် ရန်ကုန်တိုင်း ဒု-တိုင်းမှူးမှ ရန်ကုန်တိုင်းမှာပင် တိုင်းမှူးဖြစ်လာ၏။ ထုံးစံအားဖြင့် တိုင်းမှူးဖြစ်ဖို့ မျှော်လင့်ထားသူသည် ခြေလျင်တပ်မမှူးအဖြစ် တာဝန် ထမ်းဆောင်ဖို့ လို၏။ ထို့ပြင် တိုင်းစစ် ဌာနချုပ်၏ ဒု-တိုင်းမှူးမှ ခြေလျင်တပ်မမှူးသို့ ရာထူးတိုးမှု အရေအတွက် ထက် ဒု-ခြေလျင်တပ်မမှူးမှ တပ်မမှူးသို့ ရာထူးတိုးသည့် အရေအတွက်က ၁၂ ခု ပိုသည်။ ဤအချက်က ဒု-တပ်မမှူးများထက် ဒု-တိုင်းမှူး များက ရာထူးတိုးမှု ပိုမိုရပ်တန့်ဖွယ်ရှိကြောင်း ပြသည်။

ပုံ ၇. ၁၀ တွင် တိုင်းမှူးနှင့် နောက်ပိုင်း ရာထူးများသို့ ရာထူးတိုး လမ်းကြောင်းများကို ဖော်ပြထားသည်။ အများဆုံး အရေအတွက်ဖြစ်သည့် အရာရှိ ၁၀ ယောက်သည် တပ်မမှူးများအဖြစ်မှ တိုင်းမှူးများ ဖြစ်လာကြသည်။ ကာကွယ်ရေး ဝန်ကြီးဌာန ညွှန်ကြားရေးမှူးများအဖြစ်မှ ၁၉၇၈ တွင် နှစ်ယောက်နှင့် ၁၉၇၉ တွင် တစ်ယောက်၊ စုစုပေါင်း သုံးယောက် ရာထူးတိုး သော်လည်း ၁၉၈၀ ပြည့်လွန် နှစ်များအတွင်း ယင်းသို့သော ရာထူးတိုးမှုများ မရှိပါ။ ဤအချက်က ၁၉၈၀ ပြည့်လွန်နှစ်များအတွက် တပ်မမှူးမှ တိုင်းမှူးသို့ ရာထူးတိုးမှု အခြေကျနေပြီ ဖြစ် ကြောင်း ပြသည်။ တိုင်းမှူးအဖြစ် တာဝန်ထမ်းဆောင်သည့် အမျိုးသား ကာကွယ်ရေးတက္ကသိုလ် ကျောင်းအုပ်ကြီး၏ တစ်ခုတည်းသော သာဓကတွင် ထိုအရာရှိသည် တပ်မမှူး အတွေ့အကြုံ မရှိလျှင် အထူးစစ်ဆင်ရေးမှူး၊ စစ်ရေးချုပ်၊ စစ်ထောက်ချုပ်၊ ကာကွယ်ရေး ဒု-ဝန်ကြီး၊ ဒု-စစ်ဦးစီးချုပ်(ကြည်း)နှင့် တပ်မတော် ကာကွယ်ရေးဦးစီးချုပ် ရာထူးများသို့ မတက်လှမ်းနိုင်။ တစ်ခုတည်းသော ထူးခြား သည့် ရာထူးတိုးမှုမှာ အမျိုးသား ကာကွယ်ရေးတက္ကသိုလ် ကျောင်းအုပ်ကြီးမှ အထူး စစ်ဆင်ရေးမှူးသို့ ရာထူးတိုးခြင်းပါ။ အထူးစစ်ဆင်ရေးအဖွဲ့ စတင်ဖွဲ့စည်းပြီး ၁၉၇၈ မေ ၈ တွင် တရားဝင် အလုပ်လုပ်ချိန်တွင် ဤကိစ္စပေါ်ပေါက်ခြင်း ဖြစ်သည်။

ပုံ ၇. ၁၀ တွင် တင်ပြထားသည့် အထောက်အထားမှ ဂယက်ရိုက်ခတ် ခြင်းမှာ ၁၉၇၀ ပြည့်လွန်နှစ်များ၏ နှောင်းပိုင်းသို့ရောက်ချိန်တွင် တပ်မမှူးရာထူးကို

ဖြတ်သန်းပြီး တပ်မတော် ထိပ်ပိုင်းအလွှာသို့ ရာထူးတိုးလမ်းကြောင်းများသည် တရားမဝင် အခြေကျလာခြင်း ဖြစ်သည်။ (၁၉၈၀ မှ ၁၉၈၇ မတိုင်ခင်အထိ ခြွင်းချက်တစ်ခုမျှ မရှိပါ)။ ပုံ ၇. ၆ မှ ပုံ ၇. ၁၀ အထိ ဖော်ပြထားသည့် ရာထူး အဆင့်နိမ့် အရာရှိများ၏ ရာထူးတိုး လမ်းကြောင်းများက တပ်မမှူးဖြစ်လာရန် အခွင့် အလမ်းသာသည့် လမ်းကြောင်းများကို ဖော်ပြသည်။

အထက်ပါ စိစစ်ချက်ကို အတည်ပြုနိုင်ရန်အလို့ငှာ တိုင်းမှူး ဖြစ်လာကြသူ များ ၁၉၈၀ ပြည့်လွန်နှစ်များအတွင်း ထမ်းဆောင်ခဲ့သည့် ရာထူးများကို ဖော်ပြသည့် ဇယား ၇. ၆ ကို စာရေးသူ ရေးဆွဲထားပါသည်။ တိုင်းမှူး ၁၇ ယောက်အနက် ၁၄ ယောက်သည် ခြေလျင်တပ်မမှူးများ ဖြစ်ဖူးခဲ့ကြသည်။ ဤအချက်က ဒု- တပ်မမှူး အတွေ့အကြုံရှိသူသည် တိုင်းမှူးအဖြစ် ရာထူးတိုးရန် အခွင့်အလမ်းပို ကြောင်း ပြ၏။ သူတို့အထဲမှ ထက်ဝက်ခန့်သည် ကာကွယ်ရေးဝန်ကြီးဌာနနှင့် စစ်ဦး စီးရုံးတွင် လုပ်ကိုင်ဖူးသည့် အတွေ့အကြုံ ရှိသော်လည်း သူတို့အားလုံး (အမျိုးသား ကာကွယ်ရေးတက္ကသိုလ် ကျောင်းအုပ်ကြီးအဖြစ် ထမ်းဆောင်ပြီးနောက် အရှေ့ တောင် တိုင်းစစ်ဌာနချုပ် တိုင်းမှူးဖြစ်လာသည့် ဗိုလ်ဖေမြိုင်မှအပ) တွင် ဒု-တိုင်းမှူး (သို့မဟုတ်) ဒု-တပ်မမှူး အတွေ့အကြုံလည်း ရှိကြသူများပါ။ ဤအချက်က စစ်မြေပြင် တပ်မှူး အတွေ့အကြုံသည် ရာထူးတိုးမှုအလို့ငှာ အသက်သွေးကြော တမျှ အရေးပါကြောင်း ပြ၏။

အထက်ပါ အလုပ်လမ်းကြောင်း စိစစ်ချက်က ၁၉၇၀ ပြည့်လွန်နှစ်များ အတွင်း ဤအလုပ်လမ်းကြောင်းများ အခြေတကျ ဖြစ်လာပုံကို ဖော်ပြသည်။ ထို့ပြင် အခြားဖက်တာနှစ်ခုက တပ်မတော်ကို ခေတ်မီဗျူရိုကရေစီတစ်ရပ်အဖြစ် အသွင် ပြောင်းရာတွင် ပံ့ပိုးပေး၏။ ပထမဖက်တာ - အရာရှိများအား ပုံမှန် တာဝန်ပြောင်း ခြင်းနှင့် ဒုတိယဖက်တာ - ရာထူးတိုး၊ နေရာပြောင်းရွှေ့ခြင်း ဖြစ်သည်။ ဥပမာ တိုင်းမှူး ၁၆ ယောက်တွင် သုံးယောက် (ဘုန်းမြင့်၊ အေးသောင်နှင့် အယ်လ်ကွန်ဖန်) သာ မိမိတို့ ကွပ်ကဲရန် တာဝန်ပေးခြင်းခံရသည့် စစ်ဒေသအတွင်းတွင် ခြေလျင် တပ်မမှူးအဖြစ် ထမ်းဆောင်ခဲ့ကြသည်။ ဤဖက်တာများက စစ်ဌာနချုပ် တိုင်းမှူးများ အား စစ်နယ်ရှင်ပုံစံပေါက်သည့် တပ်မှူးများ ဖြစ်မလာအောင် ထိန်းသိမ်းပေးထား ၏။

အတွင်းစည်းနှင့် သွေးခွဲစနစ်

ဦးနေဝင်းသည် သူ့လူများကို တပ်မတော်အတွင်း အရေးအကြီးဆုံး ရာထူးများတွင် ကြာမြင့်စွာထားသည်။ ဂျပန်ခေတ်ကတည်းက ဦးနေဝင်း၏ လူဖြစ်ခဲ့သည့် ဗိုလ်ချုပ်ကြီးစန်းယုသည် ဒု-စစ်ဦးစီးချုပ် (ကြည်း)အဖြစ် ၁၉၆၃-၁၉၇၂ အတွင်း ဆယ်စုနှစ် တစ်ခုနီးပါးနှင့် တပ်မတော် ကာကွယ်ရေးဦးစီးချုပ်အဖြစ် ၁၉၇၄ တွင် အငြိမ်းစားမယူမီ နှစ်နှစ် တာဝန်ထမ်းဆောင်ခဲ့သည်။ ထို့နောက် ဗိုလ်ချုပ်ကြီး တင်ဦးသည် အသက် ၄၇ တွင် ကာကွယ်ရေး ဦးစီးချုပ် ဖြစ်လာသည်။ သူသည် ဂျပန်ခေတ် စစ်ကျောင်းမှ အပတ်စဉ် ၃ ကျောင်းဆင်းတစ်ယောက်ဖြစ်ပြီး စစ်ပြီးချိန်တွင် အသစ် ဖွဲ့စည်းသည့် တပ်မတော်၌ ဒု-ဗိုလ်အဖြစ် ခန့်အပ်ခံရသည်။ ထို့ကြောင့် သူသည် လူကြီးမျိုးဆက်ထဲတွင် ပါနေသော်လည်း အသက်အငယ်ဆုံး လူကြီးမျိုးဆက် ပါ။^{၂၁} သို့သော် ကာကွယ်ရေးဦးစီးချုပ်အဖြစ် နှစ်နှစ်သာ ကြာသေးချိန် ၁၉၇၆ မတ်တွင် ရာထူးမှ နုတ်ပယ်ခံရ ဖမ်းဆီးခံရသည်။ ယင်း၏ အကြောင်းရင်းကို ယခုတိုင် သဲသဲကွဲကွဲ မသိရသေး။

ဦးတင်ဦးကို ဆက်ခံသူမှာ ဗိုလ်ချုပ်ကျော်ထင်။ လွတ်လပ်ရေးခေတ်ဦးက ဦးနေဝင်း၏ အမှတ် (၄) ဗမာ့သေနတ်ကိုင် တပ်ရင်းတွင် တာဝန်ထမ်းဆောင်ခဲ့ဖူးသူ။ ဗိုလ်ကျော်ထင်သည် ကာကွယ်ရေး ဦးစီးချုပ်အဖြစ် ၁၉၈၅ အောက်တိုဘာ ၃ မတိုင်ခင်အထိ ရက်ပေါင်း ၃၅၀၀ ခန့် (၁၀ နှစ်နီးပါး) ဆောင်ရွက်ခဲ့၏။ ဗိုလ်ချုပ်အေးကိုကို ဒု-ဦးစီးချုပ် (ကြည်း)အဖြစ် ဦးနေဝင်း ခန့်ထားသည်။ ရာထူးတွင် ၁၉၈၀ မတိုင်ခင်အထိ ရက်ပေါင်း ၂၀၀၀ နီးပါး (၅ ဒသမ ၅ နှစ်နီးပါး) ဆောင်ရွက်ခဲ့။^{၂၂} သူလည်း အမှတ် (၄) ဗမာ့သေနတ်ကိုင် တပ်ရင်းတွင် အရာရှိ ဖြစ်ခဲ့ဖူးသူဖြစ်ရာ တပ်မတော်သည် အမှတ်(၄) ဗမာ့သေနတ်ကိုင် တပ်ရင်း ကွန်ရက်၏ ထိန်းချုပ်မှုအောက်တွင် ကျရောက်နေပြီဟု လူပြော သူပြော များလာ၏။ ထိုကာလအတွင်း ဗိုလ်ချုပ်ချစ်လှိုင်က ဒု-ဦးစီးချုပ် (ရေ)အဖြစ် ရက်ပေါင်း ၂၄၁၃ (၆ ဒသမ ၅ နှစ်ကျော်)နှင့် ဗိုလ်ချုပ်စောဖြူ က ဒု-ဦးစီးချုပ် (လေ)အဖြစ် ရက်ပေါင်း ၂၂၀၂ (ခြောက်နှစ်နီးပါး) တာဝန် ထမ်းဆောင်ခဲ့ကြ၏။

ဦးနေဝင်းလက်ထက်တွင် အဆင့်နိမ့်အလွှာမှ အရာရှိများကို ပုံမှန် ဟိုပြောင်းသည်ရွှေ့ လုပ်သော်လည်း မိမိလူများအား တပ်မတော်ထိပ်ပိုင်း ရာထူးများတွင် ကြာမြင့်စွာထားသည့် အလေ့ကို ကျင့်သုံးခဲ့သည်။ ဇယား ၇. ၇ တွင် တိုင်းမျိုးများနှင့်

Present Positions		Past Positions	
Name	Commander MR	Deputy Commander MR	Deputy Commander LID
Than Shwe	Southwestern		LID-88
Myint Aung	Southwestern	Northwestern	LID-88/55
Mya Thein	Western	Southeastern	
Soe Myint	Western	Northeastern	LID-88
Tun Kyi	Northwestern		LID-66
Phone Myint	Central		
Aye Thauang	Central	Northeastern	LID-77
Pe Myain	Southeastern		LID-99
Nyan Lin	Southwestern		
Hla Maw	Eastern		
Chit Swe	Northeastern	Eastern	
Sein Aung	Northeastern	Northwestern	
Tun Shwe	Northeastern		LID-55
Maung Aye	Northeastern		LID-77
L. Kun Phan	Northern		LID-88
Kyaw Ba	Northern		LID-99
Myo Nyunt	Yangon	Rangoon	

Ministry of Defence
 Assistant Director of Operations Bureau
 Assistant Director of Operations Bureau
 Director of DPMPR
 President of the National Defence College
 CGS
 Assistant Director of Operations Bureau
 CGS
 Director of DP

ဇယား ၇.၆ - စစ်တိုင်းမျိုးများနှင့် ယခင်ထမ်းဆောင်ခဲ့သည့် ရာထူးများ (၁၉၈၀-၈၅)

တပ်မမှူးများ သူတို့၏ ရာထူးများတွင် တာဝန်ထမ်းဆောင်သည့် ပျမ်းမျှရက်ပေါင်းကို ဖော်ပြထား၏။ တိုင်းမှူးများတွင် အကြာဆုံးမှာ ရန်ကုန်တိုင်းမှူး၊ အခြားတိုင်းမှူးများ နှစ်နှစ်၊ သုံးနှစ် ကြာသော်လည်း ရန်ကုန်တိုင်းမှူးသည် ၁၃၀၃ ရက် (၃ ဒသမ ၅ နှစ်ကျော်) ကြာသည်။ သို့သော် ကချင်ပြည်နယ်ကို တာဝန်ယူရသည့် မြောက်ပိုင်းတိုင်း စစ်ဌာနချုပ်၊ ရှမ်းပြည်နယ် မြောက်ပိုင်းကို တာဝန်ယူရသည့် အရှေ့မြောက်ပိုင်းတိုင်း စစ်ဌာနချုပ်၊ ဧရာဝတီမြစ်ဝကျွန်းပေါ်ဒေသကို တာဝန် ယူရသည့် အနောက်တောင်တိုင်း စစ်ဌာနချုပ်နှင့် ပဲခူးရိုးမကို တာဝန်ယူရသည့် အလယ်ပိုင်းတိုင်း စစ်ဌာနချုပ်တို့တွင် တိုင်းမှူးများသည် နှစ်နှစ် (သို့မဟုတ်) နှစ်နှစ်အောက်သာ ကြာမြင့်၏။ တိုင်းမှူး (သို့မဟုတ်) တပ်မမှူး လက်အောက်တွင် တာဝန်ပေးခြင်းခံရသူများ မကြာခဏ ထပ်ပြောင်းနေရသဖြင့် တိုင်းပြည်တစ်ဝန်း နေရာအနှံ့ သွားနေကြရသည်။

ကိုယ့်လူရင်းများကို တပ်မတော်၏ အမြင့်ဆုံးရာထူးများတွင် ကြာမြင့်စွာ ထားခြင်း၊ အခြား အထက်တန်းအရာရှိများ နေရာပြောင်းရွှေ့ခြင်းများကို ဦးနေဝင်း အောင်အောင်မြင်မြင် ဆောင်ရွက်နိုင်သည်မှာ လမ်းစဉ်ပါတီ၊ ဝန်ကြီးအဖွဲ့၊ နိုင်ငံတော်ကောင်စီ၊ ပြည်သူ့တရားသူကြီးအဖွဲ့၊ ပြည်သူ့ဥပဒေ အကျိုးဆောင်အဖွဲ့နှင့် ပြည်သူ့လုပ်ငန်း စစ်ဆေးရေးအဖွဲ့များသို့ ပို့ပေးခြင်းကြောင့် ဖြစ်သည်။ ပုံ ၇. ၁၁ တွင် ၁၉၇၇-၁၉၈၇ အတွင်း တပ်မတော်၏ အမြင့်ဆုံးရာထူးများသို့ ခြောက်လ တစ်ကြိမ် ခန့်ထားမှု အရေအတွက်ကို ဖော်ပြထားသည်။^{၂၃} တပ်မတော် ခေါင်းဆောင်များအကြား နေရာပြောင်းရွှေ့မှုများသည် ပါတီညီလာခံ၊ ပြည်သူ့လွှတ်တော် ရွေးကောက်ပွဲတို့နှင့် (ဗိုလ်တင်ဦးနှင့် သူ့အုပ်စုရာထူးမှ နုတ်ပယ်ပြီး နောက်ပိုင်း အပြောင်းအရွှေ့မှုအပ) တစ်ချိန်တည်း ဖြစ်ပေါ်နေသည်ကို အထင်အရှား တွေ့ရ၏။ ဤအချက်က ဤအပြောင်းအရွှေ့များ ပြုလုပ်ချိန်တွင် အငြိမ်းစားယူတော့မည့် အရာရှိ အများအပြား၊ ပါတီညီလာခံတိုင်းတွင် ပါတီခေါင်းဆောင်များ အဖြစ် ပြောင်းရွှေ့သွားကြသည် (သို့မဟုတ်) ပြည်သူ့လွှတ်တော် ရွေးကောက်ပွဲတိုင်းတွင် ဝန်ကြီးဌာနများရှိ အထက်တန်းရာထူးများသို့ (သို့မဟုတ် ဒေသန္တရ ပြည်သူ့ကောင်စီများသို့) ပြောင်းရွှေ့သွားကြသည်ဟု ဆိုလို၏။ ထို့နောက် သူတို့ ထွက်ခွာသွားသဖြင့် လစ်လပ် သွားသည့် တပ်မတော် ရာထူးများကို အရာရှိသစ်များ

ဇယား - ၇. ၇

တိုင်းမှူး/တပ်မမှူးအဖြစ် ဆောင်ရွက်ချိန်

ရာထူး	တပ်မှူး အရေအတွက်	ဆောင်ရွက်ချိန် (ရက်များ)
အနောက်ပိုင်းတိုင်း တိုင်းမှူး	၆ (၆)	၈၀၇. ၅
အနောက်မြောက်ပိုင်းတိုင်း တိုင်းမှူး	၁၀ (၉)	၅၉၉. ၁
အရှေ့ပိုင်းတိုင်း တိုင်းမှူး	၅ (၅)	၁,၁၂၉. ၈
အရှေ့တောင်ပိုင်းတိုင်း တိုင်းမှူး	၆ (၄)	၁,၂၅၉. ၈
ရန်ကုန်တိုင်း တိုင်းမှူး	၆ (၄)	၁,၃၀၃. ၃
အနောက်တောင်ပိုင်းတိုင်း တိုင်းမှူး	၇ (၆)	၇၃၇. ၇
မြောက်ပိုင်းတိုင်း တိုင်းမှူး	၅ (၄)	၁,၀၀၇. ၀
အနောက်မြောက်ပိုင်းတိုင်း တိုင်းမှူး	၅ (၅)	၁,၁၉၃. ၄
အလယ်ပိုင်းတိုင်း တိုင်းမှူး	၇ (၆)	၈၁၀. ၇
တပ်မမှူး-၃၃	၁ (၁)	၃၇၂. ၀
တပ်မမှူး-၄၄	၂ (၂)	၁,၂၁၁. ၀
တပ်မမှူး-၅၅	၃ (၂)	၁,၂၁၁. ၀
တပ်မမှူး-၆၆	၄ (၃)	၁,၁၂၂. ၇
တပ်မမှူး-၇၇	၁၀ (၇)	၇၇၆. ၃
တပ်မမှူး-၈၈	၁၀ (၇)	၆၀၉. ၉
တပ်မမှူး-၉၉	၁၀ (၅)	၈၅၈. ၂

ဖြင့် ဖြည့်စွက်ပေးလိုက်သည်။ ဤသို့ဖြစ်သဖြင့် ဦးနေဝင်းအစိုးရလက်ထက်တွင် အငြိမ်းစားယူတော့မည့် အရာရှိများအား အခြားအဖွဲ့အစည်းများသို့ ပြောင်းရွှေ့ပေးရန် အတွက် သက်သက် ရွေးကောက်ပွဲများ ပြုလုပ်ခြင်း ဖြစ်သည်ဟု ဆိုလိုရာမရောက်ပါ။ အစိုးရတရားဝင်ဖြစ်ဟန် ပေါက်အောင်လည်း ရွေးကောက်ပွဲများ ပြုလုပ်ခြင်း ဖြစ်သည်။ သို့သော် ရွေးကောက်ပွဲများက တပ်မတော်အတွင်း အပြောင်းအရွှေ့များနှင့် တပ်မတော်မှ ထွက်လမ်းကို လွယ်ကူ ချောမွေ့စေပါသည်။ နှလုံးတစ်ချက်ခုန်တိုင်း ခန္ဓာကိုယ်တစ်ခုလုံးသို့ သွေးများ ပျံ့နှံ့သွားသလို ရွေးကောက်ပွဲတိုင်းက တပ်မတော် အရာရှိများအား နိုင်ငံတော် အဖွဲ့အစည်း အမျိုးမျိုးသို့ ပုံမှန်ပေးပို့နေခြင်းပါ။ ဤစနစ်က ၁၉၇၀ ပြည့်လွန်နှစ်များ၏ နှောင်းပိုင်း ဝရုန်းသုန်းကား အခြေအနေ လွန်မြောက်ပြီးနောက် ၁၉၈၀ ပြည့်လွန်နှစ်များ၏ ပထမပိုင်းတွင် ဦးနေဝင်းအစိုးရ တည်ငြိမ်မှုကို ကြီးစွာ အထောက်အပံ့ ဖြစ်စေခဲ့၏။

သို့သော် ၁၉၈၀ ပြည့်လွန်နှစ်များတွင် ပထမမျိုးဆက်မှ အရာရှိအများစု တပ်မတော်မှ ထွက်သွားနှင့်ကြပြီ။ မျိုးဆက်သစ်အတက်နှင့် တပ်မတော် ခေါင်းဆောင်ပိုင်းအတွင်း မျိုးဆက်အပြောင်းအလဲကို သိသိသာသာ မြင်တွေ့ နေရ ပြီ။ စစ်ဦးစီးချုပ် ဗိုလ်ချုပ်ကြီးကျော်ထင်ကို ၁၉၂၄ တွင် မွေးဖွားပြီး ဒု-ဦးစီးချုပ် (ကြည်း) ဗိုလ်ချုပ်ကြီးအေးကို ကို ၁၉၂၁ တွင် မွေးဖွားသည်။ သူတို့နှစ်ယောက်စလုံး ၁၉၈၀ ပြည့်လွန်နှစ်များ၏ စောစောပိုင်းတွင် အငြိမ်းစားယူရမည့် အသက် ၆၀ သို့ ရောက်ကြလိမ့်မည်။ တပ်မတော် ခေါင်းဆောင်ပိုင်းမှ သူယုံကြည်ရသူများ ထွက်သွားကြလျှင် တပ်မတော်ကို ဦးနေဝင်း ဘယ်လိုထိန်းချုပ်မလဲ။ သူ့အဖြေမှာ “သွေးခွဲစနစ်” ပါ။

ယေဘုယျအားဖြင့် တပ်မတော် တစ်ခုအတွင်း ဂိုဏ်းခွဲများ ပေါ်ပေါက်ခြင်း နောက်ကွယ်တွင် အမျိုးမျိုးသော ယန္တရားများ ရှိ၏။ အရေးအကြီးဆုံးတစ်ခုမှာ စစ်တက္ကသိုလ်တွင် အပတ်စဉ် တစ်ခုတည်း တက်ရောက်ခဲ့ကြသည့် အရာရှိများ စည်းလုံးမှု သင်တန်း တစ်ပတ်တည်းမှ ဗိုလ်လောင်းများမှာ စည်းလုံးလေ့ ရှိကြသည်။ ဗိုလ်နေဝင်းလက်ထက်တွင် အရာရှိသင်တန်း နှစ်ခုရှိသည်။ ဗိုလ်သင်တန်းကျောင်း နှင့် စစ်တက္ကသိုလ်။ ဗိုလ်သင်တန်းကျောင်း၏ လေ့ကျင့်ချိန် ကာလမှာ တစ်နှစ်မပြည့် သဖြင့် ဗိုလ်လောင်းများအကြား ခိုင်မာသောစည်းလုံးမှု မရနိုင်။ ဤအားနည်း ချက်အပြင် ၁၉၇၀ ပြည့်လွန်နှစ်များ အကုန်ပိုင်းတွင် စတင် အသက်ဝင်လာသည့် တရားမဝင် စည်းကမ်းတစ်ခုလည်း ရှိသေး၏။ တစ်ချိန်တည်းတွင် အရေးကြီးသော ရာထူးများကို သင်တန်းအပတ်စဉ် တစ်ခုတည်းမှ အရာရှိများ က ယူမထား ခြင်းပါ။ ဤအချက်ကို ဇယား ၇. ၈ တွင် ပြထားပါသည်။ ၁၉၇၇ နောက်ပိုင်းတွင် သင်တန်း တစ်ပတ်တည်းဆင်းသူများ ပုံနှံမှု ပိုကျသွားသည်ကို အရှင်းသား တွေ့ရလိမ့်မည်။

၁၉၇၇ ဧပြီ ၁ တွင် ကာကွယ်ရေးဝန်ကြီးဌာနနှင့် စစ်ဦးစီးရုံး(ကြည်း) တို့ရှိ ထိပ်တန်းရာထူးများကို ပထမမျိုးဆက် အရာရှိများက ကိုင်ထားကြသော်လည်း တိုင်းစစ်ဌာနချုပ်များ (သို့မဟုတ်) ခြေလျင်တပ်မများမှ အရာရှိ များကို အထူးသဖြင့် ဗိုလ်သင်တန်းကျောင်း အပတ်စဉ်များမှ စုစည်းထား ခြင်း ဖြစ်၏။ ဗိုလ်သင်တန်း အပတ်စဉ် (၆) မှ ငါးယောက်နှင့် အပတ်စဉ် (၇) မှ ငါးယောက်။ ၁၉၇၈ နှင့်

၁၉၇၉ တို့တွင် ဗိုလ်သင်တန်း အပတ်စဉ် ၈၊ ၉၊ ၁၀၊ ၁၁ တို့မှ အရာရှိများ တိုင်းမှူး များ ဖြစ်သွားခြင်းနှင့်အတူ ပထမမျိုးဆက် အရာရှိများ အရေအတွက် လျော့နည်း သွားသည်။ ၁၉၈၁ ဧပြီတွင် အရေးပါသော အပြောင်းအလဲ နောက်တစ်ခု ပေါ်ပေါက်သည်။ ယင်းမှာ ထိုနှစ်တွင် ကျင်းပသည့် စတုတ္ထပါတီ ညီလာခံနှင့် တတိယပြည်သူ့လွှတ်တော် ရွေးကောက်ပွဲနှင့် ပတ်သက်သည့် တပ်မတော် အရာရှိ များ ပြောင်းရွှေ့ပြီး စစ်တက္ကသိုလ် အပတ်စဉ်(၁)မှ အရာရှိများက တိုင်းမှူးများနှင့် စစ်ဦးစီးရုံးရှိ အရေးပါသော ရာထူးများကိုယူလာခြင်း ဖြစ်သည်။ ဗိုလ်သင်တန်း အပတ်စဉ် ၁၅၊ ၁၆၊ ၁၇ တို့မှ အရာရှိများကို ကျော်သွားပြီး အပတ်စဉ် ၁၉ နှင့် နောက်ပိုင်းအရာရှိများ တိုင်းမှူး ၈ ဖြစ်လာကြ၏။ ၁၉၈၆ ဧပြီ ၁ တွင် ပထမမျိုး ဆက်မှ နောက်ဆုံးအရာရှိများ တပ်မတော်အတွင်းမှာ မရှိကြတော့။ ၁၉၈၈ ဇန်နဝါရီ ၁ တွင် တိုင်းမှူးရာထူး ၁၈ နေရာကို ဗိုလ်သင်တန်းအပတ်စဉ် အမျိုးမျိုး ၁၂ ခုတို့ မှ အရာရှိများအား ခွဲဝေပေးပြီး စစ်ဦးစီးရုံးမှ အရေးပါသော ရာထူးခြောက်ခုကို အပတ်စဉ် အမျိုးမျိုး ငါးခုမှ အရာရှိများ ထမ်းဆောင်ကြသည်။

ဤအပြောင်းအရွှေ့များအတွင်း ပထမမျိုးဆက်မှ မျိုးဆက်သစ်သို့ မျိုးဆက် အပြောင်းအလဲ ဖြစ်ပေါ်သည်။ အကူးအပြောင်းသည် ၁၉၈၃ ဇူလိုင်အတွင်း ဒုတိယ ဗိုလ်ချုပ်ကြီးစောမောင် ဒုကာကွယ်ရေး ဦးစီးချုပ် (ကြည်း) ဖြစ်လာချိန်မှ စတင်ပြီး ကာကွယ်ရေး ဦးစီးချုပ်အဖြစ် ဗိုလ်စောမောင် ဆောင်ရွက်ချိန် ၁၉၈၅ နိုဝင်ဘာ ၄ တွင် အသက်ဝင်လာသည့် အဓိက အပြောင်းအရွှေ့များ ပြီးစီးသွားသည်။ ဗိုလ် စောမောင်မှအပ ဗိုလ်သင်တန်း အပတ်စဉ် (၆)နှင့် ယင်း အပတ်စဉ်မတိုင်ခင် အပတ် စဉ်များမှ အခြားအရာရှိများအားလုံး တပ်မတော်မှ ဖယ်ပေးလိုက်ကြသည်။ ထိပ်တန်း ရာထူးများသို့ ပြောင်းလာသည့် အခြား မျိုးဆက်သစ် အရာရှိများမှာ ရန်ကုန်တိုင်းမှူး မှ စစ်ရေးချုပ်အဖြစ် ရာထူးတိုးလာသည့် ဗိုလ်မှူးချုပ်ဖေမြိုင် [ဗိုလ်သင်တန်း အပတ်စဉ် (၇)] နှင့် အလယ်ပိုင်းတိုင်းမှူးမှ စစ်ထောက်ချုပ်အဖြစ် ရာထူးတိုးလာသည့် ဗိုလ်မှူး ချုပ်ဘုန်းမြင့် [ဗိုလ်သင်တန်း အပတ်စဉ် (၉)] တို့ ဖြစ်ကြ၏။ ထိုနှစ်အတွင်း တိုင်းမှူး ၁၈ ယောက်ရှိသည့်အနက် တိုင်းမှူး ၁၆ ယောက်နှင့် ခြေလျင်တပ်မမှူး ရှစ်ယောက် တို့ ပြောင်းရွှေ့ခံကြရသည်။ ရလဒ်အားဖြင့် ဗိုလ်သင်တန်း အပတ်စဉ် (၁၈) နှင့် (၂၁) မှ အသက်ငယ်သော အရာရှိများ ဝင်လာသောကြောင့် ဗိုလ်သင်တန်း အပတ်

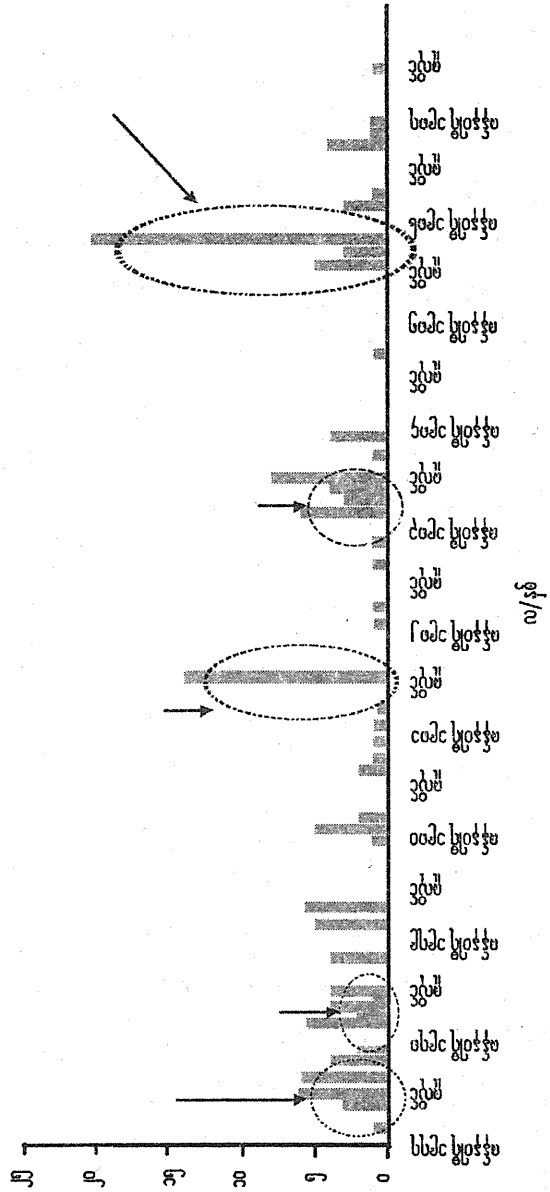

ပုံ ၇.၁- အမြင့်ဆုံး ရာထူးများ ခြောက်လပတ်အတွင်း ဝ/နှစ်

စဉ် (၄)၊ (၆)၊ (၇) တို့မှ တပ်မှူးများ လမ်းစဉ်ပါတီနှင့် အခြားအစိုးရရာထူးများသို့ ပြောင်းရွှေ့သွားကြသည်။ ဤသို့ တံမြက်စည်းလှည်းထုတ်သည်မှာ (၁၉၆၁ တွင် ဗိုလ်မောင်မောင်နှင့် ထိပ်တန်း အရာရှိ ၁၀ ယောက်ကို ရာထူးမှ ထုတ်ပယ်ပစ်ခြင်းမှ အပ) ယခုအကြိမ်သည် တပ်မတော်သမိုင်းတွင် ပထမဆုံး ဖြစ်၏။

သုံးသပ်ချက်

တပ်မတော်သည် ဦးနေဝင်း၏ အာဏာရှင်ဖြစ်မှုအတွက် အာဏာ အခြေခံ ဖြစ်သလို တစ်ချိန်တည်းမှာပင် ခြိမ်းခြောက်မှုတစ်ခုလည်း ဖြစ်နေပြန်သေး၏။ သူ သည် အာဏာကို ထိန်းသိမ်းရန်အလို့ငှာ အရာရှိများအား အလွန်အကျွံ မကျေမချမ်း ဖြစ်မလာစေဘဲ တပ်မတော်ကို ချောချောမွေ့မွေ့ ထိန်းချုပ်နိုင်စေမည့် ဖွဲ့စည်းပုံ တစ်ခုကို ဖန်တီးရဖို့ ရှိ၏။ ဤကိစ္စအတွက် အခြေခံပေါ်လစီ နှစ်ခုကို ဦးနေဝင်း ရှေးချယ်လိုက်သည်။ ပထမ - တပ်မတော်ကို လမ်းစဉ်ပါတီဖြင့် ထိန်းချုပ်ခြင်း။ ဒုတိယ - “သွေးခွဲစနစ်” ဆီသို့ ဦးတည်သွား သည့် တရားမဝင် ဝန်ထမ်းစည်းမျဉ်းများ ချမှတ်ခြင်း။ ဤနည်းလမ်းနှစ်ခု ကျင့်သုံးခြင်းအပြင် အငြိမ်းစားယူတော့မည့် အရာ ရှိများအား လမ်းစဉ်ပါတီနှင့် ဝန်ကြီးဌာနများတွင် ရာထူးများပေးခြင်းဖြင့် ဦးနေဝင်း သည် တပ်မတော်ကို ထိန်းချုပ်ရာတွင် ယေဘုယျအားဖြင့် အောင်မြင်မှုရခဲ့သည်။

လမ်းစဉ်ပါတီ၏ ထိန်းချုပ်မှုကို ပြဋ္ဌာန်းရာတွင် ပထမခြေလှမ်းမှာ တပ်မတော် ကို ပြည်သူ့တပ်မတော်အဖြစ် ပြန်လည် ရုပ်လုံးဖော်ရန်ဖြစ်ပြီး ဤသဘောထား အမြင်ကို ပြည်သူ့စစ်သဘောတရားနှင့် ချိတ်ဆက်လိုက်သည်။ ဤသို့ဖြင့် တပ်မတော် ၏ သောင်းကျန်းမှု ချေမှုန်းရေးသည် ပြည်သူ့အားလုံး ပါဝင်မှုကို တောင်းဆိုသည့် စစ်ပွဲတစ်ပွဲ ဖြစ်လာလေသည်။ ဤ အချက်နှစ်ချက်စလုံးက စစ်သားများသည် မြန်မာ ပြည်သူ တစ်ရပ်လုံးကို ကာကွယ်ပေးသူများဖြစ်ပြီး နေ့စဉ်အသက်မွေးဝမ်းကျောင်းမှု တွင် ပါဝင် ပတ်သက်သူများဖြစ်သည် ဟူသော ပုံရိပ်ကို တပ်မတော်က ပုံဖော်ခြင်း ပါ။ ၁၉၇၄ ဖွဲ့စည်းပုံအခြေခံဥပဒေက ပါတီထိန်းချုပ်မှုကို ပြဋ္ဌာန်းဥပဒေအရ အခြေခံကို ပေးထား၏။ ယင်းက တပ်မတော်အပေါ် ထိန်းချုပ်မှုကို လမ်းစဉ် ပါတီ အား ပေးထားသည်။ တပ်မတော် ဘတ်ဂျက်နှင့် တပ်မတော်သားများအပေါ် ထိန်းချုပ်မှုကို လမ်းစဉ်ပါတီအား ပေးထားသည်။ စင်စစ် ဦးနေဝင်းအား ပါတီဥက္ကဋ္ဌ

Designation/ Unit	1 April 1977		1 April 1978		1 April 1979		1 April 1980		1 April 1981		1 April 1982		1 April 1983		1 April 1984		1 April 1985		1 April 1986		1 April 1987		1 April 1988	
	FC*	MOD	FC	MOD	FC	MOD	FC	MOD	FC	MOD	FC	MOD	FC	MOD	FC	MOD	FC	MOD	FC	MOD	FC	MOD	FC	MOD
BDA	1	3	1	2	1	1	1	1	1	1	1	1	1	1	1	1	1	1	1	1	1	1	1	1
OTS-3 (1950)	2	1	1	1	2	2	2	2	2	2	2	2	2	2	2	2	2	2	2	2	2	2	2	2
OTS-4 (1951)	1	1	1	1	1	1	1	1	1	1	1	1	1	1	1	1	1	1	1	1	1	1	1	1
OTS-5 (1952)	5	1	3	5	4	2	4	1	4	1	2	1	2	1	2	1	2	1	2	1	2	1	2	1
OTS-6 (1952)	5	1	4	1	3	1	3	1	4	1	4	1	4	1	3	1	4	1	3	1	4	1	3	1
OTS-7 (1952)	1	1	1	1	1	1	1	1	1	1	1	1	1	1	1	1	1	1	1	1	1	1	1	1
OTS-8 (1952)	1	1	1	1	2	1	4	1	4	1	4	1	4	1	4	1	4	1	4	1	4	1	4	1
OTS-9 (1953)	1	1	1	1	1	1	1	1	1	1	1	1	1	1	1	1	1	1	1	1	1	1	1	1
OTS-10 (1953)	1	1	1	1	1	1	1	1	1	1	1	1	1	1	1	1	1	1	1	1	1	1	1	1
OTS-11 (1954)																								
OTS-12 (1954)																								
OTS-13 (1955)																								
OTS-14 (1956)																								
OTS-15 (1955)																								
OTS-16 (1957)																								
OTS-17 (1957)																								
OTS-18 (1958)																								
OTS-19 (1958)																								
OTS-20 (1958)																								
DSA-1 (1959)																								
OTS-21 (1959)																								
OTS-22 (1959)																								
OTS-23 (1959)																								
OTS-24 (1960)																								
DSA-2 (1960)																								
OTS-25 (1960)																								
OTS-26 (1960)																								
OTS-27 (1960)																								
Total	13	6	13	6	15	6	17	6	17	6	17	6	17	6	17	6	17	6	18	6	18	6	18	6

Note: FC stands for field commanders that include commanders of military regions and light infantry divisions. MOD stands for Ministry of Defence that include posts of Chief of General Staff of the tatumdaw, Vice-Chief of General Staff of three services, Quartermaster General, Adjutant General, Colonel General Staff, Director of Directorate of Military Intelligence

ဇယား ၇၈ - ဘီဒီအေ ဝိုင်အေ ဝိုင်သင်တန်းနှင့် စစ်တက္ကသိုလ်တို့မှ ခန့်ထားမှုများ

အဖြစ် တပ်မတော်အပေါ် ထိန်းချုပ်ခွင့်ပေးထားခြင်းပါ။ တပ်မတော်အတွင်း ပါတီ ကော်မတီများကို ပါတီဝင် အရာရှိများဖြင့် ဖွဲ့စည်းထားသည်။ ထို့နောက် တပ်မတော် သားများအား ပါတီသဘောတရား ပို့ချရန် ပညာရေးကော်မတီများ ဖွဲ့စည်းသည်။

ဤထိန်းချုပ်မှုနှင့်အတူ တပ်မတော် အရာရှိများ ရာထူးတိုးမှုအတွက် စနစ် တစ်ခုကို ဦးနေဝင်း ဖန်တီးလိုက်သည်။ စစ်ဆင်ရေး အရာရှိများကို အဓိက ထားပြီး ရာထူးတိုးလမ်းကြောင်းများကို ကန့်သတ်ချုပ်ချယ်သည်။ ရာထူးတိုးမှုအတွက် ယှဉ်ပြိုင်ရာတွင် အရေးနိမ့်သွားသည့် အရာရှိများ တပ်မတော်မှ ထွက်ခွာပြီး လမ်းစဉ် ပါတီ၊ ပြည်သူ့လွှတ်တော်နှင့် အစိုးရဌာနများရှိ ရာထူးများသို့ ရောက်ကုန်ကြသည်။ ဤစနစ်က အသက်ငယ်ရွယ်သော အရာရှိများအတွက် ရာထူးတိုးရန် လမ်းဖွင့်ပေး သဖြင့် တိုးတက်ဖို့ အခွင့်အလမ်း ခေါင်းပါးမှုအတွက် စိတ်ပျက်ရမှုကို ပြေပျောက် စေသည်။ တပ်မတော်အတွင်းနှင့် တပ်မတော်ပြင်ပတွင် ဤရာထူး ခွဲဝေပုံသည် ဦးနေဝင်းအား တပ်မတော်ကို ထိန်းချုပ်ထားနိုင်ရန် ခွင့်ပြုထား၏။ သို့သော် ဤစနစ် တွင် မပါဝင်သူများမှာ တပ်မတော်အတွင်း အရေးအပါဆုံး ရာထူး များ ယူထားသည့် လက်တစ်ဆုပ်စာလောက်မျှသာ ဦးနေဝင်း၏ လူများပါ။

၁၉၇၀ ပြည့်လွန်နှစ်များ လွန်မြောက်ပြီး ၁၉၈၀ ပြည့်လွန်နှစ်များသို့ ရောက် လာသည်နှင့်အမျှ တပ်မတော် ခေါင်းဆောင်ပိုင်းတွင် မျိုးဆက်အပြောင်းအလဲနှင့် ကြုံရသည်။ ဂျပန်ခေတ် အတွေ့အကြုံ၊ လွတ်လပ်ရေး ကြိုးပမ်းမှု အတွေ့အကြုံ မရှိသူ မျိုးဆက်သစ်အရာရှိများ ရာထူးကြီးများသို့ ရောက်လာကြ။ ဤ အခြေ အနေသည် ဦးနေဝင်း၏ ထိန်းချုပ်မှုကို ခြိမ်းခြောက်လာနိုင်သည်ဖြစ်ရာ သူသည် စစ်ကျောင်းအသီးသီးမှ ဆင်းလာသူများကို ရောထွေးနေရာချထားခြင်းဖြင့် “သွေးခွဲ စနစ်” ကျင့်သုံးလေတော့၏။

ဤနည်းများအပြင် သူ၏ ထောက်လှမ်းရေး အဖွဲ့အစည်းများမှ တစ်ဆင့် စောင့်ကြည့်ခြင်းဖြင့်လည်း ဦးနေဝင်းသည် တပ်မတော်ကို ဇက်ကြိုး ကိုင်ထားသည်။ သို့သော် အာဏာအလို့ငှာ သူ ကျင့်သုံးသည့် စနစ်က နိုင်ငံတော်နှင့် တပ်မတော် အကြား ဆက်ဆံရေးကို ကြီးစွာ ပြောင်းလဲပစ် လိုက်ပြီး သူ၏ ထိန်းချုပ်မှုသည်လည်း အပြစ်ဆိုဖွယ်မရှိအောင် ခြောက်ပြစ်ကင်း မဟုတ်ခဲ့ပါ။ လမ်းစဉ်ပါတီသည် ဆိုရှယ်လစ်နိုင်ငံများမှ ကွန်မြူနစ်ပါတီများလို ကိုယ်ပိုင်အုပ်ချုပ်ခွင့် မရှိ။ ယင်းသည် အဓိကအားဖြင့် တပ်မတော်၏ ပါတီ ဖြစ်သည်။ တစ်ဖက်တွင် ခေါင်းဆောင်မှုကို

အငြိမ်းစား တပ်မတော် အရာရှိများက ဆုပ်ကိုင်ထားပြီး အခြားတစ်ဖက်တွင် ဦးနေဝင်း၏ အာဏာရှင် ခေါင်းဆောင်မှုအပေါ် မှီခိုနေရသည့် ပါတီ ဖြစ်၏။ ဤ အခြေအနေများအရ တပ်မတော်၏ လုပ်ရိုးလုပ်စဉ် လုပ်ငန်းများကို ထိန်းချုပ်ရန် ပါတီအဖွဲ့ အတိုင်းထက်အလွန် ခက်ခဲပေပေ။ ဦးနေဝင်း၏ ခေါင်းဆောင်မှုကို သံသယ ဖြစ်လိုက်သည်နှင့် လမ်းစဉ်ပါတီသည် တပ်မတော်အပေါ် ထိန်းချုပ်ရန် မိမိစွမ်းရည် ကို ချက်ချင်း ဆုံးရှုံးရတော့အံ့။ ဦးနေဝင်းအစိုးရကို ဆန့်ကျင်သည့် ၁၉၈၈ ပြည်သူ့ အရေးတော်ပုံ ပေါ်ပေါက်ခြင်းမှာ ဤသို့သော အကြောင်းကြောင့်ပါ။

မှတ်စုများ

- ၁။ Harold Lasswell, Sino-Japan Crisis: The Garrison State versus the Civilian State.
- ၂။ Harold Lasswell, The Garrison State
- ၃။ ယင်းတို့မှာ ၁၉၆၆ တွင် ခြေလျင်တပ်မ တစ်ခု (တပ်မ ၇၇)၊ ၁၉၆၇ တွင် ခြေလျင်တပ်မ နှစ်ခု (တပ်မ ၈၈နှင့် ၉၉)၊ ၁၉၇၉ တွင် ခြေလျင်တပ်မတစ်ခု (တပ်မ ၄၄)၊ ၁၉၈၀ တွင် ခြေလျင်တပ်မ တစ်ခု (တပ်မ ၅၅) နှင့် ၁၉၈၄ တွင် ခြေလျင်တပ်မ တစ်ခု (တပ်မ ၃၃) တို့ ဖြစ်ကြသည်။
- ၄။ ၁၉၅၀ ပြည့်လွန်နှစ်များ၏ ဒုတိယပိုင်းအတွင်း နှစ်အလိုက် တပ်အရေအတွက် မှာ ၁၉၅၅ တွင် ၂၁၉၆ ယောက်၊ ၁၉၅၆ တွင် ၂၃၂၀ ယောက်၊ ၁၉၅၇ တွင် ၄၉၂၇ ယောက်၊ ၁၉၅၈ တွင် ၄၃၇၇ ယောက်နှင့် ၁၉၅၉ တွင် ၄၁၃၂ ယောက် တို့ ဖြစ်ကြသည်။
- ၅။ ၁၉၆၀ ပြည့်လွန်နှစ်များတွင် တပ်မတော်အရာရှိများ ပညာတော်သင်သွား သည့် တိုင်းပြည်များတွင် အစ္စရေး၊ အိန္ဒိယ၊ စင်ကာပူ၊ ဂျပန်၊ အမေရိကန်ပြည် ထောင်စု၊ အရှေ့ဂျာမနီနှင့် ယူနိုက်တက်ကင်းဒမ်းတို့ ပါဝင်ကြသည်။ ယူနိုက် တက်ကင်းဒမ်းသို့ သွားသူများသည်။ အသွားနည်းသော ၁၉၇၀ ပြည့်လွန်နှစ် များအတွင်းမှာပင် ယူနိုက်တက်ကင်းဒမ်းသို့ သွားသူများ နှစ်စဉ် ရှိသည်။ ၁၉၈၀ ပြည့်လွန်နှစ်များအတွင်း အရှေ့ဂျာမနီနှင့် အမေရိကန်ပြည်ထောင်စုသို့ သွားသူ များလာသည်။

- ၆။ နှစ်ယောက်စလုံး ဖဆပလအဖွဲ့ဝင်များအဖြစ် ဂျပန်ကို တိုက်ခဲ့ကြသည်။ သခင် တင်မြသည် ကွန်မြူနစ်ပါတီဝင်ဖြစ်သည်။ ၁၉၄၀ ပြည့်လွန်နှစ်များအတွင်း သခင်စိုးနှင့်အတူ မြေအောက်လှုပ်ရှားမှုများ ဆောင်ရွက်ပြီးနောက် ၁၉၆၀ အတွင်း ရန်ကုန်တွင် အဖမ်းခံရကာ ကွန်မြူနစ်ပါတီကို ကျောခိုင်းခဲ့သည်။ ဗိုလ်ရဲထွတ်သည် ရဲဘော်သုံးကျိပ်ဝင်တစ်ယောက်။ လွတ်လပ်ရေးရပြီးနောက် အမှတ် (၃) သေနတ်ကိုင်တပ်ရင်းကို ကွပ်ကဲသော်လည်း ကွန်မြူနစ်ပါတီ၏ အစိုးရဆန့်ကျင်ရေးလှုပ်ရှားမှုနှင့် ပူးပေါင်းဆောင်ရွက်သည်။ မအောင်မြင် သော အာဏာသိမ်းပွဲနောက်ပိုင်းတွင် တောခိုသွားသည်။ ၁၉၆၃ မေတွင် လက်နက်ချသည်။ သခင်တင်မြနှင့် သခင်စိုးတို့ကို လမ်းစဉ်ပါတီဝင်ရန် ဗိုလ် နေဝင်းပြောသောကြောင့် ပါတီတည်ထောင်ချိန်မှစ၍ ပါတီဌာနချုပ်တွင် လုပ်ကိုင်ကြသည်။
- ၇။ ၂၀၀၅ ဇူလိုင် ၂၈ တွင် သခင်တင်မြနှင့် အင်တာဗျူး။
- ၈။ ယင်း
- ၉။ ပြည်သူ့စစ်ဖွဲ့စည်းရေးလေ့လာမှုတစ်ခုကိုလည်းဆောင်ရွက်ခဲ့သည်။ 'ပြည်တွင်း အစိုးရဆန့်ကျင်ရေးသောင်းကျန်သူများ'၊ 'အာဏာတန်းတူနီးပါးရှိသည့် သမိုင်း ရန်သူ' နှင့် 'အာဏာပိုင်ရှိသည့် ရန်သူ' တို့ကို ရန်သူများအဖြစ် စစ်ရှုံးအစီရင် ခံစာ တစ်စောင်တွင် စာရင်းသွင်းထားသည်။ 'အာဏာတန်းတူနီးပါးရှိသည့် သမိုင်းရန်သူ' မှာ ထိုင်းကို ရည်ညွှန်းပြီး 'အာဏာပိုင်ရှိသည့် ရန်သူ' မှာ တရုတ် ကို ရည်ညွှန်းသည်။ Maung Aung Myoe, 'Military Doctrine and Strategy in Myanmar' ရှု။
- ၁၀။ သန်းတင် - စစ်ဆင်ရေးပြီး စစ်ဆင်ရေး
- ၁၁။ ဖစ်သင်တန်းဆင်းနေသော လယ်သမားများနှင့် အလုပ်သမားများကို အဓိက ထားသည့် ပုံတချို့ရှိသော်လည်း နည်း၏။
- ၁၂။ စစ်သမားများ၏ ပုံလည်းပါသည်။
- ၁၃။ ဗျူရိုတစ်ခုချင်းစီတွင် ပါဝင်သော အရာရှိအရေအတွက်မှာ တာဝန်ရုံးတွင်

၂၄၊ စစ်ဆင်ရေးရုံးတွင် ၁၄၊ ပညာရေးနှင့် စိတ်ဓာတ်စစ်ဆင်ရေး၊ လေ့ကျင့်ရေး ညွှန်ကြားရေးမှူးရုံးတွင် ၁၅၊ သံချပ်ကာနှင့် အမြောက်ညွှန်ကြား ရေးမှူးရုံးတွင် ၁၄၊ အချက်ပြညွှန်ကြားရေးမှူးရုံးတွင် ၁၇၊ တပ်မတော် ထောက်လှမ်းရေး ညွှန်ကြားရေးမှူးရုံးတွင် ၂၃ နှင့် တပ်ထိန်းရုံးတွင် ၅၀။

၁၄။ စစ်တက္ကသိုလ်ကို အမေရိကန်ပြည်ထောင်စုမှ ဝက်စ်ပိုင်အတိုင်း တည်ထောင် ထားခြင်း ဖြစ်သည်။ ၁၉၅၇ တွင် မန္တလေးတိုင်း မေမြို့ (ယခု ပြင်ဦးလွင်) သို့ ရွှေ့ပြောင်းသည်။

၁၅။ ဗိုလ်သင်တန်းကျောင်းကို ဂျပန်ခေတ်စစ်ကျောင်းပုံစံ ယူထားခြင်းဖြစ်သည်။

၁၆။ ဗိုလ်သင်တန်းကျောင်းကို ၁၉၄၉ ဇန်နဝါရီတွင် မေမြို့၌ ဖွင့်လှစ်ပြီး ၁၉၅၇ တွင် ဗဟူးမြို့သို့ ပြောင်းရွှေ့သည်။ ၁၉၆၄ တွင် မှော်ဘီသို့ ပြောင်းရွှေ့ပြန် သည်။ ၁၉၆၄ အပတ်စဉ် ၂၉ မှစ၍ တက္ကသိုလ်ဘွဲ့ရများကို လက်ခံသည်။

၁၇။ အလုပ်သင်ဗိုလ်လောင်းသင်တန်းကို ၁၉၇၁ တွင် ဖွင့်လှစ်သည်။ အထက်တန်း အောင်မြင်ပြီး အသက် ၁၆-၁၉ အတွင်းရှိသူများ တက်ရောက်နိုင်သည်။

၁၈။ ဤကျောင်းကို ဗမာ့တပ်မတော်စစ်ဦးစီးကောလိပ်အဖြစ် ၁၉၄၈ ဩဂုတ် ၁ တွင် မေမြို့၌ ဖွင့်လှစ်သည်။ ၁၉၅၂ ဧပြီတွင် မင်္ဂလာဒုံသို့ ပြောင်းရွှေ့ပြီး ၁၉၅၄ ဧပြီတွင် ကလောသို့ ပြောင်းရွှေ့ပြန်သည်။ အမည်ကိုလည်း Com-mand and General Staff College ဟု ပြောင်းလိုက်သည်။ နောက်နှစ် တွင် ဗဟူးသို့ ပြောင်းရွှေ့ပြီး ၁၉၉၀ တွင် ကလောသို့ ပြောင်းရွှေ့ပြန်သည်။

၁၉။ ၁၉၆၁ မေ ၁၆ တွင် တောင်ကိုရီးယား၌ စစ်တပ်အာဏာသိမ်းမှု ဖြစ်ပွားသည်။

၂၀။ ဤမှတ်တမ်းသည် ၁၁ နှစ်ကာလထက်မပိုသဖြင့် လုံလောက်သော အထောက် အထားမဖြစ်နိုင်ပါ။

၂၁။ ၁၉၅၁ တွင် ခြေလျင်တပ်ရင်းမှူးဖြစ်လာပြီး တရုတ်အမျိုးသားဝါဒီစစ်တပ်ကို ရှုပ်ရှင်ခွဲခွဲ တိုက်ခိုက်ခဲ့သည်။ ထို့ကြောင့် အလွန်လျင်မြန်စွာ ရာထူးတိုးသည်။ အသက် ၃၆ နှစ် (၁၉၆၃) တွင် စစ်တိုင်းမှူးဖြစ်လာပြီး ၁၉၆၄ မှစ၍ အလယ် ပိုင်းတိုင်း စစ်ဌာနချုပ်တိုင်းမှူးအဖြစ် ခန့်အပ်ခံခဲ့ရပြီးနောက် ဆောင်ရွက်သည်။

၂၂။ ဗိုလ်ကျော်ထင်ရာ ဗိုလ်အေးကိုပါ သေနတ်ကိုင်တပ်ရင်း (၄) မှ လာကြသူ များ ဖြစ်သည့်ပြင် ရန်ကုန်တိုင်း စစ်ဌာနချုပ်တွင်လည်း တာဝန်ထမ်းဆောင် ကြဖူးသည်။ ရန်ကုန်တိုင်းစစ်ဌာနချုပ်၏ တာဝန်မှာ သောင်းကျန်းသူ ချေမှုန်း ရန် မဟုတ်။ မြို့တော်ကို ကာကွယ်ရန် ဖြစ်သည်။ ထို့ကြောင့် ဤစစ်တိုင်းမှူး များအဖြစ် ဗိုလ်နေဝင်း ယုံကြည်ရသူများကိုသာ ခန့်ထားသည်။

၂၃။ ဤရာထူးများတွင် တပ်မတော်ကာကွယ်ရေးဦးစီးချုပ်၊ ဒု-ကာကွယ်ရေးဦးစီး ချုပ်များ၊ ကာကွယ်ရေးဝန်ကြီးဌာနညွှန်ကြားရေးမှူးများ၊ အထူးစစ်ဆင်ရေး အဖွဲ့မှူးများ၊ စစ်တိုင်းမှူးများနှင့် ခြေလျင်တပ်မမှူးများ ပါဝင်သည်။

ခေတ်ပြောင်းတော်လှန်ရေး နိဂုံး

ဦးနေဝင်းအစိုးရ သက်တမ်းအတွင်း တပ်မတော်သည် ယင်း၏ နိုင်ငံရေးအခန်းကဏ္ဍကို အကြီးအကျယ် ချဲ့ထွင်ခဲ့ပါသည်။ ဤချဲ့ထွင်မှုက တပ်မတော်အတွက် နိုင်ငံတော်အပေါ် ယင်း၏ နိုင်ငံရေးဩဇာလွှမ်းမိုးမှု ထိန်းသိမ်းထားနိုင်ရန် နည်းလမ်းများ ဖန်တီးပေးသည်ဟု စာရေးသူ ဆိုချင်၏။ တပ်မတော် အင်အား တောင့်တင်းစေကာမူ ၁၉၈၈ တွင် ဦးနေဝင်းအစိုးရ ပြုတ်ကျပြီး နိုင်ငံတော် ငြိမ်ဝပ်ပိပြားရေးနှင့် တရားဥပဒေစိုးမိုးရေးအဖွဲ့ (နဝတ) ခေါင်းဆောင်သည့် စစ်အစိုးရသစ်က နိုင်ငံတော်အာဏာကို သိမ်းယူလိုက်၏။ ဦးနေဝင်း၏ “မြန်မာ့ဆိုရှယ်လစ်လမ်းစဉ်” လည်း သူနှင့်အတူ ပြိုလဲသွားခဲ့ပြီဟု လူအများ ထင်ကြသည်။ ဦးနေဝင်း အစိုးရကို ကျားကန်ပေးခဲ့သည့် ၁၉၇၄ ဖွဲ့စည်းပုံအခြေခံဥပဒေ၊ မြန်မာ့ဆိုရှယ်လစ်လမ်းစဉ်ပါတီ၏ လမ်းညွှန်မှုနှင့် တိုင်းပြည်၏ ဆိုရှယ်လစ် စီးပွားရေးစနစ်တို့လို တရားဝင် အင်စတီကျူးရှင်းများ ဖျက်သိမ်းပစ်လိုက်တာ မှန်ပါသည်။ သို့သော် ပြည်သူများက ဖြုတ်ချခြင်း မဟုတ်ဘဲ တပ်မတော်က ဖြုတ်ချခြင်းကြောင့် အစိုးရပြုတ်ကျပုံကို နားလည်ရန် ခက်လှ၏။ အရေးအခင်းကို ဒီမိုကရက်တိုက်ဇေးရှင်း မအောင်မြင်မှုအဖြစ် ကျွန်တော်တို့ လျော့လျော့ပေါ့ပေါ့ သဘောထားနိုင်ပါသော်လည်း ဤသို့ သဘောထားခြင်းသည် တပ်မတော်၏ နိုင်ငံရေးအာဏာ တာရှည်ခံသည်ဟု ဆိုလိုရာ မရောက်ချေ။ အဘယ်ကြောင့်ဆိုသော် ဒီမိုကရက်တိုက်ဇေးရှင်း မအောင်မြင်မှုက ဦးနေဝင်း အစိုးရနှင့် နဝတအစိုးရအကြား ကွာခြားပုံကို လုံလောက်အောင် ရှင်းမပြသောကြောင့်ပါ။ ဦးနေဝင်း၏ ခေတ်ပြောင်းတော်လှန်ရေး နိဂုံးသွားသော်လည်း ဦးနေဝင်း၏ နိုင်ငံရေးပရိဂျက်က ဆက်ခံသူထံ အမွေတချို့ ချန်ရစ်ခဲ့ရလိမ့်မည်။

ပြိုလဲသွားသော အစိုးရအပေါ် ပြန်လည်သုံးသပ်ခြင်း

ဦးနေဝင်းအစိုးရ ပြိုလဲခြင်းကို အဆင့်သုံးဆင့် ပိုင်းခြားနိုင်သည်။ ပထမအဆင့်— ပြုပြင်ပြောင်းလဲရန် ကြိုးပမ်းမှုများ။ ထိုသို့ ဆောင်ရွက်နေစဉ်အတွင်း စီမံ ခန့်ခွဲမှု အမှားများကို ဦးနေဝင်းဝန်ခံပြီး အစိုးရ၏ ဆိုရှယ်လစ် ပေါ်လစီကို ပြောင်းဖို့ ဆုံးဖြတ်သည်။ လမ်းစဉ်ပါတီ ဗဟိုကော်မတီဝင်များနှင့် နိုင်ငံတော် ကောင်စီ ခေါင်းဆောင်များ ပြုလုပ်သည့် ၁၉၈၇ ဩဂုတ် ၁၀ အရေးပေါ် အစည်းအဝေးတစ်ခုတွင် ဦးနေဝင်းက သူ့အနားမှာ ဝိုင်းနေကြသည့် ခေါင်းဆောင်များသည် တိုင်းပြည် ရင်ဆိုင်နေရသည့် အခြေအနေကို မမှန်မကန် အစီရင်ခံ ခဲ့ကြကြောင်း၊ ထို့ကြောင့် သူ့အနေဖြင့် ဖွဲ့စည်းပုံအခြေခံဥပဒေ ပြင်ဆင်ရေး အပါအဝင် ပေါ်လစီ အပြောင်းအလဲကို ကြေညာရ တော့မည်ဖြစ်ကြောင်း ပြောကြားသည်။

၁၉၈၀ ပြည့်လွန်နှစ်များအတွင်း ယိုယွင်းလျက်ရှိသည့် စီးပွားရေး အခြေအနေများမှာ ဤကြိုးပမ်းမှုများ၏ နောက်ခံအကြောင်းများ ဖြစ်သည်။ ၁၉၈၀ ပြည့်လွန်နှစ်များ၏ စောစောပိုင်းတွင် ဆန်ထုတ်လုပ်မှု ထိပ်ဆုံး ရောက်နေခဲ့ရာမှ ကျသွားပြီး မလုပ်မနေ လုပ်ရမည့် ဝယ်ယူမှုအတွက်ပင် ခက်ခဲသွား၏။ အစိုးရ ချုပ်ကိုင်မှုများက လယ်သမား ဆွဲဆောင်မှုကို အားနည်းပျော့ညံ့သွားစေသောကြောင့် ထုတ်လုပ်မှု တန်ဖိုးသည်။ ၁၉၈၃ တွင် ဆန်ထုတ်လုပ်မှုတန် ထောင်ပေါင်း ၈၇၀ ရှိခဲ့ရာမှ ၁၉၈၆ တွင် တန် ထောင်ပေါင်း ၆၀၀ သို့ လျော့ကျသွားသည်။ ဆန်ထုတ်လုပ်မှု လျော့ကျခြင်းနှင့်အတူ ၁၉၈၀ ပြည့်လွန်နှစ်များအတွင်း နိုင်ငံပိုင် စီးပွားရေးလုပ်ငန်းများ ဆောင်ရွက်မှု ယိုယွင်းလာပြီး နိုင်ငံပိုင်ဘဏ်များတွင် ကြွေးဆုံးတို့ စုပုံလာ၏။ ဤဘဏ်များက စီစဉ်ပေးသည့် ရင်းနှီးမြှုပ်နှံမှု ရန်ပုံငွေမှာ နိုင်ငံတကာ အကူအညီမှလာသည်ဖြစ်ရာ အစိုးရ၏ နိုင်ငံခြားချေးငွေများ ဖောင်းပွပြီး နိုင်ငံငွေကြေးအပေါ် ဖိအားများ အဆမတန် ကျရောက်လာတော့သည်။ ၁၉၈၇ စက်တင်ဘာ ၁ တွင် အစိုးရက ကြေညာချက် အမှတ် ၆/၈၇ ဖြင့် ဆန် မဝယ်တော့ကြောင်း ကြေညာသည်။ စပါးအပါအဝင် လယ်ယာဥယျာဉ်ခြံမြေ ထွက်ကုန်ကိုးမျိုး ရောင်းဝယ်ဖောက်ကားမှုကိုလည်း ဖြေလျော့ပေးရန် ဆုံးဖြတ်လိုက်သည်။

ဤဖြေလျော့မှုများက စီးပွားရေးစနစ် အခြေခံကို ပြဿနာ ဖြစ်စေသော်လည်း ဦးနေဝင်းက သူ့လူများ မမှန်မကန် အစီရင်ခံမှုကြောင့်ဟု ဆိုပြီး အစိုးရအတွင်း သူ့အာဏာအခြေခံ ခိုင်မာမြဲမြံသည်ဟု ယူဆထား၏။ သူ့ သဘောထားမှာ

တာဝန်သည် သူ့လူများအပေါ်တွင် ကျရောက်သည်ဟူလို။ ဝိသမလောဘသား ကုန်သည်များကို ဒဏ်ခတ်ရန်နှင့် မှောင်ခိုဈေးကွက် အတွင်း လည်ပတ်ငွေများကို ဖြတ်တောက်ရန် အလို့ငှာ စက်တင်ဘာ ၅ တွင် ဦးနေဝင်းသည် ၇၅ ကျပ်တန်၊ ၃၅ ကျပ်တန်နှင့် ၂၅ ကျပ်တန် ငွေစက္ကူများကို ရုတ်တရက် ဖျက်သိမ်းကြောင်း ကြေညာလိုက်၏။ ဤတွင် အစိုးရအပေါ် ပြည်သူတို့ အယုံအကြည်မရှိမှု မြင့်တက် သွားလေသည်။

ဒုတိယအဆင့် - ဦးနေဝင်း၏ ပြုပြင်ပြောင်းလဲမှုများက သက်သာခွင့်ရ အောင် မည်သို့မျှ ဆောင်ရွက်မပေးနိုင်သည့် လူမှုရေးနှင့် စီးပွားရေး အကျပ်အတည်း များ။ စပါးဝယ်ယူမှု ဖျက်သိမ်းခြင်းနှင့် လယ်ယာထွက်ကုန် တချို့ ဖြေလျော့ပေးလိုက် ခြင်းကြောင့် အခြေခံစားကုန်များ ဈေးနှုန်းတည်ငြိမ်မှုအတွက် အထောက်အကူပြုသည့် ရာရှင်စနစ်ကို ဖျက်သိမ်းပစ်လိုက်ရသည်။ လက်ကားကုန်သည်များ ဈေးကစားခြင်းနှင့် အတူ ငွေကြေးဖောင်းပွမှု အလျင်အမြန် ဖြစ်ပေါ်လာ၏။ ပြည်သူတို့ မကျေနပ်မှု တရိပ်ရိပ် မြင့်တက်လျက်။ ၁၉၈၈ မတ်တွင် ပေါ်ပေါက်သည့် ရန်ကုန်စက်မှု တက္ကသိုလ် ကျောင်းသားများ ရန်ပုံမှတစ်ဆင့် ရန်ကုန်တက္ကသိုလ်သို့ ဆန္ဒပြပွဲ များ ကူးစက်သွားသည်တွင် ကျောင်းသားနှင့်ရဲ ပဋိပက္ခ ဖြစ်လေတော့သည်။ အစိုးရ က ဆန္ဒပြသူများကို ဖြိုခွင်းသည်။ အသေအပျောက် အရေအတွက် မနည်းလှ။ အဆိုး ဆုံးမှာ တံတားဖြိုဖြစ်ရပ်။^၁ ဒု-ကာကွယ်ရေးဦးစီးချုပ် (ကြည်း) ဟောင်း ဦးအောင်ကြီး ရေးသားသည့် ဦးနေဝင်းအား ဝေဖန်ထားသည့် စာတစ်စောင်ကို ဆန္ဒပြပွဲများ အရှိန်အဟုန် မြင့်တက်နေစဉ် ဖြန့်ဝေကြသည်။ ဇူလိုင် ၂၂ တွင် အစိုးရသည် ပဲခူးတိုင်း ပြည်မြို့တွင် စစ်အုပ်ချုပ်ရေး ကြေညာလိုက်၏။

ဇူလိုင် ၂၃။ ပါတီအထူးညီလာခံ တစ်ရပ်ကို ဦးနေဝင်း ခေါ်ယူလိုက်သည်။ သူ၏ အဖွင့်မိန့်ခွန်းတွင် ပါတီဥက္ကဋ္ဌအဖြစ်မှ နုတ်ထွက်ကြောင်း ကြေညာပြီး ပါတီစုံ စနစ်အတွက် ဆန္ဒခံယူပွဲပြုလုပ်ရန် အဆိုပြုသည်။ ဤ ကြေညာချက်ကြောင့် လမ်းစဉ်ပါတီထဲမှ လူတိုင်းလိုလို အံ့အားသင့်သွားကြ။ ဆန္ဒခံယူပွဲလုပ်ရန် ညီလာခံက မထောက်ခံ။ ထို့နောက် ဇူလိုင် ၂၆ တွင် ဒု-ဥက္ကဋ္ဌဦးစိန်လွင်ကို ပါတီဥက္ကဋ္ဌသစ်အဖြစ် ရွေးချယ်လိုက်၏။ ဦးစိန်လွင်သည် နောက်တစ်နေ့ ပြည်သူ့လွှတ်တော် အရေးပေါ် အစည်းအဝေးတွင် နိုင်ငံတော် သမ္မတအဖြစ် တင်မြှောက်ခြင်းခံရပြန်သည်။ ထို

အစည်းအဝေးမှာပင် ဒု-ဝန်ကြီးချုပ်နှင့် ကာကွယ်ရေးဝန်ကြီး ဦးကျော်ထင်သည် နိုင်ငံတော်ကောင်စီ အတွင်းရေးမှူး ဖြစ်လာပြီး နောက်ထပ် ဒု-ဝန်ကြီးချုပ် တစ်ဦးဖြစ်သည့် ဦးထွန်းတင်သည် ၁၉၇၇ ကတည်းက ဝန်ကြီးချုပ်အဖြစ် ဆောင်ရွက်ခဲ့သည့် ဦးမောင်မောင်ခနေရာတွင် ဝန်ကြီးချုပ်အသစ်အဖြစ် ခန့်ထား ခြင်းခံရသည်။ ဤလူများသည် ဦးနေဝင်းလူများ။ ဦးနေဝင်း နုတ်ထွက်ခြင်းသည် ကြီးမားသော တုန်လှုပ်ချောက်ချားမှု ဖြစ်စေသော်လည်း လူအပြောင်းအရွှေ့လုပ်ခြင်း အပေါ် သက်ရောက်မှုမှာ စဉ်းငယ်မျှသာ။ အစိုးရ အမှန်တကယ် ပြောင်းမသွားပုံကို မသိနိုင်လောက်အောင် ပြည်သူများသည် နလပိန်းတုံးများ မဟုတ်ကြ။ အထူးသဖြင့် ဦးစိန်လွင်ကို ၁၉၆၂ က ရန်ကုန် တက္ကသိုလ် ကျောင်းသားများအား ပစ်ခတ်ရန် သူတပ်ဖွဲ့များကို အမိန့်ပေးသူအဖြစ်နှင့် သမဂ္ဂအဆောက်အအုံ ဖြိုခွဲရန် အမိန့်ပေးသူ အဖြစ် သိထားကြ၏။ ဒီမိုကရေစီ လှုပ်ရှားမှု မှန်သမျှကို ဆန့်ကျင်ဖီလာပြုသူ၊ ဒီမိုကရေစီအရေးတော်အတွက် လှုပ်ရှားသူများကို နှိပ်ကွပ်သူအဖြစ် ဦးစိန်လွင်သည် (မြတ်စွာဘုရားလက်ထက်တော်ကဆိုလျှင်) ဧတဒဂ်ဘွဲ့ ရလောက်သူပါ။ ဦးနေဝင်း နုတ်ထွက်ရေးအတွက် ဖိအားပေးရာတွင် အောင်မြင်မှုရလိုက်သဖြင့် အစိုးရ ဆန့်ကျင်ရေးလှုပ်ရှားမှုသည် အရှိန်အဟုန် ဆက်လက် မြင့်တက်လျက်။ ဦးစိန်လွင် တက်လာသောကြောင့်လည်း အရှိန်အဟုန် လျော့ကျမသွား။

တတိယအဆင့်- လူမှုစီးပွား အကျပ်အတည်းတွင် ယခု နိုင်ငံရေး အကျပ် အတည်းပါ ထပ်ပေါင်းလိုက်ခြင်း။ ပိုမို ကျယ်ပြန့်လာသည့် ဆန္ဒပြပွဲများကို တုံ့ပြန် သောအားဖြင့် ဦးစိန်လွင်သည် သြဂုတ် ၃ တွင် စစ်အုပ်ချုပ်ရေး အမိန့်ထုတ်ပြန် လိုက်သည်။ သို့သော် ဆန္ဒပြပွဲများ စဲမသွားဘဲ သောင်းချီနေသော ပြည်သူတို့သည် နေ့စဉ်ရက်ဆက် သောင်းသောင်းညံ့ညံ့ ဆန္ဒပြလျက်။ ပဲခူး၊ မန္တလေးတို့လို မြို့ကြီးများ သို့ ဆန္ဒပြပွဲများ ပျံ့နှံ့ သွားပြီး ကျောင်းသားများသာမက သံဃာတော်များနှင့် အရပ် သားများပါ ပါဝင်လာကြ။ ၁၉၈၈ သြဂုတ် ၈ တွင် ပြည်သူ တစ်သိန်းကျော်တို့ အထွေထွေ သပိတ်ကြီး ဆင်နွှဲကြ။ အစပိုင်းတွင် စစ်တပ်က ခြောက်လှန့်ရုံလောက် ပစ်ခတ်သော်လည်း လှုပ်ရှားမှု ပိုမိုပြင်းထန်လာသည်နှင့်အမျှ ဆန္ဒပြသူ လူအုပ်ကြီး များကို တည့်တည့်ချိန်ကာ ပစ်ခတ်ကြ၏။ အသေအပျောက်၊ အဖမ်းအဆီး မနည်းလှ။^၂ နောက်တစ်နေ့တွင် စာသင်ကျောင်းအားလုံး ရက်အကန့်အသတ်မရှိ

ပိတ်လိုက်ကြောင်း ကြေညာသော်လည်း အခြေအနေကို မထိန်းသိမ်းနိုင်။ သမ္မတ ဖြစ်ပြီး သီတင်း နှစ်ပတ်အကြာ သြဂုတ် ၁၂ တွင် ဦးစိန်လွင်ရာထူးမှ နုတ်ထွက်သွား သည်။ သြဂုတ် ၁၉ တွင် ပြည်သူ့လွှတ်တော်နှင့် လမ်းစဉ်ပါတီညီလာခံက ဦးနေဝင်း ၏ လူနှင့် ၁၉၇၄ ဖွဲ့စည်းပုံအခြေခံဥပဒေရေးဆွဲသူ တစ်ဦးဖြစ်သည့် ဒေါက်တာ မောင်မောင်အား သမ္မတနှင့် ပါတီဥက္ကဋ္ဌအဖြစ် ရွေးချယ်လိုက်၏။

သမ္မတအဖြစ် ဒေါက်တာမောင်မောင် တာဝန်ယူပြီးနောက်တွင် ဆန္ဒပြသူ များအား ပစ်ခတ်မှု လျော့သွားပြီး နိုင်ငံရေးအကျဉ်းသားများကို လွတ်ငြိမ်းချမ်းသာ ခွင့်ဖြင့် လွှတ်ပေးသည်။ ပါတီစုံစနစ် ကျင့်သုံးမှုအတွက် ဆွေးနွေးမည်ဟု ကတိပေး သည်။ သို့သော် အစိုးရခေါင်းဆောင် အပြောင်းအလဲသည် ကန့်ကွက်ဆန္ဒပြမှုများကို ဖြေဖျောက်မပေးနိုင်။ ရန်ကုန်တွင် ဆန္ဒပြပွဲများ အကြီးအကျယ် ဆင်နွှဲလျက်။ အစိုးရ အဖွဲ့အစည်းများ ပိတ်ထားရန် ဇွတ်အတင်း ဖိအားပေးလျက်။ လူစုလူဝေးများက သမဝါယမဆိုင်များကို လုယက် ဖျက်ဆီးကြ။ အင်းစိန်၊ စစ်တွေ၊ မကွေး အကျဉ်း ထောင်များတွင်လည်း အဓိကရုဏ်းများဖြစ်ပွားကာ အကျဉ်းသားများ ထွက်ပြေး လွတ်မြောက်ဖို့ ကြိုးပမ်းကြ။ သစ္စာဖောက်အဖြစ် ပြည်သူ့ခုံရုံး အတင်ခံရ သတ်ဖြတ် ခံရသူတွေလည်း အနမတဂူ၊ လှုပ်ရှားမှုကား တဖြည်းဖြည်း အရှိန်အဟုန် မြင့်တက် လျက်။ ဒေါ်အောင်ဆန်းစုကြည်၊ ဦးတင်ဦး (တပ်မတော် ကာကွယ်ရေးဦးစီး ချုပ်ဟောင်း) နှင့် ဦးနုတို့လို ခေါင်းဆောင်များ ပေါ်ထွက်လာသော်လည်း ဤ ရောမ ဆူပူ အုံကြွမှုကြီးကို ထိန်းသိမ်းနိုင်သည့်အင်အား သူတို့မှာ မရှိလေ။

ရန်ကုန်တွင် အစိုးရဝန်ထမ်းများ အလုပ်မဆင်းနိုင်ကြ။ အစိုးရ အုပ်ချုပ်ရေး ယန္တရား ရပ်တန့်သွား။ လမ်းစဉ်ပါတီ၏ တစ်ပါတီ အစိုးရသည် အိုးတည်နစ်သော သင်္ဘောတစ်စီးလို ဖြစ်နေတော့ပြီ။ ယင်းသို့သော သင်္ဘောတစ်စီးပေါ်တွင် ဆက်ရှိ နေခြင်းမှာ ကိုယ့်သေတွင်းကိုယ်တူးခြင်းဖြစ်သဖြင့် နိုင်ငံတစ်ဝန်းမှ ပါတီဝင်များ ပါတီကို အစုလိုက်အပြုံလိုက် ကျောခိုင်း ထွက်ခွာကြ။ တပ်မတော်လည်း လမ်းစဉ် ပါတီမှ ခွဲထွက်ဖို့ ကြိုးပမ်းတော့၏။ နောက်ပိုင်းတွင် သမ္မတဒေါက်တာမောင်မောင်က အောက်ပါအတိုင်း ထင်မြင်ချက်ပေးပါသည်။

စစ်တိုင်းမှူးအများစုကို သူတို့၏ ဒေသတွင် ဒေသပါတီ ကော်မတီဥက္ကဋ္ဌများအဖြစ် တာဝန်ပေးထားသည်။ ယင်းသို့

မဆောင်ရွက်မီက အချို့ဒေသများတွင် ပါတီနှင့် စစ်တပ် အကြား မလိုလားအပ်သော သဘောချင်းမတိုက်ဆိုင်မှု တချို့ ပေါ်ပေါက်ခဲ့၏။ ယခု တစ်ပါတီစနစ် နိဂုံးချုပ်သောအခါ ဗိုလ်ချုပ်ကြီးစောမောင်က ပါတီ ညီလာခံ အကြံရက်တွင် ပြုလုပ် သည့် ပါတီဗဟိုအလုပ်အမှုဆောင် ကော်မတီ အစည်းအဝေး တွင် စစ်တိုင်းမှူးများအား ပါတီတာဝန်ပေးခြင်းမှ သက်သာ ခွင့်ပြုရန် အဆိုပြုသည်။ ပါတီဗဟိုအလုပ်အမှုဆောင် ကော်မတီ က အချိန်နည်းနည်းစောင့်ပါ ဟု ပြောသည်။ ယခု ပါတီ ညီလာခံအပြီးတွင် ကျွန်တော်က ဗိုလ်ချုပ်ကြီးစောမောင် အား သူနှင့် ဗိုလ်ချုပ်ကြီးသန်းရွှေတို့ကို အလုပ်အမှုဆောင် ကော်မတီတွင် တာဝန်မှ ကင်းလွတ်ခွင့်ပြုလိုက်ကြောင်းနှင့် စစ်တိုင်းမှူးများနှင့် အခြားအရာရှိများအား ပါတီ ရာထူးများမှ သက်သာခွင့်ပြုရန် လွတ်လပ်စွာ အသိပေးနိုင်ပြီဖြစ်ကြောင်း ပြောလိုက်၏။ ကျွန်တော်ထိုသို့ ပြောစဉ်က ဗိုလ်ချုပ်ကြီး နှစ်ယောက်၏ မျက်နှာကို မြင်ယောင်နေမိပါသေး၏။ အားပါး တရ ပြီးလို့ရွှင်လို့ပါ။ ထို့နောက် ထိုနေ့အဖို့ အစည်းအဝေးပြီး ဆုံးကြောင်း ခေါင်းလောင်းတီးချိန်တွင် သူတို့နှစ်ယောက် ကျောင်းသားသူငယ်လေးများလို ကသုတ်ကရက် ပြေးထွက် သွားကြသည်။^၃

ထင်မြင်ချက်သည် သံသယဖြစ်ဖွယ်ရာ ရှိသည်။ အကြောင်းမှာ ဗိုလ် စောမောင်နှင့် ဗိုလ်သန်းရွှေ စီစဉ်ညွှန်ကြားသည့် စက်တင်ဘာ ၁၈ အာဏာသိမ်းပွဲ ကြောင့် ဒေါက်တာမောင်မောင် သမ္မတရာထူးမှ ဆင်းရဲခြင်းကြောင့်ပါ။ သို့လင့် ကစား ဦးနေဝင်း ပါတီ ဥက္ကဋ္ဌအဖြစ်မှ နုတ်ထွက်ခြင်းနှင့် ရှုပ်ထွေးသော နိုင်ငံရေး အခြေအနေတို့ကို ထည့်သွင်းစဉ်းစားလျှင် တပ်မတော် ခေါင်းဆောင်များ ပါတီ လမ်းညွှန်မှုအောက်မှ လွတ်မြောက်ချင်ကြသည် ဆိုသည်မှာ ဖြစ်နိုင်၏။^၄ နောက်ဆုံး တွင် စက်တင်ဘာ ၁၀ ပါတီအထူးညီလာခံနှင့် စက်တင်ဘာ ၁၁ ပြည်သူ့လွှတ်တော်

အထူး အစည်းအဝေးတွင် တပ်မတော်သားအားလုံး ပါတီမှ ခွဲထွက်ကြပြီး လမ်းစဉ် ပါတီ၏ တစ်ပါတီ ခေါင်းဆောင်မှု ပြဋ္ဌာန်းချက် ဖြစ်သည့် ဖွဲ့စည်းပုံအခြေခံဥပဒေ အပိုဒ် ၁၁ ကို ဖျက်သိမ်းပစ်လိုက်သည်။ ပါတီသည် တပ်မတော်၏ ကျောထောက် နောက်ခံပြုမှုကို ဆုံးရှုံးလိုက်ရပြီ။ နိုင်ငံအပေါ် ခေါင်းဆောင်မှုကိုပါ လက်လွှတ် လိုက်ရပြီ။ ထို အချိန်တွင် အုပ်ချုပ်ရေးယန္တရား ရပ်တန့်သွားပြီး ၁၉၈၈ စက်တင်ဘာ ၁၇ တွင် တော်လှန်သော ကျောင်းသားများက ကုန်သွယ်ရေးဝန်ကြီးဌာနကို ယာယီ သိမ်းပိုက်လိုက်ကြ၏။ ထိုအတောအတွင်း စက်တင်ဘာ ၁၅ ကတည်းက တပ်မတော် ခေါင်းဆောင်များနှင့် လမ်းစဉ်ပါတီ ခေါင်းဆောင်များ အစည်းအဝေး တစ်ခုတွင် ခေါင်းချင်းရိုက်နေခဲ့ကြ။ အစည်းအဝေး အသေးစိတ်ကို လုံးဝဖော်ပြခြင်း မပြုခဲ့။ သို့သော် ထိုအချိန်က ပါတီဗဟိုအလုပ်အမှုဆောင် ကော်မတီ ၁၇ ယောက် အနက် တစ်ယောက်ဖြစ်ခဲ့သူက သူသည် တပ်မတော် ကာကွယ်ရေးဦးစီးချုပ်၊ ဒု-ကာကွယ်ရေးဦးစီးချုပ် (ကြည်း)နှင့် စစ်တိုင်းမှူးများအား အာဏာသိမ်းရန် ညွှန်ကြား ခဲ့ကြောင်း အင်တာဗျူးတစ်ခုတွင် စာရေးသူကို ပြောပြသည်။^၁ ဤစကားကို ထိုအချိန် က ဗဟိုအလုပ်အမှုဆောင် ကော်မတီဝင်ဖြစ်ခဲ့သူ တစ်ဦးက အတိုင်းအတာတစ်ခု အထိ မှန်ကန်ကြောင်း ထောက်ခံပြောဆိုပါသည်။ ဗဟိုအလုပ်အမှုဆောင် ကော်မတီ ဝင် တချို့က အာဏာသိမ်းရန် ညွှန်ကြားကြောင်း အင်တာဗျူးတစ်ခုတွင် ထိုသူက ပြော၏။^၂ ဤပုဂ္ဂိုလ်နှစ်ဦး၏ ပြောဆိုချက်ကို အောက်ပါ အချက်သုံးချက်က ထောက်ခံနေသည်။

ပထမအချက်-ထိုအချိန် ၁၉၈၈ တွင် ဆုံးဖြတ်ချက်ချမှတ်သည့် အမြင့်ဆုံး အဖွဲ့အစည်းသည် (တပ်မတော် ခွဲထွက်သွားမှုကြောင့် လမ်းစဉ် ပါတီ အားယုတ် သွားသော်လည်း) ပါတီဗဟိုအလုပ်အမှုဆောင် ကော်မတီဝင် ဖြစ်နေသေး၏။ စင်စစ် တပ်မတော် ခေါင်းဆောင်ပိုင်းကို ညွှန်ကြားရန် အာဏာမှာ ဗဟိုအလုပ်အမှုဆောင် ကော်မတီ လက်ထဲမှာပင် ရှိနေသေးသည်။ ဒုတိယအချက်- ဗဟိုအလုပ် အမှုဆောင် ကော်မတီဝင် အများအပြားမှာ တပ်မတော် ခေါင်းဆောင်ဟောင်းများ ဖြစ်ခဲ့ကြသောကြောင့် သူတို့၏ အထက်လူကြီးဟောင်းများအပေါ် ရုတ်တရက် ဖိဆန်ရန် တုံ့ဆိုင်ဆိုင်ရုံကြလိမ့်မည်။ တတိယအချက် - အခန်း ၇ တွင် ဖော်ပြခဲ့ သည့်အတိုင်း ဦးနေဝင်းသည် အရာရှိ အစုအဖွဲ့ကို သွေးခွဲအုပ်ချုပ်သည့်စနစ်ဖြင့်

အခါအားလျော်စွာ အရွှေ့အပြောင်းလုပ်သည်မှာ ဗိုလ်သင်တန်းကျောင်းနှင့် စစ် တက္ကသိုလ်တွင် သင်တန်း တစ်ပတ်တည်း တက်ရောက်သူများအား တပ်မတော် ခေါင်းဆောင်ပိုင်းတွင် စုစည်း မိမည်ကို ကာကွယ်လိုသောကြောင့် ဖြစ်၏။ ထို့ကြောင့် ဤလို အချိန်တိုအတွင်း အာဏာသိမ်းရန်အတွက် ဗိုလ်စောမောင်နှင့်ဗိုလ်သန်းရွှေ ခေါင်းဆောင်ရန်မှာ ဖြစ်နိုင်ခြေ မရှိပါ။

တပ်မတော်/ ပါတီခေါင်းဆောင်များ အစည်းအဝေးတွင် ဦးနေဝင်းပါ။ မပါ (သို့မဟုတ်) စက်တင်ဘာ ၁၈ အာဏာသိမ်းပွဲတွင် မည်သည့် အတိုင်းအတာအထိ သူ့ရည်ရွယ်ချက် ရောင်ပြန်ဟပ်သည်ဆိုသည့် အချက်များ မရှင်းလင်း။ ရန်ကုန်မြို့ အေဒီလမ်း နေအိမ်တွင် ပြုလုပ်သည့် အစည်းအဝေးတွင် ဦးနေဝင်းက တပ်မတော် အား အာဏာသိမ်းရန် ညွှန်ကြားသည်ဟု ရောဘတ်တေလာ ရေးသည်။^၃ သို့သော် ဤသတင်းအချက်အလက် ရင်းမြစ်ကို ရောဘတ်တေလာ မဖော်ပြချေ။ ထို့ကြောင့် သူ့ရေးသားချက်အတွက် ရှင်းလင်းသည့် အခြေခံအကြောင်းရင်း မရှိပါ။ ထို့ပြင် ဤစာရေးသူ အင်တာဗျူးလုပ်ခဲ့သည့် ဗဟိုအလုပ်အမှုဆောင် ကော်မတီဝင်ဟောင်း နှစ်ယောက်၏ ပြောစကားကလည်း တေလာ၏ အဆိုကို လျော့ပါးစေသလို ရှိသည်။ ထိုနည်းတူစွာ ဤလေ့လာချက်သည် ပြဿနာအပေါ် မငြင်းသာအောင် ခိုင်မာသော အထောက်အထားကို မတင်ပြနိုင်။ ထို့ကြောင့် စက်တင်ဘာ ၁၈ အာဏာသိမ်းပွဲတွင် မည်သည့် အတိုင်းအတာအထိ ဦးနေဝင်း၏ လက်ရိပ်ခြေရိပ်ပါသည်ကို ကျွန်တော် တို့ ဆုံးဖြတ်ဖို့ မတတ်နိုင်။ အာဏာသိမ်းမည့် အစီအစဉ်ကို သမ္မတဒေါက်တာ မောင်မောင် သိလား၊ မသိဘူးလား ဆိုသည်ကိုလည်း ကျွန်တော်တို့ မသိရ။ နောက် ပိုင်းတွင် သူက “အာဏာသိမ်းရန်မှာ အခြေအနေက တောင်းဆိုသည့် တပ်မတော် ၏ တာဝန်ဖြစ်သည်”ဟု ရေးသားခဲ့၏။^၄ ထို့ကြောင့် အာဏာသိမ်းခြင်းကို ထိုအချိန် က ရှောင်လွှဲမရနိုင်ဟု သူခံယူခဲ့သည်မှာ သေချာသလောက်ပါ။ သူ၏ နောက်ပိုင်း စွပ်စွဲချက်များက တပ်မတော်နှင့် တပ်မတော် အာဏာသိမ်းမှုကို ဦးမတည်ဘဲ အဓိကရုဏ်းသမားများ ဖြစ်လာကြသည့် ပြည်သူများကို ဦးတည်နေသည်။ သမ္မတ သည် အရပ်သားတစ်ဦးအနေဖြင့် တပ်မတော် ခေါင်းဆောင်ပိုင်းနှင့် ပါတီဗဟို အလုပ်အမှုဆောင် ကော်မတီဝင်များ (သူတို့ အားလုံး အငြိမ်းစား တပ်မတော်အရာ ရှိများ) ၏ ရည်ရွယ်ချက်ကို လွန်ဆန်နိုင်သည့် အာဏာမရှိတာလည်း ဖြစ်နိုင်သည်။

ဦးနေဝင်းရော ဒေါက်တာမောင်မောင်ပါ အာဏာသိမ်းသည့်ကိစ္စတွင် ထဲထဲ ဝင်ဝင် ပါဝင်ပတ်သက်ခြင်းမရှိလျှင် တာဝန်ထမ်းဆောင်ဆဲ တပ်မတော်

ခေါင်းဆောင်များက ပါတီဗဟိုအလုပ်အမှုဆောင် ကော်မတီဝင်များ ဖြစ်ကြသည့် အငြိမ်းစား တပ်မတော်အရာရှိကြီးများနှင့် ညှိနှိုင်းဆောင်ရွက်ခြင်း ဖြစ်ဖွယ်ရှိ၏။ ဦးနေဝင်းနှင့် ဒေါက်တာမောင်မောင်တို့ အာဏာသိမ်းမည့် အစီအစဉ်ကို သိသည့်ဆို လျှင်ပင် စီစဉ်သည့်အဆင့်တွင် ဗဟိုအလုပ်အမှုဆောင် ကော်မတီထံမှ အငြိမ်းစား တပ်မတော် အရာရှိကြီးများနှင့် ညှိနှိုင်းခြင်း ဖြစ်သည်မှာ သံသယဖြစ်စရာ မရှိချေ။ ၁၉၈၈ စက်တင်ဘာ ၁၈ ညနေ ၄ နာရီတွင် နိုင်ငံတော်အာဏာအားလုံးကို တပ်မတော်က ထိန်းချုပ်လိုက်ကြောင်း ဗိုလ်စောမောင် ကြေညာသည်။ တပ်မတော် ခေါင်းဆောင် ၁၉ ယောက် ပါဝင်သည့် ငြိမ်ဝပ်ပိပြားရေးနှင့် တရားဥပဒေစိုးမိုးရေး အဖွဲ့ကို အမြင့်ဆုံး အာဏာပိုင် အဖွဲ့အစည်းအဖြစ် ဖွဲ့စည်းပြီး ပရမ်းပတာ အခြေ အနေထဲတွင် ဦးနေဝင်းအစိုးရ တစ်ခန်းရပ်သွားလေသည်။

၁၉၈၈ ဒီမိုကရေစီအရေးတော်ပုံ

ဦးနေဝင်းအစိုးရ ပြုတ်ကျပုံကို အသေးစိတ် ဖော်ပြထားသည့် လေ့လာချက် အများအပြား ရှိသည်။ ယင်းတို့က အံ့ကြွမှု၏ အရင်းခံအကြောင်းနှင့် ယုတ္တိကို မီးမောင်းထိုးပြရင်း စစ်အစိုးရပြုတ်ကျပြီး ဒီမိုကရက်တစ်အစိုးရ တည်ထောင်ရန် ပြည်သူတို့ ကြိုးပမ်းကြပုံကို အသားပေးဖော်ပြလေ့ ရှိကြသည်။ ဥပမာ ဘာတီးလ်လင့် တနာ၏ Outrage စာအုပ်တွင် အသေးစိတ်ဖြစ်ရပ်များကို တစ်ခုချင်း ဖော်ပြ ကာ အရေးမပါလှသော ကျောင်းသား ရန်ပွဲမှသည် အမျိုးသားလှုပ်ရှားမှုကြီး တစ်ခု အဖြစ်သို့ ရောက်သည်အထိ ဖွံ့ဖြိုးလာပုံနှင့် ယင်းလှုပ်ရှားမှုအား တပ်မတော်က ဖြိုခွင်းပုံတို့ကို ဖော်ပြထားသည်။^၆ လင့်တနာသည် တပ်မတော် နှိပ်ကွပ်မှုကို ကြောက် ရှု ထိုင်းနယ်စပ်သို့ ထွက်ပြေးတိမ်းရှောင်သွားသူများကို လူတွေ့မေးမြန်းပြီး ထိုလူများ နှင့် နယ်စပ်ဒေသ အခြေစိုက် လူမျိုးစု သောင်းကျန်းသူများအကြား ပူးပေါင်း ဆောင်ရွက်မှုကိုပင် ဖော်ထုတ်ထား၏။ ဘာတီးလ်လင့်တနာ၏ စာအုပ်လို လေ့လာ ချက်များက ၁၉၈၈ တွင် မြန်မာပြည် ဒီမိုကရေစီမရပုံကို ပြည့်စုံရှင်းလင်းစွာ မဖော်ပြ သော်လည်း အစိုးရဆန့်ကျင်ရေးလှုပ်ရှားမှု အုပ်စုကွဲခြင်းနှင့် တပ်မတော်၏ ရက်ရက် စက်စက် နှိပ်ကွပ်မှုတို့ကြောင့် ဒီမိုကရေစီ အရေးတော်ပုံ ကျဆုံးရပုံကို သွယ်ဝိုက် သောအားဖြင့် လက်ခံထားကြသည်။

သို့သော် လေ့လာချက်တချို့က မြန်မာပြည်၏ ဒီမိုကရေစီ အရေးတော်ပုံ ကျဆုံးရပုံကို ရှင်းပြရန် ဒီမိုကရက်တိုက်ရေးရှင်း သီဝရီကို အသုံးပြုဖို့ အားထုတ် ထားကြ၏။ ယင်းတို့က မြန်မာဖြစ်ရပ်နှင့် ကမ္ဘာဖြစ်ရပ်များကို နှိုင်းယှဉ်ပြထား ကြသည်။ ဤလို ရှုထောင့်အမြင်တစ်ခုသည် အဖိုးတန်ပါသည်။ အဘယ်ကြောင့် ဆိုသော် မြန်မာပြည်ကို ထူးခြားသော ဖြစ်ရပ်တစ်ခုအဖြစ် ရံဖန်ရံခါ ရှုမြင်ကြသော ကြောင့်ပါ။ သို့သော် အဆိုပါ လေ့လာမှုများက ဒီမိုကရက်တိုက်ရေးရှင်း ရှင်းပြချက် ကို အားဖြည့်ပေးရန် မြန်မာဖြစ်ရပ်ကို ထိန်းချုပ်မှု စမ်းသပ်ချက်တစ်ခုအဖြစ် အသုံးပြုကြသည်။ ထို့ကြောင့် ယင်းတို့သည် ဒီမိုကရက်တိုက်ရေးရှင်းအတွက် ဖက်တာများ မရှိသည်ကို အကြောင်းပြု၍ မြန်မာပြည်၏ စစ်အစိုးရ ဆက်လက် တည်ရှိနေလိမ့်မည်ဟူသော ရှင်းပြချက်တွင်သာ ဝဲလည်နေတော့သည်။ ဥပမာ အစိုးရ ဆန့်ကျင်ရေး လှုပ်ရှားမှုများနှင့် အစိုးရအတွင်းမှ သဘောထား ပျော့ပျောင်း သူများ ပူးပေါင်းဆောင်ရွက်မှု မရှိခြင်းကြောင့် ဒီမိုကရက်တိုက်ရေးရှင်း ကျဆုံးရ သည်ဟု သုံးသပ်ခြင်း ဖြစ်သည်။

အကယ်၍ ဤစာအုပ်သည် မြန်မာပြည် ဒီမိုကရက်တိုက်ရေးရှင်း အပေါ် အာရုံစူးစိုက်ထားသည့် လေ့လာချက်များကို အောင်မြင်စွာ ပံ့ပိုး ပေးသည်ဆိုလျှင် ယခင်လေ့လာချက်များထက် ပိုမို ရှည်လျားသော ကာလအပေါ် ဖွဲ့စည်း တည်ထောင်ပုံနှင့်ဆိုင်သော ဖက်တာကို လှစ်ပြသောကြောင့် ဖြစ်လိမ့်မည်။ အထူး သဖြင့် နိုင်ငံရေးပါတီများ၏ အားနည်းချက်နှင့် တပ်မတော်၏ စည်းလုံးမှုအင်အားကို လှစ်ပြသောကြောင့် ဖြစ်လိမ့်မည်။ နိုင်ငံရေး ပါတီများ အားနည်းခြင်းမှာ တစ်စိတ် တစ်ပိုင်းအားဖြင့် ၁၉၆၂ နောက်ပိုင်းတွင် လမ်းစဉ်ပါတီ၏ တစ်ပါတီစနစ်နှင့်အတူ လူ့အဖွဲ့အစည်းသည် နိုင်ငံရေးသဘော မသက်ဝင်တော့သောကြောင့်နှင့် တစ်စိတ် တစ်ပိုင်းအားဖြင့်လည်း လမ်းစဉ်ပါတီသည် “တပ်မတော်၏ပါတီ” အဖြစ်မှ မလွတ် မြောက်နိုင်သည့်ပြင် ဦးနေဝင်း၏ အာဏာရှင်ဖြစ်မှုမပါဘဲ ဆက်လက် မတည်ရှိ နိုင်သောကြောင့်ဟု ကျွန်တော် စောဒက တက်ချင်ပါသည်။ တပ်မတော်၏ စည်းလုံး မှု အင်အားအတွက် အကြောင်းပြချက်မှာ ဦးနေဝင်း၏ ပြုပြင်ပြောင်းလဲမှုများက အရာရှိ အစုအဖွဲ့အတွက် ရာထူးမြောက်မြားစွာ ဖြစ်ပေါ်စေသည့်ပြင် တပ်မတော်ကို ဦးနေဝင်း အမှန်တကယ် ထိန်းချုပ်ထားသောကြောင့်ဖြစ်၏။

ဤနေရာတွင် အဓိက အလေးထားစရာကိစ္စမှာ ဒီမိုကရက်တိုက်ရေးရှင်း ပြဿနာမဟုတ်၊ မြန်မာပြည်တွင် စစ်အစိုးရများ ဘာကြောင့် အီလေးဆွဲနေကြသလဲ ဟူသော ပြဿနာပါ။ ၁၉၈၈-၁၉၉၀ ကာလသည် ပထမစစ်အစိုးရမှ ဒုတိယ စစ်အစိုးရသို့ ကူးပြောင်းသည့်ကာလ ဖြစ်လာ၏။ ၁၉၈၈ ကို ရေရှည်စစ်အစိုးရ စနစ်အတွင်း ပြောင်းလဲမှု အစအဖြစ်ကြည့်လျှင် ယင်းမှာ မည်သည့်အရေးပါမှု ရှိပါသလဲ။



၁၉၈၈ ဆန္ဒပြနေပုံ

ပထမ- ဦးနေဝင်း ရာဇဝတ်ပေါ်မှ ဆင်းသည်။ နဝတလက်ထက်တွင် ဦးနေဝင်း၏ သြဇာလွှမ်းမိုးမှု အတိုင်းအတာအပေါ် အငြင်းပွားစရာ ရှိသော်လည်း စာရေးသူအနေဖြင့် ဦးနေဝင်းသည် ရာဇဝတ်ပေါ်မှ ဆင်းပြီးနောက်တွင် ကြီးမားသော သြဇာကို ဆက်လက် အသုံးပြုလိမ့်မည်ဟု မယူဆပါ။ စက်တင်ဘာ ၁၈ နောက်ပိုင်းတွင် နတ်သက်ကြွသွားသော ပါတီဗဟိုအလုပ်အမှုဆောင် ကော်မတီဝင်များ သာမန်လူများ ဖြစ်လာကြပုံကို ထောက်၍ ပြောခြင်းဖြစ်သည်။^{၁၀} ဦးနေဝင်းသည် တပ်မတော် တည်ထောင်သူ တစ်ဦးဖြစ်ပြီး တပ်မတော်သားများက သူ့အား လေးစားကြသည်ကို အငြင်းပွားစရာ မရှိ။ ထို့ပြင် နဝတ အဖွဲ့ဝင်များသည် ဦးနေဝင်း အစိုးရ လက်ထက်တွင် ရာထူးတက်လာခဲ့ကြသူများ ဖြစ်သည်။ ဆိုလိုသည်မှာ ဦးနေဝင်းသည် သူတို့၏ ကျေးဇူးရှင်ဖြစ်ကြောင်း၊ အင်တာဗျူးတစ်ခုတွင် Asia

Week က “ဒါပေမဲ့ ဦးနေဝင်း ကတော့ နောက်ကွယ်က ကြိုးကိုင်နေတုန်းပဲ မဟုတ်လား” ဟု မေးမြန်းသည်ကို ဗိုလ်ချုပ်ကြီး စောမောင်က “ဒီကောလာဟလတွေ၊ စွပ်စွဲမှုတွေကို ဖြေရှင်းရတာ ကျွန်တော်တို့အတွက် အခက်ခဲဆုံးပဲ။ ဦးနေဝင်းဆီ ကျွန်တော် သွားတာမြင်ရင် အကြံသွား တောင်းတယ်လို့ ထင်ကြတယ်။ ဒါပေမဲ့ ခင်ဗျားသိတဲ့ အတိုင်းပဲ။ သူဟာ ကျွန်တော့်အဖို့ မိဘလိုပါပဲ”^{၁၁} ဟု ပြန်လည်ဖြေကြားသည်။ သို့သော် ဦးနေဝင်းထံသို့ သွားရောက်ခြင်းများကို ထောက်လျှင် ဦးနေဝင်းနှင့် နဝတ အဆက်အစပ်ရှိကြောင်း မငြင်းသာ။ မပြေးသော် ကန်ရာရှိနေပြီ။

၁၉၈၁ တွင် သမ္မတအဖြစ်မှ နုတ်ထွက်ပြီးနောက် ဇရာ ဒုဗ္ဗလဆိုက်နေပြီ ဖြစ်သည့် ဦးနေဝင်းသည် အိမ်တွင်းပုန်းနေလေ့ရှိ၏။ ဗဟိုအလုပ်အမှုဆောင် ကော်မတီ အစည်းအဝေးများကိုပင် မတက်ရောက်တော့။ သူ့လူများအား ထိန်းချုပ်ဖို့ အခွင့် အရေး ပိုပေးလျက်။ ၁၉၈၈ ဇွန်လအတွင်း ပါတီဥက္ကဋ္ဌအဖြစ်မှ ဆင်းပြီး နောက်တွင် အစိုးရအပေါ် သြဇာလွှမ်းမိုးမှု အားပျော့သွားတာ သေချာသည်။ အာဏာသိမ်းပြီး နောက်ပိုင်းတွင် လူတောသူတောထဲမှာ အကြိမ်အနည်းငယ်သာ သူ့ကို တွေ့ရတော့၏။ ၁၉၈၉ မတ် ၂၇ တွင် တပ်မတော်နေ့ ညစာစားပွဲ တက်ရောက်လာစဉ်က တစ်ကြိမ်။ ၁၉၉၄ ဇန်နဝါရီ ၄ တွင် စင်ကာပူသို့ ဆေးကုသွားစဉ်က တစ်ကြိမ်။ ၁၉၉၇ စက်တင်ဘာ ၂၃ မှစ၍ အင်ဒိုနီးရှားသို့ အလည်အပတ် သွားရောက်စဉ်က တစ်ကြိမ်။ ၂၀၀၂ ဒီဇင်ဘာ ၅ တွင် ဦးနေဝင်း ဘဝ တစ်ပါးသို့ ပြောင်းရွှေ့သွား၏။ နောက်တစ်နေ့ထုတ် နိုင်ငံပိုင် မြန်မာ့အလင်း သတင်းစာ မျက်နှာဖုံးတွင် စစ်ကိုင်းတိုင်းအတွင်း လမ်းဖောက်လုပ်ရေး ပရိဂျက်တစ်ခုကို စစ်ဆေးနေသည့် နိုင်ငံတော် အေးချမ်းသာယာရေးနှင့် ဖွံ့ဖြိုးရေးအဖွဲ့ ဥက္ကဋ္ဌ^{၁၂} ဗိုလ်သန်းရွှေ၏ သတင်းပါရှိပြီး အာဏာရှင်ဟောင်းကြီး၏ နာရေးကြော်ငြာက နောက်ဆုံး စာမျက်နှာ၏ မထင်မရှား ထောင့်တစ်နေရာမှာ။ ကြော်ငြာစာသားမှာ လိုရင်းတိုရှင်း ရှိလှပေစွ။ ဒီဇင်ဘာ ၅ နံနက် ၇း၃၀ နာရီတွင် ဦးနေဝင်း ကွယ်လွန်ပြီး ကွယ်လွန်သူ၏ ဆန္ဒအရ ထိုနေ့ နေ့လယ် ၁း၃၀ နာရီတွင် သင်္ဂြိုဟ်ပြီးစီးကြောင်း ဟူ၍သာ ပါရှိသည်။ ဦးနေဝင်း ကွယ်လွန်ခြင်းအပေါ် မည်သည့် နအဖအဖွဲ့ဝင် တစ်ဦး တစ်ယောက်ကမျှ ကြေကွဲဝမ်းနည်းကြောင်း ကြေညာချက် မထုတ်ပြန်။^{၁၃} နိုင်ငံအား ချွတ်ခြုံကျသွားစေသည့် ပေါက်ပေါက်ရှာရှာ စိတ်ကူးစိတ်သန်းများရှိ

သူ့အာဏာရှင် ဦးနေဝင်းကား ဤကမ္ဘာလောကကြီးမှ အပြီးအပိုင် ထွက်ခွာသွားခဲ့ပြီ။ သူ၏ မအောင်မြင်သော ခေတ်ပြောင်းတော်လှန်ရေး အသီးအပွင့်များကို ဆွတ်လှူ စားသုံးခဲ့ကြသည့် မည်သည့် ခေါင်းဆောင်ကမျှ ဦးနေဝင်း၏ ဈာပနကို ဖုတ်လေ သည့်ငါးပိ ရှိသည်ဟုပင် သဘောမထားကြ။ ဦးနေဝင်းအမည်သည် ပြည်သူတို့၏ မှတ်ဉာဏ်တွင် တဖြည်းဖြည်း မှေးမှိန်သွားမည် ဖြစ်သော်လည်း သူ အပတ်တကုတ် ကြိုးပမ်းခဲ့ သည့် “ခေတ်ပြောင်းတော်လှန်ရေး” က မြန်မာပြည် အုပ်ချုပ်ပုံစနစ်ကို ပြောင်းလဲစေခဲ့ပြီ။ ယင်းကို လက်ရှိအစိုးရက အမွေဆက်ခံထားပြီ။ တပ်မတော် အရာရှိ အစုအဖွဲ့များသို့ အကျိုးအမြတ်များ ခွဲဝေသတ်မှတ်ပေးခြင်းအတွက် လုပ်ထုံး လုပ်နည်းများသည် ဦးနေဝင်းချန်ရစ်ခဲ့သည့် အရေးအကြီးဆုံး အမွေပါ။ ယင်းသည် မြန်မာပြည်နိုင်ငံရေးနှင့် စီးပွားရေး ဖွံ့ဖြိုးမှုအလို့ငှာ အကြီးမားဆုံး အဟန့်အတား တည်း။

၁၉၈၈ ၏ ဒုတိယ အရေးပါမှုမှာ အာဏာသိမ်းမှုက ပထမအရာရှိ မျိုးဆက်မှ ဒုတိယအရာရှိမျိုးဆက်သို့ နိုင်ငံရေး ခေါင်းဆောင်မှု ပြောင်းသွားစေခြင်း ဖြစ်၏။ အခန်း ၇ တွင် တွေ့ခဲ့ရသည့်အတိုင်း ၁၉၈၅ တွင် တပ်မတော်သည် အဓိကမျိုးဆက် အပြောင်းအလဲကြီးတစ်ခုနှင့် ကြုံခဲ့ရ၏။ ဤသို့ဖြစ်ရသည်မှာ ဦးနေဝင်းနှင့် အခြား ခေါင်းဆောင်များက အငြိမ်းစားယူရမည့် အသက် ၆၀ ကို တင်းတင်းကျပ်ကျပ် လိုက်နာသောကြောင့် ဖြစ်သည်။ ဤသို့ လိုက်နာခြင်းက အရာရှိငယ်များအကြား တိုးတက်မှုမရှိဘူးဟူသော ခံစားချက်ကို ကွယ်ပျောက်စေသည်။ သို့သော် အငြိမ်းစား တပ်မတော် ခေါင်းဆောင် အများအပြားကို ပြန်လည်ခန့်ထားရာ လမ်းစဉ် ပါတီတွင် အငြိမ်းစားယူရမည့် အသက် ပြဋ္ဌာန်းထားခြင်း မရှိပါ။ အခန်း ၄ တွင် ဖော်ပြခဲ့သည့် အတိုင်း ပါတီဗဟိုကော်မတီတွင် အဖွဲ့ဝင် အဝင်အထွက် မရှိခြင်းက ၁၉၇၀ ပြည့်လွန်နှစ်များ၏ အလယ်ပိုင်းတွင် စဉ်းစားစရာ ဖြစ်လာသည်။ ကော်မတီ ဝင်လောင်း ၅၅ ရာခိုင်နှုန်းသည် အသစ်ဖြစ်ရမည် ဟူသော ပြဋ္ဌာန်းချက်က သာဓက ဆောင်နေသည်။ ဤပြဋ္ဌာန်းချက်သည် ပါတီနိုင်ငံရေး မတည်ငြိမ်မှုကို ဖန်တီး ပေးခဲ့ပြီး နောက်ဆုံးတွင် ယင်းကို ပစ်ပယ်လိုက်၏။ ငယ်ရွယ်သူများအား ဗဟို ကော်မတီထဲ သွင်းရန် နည်းလမ်းမရှိဘဲ ဗဟိုအလုပ်အမှုဆောင် ကော်မတီဝင်များ တဖြည်းဖြည်း အသက်ကြီးလာသည်။ ၁၉၈၅ ပဉ္စမပါတီညီလာခံမှ ရွေးချယ်လိုက် သည့် ဆဋ္ဌမ ဗဟိုအလုပ်အမှုဆောင် ကော်မတီတွင် တာဝန်ထမ်းဆောင်ဆဲ အထက်

တန်း အရာရှိတစ်ယောက် (တပ်မတော် ကာကွယ်ရေး ဦးစီးချုပ်) ကိုသာ တွေ့နိုင်၏။ [နောက်ပိုင်းတွင် ဒု-ကာကွယ်ရေး ဦးစီးချုပ် (ကြည်း) သည် ဗဟိုအလုပ်အမှုဆောင် ကော်မတီဝင် ဖြစ်လာသည်။] ကော်မတီဝင်များ၏ ပျမ်းမျှအသက်မှာ ပဉ္စမဗဟို အလုပ်အမှုဆောင် ကော်မတီ (၁၉၈၁ တွင် ရွေးချယ်) တွင် ၅၈ ဒသမ ၁ ရှိရာမှ ဆဋ္ဌမ ဗဟိုအလုပ်အမှုဆောင် ကော်မတီ (၁၉၈၅ တွင် ရွေးချယ်) တွင် ၆၁ ဒသမ ၉ သို့ မြင့်တက်လာသည်။ ဤအိုမင်းရင့်ရော်ခြင်းက တိုးတက်မှု ဆိတ်သုဉ်းခြင်းနှင့် လူ့အပြောင်းအလဲ မရှိပုံကို ပြ၏။ ဤအပြောင်းအလဲမရှိသော အခြေအနေကို တပ်မတော်အတွင်း မျိုးဆက်အပြောင်းအလဲ အခြေအနေနှင့်အတူ ထားလိုက်သော အခါ ၁၉၈၅ သို့ ရောက်ချိန်တွင် အငြိမ်းစား ပထမမျိုးဆက် တပ်မတော် ခေါင်းဆောင်များနှင့် တာဝန်ထမ်းဆောင်ဆဲ ဒုတိယမျိုးဆက် တပ်မတော် ခေါင်းဆောင်များတို့ အကြားတွင် အပြန်အလှန် ဆန့်ကျင်ဘက် ပုံရိပ်များ ထင်လာ ကြတော့သည်။

ပထမမျိုးဆက်က လွတ်လပ်ရေးကြိုးပမ်းမှု အတွေ့အကြုံရှိသည်။ သူတို့ အားလုံး လက်ဝဲသမားများ။ ဆိုရှယ်လစ်နိုင်ငံရေးနှင့် စီးပွားရေးတွင် ကိုင်းညွတ်ကြ သူများ။ မျိုးဆက်သစ်မှာမူ မြန်မာပြည် အထီးကျန်နေထိုင်မှု၏ ထွက်ကုန် ဖြစ်သည်။ သူတို့တွင် သောင်းကျန်းမှု ချေမှုန်းရေး အတွေ့အကြုံ ကျယ်ကျယ်ပြန့်ပြန့် ရှိသော် လည်း နိုင်ငံတကာစံများကို ခံယူနိုင်သည့် အခွင့်အရေး မရှိသလောက်ပါ။ ဤ အချက်သည် နိုင်ငံခြားတွင် ပညာသင်ဖူးသည့် အရာရှိ မရှိသလောက် နည်းပါးပုံနှင့် တိုင်းပြည်အတွင်း လွတ်လပ်စွာ ပြောဆိုခွင့် ထိန်းချုပ်ပုံကို ဆင်ခြင်သည့်အခါ ရှင်းလာပါသည်။ လူနှင့် ပတ်ဝန်းကျင်တို့၏ အညမည သဘောတရားတွင် မျိုးဆက် သစ် ယုံကြည်သည်။ မယုံကြည်သည်မှာ အရေးမကြီးပါ။ ပြဿနာမှာ သူတို့တွင် အခြား အတွေးအခေါ်များနှင့် ထိတွေ့ရန် အခွင့်အရေး မရှိသလောက် နည်းခြင်း တည်း။ အင်ဒိုနီးရှားတွင် ဗိုလ်သင်တန်းကျောင်းများက နိုင်ငံတကာ ဦးတည်ချက် များကို တင်သွင်းပေးကြသည်။ သို့သော် မြန်မာစစ်ကျောင်းများက အခြား နိုင်ငံတော် အဖွဲ့အစည်းများလုပ်သလိုပင် ပင်လယ်ရပ်ခြား အဆက်အစပ်ကို ကန့်သတ်ချုပ် ချယ်ထားသည်။ ဤသို့ဖြင့် အရာရှိများ၏ ပညာရေး ကျဉ်းမြောင်းလာတော့၏။ ဦးနေဝင်းအစိုးရလက်ထက် တံခါးပိတ် နိုင်ငံခြားရေး ပေါ်လစီ လွှမ်းမိုးမှုတွင် တပ်မတော် အရာရှိများ၏ ကမ္ဘာ့အမြင်အပေါ် အပျက်သဘောဆောင်သော

သက်ရောက်မှုတစ်ခု ရှိ၏။ ထို့ပြင် ခေါင်းဆောင်သစ်များမှာ သောင်းကျန်းမှု ချေမှုန်းရေး စစ်ပွဲမျိုးဆက် ဖြစ်သည်။ ၁၉၅၀ ပြည့်လွန်နှစ်များကတည်းက ထိုစစ်ပွဲကို တိုက်ခဲ့ကြသူများ။ တိုက်ရည် ခိုက်ရည်ကြောင့် ရာထူးအဆင့်ဆင့် တက်လာခဲ့ကြသူများ။ ထို့ကြောင့် သူတို့သည် တပ်မတော်၏ ခက်ခဲသော အခြေအနေကို အပြည့်အဝ အသိအမှတ် ပြုကြ၏။ ယခု ၁၉၈၈ တွင် ပြည်တွင်းစစ်နှင့် ယိုယွင်းနေသည့် စီးပွားရေး၊ လူမှုရေး အခြေအနေများအတွင်း တပ်မတော် ခေါင်းဆောင်သစ်များသည် အစိုးရ၏ အဆင့်မြင့်ဆုံး ဆုံးဖြတ်ချက်ချမှတ်သည့် အဖွဲ့အစည်းဖြစ်သော ဗဟိုအလုပ်အမှုဆောင် ကော်မတီကို ဖယ်ရှားပစ်နေကြပြီ။ ဦးနုဝင်း အပါအဝင် နိုင်ငံခေါင်းဆောင်များအပေါ် သဘောမတွေ့တော့ကြောင်း ဖော်ပြချက်ပါ။

ပြည်သူတို့ အံ့ကြွမှုကြောင့် လမ်းစဉ်ပါတီမှ ဦးနုဝင်း ထွက်ခွာသွားရသည်။ ရန်ကုန်တွင် စစ်အုပ်ချုပ်ရေး ပြဋ္ဌာန်းသည်။ စက်တင်ဘာ ၁၈ တွင် တပ်မတော် အရာရှိများက နိုင်ငံတော်အာဏာကို သိမ်းယူလိုက်ကြသည်။ ထို့နောက် နှစ်အတန်ကြာ အင်တာဗျူးတစ်ခုတွင် အာဏာသိမ်းရန် သူ ညွှန်ကြားခဲ့သည်ဟု ဝန်ခံ သည့် ဗဟိုအလုပ်အမှုဆောင် ကော်မတီဝင် ဟောင်းတစ်ဦးက “ကျွန်တော်တို့ ပျက်ကွက်ခဲ့တာက သူတို့ (နဝတ) ဘယ်အချိန် ကုလားထိုင်ပေါ်က ဆင်းရမယ်ဆိုတာကို ကြိုတင်မဆုံးဖြတ်လိုက်မီ တာပဲဗျ”ဟု ပြောလေသတော်။^{၁၄} အာဏာသိမ်းပြီး နောက်ပိုင်း တွင် ဗဟိုအလုပ် အမှုဆောင် ကော်မတီဝင်များနှင့် ဝန်ကြီးဟောင်းများ (ယုတ်စွအဆုံး စာရေးသူ လူတွေ့မေးမြန်းသူများ)နှင့် နဝတ အဖွဲ့ဝင်များ ဆုံးဖြတ်ချက် ချမှတ်သည့် ဖြစ်စဉ်တွင် ပူးတွဲပါဝင် ပတ်သက်ကြောင်း မတွေ့ရ။ ယခု လမ်းစဉ် ပါတီသည် ပါတီစုံစနစ်အတွင်း နိုင်ငံရေးပါတီ အများထဲမှ ပါတီတစ်ခု ဖြစ်သွားပြီ။ ပြည်သူ့လွှတ်တော် ရပ်ဆိုင်းသွားပြီ။ ပြည်သူ့ကောင်စီများ ဖျက်သိမ်းလိုက်ပြီ။ ဤအဖွဲ့အစည်းများတွင် လုပ်ကိုင်သူများ အလုပ်လက်မဲ့ တစ်ရာကိုး တစ်ရာတစ်ဆယ် ဖြစ်ကုန်ကြ။ ဝန်ကြီးဌာနများမှ လူများ မိခင်ဌာနများသို့ ပြန်ရောက်လာကြ။ ဤပြန်လည်ဖွဲ့စည်းခြင်းက နဝတအား အစိုးရဟောင်းကို ဖျက်သိမ်းပြီး အစိုးရသစ် တည်ဆောက်ရန် တရားဝင်မှု နှင်းအပ်လိုက်၏။

၁၉၈၈ အတွင်း အပြောင်းအလဲများ၏ တတိယ အရေးပါမှုမှာ ခေါင်းဆောင် သစ်များက ယခင် အစိုးရဟောင်း၏ စီမံခန့်ခွဲမှုအလွဲကို ပြန်လည်ပြင်ဆင်ပြီး

စီးပွားရေးတွင် ဖြေလျော့ပေးခြင်းပါ။ အာဏာသိမ်းပြီး နောက်တစ်လအတွင်း သွင်းကုန်-ပို့ကုန်လုပ်ငန်းကို ဖြေလျော့ပေး၏။ ဝါ၊ ဂုန်လျှော်နှင့် ဆန်မှ တစ်ပါး လယ်ယာကိုင်ကျွန်း ထွက်ကုန်များ ရောင်းဝယ်ဖောက်ကားမှုအပေါ် ထိန်းချုပ်ထား သည်များကိုလည်း ဖျက်သိမ်းလိုက်သည်။ စိုက်ပျိုးရေးဈေးကွက်များစွာ လွတ်လပ် လာ၏။ သို့သော် မစိုက်မနေရစနစ် ရှိနေဆဲ။ ၁၉၈၉ တွင် “နိုင်ငံပိုင် စီးပွားရေး လုပ်ငန်းများ ဥပဒေ”ကို ပြင်ဆင်ပြီး နိုင်ငံပိုင်လုပ်ငန်းများ၏ တစ်ဦးတည်း ချုပ်ကိုင်မှု ကို လုပ်ငန်း ၁၂ ခုအထိသာ ကန့်သတ်ပေးထားသည်။ ဤ နဝတ ပြုပြင်ပြောင်းလဲမှု များနှင့် ပေါ်လစီ အပြောင်းအလဲများက ယခင် စီးပွားရေးစနစ် မအောင်မြင်ရပုံကို မီးမောင်းထိုးပြနေခြင်းပါ။

စီးပွားရေး ပေါ်လစီ အပြောင်းအလဲများလောက် မသိသာသည်မှာ တပ်မတော် တိုးချဲ့ခြင်း ဖြစ်သည်။ အာဏာသိမ်းပြီးနောက်များမကြာမီ ၁၉၈၈ တွင် တပ်ဖွဲ့ဝင်အင်အား ၂၀၀,၀၀၀ ရှိရာမှ ၁၉၉၂ နှစ်လယ်ပိုင်းတွင် ၂၇၀,၀၀၀ အထိ တိုးချဲ့ရန် နဝတသည် စီမံကိန်း ရေးဆွဲခဲ့၏။ တပ်ဖွဲ့ဝင် အင်အား ၅၀၀,၀၀၀ အထိ ရှိလာစေရန် ရည်ရွယ်သည့် စီမံကိန်းပါ။ ၂၀၀၇ တွင် အင်အား ၄၀၀,၀၀၀ ရှိလာသည်။ လက်နက်သွင်းကုန်များလည်း ၁၉၈၈-၁၉၉၇ ဆယ်နှစ်အတွင်း ဒေါ်လာ သန်း ၂၀ ဖိုးမှ ဒေါ်လာ သန်း ၂၈၀ ဖိုးအထိ မြင့်တက်လာ၏။ အခန်း ၇ တွင် ဆွေးနွေးခဲ့သည့်အတိုင်း ဤလို တပ်မတော် ချဲ့ထွင်မှုသည် စစ်တပ်အာဏာ သိမ်းပွဲတစ်ခု နောက်ပိုင်းတွင် ပေါ်ပေါက်ဖို့ မလိုပါ။ သောင်းကျန်းမှု ချေမှုန်းရေး အတွက် တပ်မတော်ကို လုံလောက်သော ရင်းမြစ်များ ဖြည့်ဆည်းပေးခဲ့သည့် ယခင်အစိုးရအား တာဝန်ထမ်းဆောင်ဆဲ အရာရှိများက တုံ့ပြန်လိုက်ပုံရသည်။

တိုးချဲ့နေသည့် တပ်မတော်က စစ်ဆင်ရေးများကို ကျယ်ကျယ်ပြန့်ပြန့် ဆောင်ရွက်ဖြစ်စေ၏။ သို့သော် တစ်ချိန်တည်းမှာပင် နဝတသည် ထိုစဉ်က အတွင်း ရေးမျိုး (၁) ဝိုင်းခတ်ညွှန် ခေါင်းဆောင်သည့် အပစ်အခတ် ရပ်စဲရေး စေ့စပ်ပွဲများကို ဆက်လက် လုပ်ဆောင်နေသည်။ ဇော်ဦးနှင့် ဝင်းမင်းတို့၏ လေ့လာချက်တစ်ခုက နဝတအား အပစ်အခတ်ရပ်စဲရေး ဆောင်ရွက်ရန် တွန်းအားပေးသည့် အဓိက ဖက်တာသုံးခု ရှိသတဲ့။ (၁) ပြည်တွင်းခြိမ်းခြောက်မှု အသစ်တစ်ခုဖြစ် ၁၉၈၈ အစိုးရခန့်ကျင်ရေး လှုပ်ရှားမှု ပေါ်ထွက်လာခြင်း၊ (၂) တိုင်းရင်းသားလူမျိုးစု

သောင်းကျန်းသူများအကြား အုပ်စုကွဲခြင်းများနှင့် (၃) ဈေးကွက်စီးပွားရေးနှင့် ဆက်စပ်သည့် နယ်စပ်ဒေသ ဖွံ့ဖြိုးမှုကို ဆောင်ရွက်ရန် လိုအပ်ခြင်း။ ဤမဟာဗျူဟာ သည် ချဉ်းကပ်မှုအသစ်တစ်ခုဖြစ်ပြီး အပစ်အခတ်ရပ်စဲရေး ဆွေးနွေးမှုများက သောင်းကျန်းသူများအား ကိုယ်ပိုင်အုပ်ချုပ်ခွင့်နှင့် လက်နက် ဆက်လက် ကိုင်ဆောင် ခွင့် ရရှိစေပါသည်။

ဤကိစ္စနှင့် စပ်လျဉ်း၍ နဝတသည် ယခင်အစိုးရ အကောင်အထည် ဖော်ခဲ့ သည့် ပေါ်လစီများကို ပယ်ချကာ ယင်း၏ အုပ်ချုပ်မှုကို စတင်ခဲ့၏။ ၁၉၆၂ တုန်းက တော်လှန်ရေးကောင်စီလုပ်သည့် အတိုင်းပါ။ နဝတ၏ နောက်ထပ် လှုပ်ရှားမှုများမှာ လည်း ဦးနေဝင်းအစိုးရ အစပိုင်းတုန်းက လှုပ်ရှားမှုများနှင့် တထေရာတည်း ဖြစ်သည်။ ယင်းတို့အနက် အပေါ်လွင်ဆုံးမှာ နိုင်ငံရေးအပြောင်းအလဲ နှေးကွေးခြင်းပါ။ နိုင်ငံရေး အီလည်လည် ဖြစ်နေခြင်းကြောင့် နိုင်ငံခြားစီးပွားရေး အကူအညီ မရ။ နိုင်ငံခြား ရင်းနှီးမြှုပ်နှံမှုများ ဝင်မလာ။ ထို့ပြင် ဈေးကွက်စီးပွားရေး အကောင် အထည်ဖော်မှုမှာ စစ်တပ်အစိုးရ မတည်မငြိမ် မဖြစ်သည်အထိသာ ဆောင်ရွက်နိုင် သည်။ ၂၀၀၀ ပြည့်လွန်နှစ်များအတွင်း ထိုင်းနိုင်ငံသို့ သဘာဝဓာတ်ငွေ့ တိုးချဲ့ တင်ပို့ရသဖြင့် အစိုးရတွင် ပင်ငွေအကြီးအကျယ် တိုးတက်လာခြင်းကြောင့် တပ်မတော်အပေါ် အခြေခံသည့် အာဏာရှင် အုပ်ချုပ်မှုကို ကျစ်လျစ်ခိုင်မာ စေခဲ့၏။ အနောက်နိုင်ငံများ၏ စီးပွားရေး ပိတ်ဆို့မှုက သာမန်မြန်မာပြည်သူတို့၏ ဘဝကို ဒုက္ခတွေ့ ပင်လယ်ဝေရုံသာ တတ်နိုင်ခဲ့ပါသည်။

မအောင်မြင်သော ခေတ်ပြောင်း တော်လှန်ရေးကြောင့် စစ်အစိုးရ သက်တမ်း ရှည်ခြင်း

ဤလေ့လာချက်ကို တွန်းအားပေးသည့် မေးခွန်းမှာ ဘာကြောင့် မြန်မာပြည် စစ် အစိုးရ ထူးထူးခြားခြား သက်တမ်းရှည်နေခဲ့သလဲ ဟူ၍ ဖြစ်သည်။ ဤပုစ္ဆာကို ကျွန်တော်တို့ ပိုမို နီးနီးကပ်ကပ် လေ့လာကြည့်သည့်အခါ သက်တမ်း ရှည်ခြင်းသည် တပ်မတော် လုပ်ငန်းတာဝန်၏ အကျိုးဆက်တစ်ခု ဖြစ်ကြောင်း တွေ့ရ၏။ ဖြစ်ရပ် အများအပြားတွင် အားနည်းချည့်နေသော အုပ်ချုပ်မှုသည် တပ်မတော်၏ တည်ငြိမ်မှု ကို လျော့ပါးစေပြီး နိုင်ငံရေး ဝရုန်းသုန်းကား အခြေအနေကို ဖြစ်ပေါ်စေပါသည်။ ထို့ကြောင့် အားနည်းချည့်နေသော အုပ်ချုပ်မှုကို ကျော်လွှားလွန်မြောက်နိုင်ရန် ကြံ့ခိုင်

တောင့်တင်းသည့် အစိုးရတစ်ရပ် တည်ဆောက်ခြင်းအတွက် အရပ်သားအစိုးရ အခန်းကဏ္ဍများ ဖွံ့ဖြိုးမှုနှင့် စီးပွားရေးတိုးတက်မှု လိုအပ်၏။ ဤအခြေအနေများက တပ်မတော် စီမံခန့်ခွဲသည့် အာဏာရှင် အစိုးရအတွင်း အပြောင်းအလဲနှစ်ခုကို မလွဲမသွေ ဖြစ်ပေါ်စေသည်။ တစ်ခုမှာ ပုဂ္ဂလိက အာဏာရှင်ဖြစ်မှုသို့ ကူးပြောင်း ခြင်းနှင့် အခြားတစ်ခုမှာ အစိုးရအတွင်း အရေးပါသည့် လူမှုရေး အင်အားစုများကို ရွေးချယ်ခန့်ထားခြင်း။ ဤကိစ္စ နှစ်ရပ်စလုံးတွင် အင်အားတောင့်တင်းသည့် ခေါင်းဆောင်တစ်ယောက်က တပ်မတော်နှင့် နိုင်ငံရေးကို ခပ်ခွာခွာထားလေ့ ရှိသော ကြောင့် အစိုးရအနေဖြင့် ယင်း၏ အုပ်ချုပ်မှုကို ပိုကောင်းအောင် ဆောင်ရွက်နိုင်ပြီး အထက်လွှာနှင့် လူ့အဖွဲ့အစည်းမှ ထောက်ခံမှု ပိုရနိုင်သည်။ ထို့ပြင် သီဝရီအရ နိုင်ငံအကျပ်အတည်းတွေ့သည့်အခါ နိုင်ငံရေး စွက်ဖက်မှုမှ တပ်မတော် ထွက်ခွာ သွားခြင်းနှင့်အတူ ဒီမိုကရက်တိုက်ရေးရှင်း ပေါ်ပေါက်သည်။

ဦးနေဝင်းအစိုးရသည် အလားတူ ယိမ်းယိုင်မှုများကို မျှဝေခဲ့၏။ အခန်း ၄ တွင် ဖော်ပြခဲ့သည့်အတိုင်း ဦးနေဝင်းအစိုးရသည် အာဏာရှင် အစိုးရပါ။ အခန်း ၆ တွင် လူမှုရေးအထက်လွှာများအား ရွေးချယ်တင်မြှောက်ရန် လမ်းစဉ်ပါတီ ကြိုးပမ်းခဲ့ပုံကို ဖော်ပြခဲ့ပါသည်။ သို့သော် အကျပ်အတည်း ဆိုက်လာချိန်တွင် အကျိုး ဆက်များသည် သီဝရီနှင့် တခြားစီဖြစ်တော့၏။ ၁၉၈၈ ပြည်သူ့ အရေးတော်ပုံ၏ တိုက်ခိုက်မှုကို အစိုးရခံရချိန်တွင် တပ်မတော်သည် ဦးနေဝင်းကို မကာကွယ်ခဲ့သလို ဒီမိုကရေစီ လှုပ်ရှားမှုဘက်တွင်လည်း မရပ်တည်ခဲ့။ နိုင်ငံတော်ကို အုပ်ထိန်း စောင့်ရှောက်သူအဖြစ်နှင့် ငြိမ်ဝပ်ပိပြားမှု ပြန်လည်တည်ဆောက်နိုင်သည့် တစ်ဦး တည်းသော သရုပ်ဆောင်အဖြစ် ကိုယ့်ကိုယ်ကိုယ် ရှုမြင်ခဲ့၏။ ၁၉၈၈ အတွင်း တပ်မတော်၏ ဤ အပြုအမူက ပိုမိုတိကျသည့် စုံစမ်းမှုလမ်းကြောင်းဆီသို့ ညွှန်ပြ သည်။

ယေဘုယျအားဖြင့် ပြောရလျှင် အချိန်ဆွဲသည့် စစ်တပ်အုပ်ချုပ်မှုသည် စစ်တပ် စည်းလုံးမှုနှင့် ပြဒါးတစ်လမ်းသံတစ်လမ်း ဖြစ်၏။ အီဂျစ်ကို ကြည့်ပါ။ ၂၀၁၁ နှစ်ဦး ပိုင်းတွင် တပ်မတော်ထောက်ခံမှု မရသဖြင့် ဗိုလ်ချုပ်ကြီးဟောင်း တစ်ဦး၏ အာဏာရှင်ဖြစ်မှုမှာ အလဲထိုးခံလိုက်ရသည်။ ၁၉၈၆ ဖိလစ်ပိုင် “အဝါ ရောင် တော်လှန်ရေး” တွင် မားကီစစ်အစိုးရ ပြုတ်ကျခြင်းတွင် စစ်တပ်၏ လုပ်ရပ်များ အရေးပါလှ၏။ အလားတူစွာပင် ၁၉၇၇ အာရှ စီးပွားရေး အကျပ်အတည်းက

စနက်မီး ပျိုးပေးလိုက်သည့် ၁၉၉၈ ဆူဟာတို အစိုးရ ပြုတ်ကျရသည်မှာလည်း ခေါင်းဆောင်အပေါ် စစ်တပ်ထောက်ခံမှု ရုပ်သိမ်းလိုက်ပြီး အင်ဒိုနီးရှား ကာကွယ်ရေး ဦးစီးချုပ်က ဆူဟာတိုအား ရာဇပလ္လင်ထက်မှ ဆင်းပေးရန် တောင်းဆိုသောကြောင့်ပါ။ ထို့ပြင် ယိုရှီဖွမိ တာမဒါကလည်း စစ်တပ်သည် နိုင်ငံရေးစည်းလုံးမှု ပျောက်သွားသည်နှင့် တစ်ပြိုင်နက် စစ်တပ်ခေါင်းဆောင်များအကြား ပူးပေါင်းဆောင်ရွက်မှု မရှိတော့သဖြင့် နိုင်ငံရေး ကြားဝင်စွက်ဖက်မှုကို မဆောင်ရွက်နိုင်တော့ပါဟု^၁ ထောက်ပြထားသည်။ အပြန်အလှန်အားဖြင့် စစ်တပ်စည်းလုံးမှုကို အရပ်သား ခေါင်းဆောင်များ မခွဲနိုင်လျှင် ၁၉၉၉ ပါကစ္စတန်မှာလို အာဏာသိမ်းပွဲ ပေါ်ပေါက်လာနိုင်သည်။ မြန်မာပြည်တွင် တပ်မတော် စည်းလုံးမှုသည် အဆုံးအဖြတ်ပေးမည့် အကျပ်အတည်းနှင့် ဘယ်တုန်းကမျှ ရင်ဆိုင်မတွေ့ခဲ့ချေ။ ဦးနေဝင်း အစိုးရ ပြိုလဲချိန်မှာပင် ရင်ဆိုင်မတွေ့ခဲ့။

ဤစည်းလုံးမှုသည် စစ်အစိုးရ သက်တမ်းရှည်ခြင်း ပုစ္ဆာကို အဖြေပေးမည့် အဓိကအချက်ပါ။ ဦးနေဝင်း၏ ခေတ်ပြောင်းတော်လှန်ရေးက တပ်မတော် စည်းလုံးမှု ထိန်းသိမ်းရန် အတွက် အခြေခံနည်းလမ်းတစ်ခုကို ဖန်တီးပေးခဲ့သည်ဟု ကျွန်တော် ပြောခဲ့ပါသည်။ သို့သော် ဤသည်မှာ ဦးနေဝင်း ရည်ရွယ်သည့် ရလဒ်တော့ မဟုတ်ပါ။

ဗိုလ်နေဝင်းသည်-တပ်မတော် အကြီးအကဲအနေဖြင့် တော်လှန်ရေးအပေါ် ရည်မှန်းချက် ကြီးကြီးမားမား ထားခဲ့၏။ သူ ဘာကြောင့် ဒီလိုထားသလဲ။ အခန်း ၂ တွင် ဖော်ပြထားသည့်အတိုင်း သမိုင်းတိုက်ဆိုင်မှု အတော်များများက သူ၏ နိုင်ငံရေး တိမ်းညွတ်မှုအပေါ် သက်ရောက်မှု ရှိသော ကြောင့်ပါ။ ဤနေရာတွင် ယခုလို စဉ်းစားကြရအောင်။ ကိုလိုနီခေတ်လွန် စစ်တပ်သည် ကိုလိုနီခေတ် စစ်တပ်ကို ဆက်ခံသူဖြစ်သည်ဟု စဉ်းစားလျှင် ဗိုလ်နေဝင်းသည် ကာကွယ်ရေးဦးစီးချုပ် အဖြစ်သို့ မည်သည့်အခါမျှ ရောက်မလာနိုင်။ သူ့အရာရှိများလည်း မည်သည့်အခါမျှ တော်လှန်ရေး၏ မဏ္ဍိုင်ဖြစ်လာစရာ အကြောင်းမရှိ။ အသက်နှင့် အင်စတီကျူးရှင်းတို့နှင့် စပ်လျဉ်းသည့် အခက်အခဲကြီးနှစ်ခုကို သူ ရင်ဆိုင်ရလိမ့်မည်။ စစ်သားလုပ်ဖို့ ဆုံးဖြတ်ချိန်တွင် သူ့အသက် ၃၀ ကျော်ပြီ။ ထိပ်ဆုံးရာထူးအတွက် ယှဉ်ပြိုင်ရန် သူ့အသက်သည် ကြီးလွန်းနေပြီ။ သို့သော် ထူးခြားသော အခြေအနေ

များအောက်တွင် သူ့ဆုံးဖြတ်ချက် အကောင်အထည်ပေါ်လာ၏။ သူ သည် ၁၉၄၁ ဒီဇင်ဘာအတွင်း ပထမဆုံး မြန်မာအမျိုးသား တပ်မတော် ဘီအိုင်အေကို ဖွဲ့စည်းသူများထဲမှ တစ်ယောက်။ ဂျပန်စစ်တပ်နှင့် ဘီအိုင်အေတို့ မြန်မာပြည်ထဲသို့ ဝင်ရောက်လာချိန်တွင် သူသည် “ရဲဘော်သုံးကျိပ်” ဝင် တစ်ဦး ဖြစ်လာ၏။ ဤအချက်က စစ်သားအဖြစ် နောက်ကျခြင်းတည်း ဟူသော အဟန့်အတားကို ကျော်လွှားနိုင်ရန် သူ့အား အထောက်အကူပြုပါသည်။ သို့သော် ကိုလိုနီ အလွန်ခေတ်တွင် ခေါင်းဆောင်ဖြစ်မှုအတွက်တော့ အာမမခံနိုင်သေး။ အကြောင်းမှာ တပ်မတော်သည် အင်စတီကျူးရှင်း တစ်ခုအနေဖြင့် အတိုင်းထက်အလွန်အထိ မခံသောကြောင့်ပါ။

အထိမခံခြင်းအတွက် အဓိက အကြောင်းတစ်ခုမှာ နိုင်ငံရေးနှင့် လူမျိုးရေး အက်ကြောင်း ဖြစ်သည်။ ကိုလိုနီအလွန်ခေတ် စောစောပိုင်း နှစ်များအတွင်း ကိုလိုနီ စစ်တပ်မှလာသည့် အရာရှိများ (အများစုမှာ တိုင်းရင်းသား လူမျိုးစုများ)က တပ်မတော်အတွင်း လက်ဦးမှု ယူထားကြသည်။ ဂျပန်စစ်တပ်က လေ့ကျင့်ပေးပြီး ကိုလိုနီကို ဆန့်ကျင်တိုက်ခိုက်ခဲ့သည့် အရာရှိများ (အများစုမှာ ဗမာများ)မှာ ဤအခြေအနေကို မကျေနပ်ကြ။ နောက်ဆုံး ၁၉၄၀ ပြည့်လွန်နှစ်များ၏ နှောင်းပိုင်းတွင် ပေါ်ပေါက်သည့် ဗမာနှင့်ကရင်အကြား လူမျိုးရေး ပဋိပက္ခက တပ်မတော် ခေါင်းဆောင်ပိုင်းမှ ကိုလိုနီစစ်တပ် အရာရှိဟောင်းများအား တားမြစ်ပိတ်ပင်လိုက်သည်။ တပ်မတော်တွင် အကောင်းဆုံး လေ့ကျင့်ပေးထားသည့် အရာရှိများ လျော့သွားစေကာမူ တပ်မတော်အတွက် အခွင့်အရေးတစ်ခုတော့ ရသွားသည်။ ယင်း၏ အရာရှိများ ဗိုလ်နေဝင်းလက်အောက်တွင် စုစည်းမိခြင်းပါ။ ဤသို့ဖြင့် တပ်မတော်ကို နိုင်ငံရေး အရင်းခံသည့် အရာရှိများက စိုးမိုးသွားတော့၏။

ဗိုလ်နေဝင်းလက်အောက်တွင် အာဏာစုစည်းခြင်းသည် တပ်မတော်အား နိုင်ငံရေးသဘောသက်ရောက်ခြင်းဆီသို့ တိုက်ရိုက် ဦးမတည်ပါ။ နိုင်ငံရေး စွက်ဖက်မှုကိုလည်း မဖြစ်ပေါ်စေပါ။ အမှန်တော့ ၁၉၅၀ ပြည့်လွန်နှစ်များ အတွင်း တပ်မတော်ခေါင်းဆောင်ပိုင်းသည် (အခန်း ၃ တွင် ဖော်ပြခဲ့သည့် အတိုင်း) နိုင်ငံရေးတွင် တပ်မတော်စွက်ဖက်မှုကို ရှောင်ရှားရန် ကြိုးစားခဲ့ပြီး ပိုမိုကျွမ်းကျင်သော ပိုမိုဗျူရိုကရေစီဆန်သော၊ နိုင်ငံရေးမဆန်သော တိုက်ပွဲဝင် အဖွဲ့အစည်းတစ်ခုအဖြစ်

သို့ ရောက်အောင် ပြုပြင်ပြောင်းလဲမှုများ ဆောင်ရွက်ခဲ့ပါသည်။ ဤစာအုပ်၏ အရေးကြီးသော တွေ့ရှိချက်တစ်ခုမှာ ထိုအချိန်တွင် တပ်မတော်အတွင်း ပေါ်ပေါက်သည့် ဤအခြေအနေများက နောင်အခါတွင် ဗိုလ်နေဝင်းအစိုးရ၏ နိုင်ငံတော်သဘောတရားဖြစ်လာအံ့သော မူလအတွေးအခေါ်ကို မွေးဖွားပေးလိုက်ခြင်းပါ။ နိုင်ငံတော်သဘောတရားကို ရေးသားမည့် ဦးချစ်လှိုင်သည် ၁၉၅၀ ပြည့်လွန်နှစ်များ၏ နှောင်းပိုင်းတွင် ဆောင်းပါးများ ရေးသားခဲ့၏။ မြန်မာပုံစံဆိုရှယ်လစ်ဝါဒတစ်ခုအတွက် သူ့အတွေးအခေါ်များကို ရေးသားခြင်းဖြစ်သည်။ ယင်းကို သူက နာမဂ္ဂပဝါဒဟု အမည်ပေးခဲ့၏။ ထိုအချိန်က သူ၏ ရည်ရွယ်ချက်မှာ တပ်မတော်၏ နိုင်ငံရေးအခန်းကဏ္ဍကို အကျိုးသင့်အကြောင်းသင့် ရှင်းပြရန် မဟုတ်။ တိုင်းပြည်အတွင်းနှင့် တပ်မတော်အတွင်းတွင် ကွန်မြူနစ်ဝါဒကို ဆန့်ကျင်ရန်နှင့် ၁၉၄၇ ဖွဲ့စည်းပုံ အခြေခံဥပဒေကို လေးစားရန်တို့အတွက် စံတစ်ခု ဖန်တီးရန် ဖြစ်၏။ သို့ဖြင့် “မြန်မာ့ဆိုရှယ်လစ်လမ်းစဉ်” ၏ ဇာစ်မြစ်ကို ၁၉၅၀ ပြည့်လွန်နှစ်များအတွင်း တပ်မတော်၏ ကွန်မြူနစ်ဝါဒဆန့်ကျင်ရေးနှင့် ကွန်စတီကျူးရှင်နယ်လစ်ဇင်တို့၏ အခြေအနေအတွင်း နားလည်ထားဖို့လို၏။ ဦးချစ်လှိုင်က သူ့သဘောတရားတွင် ဗုဒ္ဓ ဘာသာအသုံးအနှုန်းများကို အလှုံ့ပယ်ထည့်သွင်းထားသည်မှာ ဘာသာရေးရည်ရွယ်ချက်အတွက် မဟုတ်။ နှစ်မျိုးဖြစ်သော အကျပ်အတည်းကို ကျော်လွှားနိုင်သည့် မြန်မာစကားစပ်တစ်ခုကို ပေးရန်ဖြစ်၏။ တစ်မျိုးမှာ ဘာသာရေး (ဥပမာ ဗုဒ္ဓဘာသာ) ကို လက်ဝဲဝါဒနှင့် ဘယ်လို ယှဉ်တွဲပြရမလဲဆိုသည့် ပြဿနာ။ အခြားအခက်အခဲမှာ တပ်မတော်၏ ကွန်မြူနစ်ဝါဒဆန့်ကျင်ရေးနှင့် ဦးချစ်လှိုင်၏ ကွန်မြူနစ် ဆန့်ကျင်ရေးဝါဒဖြန့် လုပ်ငန်းတို့နှင့် ပတ်သက်သည်။ တပ်မတော်ခေါင်းဆောင်ပိုင်းနှင့် ဦးချစ်လှိုင်ကိုယ်တိုင် ဆိုရှယ်လစ်ဝါဒကို ထောက်ခံနေကြသော်လည်း သူတို့သည် ကွန်မြူနစ်ဆန့်ကျင်သူများပါ။ ဦးချစ်လှိုင်သည် နာမဂ္ဂပဝါဒကို ဗုဒ္ဓဘာသာ အသုံးအနှုန်းဖြင့် ဖန်တီးရာတွင် ဆိုရှယ်လစ်ဝါဒကို မြန်မာစကားစပ်ထဲသို့ သွင်းသော်လည်း တစ်ပြိုင်နက်တည်းမှာပင် ကွန်မြူနစ်ဝါဒကို လူ့ဂုဏ်သိက္ခာကင်းမဲ့စေသည့် ဝါဒအဖြစ် ပစ်ပယ်ထားသည်။ ဤနည်းဖြင့် သူ့စာတမ်းသည် တပ်မတော်၏ ကွန်မြူနစ်ဝါဒဆန့်ကျင်ရေးကို ထိန်းသိမ်းထားသော်လည်း တစ်ချိန်တည်းမှာပင် ဆိုရှယ်လစ်ဝါဒကို ထောက်ခံနေ၏။

နာမဂ္ဂပဝါဒ ဆောင်းပါးများကို ဦးချစ်လှိုင်ရေးသားချိန်တွင် ယင်းတို့သည် တပ်မတော်အတွက် ကွန်မြူနစ်ဆန့်ကျင်ရေးဝါဒဖြန့်လုပ်ငန်း၏ အစိတ်အပိုင်းတစ်ခုပါ။ နိုင်ငံရေးနှင့် ကင်းရှင်းသော တပ်မတော်တစ်ရပ်အတွက် ဖွဲ့စည်းပုံဆိုင်ရာ အခြေခံတစ်ခုကို အထောက်အပံ့ပြုရန်လည်း ဖြစ်သည်။ သူ့အတွေးအခေါ်များသည် နိုင်ငံတော်သဘောတရားအတွက် အခြေခံ ဖြစ်လာလိမ့်မည်ဟု ဘယ်တုန်းကမျှ မမျှော်လင့်ခဲ့။ ဤသို့ဖြစ်လာဖို့ ရည်ရွယ်ပြီး ရေးခဲ့သည်လည်း မဟုတ်။ သို့သော် ဆောင်းပါးများ အရေးပါလာခြင်းမှာ တပ်မတော်ခေါင်းဆောင်ပိုင်းအတွင်း အာဏာလှဲပွဲ၏ အကျိုးဆက်တစ်ခုပါ။ ၁၉၆၀ ပြည့်လွန်နှစ်များ၏ စောစောပိုင်းသို့ ရောက်ချိန်တွင် ထိုအာဏာသည် တပ်မတော်အတွင်း နိုင်ငံရေးအရ အစွန်းမရောက်သူများထံမှ တရားသေသမားများထံသို့ ရွှေ့ပြောင်းသွားပြီး နောက်ဆုံးတွင် ဗိုလ်နေဝင်း၏ ၁၉၆၂ မတ် အာဏာသိမ်းပွဲသို့ လမ်းဖွင့်ပေးလိုက်သည်။ ထိုနှစ်အတွင်းမှာပင် ဗိုလ်နေဝင်းက ဦးချစ်လှိုင်အား လမ်းစဉ်ပါတီအတွက် သဘောတရားတစ်ရပ် ရေးဆွဲရန် ညွှန်ကြား၏။ ဤတွင် ဦးချစ်လှိုင်က သူ၏ နာမဂ္ဂပဝါဒဆောင်းပါးများကို ပြန်ကောက်ပြီး ပါတီအတွက် သဘောတရားတစ်ခုအဖြစ်သို့ ပြောင်းပေးလိုက်၏။ ယင်းမှာ အစိုးရသစ်က ၁၉၆၃ တွင် တရားဝင်လက်ခံလိုက်သည့် သဘောတရားဖြစ်သည်။ ဤနည်းဖြင့် ကွန်မြူနစ်ဝါဒကို ဆန့်ကျင်ရန်နှင့် ကွန်စတီကျူးရှင်နယ်လစ်ဇင်ကို ပံ့ပိုးရန် ရည်ရွယ်ချက်ဖြင့် ရေးသားခဲ့သည့် ဆောင်းပါးများသည် ဥပဒေပြင်ပမှ စစ်တပ်စွက်ဖက်မှုနှင့် မြန်မာ့ပုံစံသစ် ဆိုရှယ်လစ်နိုင်ငံတည်ဆောက်မှုကို မှန်ကန်ကြောင်းပြသည့် စာရွက်စာတမ်း တစ်စောင်အဖြစ်သို့ တစ်မဟုတ်ချင်း ရောက်သွားတော့သည် ဟူလို။ ဤလို ကြုံရာကျပန်းဆွဲလုပ်လိုက်သည့် သဘောတရားဖော်နည်းကားကြီးသည် မြန်မာပြည်၏ လူမှုရေး၊ နိုင်ငံရေးနှင့် စီးပွားရေး အခြေအနေများနှင့် သင့်လျော်သည့် ဆိုရှယ်လစ်အင်စတီကျူးရှင်း အမှန်တကယ် ထူထောင်နိုင်သည့် အခြေခံအုတ်မြစ်တစ်ခုကို မည်သည့်အခါမျှ မပေးနိုင်။ ရလဒ်မှာ တည်ရှိနေဆဲ ဆိုရှယ်လစ်တိုင်းပြည်များကို မပြည့်မစုံ၊ မလုံမလောက် မိတ္တူကူးထားသည့် ဦးနေဝင်းအစိုးရ ဖြစ်လာရုံသာ။ ယင်း၏ အနှစ်သာရသည် လုံးဝ မြန်မာ့လမ်းစဉ်မဟုတ်။ သို့သော် ဦးနေဝင်း၏ ခေတ်ပြောင်းတော်လှန်ရေးက ရလဒ်တစ်ခု အဖြစ် ယူထားသည့် လမ်းကြောင်းသည် နိုင်ငံရေးဖွံ့ဖြိုးမှုအရ လွန်လွန်ကဲကဲ ထူးခြားလှ၏။

ထိုထူးခြားသည့် နိုင်ငံရေးလမ်းကြောင်းကို ဘယ်လို ဖက်တာတွေက ဖန်တီး ပေး လိုက်ပါသလဲ။

ပထမ- ပါလီမန်ဒီမိုကရေစီခေတ် အင်စတီကျူးရှင်းများကို ဖျက်သိမ်းရန် ဗိုလ်နေဝင်း၏ ခေါင်းဆောင်မှုသည် အလွန်အောင်မြင်၏။ သူ့အစိုးရ အစပိုင်း တွင် ဗိုလ်နေဝင်း၏ ပါဝါရင်းမြစ်မှာ တပ်မတော်နှင့် ပြည်သူတို့၏ ထောက်ခံမှု ဖြစ်သည်။ နိုင်ငံရေးအထက်လွှာများနှင့် မဟာမိတ်ပြန်ဖွဲ့ရန်အလို့ငှာ ဤသည်တို့ကို ကောင်းစွာ အသုံးပြုသည်။ ဤအခြေအနေက အရပ်သား နိုင်ငံရေးသမားများနှင့် ဗျူရိုကရက် အများစုကို ဆုံးဖြတ်ချက်ချသည့် ဖြစ်စဉ်မှ ဖယ်ရှားပစ်လိုက်သည်။ သို့သော် တည်ရှိ နေဆဲ အင်စတီကျူးရှင်းများကို ဖျက်သိမ်းခြင်းသည် တော်လှန်ရေး ၏ အစိတ်အပိုင်း တစ်ခုမျှသာ။ အင်စတီကျူးရှင်း အသစ်များ တည်ဆောက်ခြင်း သည် တော်လှန်ရေး၏ အခြားအစိတ်အပိုင်းဖြစ်ပြီး ပိုမိုအရေးကြီးသော အစိတ် အပိုင်းလည်း ဖြစ်သည်။ ဗိုလ်နေဝင်း၏ ခေတ်ပြောင်းတော်လှန်ရေး မအောင်မြင်ရ သည်မှာ အဟောင်းဖြိုဖျက်ပြီးနောက် အသစ်မတည်ဆောက် နိုင်သောကြောင့် ဖြစ်၏။

ဤသို့ မအောင်မြင်မှုက နိုင်ငံရေးခေါင်းဆောင်တစ်ယောက်၏ တာဝန်ကို ယုံမှားသံသယဖြစ်စေပါ လိမ့်မည်။ သို့သော် ဤအဖြစ်မှ ဦးနေဝင်း လွန်မြောက် သည်။ တကယ်တော့ သူသည် သူ၏ အာဏာရှင်ဖြစ်မှုအတွက် နိုင်ငံကို ဆန်းသစ် တီထွင် လိုက်ခြင်းပါ။ ဤဆန်းသစ်တီထွင်မှုကို သူ ဘယ်လိုလုပ်သလဲ။ ဦးနေဝင်း သည် သူ့ အာဏာအခြေခံ ခိုင်မာကျစ်လျစ်စေရန် တပ်မတော်ကို အစိုးရထဲသို့ ထဲထဲဝင်ဝင် စွက်ဖက်စေခဲ့၏။ တော်လှန်ရေး အမည်ခံပြီး တပ်မတော်သားများကို အုပ်ချုပ်ရေးယန္တရားထဲသို့ သွတ်သွင်းခဲ့၏။ ဤစွက်ဖက်မှုကို အရပ်သားအထက် လွှာတို့ မည်သည့်နည်းနှင့်မျှ မတွန်းလှန်နိုင်ကြ။ သို့သော် ဦးနေဝင်း၏ အကျိုး စီးပွားနှင့် တပ်မတော်သားတိုင်းနှင့် ဆိုင်သောအကျိုးစီးပွားကို ကျွန်တော်တို့ မရော ထွေး သင့်ပါ။ တော်လှန်ရေးအတွက် ရည်မှန်းချက်ကို အကြောင်းပြု၍ ဦးနေဝင်း ၏ တပ်မတော်အပေါ် မှီခိုမှုဖြစ်ပေါ်လာသော်လည်း ဤအချက်က တပ်မတော် အတွင်း မကျေနပ်မှု ဖန်တီးပေးလိုက်ခြင်းဖြစ်သည်ဟု ဆိုလိုပါသည်။ တော်လှန်ရေး ဖြစ်စဉ်အတွင်း တပ်မတော်ကို သူဘယ်လို ထိန်းချုပ်ခဲ့သလဲ။ တပ်မတော်သည် ယင်း၏ စည်းလုံးမှုကို ဘယ်လို ထိန်းသိမ်းခဲ့သလဲ။ သေရေးရှင်ရေးတမျှ အရေးကြီး

သော ဖက်တာများမှာ ဦးနေဝင်း၏ ခေါင်းဆောင်မှု ပျော့ကွက်ဟာကွက်နှင့် တပ်မတော် အင်စတီကျူးရှင်းတည်ဆောက်ခြင်းတွင် သမိုင်းကြောင်းအရ အချိန် ကိုက်ဖြစ်မှုတို့ ဖြစ်ကြသည်ဟု စာရေးသူ ဆိုချင်ပါသည်။

နိုင်ငံရေးဆုံးဖြတ်မှုဖြစ်စဉ်တွင် ဦးနေဝင်းသည် အာဏာရှင်ဖြစ်သော်လည်း သူယုံကြည်ရသည့် တပ်မတော်အရာရှိများကို ကျော်ပြီး ပါဝါအခြေခံတစ်ခု မတည်ဆောက်နိုင်ခဲ့ပါ။ ရလဒ်အားဖြင့် သူသည် တပ်မတော်နှင့် အရပ်သား ကဏ္ဍ များအကြား တစ်မှုထူးခြားသော မညီမျှမှုကို ဖန်တီးသည့် အရာရှိအစုအဖွဲ့များ အပေါ် အမြဲတမ်းမှီခိုနေရခြင်းဖြစ်သည်။ ဤအချက်က သူ့အား အာဏာရှင်အဖြစ် အားပေးစေ၏။ ထို့ပြင် ဆိုရှယ်လစ်နိုင်ငံ ထူထောင်ရန် ဆန္ဒပြင်းပြစေကာမူ သူ့ကို ခြိမ်းခြောက်သည်ဟု ထင်သည့် လမ်းစဉ်ပါတီခေါင်းဆောင်များကိုရော တပ်မတော် အရာရှိများကိုပါ ချက်ချင်း ဖြုတ်ပစ်သည်။ သူသည် အာဏာကို ပါရမီနှင့် ဩဇာတို့ ဖြင့်သာ ၂၆ နှစ်တိုင်တိုင် ထိန်းသိမ်းသွားနိုင်သည့် နိုင်ငံရေး ခေါင်းဆောင်မဟုတ်။ သူ့ကို တပ်မတော်အပေါ်တွင် တည်ဆောက်ထားသည့် အာဏာက အဓိကအားဖြင့် ထောက်ကန် ပေးထားခြင်းပါ။ စက်တင်ဘာ ၁၈ အာဏာသိမ်းပွဲနှင့် နဝတ ဖွဲ့စည်းမှု တို့က အချက်ပြလိုက်သည့် တပ်မတော် ထောက်ခံမှု ရုပ်သိမ်းလိုက်ချိန်တွင် ဦးနေဝင်း ၏ တော်လှန်ရေးအခြေခံ ဗုန်းဗုန်းလဲကျသွားသည်။ မြန်မာ့ဆိုရှယ်လစ်လမ်းစဉ်ကို စွန့်လွှတ်ရန် အစိုးရသစ်အတွက် လမ်းပွင့်သွားပြီ။

တပ်မတော်ပြင်ပတွင် အရာရှိများအား တာဝန်ပေးခြင်းက အရာရှိ အစု အဖွဲ့၏ နိုင်ငံရေးသဘောသက်ဝင်ခြင်းဆီသို့ ဦးတည်သွားနိုင်သည့် အန္တရာယ်ကို ရှောင်ရှားဖို့ ဦးနေဝင်းတတ်နိုင်ကြောင်းကို အချက်နှစ်ချက်က ညွှန်ပြသည်။ ပထမ အချက်- အရာရှိ အစုအဖွဲ့အတွင်း ဝါစဉ်အရ ရာထူးများ ခန့်ထားခြင်းကို အကောင် အထည်ဖော်သည်။ ဆိုလိုသည်မှာ အရာရှိ တစ်ယောက်၏ တပ်မတော်တွင်း ရာထူး တိုးမှုက သူ တာဝန်ကူးပြောင်းထမ်းဆောင်သည့် ရုံးအတွင်း သူ့ရာထူးတိုးမှု၏ ကန့်သတ်ချက်များကို အဆုံးအဖြတ်ပေးသည်ဟု ဆိုလိုခြင်းပါ။ ဤအချက်က နိုင်ငံရေးတွင် ပါဝင်သည့် အရာရှိများနှင့် တပ်မတော်ရေးရာတွင် ပါဝင်သည့် အရာရှိ များအကြား ပေါ်ပေါက်နေသည့် သဘောထားကွဲလွဲမှုကို တားဆီးပေးသည်။ အကြောင်းမှာ လမ်းစဉ်ပါတီ (သို့မဟုတ်) ဝန်ကြီးဌာနများမှ တာဝန်ထမ်းဆောင်ဆဲ အရာရှိ (သို့မဟုတ်) အငြိမ်းစားအရာရှိသည် တပ်မတော်အတွင်း သူ့ထက် ရာထူး

မြင့်သည့် အရာရှိအပေါ် မည်သည့်အခါမျှ ဩဇာလွှမ်းမိုးနိုင်မည် မဟုတ်သော ကြောင့်ပါ။ ဤမှုကို ဆန့်ကျင်၍ ရာထူးများ ကပြောင်းကပြန် ဖြစ်မှုပေါ်ပေါက် လျှင် (အခန်း ၄ တွင် ဖော်ပြခဲ့သည့်အတိုင်း) ၁၉၇၇ နိုင်ငံရေးအကျပ်အတည်း လို မတည်ငြိမ်သော အခြေအနေဆီသို့ ဦးတည်သွားနိုင်သည်။ ဤမှုသည် အလယ် အလတ်အဆင့် အရာရှိများအကြား မကျေနပ်မှုကို ထိန်းသိမ်းရန်လည်း ပံ့ပိုးပေး၏။ သို့သော် မကျေနပ်သော အရာရှိများ၏ ဖြစ်ရပ်များတွင်ပင် သူတို့အား တပ်မတော် ပြင်ပသို့ ရွှေ့လိုက်သည်နှင့် တစ်ပြိုင်နက် အခြားအရာရှိ အစုအဖွဲ့ဝင်များအား စည်းရုံးဖို့ နည်းလမ်းမရှိတော့ချေ။ ထို့ပြင် တပ်မတော်အထက်တန်းရာထူးများမှ အရာရှိများသည် ပုံမှန်ကျင်းပသည့် ပါတီညီလာခံများနှင့် ပြည်သူ့လွှတ်တော် ရွေးကောက်ပွဲများမှ တစ်ဆင့် အငြိမ်းစားယူသွားကြသည်။ ပြောင်းထွက်သွားကြ သည်။ ဤအခြေအနေက အလယ်အလတ်အဆင့် အရာရှိများအား ရာထူးတိုးမှု မျှော်လင့်နိုင်စေ၏။

ဒုတိယအချက်- တပ်မတော်အရာရှိများ၏ အပြုအမူနှင့် ပတ်သက် သည်။ အရာရှိတစ်ယောက်သည် ပြင်ပရာထူးယူရန် တပ်မတော်မှ ထွက်ခွာ သွားသည့်အခါ တပ်မတော်သို့ ပြန်လာလေ့ မရှိကြသလောက်ပါ။ ဤသည်မှာ ပြောင်းရွှေ့ခြင်းသည် ရာထူးတိုးခြင်း၏ နိဂုံးဟု ဆိုလို၏။ ဤတရားဝင် မဟုတ်သော စည်းကမ်းက အရာရှိ အပြုအမူအပေါ် နည်းလမ်းသုံးမျိုးဖြင့် သက်ရောက်ပါသည်။ ပထမနည်းလမ်း- အလားအလာကောင်းသော အရာရှိများ တပ်မတော်အတွင်း ရာထူးတိုးပြီး တပ်မတော်မှ ပြောင်းရွှေ့သွားခြင်းသည် စစ်သားတစ်ယောက်အဖြစ် အောင်မြင်မှုကို ဖျက်ဆီးပစ်သည်ဟူသော အမြင် အရာရှိများစိတ်တွင် စွဲသွား၏။ ထို့ကြောင့် လမ်းစဉ်ပါတီနှင့် အစိုးရဌာန နှစ်ခုလုံးသည် တပ်မတော်နှင့် စာလျှင် အဆင့်နိမ့်သည်။ ဒုတိယနည်းလမ်း - တပ်မတော်အတွင်း ရာထူးတိုး လမ်းကြောင်း ပေါ်တွင် သူတို့ ရှိနေကြမည်ကို သေချာစေရန် အရာရှိများသည် အလိုအလျောက် ပြုမူကြသည်။ ဤစံကို စစ်ဆင်ရေးအရာရှိများအပေါ် ဗဟိုပြုထားသည့် ကျဉ်းမြောင်း သော ရာထူးတိုးလမ်းကြောင်းကို စွဲမြဲခြင်းဖြင့် နောက်ထပ် အားဖြည့်ပေးထားသည်။ အရာရှိများက ရာထူးတိုးမှုအတွက် ယှဉ်ပြိုင်ရာတွင် စွန့်စားရမှု အနည်းဆုံးဖြစ်စေရန် တည်ဆဲအမိန့်ကို ခံယူဖို့ ကြိုးပမ်းကြသည်။ ဤယိမ်းယိုင်မှုသည် အဆင့်မြင့်ရာထူး များမှ အရာရှိများအကြား ထင်ရှား၏။ တတိယနည်းလမ်း - အရာရှိအစုအဖွဲ့၏

အပြုအမူတွင် အုပ်ချုပ်ရေး (သို့မဟုတ်) နိုင်ငံရေး အတွေ့အကြုံ အမွေအနှစ် မရှိ။ ဤသို့ ဖြစ်ရသည်မှာ ရာထူးတိုးမှု ကြိုးပမ်းကြသည့် အရာရှိအများစုအဖို့ အုပ်ချုပ်ရေးအရာရှိ (သို့မဟုတ်) နိုင်ငံရေးသမားတစ်ယောက်အဖြစ် လုပ်ရည် ကိုင်ရည် ပိုမိုတိုးတက်ကောင်းမွန်အောင် လုပ်ခြင်းသည် ဆွဲဆောင်မှု တစ်ခုမဟုတ် သောကြောင့် ဖြစ်သည်။ ရာထူးတိုးလမ်းကြောင်းပေါ်တွင် နေခြင်းအပြင် သောင်းကျန်းသူများအား ကာလရှည်ကြာစွာ တိုက်ခိုက်ခြင်းကလည်း အရာရှိ အစုအဖွဲ့၏ အပြုအမူ စံအပေါ် သက်ရောက်မှုရှိသည်။ သောင်းကျန်းသူများအား အောင်မြင်စွာ တိုက်ခိုက်ခြင်းမှာ ရာထူးတိုးရေးအတွက် အလွန်အရေးပါသည်။ ထို့ပြင် အရာရှိအပြုအမူကို ဆုံးဖြတ်သည့် အားပေးမှု ဖွဲ့စည်းတည်ဆောက်ပုံတွင် အရာရှိများအကြား အပြန်အလှန် ထောက်လှမ်းခြင်း၊ အရာရှိများအပေါ် အမျိုးသား ထောက်လှမ်းရေးအဖွဲ့က သူလျှိုလုပ်ခြင်း၊ ဦးနေဝင်း၏ တင်းမာရက်စက်သော ထုတ်ပယ်ခြင်းတို့လို အရေးယူမှုများအတူ ပူးတွဲပါရှိသည်။

ဤဖက်တာအားလုံး၏ တုံ့ပြန်မှုများမှ တစ်ဆင့် ဗိုလ်နေဝင်းသည် တပ်မတော်ကို အောင်အောင်မြင်မြင် ထိန်းချုပ်ထားပြီး တပ်မတော်သည် (ဦးနေဝင်း ၏ တော်လှန်ရေး မအောင်မြင်ဖြစ်ချိန်မှာပင်) မိမိ၏ စည်းလုံးမှုကို ထိန်းသိမ်းထား ၏။ ဖြစ်နိုင်ခြေအားလုံးအရ ဦးနေဝင်း၏ တော်လှန်ရေးသည် ဧကန်မုချ ကျဆုံးရ လိမ့်မည်။ အကြောင်းမှာ ဆိုရှယ်လစ်ဝါဒကန့်သတ်ချက်များနှင့် မြန်မာပြည်တွင် ကျင့်သုံးသည့် တစ်ပါတီနိုင်ငံစနစ်ကြောင့်ပါ။ သို့သော် ဤတွင် အရေးကြီးသော အချက်မှာ ဤကန့်သတ်ချက်များမဟုတ်။ ခေါင်းဆောင်များက တော်လှန်ရေး မအောင်မြင်ကြောင်း ဝန်မခံခင်၊ နိုင်ငံရေးနှင့် စီးပွားရေးစနစ်ပြောင်းလဲဖို့ မစတင်ခင် မြန်မာပြည်သည် ပြောင်းလဲခြင်းကြီး တစ်ခုနှင့် ကြုံခဲ့ရသောကြောင့် ဖြစ်သည်။ ၁၉၈၈ မတိုင်ခင်ကပင် တော်လှန်ရေး၏ ရည်ရွယ်ချက် ကွယ်ပျောက်ခဲ့ပါပြီ။ သို့သော် နည်းလမ်း ကျန်ရစ်ပါ၏။ စစ်အစိုးရအုပ်ချုပ်သည့် သက်တမ်းရှည် ကာလ တစ်လျှောက် တပ်မတော်မှ ပြောင်းရွှေ့ကြသည့် အရာရှိများ၏ တရားဝင် မဟုတ် သော အင်စတီကျူးရှင်းသည် အမြဲထာဝရဖြစ်လာပြီး ယနေ့အထိ အငြိမ်းစားနှင့် ပြောင်းရွှေ့သွားသည့် အရာရှိများအား ဝန်ကြီးများဖြစ်အောင် ဆက်လက် လုပ်ဆောင် ပေးလျက်ရှိသည်။ ဤသို့ဖြင့် သူ့အာဏာကို ထိန်းသိမ်းထားနိုင်အောင် ဦးနေဝင်း ကျင့်သုံးခဲ့သည့် နည်းလမ်းသည် ယခုအခါ နိုင်ငံတော်၏ အရေးပါသော ကိစ္စတစ်ခုဖြစ်လာလေသည်။

မှတ်စုများ

- ၁။ မတ် ၁၆ တွင် လုံခြုံရေးတပ်ဖွဲ့များက ဆန္ဒပြသူကျောင်းသားများအား အင်းလျားကန်အတွင်း မောင်းချရာမှ တံတားဖြူဖြစ်ရပ် ပေါ်ပေါက်သည်။ ကျောင်းသားအများ သေဆုံးကုန်ကြသည်။
- ၂။ အစိုးရထုတ်ပြန်ကြေညာသည့် ကိန်းဂဏန်းများအရ သြဂုတ် ၉ မှ သြဂုတ် ၁၁ အထိ သေဆုံးသူ ၅၃၊ ဒဏ်ရာရသူ ၁၉၆ နှင့် အဖမ်းခံရသူ ၁၅၆၄ ရှိသည်။
- ၃။ Maung Maung, The 1988 Uprising in Burma
- ၄။ ထိုအချိန်မတိုင်ခင်အထိ ဆန္ဒပြပွဲများတွင် တပ်မတော်သား တချို့ပါဝင်ကြသည်။ သြဂုတ် ၂၁ တွင် စစ်တက္ကသိုလ်နည်းပြဆရာများက ရေဒီယိုမှနေ၍ တပ်မတော်အရာရှိအားလုံး သစ္စာစောင့်သိကြရန် ပန်ကြားသည်။ စက်တင်ဘာ ၇ တွင် ဧရာမ ဆန္ဒပြပွဲကြီးဖြစ်ပွားပြီး တပ်မတော်အရာရှိများအား အစိုးရ ဆန့်ကျင်ရေးလှုပ်ရှားမှုကို ကူညီပံ့ပိုးရန် ပန်ကြားသည်။ ထို့နောက် စက်တင်ဘာ ၉ တွင် ယူနိုဖောင်းဝတ်ထားသည့် လေတပ်သား ၂၀၀ တို့က မင်္ဂလာဒုံဆန္ဒပြပွဲတွင် ပါဝင်ကြသည်။
- ၅။ ၂၀၀၅ ဇန်နဝါရီ ၂၀ တွင် ပါတီ ဗဟိုအလုပ်အမှုဆောင် ကော်မတီဝင်ဟောင်း တစ်ဦးနှင့် အင်တာဗျူး။
- ၆။ ၂၀၀၅ ဖေဖော်ဝါရီ ၄ တွင် ပါတီဗဟိုအလုပ်အမှုဆောင် ကော်မတီဝင်ဟောင်း တစ်ဦးနှင့် အင်တာဗျူး။
- ၇။ Robert Taylor, The State in Myanmar
- ၈။ Maung Maung, The 1988 Uprising in Burma
- ၉။ Bertil Lintner, Outrage: Burma's Struggle for Democracy
- ၁၀။ ၂၀၀၅ ဖေဖော်ဝါရီ ၄ တွင် ပါတီ ဗဟိုအလုပ်အမှုဆောင်ကော်မတီဝင်ဟောင်း တစ်ဦးနှင့် အင်တာဗျူး။
- ၁၁။ Asia Week, 27. 1 . 1989

- ၁၂။ ၁၉၉၇ တွင် နဝတကို နအဖဖြင့် အစားထိုးသည်။
- ၁၃။ ဦးနေဝင်း၏ သမက် ဦးအေးဇော်ဝင်းနှင့် သားသုံးယောက်တို့ အာဏာသိမ်းရန် ကြိုးပမ်းမှုဖြင့် ၂၀၀၂ မတ်တွင် အဖမ်းခံကြရသည်။ နဝတ ငြိမ်ချက်သား ကောင်းနေသည်မှာ ဤအကြောင်းနှင့်လည်း ဆက်နွှယ်ပုံရသည်။
- ၁၄။ ၂၀၀၅ ဖေဖော်ဝါရီ ၄ တွင် ပါတီဗဟိုအလုပ်အမှုဆောင် ကော်မတီဝင်ဟောင်း တစ်ဦးနှင့် အင်တာဗျူး။
- ၁၅။ Youshifumi Tamada, Myths and Realites: Democratization of Thai Politics

မော်တော်ကားနှင့် မော်တော်ဆိုင်ကယ်သည် တော ကျေးလက်ပိုင်းမှာပင် ရှားပါး ပစ္စည်းများ မဟုတ်ကြတော့။ ရန်ကုန်နှင့် မန္တလေးမှာ ဟိုတယ်တွေ မှီလိုပေါက်လာ ၏။ အခြားတိုင်းပြည်များနှင့် ငွေကြေးလဲလှယ်မှု တိုးပွားလာသည်။ ကျောင်းသား များနှင့် အလုပ်သမားများ သန်းချီ၍ နိုင်ငံခြားတိုင်းပြည်များသို့ ရောက်နေကြပြီ။ သတင်းစာ၊ တီဗီ၊ မဂ္ဂဇင်းများနှင့် အခြားလူထုဆက်သွယ်ရေး နည်းလမ်းများအပေါ် ထိန်းချုပ်မှုများ ၂၀၁၁ မတိုင်ခင်အထိ ဖြေလျော့ပေးခြင်း မခံရ။ သို့သော် လက်ရှိ ကာလတွင် ဆိုရှယ်လစ်ခေတ်တုန်းကထက် မီဒီယာအမျိုးစုံလာ၏။ မြို့ပြတွင် နေထိုင် သူများ အင်တာနက်အလွယ်တကူ ကြည့်နိုင်ကြပြီ။ မီဒီယာဖွံ့ဖြိုးမှုကြောင့် မြန်မာ အကြောင်းသိဖို့ လွယ်သွားပြီ။ သို့သော် အရပ်ဘက်-စစ်ဘက်ဆက်ဆံရေး အကြောင်းကား အကန့်အသတ်ဖြင့် ရှိနေဆဲ။

၁၉၈၈ နောက်ပိုင်းတွင် နိုင်ငံရေးအရ ဘာပြောင်းလဲခဲ့သလဲ။ အပြောင်း အလဲများကို မြင်အောင် စစ်တပ်အစိုးရအသုံးပြုသည့် စကားလုံးများကို ကျွန်တော်တို့ ပြန်ကြည့်ဖို့လို၏။ “တော်လှန်ရေး” နှင့် ၁၉၆၂ မှစ၍ ဦးနေဝင်းအစိုးရ ရပ်တည်ခဲ့ သည့် “မြန်မာ့ဆိုရှယ်လစ်လမ်းစဉ်” ဆိုသော စကားလုံးများပါ။ ပန်းတိုင်မှာ တပ်မတော် ကျောထောက်နောက်ခံပြုသည့် မြန်မာ့လမ်းစဉ်ဖြင့် တော်လှန်ရေး တစ်ရပ် ထူထောင်ရန်။ သို့သော် ၁၉၈၈ စက်တင်ဘာ ၁၈ တွင် တပ်မတော် ကာကွယ်ရေးဦးစီးချုပ် ဗိုလ်စောမောင်က အာဏာသိမ်းပြီး ၁၉၇၄ ဖွဲ့စည်းပုံအခြေခံ ဥပဒေကို ဖျက်သိမ်းကာ ရှိရှိသမျှသဗ္ဗရန်ပေါင်း နိုင်ငံတော်အာဏာအားလုံးကို နဝတ တွင် စုစည်းယူလိုက်သည်။ ဤ အဖွဲ့အစည်းအမည်က ညွှန်းဆိုထားသည့်အတိုင်း ငြိမ်ဝပ်ပိပြားမှု တည်ဆောက်ရေးတွင် အာဏာရယူခြင်း၏ တရားဝင်ဖြစ်မှုကို ရယူထားပြီး ဤအကြောင်းအရ နောက်ထပ် နှစ်ပေါင်း ၂၀ တိုင်အောင် စစ်အစိုးရ ဆက်လက် သက်တမ်းရှည်သွားတော့အံ့။ ထိုကာလအတွင်း တပ်မတော်သည် ဒီမိုကရက် တိုက်ရေးရှင်းမတိုင်မီ အာဏာစွဲကိုင်ထားသည့် ယာယီအစိုးရအဖြစ်ရော တစ်နိုင်ငံလုံးကို အကျိုးပြုမည့် ပါတီစွဲမရှိသော အစိုးရအဖြစ်ပါ တောင်းဆိုခြင်းဖြင့် ယင်း၏ အုပ်ချုပ်မှုကို တရားဝင်ဖြစ်အောင် လုပ်ခဲ့၏။

သို့သော် ယင်း၏ အုပ်ချုပ်မှုကို တရားဝင်ဖြစ်အောင် လုပ်သည့် စစ်အစိုးရ ၏ စကားများက လက်တွေ့အားဖြင့် ပြည်သူများအား အယုံမသွင်းနိုင်။ အဓိက

နိဂုံး

၁၉၈၈ အလွန် နိုင်ငံရေး

ဂုဏ်ယူလောက်စရာ တပ်ဖွဲ့ဝင်အင်အား ၄၀၀,၀၀၀ (ကြည်း- ၃၇၅,၀၀၀၊ ရေ - ၁၆,၀၀၀ နှင့် လေ - ၁၅,၀၀၀) ခန့်ရှိသော တပ်မတော်သည် အမျိုးသား လုံခြုံရေး ကာကွယ်ရန် စီမံထားသည့် အဖွဲ့အစည်းတစ်ခုဖြစ်ပြီး ၁၉၆၂ ကတည်းက စစ်အစိုးရ ကို တစ်သမတ်တည်းထောက်ခံခဲ့သည့် နိုင်ငံရေးမဏ္ဍိုင်လည်း ဖြစ်သည်။ လွတ်လပ် ရေးရ ပြီးနောက်ပိုင်း တပ်မတော်၏ အဓိကတာဝန်မှာ ကွန်မြူနစ်များနှင့် လူမျိုးစု သောင်းကျန်းသူများကို တိုက်ရသည့် သောင်းကျန်းမှု ချေမှုန်းရေး စစ်ဆင်ရေးများပါ။ ယင်း၏ ရည်မှန်းချက်ပန်းတိုင်သည် လက်နက်ကိုင် လှုပ်ရှားမှုကင်းသည့် စည်းလုံး သော နိုင်ငံတော် တစ်ရပ်ထူထောင်ရန် ဖြစ်သည်။ တပ်မတော်၏ နိုင်ငံရေးအခန်း ကဏ္ဍသည် မပြောင်းမလဲ ကျန်ရှိဆဲ။ ယင်းမှာ အာဏာရှင်အစိုးရနှင့် ယနေ့အထိ လည်ပတ်လျက်ရှိသည့် ဦးနေဝင်းဖန်တီးထားသည့် စနစ်ကို အထောက်အကူပြုရန် ဖြစ်၏။

၁၉၈၈ ကတည်းက နိုင်ငံရေး၊ စီးပွားရေး၊ လူ့အဖွဲ့အစည်းနှင့် ယဉ်ကျေးမှု အတွင်း အပြောင်းအလဲကြီးများကို မြန်မာပြည် တွေ့ကြုံခဲ့ရသည်။ ဈေးကွက် စီးပွားရေးအကူးအပြောင်းမှ တစ်ဆင့် စီးပွားရေးဖွံ့ဖြိုးမှု တိုးတက်ခဲ့သည်။ အတိတ် ကနှင့် နှိုင်းယှဉ်လျှင် ဈေးဆိုင်ကနားများတွင် ကုန်ပစ္စည်းများ လှိုင်လာသည်။ တီဗီနှင့် အဲကွန်းတို့လို လျှပ်စစ်ပစ္စည်းများကို နေရာအနှံ့အပြားမှာ တွေ့လာရသည်။

အကြောင်းတစ်ခုမှာ ယာယီအစိုးရတစ်ရပ်အတွက် ၂၂ နှစ်ဆိုသော ကာလသည် ရှည်ကြာလွန်းသောကြောင့် တပ်မတော်က အနာဂတ် ဒီမိုကရက်တိုက်ရေးရှင်းနှင့် အမျိုးသားအကျိုးစီးပွားဆောင်ရွက်မှုကို ကတိပေး လေလေ သူတို့၏ စကားတွင် အဓိပ္ပာယ်မဲ့လေလေ ဖြစ်နေတော့၏။

အတိုက်အခံအပေါ် အင်အားသုံးခြင်းနှင့် ပြောစကားများ အနှစ်မပါမှု တို့က ၁၉၈၈ မှ ၂၀၁၀ အထိ စစ်အစိုးရ၏ အားနည်းသော တရားဝင်ဖြစ်မှုကို မီးမောင်းထိုးပြနေသည်။ ထို့ပြင် ၁၉၈၈ အာဏာသိမ်းပွဲကို ခေါင်းဆောင်သည့် ဗိုလ်စောမောင်သော်လည်းကောင်း၊ ၁၉၉၄ တွင် နိုင်ငံခေါင်းဆောင်အဖြစ် ဗိုလ်စောမောင်ကို ဆက်ခံသည့် ဗိုလ်သန်းရွှေသော်လည်းကောင်း အစိုးရ၏ တရားဝင် ဖြစ်မှုကင်းမဲ့ခြင်းအတွက် ထေမိစေနိုင်လောက်သည့် ဩဇာတိက္ကမကို ပိုင်ဆိုင်မထားကြ။ နဝတနှင့် နအဖလက်ထက်တွင် တပ်မတော်သည် တိုင်းပြည် လွတ်လပ်ရေးအတွက် တိုက်ခွဲသောကြောင့် ရရှိခဲ့သည့် လေးစားမှုအရိပ်အငွေ့ ကလေးမှ တစ်ပါး အားလုံးကို ဆုံးရှုံးခဲ့ရပြီ။ ၁၉၈၈ အလွန် စစ်အစိုးရ၏ တရားဝင် ဖြစ်မှုမှာ ဦးနေဝင်း အစိုးရပြုလဲချိန်ကထက်ပင် အပြင်ပန်းအားဖြင့် ခိုင်ခန့်သည် မဟုတ်ပါ။ သို့သော် အစိုးရသည် အရပ်သား အစိုးရသို့ ကူးပြောင်းသည့် ၂၀၁၀ မတိုင်ခင်အထိ တည်တံ့ခဲ့၏။ တပ်မတော်နှင့် နိုင်ငံကို ဤမျှကြာအောင် ဗိုလ်သန်းရွှေ ဘယ်လို ထိန်းချုပ်ခဲ့သလဲ။ သူ့ခေါင်းဆောင်မှုအောက်မှာ တပ်မတော် ဘယ်လို ပြောင်းလဲခဲ့သလဲ။ ထို့ပြင် ၂၀၁၁ အစိုးရသစ်သို့ အကူးအပြောင်းဟူသည် အမှန် တကယ် ဘာကို ဆိုလိုပါသလဲ။

အစားထိုးခြင်းအတွက် နည်းလမ်းများ

စစ်အစိုးရသစ်တွင် စချီကတည်းက သွေးထွက်သံယိုမှုရှိသည်။ နဝတသည် ရွေးကောက်ပွဲလုပ်ပေးမည်ဟု ကတိပေးကာ ဒီမိုကရေစီလှုပ်ရှားမှုကို ပြေငြိမ်းအောင် ကြိုးပမ်းသော်လည်း တစ်ချိန်တည်းမှာပင် လမ်းပေါ်ထွက် ဆန္ဒပြသူများကို ကြမ်းကြမ်းတမ်းတမ်း နှိမ်နင်းပစ်၏။ ကြားရသည့် သတင်းများအရ သေဆုံးသူ ၃၀၀၀ ကျော်သတဲ့။ ၁၉၈၈ နိုင်ငံရေးအကျပ်အတည်းက မြန်မာ့နိုင်ငံရေးအပေါ် ကြီးမားစွာ သက်ရောက်မှုရှိနေစဉ်မှာ အောက်ပါအချက် နှစ်ချက်သည် အရပ်ဘက် - စစ်ဘက်ဆက်ဆံရေးကို လေ့လာရန်အတွက် အရေးကြီးပေ၏။

ပထမအချက်- အခန်း ၈ တွင် ထောက်ပြခဲ့သည့်အတိုင်း ၁၉၈၈ နိုင်ငံရေး အကျပ်အတည်းက နိုင်ငံရေးစနစ်အတွင်း မျိုးဆက်အပြောင်းအလဲတစ်ခု ဖြစ်ပေါ် စေခဲ့သည်။ အာဏာသိမ်းရန် ကြံစည်မှုတွင် ဦးနေဝင်း မည်သည့် အတိုင်းအတာ အထိ ပါဝင် ပတ်သက်မှုရှိခဲ့သည်ဟု အတိအကျ မပြောနိုင်သော်လည်း လမ်းစဉ် ပါတီဥက္ကဋ္ဌအဖြစ်မှ နုတ်ထွက်ပြီးနောက်ပိုင်းတွင် သူ့ဩဇာသည် အကန့်အသတ် ဖြင့်သာ ရှိတော့၏။ နဝတကို ၁၉၈၅ တွင် တပ်မတော်ခေါင်းဆောင်ပိုင်းသို့ ရောက်ခဲ့ သည့် မျိုးဆက်သစ်အရာရှိများဖြင့် ပါဝင်ဖွဲ့စည်းထားသည်။ သို့သော် ထိုအချိန်က တပ်မတော်ခေါင်းဆောင်ပိုင်းအတွင်း ရည်ရွယ်ချက်ဖြင့် နေရာယူလာသည့် မျိုးဆက် အပြောင်းအလဲလို မဟုတ်ဘဲ ၁၉၈၈ ခေါင်းဆောင်ပိုင်းအတွင်း မျိုးဆက်အပြောင်း အလဲသည် အာဏာသိမ်းပွဲကြောင့်သာ ကံအားလျော်စွာ ဖြစ်ပေါ်လာခြင်းပါ။

ဒုတိယအချက်- ပြည်သူတည်းဟူသော ခြိမ်းခြောက်မှုအသစ် ပေါ်ပေါက် ခြင်း။ ထိုအချိန်မတိုင်ခင်က တပ်မတော်သည် ပြည်သူများထံမှ အစိုးရဆန့်ကျင်ရေး လှုပ်ရှားမှု ကြီးကြီးမားမား မတွေ့ခဲ့ရ။ ယခင်က ကျောင်းသားလှုပ်ရှားမှုမှာ အစိုးရ ဆန့်ကျင်ရေးလှုပ်ရှားမှုကြီး ဖြစ်သည်။ ယခု လူထုခေါင်းဆောင်တစ်ဦးအဖြစ် ဒေါ်အောင်ဆန်းစုကြည် ပေါ်ထွက်လာပြီ။ ထို့ပြင် လှုပ်ရှားမှု၏ ရည်မှန်းချက် ပန်းတိုင်မှာ ဒီမိုကရက်တိုက်ရေးရှင်း။ ဆိုလိုသည်မှာ အစိုးရအပြောင်းအလဲ တောင်း ဆိုခြင်း။ ယင်းသည် တပ်မတော်၏ နိုင်ငံရေး အာဏာအတွက် ခြိမ်းခြောက်မှု အစစ် ဖြစ်သည်။ သံလွင်မြစ် အရှေ့ဘက်ကမ်းဒေသများကို သောင်းကျန်းသူတို့ ထိန်းချုပ် ထားဆဲဖြစ်သောကြောင့် နှိပ်ကွပ်မှုရှောင်သောအားဖြင့် ရန်ကုန်မှ ထွက်ပြေးသွားကြ သည့် အစိုးရ ဆန့်ကျင်ရေးကျောင်းသားများသည် သောင်းကျန်းသူများနှင့် ပူးပေါင်း လိုက်နိုင်၏။ တိုင်းပြည်တွင် အစိုးရဆန့်ကျင်ရေးဆန္ဒပြပွဲများ သောသောညနေစဉ် ရန်ကုန်တောင်ဘက် မိုင် ၉၀ အကွာအထိ အမေရိကန်ရေတပ်သင်္ဘောတစ်စင်း ချဉ်းကပ်လာသည်ဆိုသော သတင်းများလည်း ရှိသည်။^၁ ဤအခြေအနေက အမျိုးသားလုံခြုံရေး အကျပ်အတည်း ပေါ်ပေါက်စေပါသည်။

နဝတသည် အကျပ်အတည်း စီမံခန့်ခွဲခြင်းနှင့် ငြိမ်ဝပ်ပိပြားမှု ထိန်း သိမ်းခြင်းအတွက် အောက်ပါနည်းလမ်းလေးခုကို ရေးဆွဲလိုက်၏။ ပထမ- ဗိုလ်စောမောင်က သူ့အစိုးရသည် ယခင်ဆိုရှယ်လစ်အစိုးရနှင့် မတူကြောင်း

အလေးပေးပြောသော်လည်း အပြောတစ်ခုတည်းဖြင့် ပြည်သူ့ကို အကျိုးမပြုနိုင်ကြောင်း၊ ပြည်သူတို့၏ သဘောထားကွဲလွဲမှုသည် တိုင်းပြည် စီးပွားရေးတိုးတက်မှု နှုတ်ထွက်ခြင်းမှ ပေါ်ပေါက်လာကြောင်းလည်း ထပ်လောင်း ပြောဆိုပါသည်။ ထို့ကြောင့် နဝတသည် ဆိုရှယ်လစ်စီးပွားရေးစနစ်ကို စွန့်လွှတ်ပြီး စီးပွားရေး ဖြေလျော့မှု အလျင်အမြန် ဆောင်ရွက်သည်။ ၁၉၈၈ နိုဝင်ဘာတွင် ကဏ္ဍ ၁၂ ခုမှအပ စီးပွားရေးတစ်ရပ်လုံးကို ပုဂ္ဂလိက လုပ်ငန်းဆောင်ရွက်ခွင့် ဖွင့်ပေးလိုက်သည်။ ကဏ္ဍ ၁၂ ခုကို နိုင်ငံတော်ပိုင်အဖြစ် ဆက်လက်ထားရှိခဲ့။ ဤစီးပွားရေး ပြုပြင်ပြောင်းလဲမှုများ မြန်မြန်ဆန်ဆန် အောင်မြင်ပုံမှာ ဆုံးဖြတ်ချက်ချရာတွင် ဘယ်တုန်းကမျှ မြန်မြန်ဆန်ဆန် မရှိဖူးသည့် မြန်မာအစိုးရအတွက် အံ့ဩလောက်စရာ။ ယခင် ဆိုရှယ်လစ် အစိုးရခိုင်းတွင် စိုက်ပျိုးရေးကဏ္ဍအတွင်း ဖြေလျော့မှု စတင်ခဲ့သည်ဖြစ်ရာ ဦးနောင် အာဏာရှိစဉ်အတွင်း အခြားကဏ္ဍများကိုပါ ဖြေလျော့မှုပြုဖို့ ပြင်ဆင်ခဲ့ပုံရသည်။ သို့သော် ယင်းတို့ကို ပြဌာန်းသည်မှာ နဝတဖြစ်သောကြောင့် နဝတသည် ယခင် ဆိုရှယ်လစ် အစိုးရနှင့် မတူဟု ပြောခြင်းပါ။

စီးပွားရေး ဖြေလျော့မှုပေါ်လစီများနှင့် ဆန့်ကျင်လျက် နဝတသည် ယင်း၏ နိုင်ငံရေးထိန်းချုပ်မှုကို တင်းတင်းကျပ်ကျပ် ဆောင်ရွက်၏။ ဤ အချက်မှာ နဝတ၏ အခြေအနေကိုတွယ်မှုတွင် ပေါ်ပေါက်သည့် ဒုတိယ နည်းဖြစ်သည်။ ဒီမိုကရက်တိုက်ဇေးရှင်း လှုပ်ရှားမှုများကို အနောက် စွက်ဖက်မှုအဖြစ် ပုံဖော်ခြင်းဖြင့် ပြည်တွင်း နိုင်ငံရေးအခြေအနေကို ပြည်ပ ခြိမ်းခြောက်မှုနှင့် စစ်အစိုးရက ချိတ်ဆက်သည်။ ဤအချက်သည် စစ်အစိုးရ၏ တို့တာဝန် အရေးသုံးပါး (ပြည်ထောင်စုမပြိုကွဲရေး၊ တိုင်းရင်းသားစည်းလုံးမှု မပြိုကွဲရေး၊ အချုပ်အခြာ အာဏာတည်တံ့ခိုင်မြဲရေး) နှင့် ဆက်စပ်နေသည်။ နဝတသည် ၁၉၈၈ နိုင်ငံရေး အကျပ်အတည်းကို တို့တာဝန်အရေးသုံးပါး လိုအပ်ချက်နမူနာအဖြစ် ရှုမြင်လေသတတ်။

ပြည်သူအတွင်း ခြိမ်းခြောက်မှုအသစ်တစ်ခုကို သတိမမိခြင်းအပြင် တပ်မတော်သည်သာ နိုင်ငံအကျိုးစီးပွားကို ရွက်ဆောင်နိုင်သည်ဟူသော သဘောထားကိုလည်း နဝတသည် ဖော်ထုတ်ပြသ၏။ ဤယုတ္တိအရ စစ်တပ်လမ်းညွှန်မှုကို မနာခံခြင်းသည် တိုင်းပြည်ချောက်ထဲကျက်နန်းဟူလို။ ဤ

အကြောင်းပြချက်အပေါ် မူတည်၍ နဝတသည် အမျိုးသားဒီမိုကရေစီအဖွဲ့ချုပ် (အင်အယ်လ်ဒီ) အပြတ်အသတ် အောင်ပွဲခံလိုက်သည့် ၁၉၉၀ ရွေးကောက်ပွဲရလဒ်ကို တမင်သက်သက် မသိကျိုးကျွန် ပြုခဲ့သည်။ ဤသို့ဖြင့် အင်အယ်လ်ဒီလှုပ်ရှားမှုများ နှိပ်ကွပ်ခြင်းခံကြရ။ နဝတသည် တက္ကသိုလ်ကျောင်းများကို ၁၉၉၆ မှ ၂၀၀၀ အထိ ပိတ်ထားပြီး ကျောင်းသားလှုပ်ရှားမှု ဗဟိုချက်များဖြစ်ကြသည့် ရန်ကုန် တက္ကသိုလ်နှင့် မန္တလေးတက္ကသိုလ် တို့ကို ဆင်ခြေဖုံးအရပ်များသို့ ပြောင်းရွှေ့ခဲ့သည်။ ဤစွက်ဖက်မှုများ၏ အကျိုးဆက်အဖြစ် ယခုအခါ ကျောင်းသား လှုပ်ရှားများ လုံးဝလောက်နီးနီး ချေမှုန်းခံထားရပြီ။

တတိယအချက်— တပ်မတော်သည် ဗမာပြည်ကွန်မြူနစ်ပါတီနှင့် လူမျိုးစုသောင်းကျန်သူများနှင့် အပစ်အခတ်ရပ်စဲရေး ဆက်လုပ်သည်။ ၁၉၈၉ ပါတီတွင်း အကွဲအပြုဖြစ်ပွားပြီးနောက် ဗကပမှ ခွဲထွက်သွားသည့် မြန်မာအမျိုးသား ဒီမိုကရက်တစ် မဟာမိတ် (MNDA) [နောက်ပိုင်းတွင် မြန်မာအမျိုးသား ဒီမိုကရက်တစ် မဟာမိတ်တပ်မတော်- MNDA ဟုခေါ်] နှင့် ယူနိုက်တက် ဝပြည်နယ် တပ်မတော် (UWSA) တို့နှင့် အပစ်အခတ် ရပ်စဲရေး စတင် ကမ်းလှမ်းခြင်းပါ။ သူတို့အား လက်နက်ကိုင်ဆောင်ခွင့်နှင့် ကိုယ်ပိုင်အုပ်ချုပ်ခွင့်ပြုခြင်းအတွက် တုံ့ပြန်စေခြင်း ဖြစ်သည်။ တပ်မတော်က လက်နက်လဲလှယ်မှုနှင့် ဖွံ့ဖြိုးမှုမြှင့်တင်ရာတွင် ဗျူဟာမြောက်ဆောင်ရွက်ပြီး နဝတက ဗိုလ်စောမောင်ခေါင်းဆောင်သည့် ကြည်း- ရေ-လေ အကြီးအကဲများနှင့် အတွင်းရေးမှူး (၁) နှင့် (၂) တို့ ပါဝင်သည့် နယ်စပ်ဒေသနှင့် တိုင်းရင်းသား လူမျိုးများ ဖွံ့ဖြိုးရေးဗဟိုကော်မတီဖွဲ့စည်းခြင်းဖြင့် အပစ်အခတ် ရပ်စဲရေး လုပ်ငန်းစဉ်ကို အားပေးသည်။ ၂၀၀၉ တွင် နယ်ခြားစောင့်တပ်ဖွဲ့စည်းသည့်အခါ အပစ်အခတ်ရပ်စဲရေးသဘောတူညီချက်ကို သောင်းကျန်းသူ အုပ်စု ၁၇ စုနှင့် အပြီးသတ်ဆောင်ရွက်မည်ဖြစ်ကြောင်း တရားဝင် ကြေညာချက် တစ်ခုကဆိုပါသည်။ အပစ်အခတ်ရပ်စဲရေး ဆွေးနွေးပွဲများကို တပ်မတော် ထောက်လှမ်းရေး အကြီးအကဲနှင့် နဝတ အတွင်းရေးမှူး (၁) ဗိုလ်ချုပ်ကြီး ခင်ညွန့်က ခေါင်းဆောင်၏။ နယ်စပ်ဒေသ ဖွံ့ဖြိုးရေးသည် နယ်စပ်ဒေသနှင့် တိုင်းရင်းသား လူမျိုးတိုးတက်ရေးနှင့် စည်ပင်သာယာရေး ဝန်ကြီးဌာနမှ တစ်ဆင့် တပ်မတော် ထောက်လှမ်းရေးရုံး ကြီးစိုးရာ နယ်ပယ်ဖြစ်လာလေသည်။

သို့သော် တပ်မတော် ထိုးစစ်များကြောင့် အပစ်အခတ်ရပ်စဲရေး မအောင်

မြင်ချေ။ ၁၉၈၈ နောက်ပိုင်း အပြင်းထန်ဆုံး တိုက်ပွဲများမှာ ကရင်အမျိုးသားသမဂ္ဂ (KNU) ၏ စစ်တပ်ဖြစ်သည့် ကရင်အမျိုးသားလွတ်မြောက်ရေးတပ်မတော် (KNLA) နှင့် တိုက်သော တိုက်ပွဲများ။ တိုက်ပွဲများတွင် တပ်မတော်က အထက်စီး ရသော်လည်း ၂၀၁၂ မတိုင်ခင်အထိ အပစ်အခတ် ရပ်စဲရေးကို ငြင်းဆန်ကာ ဆက်လက်ခုခံနေခဲ့သည်။ ၁၉၉၄ တွင် တပ်မတော်နှင့် KNU မှ ခွဲထွက်လာသည့် ဒီမိုကရက်တစ် ကရင် ဗုဒ္ဓဘာသာတပ်မတော် (DKBA) တို့ အပစ်အခတ် ရပ်စဲရေး စာချုပ်ချုပ်ဆိုပြီး ၁၉၉၅ တွင် ဝမ်ခနှင့် မာနယ်ပလောရှိ KNU အခြေစိုက် စခန်းများ ကျကုန်ကြသည်။ နယ်စပ်ဒေသတွင် လမ်းများနှင့် အခြား အခြေခံ အဆောက်အအုံများ ကောင်းမွန်မှုကြောင့် တပ်မတော်စစ်ဆင်ရေး ထိရောက်မှု တိုးတက်လာသည်ဖြစ်ရာ နှစ်အတန်ကြာ တိုက်ခိုက်ပြီးနောက်တွင် KNU တို့ အင်အားချည့်နဲ့ သွားလေတော့၏။

စတုတ္ထအချက် - တပ်မတော် ချဲ့ထွင်ခြင်းနှင့် ခေတ်မီအောင်ပြုခြင်း တို့က ဤစစ်ဆင်ရေးများကို ပိုမိုကောင်းမွန်စေပါသည်။ တပ်မတော်ချဲ့ထွင်ခြင်းနှင့် ခေတ်မီအောင် ပြုခြင်းကို အလွယ်ဆုံး သိနိုင်သည့် ညွှန်းကိန်းမှာ ကာကွယ်ရေးစရိတ် ဖြစ်သော်လည်း မြန်မာကာကွယ်ရေးအသုံးစရိတ်ကိန်း ဂဏန်းများကို ဘယ်တုန်းက မျှ ထုတ်ပြန်ကြေညာခြင်းမရှိခဲ့။^၂ ထို့ကြောင့် ဝန်ကြီးဌာနအားလုံးအတွက် ဘတ်ဂျက် အပြောင်းအလဲကိုရော ကာကွယ်ရေးဝန်ကြီးဌာနဘတ်ဂျက် အပြောင်းအလဲကိုပါ ကျွန်တော်တို့ ကြည့်မှ ဖြစ်မည်။ ပုံ E-1 တွင် အစိုးရဘတ်ဂျက်၊ ကာကွယ်ရေးဝန်ကြီး ဌာနဘတ်ဂျက်နှင့် အစိုးရ ဘတ်ဂျက်အတွင်း ကာကွယ်ရေးဝန်ကြီးဌာန၏ ဘတ်ဂျက် ဝေစုတို့ကို ဖော်ပြထားသည်။ ပုံ E-2 တွင် ကာကွယ်ရေးဝန်ကြီးဌာနဘတ်ဂျက်၏ အမှန် တန်ဖိုးနှင့် ကာကွယ်ရေးဝန်ကြီးဌာနဘတ်ဂျက်နှင့် ငွေလုံးငွေရင်း အသုံးစရိတ် တို့၏ အချိုးကို ဖော်ပြထားသည်။ ဤတွင် စိတ်ဝင်စားစရာ အချက်သုံးချက်မှာ မှတ်သားဖွယ်ဖြစ်၏။

ပထမအချက် - ၁၉၉၀ ပြည့်လွန်နှစ်များ တစ်လျှောက်လုံးတွင် ကာကွယ်ရေးဝန်ကြီးဌာန ဘတ်ဂျက်သည် စုစုပေါင်းဘတ်ဂျက်၏ ၃၀ ရာခိုင်နှုန်း ထက် ပိုသော်လည်း ၂၀၀၀ ပြည့်လွန်နှစ်များအတွင်း အစိုးရ၏ နိုင်ငံရေးနှင့် စီးပွားရေးအခြေခံ တည်ငြိမ်လာသည့် အားလျော်စွာ စုစုပေါင်းဘတ်ဂျက် တိုးလာ

သဖြင့် ကာကွယ်ရေးဝန်ကြီးဌာနဘတ်ဂျက်သည် ၂၀ ရာနှုန်းသို့ ကျသွားသည်။ ၁၉၈၈ မှစ၍ ကာကွယ်ရေးဝန်ကြီးဌာနဘတ်ဂျက်ကို ဦးစားပေးထားသော်လည်း သဘာဝဓာတ်ငွေ့ဝင်ငွေ့များကြောင့် စုစုပေါင်းဘတ်ဂျက်အတွင်း ကာကွယ်ရေး ဝန်ကြီးဌာန၏ ဝေစု ကျဆင်းသွားခြင်းပါ။ သို့သော် ကာကွယ်ရေးဝန်ကြီးဌာန ဘတ်ဂျက် လျော့ကျသွားခြင်းသည် ကာကွယ်ရေးဘတ်ဂျက် အရွယ်အစား ကျုံ့သွား သည်ဟု ဆိုလိုရာ မရောက်သောကြောင့် တွေ့ရှိချက် အားလုံးကို သတိဖြင့် သုံးသပ်ဖို့ လို၏။ တပ်မတော်မှာ တခြားငွေရပေါက်များ ရှိသည်။

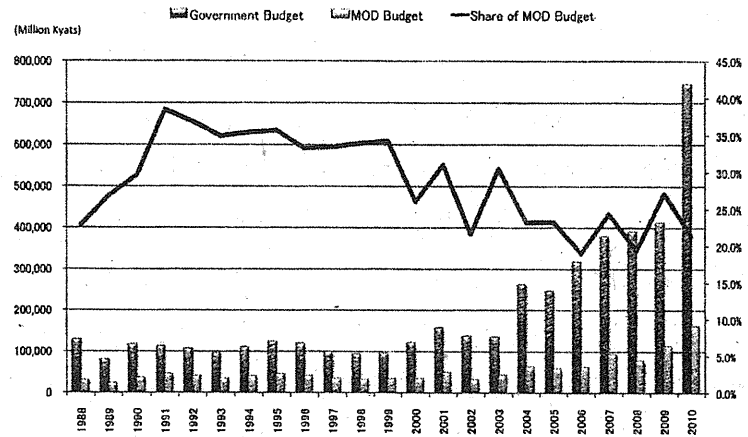

ပုံ E - 1 အစိုးရဘတ်ဂျက်၊ ကာကွယ်ရေးဝန်ကြီးဌာနဘတ်ဂျက်နှင့် ကာကွယ်ရေးဝန်ကြီးဌာန ဘတ်ဂျက်ဝေစု

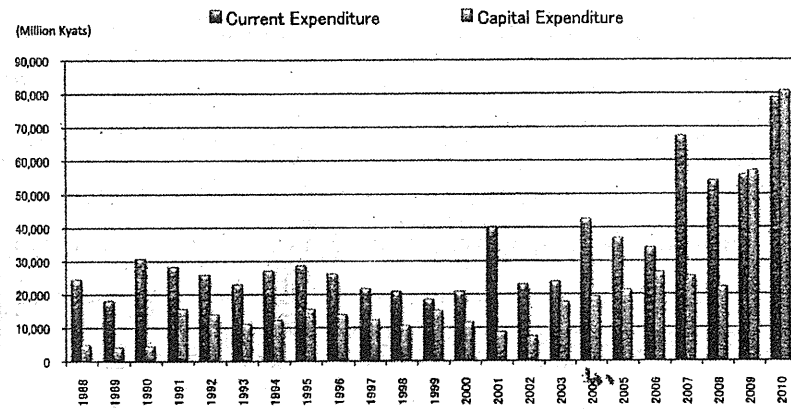

ပုံ E - 2 ကာကွယ်ရေးဝန်ကြီးဌာနဘတ်ဂျက် အမှန်တန်ဖိုး

ဒုတိယအချက် - လွန်ခဲ့သော ဆယ်စုနှစ် နှစ်ခုအတွင်း ကာကွယ်ရေး ဝန်ကြီးဌာနဘတ်ဂျက် အတက်အကျရှိသည်။ ၁၉၉၀ ပြည့်လွန်နှစ်များ၏ စောစောပိုင်းတွင် မှန်မှန်တိုးလာသည်မှာ တစ်စိတ်တစ်ပိုင်းအားဖြင့် ကာကွယ်ရေး ဝန်ကြီးဌာနသို့ ဘတ်ဂျက်ခွဲဝေချထားငွေတိုးသောကြောင့် ဖြစ်သော်လည်း စီးပွားရေး တိုးတက်မှုကြောင့်လည်း ပါ၏။ ထို့နောက် ၁၉၉၀ ပြည့်လွန်နှစ်များ၏ နှောင်းပိုင်းတွင် ဘတ်ဂျက်တန်သွားသည်။ ၂၀၀၄ ဘဏ္ဍာရေးနှစ်မှစ၍ အရှိန်ပြန်ရလာပြီးနောက် ၂၀၀၇ မှ ၂၀၁၀ အထိ ဘဏ္ဍာရေး နှစ်များအတွင်း သိသိသာသာ တိုးလာသည်။

တတိယအချက် - ငွေလုံး ငွေရင်း အသုံးစရိတ်တိုးပွားမှု ပေါ်ပေါ်လွင်လွင် ရှိခဲ့၏။ ကာကွယ်ရေးဝန်ကြီးဌာနဘတ်ဂျက်၏ ငွေလုံးငွေရင်း အသုံးစရိတ်ဝေစုမှာ ၁၉၈၀ ပြည့်လွန်နှစ်များအတွင်း ၁၀ ရာခိုင်နှုန်းရှိခဲ့ရာမှ ၁၉၉၁ နောက်ပိုင်းတွင် ၃၀ ရာခိုင်နှုန်းဝန်းကျင်သို့ မြင့်တက်သွား၏။ ထို့နောက်ပိုင်းတွင် ၂၀ ရာခိုင်နှုန်းမှ ၄၀ ရာခိုင်နှုန်းသို့ ဝေစု မြင့်တက်နေဆဲဖြစ်ပြီး နောက်ဆုံး ၂၀၀၉ နှင့် ၂၀၁၀ တွင် သာမန်အသုံးစရိတ်ကို ကျော်သွားသည်။ သာမန် အသုံးစရိတ်နှင့် ငွေလုံးငွေရင်း အသုံးစရိတ်ကို နှိုင်းယှဉ်ကြည့်လျှင် ငွေလုံးငွေရင်း အသုံးစရိတ်သည် ၂၀၀၃ အထိ ကာကွယ်ရေးအသုံးစရိတ်တွင် တိုးလာသော ပမာဏ၏ အဓိက အစိတ်အပိုင်းဖြစ်ကြောင်း တွေ့ရလိမ့်မည်။ စင်စစ်အားဖြင့် သာမန်အသုံးစရိတ်သည် ၁၉၈၈ မှစ၍ အနည်းငယ်တိုးလာ ပြီး ငွေလုံးငွေရင်း အသုံးစရိတ်သည် ၂၀၀၃ တွင် လေးဆတိုးလာ၏။ ငွေလုံး ငွေရင်း အသုံးစရိတ်များအား မည်သို့မည်ပုံ အသုံးပြုသည်ကို သေသေချာချာ စိစစ်ဖို့ အတိုင်းထက်အလွန် ခက်လှသည်။ သို့သော် တချို့တစ်ဝက်ကို စစ်တပ်အတွက် လိုအပ်သည့် အထောက်အပံ့ပစ္စည်း၊ အဆောက်အအုံစသည်တို့နှင့် လက်နက်ခဲယမ်း ဝယ်ယူမှုတို့တွင် သုံးပါလိမ့်မည်။ အဘယ်ကြောင့်ဟူမူ ပုံသေပစ္စည်းအပေါ် ပုံမှန်ငွေလုံးငွေရင်း အသုံးစရိတ်ကို နှစ်ပေါင်းများစွာ တစ်လျှောက်အတွင်း စာရင်းမှ ပယ်ဖျက်နိုင်သောကြောင့်ပါ။ ဤအချက်သည် တပ်မတော်ခေတ်မီအောင်ပြုခြင်းနှင့် နီးနီးကပ်ကပ် ဆက်စပ်နေပါသည်။

တပ်မတော်ချဲ့ထွင်ခြင်း

တပ်မတော်အရွယ်အစားသည် ၁၉၈၈ တွင် လူ ၂၀၀,၀၀၀ ဝန်းကျင်ရှိရာမှ ၁၉၉၉ တွင် နှစ်ဆတိုးကာ ၄၀၀,၀၀၀ ဖြစ်လာသည်။ ယနေ့ရှိနေသည့် အရွယ်အစား နီးပါးပါ။ တိုးချဲ့မှုအများဆုံးမှာ ကြည်းတပ်တွင် ဖြစ်၏။ အဖွဲ့အစည်းတိုးချဲ့မှုနှင့် လူအင်အားတိုးချဲ့မှုတို့ ဒွန်တွဲလျက် ရှိသည်။ ၁၉၉၀ မှ အစပြုသည့် ဆယ်စုနှစ် နှစ်ခုအတွင်း အထူးစစ်ဆင်ရေးအဖွဲ့နှစ်ဖွဲ့မှ ခြောက်ဖွဲ့သို့လည်းကောင်း၊^၃ တိုင်းစစ်ဌာနချုပ်ကိုးခုမှ ၁၃ ခုသို့လည်းကောင်း၊^၄ ခြေလျင်တပ်မ ရှစ်ခုမှ ၁၀ ခုသို့လည်းကောင်း အသီးသီး တိုးလာခဲ့သည်။ တပ်ရင်း အရွယ်အစားယူနစ်များရှိသည့် စစ်ဆင်ရေးအဖွဲ့သစ်များကို ၁၉၉၂ တွင် မြိတ်နှင့် လွိုင်ကော်တို့၌ တည်ထောင်ပြီး ၁၉၉၅ မေတွင် နောက်ထပ် ၁၁ ဖွဲ့ ထပ်တိုး၏။ ၁၉၉၀ ပြည့်လွန်နှစ်များ၏ နိဂုံးမှ ၂၀၀၀ ပြည့်လွန်နှစ်များ၏ အစပိုင်းအတွင်း ပိုမို စနစ်ဇယား ကျလာသည်။ လောလောဆယ်တွင် စစ်ဆင်ရေးအဖွဲ့ ပေါင်း ၂၁ ဖွဲ့။ ထိုအချိန်အတောအတွင်း တပ်ရင်းများ အရေအတွက်သည် (လောလောဆယ်သိရသလောက်) ၁၆၈ ရင်းမှ ၆၀၅ ရင်းသို့ တိုးလာခဲ့သည်။

သို့သော် ဤအရေအတွက်သည် တပ်မတော်ခေါင်းဆောင်များ မူလက မျှော်လင့်ထားသလောက် မဟုတ်သေး။ ရာစုနှစ် အကူးအပြောင်းတွင် အင်အား ၅၀၀,၀၀၀ ရှိရန် မှန်းထားခဲ့ခြင်းပါ။ အကြောင်းတစ်ခုမှာ စစ်သားများ၏ အခြေအနေဖြစ်နိုင်၏။ ကျွန်တော်တို့ သိရသလောက် ကာကွယ်ရေး ဝန်ကြီးဌာန သာမန်အသုံးစရိတ်သည် ၂၀၀၃ မတိုင်ခင်အတွင်း အလွန်အကျွံ တိုးမလာခဲ့။ သို့သော် လူအင်အား နှစ်ဆတိုးလာသည်။ ဤအချက်က သာမန် အသုံးစရိတ်သည် အဓိကအားဖြင့် ဝန်ထမ်းစရိတ်ဖြစ်လင့်ကစား စစ်သားများ အပေါ် တပ်မတော်၏ ပြုမူဆက်ဆံပုံ ဆိုးဝါးခဲ့သည်ဟု ယူဆစရာ ဖြစ်စေ၏။ ထိုအတောအတွင်း စစ်သားများသည် အောက်ပါ ကောက်နုတ်ချက်တွင် ဖော်ပြထားသည့် သောင်းကျန်းသူ ချေမှုန်းရေး စစ်ဆင်ရေးမျိုးလို စစ်ဆင်ရေးများတွင် ပါဝင်ခဲ့ကြရသည်။ ဤကောက်နုတ်ချက်မှာ KNLA နှင့်အတူ တိုက်ခဲ့သည့် Self-Defence Force စစ်သားဟောင်းတစ်ယောက်ဖြစ်သူ မာစာကီတကာဘီ ဂျပန်ဘာသာဖြင့် ရေးသားသော “ရောင်းရင်းစစ်သည် များ- အမည်မဲ့ သူရဲကောင်းများ” - Fellow Sol-

diers: The Brave Men Without Names စာအုပ်ထဲမှ ဖြစ်၏။ တကာဘီသည် KNLA အဖွဲ့ဝင်တစ်ယောက်အဖြစ် တပ်မတော်ကို တိုက်သည်ဖြစ်ရာ “ရန်သူ စစ်သားများ” ဟူသော စကားရပ်သည် တပ်မတော်သားများကို ရည်ညွှန်းပါကြောင်း။

ကျွန်တော်တို့၏ ခံစစ်မျဉ်းနှင့် ရှေ့အကျဆုံး ကတုတ်ကျင်း များကြားကို ဇောက်ချပြီး ရန်သူမော်တာများနှင့် ရိုင်ဖယ်များ အဆက်မပြတ် ပစ်ခတ်နေပုံမှာ ဖြစ်မြဲအတိုင်းပါ။ ထိုနေရာရှိ သံဆူးကြိုးများ၊ မြေမြှုပ်မိုင်းများ၊ ထောင်ချောက် များကို ဖျက်ဆီးရန် ယခုကဲ့သို့ ပစ်ခတ်နေခြင်းဖြစ်သည်။ ဤသို့ ပစ်ခတ်ခြင်းကြောင့် ကျွန်တော်တို့၏ ခံစစ်မျဉ်းဆီသို့ ချဉ်းကပ် လာနေသည့် ရန်သူစစ်သားများ အကွာအဝေး တစ်နေရာတွင် ရပ်တန့် သွားပြီး မော်တာသံများ စဲသွားချိန်တွင် တရမန်းကြမ်း ထိုးစစ်ဆင်ပါလိမ့်မည်။ ဒါသည် သူတို့ လုပ်နေကျအတိုင်းပါ။ သို့သော် ယခုတစ်ကြိမ်တွင်မူ မော်တာကျည်ဆန်များ၊ ရိုင်ဖယ် ကျည်ဆန်များ မိုးရွာသလို ကျနေသည့် ကြားမှ ရန်သူစစ်သား များ တက်လာကြသည်ကို နဖူးတွေ့ ဒူးတွေ့ မြင်လိုက်ရ၏။ လက်နက်ကြီးကျည်ဆန်တစ်ခု ခံစစ် မျဉ်းအနီးတွင် ပေါက်ကွဲ သွားသည်။ ရန်သူစစ်သား တစ်ယောက်၏ နံဘေးမှာ ဖြစ်သည်။ မီးခိုးများ ရှင်းလင်းသွားချိန်တွင် အဆိုပါ ရန်သူစစ်သားကို ကျွန်တော် မြင်ရသည်။ သူ တုတ်တုတ်မျှ မလှုပ်တော့။ ဤ မြင်ကွင်းသည် ကျွန်တော့် မျက်စိရှေ့တွင် ထပ်ကာထပ်ကာ ဖြစ်ပေါ်လျက်။

“ဒါ မဖြစ်နိုင်ဘူး။ သူတို့ လူတွေ ခေါင်းပေါ်က ကျော် ပြီး ဘာကြောင့် ပစ်ရသလဲ” ဟု ကျွန်တော် တွေးမိ၏။

တပ်မတော်က အရေအတွက်သက်သက်ဖြင့် ရန်သူအား တိုက်ပုံကို တကာဘီက အထင်အရှား ဖော်ပြထား၏။ စစ်သားအရေအတွက် တိုးပွားမှုက တပ်မတော်အား စစ်ဆင်ရေးများတွင် လူသားလှိုင်းလုံးဗျူဟာ ကျင့်သုံးနိုင်စေသည်။

၁၉၈၈ နောက်ပိုင်း လူအင်အားတိုးချဲ့လာခြင်းနှင့်အတူ တပ်မတော် ခေါင်းဆောင် ပိုင်းက ပြောက်ကျားစစ်ဆင်နှံ့နေသည့် ရန်သူအား (ပစ္စည်းကိရိယာတန်ဆာပလာ ပြတ်လပ်မှုကြောင့်) လူအင်အားသုံး၍ တိုက်ခိုက်ခြင်းကို အထိရောက်ဆုံးနည်း အဖြစ် ထင်နေပုံရ၏။ သဘာဝဓာတ်ငွေ့တင်ပို့မှုကြောင့် အစိုးရသည် ဘဏ္ဍာရေး အခြေအနေ လူးသာလွန်သော ရှိလာသည့် ၂၀၀၀ ပြည့်လွန်နှစ်များအတွင်း ဤအခြေ အနေပြောင်းသွားသည်။ လောလောဆယ် သောင်းကျန်းသူချေမှုန်းရေးအတွက် မလိုအပ်သော်လည်း ရေတပ်နှင့် လေတပ်ကို နှစ်တိုးမြှင့်တင်ပေးခြင်းဖြင့် အသုံး စရိတ်မြင့်တက် စေသည်။ ဤသည်မှာ တပ်မတော်ငွေလုံးငွေရင်း အသုံးစရိတ်မြင့် တက်ခြင်းအတွက် အကြောင်းတစ်ခုပါ။ ၁၉၈၉ အောက်တိုဘာတွင် ထိုစဉ်က ဒု- ကာကွယ်ရေးဦးစီးချုပ် (ကြည်း) ဖြစ်သူ ဗိုလ်သန်းရွှေ တရုတ်ပြည်သို့ သွားသည် မှာ ဒေါ်လာ ၁ ဒသမ ၄ ဘီလျံတန်ဖိုးရှိ လက်နက်ဝယ်ယူရန်။ ထို့နောက် ပိုင်းတွင် တရုတ်ပြည်မှ လက်နက်တင်သွင်းမှု ချဲ့ထွင်လာပြီး အဓိကအားဖြင့် ကြည်းတပ် အတွက် တင့်ကားများ၊ သံချပ်ကာယာဉ်များ၊ လေယာဉ်ပစ်လက်နက်များနှင့် အခြား လက်နက်များ တင်သွင်းလာ၏။^၁ ၁၉၉၆ အောက်တိုဘာတွင် မြန်မာနှင့် တရုတ် တပ်မတော် ပူးပေါင်းဆောင်ရွက်မှု သဘောတူစာချုပ်ချုပ်ဆိုရန်အလို့ငှာ ဗိုလ်မောင်အေး တရုတ်ပြည်သို့ သွားသည်။ ၁၉၈၇-၁၉၉၇ အတွင်း မြန်မာသို့ ဖြည့်ဆည်းပေးခဲ့သည့် လက်နက်တန်ဖိုး ဒေါ်လာ ၁ ဒသမ ၃၈ ဘီလျံအနက် ဒေါ်လာ ၁ ဒသမ ၁၆ ဘီလျံ (၈၀ ရာခိုင်နှုန်းကျော်) မှာ တရုတ်မှ ဖြစ်၏။^၂ ဤ သဘောတူစာချုပ်တွင် လက်နက်ဝယ်ယူမှု အသစ်တစ်ခုအတွက် သဘောတူညီမှု များ ပါဝင်ကြောင်း အရိပ်အမြွက် သိရ။^၃ ၂၀၀၀ ပြည့်လွန်နှစ်များအတွင်း ဝယ်ယူ သည့် လက်နက်များ တဖြည်းဖြည်း ကြီးမားလာသည်။ ဥပမာ - မြေပြင်မှ ဝေဟင်ပစ် ခုံးကျည်များနှင့် တာတိုပစ် ခုံးကျည်များ။ ၂၀၀၆ တွင် မြန်မာနှင့် ရုရှားအကြား ရုရှားလေကြောင်း ကာကွယ်ရေးစနစ်တစ်ခု ဝယ်ယူရန် ညှိနှိုင်းသည်။^၄ ထိုအတော အတွင်း ဘဏ္ဍာရေးကန့်သတ်ချက်ကြောင့် ကာလကြာမြင့်စွာ ခေတ်နောက်ကျလျက် ရှိသည့် ရေတပ်နှင့် လေတပ်သည် ရုရှားမှ ဝယ်ယူသည့် MiG- 29 UB ၁၂ စင်း နှင့်အတူ ကိရိယာတန်ဆာပလာအသစ်များ ရရှိလိုက်၏။ ၂၀၀၉ တွင် လေတပ်က နောက်ထပ် လေယာဉ်ဝယ်ယူမှုပြုကြောင်းလည်း သိရသည်။^၅

မြန်မာပြည်၏ စစ်လက်နက်ပစ္စည်းများ ခေတ်မီအောင် ဆောင်ရွက်ခြင်း အပြင် မြောက်ကိုရီးယားမှ နျူကလီးယားနည်းပညာ အကူအညီရသည် ဟူသော ထင်မြင်ချက်ကလည်း အတောမသတ်ခဲ့ပါ။ ၂၀၀၉ ဩဂုတ်တွင် ဩစတြေးလျနိုင်ငံ ဆစ်ဒနီ နံနက်ခင်းသံတော်ဆင့်သတင်းစာက တပ်မတော်သည် မြောက်ကိုရီးယား အကူအညီဖြင့် ပလူတိုနီယံစက်ရုံတစ်ခုတည်ဆောက်နေကြောင်း ဖော်ပြသည်။ မြန်မာတပ်မတော်အရာရှိဟောင်း တစ်ယောက်ပြောသည့် စကားအပေါ် အခြေခံထားသည့် သတင်းပါ။ ထို့ပြင် ၂၀၁၀ ဩဂုတ်တွင် အော်စလို အခြေစိုက် လွတ်လပ်သော မီဒီယာအဖွဲ့အစည်းတစ်ခုဖြစ်သည့် မြန်မာပြည် ဒီမိုကရေစီအသံ (DVB) က သတင်းဆောင်းပါး တစ်ပုဒ်ထုတ်လွှင့်ပြီး မြန်မာပြည်၏ နျူကလီးယားစီမံကိန်း အပေါ် စိစစ်လေ့လာချက်တစ်ခုကို ထုတ်ပြန်ခဲ့ရာ ယင်း၏ နိဂုံးတွင် “မြန်မာသည် နျူကလီးယားအစီအစဉ်အဆင့်များစွာကို ကြိုးပမ်းနေသည်မှာ ဖြစ်ကောင်းဖြစ်နိုင် ဖွယ် ရှိသည်။ စံမီသော အင်ဂျင်နီယာပုံကြမ်းများနှင့် ဓာတ်ပုံများထဲမှ အရာဝတ္ထု များ၏ အကြမ်းထည်ပုံပန်းများကို ထောက်၍ မော်လီကျူးဆိုင်ရာ လေဆာအိုင်ဆို တုပ်ခွဲခြားခြင်း ပရိုဂျက်လို သဘာဝမကျသော ကြိုးပမ်းမှုများမှာ အောင်မြင်မှုကို မြန်မာပြည်လက်လှမ်းမီဖို့ အဝေးကြီးပါ” ဟု ဖော်ပြထား၏။^{၁၀} ထိုအတောအတွင်း ကျွမ်းကျင်သူတစ်ယောက်က တပ်မတော်သည် ယင်း၏ အမှုထမ်းစရာကိစ္စကို ပြည်တွင်းလုံခြုံရေးမှ ပြည်ပလုံခြုံရေးသို့ ကူးပြောင်းစပြုနေပြီဟု ထောက်ပြ ထား၏။^{၁၁}

တပ်ဖွဲ့ဝင်အင်အားတိုးချဲ့ရန်နှင့် လက်နက်များခေတ်မီအောင် ပြုရန် အတွက် မည်မျှ ကြီးကျယ်ခမ်းနားသည့် မဟာဗျူဟာပေါ်တွင် အခြေတည်ကာ ကြိုးပမ်းထားသည်ကို မသိရသော်လည်း ဤကြိုးပမ်းမှုများက တပ်မတော်၏ လုပ်နိုင်စွမ်းကို ပိုမိုကောင်းမွန်လာစေသည်မှာကား အမှန်ပါ။ ၁၉၈၈ တုန်းက အခြေ အနေနှင့် နှိုင်းယှဉ်လျှင် မြန်မာပြည်တစ်ဝန်းရှိ သောင်းကျန်းသူများ၏ အရှိန် အဝါသည် အကြီးအကျယ် ဆုတ်ယုတ်ခဲ့ပါပြီ။ အထူးဒေသ (၂) ဟောင်း (၀ ဒေသ) ကို ထိန်းချုပ်ထားပြီး အင်အား ၂၀,၀၀၀ ခန့်ရှိသည့် UWSA မှ လွဲ၍ တပ်မတော် နှင့် ထိပ်တိုက်တွေ့နိုင်လောက်သည့် တပ်ဖွဲ့ မရှိတော့။

ဗိုလ်သန်းရွှေ၏ ခေါင်းဆောင်မှု

၁၉၉၂ တွင် ဗိုလ်ချုပ်ကြီးသန်းရွှေသည် တပ်မတော်ကို ကွပ်ကဲပါသည်။ သူ့ အာဏာ မရခင်က သူ့ကို လူတွေ သိပ်မသိကြစေကာမူ သူသည် နှစ်ပေါင်း ၂၀ နီးပါး တိုင်းပြည်အုပ်ချုပ် မင်းလုပ်နိုင်ခဲ့၏။ သူ ဘယ်လို လုပ်နိုင်ခဲ့ပါသလဲ။

ဗိုလ်သန်းရွှေကို ကျောက်ဆည်မြို့နယ်အတွင်း ရွာတစ်ရွာတွင် မွေးဖွား သည်။ ၁၉၃၃ ဖေဖော်ဝါရီ ၂။ ၁၉၅၁ တွင် အထက်တန်းကျောင်းအောင်မြင် ပြီး နောက် မိတ္ထီလာစာတိုက်တွင် တစ်နှစ်ခန့် လုပ်ကိုင်သည်။ ၁၉၅၃ တွင် ဗိုလ်သင်တန်း ကျောင်း အပတ်စဉ် (၉) သို့ တက်ရောက်ပြီးနောက် ခြေလျင် တပ်ရင်း (၁) တွင် ဒု-ဗိုလ်အဖြစ် တာဝန်ပေးခြင်းခံရ။ ကရင်ပြည်နယ်၊ ရှမ်းပြည်နယ်တောင်ပိုင်းနှင့် သံလွင်မြစ် အရှေ့ဘက်ကမ်းဒေသတို့တွင် KNU နှင့် ဗကပတို့ကို တိုက်ခိုက်ခဲ့သည်။ ထို့နောက် စိတ်ဓာတ်စစ်ဆင်ရေးသို့ ပြောင်းရွှေ့ပြီး ဗဟိုနိုင်ငံရေးတက္ကသိုလ်တွင် လုပ်ကိုင်ခဲ့စဉ်အတွင်း ရှေ့တန်း စစ်မြေပြင်နှင့် လေးနှစ်ခန့် ကင်းကွာခဲ့။ ထို့နောက် အသစ်တည်ထောင်လိုက်သည့် အမှတ် (၇၇) ခြေလျင်တပ်မ၏ အစိတ်အပိုင်းဖြစ် သည့် (၁၀၁) ခြေလျင်တပ်ရင်းတွင် ၁၉၆၆ မှစ၍ တပ်ခွဲမှူးအဖြစ် ကရင်ပြည်နယ်၊ ဧရာဝတီ မြစ်ဝကျွန်းပေါ်ဒေသနှင့် ပဲခူးရိုးမစစ်ဆင်ရေးများတွင် ပါဝင်ခဲ့။ အသက် ၃၇ နှစ် (၁၉၇၀) တွင် အမှတ် (၁) ခြေလျင်တပ်ရင်း တပ်ရင်းမှူးဖြစ်လာပြီး ရှမ်းပြည်နယ်မြောက်ပိုင်းနှင့် သံလွင်မြစ်အရှေ့ဘက်ကမ်းဒေသတို့တွင် စစ်ဆင် ရေးများ ဆင်နွဲ့ခဲ့။

၁၉၇၅ တွင် ရန်ကုန်ရှိ စစ်ဦးစီးရုံးသို့ ရောက်လာသည်မှာ စစ်ဆင်ရေး အဖွဲ့တွင် စစ်ဦးစီး (ပထမတန်း) (စစ်ဆင်ရေး)အဖြစ် နှစ်နှစ်ခန့် တာဝန် ထမ်းဆောင်ရန် ဖြစ်သည်။ ထို့နောက် အမှတ် (၈၈) ခြေလျင်တပ်မတွင် ဒု- တပ်မမှူး အဖြစ် ခန့်ထားခြင်း ခံရ။ ၁၉၈၀ တွင် တပ်မမှူးအဖြစ် ရာထူးတက် ပြီး ရှမ်းပြည်နယ် တွင် ဗကပ စစ်ဆင်ရေးများကို ကွပ်ကဲခဲ့။^{၁၂} ၁၉၈၃ တွင် အနောက်တောင်တိုင်း စစ်ဌာနချုပ်တိုင်းမှူး။ ၁၉၈၅ တွင် ဒု-ကာကွယ်ရေး ဦးစီးချုပ် (ကြည်း)။ ၁၉၈၈ တွင် အာဏာသိမ်းပွဲမှာ ပါဝင်။ တပ်မတော်အတွင်း နံပတ် (၂) နေရာသို့ ဗိုလ်သန်းရွှေတက်လှမ်းလာနိုင်သည်မှာ ရှမ်းပြည်နယ်တွင် ဗကပ စစ်ဆင်ရေးများ အောင်မြင်မှုရခြင်းနှင့် အထက်လူကြီးများအား နာခံ ခြင်းတို့ကြောင့် ဖြစ်သတဲ့။

ထို့နောက် ၁၉၉၂ တွင် နဝတ ဥက္ကဋ္ဌနှင့် တပ်မတော်ကာကွယ်ရေး ဦးစီးချုပ် ဗိုလ်ချုပ်ကြီးစောမောင် နာမကျန်းဖြစ်ပြီး တာဝန်များ မထမ်းရွက်နိုင်သောအခါ ဗိုလ်သန်းရွှေသည် နိုင်ငံအကြီးအကဲအဖြစ် ရာဇပလ္လင်ပေါ်သို့ ရောက်ရှိလာ၏။^{၁၃}

ဗိုလ်သန်းရွှေ၏ အသက်မွေးဝမ်းကျောင်းဘဝကို ကြည့်လျှင် စစ်ဆင်ရေး အောင်မြင်မှုများမှတစ်ဆင့် ထိပ်ဆုံးသို့ တက်ရောက်လာသည့် စစ်သားစင်စစ် ကေနံ ဖြစ်ကြောင်း တွေ့ရသည်။ ၁၉၈၀ ပြည့်လွန်နှစ်များအတွင်း လမ်းစဉ်ပါတီ ဗဟို ကော်မတီဝင်တစ်ယောက် ဖြစ်ခဲ့။ အာဏာရပြီးသည်နှင့် တစ်ပြိုင်နက် တပ်မတော် ဖွံ့ဖြိုးရေးကို စတင် ဦးစားပေးတော့သည်။ သူသည် ပြည်သူ့ထောက်ခံမှုကို ဘယ်တုန်းကမျှ မရဖူးသော်လည်း ဤအချက်သည် သူ့အတွက်သော်လည်း ကောင်း၊ တပ်မတော်အတွက်သော်လည်း အရေးမကြီးပါ။ တပ်မတော်ထဲမှ လူများအား ဩဇာညောင်းစေသည်မှာ ဗိုလ်သန်းရွှေ၏ စစ်ဆင်ရေးအောင်မြင်မှုများ ဖြစ်သည်။ ထို့ကြောင့် အစိုးရအဖွဲ့ကို ထိန်းထားရာတွင် ဗိုလ်သန်းရွှေအတွက် အရေးအကြီး ဆုံးအချက်မှာ တပ်မတော် ထောက်ခံမှုပါ။ ပြည်သူ့ထောက်ခံမှုရအောင် ကြိုးပမ်း နေဖို့မဟုတ်။ တပ်မတော် ထောက်ခံမှုရအောင် ကြိုးပမ်းရာတွင် သူ အောင်အောင် မြင်မြင်ရှိကြောင်းကို ဗိုလ်သန်းရွှေ၏ နှစ်ပေါင်း ၂၀ အာဏာရှင်ဖြစ်မှုက ပြောပြနေ သည်။ သူ ဘယ်လို အောင်မြင်တာလဲ။

ပထမဦးဆုံး ဗိုလ်သန်းရွှေသည် အငြိမ်းစားယူခြင်းဆိုင်ရာ ဥပဒေကို ချိုးဖောက်လိုက်သည်။ သူသည်လည်းကောင်း၊ ဒု-တပ်မတော်ကာကွယ်ရေးဦးစီးချုပ် ဗိုလ်မောင်အေးသည်လည်းကောင်း အငြိမ်းစားယူရမည့် အသက်ကျော်လွန်သည့် တိုင်အောင် တပ်မတော်မှ မထွက်ခွာကြ။ အငြိမ်းစားယူရမည့် အသက်တွင် အခြား တပ်မတော်အရာရှိများ တပ်မတော်မှ ထွက်ခွာကြသော်လည်း ဤလူနှစ်ယောက် သည် ထိုအချိန်က ဗိုလ်သန်းရွှေအား ဆက်ခံမည့်သူဖြစ်လာနိုင်ဖွယ် ရှိသည်ဟု ယူဆခံရသည့် သူရရွှေမန်းလို လက်ထောက်များ၊ ထို့ပြင် ဗိုလ်သန်းရွှေ လူဟောင်း များဖြစ်ကြသည့် ဗိုလ်ခင်ညွန့်နှင့် ဗိုလ်တင်ဦးတို့နှင့်အတူ အငြိမ်းစားယူရမည့်အသက် ကျော်လွန်သည့်တိုင် တပ်မတော်ထဲမှ ပေကတ်နေကြသည်။

တပ်မတော်မှ ထွက်ခွာသည့် အရာရှိများမှာ အခြားဝန်ကြီးဌာနများနှင့် နိုင်ငံပိုင် စီးပွားရေးလုပ်ငန်းများအတွင်း သူတို့အတွက် ပြင်ဆင်ထားသည့် ရာထူး များသို့ ပြောင်းရွှေ့သွားကြသည်။ တပ်မတော်မှ ထွက်ခွာသည့် စစ်တိုင်းမှူးများက

ဝန်ကြီး (သို့မဟုတ်) ဒု-ဝန်ကြီး ရာထူးကို ယူကြသည်။ အလယ်အလတ်အဆင့်ရှိ အရာရှိများက သူတို့၏ ရာထူး အဆင့်နှင့် လိုက်လျောညီထွေရှိသည့် ရာထူးများ ရကြ၏။ အလယ်အလတ်အဆင့်ရှိ အရာရှိများ အရပ်ဘက်အရာရှိများဖြစ်လာရန် အငြိမ်းစား ယူကြသော်လည်း ဝန်ကြီး အဆင့်ရှိသူများအပြားက မူလရာထူးနှင့် တစ်ပြိုင်တည်း ထမ်းဆောင်ကြသည်။ ဤနည်းမှာ ဦးနေဝင်းထံမှ ဆင်းသက်လာ သည့် နည်းဖြစ်သည်။ အပြောင်းအလဲ မရှိ။ ဤနည်းက အရာရှိများအား တပ်မတော် မှ အေးအေးဆေးဆေး ထွက်ခွာသွား နိုင်စေရန် အထောက်အကူပြုပါသည်။ ရာထူး တိုးမှု တန်ဖိုးသည့်အတွက် အရာ ရှိများ မကျေမနပ် မဖြစ်နိုင်။ သို့သော် တစ်ချိန် တည်းမှာပင် ဗိုလ်သန်းရွှေသည် တပ်မတော်ကာကွယ်ရေးဦးစီးချုပ်ရာထူးကို ကာလ ကြာရှည်စွာ ယူထားလေသည်။ ထို့ပြင် အရာရှိများအား အခြားဝန်ကြီးဌာန များနှင့် ချိတ်ဆက်ထားခြင်းဖြင့် နိုင်ငံအပေါ် တပ်မတော်အာဏာ လွှမ်းမိုးမှုကို ဆက်လက် ထိန်းသိမ်းထားနိုင်ပေ၏။

အရာရှိအစုများကိုလည်း ဗိုလ်သန်းရွှေတိုးခဲ့ပါသည်။^{၁၄} စစ်တက္ကသိုလ် တက်ရောက်သည့် ဗိုလ်လောင်းအရေအတွက်ကို ကြည့်ခြင်းဖြင့် ဤအချက်သည် ထင်ရှားသိသာ၏။ ၁၉၈၉ အပတ်စဉ် (၃၀) တွင် ဗိုလ်လောင်း ၁၂၇ ယောက် ကျောင်းဆင်းခဲ့သည်။ ထို့နောက် ၁၉၉၀ တွင် ၁၂၀၊ ၁၉၉၁ တွင် ၁၀၃၊ ၁၉၉၂ တွင် ၈၃၊ ၁၉၉၃ တွင် ၁၆၂၊ ၁၉၉၄ တွင် ၁၃၀၊ ၁၉၉၅ တွင် ၁၃၅၊ ၁၉၉၆ တွင် ၂၂၉၊ ၁၉၉၇ တွင် ၂၂၇၊ ၁၉၉၈ တွင် ၂၀၇ နှင့် ၁၉၉၉ တွင် ၂၃၇ အသီးသီး ကျောင်းဆင်းခဲ့ကြသည်။ ဤသို့ တဖြည်းဖြည်း အရေအတွက် တိုးလာရာမှ စစ်တက္ကသိုလ် အပတ်စဉ် (၄၅) (၂၀၀၃) တွင် ကြည်း တပ်တစ်ခုတည်းအတွက် ဗိုလ်လောင်းအရေအတွက် ၈၂၀ အထိ ထောင် တက်သွား၏။ အပတ်စဉ် (၄၆) (၂၀၀၄) တွင် ၁၉၂၂ အထိ နှစ်ဆကျော် တိုးသွားပြန်သည်။ အပတ်စဉ် (၅၀) (၂၀၀၇) တွင် ဗိုလ်လောင်း ၁၉၆၅ ရှိပြီး အပတ်စဉ် (၅၁) (၂၀၀၈) တွင် ဗိုလ်လောင်း ၁၁၆၉ သို့ လျော့ကျသွားသည့်မှာ မည်သည့်အကြောင်းကြောင့်ဟု မသိရသော်လည်း အပတ်စဉ် (၅၂) (၂၀၀၉) တွင် ဗိုလ်လောင်း ၂၄၄၀ သို့ ခုန်တက်လာပြန်၏။ ဤသည်မှာ ၁၉၉၀ ပြည့် လွန်နှစ်များ၏ နိဂုံးပိုင်းတုန်းကနှင့် စာလျှင် ဆယ်ဆ တိုးလာခြင်းပါ။ ၂၀၀၈ သို့ ရောက်ချိန်တွင် စစ်တက္ကသိုလ် ဗိုလ်လောင်း ၈၀၀၀

ခန့် ရှိရာ အရာရှိ လေ့ကျင့်မှု ဤနှုန်းအတိုင်း ဆက်သွားလိမ့်မည်ဟု ခန့်မှန်းရသည်။ တပ်မတော် ဆေးတက္ကသိုလ် (၁၉၉၃ တွင် ဖွင့်လှစ်)၊ တပ်မတော် နည်းပညာ တက္ကသိုလ် (၁၉၉၄ တွင် ဖွင့်လှစ်) နှင့် အခြားအရာရှိ သင်တန်းကျောင်းများပါ ပေါင်းလျှင် ၂၀၀၇၊ ၂၀၀၈ နှင့် ၂၀၀၉ တို့တွင် ကော်မရှင်ရ ဗိုလ်လောင်းအရေ အတွက် ၂၁၂၇၊ ၁၅၈၅ နှင့် ၂၉၄၈ အသီးသီးရှိကြောင်း အရာရှိပြန်တမ်းများတွင် ဖော်ပြပါရှိသည်။

ယခုကဲ့သို့ အရာရှိအစု တိုးချဲ့လာသဖြင့် ငွေကြေးထောက်ပံ့ဖို့လိုအပ်၏။ တည်ငြိမ်သော စီးပွားရေးရင်းမြစ်များကို တပ်မတော်သည် ဖော်ထုတ်ရမည်။ အကြောင်းမှာ အရာရှိသစ်များ နောင်နှစ်ပေါင်း ၃၀ မှ ၄၀အထိ တာဝန်ထမ်း ဆောင်ကြမည် ဖြစ်သောကြောင့်ပါ။ ၂၀၀၀ ပြည့်လွန်နှစ်များအတွင်း အရာရှိ အစု တိုးချဲ့လာခြင်းအတွက် သဘာဝဓာတ်ငွေဝင်ငွေများက အထောက်အပံ့ ဖြစ်စေမည့် အဓိကဖက်တာတစ်ခုဖြစ်လိမ့်မည်ဟု ယူဆရသည်။ အခြားဖြစ်နိုင် ခြေရှိသည့် ဖက်တာတစ်ခုမှာ ဈေးကွက်စီးပွားရေးသို့ ကူးပြောင်းခြင်းဖြစ်၏။ ယင်းက ကိုယ်ကျိုး စီးပွားအဆောက်အအုံသစ် တစ်ခုတည်ဆောက်ရန် တပ်မတော်ကို အခွင့်အရေး ပေးထားသည်။ ယင်းအတွက် နည်းလမ်းတစ်ခုမှာ တပ်မတော်ပိုင် ကော်ပိုရိတ် အုပ်စု။ အောက်တွင် ဥပမာနှစ်ခု ဖော်ပြထားပါသည်။

ဥပမာတစ်ခုမှာ ၁၉၉၀ တွင် တည်ထောင်သည့် ပြည်ထောင်စုမြန်မာနိုင်ငံ စီးပွားရေးဦးပိုင် လီမိတက်။ ယင်း၏ တရားဝင်ရည်ရွယ်ချက်မှာ တာဝန်ထမ်းဆောင် ဆဲ စစ်သည်များနှင့် အငြိမ်းစားစစ်သည်များအတွက် သက်သာချောင်ချိရေး အစီ အစဉ်တစ်ခုအဖြစ် ဆောင်ရွက်ရန်။ ဦးပိုင်၏ ရှယ်ယာများကို ကာကွယ်ရေးဝန်ကြီး ဌာန စစ်လက်နက်ပစ္စည်းဝယ်ယူရေး ညွှန်ကြားရေးမှူး ရုံး၊ တာဝန်ထမ်းဆောင်ဆဲ စစ်သည် ၃၅,၅၄၄ ယောက်နှင့် အငြိမ်းစားစစ်သည် ၆,၀၆၉ ယောက်နှင့် တပ်မတော် နှင့် တွဲဖက်ထားသည့် ယူနစ်တို့က ပိုင်ဆိုင်ကြပြီး ၂၀၀၇ တွင် ယင်း၏ တရားဝင် ခွင့်ပြုထားသည့် ရင်းနှီးငွေမှာ ကျပ် ၄၀ ဘီလျံ။^{၁၂} ၂၀၀၂ မတိုင်ခင်အထိ စစ်ရေးချုပ် ရုံးလက်အောက်တွင် ရှိခဲ့သည့် ဦးပိုင်လီမိတက်သည် လောလောဆယ်တွင် De-fence Industries ညွှန်ကြားမှုရုံးလက်အောက်တွင် ရှိနေပြီး ၂၀၀၇ တွင် ရာနှုန်း ပြည့်ပိုင်ဆိုင်သည့် ကုမ္ပဏီ ၃၅ ခု၊ လက်အောက်ခံအစုစပ်လုပ်ငန်း ကိုးခုနှင့်

ပေါင်းစည်းထားသည့် အစုစပ်လုပ်ငန်း ခုနစ်ခုတို့ ရှိနေပြီ။ ယင်း၏ အမြတ်မှာ ၂၀၀၆ ဘဏ္ဍာရေးနှစ်တွင် ကျပ် ၁၂ ဘီလျံ။^{၁၆} တပ်မတော်ပိုင်ဆိုင်သည့် အခြား ကော်ပိုရိတ်အုပ်စုတစ်ခုမှာ ပြဋ္ဌာန်းဥပဒေအမှတ် (၄) အရ ၁၉၉၇ တွင် တည်ထောင် သည့် မြန်မာ့စီးပွားရေးကော်ပိုရေးရှင်း။ ယင်းသည် စစ်ထောက်ချုပ်ရုံးလက်အောက် တွင် ရှိပြီး သံနှင့်သံမဏိ၊ ဘီလပ်မြေ၊ စကျင်ကျောက်၊ သကြား၊ မက်သနော၊ အိမ်မိုး သွပ်ပြား၊ ဆေးဝါး၊ ကြေးနန်းကြိုး၊ ကျောက်မီးသွေးနှင့် ဘီယာထုတ်လုပ်၊ ရောင်းချ သည့် ဧရာမ စီးပွားရေးလုပ်ငန်းရပ်ဝန်းကြီးကို လွှမ်းခြုံထား၏။^{၁၇} ယင်းတို့အပြင် ဒေသဆိုင်ရာ တပ်မတော်ယူနစ် များကလည်း ကိုယ်ပိုင် စီးပွားရေးလုပ်ငန်းများ အသီးသီး အသက အသက လုပ်ကိုင်ကြသည်။

တပ်မတော်သည် မိမိအကျိုးစီးပွားချဲ့ထွင်ရန်အလို့ငှာ ဤကော်ပိုရိတ် အုပ်စုများ တည်ထောင်ရာတွင် မိမိအာဏာကို အသုံးပြုခဲ့ကြောင်း ယုံမှားဖွယ် မရှိချေ။ နိုင်ငံတော်ဘတ်ဂျက်မှ ရသည့် အရာရှိများနှင့် စစ်သားများအတွက် ဝင်ငွေ မလုံ လောက်ပုံကိုလည်း ဤအချက်က ဖော်ပြနေပါသည်။ နည်းနည်း ခေတ်နောက် ကျနေပြီဖြစ်သည့် ဇယားတစ်ခုတွင် ၂၀၀၆ တုန်းက အရာရှိလစာများကို အောက်ပါ အတိုင်း တွေ့ရ၏။ ဗိုလ်ချုပ်ကြီး-ကျပ် ၈၀၀,၀၀၀ (ဒေါ်လာ ၆၄၀ ခန့်)၊ ဒုတိယ ဗိုလ်ချုပ်ကြီး-ကျပ် ၆၀၀,၀၀၀ (ဒေါ်လာ ၄၈၀ ခန့်)၊ ဗိုလ်ချုပ်-ကျပ် ၄၀၀,၀၀၀ (ဒေါ်လာ ၃၂၀ ခန့်)၊ ဗိုလ်မှူးချုပ်-ကျပ် ၃၀၀,၀၀၀ (ဒေါ်လာ ၂၄၀ ခန့်)။ တပ်သား နှင့် ဒု-တပ်ကြပ်တို့၏ လစာမှာ ကျပ် ၁၆,၀၀၀ (ဒေါ်လာ ၁၂ ဒသမ ၈ ခန့်)နှင့် ကျပ် ၂၂,၀၀၀ (ဒေါ်လာ ၁၇ ဒသမ ၆ ခန့်) အသီးသီးဖြစ်ကြသည်။^{၁၈} ဤလစာများ နည်းလွန်းသည်မှာ အထင်အရှားပါ။ သို့သော် ဗိုလ်ချုပ်ကြီးအဆင့်အရာရှိများသည် မြန်မာပြည်တွင် အခွင့်ထူးခံ လူတန်းစာတစ်ရပ်ပါ။ တကယ်တော့ သူတို့ အတိုင်း ထက် အလွန် ချမ်းသာကြသည်။ အဓိပ္ပာယ်မှာ သူတို့၏ ဝင်ငွေအများစုသည် ဘတ်ဂျက်ပြင်ပမှ (တရားဝင်ရင်းမြစ်ပြင်ပမှ) ဖြစ်သည်ဟု ဆိုလိုခြင်းပါ။ ဘတ်ဂျက် ပြင်ပရင်းမြစ်များသည် စစ်တပ်ကော်ပိုရေးရှင်းများမှ ရသည့် ဝင်ငွေများနှင့် ဦးစား ပေးဆက်ဆံမှုကို တုံ့ပြန်သောအားဖြင့် ပုဂ္ဂလိက ကုမ္ပဏီများက ပေးသည့် “တရားဝင် မဟုတ်သော ဝင်ငွေ” များဖြစ်သည်မှာ သေချာသလောက် ရှိ၏။ ဤအချက်ကို အကြောင်းပြု၍ ထူးအုပ်စုမှ တေဇ၊ ဇေကမ္ဘာ အုပ်စုမှ ခင်ရွှေနှင့် မက်ဆ်အုပ်စုမှ

ဇော်ဇော်တို့လို ဩဇာတိက္ကမရှိသော ခေတ်သစ်ဇောတိက၊ ဇဋိလ၊ ကာကောဏ္ဍ သူကြွယ်ကြီးများဟု ဆိုသည့် (ဗိုလ်ချုပ်ကြီးများထံမှ လိုက်လျောမှုအလို့ငှာ တက်တက်ကြွကြွ ကြီးပမ်းကြသည့်) စီးပွားရေး စွမ်းဆောင်ရှင်များ ပေါ်ထွက်လာ ခြင်းဖြစ်သည်။ ဤသို့ဖြင့် တပ်မတော်သည် မိမိ စီးပွားရေးအကျိုးရလဒ် ချဲ့ထွင်ရန် အတွက် မြန်မာပြည်၏ ဈေးကွက်စီးပွားရေးအရွေ့ကို အသုံးချခဲ့၏။

ဗိုလ်သန်းရွှေခေါင်းဆောင်မှုကို ပြန်ပြောင်းကြည့်သော် သူသည် ၁၉၉၂ နောက်ပိုင်းတွင် နိုင်ငံအကြီးအကဲနှင့် တပ်မတော်ကာကွယ်ရေးဦးစီးချုပ်အဖြစ် အကြွင်းမဲ့ အာဏာကို မလွတ်တမ်း ဆုပ်ကိုင်ထားခဲ့သူ။ အရာရှိများ ဟိုပြောင်း သည် ရွှေ့လုပ်ခြင်းကို စစ်တုရင်ကစားသလို ပိုင်နိုင်ကျွမ်းကျင်စွာ ဆောင်ရွက်ခြင်းဖြင့် စီမံခန့်ခွဲမှုကို ထိန်းထားခဲ့သူ။ ဈေးကွက်စီးပွားရေး အရွေ့ကို တုံ့ပြန်ကာ တပ်မတော် ကိုယ်ကျိုး စီးပွားကို ပြန်လည်တည်ဆောက်ခြင်းဖြင့် တပ်မတော်ကို ထိန်းချုပ်ခဲ့သူ။ ဤသို့ဖြင့် အာဏာရှင်အဖြစ် သူ့ကိုယ်ပိုင်ရပ်တည်မှုကို အထောက်အကူဖြစ်စေခဲ့ သူ။

ဘာ သစ်တာလဲ

၂၀၁၁ မတ်။ အစိုးရသစ်ကူးပြောင်းမှုအတွက် လမ်းဖယ်ပေးရန်အလို့ငှာ တပ်မတော် ကာကွယ်ရေးဦးစီးချုပ်နှင့် နိုင်ငံအကြီးအကဲရာထူးများမှ ဗိုလ်သန်းရွှေ ဆင်းသွားပါ သည်။ ဤကူးပြောင်းမှုသည် မြန်မာပြည်အတွက် မည်သည့် အဓိပ္ပာယ်ဆောင်သလဲ။ အစိုးရ မတည်ငြိမ်မှုကြောင့် နအဖအနေဖြင့် ကူးပြောင်းမှုဆောင်ရွက်ရန် မရှိသည်ကို ကျွန်တော်တို့ အရင်ဆုံး နားလည်ထားသင့်သည်။ ၁၉၈၈ မှ စ၍ အစိုးရသည် ယင်း၏ တည်ငြိမ်မှုကို တစ်ရစ်ချင်း မြှင့်တင်ခဲ့သည်။ တပ်မတော်အခြေပြု နဝတနှင့် သဘာဝဓာတ်ငွေ့တင်ပို့မှု အခြေပြုဘဏ္ဍာရေးအုတ်မြစ်ကို တည်ဆောက်ခဲ့သည်။ နအဖသည် ဖွဲ့စည်းပုံအခြေခံဥပဒေရေးဆွဲခြင်း၊ ဖွဲ့စည်းပုံအခြေခံဥပဒေ အတည်ပြု ရေးအတွက် ပြည်လုံးကျွတ်ဆန္ဒခံယူခြင်းနှင့် အထွေထွေ ရွေးကောက်ပွဲ အပါအဝင် ၂၀၀၃ တွင် ထုတ်ပြန်သည့် “အဆင့်ခုနစ်ဆင့်ပါ လမ်းပြမြေပုံ”^၁ နှင့် အတူ ဖြည်းဖြည်းနှင့် မှန်မှန် ခရီးဆက်နေ၏။ ထိုအတောအတွင်း လမ်းပြမြေ ပုံကို ဝန်ကြီး ချုပ်အဖြစ် ကြေညာခဲ့သည့် ဗိုလ်ခင်ညွန့်သည် ၂၀၀၄ နိုဝင်ဘာတွင် အာဏာ

ကုလားထိုင်မှ လျှောက်သွားပြီး ၂၀၀၇ တွင် သံဃာများဦးဆောင်သည့် အစိုးရ ဆန့်ကျင်ရေး ဆန္ဒပြပွဲများ ဖြစ်ပွား၏။ ဤဖြစ်ရပ်များ ပေါ်ပေါက်စေကာမူ လမ်းပြ မြေပုံကို မရုပ်သိမ်း။ ဤအချက်က လမ်းပြမြေပုံနှင့်အတူ ဆက်လက် စခန်းသွားရန် ဗိုလ်သန်းရွှေ ရည်ရွယ်ချက်ပြင်းပြပုံကို ဖော်ပြသည်။ ဒါဖြင့် ကူးပြောင်းမှုကို ဗိုလ်သန်းရွှေ ဘာကြောင့် လိုအပ်ပါသလဲ။

အဓိကအကြောင်းမှာ ဗိုလ်သန်းရွှေ၏ အသက်အရွယ်ပါ။ လမ်းပြမြေပုံ ကြေညာသည့် ၂၀၀၃ တွင် သူ့အသက် ၇၀ ရှိနှင့်ပြီ။ အစိုးရ ဘယ်လောက် တည်ငြိမ် သည်ဖြစ်စေ လူသည် ဇရာဒဗ္ဗလနှင့် မြေကြီးလက်ခတ်မလွဲ ကြိုတွေ့ရအံ့။ မည်သည့် အာဏာရှင်မျှ နိစ္စသဘော မဆောင်ပါ။ ဒါဖြင့် သူ့အငြိမ်းစား ယူပြီးနောက် တိုင်းပြည် နှင့် တပ်မတော်အတွက် ဗိုလ်သန်းရွှေ ဘာတွေ ပြင်ဆင်ထားခဲ့မလဲ။ အနာဂတ် အတွက် သိန္နေ သိန္နေ ဖြည်းဖြည်းနှေးနှေးချင်းသာ ဖွံ့ဖြိုးမည့် အစီအစဉ် တစ်ရပ်ကို သူနှင့် သူ့ကွပ်ကဲမှုအောက်ရှိ တပ်မတော်က ဆောင်ရွက်ခြင်းဖြစ်သည်ဟု စေ့စေ့ တွေးသော် ရေးရေးပေါ်လာပါသည်။ ယင်း အစီအစဉ်တွင် (၁) အစိုးရ ဆန့်ကျင်ရေး လက်နက်ကိုင်အုပ်စုများကို တပ်မတော်အတွင်း သွတ်သွင်းခြင်းဖြင့် သောင်းကျန်းမှု နိဂုံးချုပ်စေရန်၊ (၂) ဖွဲ့စည်းပုံအခြေခံဥပဒေသစ်တစ်ရပ်ပြဋ္ဌာန်းပြီး အထွေထွေ ရွေးကောက်ပွဲ ကျင်းပပေးခြင်းဖြင့် ယာယီအစိုးရ၏ သက်တမ်းရှည်လျားမှုကို နိဂုံး ချုပ်စေရန်၊ (၃) တပ်မတော်နှင့် နိုင်ငံခေါင်းဆောင်ပိုင်းတွင် မျိုးဆက်အပြောင်းအလဲ ဖြင့် ဆက်လက်စခန်းသွားရန်တို့ ပါဝင်၏။ ဤလိုအစီအစဉ်မျိုးကို ဘယ်တုန်းကမျှ အသိမပေးခဲ့ဖူးသည့်အလျောက် ဤဖော်ပြချက်သည် ထင်ကြေးဖြစ်သော်လည်း ၂၀၀၃ နောက်ပိုင်း ဖွံ့ဖြိုးမှုများကို ၂၀၁၁ တွင် စတင်မည့် ဗိုလ်သန်းရွှေ အလွန် အစိုးရတစ်ရပ်သို့ ကူးပြောင်းမှု၏ ရှေ့တော်ပြေးအဖြစ် ရှုမြင်နိုင်ပေ၏။

ယခုအထိ ဗိုလ်သန်းရွှေ၏ အစီအစဉ်ဟု ထင်ရသည့်အရာသည် ဖြစ်ထွန်းမှုဆီသို့ မှန်မှန်ရွေ့လျားနေပါသည်။ နအဖအလွန် နိုင်ငံရေးစနစ်သစ်ကို ခင်းကျင်းသည့်အခါ ဖွဲ့စည်းပုံ အခြေခံဥပဒေသစ်ထဲတွင် တပ်မတော်အတွက် နိုင်ငံရေးကဏ္ဍတစ်ရပ်ထည့်သွင်းရန် သူ့ဆောင်ရွက်နိုင်ခဲ့သည်။ ဥပမာ- အပိုဒ် ၆ “အခြေခံမူများ” ၏ အပိုဒ်ခွဲ (၆) တွင် အစိုးရအဖွဲ့သစ်၏ မူတစ်ခုအဖြစ် နိုင်ငံရေး တွင် တပ်မတော်ပါဝင်ခြင်း အောက်ပါဖော်ပြချက်နှင့်အတူ ပြဋ္ဌာန်းထားသည်။

“နိုင်ငံတော်၏ အမျိုးသားနိုင်ငံရေးခေါင်းဆောင်မှုတွင် ပါဝင်ရန် တပ်မတော်အား ထောက်ကူခြင်း”။ ထို့ပြင် အပိုဒ် ၁၇၊ အပိုဒ် ၁၅ (၂) တွင်လည်း အခြားဝန်ကြီးဌာန များသို့ တပ်မတော်အရာရှိများ ယာယီ ပြောင်းရွှေ့ခြင်းကို ခွင့်ပြုထားပြီး အပိုဒ် ၁၀၉ နှင့် ၁၁၀ တို့တွင် ပြည်ထောင်စု လွှတ်တော်နှင့် အမျိုးသားလွှတ်တော် နှစ်ရပ် စလုံးရှိ ကိုယ်စားလှယ်များ၏ ၄ ပုံ ၁ ပုံ (အများဆုံး) သည် တပ်မတော်ကာကွယ်ရေး ဦးစီးချုပ်က ရွေးချယ်သတ်မှတ်သူများ ဖြစ်ရမည်ဟု ပြဋ္ဌာန်းထား၏။ ထို့ပြင် အပိုဒ် ၂၃၂၊ အပိုဒ် ၁၅ (ဂ) တွင် ကာကွယ်ရေး၊ ပြည်ထဲရေးနှင့် နယ်စပ်ရေးရာဝန်ကြီး များကို တပ်မတော်ကာကွယ်ရေးဦးစီးချုပ်တင်သွင်းသည့် ဝန်ကြီးလောင်းစာရင်းကို အခြေခံ၍ ရွေးချယ်ရမည်ဟု ဖော်ပြထား၏။ ဆိုခဲ့ပါအချက်များအပြင် “ကာကွယ် ရေး” ဟူသော သီးခြားအခန်းတစ်ခန်း (အခန်း ၇) ကိုလည်း ဖွဲ့စည်းပုံအခြေခံဥပဒေ တွင် ထည့်သွင်းထားသေးသည်။

ပြည်လုံးကျွတ်ဆန္ဒခံယူပွဲတွင် မယုံကြည်နိုင်လောက်အောင် မြင့်မားလှ သည့် ၉၂ ဒသမ ၄၅ ရာခိုင်နှုန်းရှိ မဲဆန္ဒရှင်တို့၏ ထောက်ခံမှုဖြင့် ၂၀၀၈ မေ တွင် ဖွဲ့စည်းပုံ အခြေခံဥပဒေအသစ် စတင်အကျိုးသက်ရောက်ပါသည်။ အထွေထွေ ရွေးကောက်ပွဲကိုလည်း ၂၀၁၀ နိုဝင်ဘာ ၇ တွင် ချောချောမောမော ကျင်းပဖြစ်၏။ ရွေးကောက်ပွဲကော်မရှင်၏ အလွန်အမင်း ထိန်းချုပ်ထားသော အခြေအနေများ အောက်တွင် ကျင်းပခြင်းပါ။ တပ်မတော်က ထောက်ခံသည့် ပြည်ခိုင်ဖြိုးပါတီ အနိုင် ရ၏။ တပ်မတော်ကိုယ်စားပြု လွှတ်တော် ကိုယ်စားလှယ်များတွင် ဗိုလ်မှူးကြီးအဆင့်၊ ဗိုလ်ကြီးနှင့် ဗိုလ်မှူးအဆင့်တို့မှာ ပြည်ထောင်စုလွှတ်တော်၊ အမျိုးသားလွှတ်တော် နှင့် တိုင်းဒေသကြီး/ ပြည်နယ်လွှတ်တော်များအတွက် ရွေးချယ်ထားသူများ ဖြစ်ကြ ၏။

တပ်မတော်အတွင်း မျိုးဆက်အပြောင်းအလဲနှင့် စပ်လျဉ်း၍ ဧရာမ လူအပြောင်းအရွှေ့ကြီး (စစ်တိုင်းမှူးနှင့် အထက် ၃၇ ဦး) ကို အထွေထွေ ရွေးကောက်ပွဲမတိုင်မီ ၂၀၁၀ ဩဂုတ် ၂၇ တွင် အကောင်အထည်ဖော်သည်။ ကနဦးတွင် လူအများစုက ညှိနှိုင်းကွပ်ကဲရေးမှူး (ကြည်း-ရေ-လေ) ဒုတိယ ဗိုလ်ချုပ်ကြီး သူရရွှေမန်းအား တပ်မတော်ကာကွယ်ရေးဦးစီးချုပ် ဖြစ်လာလိမ့် မည်ဟု မျှော်လင့်ထားကြ။ သို့သော် သူသည် ရွေးကောက်ပွဲတွင် အရပ်သား

ကိုယ်စားလှယ်အဖြစ် ဝင်ရောက်ယှဉ်ပြိုင်နိုင်ရန်အတွက် တပ်မတော်မှ အငြိမ်းစား ယူသွား၏။ (နေကပ်ပိုင်းတွင် သူ အရွေးခံရသည်။) ၁၉၄၇ တွင် မွေးဖွားသည့် သူရရွှေမန်းသည် အသက် ၆၃ နှစ်ရှိပြီ။ အငြိမ်းစားယူရမည့်အသက်ကို ကျော်လွန် နေပြီ။ ထို့ကြောင့် မျိုးဆက်အပြောင်းအလဲကို တင်းတင်းကြပ်ကြပ် အကောင် အထည်ဖော်သည်ဟု ယူဆစရာ ရှိ၏။ တပ်မတော်ကာကွယ်ရေးဦးစီး ချုပ်နှင့် ဒု- ချုပ်တို့အတွက် ထင်ကြေးတွေ အမျိုးမျိုးပါ။ ဗိုလ်သန်းရွှေ ပိုနေမြဲ ကျားနေမြဲ ဆက်လက်ရှိနေလိမ့်မည်။ စစ်ရေးချုပ်ဟောင်း ဒုတိယဗိုလ်ချုပ်ကြီးသူရမြင့်အောင်နှင့် အထူးစစ်ဆင် ရေးအဖွဲ့ (၃) တပ်မှူးဟောင်း ဒုတိယဗိုလ်ချုပ်ကြီး ကိုကို တို့ကို ဆုံးဖြတ်ထားပြီဟု ထင်သူတွေလည်း မနည်းပါ။ သို့သော် ဩဂုတ်အတွင်းက ညှိနှိုင်း ကွပ်ကဲရေးမှူး (ကြည်း-ရေ-လေ) အဖြစ် ခန့်ထားခံခဲ့ရသည့် ဒုတိယဗိုလ်ချုပ်ကြီး မင်းအောင်လှိုင်ကို ကာ/ချုပ်အဖြစ် ကြေညာလိုက်သည်။ ဒု-ကာ/ချုပ်ရာထူးကို အထူးစစ်ဆင်ရေးအဖွဲ့ (၆) တပ်မှူးဟောင်း ဗိုလ်ချုပ်စိုးဝင်းက ယူ၏။

ဒုတိယဗိုလ်ချုပ်ကြီး မင်းအောင်လှိုင်မှာ စစ်တက္ကသိုလ် အပတ်စဉ် (၁၉) (၁၉၇၈) ကျောင်းဆင်းဖြစ်ပြီး ဗိုလ်ချုပ်စိုးဝင်းက အပတ်စဉ် (၂၂) (၁၉၈၁) ကျောင်းဆင်းဖြစ်သဖြင့် ကာ/ချုပ်နှင့် ဒု-ကာ/ချုပ်တို့သည် အလျင် လူများထက် အသက် ၂၀ (ခန့်မှန်း) ငယ်ကြ၏။ ထိုအတောအတွင်း စောစောက ဖော်ပြခဲ့သည့် အတိုင်း ၂၀၁၀ ဩဂုတ်အတွင်း စစ်တိုင်းမှူးနှင့် အထက် အရာရှိများ အစုလိုက် အပြုံလိုက် ပြောင်းရွှေ့ကြရာ လစ်လပ်သွားသည့် သူတို့၏ နေရာများသို့ စစ် တက္ကသိုလ် အပတ်စဉ် (၂၄) အထိ ကျောင်းဆင်းများ ဝင်ရောက်ကြသည်။ ဤကဲ့သို့ အစုလိုက် အပြုံလိုက်ပြောင်းရွှေ့သွားသည်။ အရာရှိများအတွက် ဝန်ကြီး ရာထူးများ (သို့မဟုတ်) တိုင်းဒေသကြီး/ပြည်နယ်ဝန်ကြီးချုပ်ရာထူးများ စီစဉ်ပေးရသည်။ ယင်းတို့မှာ အထူးစစ်ဆင်ရေးအဖွဲ့မှူး ခြောက်ယောက်။ အဖွဲ့ (၁) တပ်မှူးဗိုလ်သာ အေးက စစ်ကိုင်းတိုင်းဒေသကြီး ဝန်ကြီးချုပ်၊ အဖွဲ့ (၃) တပ်မှူး ဗိုလ်ကိုကိုက ပြည်ထဲရေးဝန်ကြီး၊ အဖွဲ့ (၄) တပ်မှူးဗိုလ်ခင်ဇော်က တနင်္သာရီတိုင်းဒေသကြီး ဝန်ကြီးချုပ်၊ အဖွဲ့ (၅) တပ်မှူးဗိုလ်မြင့်ဆွေက ရန်ကုန်တိုင်းဒေသကြီး ဝန်ကြီးချုပ်နှင့် အဖွဲ့ (၆) တပ်မှူး ဗိုလ်အုန်းမြင့်က သမဝါယမဝန်ကြီး အသီးသီးဖြစ်လာကြသည်။ ယင်းသည် တပ်မတော်အတွင်း စည်းစနစ်ကျသော မျိုးဆက်အပြောင်းအလဲတစ်ခု ကို ဗိုလ်သန်းရွှေအောင်မြင်စွာ စီမံဆောင်ရွက်ခဲ့သည့် အထောက်အထားပါ။

ချောချောမောမော မတိုးတက်ခဲ့သည့် ဗိုလ်သန်းရွှေ၏ အစီအစဉ် တစ်ခုမှာ သောင်းကျန်းသူအုပ်စုများအား တပ်မတော်ထံသို့ သွတ်သွင်းခြင်းဖြစ်သည်။ နယ်ခြားစောင့်တပ်များ ဖွဲ့စည်းခြင်းဖြင့် ဆောင်ရွက်ရမည့်ကိစ္စဖြစ်သည်။ “ပြည်ထောင်စုအတွင်းရှိ လက်နက်ကိုင်တပ်ဖွဲ့အားလုံးသည် တပ်မတော်၏ ကွပ်ကဲမှုအောက်တွင် ရှိရမည်” ဟု ပြဋ္ဌာန်းထားသည့် ၂၀၀၈ ဖွဲ့စည်းပုံအခြေခံဥပဒေကို အခြေခံ၍ နအဖသည် ၂၀၀၉ ဧပြီတွင် နယ်ခြား စောင့်တပ်ကို စတင်ဖွဲ့စည်း၏။ ရည်ရွယ်ချက်မှာ နယ်ခြားစောင့်တပ်အား တပ်မတော်အရာရှိများ၏ ကွပ်ကဲမှုအောက်တွင် ရှိစေရန်။ ညှိနှိုင်းမှုများ ခက်ခဲမည်ဟု မျှော်လင့်ရသည်။ မျှော်လင့်ထားသည့်အတိုင်း MNDA သည် နယ်ခြားစောင့်တပ်ဖွဲ့စည်းရာတွင် မပါဝင်။ ညှိနှိုင်းမှုစတင်ပြီး လေးလသာ ကြာသေးချိန် ဩဂုတ် ၂၇ တွင် တပ်မတော်နှင့် MNDA တိုက်ပွဲဖြစ်ပွားတော့၏။ MNDA ကို အထူးဒေသ (၁) (ကိုးကန့်) က ကြီးမှူးကွပ်ကဲထားခြင်းဖြစ်သည်။ အသေအပျောက်စာရင်းမှာ တပ်မတော်ဘက်မှ ၂၆ ယောက်နှင့် MNDA ဘက်မှ ၈ ယောက်။ MNDA သည် နယ်စပ်ဖြတ်ကျော် ဆုတ်ခွာသွားပြီးနောက် နှစ်ရက်အကြာတွင် တရုတ်အာဏာပိုင်များထံ လက်နက်ချလိုက်ကြသည်။ ဤတိုက်ပွဲတွင် တပ်မတော်အနိုင်ရပြီး ဒီဇင်ဘာတွင် MNDA ကို နယ်ခြားစောင့်တပ်ထံသို့ သွတ်သွင်းလိုက်၏။ ထိုအတောအတွင်း ဒီမိုကရက်တစ် တပ်မတော်သစ်- ကချင် (NDA-K) နှင့် ကရင်နီ ပြည်သူ့လွတ်မြောက်ရေးတပ်ဦးတို့ကိုလည်း စောစောပိုင်းလများအတွင်း နယ်ခြားစောင့်တပ်ထံသို့ သွတ်သွင်းထားခဲ့ပြီးဖြစ်၏။ သို့သော် အင်အား ၂၀,၀၀၀ ခန့်ဖြင့် အကြီးဆုံး တပ်ဖွဲ့ဖြစ်သည့် UWSA ၊ ကချင်လွတ်လပ်ရေး အဖွဲ့၊ မွန်ပြည်သစ်ပါတီနှင့် KNU တို့က ငြင်းဆန်နေကြဆဲ။ လက်နက်ကိုင် တိုက်ခိုက်မှုအဆင့်သို့ ရောက်လာချိန်တွင် တပ်မတော်ဘက်က အလေးသာသော်လည်း ဒုက္ခသည်များ ထွက်ပြေးခြင်းလို အပျက်သဘောဆောင်သည့် သက်ရောက်မှုများ ရှိနိုင်၏။ တပ်မတော်အနေဖြင့် တိုက်ပွဲကြီးများကို ရှောင် ရှားလိုသည်။ တရုတ်နှင့် ထိုင်းကလည်း ဆန့်ကျင်သည်။ နယ်ခြားစောင့်တပ်ပြဿနာဖြေရှင်းနိုင်ရေးမှာ အလားအလာ မှေးမှိန်နေဆဲ။

ဤသို့ဖြင့် ဗိုလ်သန်းရွှေအလွန်ခေတ်မတိုင်မီ သောင်းကျန်းသူ ချေမှုန်းရေးစစ်ပွဲ လက်စမသတ်နိုင်သော်လည်း ယာယီအစိုးရမှ အစိုးရသစ်သို့ အကူးအပြောင်း

သည် ချောချောမွေ့မွေ့ပါ။ ပြောဖြစ်ရုံမည်ကာမထွာ ရွေးချယ်တင် မြောက်ထားသည့် အစိုးရ တစ်ရပ်ကို စတင်နေပြီဆိုသော်လည်း ယင်းသည် စစ်မှန်သော အနက်အဓိပ္ပာယ်ရှိသည့် ဒီမိုကရက်တိုက်ရေးရှင်း မဟုတ်။ ကျွန်တော်တို့ မျှော်လင့်တမ်းတလို့လည်း မရ။ မြန်မာ့နိုင်ငံရေးစနစ်သစ်ထဲတွင် တပ်မတော် တရားဝင်နစ်မြုပ်နေအောင် ဗိုလ်သန်းရွှေအစိုးရ ခြေလှမ်း လှမ်းခဲ့သလို ယင်း၏ နိုင်ငံရေးအရှိန်အဝါကို ဆက်လက် စွဲကိုင်ထားပါလိမ့်မည်။ သို့ဖြင့် ဒေါ်အောင်ဆန်းစုကြည်နှင့် ထိပ်တိုက် တွေ့မှုနှင့် သူမ သင်္ကေတပြုသည့် ဒီမိုကရေစီလှုပ်ရှားမှုတို့ သေချာပေါက် ဆက်လက် ဖြစ်ပေါ်နေတော့အံ့။

ဟန်ချက်ထိန်းခြင်းနှင့် ဩဇာတိက္ကမ

ထိန်းချုပ်ထားသည့် အကူးအပြောင်းက ဗိုလ်သန်းရွှေအလွန်ခေတ်သည် မကြာသေးမီက ပြုပြင်ပြောင်းလဲမှုများလို အပြောင်းအလဲ ကင်းရှင်းလိမ့်မည်ဟု မဆိုလိုပါ။ စင်စစ် ၂၀၁၀ ဒီဇင်ဘာ ၁၀ တွင် ပြုလုပ်သည့် စစ်တက္ကသိုလ် အပတ်စဉ် (၅၃) ဖွင့်ပွဲ၌ အနာဂတ်နှင့် စပ်လျဉ်း၍ သွယ်ဝိုက်ညွှန်းဆိုခဲ့၏။ ၁၉၈၈ မှ စတင်သည့် စီးပွားရေး ဖွံ့ဖြိုးမှုရလဒ်များကို မိန့်ခွန်းတစ်ဝက် ကျော်ကျော် အသုံးပြု၍ ပြောသွားခြင်းပါ။ စပါးစိုက်ပျိုးမှုဧက၊ လမ်းများ ခင်းသည့် အလျားနှင့် ဆောက်လုပ်သည့် တံတား အရေအတွက်၊ ဆေးရုံ၊ ဆေးခန်းနှင့် စာသင်ကျောင်းအရေအတွက်၊ လျှပ်စစ်ဓာတ် အားထုတ်လုပ်မှု ပမာဏ၊ စက်မှုဇုန်အရေအတွက်နှင့် နိုင်ငံပိုင် စက်ရုံအရေအတွက်တို့ကို ကိန်းဂဏန်းအတိအကျ ပြောခြင်းဖြစ်ပြီး ဤသည်တို့ ပေါ်ပေါက်လာခြင်းမှာ တပ်မတော်စေတနာကြောင့်ဟု ဆိုတုံလေသတတ်။

၁၉၈၈ နောက်ပိုင်း တပ်မတော်၏ နိုင်ငံရေးပတ်သက်မှု မှန်ကန်ကြောင်း ရှင်းချက်ထုတ်ရန် အမျိုးသားကာကွယ်ရေးနှင့် ဖွံ့ဖြိုးရေးပေါ်လစီများကို အသုံးပြုခဲ့သည်မှာ သံသယဖြစ်ဖွယ် မရှိချေ။ သို့သော် ဤမိန့်ခွန်းသည် ယခင်က လက်ချာရိုက် ဩဝါဒပေးသည့် မိန့်ခွန်းများနှင့်မတူ။ ခေတ်တစ်ခေတ်၏ နိဂုံးတွင် ဖွံ့ဖြိုးမှုရလဒ် များကို ဗိုလ်လောင်းများအား ဗိုလ်သန်းရွှေ ပြောခဲ့ချင်ပုံရသည်။ ဤသို့ ပြောသည်မှာလည်း ပြည်ခိုင်ဖြိုးပါတီသည် ကပျာကယာဖွဲ့စည်းလိုက်သည့် စစ်တပ်လိုလားသော နိုင်ငံရေးပါတီဖြစ်သော်လည်း ယင်းတွင် စီးပွားရေးလုပ်ငန်းရှင်များ၊

အစိုးရဝန်ထမ်းများနှင့် ပညာတတ်များပါဝင်ကြောင်း အဓိပ္ပာယ်ဆောင်လိုခြင်း ဖြစ်တန်ရာ၏။ ၂၀၁၁ ကို ဗိုလ်သန်းရွှေ၏ လုံခြုံရေးဦးစားပေးခေါင်းဆောင်မှု နိဂုံး ချုပ်သည့် အလှည့်အပြောင်းတစ်ခုအဖြစ် မြင်တွေ့နိုင်ပြီး အစိုးရသစ်က နောက် ခေတ် တစ်ခုသို့ ဦးတည်ချက် ပြောင်းသွား၏။

၂၀၁၁ မတ်တွင် သမ္မတဦးသိန်းစိန်ဖွဲ့စည်းလိုက်သည့် အစိုးရမှာ အပြင် ပန်းအားဖြင့် ပြုပြင်ပြောင်းလဲရေးသမားတို့၏ ကက်ဘီနက်ဖြစ်မလာခဲ့ချေ။ ဦးသိန်းစိန်သည် နအဖ၏ ဝန်ကြီးချုပ်ဟောင်းနှင့် အတွင်းရေးမှူး (၁) ဟောင်း ဖြစ်ပြီး ဝန်ကြီးသစ်အရေအတွက် ၃၀ တွင် ၂၆ ယောက်မှာ တာဝန်ထမ်းဆောင်ဆဲ နှင့် အငြိမ်းစားတပ်မတော်အရာရှိများဖြစ်ကြ။ ယင်းတို့အနက် အများစုမှာ ဗိုလ်ချုပ်ကြီးဟောင်းများ။ ဤအခြေအနေကို ကြည့်သော် အစစ်အမှန်အပြောင်း အလဲ အလွယ်တကူ ပေါ်ပေါက်မည့် ပုံမပေါ်ချေ။ ဖွဲ့စည်းပုံအခြေခံဥပဒေ၊ လွှတ်တော်နှင့် နိုင်ငံတော်အာဏာအတွင်း စစ်ဆေးခြင်းနှင့် ချိန်ညှိခြင်း လုပ်ထုံး လုပ်နည်းရှိနေသည်ဖြစ်ရာ အစိုးရသစ်သည် မဝေးတော့သော အနာဂတ်အတွက် ယခင် စစ်အစိုးရထက် ပိုကောင်းမည့် ဟန်ရှိ၏။ သို့သော် ဤမျှလင့်ချက်များ မှားကြောင်းကို ဦးသိန်းစိန်က အလျင်အမြန် သက်သေပြလိုက်ပါသည်။ သူ့ အစိုးရ တရားဝင် အာဏာယူပြီးနောက် မကြာမီ ကျယ်ပြန့်သော ပြုပြင်ပြောင်းလဲမှုများကို စတင်အကောင်အထည် ဖော်လေတော့၏။

ပြုပြင်ပြောင်းလဲမှုများက ပြည်သူတို့အား အလုပ်သမားသမဂ္ဂများ ဖွဲ့စည်း ခွင့်၊ အလုပ်ခွင်တွင် သပိတ်မှောက်ခွင့်နှင့် လမ်းများပေါ်တွင် ဆန္ဒပြနိုင်ခွင့်လို ပြည်သူ့အခွင့်အရေးများ ခံစားခွင့်ရစေသည်။ ပုံနှိပ်မီဒီယာ စိစစ်ဖြတ်တောက်ခြင်းကို ဖြည်းဖြည်းချင်း ဖြေလျှော့ပေးခဲ့ရာမှ နောက်ဆုံးတွင် မီဒီယာထိန်းချုပ်မှုအားလုံး လိုလို ဖျက်သိမ်းပစ်လိုက်သည်။ အကျိုးဆက်တစ်ခုအနေဖြင့် ဒေါ်အောင်ဆန်း စုကြည်ပုံကို ဂျာနယ်မျက်နှာဖုံးများနှင့် နိုင်ငံပိုင် သတင်းစာများမှာပင် ယနေ့ တွေ့မြင် နိုင်၏။ မကြာသေးမီအချိန်အထိ ဒေါ်အောင်ဆန်းစုကြည်ပုံကို စာနယ်ဇင်းများတွင် ဖော်ပြခြင်းသည် တားမြစ်ထားသော ကိစ္စဖြစ်ပြီး ဖော်ပြသူ၏ လုံခြုံရေးကို ထိခိုက် စေနိုင်သည်။ စီးပွားရေး ပြုပြင်ပြောင်းလဲမှုများလည်း အကောင်အထည်ဖော်နေပြီ။ ၂၀၁၂ ဧပြီ ၁ တွင် နိုင်ငံသုံး ငွေကြေးကို ဈေးကွက်ပေါက်ဈေးအလိုက် နိုင်ငံခြား

ငွေကြေးနှင့် လဲလှယ်ခွင့်ပြုသည်။ ထိုနေ့မှာပင် အစိုးရသည် ယင်း၏ ဝင်ငွေကို တွက်ချက်ရာ၌ ဈေးကွက်ဈေးနှုန်း အမေရိကန် ၁ ဒေါ်လာ = ကျပ် ၈၀၀ ကို စတင် အသုံးပြု၏။ ဤခြေလှမ်းများနောက်တွင် နိုင်ငံဘာအတွင်း နိုင်ငံခြား ရင်းနှီး မြှုပ်နှံမှု ဥပဒေသစ်ကို ပြဋ္ဌာန်းပါသည်။

ဤပြုပြင်ပြောင်းလဲရေး အစီအစဉ်သည် လူမျိုးစုသောင်းကျန်းမှု ပြဿနာ နှင့်လည်း နပန်းလုံးနေ၏။ ခေါင်းဆောင်ပိုင်းအသစ်က နယ်ခြားစောင့်တပ် စီမံကိန်း ကို ယာယီအားဖြင့် စွန့်လွှတ်ထားပြီး လူမျိုးစုသောင်းကျန်းသူများအား တပ်မတော် ထဲသို့ သွတ်သွင်းရန်ကိစ္စကို ငြင်းဆန်ထားသည်။ ယင်းအစား အစိုးရက ပိုမို ပျော့ပျောင်းသော နည်းကို သုံးလာသည်။ အပစ်အခတ် ရပ်စဲရေးသဘောတူညီချက် များမှသည် ငြိမ်းချမ်းရေးတည်ဆောက်မှုအထိ အဆင့်သုံးဆင့်ပါဝင်သည့် လုပ်ငန်း စဉ်ပါ။ လုပ်ငန်းစဉ်သည် ကောင်းမွန်စွာ အစပြုခဲ့ပါသည်။ UWSA သည် အပစ် အခတ်ရပ်စဲရေးကို လက်ခံပြီး ၂၀၁၂ ဇန်နဝါရီတွင် အစိုးရသည် KNU နှင့် အပစ် အခတ်ရပ်စဲရေးစာချုပ် ချုပ်ဆို၏။ နှစ်ပေါင်း ၆၀ ကျော် ပဋိပက္ခကို နိဂုံးချုပ် သွားစေသည့် သမိုင်းဝင် ဖြစ်ရပ်ပါ။ တပ်မတော်နှင့် KIA ကြားတွင် ပြင်းထန်သော တိုက်ပွဲတချို့ ဖြစ်ပွားဆဲဖြစ်သော်လည်း မကြာမီ အချိန်အတွင်း တပ်မတော်နှင့် သောင်းကျန်းသူ အုပ်စုများအကြား တိုက်ပွဲများရပ်နားသည်ကို လွတ်လပ်ရေး အလွန်ခေတ်သမိုင်းတွင် ပထမဆုံးအကြိမ်အဖြစ် ကျွန်တော်တို့ မြင်တွေ့ရတော့အံ့။

သို့သော် ဦးသိန်းစိန်အစိုးရ၏ အပေါ်လွင်ဆုံး လှုပ်ရှားမှုမှာ ဒေါ်အောင်ဆန်းစုကြည်နှင့် ပြေလည်အောင် ဆောင်ရွက်ခြင်းဖြစ်၏။ ဦးသန်းရွှေ သည် ဒေါ်အောင်ဆန်းစုကြည်နှင့် သူမ၏ပါတီနှင့် ညှိနှိုင်းရန် (သို့မဟုတ်) လိုက် လျောရန် အမှုအရာမပြေခဲ့သော်လည်း ဦးသိန်းစိန်ကမူ ၂၀၁၁ ဩဂုတ်အတွင်း နေပြည်တော်၌ ဒေါ်အောင်ဆန်းစုကြည်နှင့် ပထမဆုံး တွေ့ဆုံသည်။ အောက်တိုဘာနှင့် ၂၀၁၂ ဇန်နဝါရီတွင် နိုင်ငံရေးအကျဉ်းသား (ဟု ဆိုသူ များ) ၅၀၀ ကျော်အပါအဝင် အကျဉ်းသားများကို လွှတ်ပေးခဲ့၏။ ဤလှုပ်ရှားမှုများကြောင့် NLD တရားဝင်မှတ်ပုံတင်ရန်နှင့် ၂၀၁၂ ဧပြီ ကြားဖြတ်ရွေး ကောက်ပွဲဝင်ရန် ဒေါ်အောင်ဆန်းစုကြည် ဆုံးဖြတ်လိုက်၏။ ရွေးကောက်ပွဲတွင် ၄၅ နေရာအနက် ၄၃ နေရာတွင် NLD အောင်ပွဲ ခံနိုင်ခဲ့သည်။

ဤအမျိုးသားရင်ကြားစေ့မှုနှင့်အတူ ပေါ်ပေါက်လာသည်မှာ နိုင်ငံတကာဆက်ဆံရေးတွင် အထူးသဖြင့် အနောက်နိုင်ငံများနှင့် ဆက်ဆံရေးတိုးတက်ကောင်းမွန်လာခြင်းပါ။ အမေရိကန်ပြည်ထောင်စုနှင့် ပြန်လည်ဆက်စပ်ခြင်းကြောင့် နိုင်ငံတကာအသိုင်းအဝိုင်းနှင့် ပြန်လည်ဆက်စပ်ဖို့ လမ်းပွင့်သွားသည်။ ၂၀၁၁ နိုဝင်ဘာတွင် မြန်မာပြည်သို့ အလည်အပတ် လာရောက်သည့် နိုင်ငံခြားရေး ဝန်ကြီး ဟီလာရီကလင်တန်သည် ၅၆ နှစ်အတွင်း မြန်မာပြည်သို့ လာရောက်သည့် ပထမဆုံး အမေရိကန် နိုင်ငံခြားရေးဝန်ကြီးဖြစ်သည်။^{၂၀} ကလင်တန်သည် နေပြည်တော်တွင် သမ္မတဦးသိန်းစိန်နှင့် တွေ့ဆုံပြီးနောက် ရန်ကုန်တွင် ဒေါ်အောင်ဆန်းစုကြည်နှင့် တွေ့ဆုံကာ နောက်ပိုင်းတွင် မြန်မာ-အမေရိကန် ပြည်ထောင်စုဆက်ဆံရေး ပုံမှန်ဖြစ်ခြင်းဆီသို့ ဦးတည်သွား၏။ နောက်ဆုံးတွင် အမေရိကန်က မြန်မာအပေါ် စီးပွားရေးပိတ်ဆို့မှုများ ဖြေလျှော့ကြောင်း မေနှင့် စက်တင်ဘာတို့တွင် ကြေညာသည်။ ဒုတိယအကြိမ် ဖြေလျှော့ခြင်းက မြန်မာပြည်မှ ကုန်များ တင်သွင်းမှု ပိတ်ပင်ခြင်းကို ရုပ်သိမ်းပေးလိုက်သည်။ ဤသို့ အမေရိကန် ပြည်ထောင်စုနှင့် ပြန်လည်ဆက်စပ်ခြင်းသည် အခြား နိုင်ငံများနှင့် (အထူးသဖြင့် ဂျပန်နိုင်ငံနှင့်) ဆက်ဆံရေးကို မီးစိမ်းပြလိုက်ခြင်းဖြစ်၏။ ကလင်တန်၏ မြန်မာပြည် ခရီးစဉ်နောက်ပိုင်း များမကြာမီ ဂျပန် နိုင်ငံခြားရေးဝန်ကြီး၊ ထို့နောက် စီးပွားရေး၊ ကုန်သွယ်ရေးနှင့် စက်မှုဝန်ကြီးတို့ မြန်မာပြည်သို့ လာရောက်ခဲ့ကြ။ ဒေါ်လာ ၃ ဒသမ ၉ဘီလျှံအကြွေးကို ပယ်ဖျက်ပြီး မြန်မာပြည်သို့ ယန်းချေးငွေများ ပေးရန်လည်း ဂျပန်က ဆုံးဖြတ်ခဲ့သည်။

အမေရိကန်ပြည်ထောင်စုနှင့် ယင်း၏ မဟာမိတ်များနှင့် ဆက်ဆံရေး ပြန်လည်ထူထောင်ရန် မြန်မာ၏ ကြိုးပမ်းမှုများမှာ တရုတ်နှင့် ဆက်ဆံရေးကို ပြန်လည်ချိန်ညှိလိုသည့် သဘောပါသည်။ ၁၉၉၀ ပြည့်လွန်နှစ်များကတည်းက တရုတ်အပေါ် မြန်မာ၏ အလွန်အကျွံဖို့ခိုနေခဲ့ရမှုကို လျော့ချရန် ဦးသိန်းစိန်အစိုးရ ကြိုးပမ်းနေခဲ့သည်။ အမေရိကန်ပြည်ထောင်စုနှင့် ပြန်လည် ဆက်စပ်မှုအခြေအနေ တိုးတက်လျက်ရှိစဉ် ၂၀၁၂ စက်တင်ဘာ ၃၀ တွင် ဦးသိန်းစိန်သည် ပတ်ဝန်းကျင် ထိန်းသိမ်းရေးဆိုးကျိုးနှင့် လူမှုရေးသက်ရောက်မှုများကို အကြောင်းပြု၍ ကချင်ပြည်နယ်ရှိ မြစ်ဆုံဆည် စီမံကိန်းကို ရပ်ဆိုင်းကြောင်း ကြေညာလိုက်၏။



ဗိုလ်ချုပ်ကြီးသိန်းစိန်



ဒေါ်အောင်ဆန်းစုကြည်

ယနေ့ မြန်မာနိုင်ငံတွင် ဘာတွေဖြစ်နေသည်ဟု ကျွန်တော်တို့ နားလည်ရမလဲ။ ချိန်ညှိခြင်းနှစ်မျိုးကို ဦးသိန်းစိန်ကြီးပမ်းနေသည်ဟု ကျွန်တော် ပြောပါရစေ။ နိုင်ငံခြားရေးပေါ်လစီနှင့် အမျိုးသားလုံခြုံရေးအတွင်း တရုတ်-အမေရိကန် ပြည်ထောင်စု ဟန်ချက်ပါ။ ယခင် စစ်အစိုးရက တရုတ်နှင့် ဆက်ဆံရေးနှင့် အမျိုးသားလုံခြုံရေးပေါ်လစီအပေါ် အလေးထားခဲ့သည်။ တစ်ဖက်စောင်းနင်းဖြစ်စေသည့် နိုင်ငံခြားရေးနှင့် ပြည်တွင်းရေး ပေါ်လစီကြောင့် မြန်မာပြည်၏ အမျိုးသားအကျိုးစီးပွားထိခိုက်နစ်နာနေရပုံကို အစိုးရ အဖွဲ့ထဲမှ လူအများ သတိပြုမိသော်လည်း ဗိုလ်သန်းရွှေသည် မြန်မာ့ပြုပြင်ပြောင်းလဲမှုကို သူ့တာဝန်အဖြစ် မမြင် (မြင်နိုင်ဖွယ်မရှိ) ချေ။ သူ့ကို ဝန်းရံနေသည့် အခြားခေါင်းဆောင်များမှာ သူတို့၏ အာဏာရှင်သန်ရေးအတွက် ဗိုလ်သန်းရွှေ၏ အစဉ်အလာဟောင်း အရိုးစွဲမှုနောက်သို့သာ ကောက်ကောက်ပါအောင် လိုက်နေခဲ့ကြသည်။ ၂၀၁၁ မတ်တွင် ခေါင်းဆောင်သစ် အကူးအပြောင်းနှင့်အတူ ပေါ်လစီတစ်ဖက်စောင်းနင်း ဖြစ်မှုကို ပြုပြင်နိုင်မည့် အခွင့်အရေးတစ်ခု ၁၉၈၈ နောက်ပိုင်း ပထမဆုံးအကြိမ်အဖြစ် ပေါ်ထွက်လာ၏။ အမေရိကန်ပြည်ထောင်စုနှင့် အခြားအနောက်နိုင်ငံများနှင့် ပလဲနံပသင့်ဖို့ လိုကြောင်း သဘောပေါက်ကြ၏။ သို့မဟုတ်လျှင် မြန်မာအပေါ် ပြဋ္ဌာန်းသည့် အဆိုပါ နိုင်ငံများ၏ စီးပွားရေးပိတ်ဆို့မှုများသည် မည်သည့် ပြုပြင်ပြောင်းလဲရေးအား ထုတ်မှုကိုမဆို အတားအဆီးဖြစ်စေလိမ့်မည်ဟု ခေါင်းဆောင်သစ်များ သဘောပေါက်ကြ၏။

ဤသဘောပေါက်မှုက ဦးသိန်းစိန်အား ပြည်တွင်းပြုပြင်ပြောင်းလဲမှုများ ဆောင်ရွက်ရန်နှင့် NLD နှင့် ညှိနှိုင်းရန် ကြိုးပမ်းစေပါသည်။ ဤအခိုက်အတန့်ကို ဒေါ်အောင်ဆန်းစုကြည်ကလည်း အခွင့်အရေးတစ်ရပ်အဖြစ် ယူဆကာ သူမအသက်အရွယ်ကို ထောက်ဆ၍ (၁၉၄၅ ဖွား) ဖြစ်နိုင်ခြေရှိသော အဖြေတစ်ခု အလို့ငှာ ညှိနှိုင်းရန် ဆုံးဖြတ်လိုက်သည်။ ၁၅ နှစ်တိုင်တိုင် နေအိမ်အကျယ်ချုပ်ဖြင့် နေပြီးနောက် NLD ၏ အားနည်းချည့်နဲ့မှုကိုလည်း ထည့်သွင်းစဉ်းစားရမည်။ ထိုနှစ်များအတွင်း သူမ၏ နိုင်ငံရေးရည်မှန်းချက်များ ပေါက်မြောက်စေမည့် ဒိဋ္ဌဓမ္မဖြစ်ရပ်များကို သူမ သတိပြုမိလာတာ ဖြစ်ရမည်။ နိုင်ငံရေးခေါင်းဆောင်မှုအတွင်း အပြင်ပန်းအားဖြင့် ကောင်းသောပြောင်းလဲမှုကို ထည့်သွင်းစဉ်းစားလျှင်

၂၀၀၈ ဖွဲ့စည်းပုံ အခြေခံဥပဒေ ဘောင်အတွင်း ပါဝင်ဆောင်ရွက်ရန်နှင့် တစ်ခါတုန်းက သူမဆန့်ကျင်ခဲ့သည့် စီးပွားရေးပိတ်ဆို့မှုများ ဖြေလျှော့ဖို့ မြန်မာပြည်တွင် နိုင်ငံခြားအရင်းအနှီးများ လာရောက်မြှုပ်နှံဖို့ တောင်းဆိုရန် ဆုံးဖြတ်သည်ကို နားလည်နိုင်ပါသည်။

ဦးသိန်းစိန်၏ ချိန်ညှိခြင်းနှစ်မျိုးကြိုးပမ်းမှုက ဒီမိုကရက်တိုက်ဇေးရှင်းသို့ တိုးတက်ခြင်းထက် အတိုက်အခံ NLD အား အာဏာရှင်အစိုးရသစ်ထံသို့ အောင်အောင်မြင်မြင် သိမ်းသွင်းလိုက်နိုင်သည်ဟု ဆိုလိုကောင်း ဆိုလိုနိုင်၏။ စင်စစ် ပြည်ခိုင်ဖြိုးပါတီနှင့် တပ်မတော်သည် လွှတ်တော်တွင် နေရာ ၈၀ ရာခိုင်နှုန်းကျော်ကို ယူထားပြီး NLD ယူထားသည့် နေရာမှာ ၇ ရာခိုင်နှုန်း မပြည့်ပါ။ ဤအခြေအနေတွင် ဦးသိန်းစိန်၏ အာဏာသည် အလွန်စိတ်ချရ၏။ ယုတ်စွအဆုံး နောက်တစ်ကြိမ် အထွေထွေရွေးကောက်ပွဲ မတိုင်ခင်အထိ စိတ်ချရ၏။ စီးပွားရေးပိတ်ဆို့မှုများ ဖြေလျှော့ခြင်းနှင့် ဆိုင်းငံ့ထားသော ရင်းနှီးမြှုပ်နှံမှုတို့က အခြားအရှေ့တောင်အာရှနိုင်ငံများတွင် စောစောပိုင်းက ဖြစ်ခဲ့သလို မြန်မာ့စီးပွားရေး အလျင်အမြန် ဖွံ့ဖြိုးမှုကို အားပေးသည်။ အကယ်တော့ ဤဖွံ့ဖြိုးမှုက သာမန်ပြည်သူတို့၏ လူနေမှုအဆင့်အတန်းကို ပိုမိုကောင်းမွန်စေသည်ဖြစ်လျှင် ဦးသိန်းစိန်နှင့် ပြည်ခိုင်ဖြိုးအစိုးရသည် ပိုမိုတည်ငြိမ်လာလိမ့်မည်။

သို့သော် မြန်မာပြည်၏ ဓမ္မဓိဋ္ဌာန်ကျသည့် နိုင်ငံရေးအခြေအနေပေါ် အခြေခံသော ဤစိတ်မှန်း အနာဂတ်ဖြစ်နိုင်ခြေသည် ဒေါ်အောင်ဆန်းစုကြည်၏ သြဇာတိက္ကမနှင့် ပြည့်စုံသော ဆွဲဆောင်ထားနိုင်မှုနှင့် သူမ၏ ကမ္ဘာတစ်ဝန်း ထင်ပေါ်ကျော်ကြားမှုတို့ကြောင့် တစ်မျိုးတစ်ဖုံ ဖြစ်ပွားနိုင်၏။ လက်ရှိပြုပြင်ပြောင်းလဲမှုများတွင် ဦးသိန်းစိန်က ကိုယ်စွမ်းကိုယ်စ ပြသည့်တိုင် ဒေါ်အောင်ဆန်းစုကြည်၏ သြဇာတိက္ကမနှင့် ပြည့်စုံမှုက ဦးသိန်းစိန်၏ အောင်မြင်မှု တချို့လောက်ရှိလိမ့်မည်။ အကျိုးဆက်တစ်ခုအနေဖြင့် ဦးသိန်းစိန်၏ ခေါင်းဆောင်မှုသည် ဒေါ်အောင်ဆန်းစုကြည်၏ သြဇာတိက္ကမနှင့် ပြည့်စုံမှုကို မလျော့ပါးစေခဲ့ပါ။ ထိုအချိန်အတောအတွင်း ပြည်ခိုင်ဖြိုးပါတီ၏ ထောက်ခံမှု အခြေခံ လှုပ်ယမ်းသွားသည်အထိ ဒေါ်အောင်ဆန်းစုကြည် နိုင်ငံရေးချဲ့ထွင်မှုကို ဦးသိန်းစိန် ကူညီခဲ့၏။

နောက်ဆုံးကြားဖြတ်ရွေးကောက်ပွဲတွင် အဓိကအားဖြင့် အစိုးရ ဝန်ထမ်းများ နေထိုင်သည့် နေပြည်တော်မဲဆန္ဒနယ်မြေလေးခုစလုံး၌ ပြည်ခိုင်ဖြိုးပါတီ မရှုမလှ အရေးနိမ့်ခဲ့သည်။ ဤရလဒ်က ပြည်ခိုင်ဖြိုးပါတီသည် လွန်ခဲ့သည့် အထွေထွေ ရွေးကောက်ပွဲတုန်းကလို မဲဆန္ဒရှင်များကို ဆက်လက်ထိန်းမထားနိုင်တော့ကြောင်း ဖော်ပြနေ၏။

၂၀၁၅ (သို့မဟုတ်) ၂၀၁၆ တွင် ပြုလုပ်မည့် ရွေးကောက်ပွဲများ ကျင်းပချိန်တွင် ပြည်ခိုင်ဖြိုးပါတီ လူထုထောက်ခံမှု ကျယ်ကျယ်ပြန့်ပြန့် ရလိမ့်မည်ဟု တွေးကြည့်ဖို့ မလွယ်ပါ။ သို့သော် လက်ရှိ နိုင်ငံရေးအခြေအနေ ဆက်လက်ဖြစ်ပေါ်နေပြီး လာမည့် ရွေးကောက်ပွဲများ အမှန်တကယ် လွတ်လပ်ပြီး တရားမျှတသည်ဖြစ်လျှင် လွှတ်တော်ထဲရှိ နေရာထက်ဝက်ကျော်သည် အတိုက်အခံဘက်သို့ ရောက်သွားဖို့ အများဆုံးဖြစ်နိုင်ခြေရှိသည်။ ပိုမိုမြေ ကျားနေမြေအခြေအနေနှင့် ဖြည်းဖြည်းချင်း အကူးအပြောင်းကို ပိုမိုသဘောကျသည့် နိုင်ငံရေးသရုပ်ဆောင်တချို့အနေဖြင့် ဤသို့ဖြစ်စေချင်ကြမည်မဟုတ်။ ဤမျှော်လင့်ချက်သည် ပြည်ခိုင်ဖြိုးနှင့် NLD ပါတီနှစ်ခုစလုံး၏ မဲဆန္ဒရှင်များ နှင့် ဆိုင်သည့် မဟာဗျူဟာများကို ထိခိုက်နိုင်သည်။ သို့သော် လက်ရှိ အခြေ အနေတွင် မြန်မာပြည်သည် နိုင်ငံရေးခေတ်သစ်တစ်ခုထဲသို့ အံ့ဩဖွယ်ရာ တိုးဝင် ရွေ့လျားခဲ့ပါသည်။ မြန်မာပြည်ယူထားသည့် ဦးတည်ချက်ကို အခွန်ရှည်စွာ တည်တံ့သော တပ်မတော်ဗဟိုပြုအာဏာဖွဲ့စည်းတည်ဆောက်ပုံနှင့် ဩဇာတိက္ကမနှင့် ပြည့်လျှမ်းသူတစ်ယောက်၏ ဦးဆောင်မှုအောက်ရှိ အတိုက်အခံပါတီအကြား အပြန်အလှန် တုံ့ပြန်မှုက အဆုံးအဖြတ်ပေးတော့အံ့။

မှတ်စုများ

- ၁။ ဤဖြစ်ရပ်ကို နောက်ပိုင်းတွင် အမေရိကန်အစိုးရက ငြင်းသည်။ ၂၀၀၅ တွင် မြို့တော်ကို နေပြည်တော်သို့ ပြောင်းရွှေ့ရန် ဆုံးဖြတ်သည်မှာ ထိုအချိန်က အစိုးရခံစားရသည့် စိတ်မချမ်းမြေ့ဖွယ် အတွေ့အကြုံကြောင့်ဟု ဆိုကြသည်။ ယခုအချိန်အထိ ယင်းသတင်း မည်မျှမှန်သည် မသိပါ။
- ၂။ ခန့်မှန်းချက်များကို Stockholm International Peace Research Institute ၊ The International Institute for Strategic Studies in the United Kingdom နှင့် the Defence Intelligence Organisation of Australia တို့က ပုံနှိပ်ထုတ်ဝေသည်။ သို့သော် သူတို့၏ ကာကွယ်ရေး အသုံး

စရိတ်ပေါ် အဓိပ္ပာယ်ဖွင့်ဆိုချက်များ အနည်းငယ်ကွဲလွဲပြီး မြန်မာနှင့် စပ်လျဉ်း၍ ငွေပမာဏ အပြောင်းအလဲများမှာ ဒေါ်လာတန်ဖိုးကို တရားဝင်နှုန်းဖြင့် တွက်သလား (သို့မဟုတ်) ဈေးကွက်နှုန်းဖြင့် တွက်သလားဆိုသည့် အချက်ပေါ် မူတည်၏။ ထို့ကြောင့် ကာကွယ်ရေးအသုံးစရိတ်ကို အတိအကျ စိစစ်ဖို့ မဖြစ်နိုင်ပါ။

- ၃။ အထူးစစ်ဆင်ရေးအဖွဲ့ခြောက်ဖွဲ့နှင့် တိုင်းစစ်ဌာနချုပ်တစ်ခုချင်းစီက အောက်ပါအတိုင်း ကွပ်ကဲသည်။ အထူးစစ်ဆင်ရေးအဖွဲ့ (၁) - အလယ်ပိုင်း၊ အနောက်မြောက်ပိုင်း၊ မြောက်ပိုင်းတိုင်း စစ်ဌာနချုပ်များ။ အထူးစစ်ဆင်ရေးအဖွဲ့ (၂) - အရှေ့မြောက်ပိုင်း၊ အရှေ့ပိုင်း၊ မြစ်ဝကျွန်းပေါ်တိုင်းစစ်ဌာနချုပ်များ။ အထူးစစ်ဆင်ရေးအဖွဲ့ (၃) - အနောက်တောင်ပိုင်း၊ တောင်ပိုင်း၊ အနောက်ပိုင်းတိုင်း စစ်ဌာနချုပ်များ။ အထူးစစ်ဆင်ရေးအဖွဲ့ (၄) - ကမ်းရိုးတန်းဒေသ၊ အရှေ့တောင်တိုင်း စစ်ဌာနချုပ်များ၊ အထူးစစ်ဆင်ရေးအဖွဲ့ (၅) - ရန်ကုန်တိုင်းစစ်ဌာနချုပ်။ အထူးစစ်ဆင်ရေးအဖွဲ့ (၆) - နေပြည်တော်တိုင်းစစ်ဌာနချုပ်။
- ၄။ အောက်ပါတိုင်း စစ်ဌာနချုပ်များကို ၁၉၈၈ နောက်ပိုင်း တည်ထောင်သည်။ တောင်ပိုင်းတိုင်း စစ်ဌာနချုပ် (၁၉၉၀)၊ မြစ်ဝကျွန်းပေါ်ဒေသတိုင်းစစ်ဌာနချုပ် (၁၉၉၆)၊ ကမ်းရိုးတန်းဒေသ တိုင်းစစ်ဌာနချုပ် (၁၉၉၆) နှင့် နေပြည်တော်တိုင်း စစ်ဌာနချုပ် (၂၀၀၅)။
- ၅။ ဤလို လက်နက်များတွင် အထူးသဖြင့် T-69 (Type II) တိုက်ပွဲဝင် တင့်ကား၊ 59 D တိုက်ပွဲဝင် တင့်ကား၊ Type 63 အပေါ့စား တင့်ကား၊ Type 85 သံချပ်ကာယာဉ်နှင့် Type 90 သံချပ်ကာယာဉ်တို့ ပါဝင်၏။
- ၆။ Selth, Burma's Armed Forces
- ၇။ Ibid
- ၈။ Maung Aung Myoe, Building the Tatmadaw
- ၉။ Ibid
- ၁၀။ Burma's Nuclear Ambitions, Democratic Voice of Burma, Au-

gust 2010

၁၁။ Maung Aung Myoe, Building the Tatmadaw

၁၂။ ဗိုလ်စောမောင် နုတ်ထွက်သည့် အကြောင်းပြချက်မှာ ၁၉၉၂ ကြေညာချက် အမှတ် ၈ အရ ဖြစ်သည်။ သို့သော် အစိုးရအဖွဲ့အတွင်း အမှန်တကယ် ဘာဖြစ်သည်ဆိုသည်မှာ မရှင်းလင်းပါ။

၁၃။ အရာရှိအစုအဖွဲ့ အရွယ်အစားကို မည်သည့်အခါမျှ မထုတ်ပြန်။ သို့သော် တပ်မတော်တည်ထောင်သည့် နှစ် ၅၀ မြောက် အထိမ်းအမှတ်ပွဲတွင် ဂုဏ်ပြု ဆုတံဆိပ်ချီးမြှင့်ခြင်းခံရသည့် အရာရှိအရေအတွက်မှာ တစ်စိတ်တစ်ပိုင်း ဖော်ပြချက် ဖြစ်သည်။ ဤအရာရှိများသည် အောက်ပါအခြေအနေ လေးရပ် နှင့် ပြည့်စုံသူများ ဖြစ်ကြ၏။ (၁) သူတို့သည် ၁၉၉၅ မတ် ၂၇ တွင် တပ်မတော် အတွင်း ရှိနေကြသူများ ဖြစ်ကြသည်။ (၂) ထိုနေ့တွင် ၂၅ နှစ်နှင့်အထက် တာဝန်ထမ်းဆောင်ပြီးသူများ ဖြစ်ကြသည်။ (၃) တာဝန်ကို အပြည့်အဝ ထမ်းဆောင်ခဲ့သူများ ဖြစ်ကြသည်။ (၄) စစ်မှန်ထမ်းသက်အတွင်း ပြစ်မှုမကျူး လွန်ခဲ့သူများ ဖြစ်ကြသည်။ ဤအခြေအနေလေးရပ်နှင့် ညီညွတ်သူ အရာရှိ ပေါင်း ၁၁၇၄ (ကြည်း ၉၇၆၊ ရေ ၁၀၅ နှင့် လေ ၉၃) ရှိသည်။

၁၄။ နောင်တစ်ခေတ်၏ အောင်စစ်သည်များ မွေးဖွားရာမြေ၊ နိုင်ငံ့ဂုဏ်ရည်စာပေ တိုက် ၂၀၀၉။

၁၅။ Maung Aung Myoe, Building the Tatmadaw

၁၆။ Ibid

၁၇။ Ibid

၁၈။ လက်သည်းကွင်းအတွင်းမှ ကိန်းဂဏန်းများကို ၂၀၀၆ တွင် ရှိခဲ့သည့် ၁ ဒေါ်လာ = ၁၂၅၀ ကျပ် နှုန်းဖြင့် တွက်ချက်ထားသည်။ အချက်အလက်ကို ၃၁ . ၁၂. ၂၀၀၉ ထုတ် ဧရာဝတီမဂ္ဂဇင်းမှ ယူသည်။

၁၉။ လမ်းပြမြေပုံ၏ အဆင့်ခုနစ်ဆင့်မှာ (၁) ၁၉၉၆ ကတည်းက ရပ်နားထားခဲ့ သည့် အမျိုးသားညီလာခံ ပြန်လည်ကျင်းပခြင်း၊ (၂) အမျိုးသားညီလာခံ

အောင်မြင်စွာ ကျင်းပပြီးနောက် စစ်မှန်သည်နှင့်အမျှ စည်းကမ်းတကျ ဖြစ်သည့် ဒီမိုကရေစီ စနစ်တစ်ရပ် ပေါ်ထွန်းရေးအလို့ငှာ ဆောင်ရွက်ရန် လိုအပ်သည့် လုပ်ငန်းစဉ်ကို တစ်ဆင့်ပြီး တစ်ဆင့် အကောင်အထည်ဖော် ခြင်း၊ (၃) အမျိုးသားညီလာခံက ချမှတ်ပေးလိုက်သည့် မူများနှင့်အညီ ဖွဲ့ စည်းပုံအခြေခံဥပဒေသစ်တစ်ရပ်ရေးဆွဲခြင်း၊ (၄) ဖွဲ့စည်းပုံအခြေခံဥပဒေ အတည်ပြုရေးအတွက် ပြည်လုံးကျွတ် ဆန္ဒခံယူပွဲ ကျင်းပခြင်း၊ (၅) ဖွဲ့စည်းပုံ အခြေခံဥပဒေအသစ်နှင့်အညီ လွတ်လပ်ပြီး တရားမျှတသော ပြည်သူ့လွှတ် တော် ရွေးကောက်ပွဲများ ကျင်းပခြင်း၊ (၆) ဖွဲ့စည်းပုံအခြေခံဥပဒေအသစ်နှင့် အညီ လွှတ်တော်အဖွဲ့ဝင်များ တက်ရောက်သည့် လွှတ်တော်အစည်းအဝေး များ ပြုလုပ်ခြင်း၊ (၇) လွှတ်တော်က ရွေးချယ်သည့် နိုင်ငံခေါင်းဆောင်များ နှင့် အခြား ဗဟိုအာဏာပိုင်အဖွဲ့အစည်းများက ခေတ်မီဖွံ့ဖြိုးတိုးတက်သော ဒီမိုကရေစီ နိုင်ငံတော်တစ်ရပ်ကို တည်ဆောက်ခြင်း။

၂၀။ နောက်ဆုံးခရီးစဉ်မှာ ၁၉၅၅ အတွင်း နိုင်ငံခြားရေးဝန်ကြီး ဝန်ထမ်းစတာဒါး လက်၏ ခရီးစဉ်ဖြစ်သည်။ ၂၀၁၂ နိုဝင်ဘာအတွင်း အမေရိကန်သမ္မတ ဘားရက်အိုဘားမားလည်း မြန်မာပြည်သို့ လာရောက်လည်ပတ်သည်။

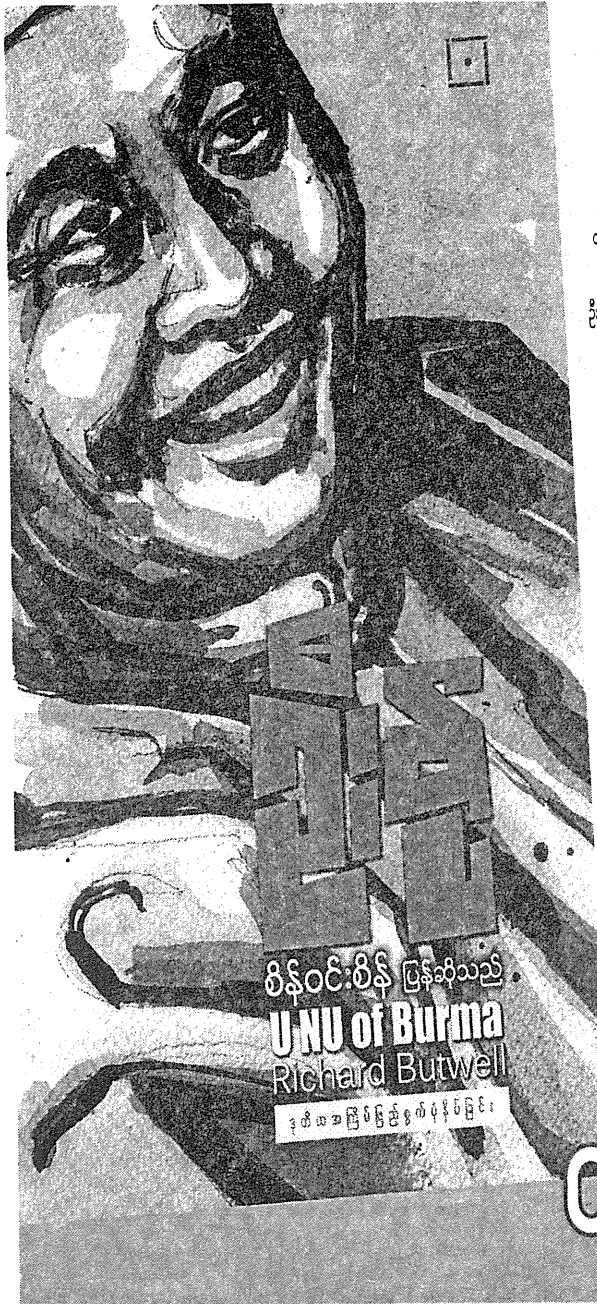

ပိန်ဝင်စိန် ဖြန့်ချိသည်
UNU of Burma
 Richard Butwell
 ဒုတိယအခြေမရှိစွာ စာအုပ်အုပ်စု

ထွက်ပြု

လောကသစ်စာပေ - အမှတ် ၁၃၁၊ ပထမထပ်၊ လမ်း ၄၀၊ ကျောက်တံတားမြို့နယ်၊ ရန်ကင်းမြို့၊ ဇူလိုင် - ၂၅၊ ၂၀၀၅၊ ၄၀၀ ၃၀၇

ဦးစွာ ခပ်စုဘာပြစ်လို
 စင်ပြိုင်အနီကု ဆောင်ရွက်လဲလို
 တုအောင်တိုကမေးလျှင် ဥက္ကဋ္ဌကြီး ဦးဆောင်ကာ
 အထကလူသွားလို တုဆောင်ရွက်လဲလို၊
 ဦးလဲပြောသော တုဆောင်တိုလဲ မှန်ကန်စွာပြောလျှင်၊
 ဒီအတိုင်း မြေကွဲမှာဘဲ ပြည့်သူလူထုကလဲ
 ဒီအတိုင်း မြေကွဲမှာဘဲ
 "ဥက္ကဋ္ဌကြီး ဦးဆောင်ကာ
 သားနဲ့လူတယောက်ပြိုင်သွားဦး" ဟု
 မြေလိုက်ရုံနှင့် ဒီအမှုဟာပြစ်တမ်းသ်မဟုတ်ပါ။
 ဒီလို ပြောသွားမှာကိုလဲ ဦးလက်ခံနိုင်ပါ။
 ယခုအတိုင်းသာ ရပ်မြင်းသံကြားမှ
 တောင်ဆီနေလျှင် ယခု ပြောနိုင်တုန်း
 တောကလံ့ခွန်ကို ဦးပြောနိုင်ပါသည်။
 ၁။ ယထာပေါလိုက်သော ဦး၏ စာကို
 ဦးသည် ပြင်ဆင်မဟုတ်ပါ။
 ၂။ တို့စာကို တရားသာအမှု
 ပြင်ဆင်မဟုတ်ပါ။
 ၃။ တုအောင်တို့ ဦးကို ဘယ်လိုလုပ်လုပ်
 လုပ်ချင်ရာကိုလုပ် အဆိုထိ
 ဦးစွာစာပြောဦး
 ဦး၏ နဲ့နဲကလေးမှ မြေ
 ဆွဲလျှင် စစ်ကြည့်ပါ။

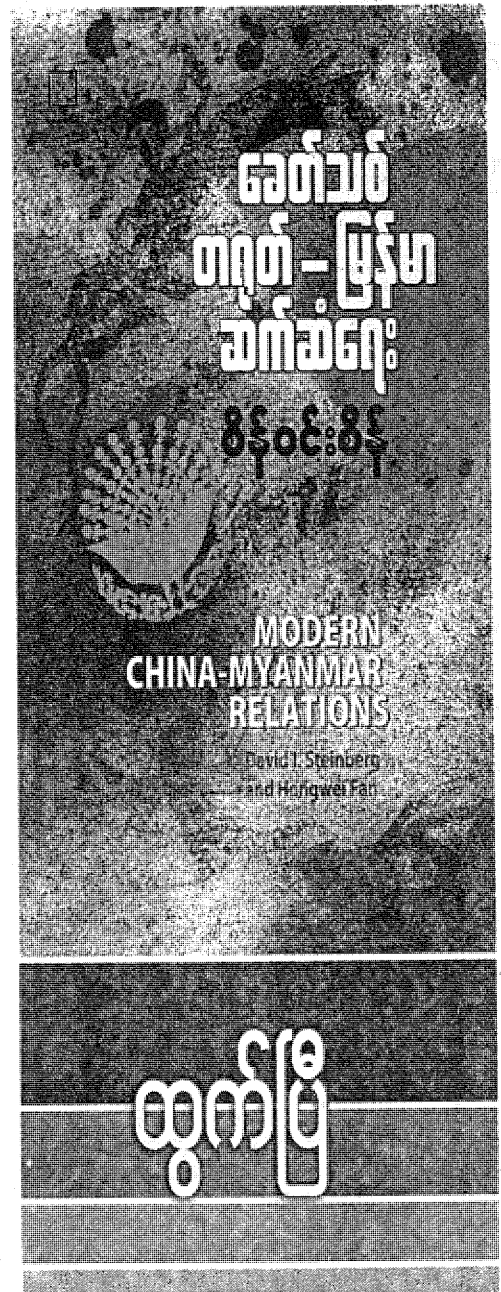

ခေတ်သစ် တရုတ် - မြန်မာ ဆက်ဆံရေး စိန်ဝင်စိန်

MODERN
 CHINA-MYANMAR
 RELATIONS
 David I. Steinberg
 and Hanqwei Fan

မြန်မာဟာ တရုတ်ရဲ့
 ဆွေမျိုးရင်းဆွေ မဟာမိတ်လား
 တရုတ်ရဲ့ မဟာဗျူဟာ နယ်လုပ်တစ်ရပ်လား
 ကာလရှည်ကြာ ပေါင်းသင်းလာခဲ့ကြသည့်
 မြန်မာနှင့် တရုတ် စာရင်ဆိုင်မှု လိုက်တော့
 ဘယ်သူက အကျိုးယုတ်မြို့
 ဘယ်သူက အကျိုးရှိခဲ့သလဲ။
 မြန်မာက တရုတ်ကို ဘာတွေ ပေးခဲ့ရပြီး
 ဘာတွေ ပြန်ရခဲ့သလဲ။
 မြန်မာက တရုတ်နှင့် ဆက်ဆံရာတွင်
 ဘယ်လိုမှန်နှင့် စခန်းသွားတာ
 ကိုယ်အတွက် အကောင်ဆုံးဖြစ်မလဲ။

ထွက်ပြု

နိုင်ငံအရေး စိတ်ဝင်စားသူများ
 နိုင်ငံအရေးကို ထဲထဲဝင်ဝင် ဆောင်ရွက်နေသူများ
 နိုင်ငံအရေးကို လေ့လာဆည်းပူးနေသူများအတွက်
 မထင်မမြင်စာအုပ်

လောကသစ်စာပေ - အမှတ် ၁၃၁၊ ပထမထပ်၊ လမ်း ၄၀၊ ကျောက်တံတားမြို့နယ်၊ ရန်ကင်းမြို့၊ ဇူလိုင် - ၂၅၊ ၂၀၀၅၊ ၄၀၀ ၃၀၇