

Растављање облога на Хонда СВТ400 2010

Ажурирано 6. септембра 2010. од стране Сваетиус

Према Марфијевим законима, једноставност рада и оскудица материјала потребних за једноставну модификацију су у супротности са бесконачним низом поклопаца које треба уклонити да би се приступило дотичним органима. У наставку илуструјемо процедуру за демонтажу свих поклопаца, па ... скоро свих.

Уклањање седла.

Откључајте и отворите седло.
Скините (уклоните шрафцигером) горњу копчу А и крагну амортизера.
Уклоните 4 матице М6 од 10 мм са шарке.
Уклоните седло.

Није потребно скидати доњу копчу Б, крагну и амортизер.

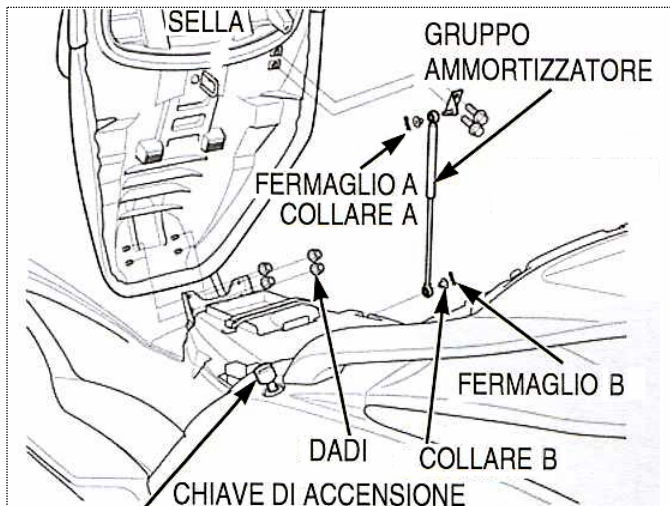

Уклањање задњег спојлера са носачем за пртљаг.

Ово уклањање није назначено у приручнику за радионицу, али је препоручљиво јер умногоме олакшава накнадно растављање бочног облога, омогућавајући вам да га чврсто ухватите рукама како бисте безбедно ослободили језичке, а да их не оштетите.

Након што сте: откључали и отворили седло.
Уклоните 4 хромирана М8 вијка са шестоугаоном главом од 12 мм. Уклоните задњи спојлер са пртљажником.

Приликом поновног постављања затегните завртње моментом од 27 Нм.

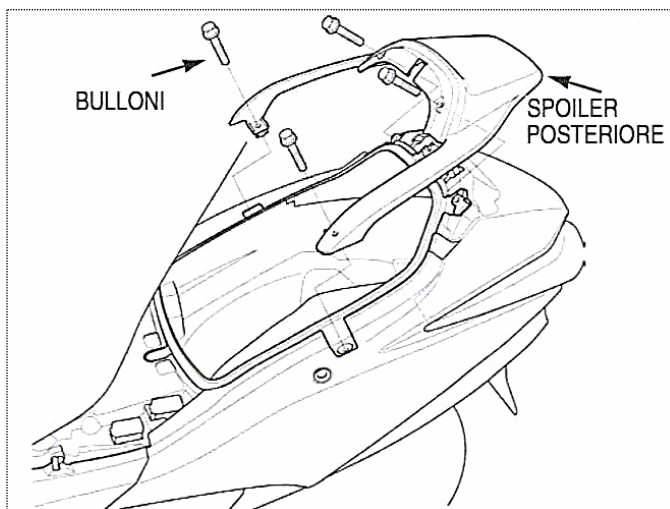

Уклањање леве бочне облоге. Након што сте: откључали и отворили седло. Уклонити:

- 3 полирана самоурезна вијка са попречном главом.
- 1 завртањ за центрирање брушен М5 са попречном главом. Откачите куку испод левог врха са бочне облоге, спуштајући је.
- Уклоните 2 језичка испод горњег врха са задњег поклопаца (на 90 ° између њих).
- Уклоните остале језичке тако што ћете подићи облогу дуж горње ивице.
- Повлачећи цео бочни оклоп хоризонтално напоље, извучите:
- 2 избочине (округле харпуне) са гумираним рупама за дугмад (1 напред и 1 иза)
- 3 експанзионе копче у облику слова В (3 позади).

Последња кука испод задњег врха лако ће се сама ослободити.

Уклоните бочни оклоп тако што ћете одспојити кабл са цилиндра браве са кључем.

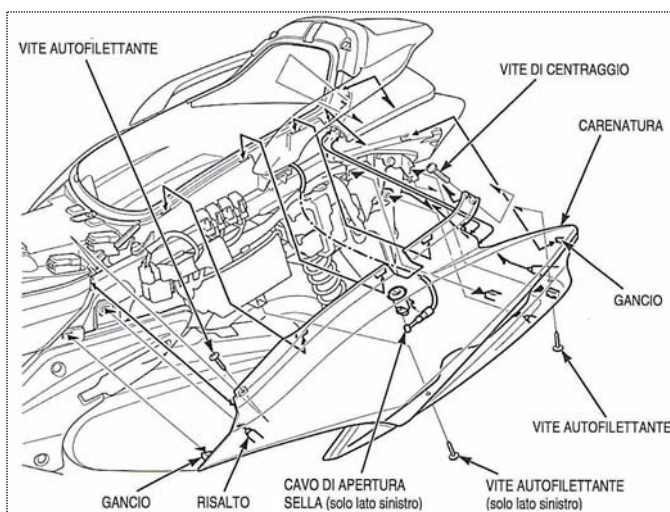

Уклањање десног бочног оплате.

Поступите на исти начин као и за леви оклоп, узимајући у обзир да:

- на десној страни нема кабла за одспајање.
- постоје само 2 брушена самоурезна вијка са попречном главом.

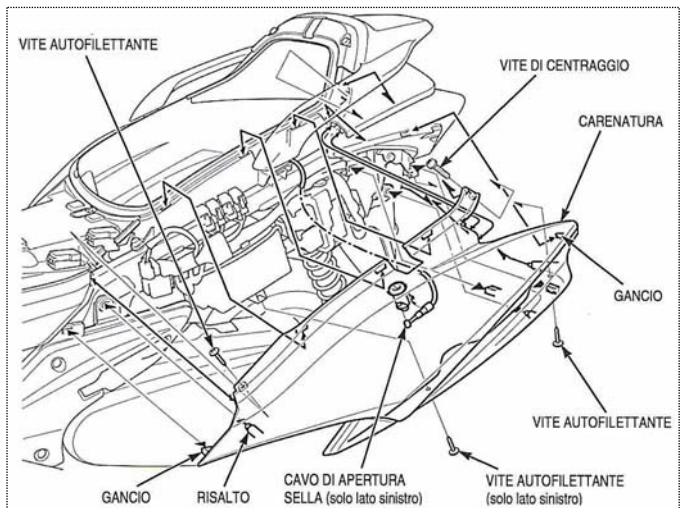

Уклањање доњег поклопца седишта.

Након скидања: лева бочна облога.

- Откачите 2 кутије са осигурачима са доњег поклопца.
- Уклоните 2 полирана М6 Пхиллипс завртња са доњег поклопца седла.
- Откачите језичке на бочној плочи подножја (на левој 1 кука и 1 језичак и на десној 1 кука и 2 језичка на језичку).
- Скините доњи поклопац седишта.

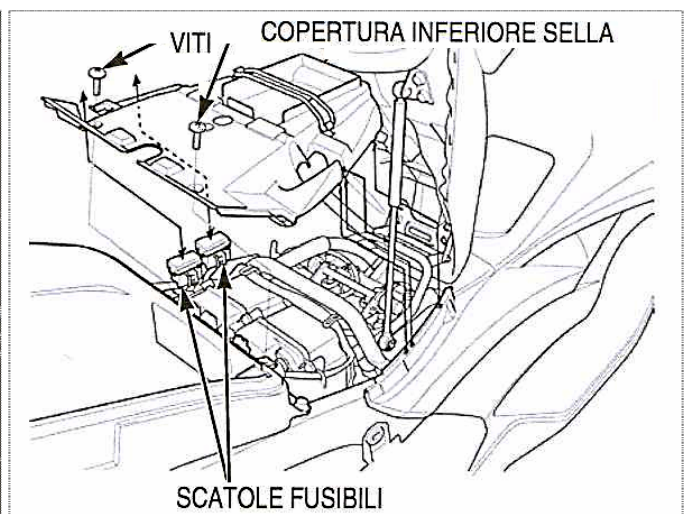
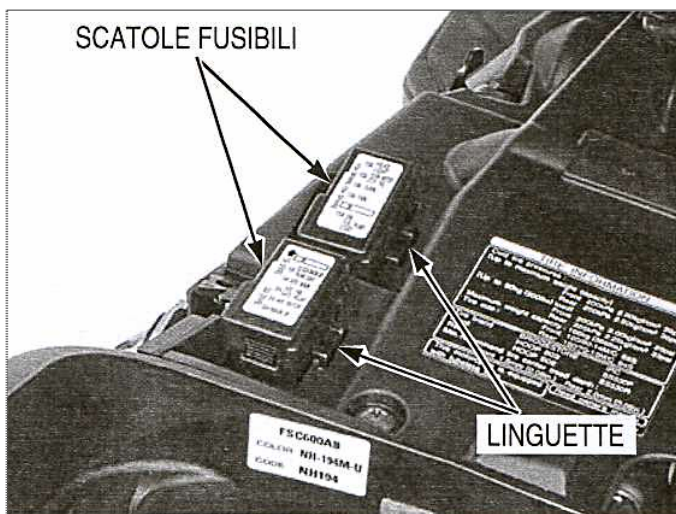

Уклањање поклопца за одржавање свећице.

Након што сте: откључали и отворили седло.

Уклоните 2 полирана Пхиллипс завртња.

Уклоните 3 језичка поклопца. Скините поклопац за одржавање свећице.

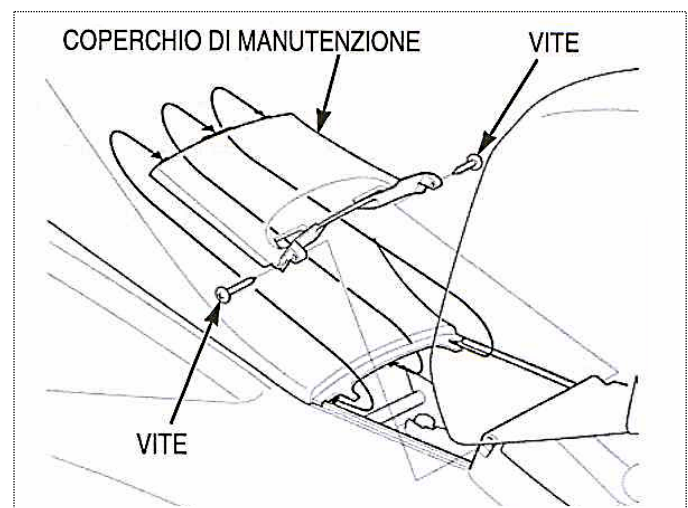

Уклањање 2 простирке десног и левог подножја.

Ослободите избочине простирке (печурке на полеђини) из рупа у подножју. Уклоните простирку.

Пазите да не поцепате гумене "печурке", ако је потребно подмажите их капљицом вазелинског уља.

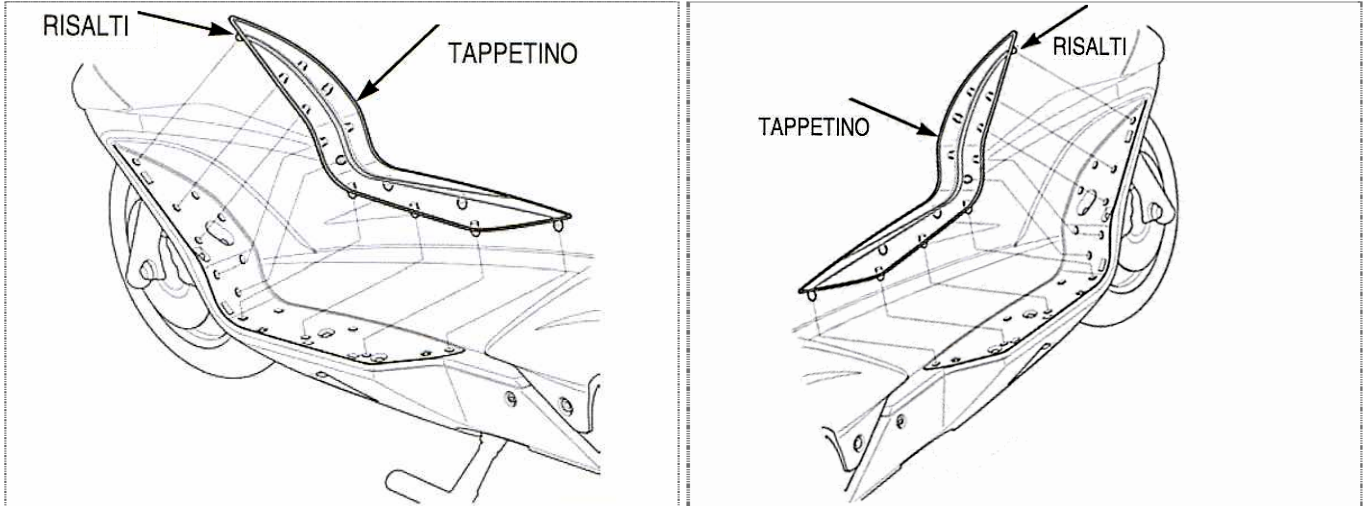

Уклањање завршне обраде леве стопе.

Након скидања: лева подлога.

Спустите бочно постоље.

Уклонити:

- 4 полирана самоурезна вијка са попречном главом.
- 3 поцинкована М5 завртња за центрирање (дужи хоризонтално на платформи).
- 1 вијак од нерђајућег челика М5 са имбус главом од 5 мм.

Почевши од позади, ослободите језичке и куку са бочне плоче подножја.

Уклоните завршну обраду.

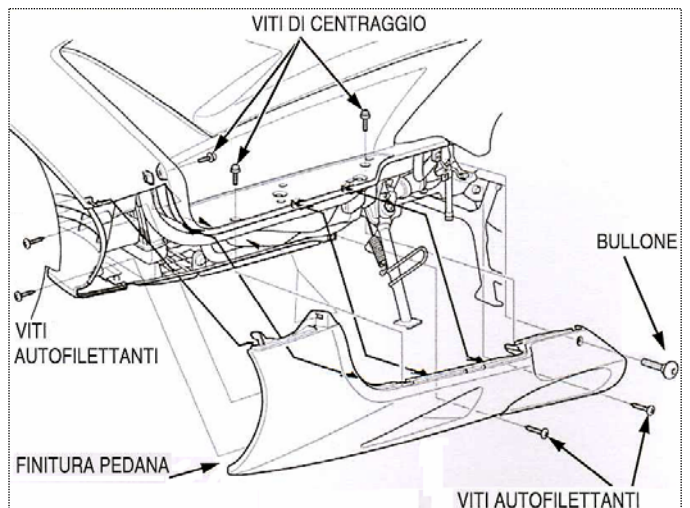

Уклањање завршне обраде десног подножја.

Након скидања: лева подлога. Уклонити:

- 3 шрафа самоурезивање брушено са попречном главом (један мање испод него лево)
- 3 поцинкована М5 завртња за центрирање (дужи хоризонтално на платформи).
- 1 вијак од нерђајућег челика М5 са имбус главом од 5 мм.

Почевши од позади, ослободите језичке и куку са бочне плоче подножја.

Уклоните завршну обраду.

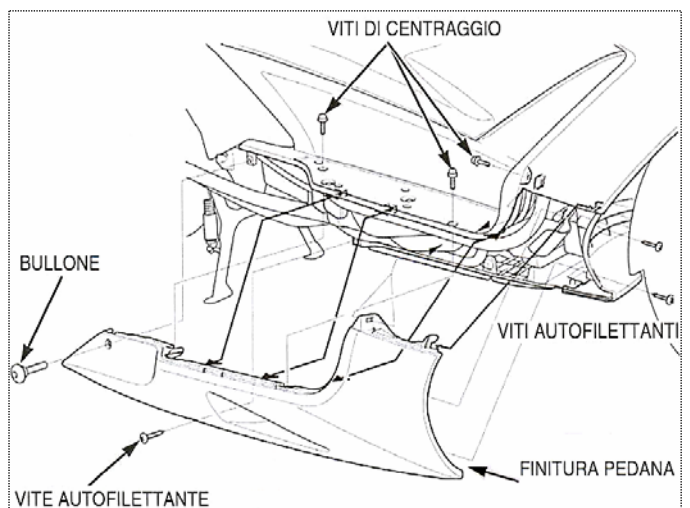

Уклањање два лева и десна наслона за ноге сувозача.

Након уклањања: бочни оклоп.

Уклоните 2 вијка са имбус главом од 8 мм (доњи имаглава дуже). Уклоните леви ослонац за ноге сувозача.

Слично уклоните и десну подлогу за ноге.

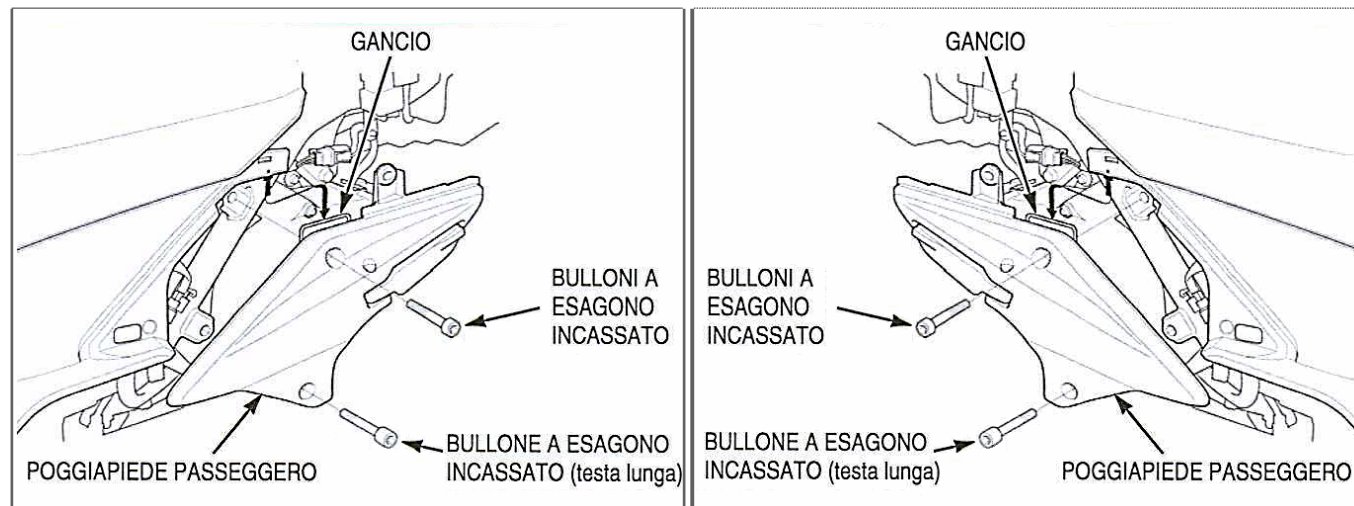

Уклањање левог и десног подножја са бочним панелом.

Након уклањања:

- седло.
- доњи поклопац седла.
- поклопац за одржавање свећице.
- завршетак леве стопе.
- наслон за леву ногу сувозача.

Уклоните 3 М6 поцинкована вијка са шестоугаоном главом од 10 мм са платформе.

Уклоните брушени Пхиллипс вијак испод поклопца свећице.

Отпустите (притиском у средини) и уклоните 2 малишани експанзионе клипове у облику печурке. Извуците подножје и његову бочну плочу на предњој страни да бисте отворили копчу у облику слова В. скролујте назад лева подножја и релативна бочна плоча. Уклоните леву стопу заједно са бочном плочом.

Слично томе, уклоните и десну стопу заједно са бочном плочом.

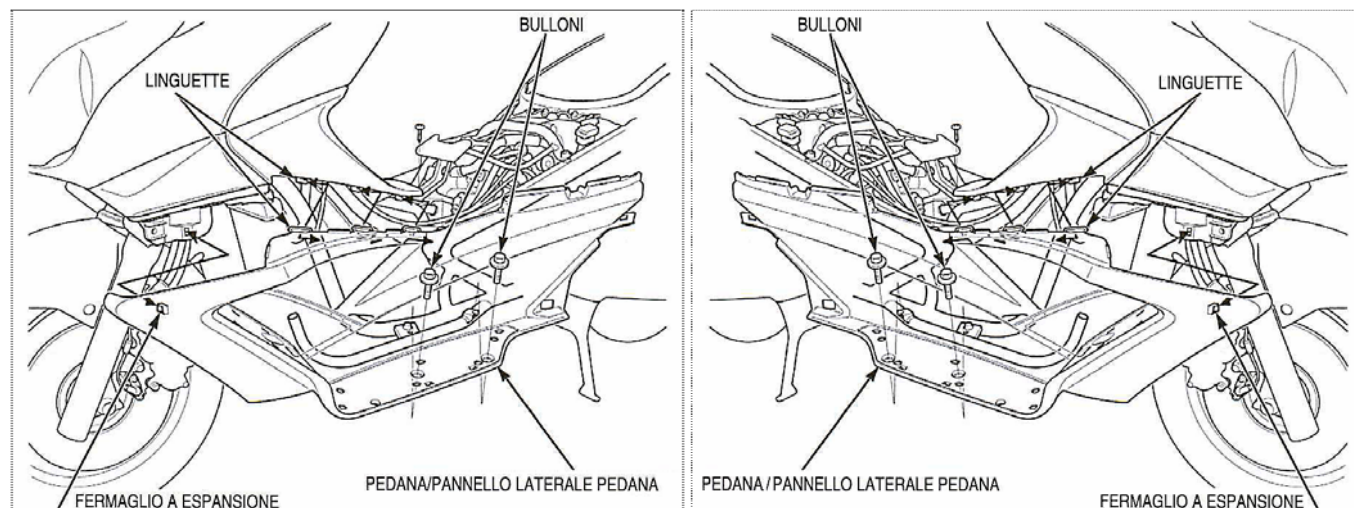

Уклањање заптивке у облику слова И.

Уклоните 2 углачана самоурезујућа Пхиллипс завртња са стране заптивке у облику слова И, која се може видети на возачевој страни унутар решетки за усис ваздуха.

Ослободите све копче са предњег поклопца једним чврстим покретом. Да бисте уклонили оквир у облику слова И, а да га не оштетите, узмите у обзир да су све куке оријентисане хоризонтално и отворене тако што ћете све померити напред (у правцу завртња):

- 9 језичака и спојева, на спољној ивици на крају два крила (укупно 9 + 9), уметнутих на ивици усисника ваздуха и каросерије испод.

- 3 В-штипаљке за проширење: једна у средини и једна са сваке стране И

Ако не можете то да урадите директно снажним ударцем дланом, покушајте да индиректно ударите ивицу даљег жлеба И тако што ћете на њу ставити ивицу дрвене дршке чекића.

Уклоните заптивку у облику слова И.

Напомена Приликом поновног састављања, обезбедите да гумена заптивка добро пријања за плексиглас, равно и без набора.

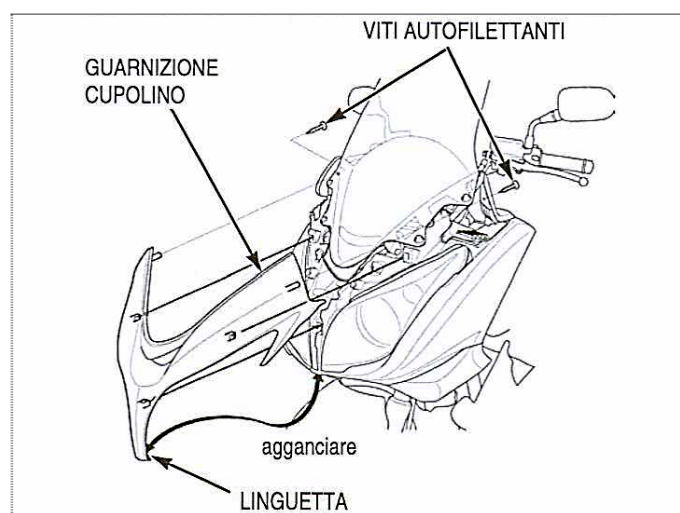

Уклањање куполе од плексигласа.

Након уклањања: заптивка у облику слова И.

Уклоните 4 поцинкована М6 завртња са шестоугаоном главом од 10 мм, са одговарајућим центрирајућим прстеновима и пластичним подлошкама.

Скините шофершајбну.

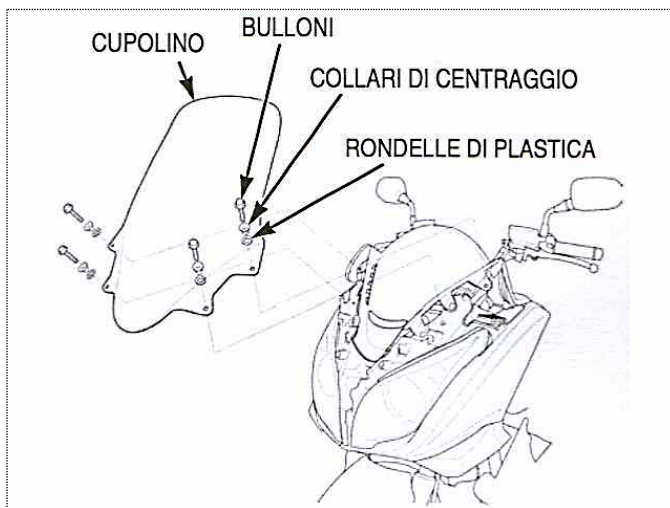

Уклањање црног ветробранског стакла испод.

Након уклањања: купола од плексигласа.

Уклоните 4 полирана Пхиллипс завртња.

Ослободите 5 пројекција са инструмент табле.

Уклоните ветробранско стакло испод.

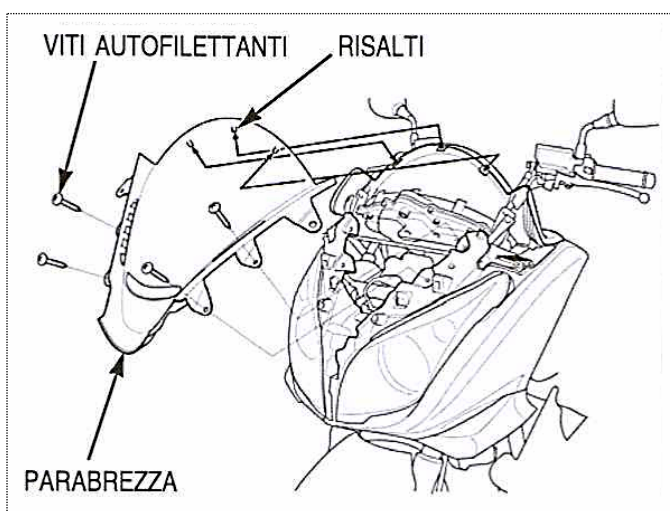

Уклањање две леве и десне ролетне.

Након уклањања: заптивка у облику слова И

Уклоните плављени Пхиллипс вијак за самопрезивање са сваког поклопца.

Уклоните два слепа поклопца, десну и леву.

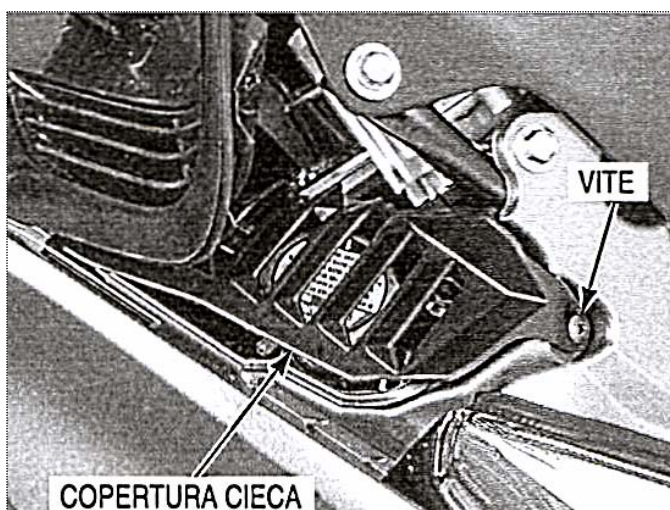

Уклањање предњег поклопаца.

Након уклањања:

- ветробранско стакло испод.
- лева подножја са бочном плочом.

Уклоните 3 поцинкована М6 вијка са шестоугаоном главом од 10 мм (један у средини, на дну носа).

Уклоните 2 полирана самоурезујућа Пхиллипс завртња, постављена на дну бочних решетки.

Уклоните 4 углачана самоурезна Пхиллипс завртња (2 по страни), која се налазе иза врхова стрелица изнад и испод.

Уклоните 4 велики печурке са унутрашњег крила блатобрана, испод носа.

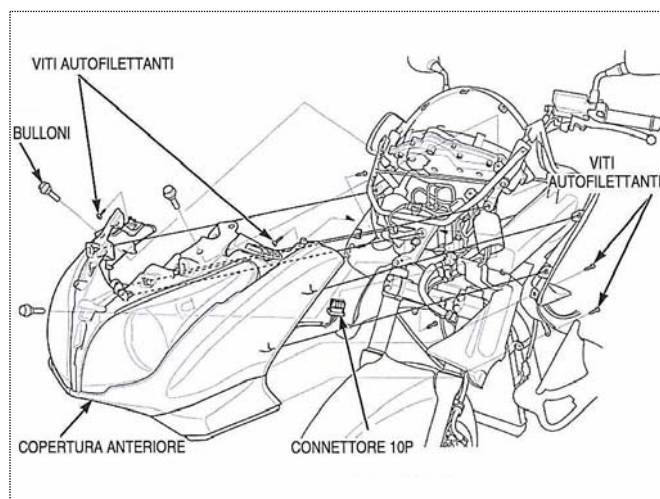

Прво се припремите да откључате уклету зглоб

држећи два бела пластична дела одвојена хоризонтално према споља (убаците раван одвијач одвајајући пластику за око 3 мм).

Затим одвојите белу пластику на месту где је уклоњен завртањ испод врха стрелице.

Затим гурните предњи поклопац напред (у правцу завртња) извлачећи избочине/спојеве, слично као што је то урађено да се откључа предњи И, али са доста опреза и без присиљавања.

Пазите да не разбијете веома деликатан утор уклетог зглоба (касније поправљен на фотографијама)!

Уклоните предњи поклопац, одспојите 10-полни конектор (+ 2-полни утикач зујалице).

НБ Приликом поновног састављања, иу овом случају кап вазелина олакшава продирање у два рога.

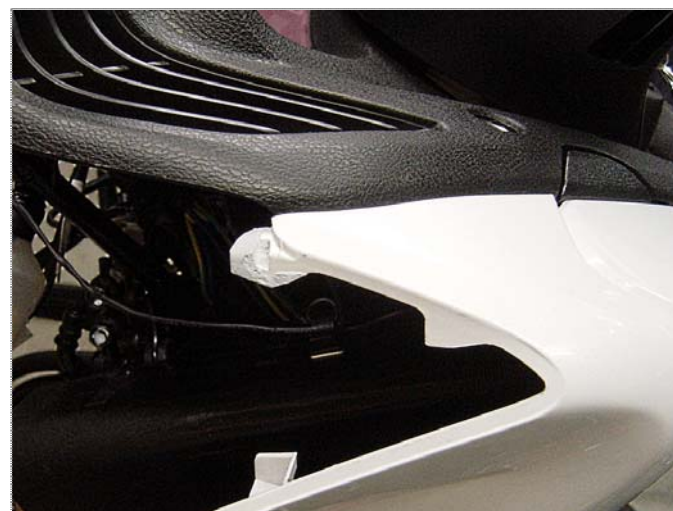

Уклањање поклопаца управљача.

Уклоните 2 полирана Пхиллипс завртња.

Подигните горњи поклопац да бисте ослободили 2 експанзионе копче у облику слова В (са стране кључа) са доњег поклопаца управљача.

Скините горњи поклопац управљача.

Уклоните 2 поцинкована завртња са шестоугаоном главом од 10 мм, са подлошкама и крагнама испод.

Скините 2 доња полупоклопаца управљача.

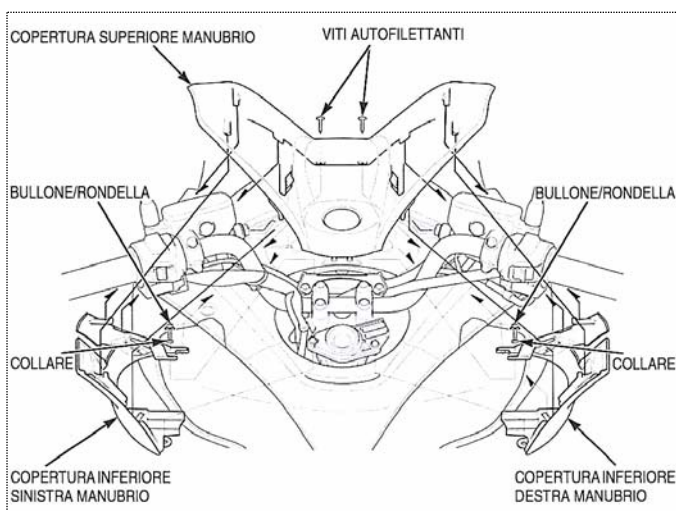

Уклањање горњег левог унутрашњег поклопаца.

Након скидања: предњи поклопац.

Уклоните 3 углачана самоурезујућа Пхиллипс завртња, која се налазе испод бочне решетке.

Повуците поклопац назад (према завртњима) да бисте ослободили копчу и језичке у облику слова В (и истовремено подигните поклопац испод фиоке да бисте уклонили вертикални језичак).

Уклоните горњи унутрашњи поклопац.

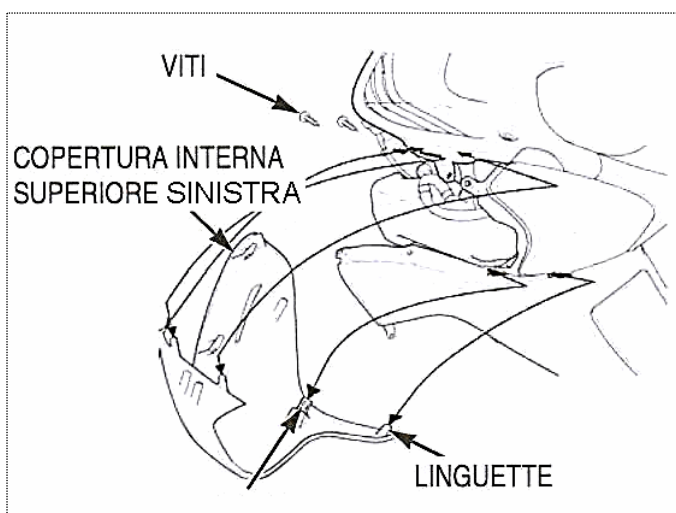

Уклањање горњег десног унутрашњег поклопаца.

Поступите на исти начин као и за десни поклопац.

НБ Приликом поновног састављања, будите пажљиви при затезању другог горњег завртња.

Има подлошку која спречава да се превише заврти на инструмент табли.

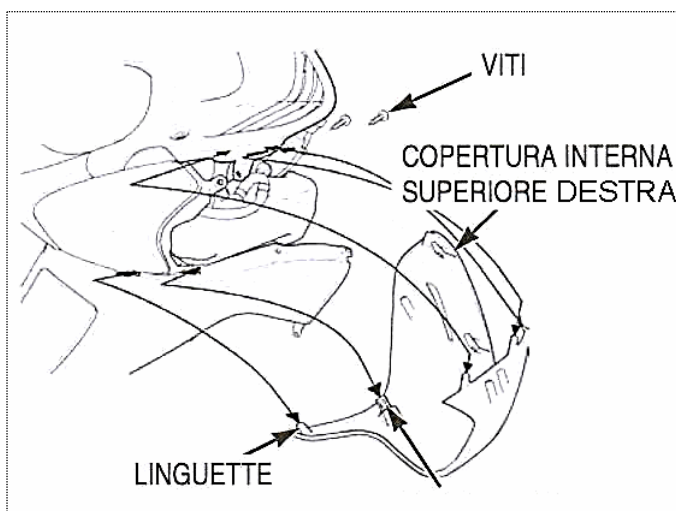

Уклањање инструмент табле и поклопаца стуба испод управљача.

Након уклањања:

- предњи поклопац.
- поклопци управљача.
- горњи унутрашњи поклопац.

Подигните доњи унутрашњи поклопац у средини да бисте ослободили копчу у облику слова В.

Отпустите куку (руком одоздо) и језичке са инструмент табле.

Скините поклопац стуба испод управљача.

Одспојите двоструки 16П + 12П конектор са индикаторске јединице.

Уклоните инструмент таблу.

НБ Приликом поновног састављања, иу овом случају кап вазелина олакшава продирање у два рога.

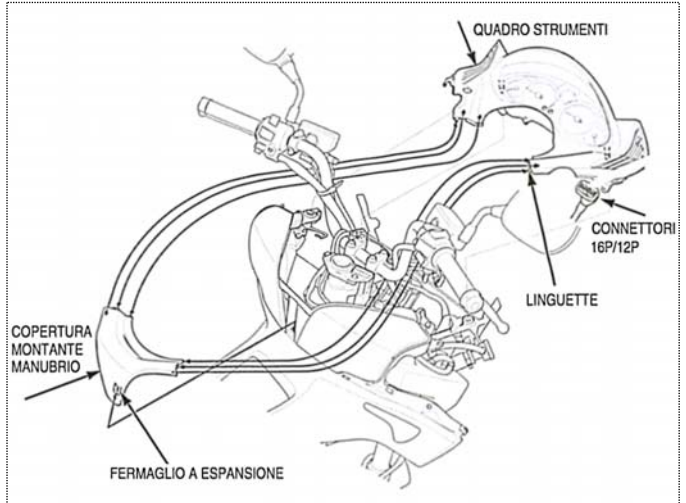

Уклањање доњег предњег поклопаца.

Уклоните 2 копче (велике и округле) са поклопаца предњег ваздушног канала, који се налазе на врху.

Уклоните 2 копче за печурке (мале и Т), које се налазе на дну.

Скините доњи предњи поклопац.

НБ

Остале 4 штипаљке за печурке (мале у облику слова Т) и остала 4 полирана самоурезна Пхиллипс завртња су већ претходно уклоњена.

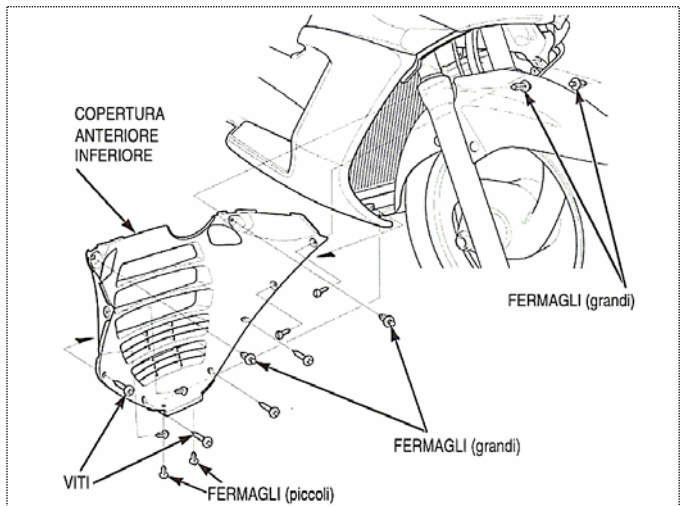

Уклањање предњег поклопаца ваздушног канала.

Након уклањања:

- предњи поклопац.
- доњи предњи поклопац.

Уклоните М6 поцинчани вијак са шестоугаоном главом од 10 мм, који се налази у горњем десном углу на дну.

Уклоните брушени шраф са крстом за самопрезивање, зашрафљен од врха до дна леве фиоке. Привремено одвојите обујмицу кочионог црева са моста.

Окрените управљач удесно.

Скините предњи поклопац ваздушног канала.

НБ Предњи поклопац ваздушног канала је флексибилан и исечен да издржи разне деформације без ломљења, али је зими боље да га одржавате меканим феном за косу са топлим ваздухом.

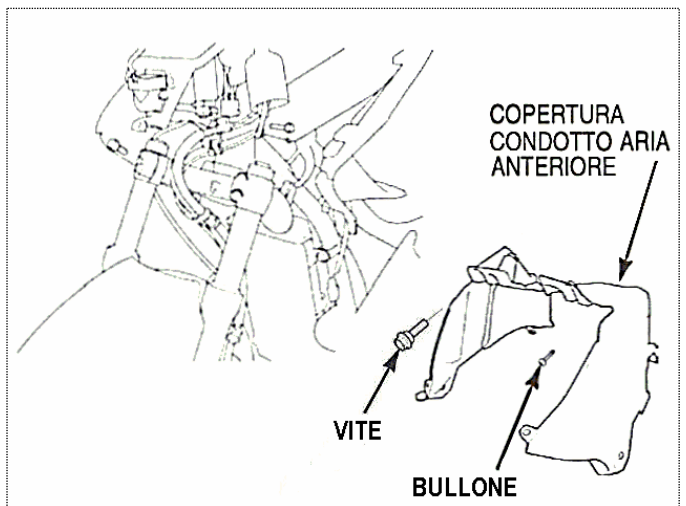

Уклањање доњег унутрашњег поклопца.

Након уклањања:

- предњи поклопац.
- инструмент таблу и поклопац стуба испод управљача.
- два ослонца за ноге и бочне плоче наслона за ноге.

Уклоните дугме ручне кочнице након што уклоните шестоугаону матицу од 14 мм која се налази испод ње.

Отворите врата за гориво и уклоните 2 велика М6 полирана Пхиллипс завртња.

Отворите врата десне фиоке и ослободите резервоар за расхладну течност из отвора на доњем унутрашњем поклопцу и по потреби привремено ослободите цео резервоар.

Скините доњи унутрашњи поклопац.

НБ Приликом поновног састављања, иу овом случају кап вазелина олакшава продирање у два рога. Затегните матицу ручке ручне кочнице на обртни момент од 30 Нм.

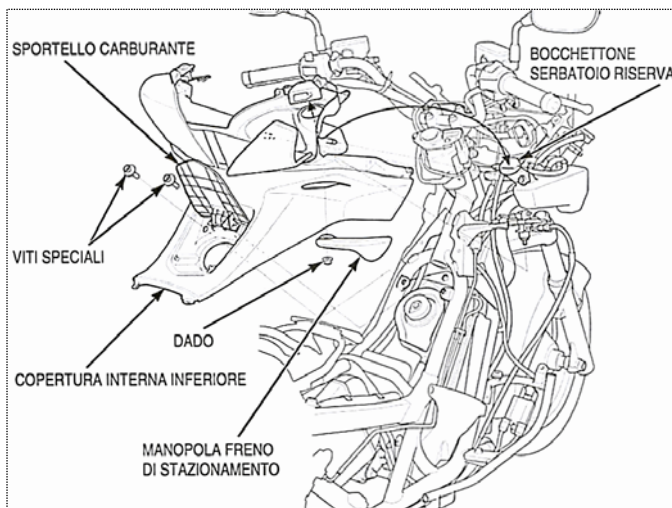

Неколико голих фотографија



