

رفيقه الدرجه TravelMate

# EveryZone

معك في كل مكان  
في المنزل ، في السفر ، في البر



## دليل المستخدم ,,,

يرجى التأكد من قراءة دليل المستخدم هذا قبل استخدام القدر

## قدر ضغط كهربائي

ELECTRIC PRESSURE COOKER



# فهرس المحتويات

4- عن الشركة.

5- قبل بدء التشغيل.

7- معلومات تحذيرية وتدابير احتياطية مهمة.

10- السلامة الكهربائية.

11- المعلومات الكهربائية.

12- مكونات المنتج.

13- نظرة عامة حول القدر.

15- فتح الغطاء وغلقه.

16- ازالة وتنظيف الوعاء الداخلي.

17- طريقة الاستخدام.

18- اختبار التشغيل الأولي

20- التحذيرات / الضمان

## شركة رفيف الدرب التجارية

شركة وطنية تأسست عام 2007 ، لتتطرق بعدها في عالم الإبداع و الإختراع و التطوير .

تركز الشركة على العمل في المجالات التالية :  
لوازم الرحلات البرية / مستلزمات الطاقة الشمسية / إكسسوارات السيارات .

للشركة حاليا رصيد كبير و الحمدلله من الإختراعات و التطويرات ، و نعمل الآن على المزيد في (( مركز الأبحاث و التجارب )) الخاص بالشركة ، لنواكب طموحنا و طموحكم و أن نكون دائما عند حسن ظنكم إن شاء الله

شعارنا : ( نهتم بالتفاصيل لأن التفاصيل تصنع الفرق )

# Every Zone

معك في كل مكان  
في المنزل ، في السفر ، في البر

## قبل بدء الاستخدام

- ضع قدر الطهي على سطح مستو مستقر ، بعيدا عن مصادر الحرارة الخارجية.
- احرص على قراءة جميع المعلومات التحذيرية والتدابير الاحتياطية المهمة الموجودة في دليل المستخدم هذا ، حيث قد يؤدي عدم الالتزام بذلك إلى حدوث تلف في الممتلكات أو وقوع إصابات شخصية.

### تنبيه:

يُحظر استخدام قدر الطهي على موقد غازي أو كهربائي أو فرن ساخن أو بالقرب منها أو أي مصدر حراري خارجي ، إذ يؤدي ذلك إلى تلف الجهاز .



# معلومات تحذيرية وتدابير احتياطية مهمة.

! تحذير: يعمل قدر الطهي هذا بالضغط، وتجنب مخاطر وقوع إصابات بالغة، احرص على قراءة كافة التعليمات بعناية قبل استخدام القدر.  
عند استخدام أي جهاز كهربائي، يجب دائما مراعاة احتياطات السلامة الأساسية، بما في ذلك المعلومات الهامة التالية.

## السلامة العامة

- تجنب لمس الأسطح الساخنة للقدر أثناء الطهي، وحرص على استخدام المقابض الجانبية فقط.
- تنبيه : تجنب غمر كبل الطاقة أو القوابس أو أي جزء من أجزاء القدر في الماء أو غيره من السوائل، للحماية من وقوع صدمات كهربائية.
- تنبيه : يحظر وضع قدر الضغط فوق أو بالقرب من أي موقد غازي ساخن أو موقد كهربائي أو فرن ساخن، حيث أن الحرارة الناتجة عن أي مصدر خارجي ستؤدي إلى تلف القدر.
- تنبيه : تجنب استخدام القدر بالقرب من الماء أو اللهب.
- تنبيه : يجب توخي الحذر الشديد عند نقل القدر حينما يحتوي على سوائل ساخنة ، كما يحظر تحريكه أثناء الإستخدام أو الطهي بالضغط.
- يُحظر استخدام قدر الضغط لأي غرض آخر غير تلك التي صممت من أجله.
- يعمل قدر الطهي هذا بالضغط ، لذا تأكد دائما من وجود مقدار كوب واحد على الأقل في القدر لإستيعاب الضغط ، و تأكد من أن القدر مغلف بشكل صحيح قبل الإستخدام.

! تحذير : احرص على قراءة دليل المستخدم هذا بعناية وبشكل كامل، واحتفظ به للرجوع إليه في المستقبل، حيث قد يؤدي عدم الالتزام بتعليمات السلامة الموجودة فيه إلى وقوع إصابات خطيرة .

• احرص على عدم ملئ القدر أكثر من الحد المرسوم داخل القدر ، حيث أن الملء الزائد قد يتسبب في حدوث انسداد في فتحة تفريغ الضغط الزائد و بالتالي زياده الضغط بشكل مبالغ فيه.

**! تحذير : قد يسبب الطعام المنسكب حروقا خطيرة ، لذا احرص على إبعاد القدر والسلك بعيدا عن تناول الأطفال.**

• يعد الإشراف الدقيق ضروريا عند استخدام الأطفال لأي أجهزة منزلية أو عند قربهم منها.

• الجهاز غير مخصص للاستخدام من قبل الأشخاص ذوي القدرات البدنية أو الحسية أو العقلية المحدودة ( بما في ذلك الأطفال ) أو من ينقصهم الخبرة والمعرفة، ما لم يكن ذلك الاستخدام تحت الإشراف أو وفقا للتعليمات الموصى بها من المسؤولين عن سلامتهم.

• يجب مراقبة الأطفال عند تواجدهم بالقرب من الجهاز ؛ وذلك للتأكد من عدم عبثهم به.

• احرص دائما على فصل القدر عن مصدر الطاقة في حال عدم الإستخدام و قبل عملية التنظيف ، و اتركه حتى يبرد قبل تركيب او فك أي من الأجزاء أو تنظيفها ، و لإيقاف التشغيل اضغط على زر Keep Warm ( تسخين ) و Cancel ( الغاء ) ثم إنزع القابس من مقبس التيار.

• تحقق دائما من عدم انسداد فتحة وصمام تفريغ الضغط وصمام العوامة قبل الاستخدام.

• تأكد من أن صمام تفريغ الضغط في وضع محكم الإغلاق فيما يتعلق بكافة برامج الطهي بالضغط.

تنبيه : تجنب فتح قدر الضغط حتى يبرد و حتى يتم تفريغ الضغط الداخلي بالكامل ، و إذا وجدت أي صعوبة في فك المقابض فهذا يشير إلى أن القدر لا زال مضغوط ، لذا تجنب فتحه بالقوة ، حيث إن وجود أي ضغط في القدر قد يكون خطيرا.



## ! تحذير : تجنب القلى بالزيت الغزير أو بالضغط في القدر.

- تجنب توجيه يدك أو وجهك أو وضعهم على صمام تفريغ الضغط أو صمام العوامة عندما يكون القدر قيد التشغيل ، أو به ضغط متبقي ، و تجنب لمس الجزء المعدني من الغطاء عندما يكون القدر قيد التشغيل حيث يؤدي ذلك إلى حدوث حروق و إصابات خطيرة.
- تجنب تغطية أو سد صمام تفريغ الضغط وصمام العوامة بقطعة قماش أو أي عناصر أخرى، حيث قد يؤدي ذلك إلى حدوث مشكلة والتعرض للإصابة.
- احرص على إيقاف تشغيل القدر في حال خروج البخار من صمام تفريغ الضغط أو صمام العوامة باستمرار لمدة تزيد عن 3 دقائق، وقد يكون هناك ضغط متبقي في القدر، لذا انتظر حتى يفرغ قدر الضغط تدريجيا بشكل طبيعي.
- احرص على إيقاف تشغيل القدر في حال خروج البخار من جوانب الغطاء ، و تأكد من تثبيت حلقة منع التسرب بشكل صحيح ، احرص دائما على استخدام القدر على سطح نظيف و مستوي و جاف، و تأكد من وضعه بصورة مستقرة ، و إحكام غلق المقابض لتجنب إنسكاب السوائل الساخنة.
- تجنب وضع القدر على أي شيء قد يؤدي إلى انسداد فتحات التهوية الموجودة في الجزء السفلي منه

**تنبيه : قبل إدخال الوعاء الداخلي في القدر ، قم بمسح السطح الخارجي للوعاء الداخلي وعناصر التسخين، لضمان تجفيفهم وخلوهم من بقايا الطعام.**

- احرص على استخدام الملحقات المصرح بها من **EveryZone** وذلك لتقليل مخاطر وقوع أي أضرار أو إصابات.
- تجنب العبث بأي من آليات السلامة الخاصة بالقدر، حيث قد يؤدي ذلك إلى إبطال الضمان.

## السلامة الكهربائية

تنبيه : لتجنب خطر حدوث صدمة كهربائية ، يحظر غمر كبل الطاقة أو قاعدة القدر في الماء أو أي سائل أخرى.

- تجنب تعديل القابس بأي حال من الأحوال، حيث يؤدي ذلك إلى بطلان الضمان - يحظر سحب سلك الطاقة أو ثنيه أو إساءة استخدامه.
- قد يؤدي استخدام ملحقات أو أجزاء غير موصى بها أو غير مبيعة من قبل الشركة المصنعة إلى نشوب حرائق أو حدوث صدمات كهربائية أو إصابات شخصية أو تلف الجهاز علاوة على إبطال الضمان.
- وفي حالة تلف سلك الطاقة، فيجب استبداله عن طريق وكيل الخدمة أو أشخاص مؤهلين لتجنب وقوع أي مخاطر.
- إحرص دائما على إيقاف تشغيل القدر و فصله عن التيار الكهربائي عندما لا يكون قيد الاستخدام قبل تنظيفه.
- تجنب تعليق كبل الطاقة على حافة الطاولة أو المنضدة، وتجنب سحب السلك أو ثنيه أو إتلافه، وتجنب أيضا ملامسته للأسطح الساخنة، بما في ذلك الموقد.
- يحظر تشغيل القدر باستخدام كبل طاقة أو قابس تالف أو عند التعرض لعطل ما أو سقوطه أو تلفه بأي شكل من الأشكال ، بما في ذلك حدوث أي ضرر لحافة الوعاء الداخلي أو الجزء السفلي منه.

## المعلومات الكهربائية

لأسباب تتعلق بالسلامة، تم تقصير كيبيل القدر لتقليل مخاطر السلامة التي قد تحدث عن استخدام كيبيل اطول، كما يمكن استخدام كبلات الإطالة المتاحة، مع الحرص على توشي الحذر عند الاستخدام، وفي حال استخدام كبل للإطالة:

- يجب أن يكون التصنيف الكهربائي المحدد لكبلات الإطالة على الأقل مماثلاً للتصنيف الكهربائي الخاص بالقدر.

## احتفظ بهذه التعليمات



## مكونات المنتج



- قاعدة القدر
- وعاء طهي مصمم من الفولاذ المقاوم للصدأ
- وعاء تكثف البخار
- ملعقة تقليب الأرز
- كوب المعايرة
- حلقة الغلق المحكم
- سلك تشغيل
- كتيب دليل الاستخدام



## نظرة عامة حول القدر

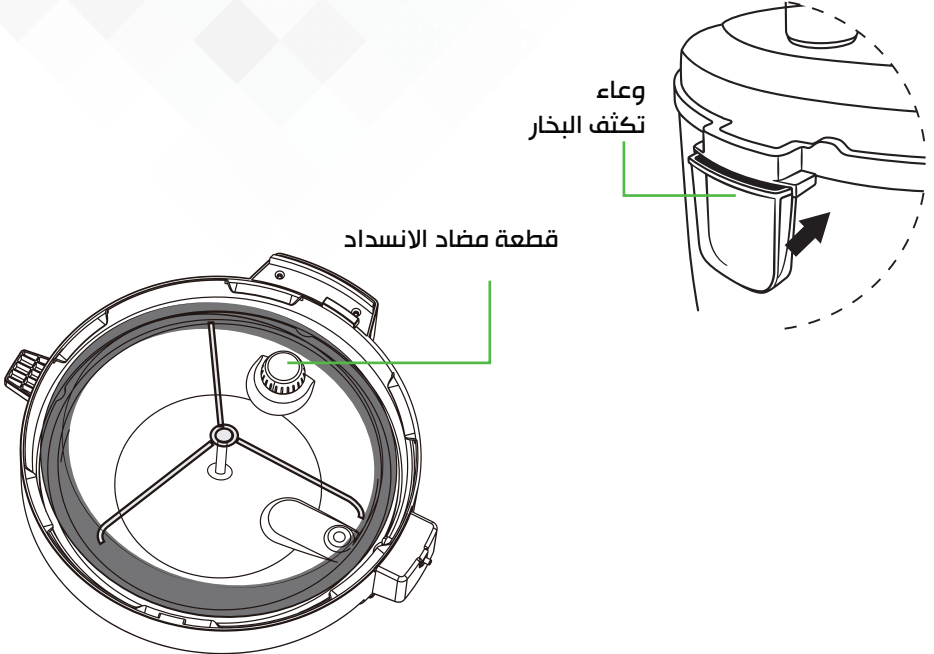
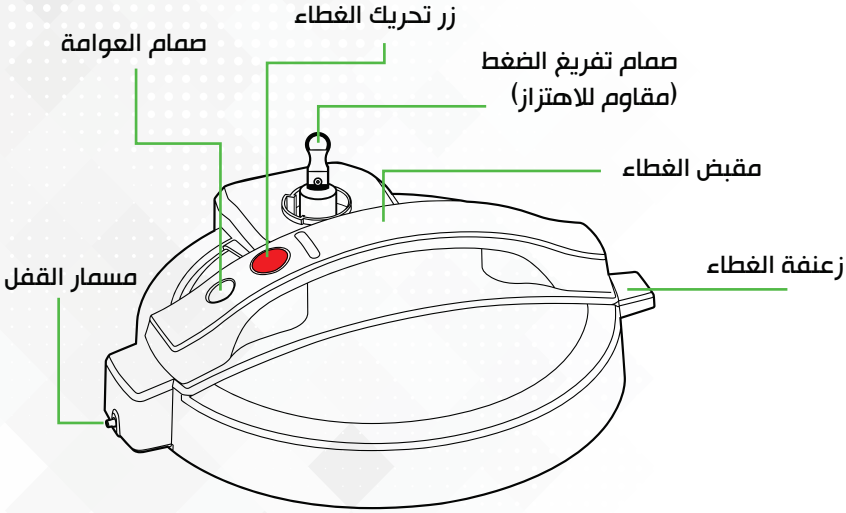



سلك الطاقة

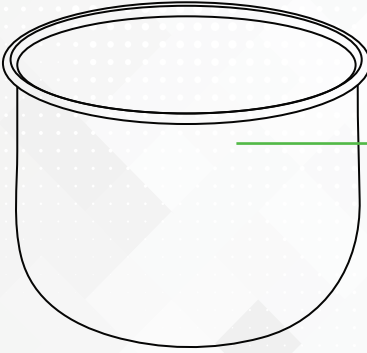

وعاء داخلي مصمم  
من الفولاذ المقاوم للصدأ



وعاء  
تكثف البخار

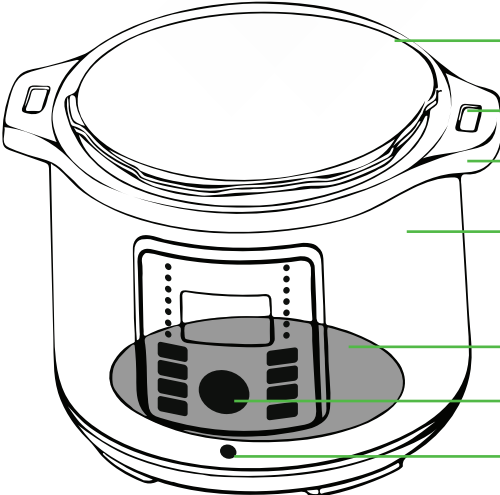

حافة قاعدة القدر

حامل غطاء القدر

مقبض القدر

سطح من الفولاذ  
المقاوم للصدأ

عنصر التسخين

مقبض مؤشر الاختيار

معيار مستوى الطاقة

## فتح الغطاء وقلقه

**في حالة فتح الغطاء:** أمسك المقبض واضغط على زر تحرير الغطاء وأدر الغطاء عكس اتجاه عقارب الساعة (↺) حتى يتم محاذاة الرمز الموجود على الغطاء مع الرمز الموجود على حافة قاعدة القدر، ثم ارفع الغطاء للأعلى عن قاعدة القدر

**ملاحظة:** إذا واجهت أي صعوبة في فتح الغطاء، فاحرص على التأكد من تفريغ ضغط البخار بشكل نهائي من القدر.

**في حالة غلق الغطاء:** أمسك المقبض ووجه الغطاء لأسفل حافة قاعدة القدر، ثم أدر الغطاء في اتجاه عقارب الساعة (↻) حتى يتم محاذاة الرمز الموجود على الغطاء مع الرمز الموجود على حافة قاعدة القدر

**ملاحظة:** تأكد من أن مسمار القفل الخلفي للغطاء يتم دخوله بالكامل في الغطاء، حيث يشير ذلك إلى أن الغطاء مغلق بشكل صحيح

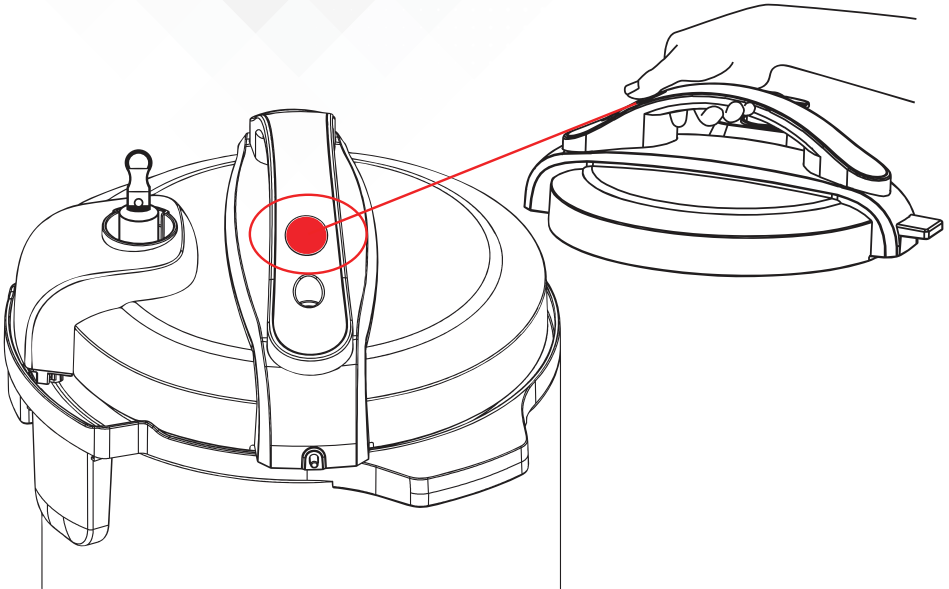

## ازالة وتنظيف الوعاء الداخلي

قبل الطهي قم بإزالة الوعاء الداخلي من قاعدة القدر واغسله بالماء الساخن والصابون قبل الاستخدام الأول .

قم بمسح الاسطح الخارجية للوعاء الداخلي لضمان تجفيفه وخلوه من بقايا الطعام ، حيث يؤدي عدم القيام بذلك إلى تلف القدر .

ضع الوعاء الداخلي داخل قاعدة القدر قبل الطهي ، حيث يجب وضع الطعام في الوعاء الداخلي فقط ، وليس على القاعدة .

**تحذير :** تجنب ملء الوعاء الداخلي لحد أعلى من خط الامتلاء كما هو موضح على الوعاء الداخلي  
ملاحظة : تحقق دائما من عدم وجود أي خدوش أو تشوهات على الوعاء الداخلي .

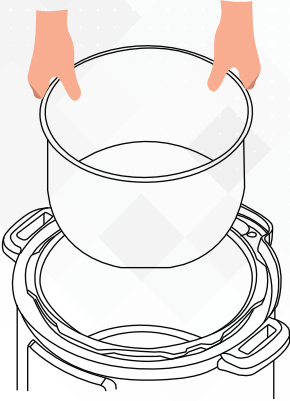

## ازالة وتركيب وعاء التكثف البخار

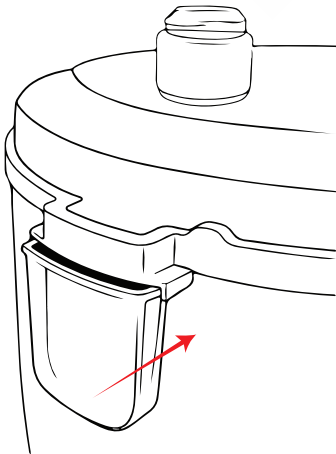

يقوم وعاء التكثف بجمع الماء الزائد الموجود في حافة القدر الناتج عن عملية الطهي، لذا يجب تثبيته قبل الطهي وتنظيفه بعد كل استخدام.

التركيب : في الجزء الخلفي من قاعدة القدر، قم بمحاذاة وعاء التكثف فوق عروات التثبيت ثم ادفع الوعاء حتى يتم قفله في مكانه بإحكام .

الإزالة : اسحب وعاء التكثف بعيدا عن قاعدة القدر ، وتجنب سحبها لأسفل لتفادي حدوث أي تلف.



# طريقة الاستخدام

1- من خلال مقبض مؤشر الاختيار حدد على أي من برامج الطهي الذكية وفقا لوصفة الطعام التي تريدها



2- اذا رغبت في زيادة وقت الطهي اضغط على (مقبض مؤشر الاختيار) ثم قم بلف المقبض باتجاه عقارب الساعة لزيادة وقت الطهي أو عكس عقارب الساعة لتقليل الوقت



3- بعد تحديد برنامج الطهي الذي تريده وتحديد الوقت المطلوب قم بالضغط على زر (إبدأ التشغيل)

بعدها سيصدر صوت زنين للإشارة إلى بدء الطهي ويظهر على الشاشة رمز On ( قيد التشغيل)



**ملاحظة :**

إذا رغبت في تعديل إعدادات الطهي يمكنك الضغط على زر (تسخين/الغاء) وإعادة ضبط الإعدادات مرة أخرى

# نظام عالي من الأمان

-القدر مزود بنظام حماية من النسيان

1- في حال ظهرت الرسالة التالية في الشاشة



2- يرجى الضغط على زر (تسخين / الغاء)

ثم نحدد على برنامج الطهي المطلوب

كما في الخطوات صفحة (11)



3- ثم زر إبداء التشغيل لاستكمال الطبخ



## اختبار التشغيل الأولي

لتتعرف على القدر الذكي ومزاياه قبل بدء الطهي، يوصى بشدة بأن تجري اختبارًا تشغيليًا عند تشغيل القدر للمرة الأولى، ويكون هذا الاختبار اختياريًا ولكن يوصى به وهو لا يتعدى 10 دقائق.

للقيام بذلك، اتبع الخطوات التالية :

1. أضف 750 مل - ثلاث أكواب - من الماء في الوعاء الداخلي .
2. قم بوضع الوعاء الداخلي داخل قاعدة القدر .
3. قم بتوصيل سلك الطاقة بمصدر الكهرباء، سيظهر على الشاشة OFF (إيقاف تشغيل) .
4. قم بمحاذاة الغطاء على قاعدة القدر واضغط على الغطاء ليستقر في مكانه الصحيح ثم أدره في اتجاه عقارب الساعة .
5. عدل صمام تفريغ الضغط إلى وضع (الإقفال) أي: يكون واقفًا .
6. حدد وضع الطهي بالضغط .
7. اضغط باستمرار على مفتاح - لضبط وقت الطهي على 05:00 دقائق، بعد مرور 10 ثواني ستعرض الشاشة On للإشارة إلى بدء مرحلة التسخين المسبق .
8. يرتفع صمام العوامة حينما يبدأ الضغط في القدر، بمجرد الضغط تبدأ دورة الطهي ويتغير المعروض في الشاشة من on (قيد التشغيل) إلى العد التنازلي لوقت الطهي .
9. عندما يكتمل الوقت يتغير الوضع إلى وضع التدفئة Keep Warm .
10. عدل صمام تفريغ الضغط إلى وضع (الفتح) أي: يكون مائلًا، وسيحرر البخار من خلال الجزء العلوي من صمام الضغط، انتظر إلى أن يزول الضغط كليًا .
11. استعد للفتح، أدر الغطاء في عكس اتجاه عقارب الساعة .
12. تخلص من المياه وجفف الوعاء الداخلي .
13. الآن أنت جاهز للطهي !



## التحذيرات

- يجب استخدام أسلاك مناسبة وعمل التوصيلات بشكل صحيح.
- لا تستخدم قدر الضغط لغير ما صمم له.
- لا يستخدم قدر الضغط من قبل الاطفال.
- لا تستخدم قدر الضغط في بيئة رطبة.
- لا تقم بعمل صيانة لقدر الضغط.



### الضمان:

تضمن شركة ريفيك الدرب هذا المنتج لمدة ثلاث سنوات من العيوب المصنعية ولا يشمل الضمان سوء الاستخدام أو سوء التخزين

# EVERY ZONE

WWW.TRAVELMATE.COM.SA

نهتم بالتفاصيل لأن التفاصيل تصنع الفرق

**12**  
**Litre**

**8**  
**Litre**

**6**  
**Litre**



شركة رفيق الدرب



TRAVELMATE\_SA



920012228