



 Manuel d'installation

 Installation handbook

 Manual de instalación

*Lisez attentivement ce manuel avant d'utiliser votre sauna pour la première fois.  
Nous vous recommandons de le conserver précieusement pour des consultations futures.*

*Notez et conservez les numéros de série du sauna ainsi que la facture d'achat.  
Ils peuvent vous être demandés lors de votre demande de SAV.*

# SOMMAIRE

FRANCAIS	P.
Avertissements	4
Consignes de sécurité	5
Description - Contenu du colis et présentation du produit	6
Mise en place - Choix de l'emplacement	7
Raccordements électriques	8
Assemblage de la cabine	10
Maintenance - Guide de dépannage	20
Entretien - Garantie	21

# AVERTISSEMENTS

- Installer le sauna sur un sol parfaitement plat
- Le sauna doit rester au sec. Ne pas l'utiliser près d'un point d'eau (baignoire, sol humide, piscine).
- Ne pas utiliser de produits nettoyants liquides. Débrancher le sauna avant de procéder au nettoyage et utiliser un chiffon humide. (voir chap. maintenance).
- Protéger le cordon électrique du sauna pour éviter qu'il soit piétiné ou pincé.
- Avant de procéder au remplacement de certaines pièces, assurez-vous qu'elles soient spécifiées par le fabricant ou qu'elles aient des caractéristiques semblables aux pièces d'origine. Un mauvais remplacement peut engendrer un incendie, un court-circuit ou une détérioration du sauna. Nous vous recommandons fortement de faire appel à un technicien qualifié.
- Pour éviter les risques de brûlures ou de décharges électriques, n'utilisez aucun outil métallique.
- Ne pas mettre d'animaux dans le sauna.
- Ne pas laisser le sauna allumé sans surveillance.
- Ne pas laisser le sauna allumé plus de 3 heures d'affilées sous peine de dégrader les équipements prématurément. Après 3 heures d'utilisation continue, éteignez le sauna pendant au moins une heure.
- Nous vous recommandons de ne pas installer de système de fermeture sur la porte du sauna.
- Vérifier la conformité de votre installation électrique avant de procéder au branchement électrique de votre sauna.

# SÉCURITÉ

**ATTENTION : Veuillez lire attentivement les consignes de sécurité avant d'installer et d'utiliser votre cabine de sauna. Elles sont essentielles pour votre sécurité, veuillez les respecter rigoureusement.**

FR

Attention à l'hyperthermie, insolation et coup de chaleur qui peuvent être provoqués ou accentués par le non respect des consignes de sécurité. Les symptômes sont la fièvre, l'accélération du pouls, le vertige, l'évanouissement, la léthargie, l'engourdissement du corps ou d'une partie du corps. Les effets : Ne plus percevoir la chaleur, ignorance du risque imminent, perte de conscience.

Ne doivent pas utiliser le sauna :

- Les enfants de moins de 6 ans.
- Les personnes ayant des réactions importantes aux rayons du soleil.
- Les personnes âgées ou invalides.
- Les personnes ayant des antécédents médicaux tels que les maladies cardiaques, hypertension / hypotension, problème de circulation sanguine ou diabète sans un avis médical préalable.
- Les femmes enceintes. Une température excessive peut être dangereuse pour le fœtus.
- Les personnes souffrant de déshydratation, plaies ouvertes, maladies des yeux, brûlures, coup de soleil.

En cas de problèmes de santé, de prise de médicament, de blessure musculaire ou ligamentaire, ne pas utiliser le sauna sans consultation et accord préalable d'un médecin.

En cas de port d'implants chirurgicaux ne pas utiliser le sauna sans consultation et accord préalable du chirurgien.

Ne pas utiliser le sauna après un effort intense. Attendez 30 minutes que votre corps refroidisse.

Ne pas faire de séance de sauna de plus de 40 minutes.

Ne pas consommer d'alcool ou de drogue avant ou pendant la séance.

Ne pas dormir dans le sauna lorsque celui-ci est en fonctionnement.

Afin d'éviter les risques de surchauffe, branchez votre sauna sur une prise de courant suffisamment puissante et ne raccordez pas d'autres appareils électriques sur la même prise murale.

Pour éviter tout risque d'électrocution ou de détérioration du sauna, ne pas utiliser le sauna :

- En cas d'orage.
- Si le cordon électrique est endommagé, il devra être remplacé par une personne qualifiée.
- Si le cordon électrique est en surchauffe, il devra être vérifié par une personne qualifiée.
- Si vous devez changer une ampoule, attendre que le sauna soit éteint et qu'il refroidisse.

Séchez-vous les mains avant de brancher ou débrancher le courant. N'agissez jamais avec les mains ou les pieds mouillés.

Ne pas allumer et éteindre frénétiquement le courant ou le système de chauffage car cela pourrait causer des dégâts au système électrique.

Ne pas essayer de réparer le sauna par vous-même sans l'accord du distributeur ou du fabricant du sauna. Les tentatives de réparations non autorisées annuleront la garantie du fabricant.

Ne pas utiliser n'importe quel type de détergent à l'intérieur du sauna.

Ne pas empiler ou stocker d'objet à l'intérieur ou sur le sauna. Ne pas entreposer de matières inflammables ou d'agents chimiques près du sauna.

# DESCRIPTION

## Caractéristiques générales

- Cabine en bois certifié du Canada
- Facade vitrée
- Ciel étoilé
- Grille de ventilation
- Garantie 2 ans électronique, 10 ans boiserie
- Accessoires vapeur

## Certifications



Conformité avec les normes européennes en vigueur.



Le processus de fabrication n'utilise pas de métaux lourds.

## Contenu des colis

Commun :

- 1 x manuel d'installation & d'utilisation
- 1 x poignée de porte (partie interne et externe)
- 1 x berceau de protection pour poêle électrique
- 1 x pack d'accessoires pour sauna vapeur  
(Comprenant thermomètre, hygromètre, sablier, seau, louche et luminaire)

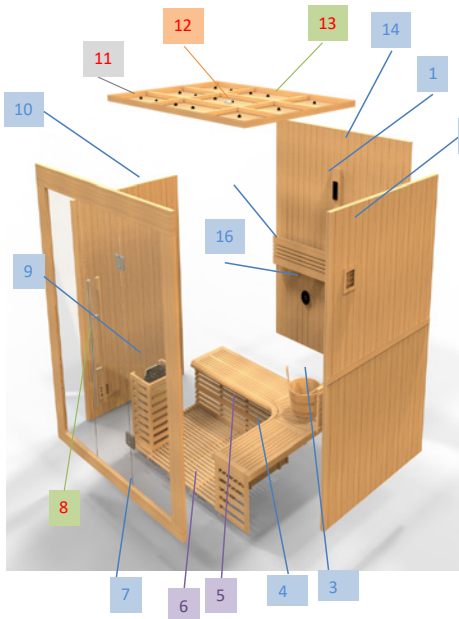

	Name
1	Panneau de commande
2	Panneau droit
3	Seau et louche
4	Banc
5	Support de banc
6	Sol / caillebotis
7	Panneau avant
8	Poignée de porte
9	Protection de poêle
10	Panneau gauche
11	Ciel étoilé
12	Lumière intérieure
13	Toit
14	Panneau arrière
15	Dossier
16	Haut parleurs

# INSTALLATION

FR

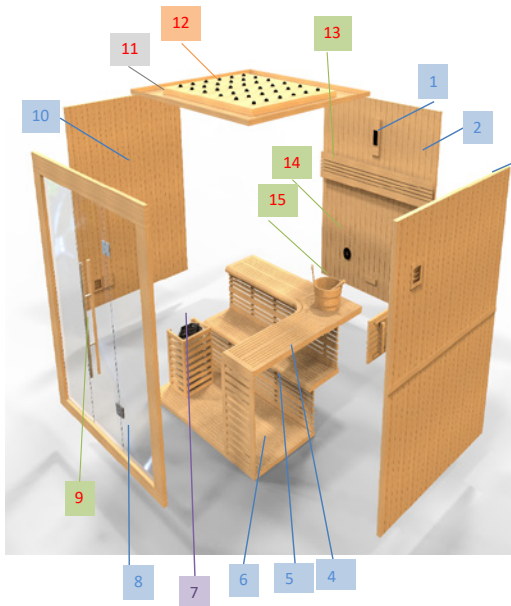

	Name
1	Panneau de commande
2	Panneau arrière
3	Panneau droit
4	Banc
5	Support de banc
6	Sol / caillebotis
7	Protection de poêle
8	Panneau avant
9	Poignée de port
10	Panneau gauche
11	Toit
12	Ciel étoilé
13	Dossier
14	Haut parleurs
15	Seau et Louche

Lisez attentivement les instructions de montage avant de commencer l'assemblage.

## Choix de l'emplacement

Les saunas sont uniquement prévus pour une installation en intérieur.

Choisissez un espace :

- En intérieur, au sec, sur un sol plat et stable, pouvant supporter le poids de votre sauna.
- La hauteur doit être suffisante pour vous permettre d'accéder au toit et de réaliser les branchements électriques et la maintenance.
- Éloigner de toute source d'eau, de flamme ou de substances inflammables.

## Conseils pratiques :

- Notez que le montage du sauna requiert deux à trois adultes.
- Identifiez clairement chaque panneau avant de commencer
- Pendant le montage, placez le cordon d'alimentation de votre sauna de sorte qu'il soit facilement accessible.
- Notez que des variations existent selon les modèles.

# INSTALLATION

Lisez attentivement les instructions de montage avant de commencer l'assemblage.

## Raccordements électriques

L'installation électrique du poêle doit être réalisée par un professionnel et dimensionnée en fonction de la puissance du poêle. Le poêle se raccorde ainsi avec une ligne électrique qui lui est propre, non fournie car dépendante de votre installation.

Cette installation doit être prévue avant le montage de la cabine.

L'ensemble de l'installation électrique interne du sauna (Luminaires, LED, etc) se raccorde directement sur le poêle électrique, les câbles électriques étant précablés au sein de la cabine.

## Dimensionnement électrique :

Exemple de données pour une installation à moins de 10m pour un poêle Harvia Vega

Puissance du poêle (kW)	Volume du sauna (m <sup>3</sup> )		Raccordement électrique			
			230V 1N	Fusible	400V 3N	Fusible
4,5	3	6	3 x 2,5	1 x 20	5 x 1,5	3 x 10
6	5	8	3 x 2,5	1 x 35	5 x 1,5	3 x 10
8	7	12	3 x 6	1 x 35	5 x 2,5	3 x 16
9	8	14	3 x 10	1 x 50	5 x 2,5	3 x 16

Raccordement électrique pour Poêle Harvia Vega

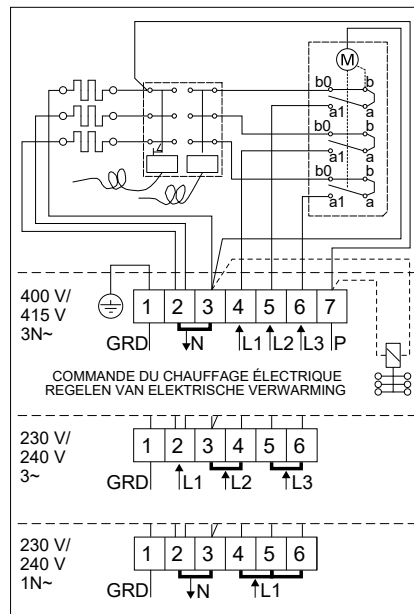



# INFORMATION

## Allumage et départ différé :

Les poêles Harvia Vega contenus de base dans les packs de saunas Traditionnels Holl's vous permettent de démarrer le poêle de manière instantanée ou encore d'effectuer un départ différé comme suit :

FR

### Zone A

fonctionnement de 1 à 4h

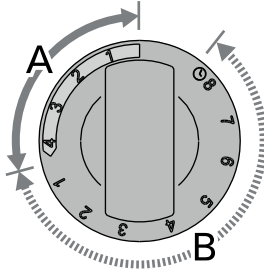

### Zone B

Départ différé de 0 à 8h

## Explications généraliste sur le fonctionnement du poêle Harvia :

La montée en température du sauna se fait par étapes. Une cabine met en moyenne 30 à 45 minutes pour atteindre une température de 65-70°C. Pendant cette période, les pierres de lave emmagasinent la chaleur.

Pour atteindre des températures supérieures, il est nécessaire d'ajouter de l'eau sur les pierres. La vapeur ainsi générée permettra une augmentation graduelle et mesurée de la température.

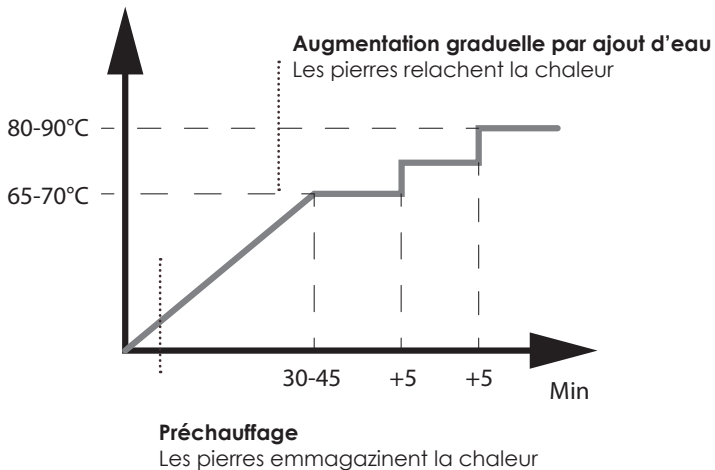

# MODÈLE RECTANGULAIRE

UTP 4

Panneau de toit	5x40mm	10
panneau avant	5x50mm	8
panneau arriere	6x75mm	8
support de poele	5x40mm	12
Dossiers	3.5x35mm	3
Support de banc	5x50mm	4
Banc	5x50mm	2

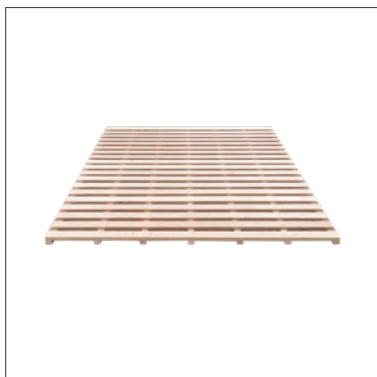

## Étape 1

Commencez par positionner le plancher sur le sol à l'endroit où vous souhaitez installer le sauna.



## Étape 2

Installez le panneau avant

# ASSEMBLAGE

UTP 4

FR

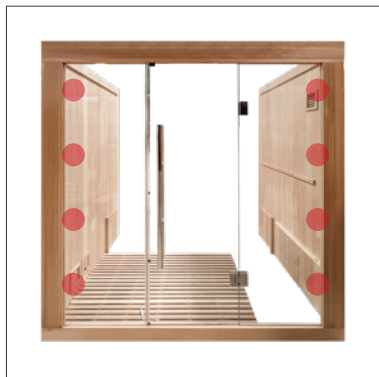

## Étape 3

Positionnez le panneau latéral gauche et droite à l'aide des vis fournies

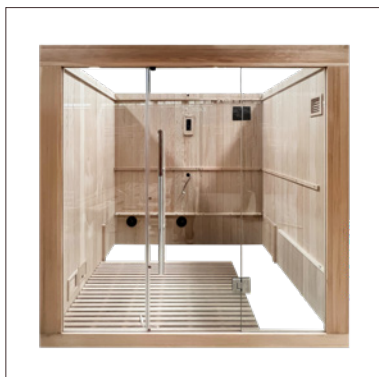

## Étape 4

Positionnez le panneau arrière à l'aide des crochets

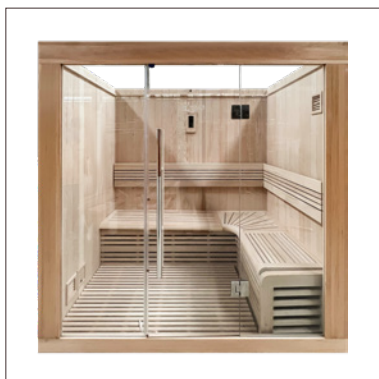
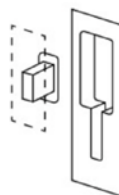

## Étape 5

Monter les supports verticaux des bancs, puis positionner les bancs sur les tasseaux et support

# MODÈLE RECTANGULAIRE

UTP 4



## Étape 6

---

Vous pouvez visser les bancs pour plus de solidité.  
Pour cela visser en biais

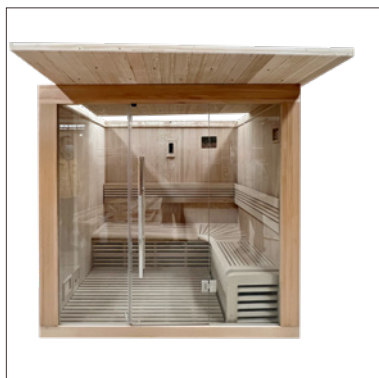

## Étape 7

---

Positionner et poser le toit délicatement.



## Étape 8

---

positionner les dossiers sur les tasseaux horizontaux, puis visser les.

# ASSEMBLAGE

UTP 4

FR

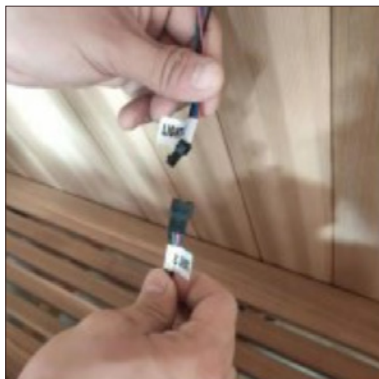

## Étape 9

Branchez les fiches de connexion des rubans LED des dossiers aux prises disponibles sur le panneau arrière. Branchez également les câbles entre le toit et le panneau arrière.



## Étape 10

Veillez placer et visser le support de poêle en fonction de la position de la ventilation

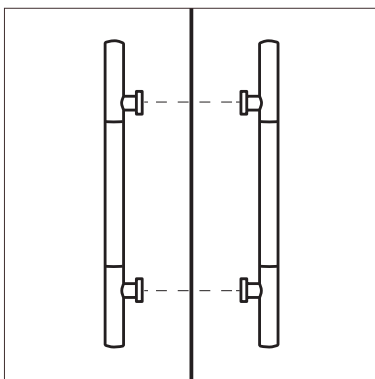

## Étape 11

Sur l'extérieur de la porte, positionnez la poignée face aux trous prévus. Installez les vis par l'intérieur de la porte et fixez la poignée.

# MODÈLES ANGULAIRE

UTP 6

Panneau de toit	5x40mm	12
panneau avant	5x50mm	8
panneau arriere	6x75mm	8
support de poele	5x40mm	12
Dossiers	3.5x35mm	6
Support de banc	5x50mm	8
Banc	5x50mm	4

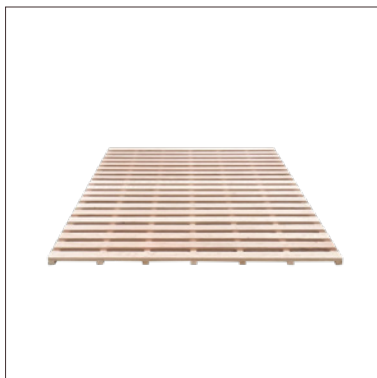

## Étape 1

Commencez par positionner le plancher sur le sol à l'endroit où vous souhaitez installer le sauna.



## Étape 2

Positionnez le panneau avant

# ASSEMBLAGE

UTP 6

FR

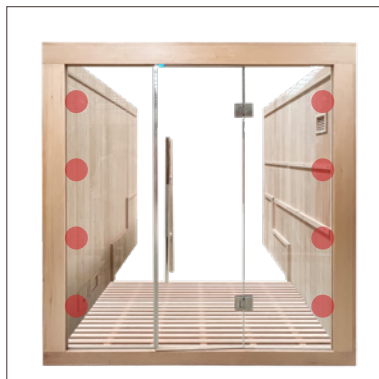

## Étape 4

Positionner le panneau de coté gauche et droite à l'aide des vis fournies



## Étape 5

Positionner le panneau arrière à l'aide des crochets

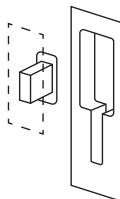

## Étape 6

Positionner les support verticaux à l'aide des tasseaux préinstallés

# MODÈLES ANGULAIRE

UTP 6

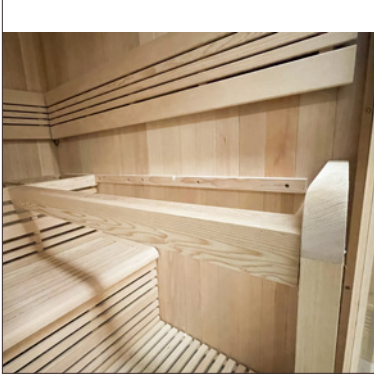

## Étape 7

---

Visser le tasseau spécifique à la banquette droite

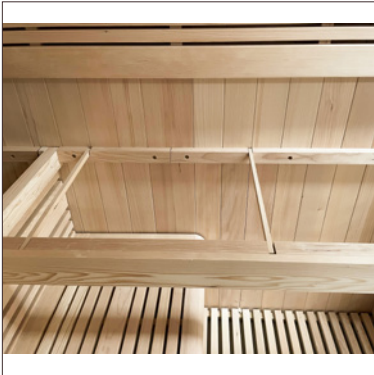
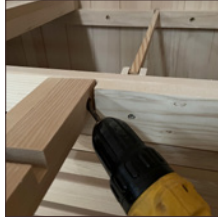

## Étape 8

---

Positionner les support verticaux à l'aide des tasseaux préinstallés

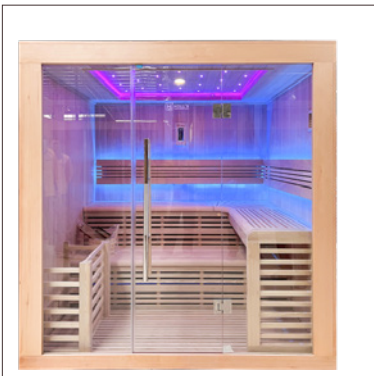

## Étape 9

---

Placer les bancs sur les supports fixés



# ASSEMBLAGE

NEPTUNE 3C

FR



## Etape 10

positionner les dossiers sur les tasseaux horizontaux, puis visser les.

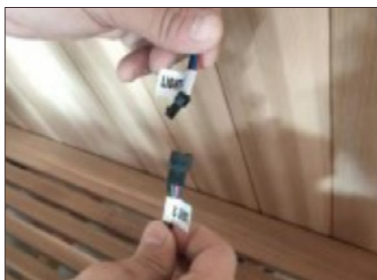

## Etape 11

Branchez les fiches de connexion des rubans LED des dossiers aux prises disponibles sur le panneau arrière.



Branchez également les cables entre le toit et le panneau arrière.



## Etape 12

Veillez placer et visser le support de poêle en fonction de la position de la ventilation

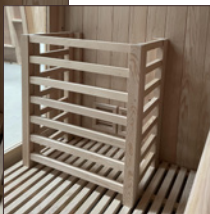

Raccordez le poêle électriquement ainsi que les éléments électriques de la cabine, puis installez le et ajoutez les pierres sur le dessus de manière homogène.

Ne pas faire tomber de pierre dans le poêle.

Ne pas coincer les pierres entre les résistances.

Les pierres ne doivent pas être trop serrées, elles doivent se supporter entre elles sans reposer sur les résistances.

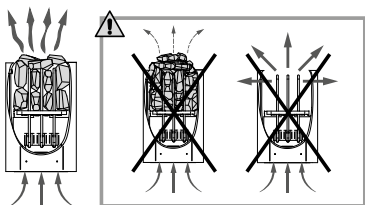

# PANNEAU DE CONTROLE



Panneau de controle

Tension d'entrée AC100V - AC240V

Bluetooth

Puissance consommée 50Hz, 60Hz

1. Appuyez sur «Power» pour allumer / éteindre la cabine

A.) Appuyez sur «Power» pour mettre en route le panneau de controle, un symbole soleil apparait.

La lumière d'accompagnement s'allume.

B.) Appuyez à nouveau sur «Power» pour éteindre le panneau de controle

La lumière s'éteint automatiquement au bout de 45 min

«Light 1» allume la lumière d'accompagnement

«Light 2» allume les LED d'ambiance

«Media» met en route la radio FM, vous pouvez changer de fréquence radio en utilisant les fleches gauches et droites.

Pour enregistrer une station de radio, appuyez sur «Set» jusqu'à ce que le panneau «VOL» clignote. Sélectionnez le numéro enregistré, avec les fleches et appuyez sur «MEM» 3s pour enregistrer la station.

Appuyez à nouveau sur «Media» pour mettre en route le Bluetooth. Sélectionnez le réseau «JOYONWAY» et utilisez le mot de passe «2288» pour appairer votre appareil.

Le symbole Bluetooth clignote lorsque vous pouvez appairer votre appareil audio bluetooth.

Pour mettre en pause la musique, appuyez sur «MEDIA» pendant 3s. Pour passer d'une chanson à l'autre, utilisez les fleches gauches et droites.

Pour modifier le volume d'écoute, appuyez sur «SET» jusqu'à ce que «VOL» clignote, puis utilisez les fleches gauches et droites.

# MAINTENANCE

**ATTENTION : Débranchez le câble d'alimentation de la cabine avant toute intervention.**

Problèmes constatés	Raisons possibles	Solutions
Le poêle électrique ne chauffe pas.	Le cordon d'alimentation est débranché	Vérifiez le branchement du cordon d'alimentation
	L'alimentation générale est coupée	Vérifiez le bon fonctionnement du tableau électrique et de la prise murale
	Le poêle est en sécurité-surchauffe	Référez vous au manuel du poêle électrique

FR

# ENTRETIEN & GARANTIE

## Entretien

1. Débranchez votre sauna.
2. Utilisez un aspirateur pour retirer toutes les poussières des interstices du bois.
3. Nettoyez la cabine avec une serviette en coton humide, si nécessaire utilisez une petite quantité de savon. Rincez en utilisant une serviette humide.
4. Essuyez avec une serviette sèche.

## ATTENTION

N'utilisez pas de benzène, d'alcool, de produits chimiques ou de nettoyeurs forts sur le sauna car les produits chimiques peuvent endommager le bois et la couche de protection qui se trouve sur le bois. Ne pas pulvériser d'eau sur votre sauna.

## Conseil pratique :

Afin de conserver longtemps votre sauna, nous vous conseillons d'appliquer de l'huile de lin sur les bancs, les dossiers et le sol de votre cabine avec un chiffon non pelucheux.

Si le sol ou le banc de votre sauna est marqué par des traces indélébiles, poncez-le légèrement à l'aide d'un papier de verre.

## Garantie

Les éléments composant le poêle sont garantis 2 ans. Et la boiserie du sauna 10 ans. La date d'entrée en vigueur de la garantie est la date d'expédition (correspondant à la date d'édition de la facture).

La garantie ne s'applique pas dans les cas suivants :

- Dysfonctionnement ou dommage résultant d'une installation, d'une utilisation ou d'une réparation non conforme aux consignes de sécurité.
- Dysfonctionnement ou dommage résultant de conditions impropres à l'usage initialement prévu de l'appareil.
- Dommage résultant d'une négligence, d'un accident ou d'un cas de force majeure (orage et intempérie).
- Dysfonctionnement ou dommage résultant de l'utilisation d'accessoires non autorisés.

La garantie ne prend pas en charge les frais liés à un rapatriement de la cabine ou d'une partie de ses composants dans nos ateliers. Dans le cadre de la garantie, en cas de panne, les pièces jugées défectueuses par nos techniciens seront échangées. Les informations et explications nécessaires à leur installation seront fournies par l'un de nos techniciens. Les frais liés à l'emploi d'une main d'oeuvre tierce ne pourront être pris en charge par *France-Sauna*.

***Read this manual carefully before using your sauna for the first time.  
We recommend you keep it in a safe place for future reference.***

***Write down and keep the serial numbers of the sauna as well as the  
purchase invoice.***

***They may be requested from you during your after-sales service  
request.***

# SOMMAIRE

ENGLISH	P.
Warnings	1
Safety instructions	3
Description - Package contents and product presentation	4
Installation - Choice of location	5
Electrical connection	7
Cabin assembly	9
Rectangular model	9
Angular Model	15
Maintenance - Troubleshooting Guide	19
Maintenance - Guarantee	20

# RECOMMENDATIONS

- Install the sauna on a perfectly flat floor.
- The sauna must remain in a dry area.
- Do not use it near a source of water (bath, damp floor, swimming pool).
- Do not use liquid cleaning products.
- Disconnect the sauna before cleaning and use a wet rag. (see Maintenance section)
- Protect the sauna's electrical cable to avoid it being crushed or pinched.
- Prior to replacing certain components, ensure that they are specified by the manufacturer or that they have the same features as the original parts. Incorrect replacement can cause a fire, a shortcircuit or damage to the sauna. We strongly recommend using a qualified technician.
- To avoid the risk of burns or electric shocks, do not use any metal tools.
- Do not put animals in the sauna.
- Do not leave the sauna switched on without supervision.
- Do not leave the sauna switched on for more than 3 hours at a time to avoid premature deterioration of the equipment. After 3 hours continuous usage, switch off the sauna for at least one hour.
- We recommend that you do not install a locking system on the sauna door.
- Check compliance of your electrical installation prior to connecting your sauna to the power supply.

# SAFETY INSTRUCTIONS

**IMPORTANT : Please read the safety instructions carefully before installing and using your sauna cabin.**

**They are essential for your safety, so please adhere strictly to them.**

Beware of hyperthermia, heat stroke or heat exhaustion which can be caused or aggravated by noncompliance

with the safety instructions. Symptoms are fever, a rapid pulse, dizziness, fainting, lethargy and numbness in all or part of the body. The effects are: reduced awareness of the heat, ignorance of

imminent risks, loss of consciousness.

The sauna must not be used by :

- Children under 6 years of age.
- People with severe reactions to sunlight.
- Elderly or disabled people.
- People with previous medical conditions such as heart disease, high or low blood pressure, blood circulation problems or diabetes without prior medical advice.
- Pregnant women
- Excessive temperature can endanger the foetus.
- Persons suffering from dehydration, open sores, eye disorders, burns or sunstroke.

In the event of problems involving health, medication or injury to muscles or ligaments, do not use the sauna without previously consulting a doctor and obtaining approval.

If surgical implants are worn, do not use the sauna without previously consulting a doctor and obtaining his approval.

Do not use the sauna after strenuous activity.

Wait 30 minutes for your body to cool down.

Do not spend more than 40 minutes in the sauna at any one time.

Do not consume alcohol or drugs before or during the session.

Do not sleep in the sauna when it is in operation.

To avoid the risk of overheating, connect your sauna to a sufficiently powerful electrical outlet and do not connect other electrical equipment to the same wall socket.

To avoid any risk of electrocution or damage to the sauna, do not use it:

- During thunderstorms.
- If the electrical cable is damaged, it must be replaced by a qualified person.
- If the electrical cable overheats, it must be checked by a qualified person.
- If you have to change a bulb, wait until the sauna is switched off and cooled down.

Dry your hands before connecting or disconnecting the electricity.

Never work with wet hands or feet.

Do not switch the electricity or the heating system rapidly on or off as this could damage the electrical system.

Do not try to repair the sauna by yourself without the agreement of the sauna's distributor or manufacturer.

Unauthorised attempts to repair it will invalidate the manufacturer's warranty.

Do not use any type of detergent inside the sauna.

- Do not pile up or store objects inside or on top of the sauna.

Do not place flammable materials or chemical agents near the sauna.



# DESCRIPTION

## General features

- Cabin made from Canadian wood
- Hourglass
- Starry sky
- Ventilation grid
- Warranty 2 years electronics, 10 years woodwork
- Steam accessories

## Certificates



Complies with current European standards.



Manufacturing process uses no heavy metals.

EN

## Common :

- 1 x installation & user manual
- 1 x door handle (internal and external part)
- 1 x Electric Stove Protection Cradle
- 1 x steam sauna accessory pack  
(Including thermometer, hygrometer, hourglass, bucket, ladle and light fixture)

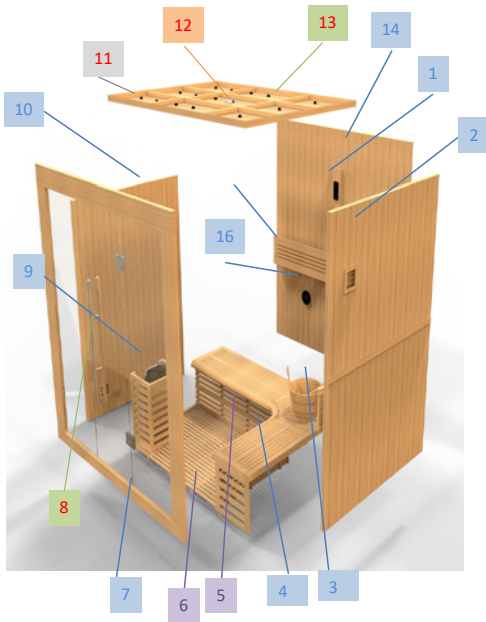

	Name
1	Media control panel
2	Right Panel
3	Wood bucket and spoon
4	Bench
5	Bench support
6	Floor panel
7	Front panel
8	Handle
9	Sauna stove
10	Left panel
11	Sky light
12	Reading light
13	Top panel
14	Back panel
15	Backrest
16	Trumpet

# INSTALLATION

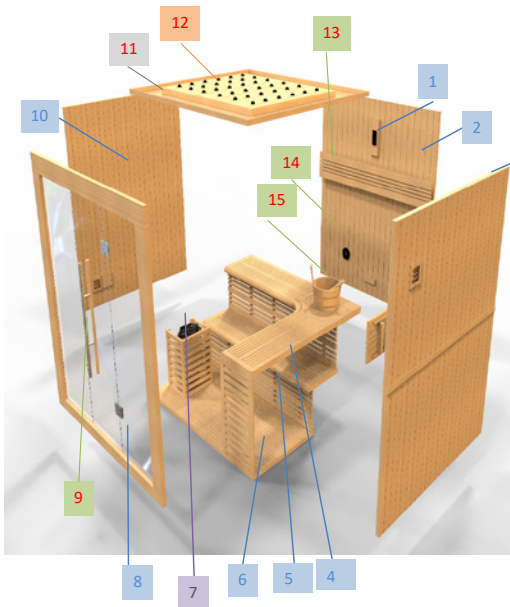

	Name
1	Media control panel
2	Back panel
3	Right panel
4	Bench
5	Bench support
6	Floor panel
7	Sauna stove
8	Front panel
9	Handle
10	Left panel
11	Top panel
12	Sky light
13	Backrest
14	Trumpet
15	Wood bucket & spoon

Read the assembly instructions carefully before starting.

## Choice of location

Sauna-Center saunas are designed solely for interior installation.

Select a space:

- Inside, in a dry area, on a flat stable floor that can support the weight of your sauna.
- The height must be sufficient for you to reach the ceiling and carry out electrical connections and maintenance.
- Away from any source of water, flames or flammable materials.

## Practical advice:

- Note that sauna assembly requires two or three adults.
- Clearly identify each panel before you begin.
- During assembly, position your sauna's mains cable so that it is easily accessible.
- Note that there are variations between the models.

# INSTALLATION

Read the assembly instructions carefully before starting assembly.

## Electrical connections

The electrical installation of the stove must be carried out by a professional and sized according to the power of the stove. The stove is thus connected with its own electric line, not supplied as it depends on your installation.

This installation must be planned before mounting the cabin.

The entire internal electrical installation of the sauna (lights, LEDs, etc.) is connected directly to the electric stove, the electric cables being pre-wired within the cabin.

EN

## Electrical sizing:

Power of the stove (kW)	Sauna volume (m <sup>3</sup> )		Electrical connection			
			230V 1N	Fuse	400V 3N	Fuse
4,5	3	6	3 x 2,5	1 x 20	5 x 1,5	3 x 10
6	5	8	3 x 2,5	1 x 35	5 x 1,5	3 x 10
8	7	12	3 x 6	1 x 35	5 x 2,5	3 x 16
9	8	14	3 x 10	1 x 50	5 x 2,5	3 x 16

Electrical connection for Harvia Vega stove

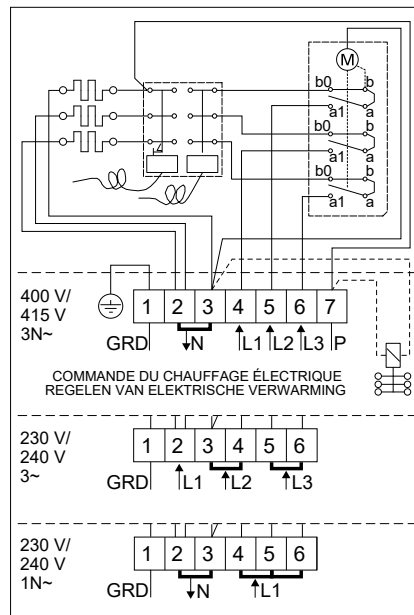

# INFORMATION

## Ignition and delayed start:

### Zone A

operation from 1 to 4 hours

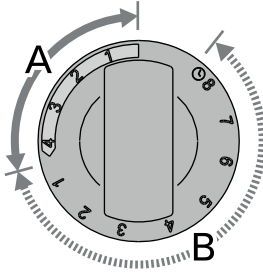

### Zone B

Delayed departure from 0 to 8 a.m.

## General explanations on the operation of the Harvia stove:

The temperature rise in the sauna is done in stages. A booth takes on average 30 to 45 minutes to reach a temperature of 65-70 °C. During this period, the lava stones store heat.

To reach higher temperatures, it is necessary to add water to the stones. The steam thus generated will allow a gradual and measured increase in temperature.

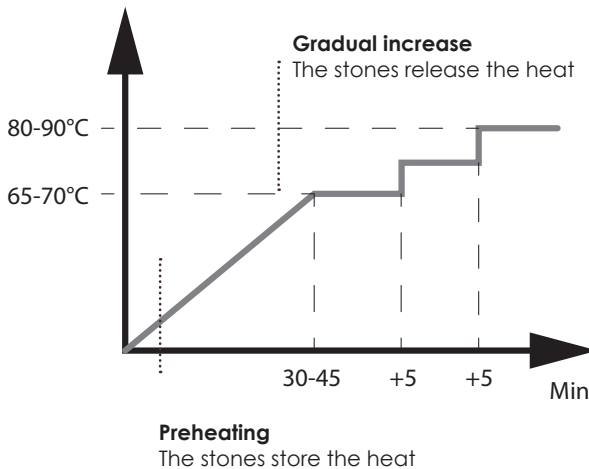

# RECTANGULAR MODEL

UTP 4

roof panel	5x40mm	10
front panel	5x50mm	8
rear panel	6x75mm	8
stove stand	5x40mm	12
Folders	3.5x35mm	3
Bench stand	5x50mm	4
Bench	5x50mm	2



EN

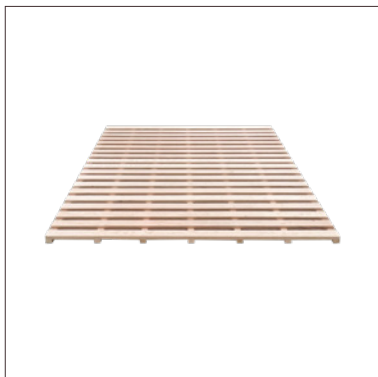

## Step 1

Start by positioning the floor on the ground where you want to install the sauna.



## Step 2

Install the front panel

# ASSEMBLY

UTP 4

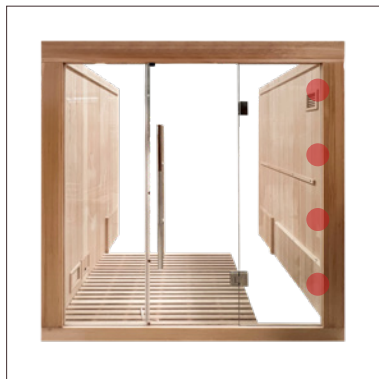

## Step 3

Position the left and right side panel using the screws provided

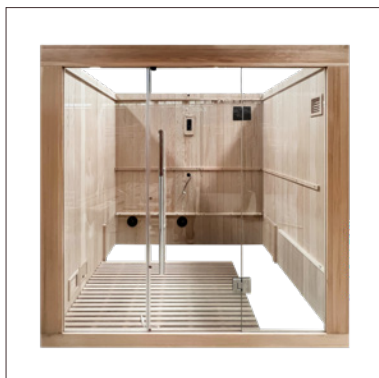

## Step 4

Position the rear panel using the hooks

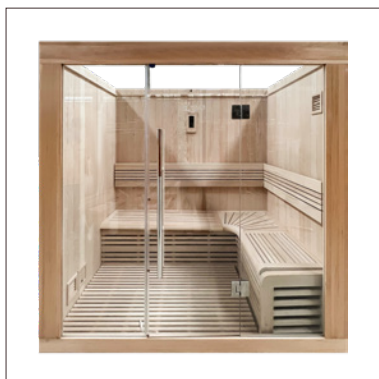
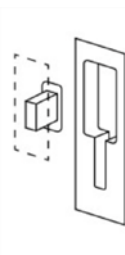

## Step 5

Mount the vertical supports of the benches, then position the benches on the cleats and support

# RECTANGULAR MODEL

UTP 4



## Step 6

You can screw the benches for more solidity. To do this, screw diagonally.

Also connect the cables between the roof and the rear panel.



EN

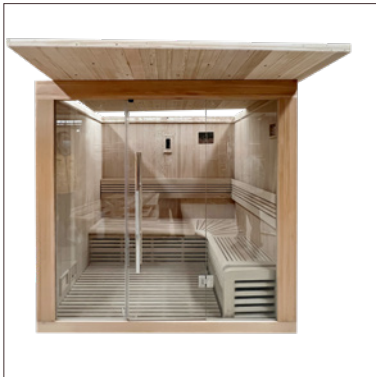

## Step 7

Carefully position and fit the roof.

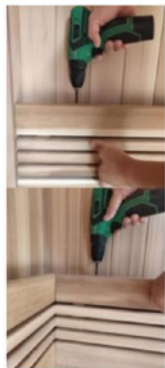

## Step 8

position the backrests on the horizontal cleats, then screw them.

# ASSEMBLY

UTP 4

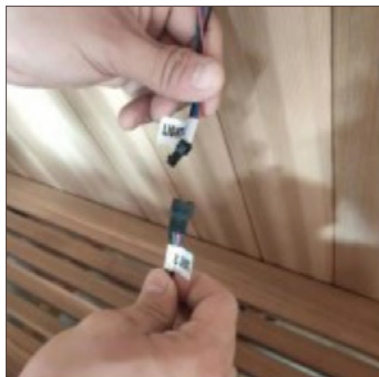

## Step 9

---

Connect the connection plugs of the LED strips of the backrests to the sockets available on the rear panel.



## Step 10

---

Please place and screw the pan support according to the position of the ventilation

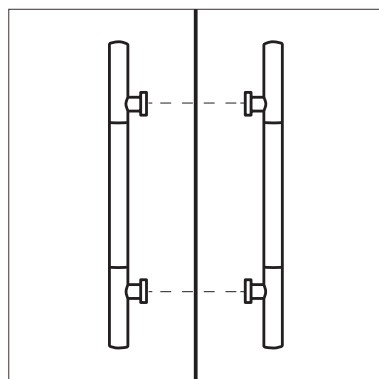

## Step 11

---

On the outside of the door, position the handle in line with the holes provided. Insert the screws through the inside of the door and fix the handle.



# RECTANGULAR MODEL

UTP 6

roof panel	5x40mm	12
front panel	5x50mm	8
rear panel	6x75mm	8
stove stand	5x40mm	12
Folders	3.5x35mm	6
Bench stand	5x50mm	8
Bench	5x50mm	4



EN

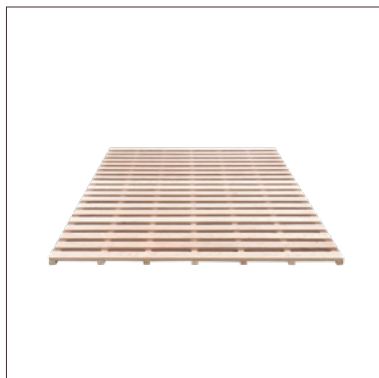

## Step 1

Start by positioning the floor on the ground where you want to install the sauna.



## Step 2

Position the front panel

# ASSEMBLY

UTP 6



## Step 4

Position the left and right side panel using the screws provided



## Step 5

Position the rear panel using the hooks

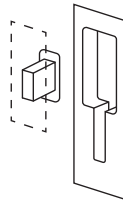

## Step 6

Position the vertical supports using the pre-installed cleats

# RECTANGULAR MODEL

UTP 6

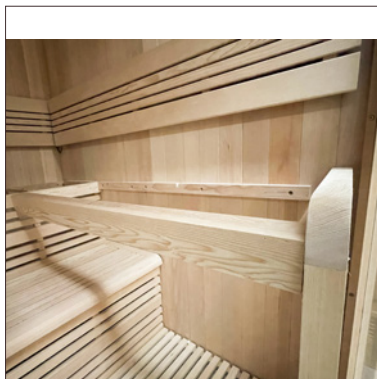

## Step 7

---

Screw the specific cleat to the right bench seat



EN



## Step 8

---

Position the vertical supports using the pre-installed cleats

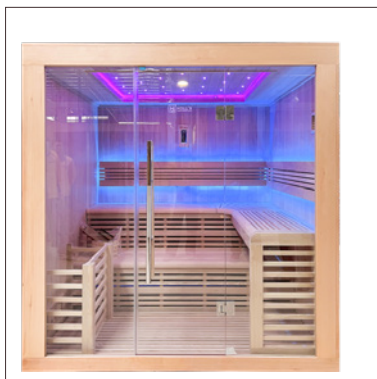

## Step 9

---

Place the benches on the fixed supports

# ASSEMBLY

UTP 6

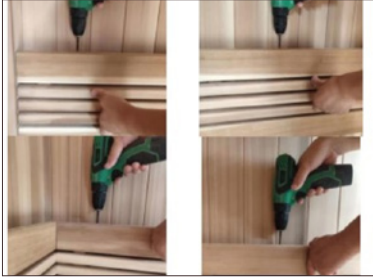

## Step 10

position the backrests on the horizontal cleats, then screw them.

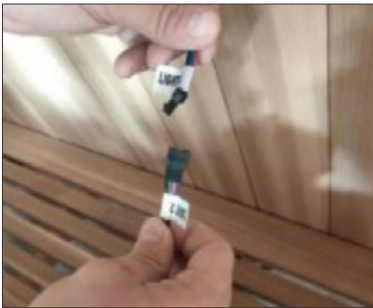

## Step 11

Connect the connection plugs of the LED strips of the backrests to the sockets available on the rear panel.

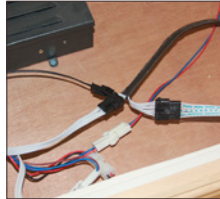

Also connect the cables between the roof and the rear panel.



## Step 12

Please place and screw the pan support according to the position of the ventilation

Connect the stove electrically as well as the electrical elements of the cabin, then install it and add the stones on top in a homogeneous manner.

Do not drop stones into the stove.

Do not wedge the stones between the resistances.

The stones must not be too tight, they must support each other without resting on the resistances.

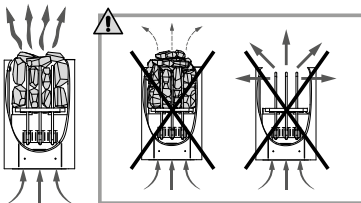

# CONTROL PANEL



## Control panel

Input voltage AC100V - AC240V

Bluetooth

Power consumption 50Hz, 60Hz

1. Press "Power" to turn on/off the booth

A.) Press «Power» to turn on the control panel, an appliance sun symbol.

The guide light comes on.

B.) Press «Power» again to turn off the control panel

The light switches off automatically after 45 min.

"Light 1" turns on the guide light

"Light 2" turns on the mood LEDs

«Media» turns on the FM radio, you can change radio frequency using the left and right arrows.

To save a radio station, press "Set" until the "VOL" panel flashes. Select the saved number with the arrows and press «MEM» for 3s to save the station.

Press «Media» again to turn on Bluetooth. Select the "JOYONWAY" network and use the password "2288" to pair your device.

The Bluetooth symbol flashes when you can pair your bluetooth audio device.

To pause the music, press "MEDIA" for 3s. To switch from one song to another, use the left and right arrows.

To change the listening volume, press «SET» until «VOL» flashes, then use the left and right arrows.

# MAINTENANCE

**Disconnect the cabin's power supply cable before undertaking any work.**

Problems identified	Possible reasons	Solutions
Electric stove does not heat up.	Power supply cable disconnected	Check power supply cable connection
	The general power supply is cut	Check that the switchboard and wall plug are working
	Stove is overheat protected.	Refer to the electric stove manual

# SERVICING & WARRANTY

## Servicing

1. Disconnect your sauna.
2. Use a vacuum cleaner to remove dust from crevices in the woodwork.
3. Clean the cabin with a damp cotton cloth and use a small amount of soap if necessary. Rinse with a damp cloth.
4. Wipe with a dry cloth.

### IMPORTANT

Do not use benzene, alcohol, chemical agents or strong detergents on the sauna since chemical products can damage the wood and its protective coating. Do not spray water on your sauna.

### Practical advice:

To extend the life of your sauna, we recommend that you apply linseed oil to the benches, back rests and flooring of your cabin with a lint-free cloth. If your sauna's flooring or bench are indelibly marked, rub them lightly with sandpaper.

## Warranty

All the components of France-Sauna saunas are guaranteed for 2 years and wood 10 years..

The warranty comes into force on the date of dispatch (corresponding to the date the invoice is issued).

The warranty does not apply in the following cases :

- Malfunction or damage arising from installation, usage or repair that are not in compliance with the safety instructions.
- Malfunction or damage arising from conditions that are unsuitable for the equipment's originally intended purpose.
- Damage arising from negligence, accident or force majeure (thunderstorm or bad weather).
- Malfunction or damage arising from the use of non-authorized accessories.

The warranty does not cover the costs linked to returning the cabin or part of its components to our workshops of. Under the warranty, in the event of a breakdown, the items deemed defective by our technicians will be exchanged. Information and explanations required for their installation will be provided by one of our technicians. Costs linked to the use of subcontract labour provided by a third party cannot be covered by France-sauna.





*Lea este manual atentamente antes de utilizar la sauna por primera vez.  
Le recomendamos guardarlo en un lugar seguro para futuras consultas.*

*Anote y conserve los números de serie de la sauna así como la factura de compra.  
Se le pueden solicitar durante su solicitud de servicio posventa.*

# ÍNDICE

## CONTENIDO

ESPAÑOL	P.
Recomendaciones	1
Instrucciones de seguridad	3
Descripción: contenido del paquete y presentación del producto	4
Instalación: elección del emplazamiento	5
Conexión eléctrica	7
Montaje de la cabina	9
Modelo rectangular	9
Modelo angular	15
Mantenimiento: Guía de reparación	19
Mantenimiento: Garantía	20

# ADVERTENCIAS

- Instale la sauna en un piso perfectamente plano
- La sauna debe mantenerse seca. No lo utilice cerca de un punto de agua (bañera, suelo mojado, piscina).
- No utilice limpiadores líquidos. Desenchufe la sauna antes de limpiarla y utilice un paño húmedo. (ver capítulo de mantenimiento).
- Proteja el cable eléctrico de la sauna para evitar que lo pisen o lo pellizquen.
- Antes de proceder a la sustitución de determinadas piezas, asegúrese de que sean las especificadas por el fabricante o que tengan características similares a las piezas originales. La sustitución incorrecta puede provocar incendios, cortocircuitos o daños en la sauna. Le recomendamos enfáticamente que llame a un técnico calificado.
- Para evitar el riesgo de quemaduras o descargas eléctricas, no utilice herramientas metálicas.
- No ponga animales en la sauna.
- No deje la sauna encendida sin supervisión.
- No deje la sauna encendida por más de 3 horas seguidas, de lo contrario el equipo se dañará prematuramente. Después de 3 horas de uso continuo, apague la sauna durante al menos una hora.
- Le recomendamos que no instale un sistema de bloqueo en la puerta de la sauna.
- Compruebe la conformidad de su instalación eléctrica antes de proceder a la conexión eléctrica de su sauna.

# SEGURIDAD

**PRECAUCIÓN: Lea atentamente las instrucciones de seguridad antes de instalar y utilizar su cabina de sauna. Son esenciales para su seguridad, respételas estrictamente.**

Tenga cuidado con la hipertermia, la insolación y el golpe de calor que pueden ser causados o exacerbados por el incumplimiento de las instrucciones de seguridad. Los síntomas son fiebre, pulso acelerado, mareos, desmayos, letargo, entumecimiento del cuerpo o parte del cuerpo. Los efectos: Ya no se percibe el calor, desconocimiento del riesgo inminente, pérdida de conciencia.

No debe usar la sauna:

Niños menores de 6 años.

Personas con reacciones severas a la luz solar.

Los ancianos o discapacitados.

Personas con antecedentes médicos como enfermedades cardíacas, hipertensión/hipotensión, problemas de circulación sanguínea o diabetes sin consejo médico previo.

Mujeres embarazadas. La temperatura excesiva puede ser peligrosa para el feto.

Personas que sufren de deshidratación, heridas abiertas, enfermedades oculares, quemaduras, quemaduras solares.

En caso de problemas de salud, toma de medicamentos, lesiones musculares o de ligamentos, no utilice la sauna sin consultar y obtener el consentimiento previo de un médico.

Si usa implantes quirúrgicos, no use la sauna sin consultar y acordar previamente con el cirujano.

No utilice la sauna después de un esfuerzo intenso. Espere 30 minutos para que su cuerpo se enfríe.

No tengas una sesión de sauna de más de 40 minutos.

No consumir alcohol o drogas antes o durante la sesión.

No duerma en la sauna cuando esté en funcionamiento.

Para evitar el riesgo de sobrecalentamiento, conecte su sauna a una toma de corriente suficientemente potente y no conecte otros aparatos eléctricos a la misma toma de pared.

Para evitar cualquier riesgo de descarga eléctrica o daño a la sauna, no use la sauna:

En caso de tormenta.

Si el cable eléctrico está dañado, debe ser reemplazado por una persona calificada.

Si el cable eléctrico se sobrecalienta, debe ser revisado por una persona calificada.

Si necesita cambiar una bombilla, espere hasta que la sauna se apague y se enfríe.

Séquese las manos antes de conectar o desconectar la alimentación. Nunca opere con las manos o los pies mojados.

No encienda y apague frenéticamente la alimentación o el sistema de calefacción, ya que esto puede dañar el sistema eléctrico.

No intente reparar la sauna usted mismo sin el consentimiento del distribuidor o fabricante de la sauna. Los intentos de reparación no autorizados anularán la garantía del fabricante.

No utilice ningún tipo de detergente dentro de la sauna.

No apile ni guarde ningún objeto dentro o encima de la sauna. No almacene materiales inflamables o agentes químicos cerca de la sauna.

# DESCRIPCIÓN

## Características generales

- Cabin made from Canadian wood
- Hourglass
- starry sky
- grid ventilation
- Warranty 2 years electronics, 10 years woodwork
- steam accessories

## Certificaciones



Conforme a las normas europeas vigentes.



El proceso de fabricación no utiliza materiales pesados.

ES

## Contenido del paquete

- 1 manual de instalación y usuario.
- 1 x manija de puerta (parte interna y externa)
- 1 x cuna de protección de estufa eléctrica
- 1 x paquete de accesorios para sauna de vapor (Incluyendo termómetro, higrómetro, reloj de arena, balde, cucharón y lámpara)

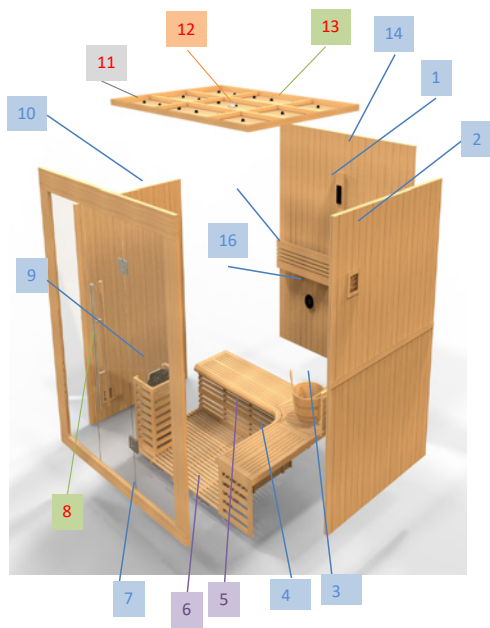

	Name
1	Panel de control
2	Panel derecho
3	Cubo y Cucharon
4	Asietos
5	Soporte de los asientos
6	Suelos
7	Frontal y Puerta
8	Manija
9	Proteccion para estufa
10	Panel izquierdo
11	Color Luminaria
12	Luminaria
13	Techo
14	Panel posterior
15	Caso
16	Altavoz

# INSTALACIÓN

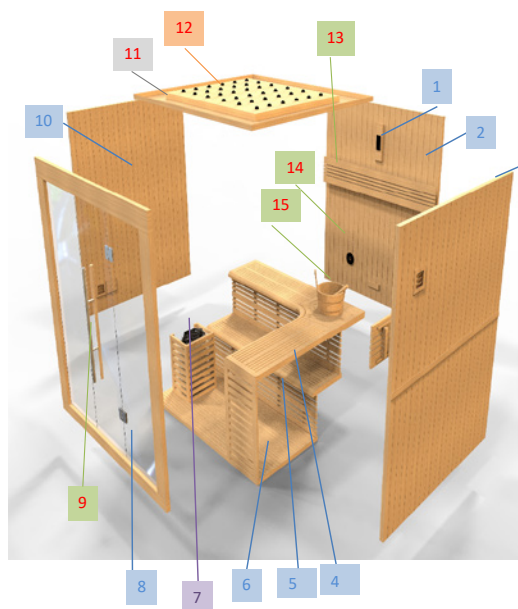

	Name
1	Panel de control
2	Panel posterior
3	Panel derecho
4	Asientos
5	Soporte de los asientos
6	Suelos
7	Proteccion para estufa
8	Frontal y Puerta
9	Manija
10	Panel izquierdo
11	Techo
12	Color Luminaria
13	Caso
14	Altavoz
15	Cubo y Cucharon

Lea detenidamente las instrucciones de montaje antes de comenzar.

## Elección del emplazamiento

Las saunas están pensadas únicamente para su instalación en interiores.

Elija un espacio:

- Espacio interior, seco, sobre un suelo plano y estable capaz de soportar el peso de la sauna.
- La altura debe ser suficiente para poder acceder al techo, efectuar las conexiones eléctricas y realizar el mantenimiento necesario.
- No instale la sauna cerca de fuentes de agua, de fuego o de sustancias inflamables.

## Consejos prácticos:

- Tenga en cuenta que se necesitan de dos a tres adultos para montar la sauna.
- Identifique claramente cada panel antes de comenzar.
- Durante la instalación, coloque el cable de alimentación de su sauna de forma que sea fácilmente accesible.
- Tenga en cuenta que pueden existir variaciones según el modelo.

# INSTALACIÓN

Lea detenidamente las instrucciones de montaje antes de comenzar.

## Conexión eléctrica

La instalación eléctrica de la estufa debe realizarla un profesional y estar dimensionada en función de la potencia de la estufa. La estufa deberá conectarse a su propia línea eléctrica, que no se suministra ya que depende de su instalación eléctrica específica. Esta instalación debe planificarse antes del montaje de la cabina.

Toda la instalación eléctrica interna de la sauna (luminarias, LED, etc.) está conectada directamente a la estufa eléctrica, con toda la preinstalación de cables por el interior de la cabina.

## Dimensionamiento eléctrico:

Ejemplo de datos para una instalación a menos de 10 m para una estufa Harvia Vega

Potencia de la estufa (kW)	Volumen de la sauna (m <sup>3</sup> )		Conexión eléctrica			
			230V 1N	Fusible	400V 3N	Fusible
4,5	3	6	3 x 2,5	1 x 20	5 x 1,5	3 x 10
6	5	8	3 x 2,5	1 x 35	5 x 1,5	3 x 10
8	7	12	3 x 6	1 x 35	5 x 2,5	3 x 16
9	8	14	3 x 10	1 x 50	5 x 2,5	3 x 16

ES

Conexión eléctrica para la estufa Harvia Vega

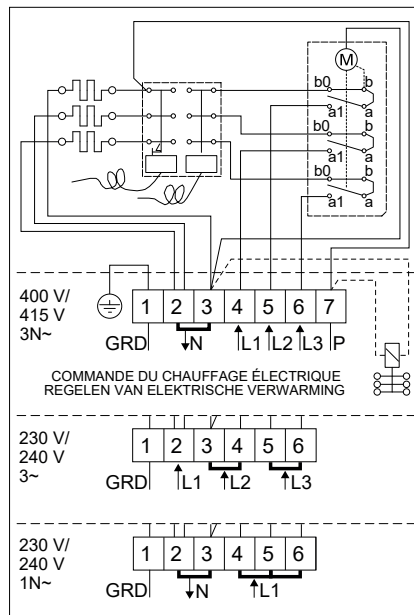

# INFORMACIÓN

## Encendido y arranque diferido:

Las estufas Harvia Vega que incluyen los packs básicos de saunas tradicionales de France-Sauna permiten encender la estufa de forma instantánea o realizar un encendido diferido como se indica a continuación:

### Zona A

funcionamiento de 1 a 4 h

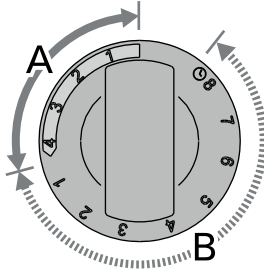

### Zona B

Arranque diferido de 0 a 8h

## Indicaciones generales sobre el funcionamiento de la estufa Harvia:

La temperatura de la sauna se eleva por etapas. Una cabina tarda una media de 30 a 45 minutos en alcanzar una temperatura de 65-70°C. Durante este tiempo, las piedras de lava almacenan el calor.

Para alcanzar temperaturas más altas, es necesario añadir agua a las piedras. De este modo, el vapor generado permitirá un aumento gradual y controlado de la temperatura.

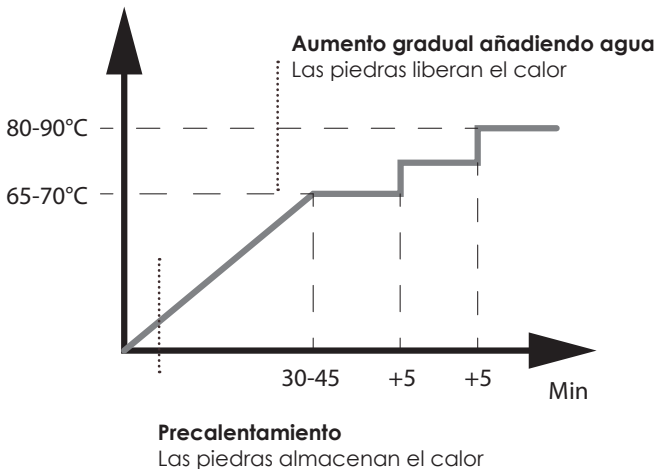



# MODELO RECTANGULAR

UTP 4

panel de techo	5x40mm	10
panel frontal	5x50mm	8
panel trasero	6x75mm	8
soporte de estufa	5x40mm	12
carpetas	3.5x35mm	3
Soporte de banco	5x50mm	4
Mesa de trabajo	5x50mm	2



ES

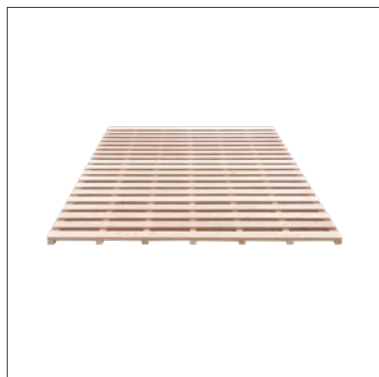

## Paso 1

Comience colocando el piso en el suelo donde desea instalar la sauna.



## Paso 2

Instale el panel frontal

# MONTAJE

UTP 4

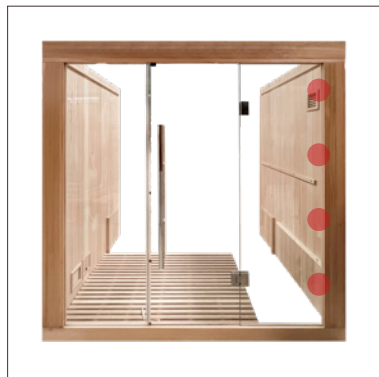

## Paso 3

Coloque el panel lateral izquierdo y derecho con los tornillos proporcionados.

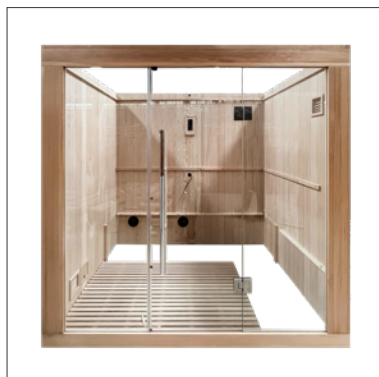

## Paso 4

Coloque el panel trasero utilizando los ganchos

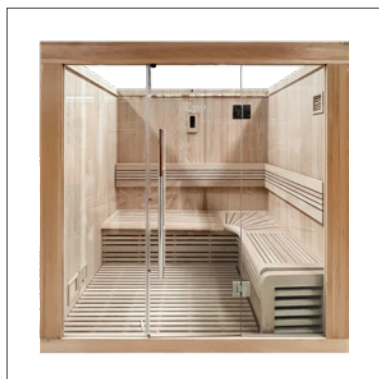
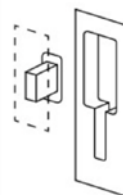

## Paso 5

Monte los soportes verticales de los bancos, luego coloque los bancos sobre los listones y soporte

# MODELO RECTANGULAR

UTP 4



## Paso 6

Puedes atornillar los bancos para mayor solidez. Para hacer esto, atornille en diagonal.

Conecte también los cables entre el techo y el panel trasero.

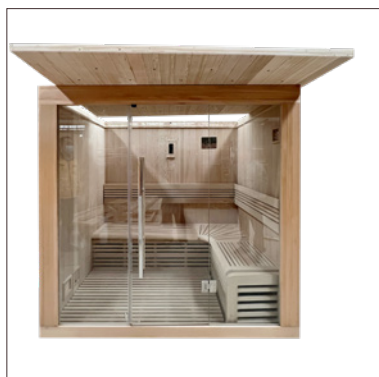

## Paso 7

Coloque y ajuste con cuidado el techo.



## Paso 8

position the backrests on the horizontal cleats, then screw them.

ES

# MONTAJE

UTP 4



## Paso 9

Conectar los enchufes de conexión de las tiras LED de los respaldos a las tomas disponibles en el panel trasero.



## Paso 10

Coloque y atornille el soporte de la bandeja de acuerdo con la posición de la ventilación.

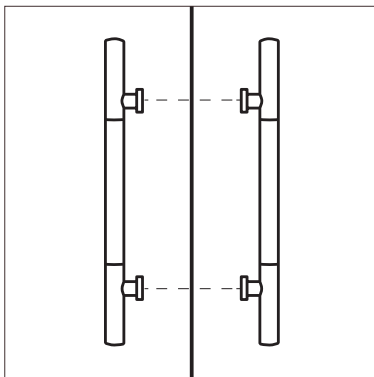

## Paso 11

En el exterior de la puerta, coloque la manija en línea con los orificios provistos. Inserte los tornillos a través del interior de la puerta y fije la manija.

# RECTANGULAR MODEL

UTP 6

panel de techo	5x40mm	12
panel frontal	5x50mm	8
panel trasero	6x75mm	8
soporte de estufa	5x40mm	12
carpetas	3.5x35mm	6
Soporte de banco	5x50mm	8
Mesa de trabajo	5x50mm	4



ES

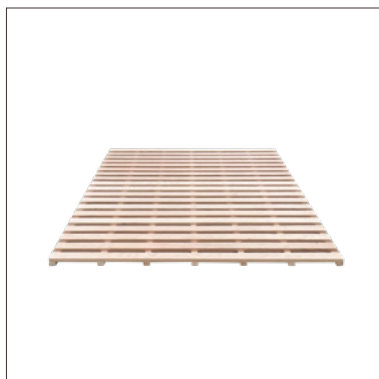

## Paso 1

Comience colocando el piso en el suelo donde desea instalar la sauna.



## Paso 2

Coloque el panel frontal

# MONTAJE

UTP 6



## Paso 4

Coloque el panel lateral izquierdo y derecho con los tornillos proporcionados.



## Paso 5

Coloque el panel trasero utilizando los ganchos

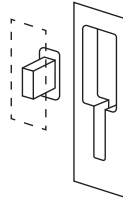

## Paso 6

Coloque los soportes verticales utilizando los listones preinstalados

# MODELO RECTANGULAR

UTP 6

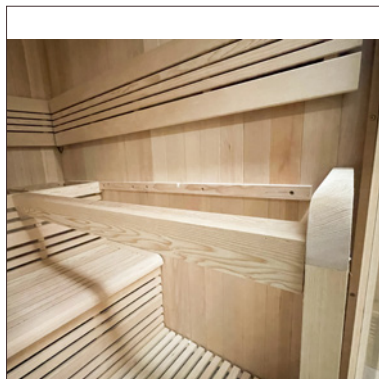

## Paso 7

Atornillar la cala específica a la banqueta derecha



## Paso 8

Coloque los soportes verticales utilizando los listones preinstalados

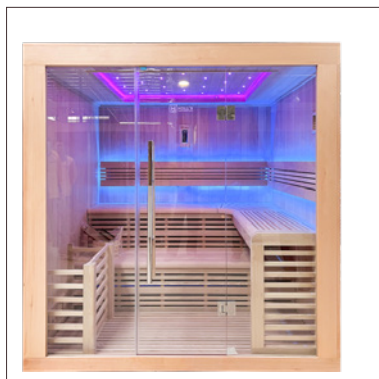

## Paso 9

Colocar los bancos sobre los soportes fijos

ES

# MONTAJE

UTP 6

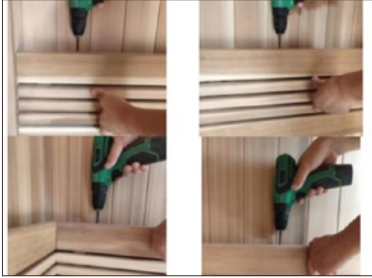

## Paso 10

coloque los respaldos sobre los listones horizontales y atorníllelos.



## Paso 11

Conectar los enchufes de conexión de las tiras LED de los respaldos a las tomas disponibles en el panel trasero.

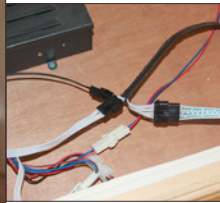

Conecte también los cables entre el techo y el panel trasero.



## Paso 12

Coloque y atornille el soporte de la bandeja de acuerdo con la posición de la ventilación.

Conectar eléctricamente la estufa así como los elementos eléctricos de la cabina, luego instalarla y colocar las piedras encima de forma homogénea.

No deje caer piedras en la estufa.

No acuña las piedras entre las resistencias.

Las piedras no deben estar demasiado apretadas, deben apoyarse entre sí sin apoyarse en las resistencias.

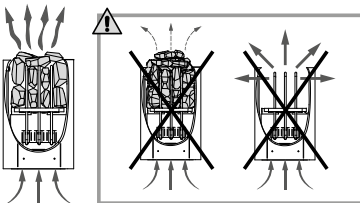



# CONTROL PANEL



Panel de control

Voltaje de entrada AC100V - AC240V

Bluetooth

Consumo de energía 50Hz, 60Hz

1. Presione «Encendido» para encender/apagar la cabina

A.) Pulse «Encendido» para encender el panel de control, un símbolo del sol del aparato.

La luz guía se enciende.

B.) Pulse «Encendido» de nuevo para apagar el panel de control

La luz se apaga automáticamente después de 45 min.

«Luz 1» enciende la luz guía

«Light 2» enciende los LED de estado de ánimo

«Media» enciende la radio FM, puede cambiar la frecuencia de radio usando las flechas izquierda y derecha.

Para guardar una estación de radio, presione «Set» hasta que el panel «VOL» parpadee. Seleccione el número guardado con las flechas y presione «MEM» durante 3s para guardar la estación.

Pulse «Medios» de nuevo para activar Bluetooth. Seleccione la red «JOYONWAY» y use la contraseña «2288» para emparejar su dispositivo.

El símbolo de Bluetooth parpadea cuando puede emparejar su dispositivo de audio Bluetooth.

Para pausar la música, presione «MEDIA» durante 3 segundos. Para cambiar de una canción a otra, use las flechas izquierda y derecha.

Para cambiar el volumen de escucha, presione «SET» hasta que «VOL» parpadee, luego use las flechas izquierda y derecha.

# MANTENIMIENTO

**ATENCIÓN:** Desconecte el cable de alimentación de la cabina antes de realizar cualquier operación de mantenimiento.

Problemas encontrados	Posibles motivos	Soluciones
La estufa eléctrica no calienta	El cable de alimentación está desenchufado	Compruebe que el cable de alimentación esté conectado
	El suministro de energía está cortado	Compruebe que el cuadro eléctrico y el enchufe de pared funcionan correctamente
	La estufa está en modo seguro para evitar sobrecalentamientos	Consulte el manual de instrucciones de la estufa eléctrica
La iluminación de la sauna han dejado de funcionar	La bombilla no está bien conectada	Compruebe el casquillo de la bombilla y sustitúyalo si es necesario
	La bombilla está defectuosa	Cambie la bombilla
	El suministro de energía está cortado	Compruebe que el cuadro eléctrico y el enchufe de pared funcionan correctamente

# MANTENIMIENTO Y GARANTÍA

## Mantenimiento

1. Desenchufe la sauna.
2. Utilice un aspirador para eliminar todo el polvo acumulado en los huecos de la madera.
3. Limpie la cabina con un paño de algodón húmedo, y si es necesario utilice una pequeña cantidad de jabón. Aclárela con ayuda de un paño húmedo.
4. Séquela con un paño seco.

## ATENCIÓN

No utilice bencina, alcohol, productos químicos o productos de limpieza agresivos en la sauna, ya que sus componentes químicos pueden dañar la madera y su capa protectora. No rocíe agua sobre la sauna.

## Consejo práctico:

Para conservar su sauna en buen estado durante mucho tiempo, le recomendamos que aplique aceite de linaza a los bancos, los respaldos y el suelo de su cabina con ayuda de un paño sin pelusa.

Si el suelo o el banco de su sauna tiene marcas indelebles, líjelo suavemente con papel de lija.

## Garantía

Los componentes de la estufa tienen una garantía de 2 años. Los elementos de madera de la sauna tienen una garantía de 10 años.

La fecha de entrada en vigor de la garantía es la fecha de envío del producto (correspondiente a la fecha de emisión de la factura).

La garantía no se aplica en los siguientes casos:

- Mal funcionamiento o daños derivados de una instalación, un uso o una reparación que no se ajuste a las indicaciones de seguridad.
- Mal funcionamiento o daños derivados de unas condiciones no aptas para el uso originalmente previsto del producto.
- Daños derivados de negligencia, accidente o casos de fuerza mayor (tormentas y mal tiempo).
- Mal funcionamiento o daños derivados del uso de accesorios no autorizados.

La garantía no cubre los gastos de envío de la cabina o de parte de sus componentes a nuestros talleres. En el marco de la garantía, en caso de avería, se cambiarán las piezas que nuestros técnicos consideren defectuosas. La información y las explicaciones necesarias para su instalación serán proporcionadas por uno de nuestros técnicos. *France-Sauna* no cubrirá el coste de la utilización de mano de obra ajena.