



AUTOBLINDO AB40, AB41 ET AB43

AB40 41 et 43

Par Daniele Guglielmi
Traduction et adaptation de David Zambon





1940



LES AUTOMITRAILLEUSES DE COMBAT DU *REGIO ESERCITO*

L'Italie a été l'un des premiers pays au monde à développer et produire des véhicules blindés. Pourtant, à la veille de la Seconde Guerre mondiale, elle ne dispose que d'engins obsolètes et peu fiables, et cela en dépit des expériences acquises en Afrique orientale, en Libye et en Espagne, théâtres qui avaient largement démontré l'utilité des véhicules blindés à roues. Anticipant la demande de son armée, l'industrie nationale produit de sa propre initiative, quelques nouveaux modèles qui sont alors présentés aux autorités militaires italiennes.

UNE AUTOMITRAILLEUSE MODERNE POUR LE *REGIO ESERCITO*

Deux des engins les plus prometteurs sont proposés par la firme Fiat au mois de mai 1939. Quasiment identiques, ils sont destinés respectivement au *Regio Esercito* et à la *Polizia Coloniale*. Peu de temps plus tard, les caractéristiques les plus intéressantes des deux prototypes sont réunies en un seul projet, qui s'étoffe de quelques modifications requises par les autorités militaires. En mars 1940, ces dernières valident définitivement le nouvel engin, qui abandonne les dénominations provisoires ABM1 et AB6 pour recevoir l'homologation officielle AB40, c'est-à-dire *autoblindo* (ou encore *autoblinda*, qui est la désignation de l'époque) adoptée en 1940. L'armement consiste en deux mitrailleuses Breda 38 de 8 mm en tourelle pivotante et une troisième montée à l'arrière de la caisse. Les premières AB40 de série sortent des chaînes de montage au mois de mars 1941, mais le nombre d'unités mensuelles prévu n'est pas atteint, retardant d'autant les livraisons aux unités combattantes, qui attendent avec impatience le nouvel engin. Dans le même temps, l'adoption d'une tourelle plus haute est approuvée ; celle-ci est toujours monoposte mais elle abrite désormais un armement composé d'un canon Breda 35 de 20 mm et d'une mitrailleuse coaxiale Breda 38 de 8 mm. Baptisé AB41, le véhicule qui naît de ces transformations fait l'unanimité au sein des unités, entraînant alors un accroissement sensible de la production.

◀ Une AB41 lors d'une pause. L'insigne situé sur le côté de la caisse sert à identifier le peloton et la compagnie (l'escadron de cavalerie). Les deux roues de secours en position centrale aident aussi au franchissement des obstacles, car elles tournent sur leur axe ; ainsi, le fond du véhicule ne touche pas le sol. Coll. Guglielmi

▼ Une AB41 du VIII Battaglione Bersaglieri Corazzato (bataillon blindé des bersaglieri) en Afrique du Nord. La croix blanche, symbole de la Maison de Savoie, est utilisée ici comme signe provisoire de reconnaissance. Difficiles à supporter lors des grandes chaleurs, les lourds effets de cuir assurent néanmoins une bonne protection contre les brûlures. AUSSME

L'AB41 EN DÉTAIL

L'AB41 est sans aucun doute une automitrailleuse moderne, dotée de caractéristiques techniques de premier ordre, comme les suspensions indépendantes, les quatre roues motrices directionnelles ou encore le double poste de pilotage (à l'avant et à l'arrière). Les deux roues de secours montées sur les côtés de la caisse facilitent le franchissement des obstacles verticaux. La carrosserie blindée est constituée de plaques jointes à l'aide de boulons (les boulons externes sont coniques afin d'augmenter la résistance aux chocs) et de rivets. L'épaisseur et la qualité du blindage ne protègent cependant que des armes individuelles et des éclats de petite taille. Le moteur ABM1 de l'AB41, situé à l'arrière de la caisse tout comme les organes de transmission, est légèrement plus puissant que celui monté sur l'AB40. Il s'agit d'un 6 cylindres en ligne, refroidi par liquide, produit par la firme Spa (filiale de Fiat). Il est alimenté par un réservoir principal de 118 litres d'essence, placé au milieu de la caisse et par un réservoir auxiliaire de 57 litres (installé devant le poste de pilotage antérieur) ; une réserve de 20 litres se trouve au niveau du poste de pilotage postérieur. La visibilité est assurée par un portillon pour chaque conducteur, un épiscopes antérieur, un périscope rotatif en tourelle, des lunettes pour les armes de tourelle et la mitrailleuse postérieure. Quelques fentes de visée blindées, aussi utilisables pour tirer à l'aide de pistolets dont l'équipage est pourvu, complètent l'ensemble. Deux doubles portillons latéraux et une ouverture sur le ciel de la tourelle permettent l'accès au véhicule, tandis qu'un autre, sur l'arrière de la tourelle, sert au démontage de l'armement.





AUTOBLINDO AB40, AB41 ET AB43

► Un équipage appartenant à une unité de *Bersaglieri* contrôle le moteur d'une automitrailleuse.

Les opérations de manutention sont vitales, notamment sur les théâtres d'opérations aux conditions climatiques extrêmes, comme le désert d'Afrique du Nord.
Coll. Guglielmi



En dehors de quelques rares exemplaires, toutes les AB sont équipées d'un appareillage radio à moyenne portée RF3M, relié à une antenne parapluie, inclinable et extensible. La dotation en munitions comprend 57 chargeurs de 8 coups de 20 mm et 83 chargeurs de 24 coups de 8 mm. Quelques caisses de munitions supplémentaires, des vivres ou encore un ou deux hommes – des blessés par exemple – peuvent être aisément transportés à l'intérieur du véhicule, qui est spacieux. Les pneumatiques en usage sont du type *Artiglio* (avec bande de roulement munie de crampons), *Artiglio sicurezza* (à l'épreuve des balles, mais très rares), *Libia* (presque lisses, pour les terrains désertiques) et *Celerflex* (réservés en réalité aux camions).

En raison des stocks limités, il n'est pas rare de voir des véhicules montés sur pneus *Libia* sur des terrains inadaptés ou encore un mélange de différents types sur un même engin. Dotée de bonnes prestations, l'AB41 n'est pourtant pas exempte de défauts, dont certains ne trouveront aucune correction adéquate. Les équipages se plaignent particulièrement de la trop longue distance de freinage, d'un poste de pilotage antérieur peu pratique, du manque d'une séparation ignifugée entre le compartiment du moteur et celui de l'équipage, d'une aération intérieure insuffisante, de l'absence d'un armement antiaérien (auquel les équipages remédieront *ad hoc*) et de la mauvaise visibilité sur les côtés, une fois les portillons rabattus.

MODIFICATIONS ET PROTOTYPES

Quelques améliorations sont intégrées au cours de la production de série ; les exemplaires sortant des usines au milieu de l'année 1943 sont pourvus de huit attaches pour jerrycans d'eau ou de carburant, d'un conteneur postérieur pour grenades fumigènes (utilisables depuis l'intérieur du véhicule) et d'un autre pour les grenades de réserve, ainsi que d'un silencieux divisé en quatre cylindres. Les AB40 et AB41 en version draine représentent deux modèles dérivés d'importance. Elles sont équipées de sablières destinées à améliorer le freinage, de roues métalliques (les pneumatiques restent quant à eux fixés sur les flancs de la



► Deux AB41 de la 7^e *Compagnia Bersaglieri* à l'instruction en Corse en 1942. Des jerrycans sont fixés sur l'arrière de la tourelle.
Luce/coll. Zambon

caisse), d'un phare placé sur le côté de la tourelle (à gauche sur l'AB40, à droite sur l'AB41). Ces véhicules sont précieux dans les opérations de surveillance des voies ferrées en Yougoslavie. La *camionetta desertica* AS42 *Sahariana*, quoique non blindée, est un autre modèle dérivé ayant recueilli un certain succès. Produite en deux versions, elle se distingue au sein d'unités combattant en Afrique du Nord à la fin de l'année 1942, en Sicile en juillet 1943 puis autour de Rome. Dans le cadre de l'instruction, quelques exemplaires d'AB40 sont fabriqués, mais privés de blindage et de tourelle. En 1942, le développement de la nouvelle AB42 sanctionne la fin du double poste de conduite et de la mitrailleuse postérieure, libérant ainsi de l'espace au sein du compartiment de combat. En outre, on songe à l'époque à modifier les AB afin d'y installer un canon de 47/32 sur un affût à chandelier, à l'intérieur d'une superstructure élargie. À la demande des unités combattant en Afrique du Nord, une version de commandement est homologuée, avec une date de production prévue pour le mois de janvier 1943, sous la dénomination *Autoblinda comando 42*. L'engin possède une superstructure rehaussée et dépourvue de tourelle et n'est pas armé. Mais aucun des trois véhicules ne sera produit en série, la priorité étant donnée aux AB41, dont toujours plus d'exemplaires sont réclamés. Au début de l'année 1943, une commande de 380 AB43 est passée, les engins étant armés soit d'un canon de 20 mm



▲ Deux AB40 version draine, avec la tourelle armée de deux mitrailleuses Breda de 8 mm, en action sur le sol yougoslave en 1942. Coll. Guglielmi

soit d'un 47/40. Présenté en mai de la même année, le premier prototype se caractérise par une caisse élargie et dépourvue du double poste de conduite, d'une tourelle biplace, basse et large, et d'un nouveau moteur de 110 chevaux. L'homologation définitive a lieu au mois d'août, mais suite à la proclamation de l'armistice du 8 septembre 1943, l'engin ne peut être produit en série.



LES AB DE LA POLIZIA AFRICA ITALIANA

Conçue aussi dans le but de satisfaire les exigences de la *Polizia Africa Italiana* (« Police Afrique Italienne », l'ex-*Polizia Coloniale*), l'AB est en dotation au sein de la *Compagnia Blindo* du *Battaglione PAI* « Romolo Gessi », composée d'une dizaine d'automitrailleuses, dont une AB40 équipée de la tourelle armée de deux mitrailleuses. Ces dix engins se distinguent des modèles de série par la disposition différente des outils situés sur la caisse et par leur antenne radio, dont la fixation et la position (à droite) sont distinctes. Les AB de la *PAI* arborent des numéros sur le flanc de la caisse et sur les garde-boue, ainsi qu'une plaque d'immatriculation comprenant l'acronyme de la *Polizia Africa Italiana* 0501 à 0510. Composée de blindés à roues et d'équipages bien entraînés, la compagnie est mobilisée dès son arrivée en Afrique du Nord afin de renforcer les unités de reconnaissance des divisions en place. Les automitrailleuses de la *PAI* participent ainsi à de nombreuses actions de guerre,

▲ Accompagnés de motocyclistes, ces AB41 appartenant à la *Polizia Africa Italiana* font mouvement dans le désert libyen. L'engin au premier plan porte le n° 3 sur le flanc de la caisse et sa plaque (« targa ») porte le n° 0508. Le chef de véhicule endosse les effets traditionnels des troupes blindées, à savoir la veste et le casque de cuir noir. Luce/coll. Zambon

pendant 4 véhicules (dont certains lors de dommages collatéraux), tandis que 2 autres doivent être confiés pour une longue période à un atelier de réparations. La pause opérationnelle précédant la dernière bataille d'El-Alamein, en octobre 1942, est l'occasion de regrouper le bataillon après de longs mois. Il est par ailleurs renforcé par l'arrivée de la 4^e *Compagnia* alignant 7 AB41 (production standard), caractérisées par le drapeau italien (vert-blanc-rouge) peint sur les quatre côtés de la caisse, en plus des traditionnels numéros. Les deux compagnies d'automitrailleuses (3^e et 4^e) opèrent comme arrière-garde lors de la retraite vers la Tunisie, aux ordres du commandement du *Gruppo Tattico* « Centauro ». Les dernières AB41 encore en état de marche sont incendiées par leurs équipages au début du mois de mai 1943, peu de temps avant la capitulation des forces de l'Axe. Une autre compagnie d'automitrailleuses de la *PAI*, dotée d'AB41, n'aura pas le temps d'embarquer pour l'Afrique mais combattra à Rome contre les Allemands au moment de la proclamation de l'armistice.



AUTOBLINDO AB40, AB41 ET AB43

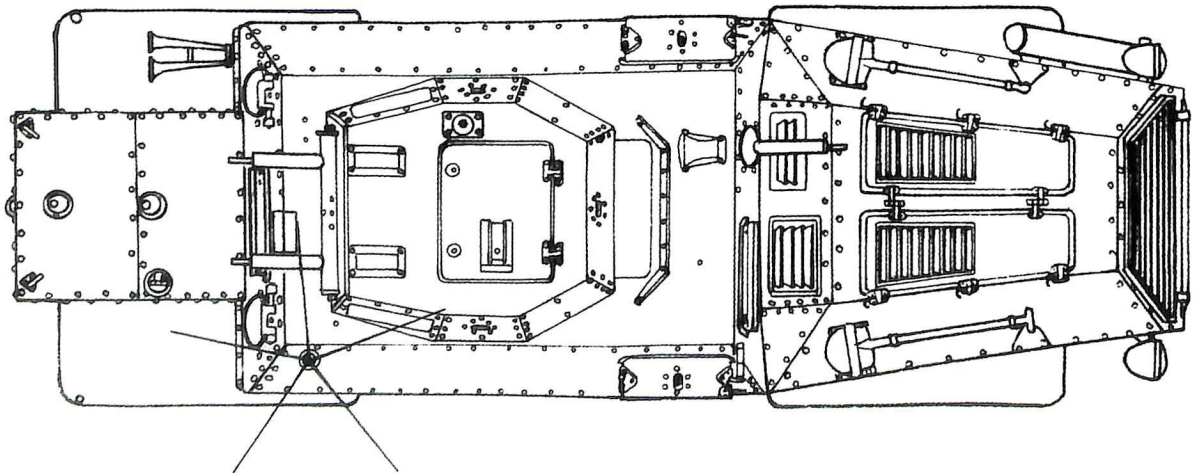
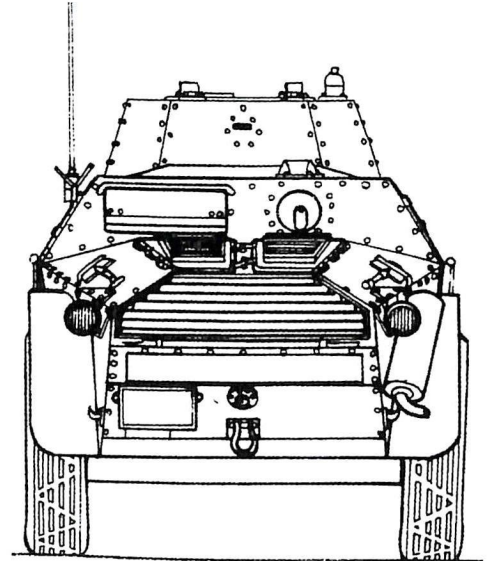
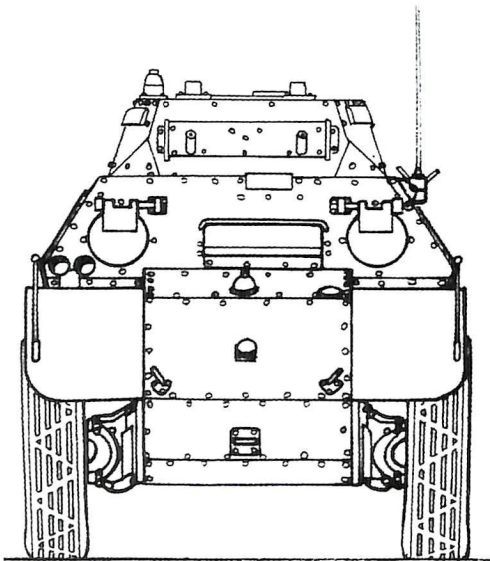
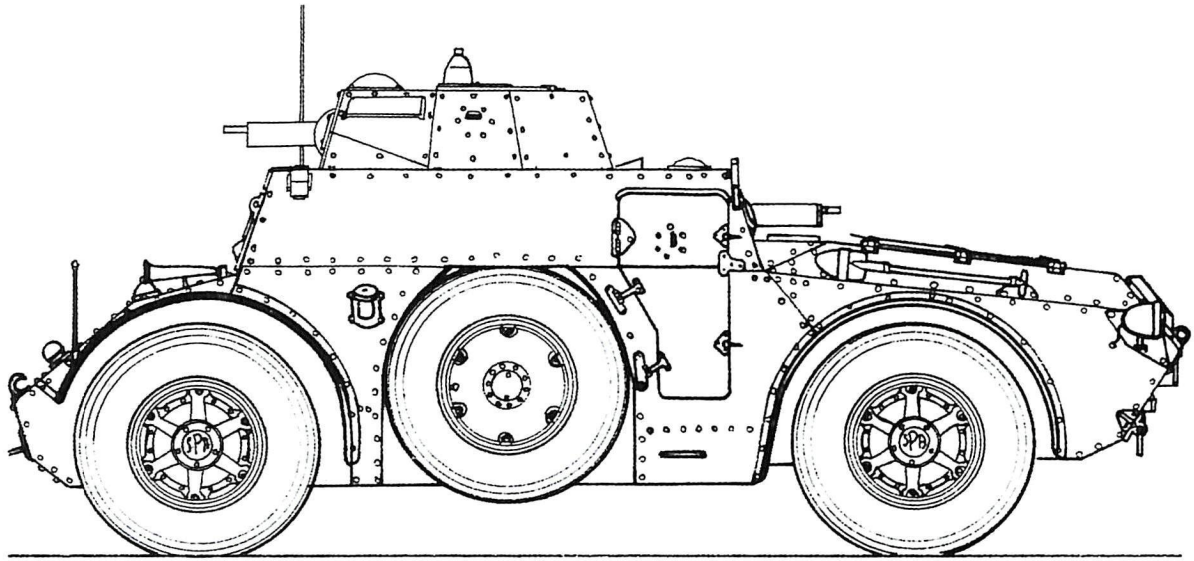

© Hubert Cance / Trucks & Tanks Magazine 2010

AUTOBLINDA AB 40

1/35e



1940

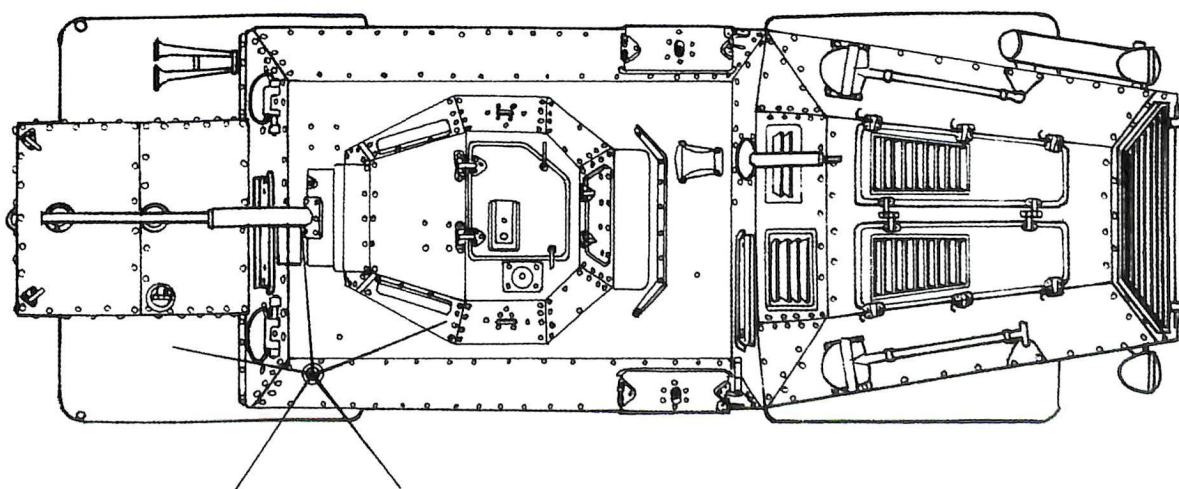
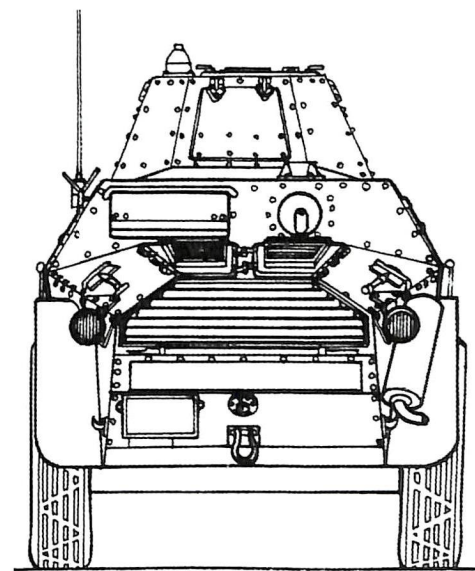
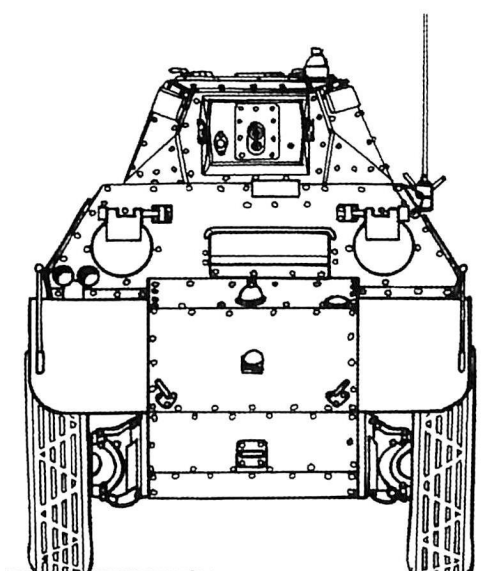
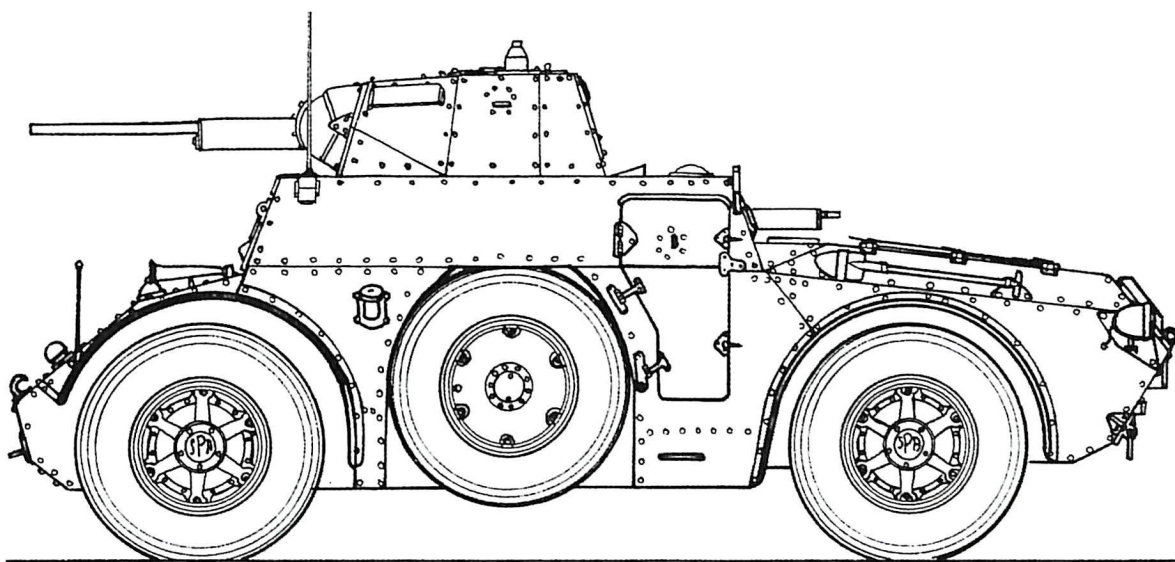

© Hubert Cance / Trucks & Tanks Magazine 2010

1/35^e

AUTOBLINDA AB 41



AUTOBLINDO AB40, AB41 ET AB43

L'AB43, L'ULTIME VERSION

L'AB43 de série naît sur la base de l'AB41, en conservant la caisse du dernier modèle produit (mais en éliminant le réservoir antérieur) et en montant sur celle-ci la tourelle prévue pour l'AB42, modifiée. L'armement ne change pas. La production de l'AB43 est ordonnée par les Allemands après l'armistice, sous la dénomination officielle *Panzerspähwagen AB43 203(i)*. La commande se divise en 240 AB43 armées du canon de 20 mm et 70 dotées du canon de 47/40 (recalibré afin de pouvoir utiliser la munition allemande de 5cm et installé dans une nouvelle tourelle) mais seulement 60 exemplaires sont assemblés en 1944 et 42 en 1945, toutes en version munie du 20 mm. La tourelle, large et basse, est manœuvrée par le seul chef de véhicule. Elle possède un double portillon et une fixation spéciale destinée à accueillir une mitrailleuse antiaérienne, en l'occurrence la Breda 38 en position coaxiale. Le moteur ABM3 est une version améliorée du précédent, d'une puissance maximale de 100 chevaux. Après la livraison des premiers exemplaires, un servofrein est adopté, éliminant ainsi le compresseur interne pour les pneumatiques. Ces derniers sont toujours du type *Artiglio*, certains dans la version anti-projectiles ; mais d'autres véhicules reçoivent quand même les *Libia*. L'équipement radio n'est pas monté sur tous les engins et l'équipage se compose désormais de trois hommes, même s'il est possible d'en accueillir un quatrième. Vers la fin de la guerre, la production des AB43 est délocalisée au sein de petits ateliers, à cause des bombardements aériens. Au mois d'avril 1945, quelques exemplaires incomplets sont livrés par les ouvriers à des groupes de partisans, qui les utiliseront dans la région de Milan.

▼ Les AB43 sont régulièrement employées par les Allemands. On remarque immédiatement le camouflage « en amibes ».
Fiat

► Le châssis et les organes mécaniques de l'AB43, avant le montage des éléments de protection blindés.
Fiat

▼ Le prototype de l'AB43 armé du canon de 47/40 met en évidence une caisse élargie, capable d'accueillir la nouvelle tourelle.
Coll. Guglielmi

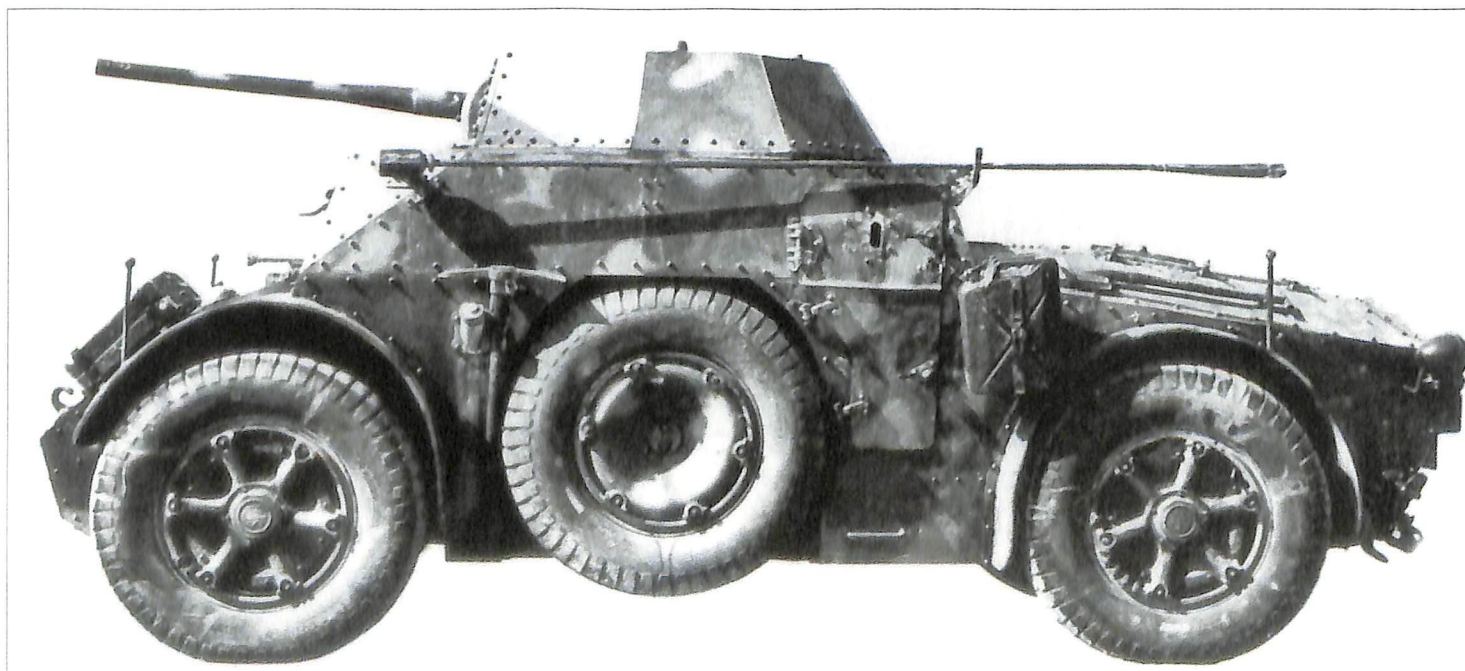
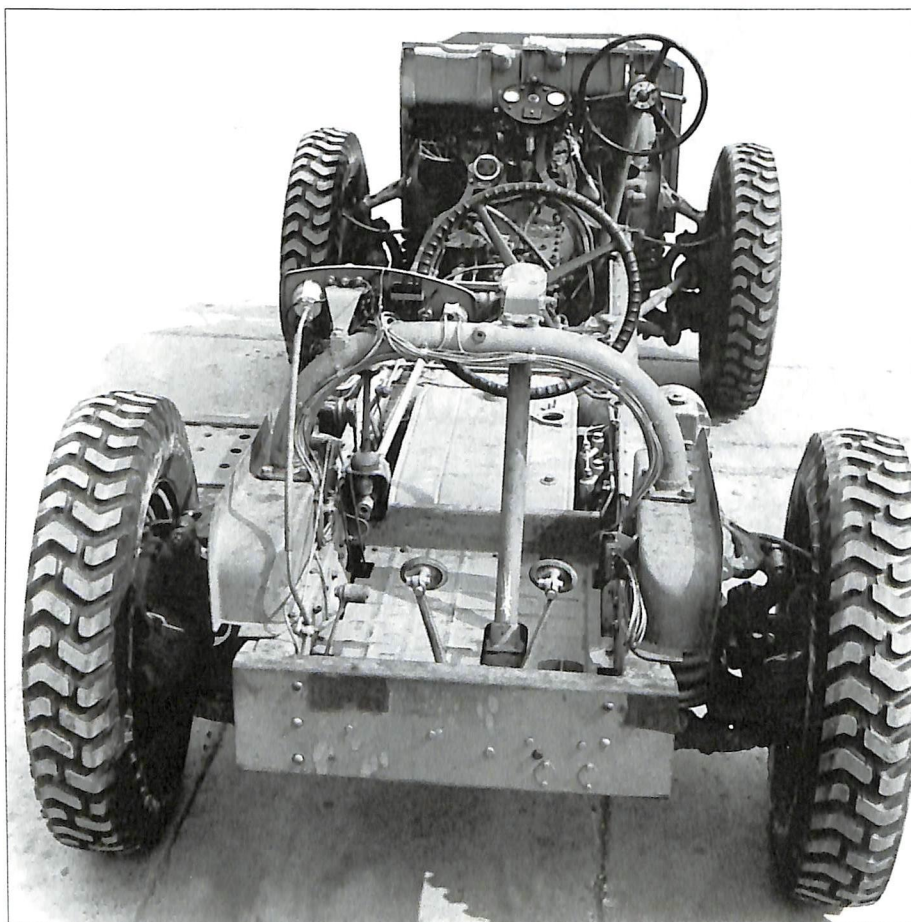
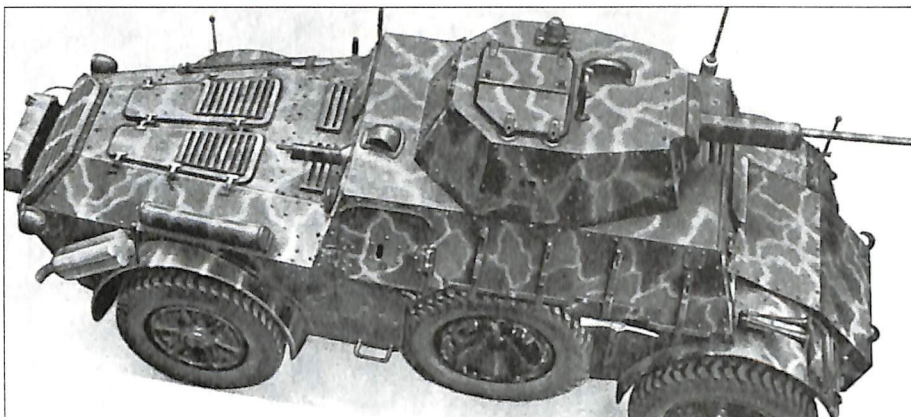



1940



Autoblinda AB 40
1° peloton, 1° compagnie
132ª *Divisione Corazzata « Ariete »*
Regio Esercito
Afrique du Nord, Libye, 1941

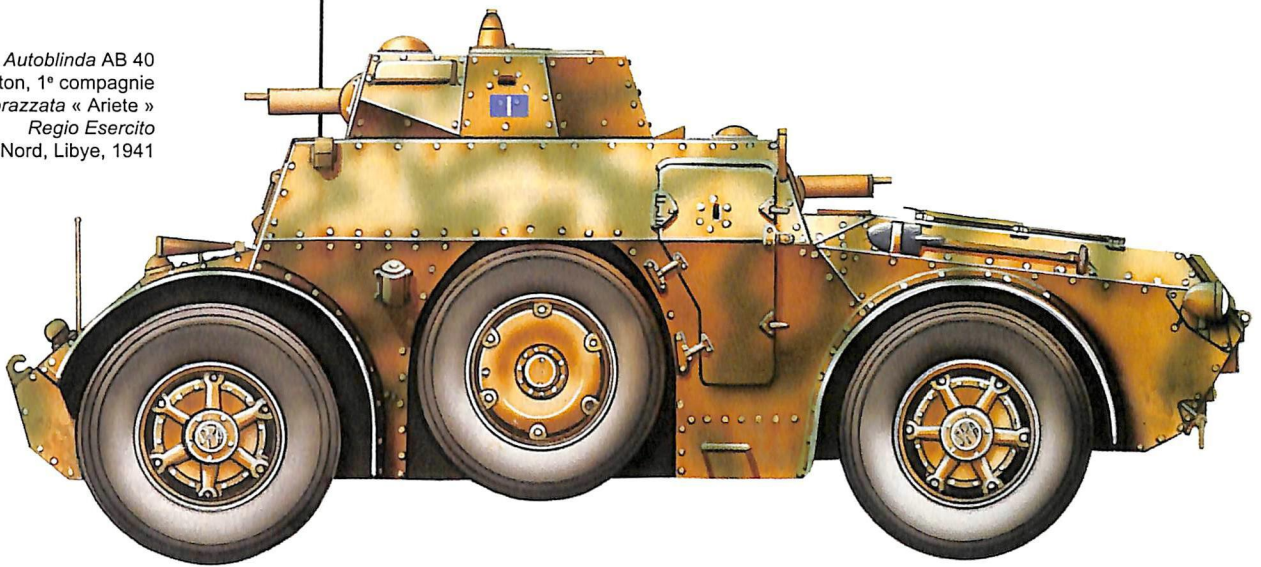

Autoblinda AB 41
4ª *Compagnia*
Gruppo Tattico « Centauro »
Polizia Africa Italiana
Afrique du Nord, Tunisie, 1943

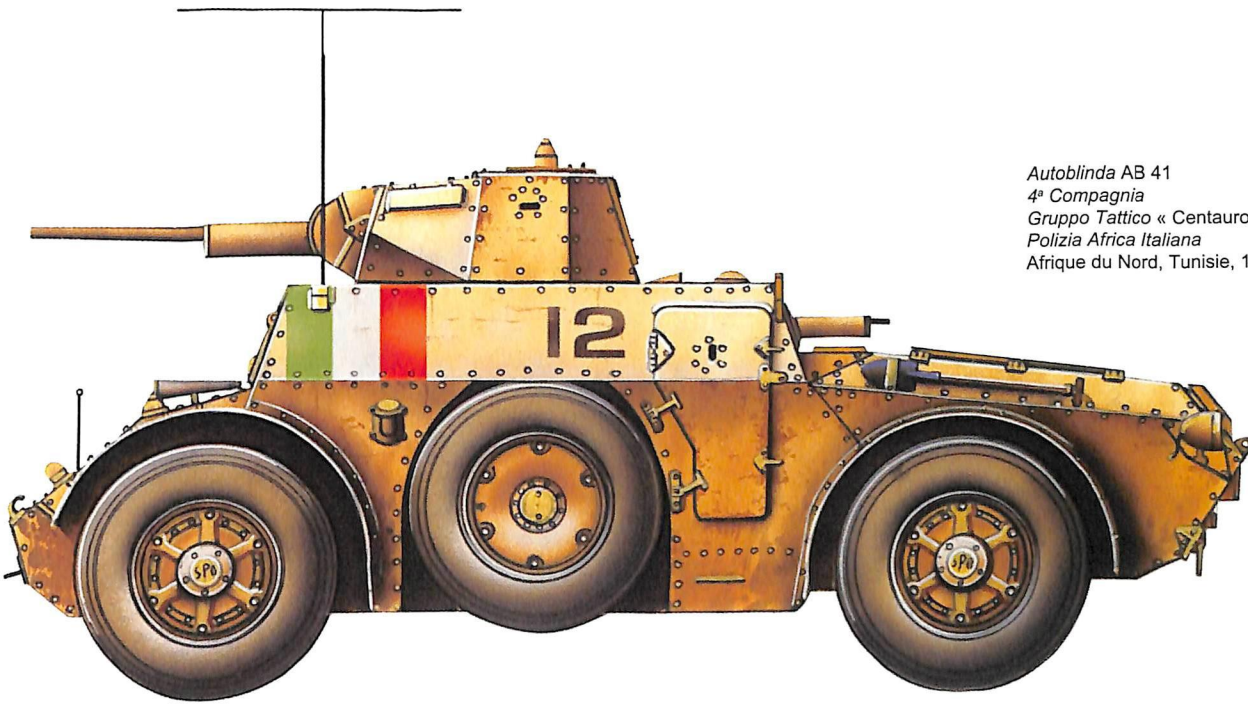

Panzerspähwagen AB41 201(i)
Unité non identifiée
Armée allemande
Italie, 1944

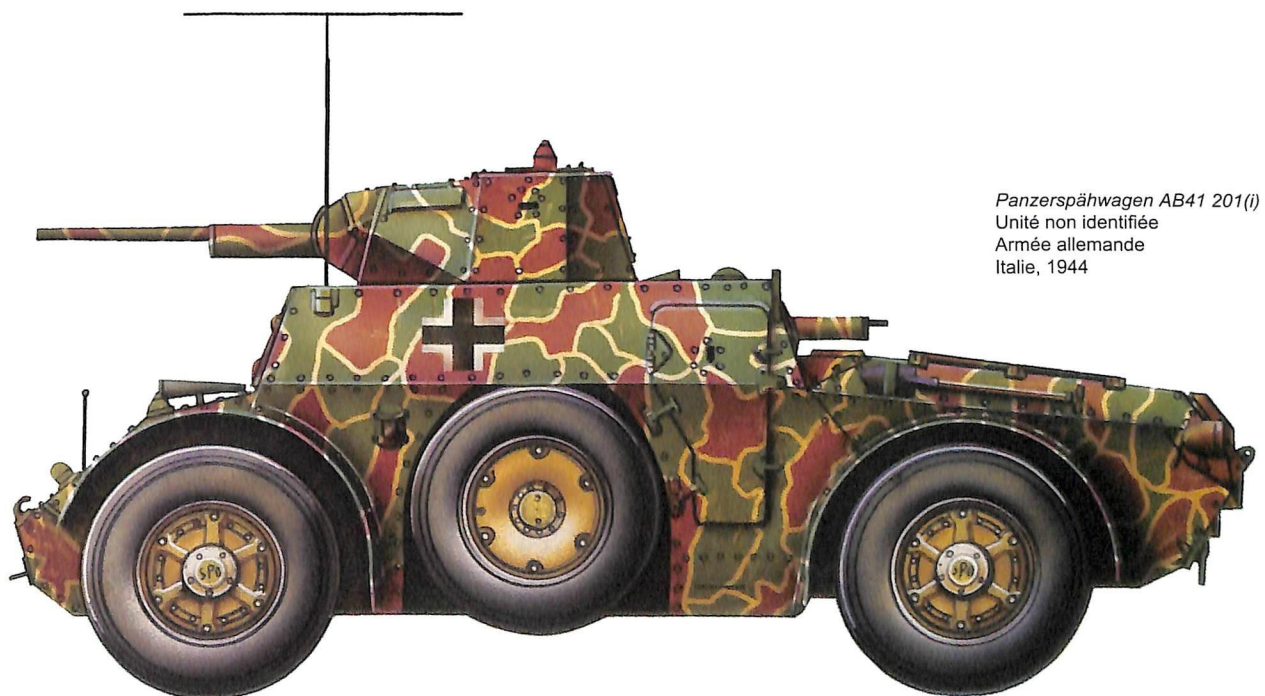



AUTOBLINDO AB40, AB41 ET AB43

LES AB EN OPÉRATIONS

La plupart des AB équipent les unités de reconnaissance de cavalerie et des *Bersaglieri* évoluant dans l'organigramme des divisions blindées, soit la 131^e *Centauro*, la 132^e *Ariete* et la 133^e *Littorio*, même si des bataillons et des escadrons, qui en sont équipés, sont déployés de façon autonome afin de renforcer les corps d'armée dans les secteurs les plus importants du front. Les missions confiées à ces unités entrent dans le cadre de la reconnaissance stratégique et tactique, l'escorte aux convois et aux commandements, les patrouilles à long rayon d'action, la couverture des flancs et de l'arrière-garde des dispositifs. C'est en Afrique du Nord que l'AB41 est majoritairement utilisée, entre octobre 1941 et la reddition en Tunisie, en mai 1943. Les autres théâtres d'opérations sont l'Albanie, la Corse, la Yougoslavie, la Grèce et le territoire métropolitain. Au début du mois de septembre 1943, 624 AB sur les

644 commandées avaient été livrées. Après l'armistice, les trois exemplaires de l'Armée italienne cobelligérante ne combattent pas. Au contraire, les Allemands autorisent la formation d'unités blindées de la *Repubblica Sociale Italiana* dotées de quelques AB41. La *Wehrmacht* utilise la dénomination *Panzerspähwagen AB41 201 (i)* pour les véhicules tombés entre ses mains, soit plus de 100 unités auxquelles il faut ajouter 23 autres produites à leur demande avant de passer au modèle supérieur, l'AB43. Ces dernières sont versées aux unités allemandes combattant en Italie et dans les Balkans. Généralement, elles équipent les unités de reconnaissance mais, dans certains cas, on les retrouve au sein du commandement divisionnaire ou du régiment d'artillerie, grâce à l'appareillage radio à moyenne portée. Reconnaissance, patrouilles, escorte et opérations anti-guérilla représentent l'activité classique de ces engins. Les Allemands se montrent satisfaits des automitrailleuses ita-

liennes, même si les avaries mécaniques et le manque de pièces de rechange en réduisent la disponibilité.

CONCLUSION

Les *Autoblindo* AB40, 41 et 43 sont les principales automitrailleuses de combat du *Regio Esercito*. Performantes et correctement armées, elles prouvent que l'ingénierie italienne est capable de développer des matériels aptes à affronter les véhicules adverses de même classe. Après la guerre, les quelques AB41 et 43 ayant survécu sont récupérées et remises en état, avant d'équiper la Police italienne jusqu'aux années 1950, ainsi que le *Genio Ferroviari dell'Esercito Italiano* pendant les vingt années suivantes. Différents exemplaires d'AB41 et 43 sont conservés aujourd'hui dans des casernes, des musées ou des collections privées. Certains ont été restaurés, même dans les parties mécaniques, et défilent à l'occasion de manifestations publiques. ■

▼ Employée sur route, cette AB41 en version draineuse est engagée lors de la bataille de Kočevje, en Slovénie, le 12 décembre 1943, en soutien à la 162. (turk.) *Infanterie-Division*. Cette dernière est formée le 21 mai 1943 à partir de l'*Armenische Legion*, l'*Azerbajdzansche Legion*, la *Georgische Legion*, la *Nordkaukasische Legion*, la *Turkestanische Legion* et la *Wolgatarische Legion*. L'encadrement de l'unité appartient à la 162. *Infanterie-Division*. MNZ

CAMOUFLAGE ET INSIGNES

Initialement, la peinture reçue en usine est composée d'une base de *rosso minio* anticorrosion sur laquelle est appliquée une épaisse couche de *giallo sabbia* (jaune sable, connu sous l'appellation *cachi sahariano*). Certaines unités italiennes y ajoutent des taches de camouflage vertes et/ou marron-roux. À partir du milieu de l'année 1943, un camouflage trois tons est directement appliqué en usine. À la fin de la même année, une livrée particulière distingue les engins produits pour le compte des Allemands. Elle est obtenue

à partir du vert de base sur lequel des taches marron-roux et des fines zébrures jaune sable sont peintes au pistolet, des zébrures séparant les deux autres tons. Ce camouflage sombre est connu, de façon officielle, sous le nom de « camouflage en amibes ». Après la guerre, les véhicules de la Police sont rouge amarante et ceux du génie ferroviaire vert olive. Les AB employées par les Italiens portent la plaque d'immatriculation antérieure et postérieure tandis que les Allemands y ajoutent la *Balkenkreuz* et quelques exemplaires arboreront les insignes de l'unité d'appartenance. Les AB utilisées après la guerre portent les plaques de la Police ou de l'Armée italiennes.





AUTOBLINDA AB41

Automitrailleuse
de reconnaissance

FIGURE
TECHNIQUE

Période	1941
Constructeur	Ansaldo
Production	557 exemplaires

MORPHOLOGIE

7,52^T Poids

Équipage : 4

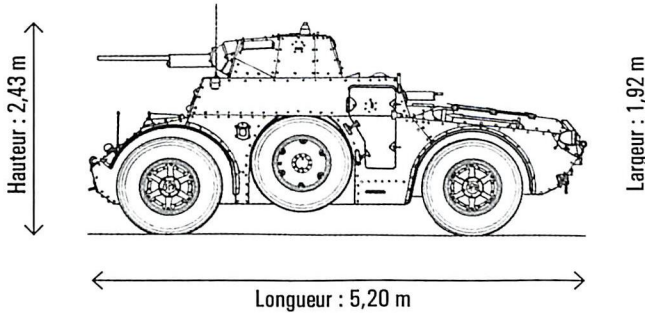

PROTECTION

Blindage frontal tourelle	18 mm
Blindage latéral tourelle	9 mm
Blindage arrière tourelle	9 mm
Blindage frontal caisse	9 mm
Blindage latéral caisse	9 mm
Blindage arrière caisse	9 mm

MOTORISATION & MOBILITÉ

Moteur	ABM1 6 cylindres essence
Puissance	88 ch à 2 700 tr/mn
Refroidissement	Liquide

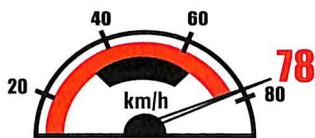

Vitesse maximale sur route
Tout-terrain : 38 km/h

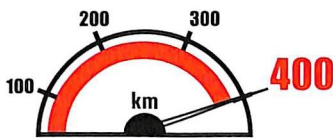

Autonomie sur route
Tout-terrain : 250 km

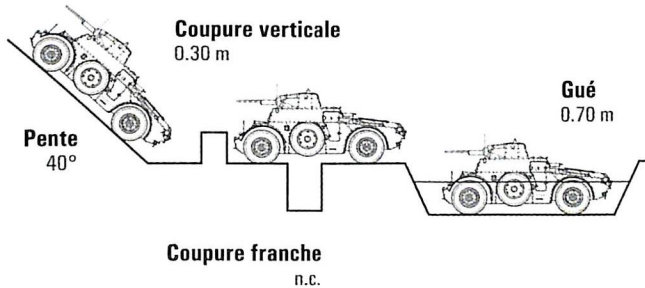

Coupe franche
n.c.

ARMEMENT

Armement principal	canon <i>Breda modello 35</i> AA de 20 mm L/65
Approvisionnement	456 projectiles
Armement secondaire	2 mitrailleuses <i>Breda modello 38</i> de 8 mm
Approvisionnement	1 992 projectiles
Radio	RF3M

▼ Photos ci-dessous :

Séduites par les performances des automitrailleuses italiennes, les troupes allemandes vont s'en emparer à la moindre occasion afin de les réutiliser. Couverts de croix noires, les véhicules transalpins sont désignés *Panzerspähwagen AB41 201 (i)* pour l'AB41 et *Panzerspähwagen AB43 203 (i)* pour l'AB43. Le « i » signifiant l'origine de l'engin. Par ailleurs, sa production de va continuer au profit des Allemands qui vont utiliser ces blindés à roues pour des missions de combat, d'entraînement, de reconnaissance ou de police. Archives of the Modern Conflict 1-106, E013496 et E006369



BIBLIOGRAPHIE

- Pirella (A.), Barlozzetti (U.), *Mezzi dell'Esercito Italiano 1935-1945*, Firenze, Editoriale Olimpia, 1986
- Guglielmi (D.), *Autoblindo AB41 & AB43*, Warsaw, Model Centrum Progres, 2004
- Guglielmi (D.), *Italian Armour in German service 1943-1945*, Fidenza, Mattioli 1885, 2005
- Pignato (N.), Cappellano (F.), *Gli autoveicoli da combattimento dell'Esercito Italiano, volume II 1940-1945*, Roma, Ufficio Storico SME, 2002
- *Storia Militare*, divers numéros
- *British preliminary report, AB40*, Bovington, School of Tank Technology, 1943