

Αθανάσιος Δημ. Στράτης

Ντάρα Λάκκας Σουλίου  
(Ελαία Θεσπρωτικού Πρεβέζης)

Λαογραφία

Αθήνα 2014

Κάθε γνήσιο αντίτυπο φέρει την υπογραφή του συγγραφέα

Αθανάσιος Δημ. Στράτης  
Κεφαλά 18 Γκύζη  
Τ.Κ. 11476 Αθήνα  
Τηλ. 210-6444321.  
e-mail: ath.stratis@gmail.com

ISBN: 978-960-8266-63-6

Copyright © Αθανάσιος Δημ. Στράτης, 2014

«Επιτρέπεται η αναδημοσίευση μικρών αποσπασμάτων του βιβλίου αυτού, με μόνη προϋπόθεση να αναφέρεται ρητώς η πηγή τους και τα λοιπά βιβλιογραφικά στοιχεία».

Το βιβλίο αφιερώνεται από τον συγγραφέα:  
Στη σύζυγό μου Αλεξία, το γένος Αλεξίου.  
Στα αδέρφια μου Ιωάννη και Κύρκο.  
Στις νύφες μου Μαρία (σύζ. Ιωάννου, το γένος Μπόκια, εκ Παπαδατών) και  
Ανδρομάχη (σύζ. Κύρκου, το γένος Γιώτη, εκ Μελιανών).

ΕΠΙΜΕΛΕΙΑ ΠΑΡΑΓΩΓΗΣ

**apiroshora**  
Ε Κ Δ Ο Σ Ε Ι Σ

Πρεβέζης 93, Αθήνα, 10443  
Τηλ. 210 5154920  
e-mail: apiroshora@yahoo.gr

## Περιεχόμενα

7.



## Πρόλογος

Η έρευνα, η καταγραφή και η συγγραφή του παρόντος βιβλίου με την Λαογραφία της Ντάρας (Ελαίας Θεσπρωτικού Πρεβέζης), έγινε με πολύ κόπο και σε μεγάλη διάρκεια χρόνου. Όμως ο ιδιαίτερος ζήλος και η αγάπη μου για το χωριό και τον κόσμο του, εξουδετέρωσε όλες τις δυσκολίες. Αποτελείται από τα προαναγγελθέντα βιβλία μου με τους προσωρινούς τίτλους «Ντάρα Λάκκας Σουλίου, ο παπάς, ο δάσκαλος, ο αγροφύλακας» και «Ντάρα Λάκκας Σουλίου, ήθη και έθιμα».

Είναι ένα από τα βιβλία μου, για το χωριό μου και ας μην θεωρηθεί ξεχωριστό κομμάτι. Περιλαμβάνει τους τρεις πυλώνες του χωριού, την θρησκεία, την παιδεία και την ασφάλεια, με πρωταγωνιστές τους κυριότερους αντιπροσώπους αυτών, αλλά και όλους ανεξαιρέτως τους χωριανούς. Περιλαμβάνει στοιχεία για θέματα κοινότητας, θρησκείας, κατοικίας, υγείας, διατροφής, επαγγελματιών, εκπαίδευσης, ύδρευσης, εθίμων του χωριού. Τούτα τα ήθη, τα έθιμα και οι παραδόσεις, που μας κρατούν ενωμένους σαν Νταρανίτες και μας δένουν με τον τόπο που γεννηθήκαμε. Χωρίς εισαγωγή, χωρίς τα τυπικά, παρατίθενται κατευθείαν τα παραπάνω θέματα, με ότι γραπτό βρέθηκε, με όποια πληροφόρηση υπήρξε. Δυστυχώς παρατίθενται λίγες από τις 5.000 περίπου φωτογραφίες, σχετικές με το χωριό (προτίθεται να εκδώσω ένα λεύκωμα φωτογραφιών της Ντάρας με τον προσωρινό τίτλο «Ντάρα Λάκκας Σουλίου, Φωτογραφήματα»), καθώς και επί πλέον δημοσιεύσιμο υλικό, που ο ίδιος κατέχω (με τον προσωρινό τίτλο «Ντάρα Λάκκας Σουλίου, Ανάλεκτα»).

Ευτυχώς, για τη Ντάρα, που υπάρχουν ακόμη τα μνημεία της, αυτοί οι αφευδείς μάρτυρες, οι σιωπηλοί κήρυκες. Έσκυπα πάνω σ' αυτά, πάνω σ' αυτή τη γη, με περισσή αγάπη, να ρίξω φως στην ιστορία, την παράδοση και τον πολιτισμό της.

Ευπρόσδεκτη η καλόπιστη κριτική, τυχόν παρατηρήσεις, σχόλια και πρόσθετες πληροφορίες, πάντοτε εγγράφως (περιμένω ιδιαίτερα από τους συγχωριανούς μου να μου διαθέσουν αντίγραφα παλιών φωτογραφιών και εγγράφων που αφορούν το χωριό, είτε είναι οικογενειακά κειμήλια είτε όχι). Είναι χρέος προς τους απογόνους αλλά και τους προγόνους. Ιδιαίτερα για τους τελευταίους, που ζύμωσαν ανά τους αιώνες την λαογραφία και την παράδοση. «Τότε πεθαίνουν οι νεκροί, όταν τους λησιμονάμε». Και ο καθένας μας μπορεί να σκεφτεί κάποια στιγμή μέσα στην ψυχία του: «Ανέβηκα στους ώμους των προγόνων για να οραματιστώ το μέλλον».

Όλους εκείνους που βοήθησαν με οποιονδήποτε τρόπο να τελεσφορήσει η προσπάθειά μου για την συγγραφή και έκδοση των βιβλίων μου για το χωριό Ντάρα, θέλω να τους ευχαριστήσω μέσα από την καρδιά μου και να τους εκφράσω την βαθιά μου ευγνωμοσύνη. Και να γνωρίζουν όλοι, ότι εάν σε κάποια σημεία δεν ικανοποιήθηκαν κατά τις προσδοκίες τους, το ίδιο το χωριό Ντάρα θα το αναπληρώσει όταν το επισκεφθούν και το περιηγηθούν.

Τέλος και πάλι θέλω να ζητήσω συγγνώμη εκ των προτέρων αν κάποιος πικράθηκε από τα γραφόμενά μου, αν κάποιου οι δραστηριότητες δεν καταγράφηκαν από μη σωστή πληροφόρηση, αν κάποιου οι ενέργειες και οι κινήσεις του έπρεπε να «παραβλεφθούν» ή αν πειράχθηκε γενικά.

Αθανάσιος Δημ. Στράτης  
2014

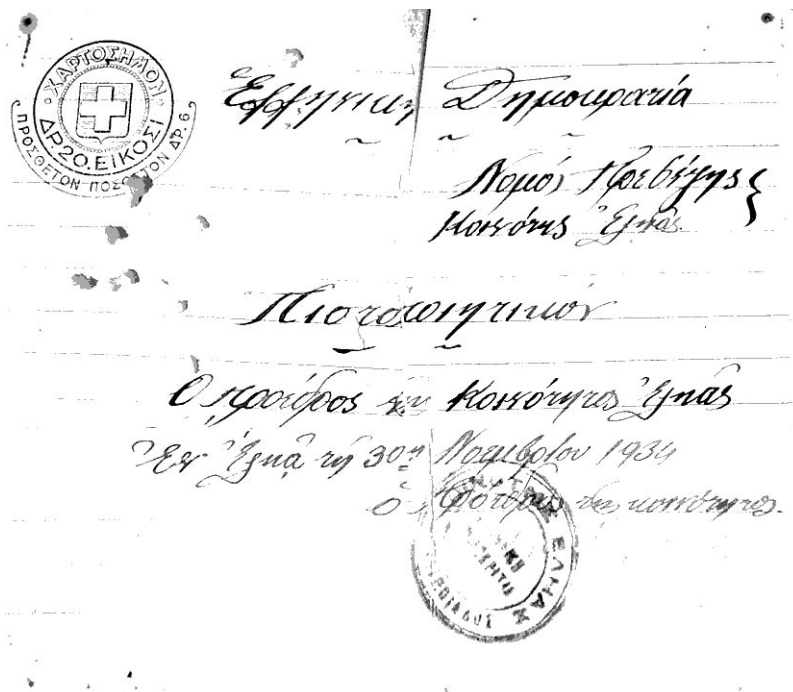

Φίλε μου,

-«Τούτο το βιβλίο θυμίζει από πού ερχόμαστε, σε όποιους από του Ντάρα και τη Λάκκα Σούλι ψάχνουν να βρουνε που πρέπει να πάμε».

-«Ντάρα: ένα χωριό, δύο οικισμοί με ονόματα που θυμίζουν αιωνιότητα, ειρήνη, πλούτο υλικό και πνευματικό, ηρεμία, αντοχή και άλλα πολλά. ΕΛΙΑ και ΠΛΑΤΑΝΙΑ».

-«Η Ντάρα είναι χώρος με ένδοξα απομεινάρια ιστορικής μνήμης και διδαχής. Μνήμες φορτωμένες με ιστορία και αγιότητα, βιώματα και αναμνήσεις, που σε τελευταία ανάλυση τροφοδοτούν την ψυχοσύνθεση του Έλληνα».

-«Κύρια χαρακτηριστικά του χωριού Ελιά είναι η πέτρα, η ελιά, η βελανιδιά, το πουρνάρι, το βάτο, το παλιούρι και η ασφάκα, το μπουρντένι, η αγριελιά, η γκορτσιά, η ιτιά, ο πλάτανος, η ρίγανη, τα σπαράγγια».

-«Η παράδοσή μας δεν είναι νεκρό παρελθόν. Είναι οι ζωντανές και χυμώδεις ρίζες του λαού μας, απ' όπου βλασταίνει και αναπτύσσεται ο σύγχρονος λαϊκός μας πολιτισμός».

-«Κάθισα σε ένα λιθάρι και μέτρησα τις αλλαγές που έφερε ο χρόνος στο χώρο, στις συνήθειες, στα γεγονότα, στους ανθρώπους. Κάποιος θα πεί ότι είναι καλύτερες και κάποιος άλλος χειρότερες. Εξαρτάται από πού στέκεται κανείς και προς τα πού αγναντεύει».

-«Τα έθιμα είναι όπως τα παραμύθια. Μας δείχνουν πόσο ωραία, αγνή και πανέμορφη ήταν η ζωή στα πρώτα-πρώτα χρόνια! Εμείς τ' αγαπάμε τα παραμύθια και δεν ντρεπόμαστε να το λέμε!».

-«Το Γένος ποτέ δεν υποτάχτηκε στον σουλτάνο. Είχε πάντα τον βασιλιά του, το στρατό του, τα κάστρα του. Βασιλιάς του ο Μαρμαρωμένος Βασιλιάς. Στρατός του οι

Αρματολοί και Κλέφτες. Κάστρα του, η Μάνη και το Σούλι».

(Λόγοι του Θεοδώρου Κολοκοτρώνη)

-«Ήπειρος: Μάνα της Ελλάδας».

Όμηρος

-«Ήπειρος: Μάνα του πολιτισμού».

Αριστοτέλης

-«Δεν υπάρχει τίποτε γλυκύτερο από τη γη των πατέρων».

Θουκυδίδης

-«Δεν είδα από την πατρίδα μου γλυκύτερο στον κόσμο».

Οδύσσεια 1-28.

«1912-2012»

Εκατό χρόνια από την απελευθέρωση  
της Ντάρας και της Λάκκας Σουλίου

### Στη Λάκκα Σούλι!

«Όνειρο είν' η ζωή, ένα όνειρο που φεύγει,  
ολοένα μας ξεφεύγει κι ασταμάτητα πετά!  
Κι αν δεν τρέξεις δυνατά, με κομμένη αναπνοή,  
άδικα θε να κοπιάσεις, στη ζωή σου να το πιάσεις!

Ένα όνειρο, ω χαρά μου, απ' τα παιδικά μου χρόνια  
είχα. Σαν τα χελιδόνια να μπορούσα κάποια μέρα,  
από τη γενέτειρά μου, να πετούσα μακριά,  
σ' άλλους τόπους, σ' άλλα μέρη, κοντινά ή μακρινά,  
πέρα απ' τα ψηλά βουνά!...

Το ερώτημα ήταν, λοιπόν, μες τα χείλη ολωνών,  
πως μπορούσες να περάσεις το στεφάνι των βουνών  
και το δρόμο να χαράξεις;

Απ' εδώ το Μπαλντενέσι και τα όρη του Σουλιού  
με τα ίχνη του χιονιού!  
Η Ολύτσικα στη μέση και πιο κάτω ο Καριανός.  
Απ' τα Δυτικά, λοιπόν, φραγμός!

Από πέρα, πιο ψηλά, τα πανέμορφα χωριά,  
Γαλατάς και Μελιανά, Παπαδάτες και Ζερβό!  
Κέντρο το Θεσπρωτικό!...

Δυτικά το Νικολίτσι, Άσσος και Ελιά.  
Από πίσω η Βρυσούλα, Πολυστάφυλλο, Σκιαδά.  
Και στον Καριανό κοντά, Τύρια και Κρασιά.  
Κι από πέρα η Ρωμιά!

Αντικρύ το Ριζοβούνι και στο Νότο το Λιοβούνι.  
Ένα γύρω μάνι-μάνι, το βουνίσιο το στεφάνι!

Μόνο με τη φαντασία, ίσως θα 'ταν δυνατόν  
να περάσεις μ' ευκολία το στεφάνι των βουνών!».

Χάρης Σ. Πάτσας

(«Πατριδογνωστικοί αντίλαλοι», σελ. 82, Αθήνα 2005)



## Γεωγραφική τοποθέτηση Ελιάς

Η Ντάρα, σημερινή Ελιά, βρίσκεται στα βόρεια του Νομού Πρεβέζης, στη Μεγάλη Λάκκα Σουλίου, στο μέσον των ανατολικών υπωρειών του βουνού Μπαλντενέζι. Αποτελείται από δύο οικισμούς, την Ελιά (παλαιά Ντάρα) και τα Πλατάνια (παλαιά Καλιμπάκι). Το χωριό υπήρξε Κοινότητα, κατόπιν ανήκε στην Κοινότητα Νικολιτσίου, στη συνέχεια στον διευρυμένο Δήμο Θεσπρωτικού και τώρα στον Δήμο Ζηρού.

Η τύχη του χωριού είναι συνδεδεμένη από πάντα με αυτή όλης της Λάκκας Σουλίου. Σαν οικισμός δημιουργήθηκε στους αρχαίους χρόνους, με όνομα που δεν διασώθηκε. Πειστήρια του αρχαίου οικισμού βρίσκονται στα διάσπαρτα πέτρινα απομεινάρια κτισμάτων εκείνης της εποχής. Είναι από τα μοναδικά χωριά της περιοχής σε αδιάλειπτη συνεχή λειτουργία από τους αρχαίους χρόνους. Η ονομασία «Ντάρα» δόθηκε στην πρώτη Βυζαντινή περίοδο (βλέπε και Αθανάσιος Δ. Στράτης, «Ντάρα Λάκκας Σουλίου, Ιστορία-Τοπωνύμια», Αθήνα 2008).

Η Ντάρα απέχει από το Θεσπρωτικό 4 χιλμ., από την Άρτα 34, από την Πρέβεζα 40, από τα Γιάννενα 80 και από την Αθήνα 400 χιλιόμετρα. Έχει Γεωγραφικό Μήκος 20ο 46' Βόρειο και Πλάτος 39ο 19' Ανατολικό (αντίστοιχα 20.7755 και 39.2842 στην οικία Αθαν. Δ. Στράτη). Διασχίζεται δε από την 10η δημόσια επαρχιακή οδό Στεφάνης – Πολυσταφύλλου.

Η θέση «Άγιος Αθανάσιος» έχει υψόμετρο 150 μ., η δε θέση «Δημοτικό Σχολείο» έχει 140.



*Ντάρα Λάκκας Σουλίου (Ελαία Θεσπρωτικού Πρεβέζης) Λαογραφία*



Το Ηλατάνια, (2014)



Το χωριό Ελιά από δορυφόρο (2007)

Απέναντί της βρίσκονται τα χωριά από Ν προς Β Ποδογόρα (σημ. Ριζοβούνι), Μπουλιμέτι (σημ. Γαλατάς), Ζερβό, Παπαδάτες και Μελιανά. Στην ίδια με αυτή πλευρά του βουνού Μπαλντενέζι βρίσκονται τα Λέλοβα (σημ. Θεσπρωτικό) στα νότια, η Κρασιά νοτιοδυτικά ψηλά στο βουνό και τα χωριά Νικολίτσι, Νάσιαρη (σημ. Άσσος) και Ρουσιάτσα (σημ. Πολυστάφυλλο) στα βορειότερα.

## Σύντομο ιστορικό πλαίσιο

Το χωριό φαίνεται να είναι το παλαιότερο της Λάκκας, με συνεχή κατοίκηση από χιλιετίες. Κοντά του βρίσκονται τα ερείπια του προϊστορικού Κάστρου της Βέλλιανης, των αρχαίων Βατιών (7ος-6ος αι. π.Χ.) και της αρχαίας Άσσου. Ανήκε στη χώρα των Κασσωπαίων. Σε μικρή απόσταση νότια και δυτικά των σημερινών οικιών του οικισμού Ελιά, διακρί-

νονται ερείπια αιώνων. Η Ντάρα ανήκε στην επαρχία Παλαιάς Ηπείρου με έδρα τη Νικόπολη και από το 1204 στο Δεσποτάτο της Ηπείρου με έδρα την Άρτα. Από τους χρόνους εκείνους και το πασίγνωστο: «*Ντάρα, μπούρα, καστροχώρι, Λέλοβα πέντ' έξι σπίτια*».

-1480 μ.Χ.: καταλαμβάνεται από τους Τούρκους και τίθεται στην προστασία της Βαλιδέ Σουλτάνας.

-1520 μ.Χ.: στο αρματολίκι Λούρου (Ν. Φιλιππιάδας).

-1744: κτίζεται ο Άγ. Αντώνιος.

-1746-1790: ανήκει κατά διαστήματα στη Σουλιώτικη Συμπολιτεία.

-1777: πέρασε ο πάτερ-Κοσμάς.

-1803: τσιφλίκι του Μουχτάρ Πασά (γιου του Αλή).

-1821 Φεβρουάριος: με την βοήθεια των Σουλιωτών επαναστατεί και απελευθερώνεται από τους Τούρκους.

-1821 άνοιξη: η μάχη στου Ντάρα. Ο Μάρκος Μπότσαρης και ο Γεωργάκης Δράκος πολιορκούν τους Τούρκους μέσα στου Ντάρα και τους αναγκάζουν να παραδοθούν.

-1822 Σεπτέμβριος: το χωριό καταλαμβάνεται και πάλι από τους Τούρκους. Οι κάτοικοι επιστρέφουν από το Σούλι όπου είχαν καταφύγει. Το χωριό γίνεται εθνικό Τουρκικό κτήμα προς ενοικίαση (ιμιλιάκιο).

-1845: λειτουργεί Γραμματοδιδασκαλείο γ' τάξεως. Μαθητές 25.

-1850 ανακαίνιση εκ βάρων του Αγ. Αθανασίου.

-1853: τελευταίος ενοικιαστής του χωριού ο Μουσταφά Πασάς Κρήτης. Διαρκής ενοικίαση στον Χριστάκη Ζωγράφο, που μετά από λίγο το έδωσε προίκα στον γαμπρό του Κ. Καραπάνο, από την Άρτα.

-1877: Χριστιανικές οικογένειες 16, εκκλησίες 2, σχολεία 1.

-1878: οριστική πώληση του χωριού από τον Σουλτάνο στον Κ. Καραπάνο.

-1880 10-15 φάρες.

-1881 ανταλλαγή του τσιφλικίου με ελεύθερα Ελληνικά τσιφλίκια της Θεσσαλίας. Νέος ιδιοκτήτης ο Τελιάτ Μπέης και ο κληρονόμος του Χαφούζ Μπέης.

-23-9-1902: ο Τούρκος ιδιοκτήτης Χαφούζ Μπέης, πέτυχε, με απόφαση δικαστηρίου, την έξωση των κατοίκων της Ντάρας, επειδή δεν πλήρωναν τον φόρο τεταρτημόριο. Εγκαταστάθηκαν προσωρινά στη Ι. Μ. Προφήτη Ηλία (Ηλιοβουνίου), απ' όπου εκδιώχθηκαν μετά δύο μήνες και ξαναγύρισαν στις εστίες τους.

-1912: οι Νταρανίτες, σε συνεργασία με το «*Ηπειρωτικό Κομιτάτο*», έκρυψαν και φύλαγαν όπλα για την απελευθέρωση της Ηπείρου, στους πυκνούς θάμνους γύρω από τον Άγ. Αντώνιο.

-26-10-1912: το χωριό απελευθερώνεται από τους Τούρκους.

- 14-9-1925: με την υπ' αριθ. 1169 απόφαση απαλλοτριώθηκε το τσιφλί-κι Ντάρας και αποδόθηκε στους κατοίκους.
  - 1-4-1927: με το ΦΕΚ Α' 76/1927 μετονομάστηκε το χωριό σε Ελαία.
  - 8-3-1931: με το ΦΕΚ Α' 59/1931, αναγνωρίστηκε σε κοινότητα.
  - 30-1-1939: με το ΦΕΚ Α' 53/1939 καταργήθηκε η κοινότητα Ελαίας.
  - 26-7-1943: οι Γερμανοί εισβάλλουν από τα βόρεια στη Λάκκα.
  - 1952: κατασκευάζεται ο δημόσιος δρόμος.
  - 1960: μεταφέρεται το Δημοτικό Σχολείο σε νέο κτίριο στον οικισμό Πλατάνια.
  - 1983: ιδρύεται ο «Σύλλογος των απανταχού Ελαιωτών η ΑΓΑΠΗ».
  - 1985: θεμελιώνεται ο Άγ. Κωνσταντίνος.
  - 1999: το χωριό στον Δήμο Θεσπρωτικού.
  - 2007: οι κάτοικοι σύσσωμοι αγωνίζονται ενάντια στην εγκατάσταση λατομείων.
  - 2010: το χωριό στον Δήμο Ζηρού με έδρα την Φιλιππιάδα.
  - Αγιογράφηση όλων των ναών του χωριού.
  - 2013: ανακαίνιση Αγίου Αντωνίου.
  - 2014: ανακαίνιση Δημοτικού Σχολείου.
- (Αναλυτικά με πάρα πολλά στοιχεία στο βιβλίο «Ντάρα Λάκκας Σουλίου, Ιστορία – Τοπωνύμια»)

## Κοινότητα – Γενικά

Επί τουρκοκρατίας η Ελιά (Ντάρα) αποτελούσε ίδια κοινότητα. Αλλά και αμέσως μετά την απελευθέρωση από τους Τούρκους το 1912, αποτέλεσε ανεξάρτητη κοινότητα για λίγα χρόνια, μέχρι που οριστικοποιήθηκαν οι κοινότητες στις νέες περιοχές. Τούτο φαίνεται σε έγγραφο – δωρεά των Νταρανιτών, που δημοσιεύτηκε στο παρακάτω βιβλίο: «*Ο Ελληνισμός τω Βενιζέλω*» (Πανελλήνιοι εκδηλώσεις, προκληθείσα υπό του Δημάρχου Αθηναίων Σπ. Πάτση) ΕΠΙ ΤΗ ΝΙΚΗ, 1920, Επιμέλεια Π. Μαραγκοπούλου, Εκδότις η Εταιρεία «GEO»

Οι εκδηλώσεις και το χρυσό στεφάνι θα γίνονταν στις 18 Νοεμβρίου 1919, μετά την επιστροφή του Ελ. Βενιζέλου από της εν Νειγύ υπογραφής συνθήκης μετά της Βουλγαρίας. Οι παρακάτω Δήμοι και Κοινότητες της Ελλάδος έστειλαν χρηματική ενίσχυση στον Σπ. Πάτση, Δήμαρχο Αθηναίων, λαμβάνοντας έτσι μέρος στις εκδηλώσεις:

«.....»

Σελ. 353:

«*ΚΟΙΝΟΤΗΤΕΣ: ΠΟΔΟΓΟΡΑΣ – ΠΑΠΑΔΑΤΩΝ – ΜΕΛΙΑΝΩΝ –*

ΜΠΟΥΛΜΕΤΙΟΥ - ΝΤΑΡΑΣ - ΛΕΛΟΒΟΥ - ΡΗΝΙΑΣΗΣ - ΦΘΙΝΗΣ -  
ΚΑΤΩ ΒΛΑΣΔΟΥ ΚΑΙ ΚΡΑΒΑΡΙ ΠΡΕΒΕΖΗΣ

(Απόσπασμα επιστολής)

Αι Κοινότητες Ποδογοράς, Παπαδατών, Μελιανών, Μπουλμετίου και Ντάρας απέστειλαν υμίν δραχμάς τριακοσίας είκοσι πέντε, δια την επίσημον εορτήν, επί τη επανόδω της Α. Εξ. του κ. Προέδρου της Κυβερνήσεως. Επίσης αι Κοινότητες Λελόβου, Ρηνιάσης, Φθίνης, Κάτω Βλάσδου και Κράβαρι προσέφερον δια τον αυτόν σκοπόν δραχμάς διακοσίας».

(Αξίζει να σημειωθεί ότι, από τον υπόλοιπο Νομό Πρεβέζης μόνον ο Δήμος Πρεβέζης και η Κοινότητα Φιλιππιάδας έστειλε χρηματική ενίσχυση).

Θα παρατεθεί ένα απόσπασμα από τη Διδακτορική διατριβή του Κώστα Βακατσά («Η Γενική Διοίκηση Ηπείρου, η αγροτική ιδιοκτησία (1913-1918)», Ιωάννινα 2001, σ.σ. 585), σελ. 486, που δίνει πολλά στοιχεία για το χωριό Ντάρα και θα μπορούσαν να περιληφθούν στο βιβλίο της ιστορίας.

«Σε μικρή απόσταση νοτιότερα από το Νικολίτσι κείται το χωριό Ντάρα (μετονομάστηκε σε Ελαία), χτισμένο στην άκρη της κοιλάδας και στις ανατολικές απολήξεις των Θεσπρωτικών ορέων. Το χωριό αυτό αποτελούσε ιδιωτικό τσιφλίκι, γιατί σημειώνεται στον πίνακα με τα τσιφλίκια που υπέβαλε στη διοίκηση ο Α.Κ. Λεόντιος το 1913. ως ιδιοκτήτης αναφέρεται ο Χαφούζ Ταλαάτ και λοιποί. Το κτήμα είχε εννιά επίμορτους καλλιεργητές και η ετήσια παραγωγή του σε βρώμη ήταν 2.300 οκάδες, σε σιτάρι 1.150 οκάδες και σε αραβόσιτο 8.000 οκάδες (ΑΓΔΗ, Φ. 4, υπφ. ΙΙΙ, 411, αρ. 31). Σύμφωνα με κτηματολογική πηγή ιδιοκτήτες της Ντάρας ήταν η Ραμπιά, χήρα του Ταλαάτ Αγά, από τα Ιωάννινα και ο Ομέρ Βένς Αλή Ντάγκα (1918) (Σπουδ. ΙΝΧ, Κατάστιχο, σ. 7). Αλλού αναφέρεται ότι η Ντάρα (μαζί με το Μπουλμέτ) ήταν δημόσιο κτήμα, όπως φαίνεται όχι ολόκληρη, αλλά ένα τμήμα της (1918) (ΑΓΔΗ, φ. 56, υπφ. Ι, 102). Ο Ομέρ Βένς Αλή Ντάγκα κατείχε στην Ντάρα 7.303 στρέμματα, ενώ οι γιοί του Ταλλάτ, ο Ισμαήλ, ο Σελιαχουντίν και ο Αβδουρεζάκ κατείχαν εκεί 6.917 στρέμματα (1922) (Σπουδαστήριο ΙΝΧ, Κατάστιχο, σ. 98). Στο χωριό υπήρχε το χειμαδιό «Γοΐδι» με ιδιοκτήτρια την Λεϊλά, θυγατέρα Αβδουραχμάν Σεχρή (1924) (Σπουδαστήριο, σ. 120).

Στην μεταγενέστερη πηγή (1925) αναφέρεται ότι ιδιοκτήτες της Ντάρας ήταν οι κληρονόμοι του Χαφούζ Ταλαάτ, κάτοικοι Ντάρας και ο Οικ. Έφορος της Πρέβεζας ως αντιπρόσωπος του Δημοσίου. Το αγρόκτημα περιελάμβανε μικρή έκταση για τον συνοικισμό του χωριού, 280 στρέμματα με μπάσταινες που καλλιεργούσαν οι κάτοικοι της Ντάρας, 33 στρέμματα καλλιεργούσαν χωρικοί από το Νικολίτσι και 28 στρέμματα

οι χωρικοί των Παπαδατών. Επίσης υπήρχαν 374 ελαιόδεντρα που ανήκαν σε εκκλησίες και σε μονές από διάφορα χωριά της περιοχής (Μονή Μεσιανών, Αγ. Απόστολοι Λάμαρης, εκκλησία Παναγίας Μελιανών κ.λ.π.), ο υδρόμυλος του Αγ. Αντωνίου και 2.300 στρέμματα ήταν έκταση με δέντρα άγρια και ήμερα. (ΔΓΝΠ, Βιβλίο του 1925, α.α. 26. Υπάρχει σύμπτωση των πηγών αναφορικά με τον μεγαλύτερο ιδιοκτήτη)».

Εκτός των άλλων σημαντικών στοιχείων, συμπεραίνουμε ότι το χειμαδιό «Γοΐδα», που ανήκε στην Λειλά βρίσκονταν στη Ντάρα και συνόρευε με τα χωριά Κρασιά και Ρεματιά, δηλαδή εκεί που σήμερα υπάρχουν οι τοποθεσίες Καζάνα, Παλιοκόπρι κ.ά. Να σημειωθεί ότι στην προφορική παράδοση των σημερινών κατοίκων του χωριού το όνομα «Γοΐδα» έχει ξεχαστεί.

Θα παρατεθούν και αποσπάσματα (από την παραπάνω διατριβή) για τα άλλα χωριά της Λάκκας, όμορα της Ντάρας:

«Βορειοδυτικότερα από το Κεράσοβο και δυτικά της Βούλιστας-Παναγίας βρίσκεται το χωριό Μελιανά ή Μιλιανά, στις βορειοδυτικές υπώρειες της Ζαρκορράχης. Με βάση πηγή του 1913 τα μελιανά ήταν ιδιωτικό τσιφλίκι του ιδιοκτήτη Χαφούζ Ταλαάτ Αγά. Στο αγρόκτημα υπήρχαν 55 επίμορτοι καλλιεργητές, ενώ η ετήσια παραγωγή ήταν 2.000 οκ. Σε βρώμη, 2.000 οκ. Σε σιτάρι και 12.000 οκ. Αραβόσιτος (ΑΓΔΗ, Φ. 4, υπφ III, 411, αρ. 22). Τα Μελιανά ως αγρόκτημα είχαν έκταση 8.530 στρέμματα και ένας ακόμα ιδιοκτήτης ήταν ο Ομέρ Βέης Αλή Ντάγκα (Σπουδ. ΙΝΧ, Κατάστιχο, σ. 98). Άλλη καταγραφή μας προσφέρει πιο ακριβείς πληροφορίες για τους ιδιοκτήτες. Συγκεκριμένα, πολλά κτηματικά μερίδια στο χωριό κατείχαν οι γιοι του Ταλιάτ Αγά, ο Ισμαήλ, ο Σελιαχουντίν και ο Αβδουρεζάκ, η μητέρα τους Ραμπιά, σύζυγος Ταλιάτ Αγά και ο Ομέρ Βέης, γιός του Αλή Ντάγκα από τα Ιωάννινα (1922) (ό.π. σ. 89).

Στη μεταγενέστερη πηγή (1932) αναφέρεται ότι το αγρόκτημα των Μελιανών είχε έκταση 6.000 στρ., από τα οποία 500 στρ. καλλιεργούνταν από μπασταινούχους καλλιεργητές, ενώ τα υπόλοιπα 5.500 στρ. ήταν ορεινά. Στις 24 Φεβρουαρίου 1915 τα Μελιανά ως εγκαταλειμμένο αγρόκτημα περιήλθαν εξ ολοκλήρου στο ελληνικό δ.ημόσιο. Μέχρι το 1924 η οικ. Εφορία της Πρέβεζας εκμίσθωνε το κτήμα. Από της 10 Απριλίου 1924 η νομή των εκτάσεων αυτών παραχωρήθηκε στον συνεταιρισμό των καλλιεργητών του χωριού. Συνεπώς στα 1932 τα Μελιανά ανήκαν στο δημόσιο και στην Εθνική Τράπεζα της Ελλάδος (ΔΓΝΠ, Βιβλίο του 1932, α.α. 4).

Νοτιοδυτικά από τα Μελιανά εντοπίζεται το χωριό Νάσαρι (μετονομάστηκε σε Άσσος), χτισμένο στις βορειοανατολικές πλαγιές των Θεσπρωτικών ορέων και στο βόρειο άκρο της μακρόστενης κοιλάδας που καταλήγει στον κάμπο της Φιλιπιάδας. Το χωριό αυτό ήταν ιδιωτικό τσι-

φλίκι με ιδιοκτήτη τον Κων/νο Καραπάνο, ο οποίος κατείχε εκεί πολλά κτήματα (1922)(Σπουδ. ΙΝΧ, Κατάστιχο, σ. 78, 79).

Νοτιοανατολικά από το Νάσαρι, υπάρχει το χωριό Παπαδάτες, χτισμένο στις δυτικές υπώρειες του ορεινού όγκου της Ζαρκορράχης. Αυτό ήταν ένα από τα 79 κεφαλοχώρια της Ηπείρου που έγιναν μιλιάκια και κατόπιν κτήματα του ελληνικού δημοσίου (1914) (Χρ. Χρηστοβασίλης, «Η μιλιακοποίησις των 79 κεφαλοχωρίων της Ηπείρου», 1915).

Ο Αναστ. Γ. Πνευματικός, πληρεξούσιος της κοινότητας των Παπαδατών, ανέφερε στην διοίκηση ότι ο Αναγν. Πανούσης, που ήταν ενοικιαστής του γεωμόρου και της δεκάτης, είχε εισπράξει μία δραχμή και είκοσι λεπτά ανά οκά στον ανεκκόκιστο αραβόσιτο, δύο δραχμές ανά οκά κριθής ή βρίζας και δύο δραχμές και πενήντα λεπτά ανά οκά στο σιτάρι. Επί πλέον ο ενοικιαστής είχε εισπράξει δύο δραχμές ανά οκά κνάμων και «γεώμορον όπερ δεν εισπράττετο». Είχε δε εκδώσει πρωτόκολλα (αγωγές) εναντίον κατοίκων του χωριού για απόκρυψη ή υπεξαίρεση δημητριακών καρπών. Ο Στεργιάδης διέταξε τον εισαγγελέα πρωτοδικών στην Πρέβεζα να στείλει ανακριτή επιτόπου να διενεργήσει ανάκριση και να αναφέρει, αφού εκτελέσει τα νόμιμα, πάνω στο θέμα της εκβίασης, που είχαν υποστεί οι κάτοικοι των Παπαδατών στην είσπραξη του φόρου δεκάτης σε χρήμα πάνω από τη διατίμηση (τέλη Νοεμ. 1917) (ΑΓΔΗ, φ. 40, υπφ. ΙΙ, α.π. 2903).

Λίγο πιο δυτικά από το χωριό Παπαδάτες εντοπίζεται το χωριό Νικολίτσι, χτισμένο στις ανατολικές πλαγιές των Θεσπρωτικών ορέων και πάνω από την ίδια κοιλάδα. Το χωριό αυτό ήταν επίσης δημόσιο κτήμα (1914) (Χρ. Χρηστοβασίλης, ό.π.π.). από πηγή του 1918 πληροφορούμεθα ότι οι γεωργικοί φόροι του χωριού νοικιάστηκαν στους κατοίκους του. Το ενοίκιο του 1917 ήταν 3.600 δρχ., ενώ το επόμενο έτος η τιμή αυξήθηκε (ΑΓΔΠ, φ. 56, υπφ. Ι, 102).

Στα νοτιοανατολικά της Ντάρας, συναντάται το χωριό Μπουλμέτ ή Μπουλμέτ-Ζερβό (το Μπουλμέτι μετονομάστηκε σε Γαλατάς), στις νοτιοδυτικές υπώρειες του ορεινού όγκου της Ζαρκορράχης και στην άκρη της κοιλάδας. Σύμφωνα με τον πίνακα του Λεόντιου, το Μπουλμέτ ήταν ιδιωτικό τσιφλίκι με ιδιοκτήτη τον Χαφούζ Ταλαάτ Αγά και είχε 70 επίμορτους καλλιεργητές. Η ετήσια παραγωγή του χωριού σε βρώμη ήταν 17.700 οκάδες, σε σιτάρι 8.850 οκ. Και σε αραβόσιτο έφτανε τις 62.000 οκ. (1913) (ΑΓΔΗ, φ. 4, υπφ. ΙΙΙ, 411, αρ. 27). Στο Μπουλμέτ κατά τα 2/3 ήταν ιδιοκτήτρια η Ραμπιά, χήρα του Ταλαάτ αγά, από τα Ιωάννινα και κατά το 1/3 ήταν ιδιοκτήτης ο Ομέρ Βέης Αλή Ντάγκα (1918) (Σπουδ. ΙΝΧ, Κατάστιχο, σ. 7). Σε άλλη πηγή του ίδιου έτους αναφέρεται ότι το Μπουλμέτ (μαζί με την Ντάρα), πιθανότατα ένα τμήμα του, ήταν δημό-

σιο τσιφλίκι (ΑΓΔΗ), φ. 56, υπφ. Ι, 102). Από αλλού πληροφορούμεθα ότι ο Ομέρ Βέης Αλή Ντάγκα κατείχε στο Μπουλμέτ κτήματα με έκταση 11.133 στρ. (1923) (Σπουδ. ΙΝΧ, Κατάστιχο, σ. 98).

Από μεταγενέστερη πηγή (1928) γνωρίζουμε ότι ιδιοκτήτες στο αγρόκτημα τότε ήταν η αεροπορική άμυνα, το ελληνικό δημόσιο, η Εθνική Τράπεζα, ο ναός του Αγ. Δημητρίου, η Κοίμηση Θεοτόκου, η Μονή Μελισσουργών και η Μονή Προφήτου Ηλιού. Το τσιφλίκι Μπουλμέτ-Ζερβό είχε έκταση 6.340,5 στρ. Από αυτά 1.329 στρ. ήταν αγροί καλλιεργούμενοι, 327 στρ. ήταν αγροί καλλιεργήσιμοι, τα 261 στρ. αποτελούσαν εκτάσεις χέρσες και απρόσφορες στην καλλιέργεια, τα 100 στρ. κατελάμβανε ο συνοικισμός του χωριού και τα 4.000 στρ. ήταν ορεινά και πετρώδη εδάφη που χρησιμοποιούνταν ως Νούσιας (χειμερινός βοσκότοπος). Εκτός από τα εδάφη αυτά το τσιφλίκι περιελάμβανε και 2.872 ελιές. Από όλες αυτές τις εκτάσεις, που ανήκαν στους μουσουλμάνους ανταλλάξιμους ιδιοκτήτες Ισμαήλ Ρεχλάρ Αγά, Χαφούζ Ταλιάντ και Αλή Τάγκα και που διαχειριζόταν η Εθνική Τράπεζα, το 1/5 ανήκε στο Ελληνικό Δημόσιο (ΔΓΝΠ, φ. αποφάσεων Γαλατά, α.α. 75. Οι πηγές συμπίπτουν και εδώ σχετικά με τους ιδιοκτήτες).

Σε μικρή απόσταση νοτιοανατολικά από το Μπουλμέτ εντοπίζεται το χωριό Ποδογόρα (μετονομάστηκε σε Ριζοβούνι), στην ίδια ορεινή περιοχή στην άκρη της κοιλάδας που καταλήγει στον κάμπο της Φιλιπιάδας. Το χωριό αυτό ήταν τσιφλίκι του δημοσίου (1914) (Χρ. Χρηστοβασίλης, ό.π.π.).

Στα τέλη Αυγούστου του 1917, ύστερα από την άφιξη του Αρ. Στεργιάδη ως κυβερνητικού αντιπροσώπου στην Πρέβεζα, ο Κων/νος Δ. Νίκας υπέβαλε αίτηση στην ελληνική διοίκηση. Αυτός είχε αναδειχτεί σε πλειστηριασμό ενοικιαστής, για τη δεκάτη και το γεώμορο στο δημόσιο κτήμα Ποδογόρα, όπου οι χωρικοί αρνήθηκαν να του καταβάλλουν το γεώμορο από τα πρώιμα προϊόντα, ενώ για τη δεκάτη ζητούσαν να δώσουν ελάχιστο ποσοστό σε χρήμα με βάση μια ψευδή βεβαίωση «παρ' εποπτών και των φορολογουμένων του ιδίου χωριού». Ο Νίκας είχε εισπράξει τη δεκάτη μόνο από τα όψιμα προϊόντα. Επίσης, όπως ανέφερε, είχε τηλεγραφήσει στα υπουργεία οικονομικών και δημοσίων κτημάτων και είχε ζητήσει να επέμβουν. Αυτά διέταξαν μια τριμελή επιτροπή από ένα νομαρχιακό, ένα αστυνομικό και ένα εφοριακό μέλος να μεταβεί επιτόπου, πράγμα που έγινε και αυτοί διαπίστωσαν τη μεγάλη ζημιά και τις διαθέσεις των χωρικών. Η επιτροπή επέστρεψε άπρακτη, χωρίς δηλαδή να εισπράξει τα οφειλόμενα στον Νίκα ποσά, αφού δεν συνοδευόταν από αστυνομική ή στρατιωτική δύναμη. Ο ενοικιαστής ζήτησε την ενίσχυση αυτή γιατί, όπως ισχυρίστηκε, κινδύνευε να διωχθεί από τον ταμία (του δημοσίου). Η διοίκηση διέταξε την χωροφυλακή να αποστείλει δύναμη



και να τον ενισχύσει (ΑΓΔΗ, φ. 40, υπφ ΙΙ, α.π. 32).

Στις αρχές Οκτωβρίου οι αντιπρόσωποι της Βούλιστας ανέφεραν παρεμπιπτότως ότι στην Ποδογόρα (και στα Λέλοβα) είχαν συμβεί έκτροπα, με την έννοια ότι οι εκεί ενοικιαστές «καταχρασθέντες και εκμεταλευθέντες την περίστασιν εβεβαίουν ασυνειδήτως και αισχρώς την αποσταλείσαν εκείσε προς κατάσχεσιν αστυνομικήν δύναμιν, ότι τοις καθυστερούντο υπό των καλλιεργητών ανύπαρκτα δικαιώματα ή κολοσσιαία ποσά, άτινα και έλαβον κατασχόντες παν ότι ήτο ικανόν να κορέση την απληστίαν των». Όμως η αστυν. υποδιεύθυνση Φιλιπιάδας διέψευσε τα παράπονα των Βουλιστινών καθώς ανέφερε ότι, όσο αφορούσε τον ενοικιαστή της Ποδογόρας (και των Λελόβων), ουδέποτε έλαβε βίαια μέτρα στην ενίσχυσή του, αλλά εκτέλεσε την εντολή της αστυν. Διεύθυνσης Πρέβεζας με πειθώ και διδασκαλία των κατοίκων και προστάτευσε με δικαιοσύνη τα δικαιώματα των κατοίκων των δύο μερών (τέλη Οκτωβρίου 1917). Επίσης αναφέρεται ότι η παραγωγή της Ποδογόρας (και των Λελόβων) σε αραβόσιτο είχε φτάσει περίπου σε 30.000 οκ. (τέλη Νοεμβρίου 1917) (Ο.π. φ. 55, υπφ. Ι, α.π. 4178 (α.π. 1252) κ.λ. έγγραφα υπόθεσης).

Λίγες μέρες αργότερα, τον ίδιο μήνα, ο αστυν. Σταθμάρχης Λελόβων ανέφερε στην αστυνομία της Φιλιπιάδας πως ο ενοικιαστής ισχυριζόταν ψευδώς ότι οι κάτοικοι της Ποδογόρας του καθυστερούσαν τη δεκάτη, γιατί με τις ενέργειες της αστυνομίας είχε εισπράξει τον Σεπτέμβριο όλο το καθυστερούμενο ποσό αραβοσίτου. Επιπλέον ο ενοικιαστής, πάλι ψευδώς, είχε καταγγείλει τους χωρικούς ότι αφάιρσαν προϊόντα από τους αγρούς κρυφά. Η καταγγελία είχε διατυπωθεί στον εισαγγελέα της Άρτας και το δικαστήριο επρόκειτο να αποφανθεί, ο δε αστυνόμος Λελόβων δεν θα συνέτρεχε στην είσπραξη γιατί τίποτε δεν καθυστερούνταν. Αντίθετα ο Κων. Νίκας, κάτοικος Πρέβεζας, είχε δηλώσει ότι του καθυστερούσαν τον φόρο στα όψιμα προϊόντα. Ο αστυνόμος της Φιλιπιάδας του απαγόρευσε να μεταφέρει από την αποθήκη της Ποδογόρας την είσπραξη, αλλά είχε αρχίσει ήδη η διανομή αραβοσίτου στους χωρικούς παραγωγούς. Ο Νίκας ζητούσε τουλάχιστον 2.000 οκ. Αραβοσίτου για τη σπορά του καθώς και τη μεταφορά τους (ό.π.π. φ. 35, ΙV. Α.π. 3209).

Σε έγγραφο του Ιουνίου του 1918 αναφέρεται ότι ο Νίκας ήταν και τη χρονιά αυτή ενοικιαστής δεκάτης και γεώμορου στην Ποδογόρα και ότι η διαφορά του με τους χωρικούς της διαρκούσε ακόμη (ό.π.π. φ. 35, υπφ. Ι, α.π. 8620).

Νοτιοδυτικά από την Ποδογόρα βρίσκονται τα Λέλοβα (σημ. Θεσπρωτικό), χτισμένα στις νοτιοανατολικές υπώρειες των Θεσπρωτικών ορέων και στην άκρη της ίδιας κοιλάδας. Το μεγάλο αυτό χωριό ήταν τσιφλίκι του δημοσίου (1914) (Χρ. Χρηστοβασίλης, ό.π.π.). στα Λέλοβα υπήρχαν βακουφικές και μοναστηριακές γαίες που είχαν έκταση οι μεν βοσκήσι-

μες στη θέση Λακκώματα 600 στρ., οι δε καλλιεργήσιμες πεδινές 513 ή 212 στρ. Η ιδιοκτησία αυτή ανήκε στο ναό των Γενεθλίων Θεοτόκου Λελόβων (1926) (ΔΓΝΠ, Βιβλίο του 1926, α.α. 31).

Στις αρχές Σεπτεμβρίου του 1917 ο αστυν. Διευθυντής Πρέβεζας Παπαδέλος διέταξε την αστυνομία Φιλιπιάδας να ενισχύσει άμεσα τους ενοικιαστές (γεωμόρου και δεκάτης) στα μιλιακικά χωριά της δικαιοδοσίας του, οι δε απειθύντες χωρικοί να συλλαμβάνονται και να οδηγούνται στον εισαγγελέα Άρτας. Ειδικά για τα Λέλοβα, όπου ενοικιαστής ήταν ο Γερ. Βαλλιανάτος, ο Παπαδέλος διέταξε την υφισταμένη υπηρεσία να συλλάβει τους απειθύντες και να καταστείλει την αναρχία πάση θυσία, έστω και αν χρειαστεί ενίσχυση (τέλη Σεπτεμβρίου 1917) (ΑΓΔΗ, φ. 55, υπφ. Ι, α.π. 4178 (α.π. 1252) κ.ά. έγγραφα υπόθεσης).

Όπως αναφέραμε πιο πάνω οι ενοικιαστές με τη συνδρομή της αστυνομίας είχαν αισχροκερδήσει σε βάρος των χωρικών και στα Λέλοβα, αλλά η αστυνομία Φιλιπιάδας διέψευσε τη χρήση βίας υπέρ των ενοικιαστών (Οκτώβριος 1917).

Οι κάτοικοι Λελόβων με αίτηση υπέβαλαν παράπονα κατά των ενοικιαστών, οι οποίοι εκείνο το έτος ήταν άπληστοι και αισχροκερδείς, «... απομυζώντας δε και την τελευταίαν ικμάδα του γεωργικού πληθυσμού, όστις ουδέν ελπίζει δια το μέλλον, αφού εν τω παρόντι κινδυνεύει απειλούμενος υπό θυέλλης μεγαλειτέρας ή κατά τον παρελθόντα αποκλεισμόν». Οι χωρικοί είχαν υποβάλει αίτηση και στον Ελευθ. Βενιζέλο στα μέσα του Ιουλίου, ζητώντας να καταβάλουν τους φόρους της δεκάτης και του γεωμόρου σε χρήμα. Όμως ο Βενιζέλος τους σύστησε να συμμορφωθούν στις έκτοτε συνήθειες «αποσοβουμένων ούτω ζητημάτων μεταξύ καλλιεργητών και ενοικιαστών κατά την σημερινήν περίστασιν, ην διέρχεται το ημέτερον έθνος». Οι χωρικοί συμμορφώθηκαν και τότε κατέβαλαν 25.000 οκ. Αραβόσιτο και 6.000 οκ. Σιτηρά (βρώμη και σιτάρι). Με 2 δραχμές ανά οκά στον αραβόσιτο και 1,50 στα σιτηρά, το ποσό που κέρδιζε ο ενοικιαστής ανερχόταν σε 56 χιλιάδες δραχ., που ήταν ο φόρος δεκάτης για τα λειβάδια. Η ενοικίαση της δεκάτης ανερχόταν στις 27 χιλιάδες δραχ., συνεπώς τότε είχαν κέρδος καθαρό 29 χιλιάδες δραχ. Όμως οι ενοικιαστές δεν αρκέστηκαν στο κέρδος αυτό, αλλά εξέδωσαν πρωτόκολλα εναντίον των χωρικών και ζήτησαν πενταπλάσιο φόρο, δηλ. ποσό 60 χιλ. δραχ. και κέρδος ανερχόμενο στις 89 χιλ. δραχ. Οι χωρικοί υποστήριξαν ότι οι ενέργειες αυτές ταίριαζαν σε βάρβαρο και όχι σε Έλληνα και χριστιανό. Επίσης ανέφεραν ότι «ο γεωργικός πληθυσμός ενεκρώθη από της λήψεως των πρωτοκόλλων τούτων. Πάσα εργασία διεκόπη. Η εντύπωση κακίστη ου μόνον εις την ημετέραν κοινότητα αλλά και εις τους γείτονας». Στα τέλη Οκτωβρίου είχαν κληθεί στο δικαστήριο 300 οικογένειες του χωριού. Τέλος, οι χωρικοί ήλπιζαν ότι ο κυβερν. αντιπρόσωπος

θα ερχόταν αρωγός, στα δεινοπαθήματά τους. Την αίτηση αυτή υπέγραψαν 43 χωρικοί με πρώτο τον Δημ. Λογοθέτη και λόγω έλλειψης χώρου παραλείφθηκαν 200 επιπλέον υπογραφές (Οκτ. 1917).

Λίγες μέρες αργότερα ο Γεώργιος Καλδάνης ως αντιπρόσωπος της κοινότητας Λελόβων, υπέβαλε υπόμνημα στον κυβερν. αντιπρόσωπο. Ο ίδιος είχε συντάξει και την προηγούμενη αίτηση και στο υπόμνημα προσθέτει και άλλα στοιχεία για την υπόθεση. Το χωριό τους αποτελούνταν από τριακόσιες και πλέον οικογένειες και ήταν «εθνικό κτήμα (ιμιλιάκ)». Οι χωρικοί είχαν διαφορά με τον ενοικιαστή της δεκάτης Αριστείδη Πανούση. Αυτός, αν και είχε εισπράξει τα νόμιμα, εξέδωσε τα πρωτόκολλα περί απόκρυψης και ζητούσε το πρόστιμο που προέβλεπε ο νόμος στην περίπτωση αυτή, με βάση γνωμοδότηση και πραγματογνωμοσύνη ενός γεωπόνου που εκτίμησε τις καλλιεργημένες εκτάσεις του χωριού τους χωρίς να λάβει υπ' όψιν τις καιρικές συνθήκες και την ανομβρία, αλλά τα εισοδήματα εύφορης εποχής και ομαλών περιστάσεων, όταν και ο σπόρος και τα μέσα ήταν άφθονα. Ως εκ τούτου οι χωρικοί τότε έτρεχαν δεξιά-αριστερά να βρούν δικηγόρους για τις ενστάσεις τους, «νεκρωθείσης ούτω της γεωργικής κινήσεως, εις την σημερινήν μάλιστα εποχήν και εποχήν καλλιεργείας των πρώϊμων χωραφίων». Κατά την άποψιν των χωρικών ο ενοικιαστής αισχροκερδούσε, γιαντό ζήτησαν να ληφθεί μέριμνα υπέρ του γεωργικού πληθυσμού, την απαλλαγή τους από τον ενοικιαστή και ο Γ. Καλδάνης ζήτησε οδηγία ως απεσταλμένος του χωριού του.

Οι ενέργειες του κυβερν. αντιπροσώπου στην υπόθεση ήταν θετικές. Ο Στεργιάδης ζήτησε από το Νομάρχη Πρέβεζας να παραστεί στο δικαστήριο και μια που οι κάτοικοι ανέρχονταν στους τριακόσιους, παρήγγειλε να «καταβληθεί πάσα επιμέλεια ίνα μη υπό τας σημερινάς περιστάσεις καταθλίβονται καλλιεργηταί προς όφελος επιχειρηματιών, οίτινες δεν δεικνύουσιν ενίστε την προσήκουσαν ευθύτητα απέναντι αμαθών και απροστατευτών χωρικών». Δεν εννοούσε υπέρβαση του νόμου, ούτε αδικία, «αλλά εντός των ορίων του νόμου δύναται πάντοτε ο δικαστής, οδηγούμενος από πνεύμα ευρύτερον, να δίδη προσφοροτέραν λύσιν εις διαφοράς, αίτινες είναι κυρίως προβλήματα κοινωνικά» (τέλη Οκτωβρίου 1917).

Στις αρχές Νοεμβρίου ο Σταΐκος, νομάρχης Πρέβεζας, πληροφόρησε τον Στεργιάδη ότι το διοικητικό δικαστήριο για την εκδίκαση των ενστάσεων που είχαν υποβάλλει οι καλλιεργητές των Λελόβων ενάντια στα πρωτόκολλα του ενοικιαστή είχε αρχίσει τις συνεδριάσεις του και ο ίδιος παραβρέθηκε (ό.π.π., φ. 40, υπφ. ΙΙ, α.π. 1754).

Το 1918 τα Λέλοβα, όπως και άλλα δημόσια κτήματα, είχαν εκμισθωθεί στους κατοίκους τους. Το ενοίκιο του 1917 για το συγκεκριμένο χω-

ριό είχε ίσως ανέλθει στις 28.000 δρχ., ενώ το 1918 ήταν αυξημένο (ό.π. φ. 56, υποφ. I, 102).

Νοτιοδυτικά από τα Λέλοβα συναντάται το χωριό Κρασιά ή Κρανεά, χτισμένο σε ορεινό έδαφος στις νοτιοανατολικές υπώρειες των Θεσπρωτικών ορέων. Η Κρασιά ήταν ιδιωτικό τσιφλίκι με ιδιοκτήτη τον Σαδίκ Πασά. Το κτήμα είχε 115 επίμορτους καλλιεργητές και η ετήσια παραγωγή του σε βρώμη ήταν 25.000 οκ., σε σιτάρι 20.000 οκ., σε κριθάρι 25.000 οκ. και σε καπνό ήταν 500 οκ. (Σεπτέμβριος 1913) (ό.π. φ.4, υπφ. III, 411, αρ. 18). Αλλού αναφέρεται ότι το τσιφλίκι αυτό ανήκε στον Σανδίκ και στον Φερίτ Βέν, που ήταν γιοί του Μπεχουντίν Βέν. Το αγρόκτημα περιελάμβανε οικίες, οικόπεδα, αγρούς, αγροκήπια, χειμαδιά και δύο δάση (βαλανώνες), ανήκε δε εξολοκλήρου στους μουσουλμάνους ιδιοκτήτες. Συνόρευε με τα χωριά Λέλοβα Φιλιπιάδας, Λούρο, Μουζάκα, Κάτω Κοτσανόπουλο, Ζερμή και Γκιόναλα Πρέβεζας, καθώς και με το χειμαδιά «Γόϊδι» του χωριού Ντάρα Φιλιπιάδας, το οποίο ανήκε στη Λειλά, θυγατέρα του Αβδουραχμάν Σεχρή (1924) (Σπουδ. ΙΝΧ, Κατάστιχο, σ. 120, 128).

Στην πηγή του 1926 ως ιδιοκτήτης της Κρασιάς αναφέρονται οι εξής: η Ασιγέ Σαδίκ Κοκκαλιάρη, ο Μεχμέτ Σαδίκ Κοκκαλιάρη, ο Χασάν Σαδίκ Κοκκαλιάρη, ο Εμίν Σαδίκ Κοκκαλιάρη, κάτοικοι Ιωαννίνων – είχαν δικηγόρο τον Σπ. Νίκα, το ελληνικό δημόσιο με εκπρόσωπο τον οικ. Έφορο Πρέβεζας Νικ. Νικολαΐδη. Η συνολική έκταση του κτήματος έφτανε τα 35.000 στρ. Ήταν ένα αγρόκτημα ορεινό και πετρώδες, γιατί καλλιεργούνταν μόνο 1.947 στρ. (αγροί, κήποι και άμπελλοι) με επίμορτους καλλιεργητές και άλλα 1.000 στρ. στη θέση «Βελάχα» μπορούσαν να καλλιεργηθούν. Η δασώδης και βοσκήσιμη έκταση κάλυπτε 2.000 στρ. Τα υπόλοιπα περίπου 30.000 στρ. ήταν ανεπίδεκτα καλλιέργειας και κατά τόπους περιείχαν αραιά άγρια δέντρα (ΔΓΝΠ, Βιβλίο του 1924, α.α. 4. Οι κύριοι ιδιοκτήτες που αναφέρονται στις πηγές ανήκουν στην μουσουλμανική κοινότητα).

Ο Μεχμέτ Βένς Σαδίκ Πασάς και ο Αρήφ Βένς Φερίτ Πασάς, κάτοικοι Ιωαννίνων, υπέβαλλαν αίτηση στον κυβερν. αντιπρόσωπο. Σ' αυτήν ανέφεραν ότι το τσιφλίκι Κρασιά τους ανήκε με επίσημους τίτλους και ότι οι καλλιεργητές, επωφελούμενοι από τις ανωμαλίες του 1917, δεν τους κατέβαλλαν το γεώμορο και ότι άφησαν ακαλλιεργητή μια έκταση από 1.500-2.000 στρ. και αυτό έβλαψε τους ίδιους αλλά και το δημόσιο. Επίσης οι χωρικοί κατέστρεψαν την μεγάλη χειμερινή βοσκή (κισλά) στο χωριό, που ήταν γνωστή με το όνομα «Μεσαριά». Οι μουσουλμάνοι αυτοί είχαν παρουσιαστεί στον Στεργιάδη όταν ήταν στην Πρέβεζα. Μαζί με την αίτηση υπέβαλλαν κατάλογο με ονόματα χωρικών, που άρπαζαν τους καρπούς και ζήτησαν να εκδοθεί διαταγή προς αυτούς ώστε να τους καταβάλουν το γεώμορο και να πάντουν να καταστρέφουν τη βοσκή τους. Από

τους δύο συνημμένους καταλόγους, ο πρώτος περιείχε 37 ονόματα καλλιεργητών με τα πρώιμα εισοδήματα (ποσά σε σιτάρι, κριθάρι, βρίζα, βρώμη και κουκιά) καθώς και 20 ονόματα χωρικών με πρώιμους καρπούς στο λειβάδι της Κρανιας (κριθή, βρίζα, κουκιά), στον οποίο σημειώθηκε ποιος κατέβαλε τα δικαιώματα του ιδιοκτήτη. Ο δεύτερος αναγράφει 62 ονόματα χωρικών με ποσά σε οκάδες όψιμου αραβόσιτου και τρία ονόματα με διάφορα ποσά σε οκάδες όψιμου αραβόσιτου και τρία ονόματα με διάφορα ποσά σε σταφύλια και 10.000 οκ. χλωρό βαλανίδι, στον οποίο ο Δ. Χ. Τασιούλας, ο γραμματικός Χρ. Σταύρος και ο αγροφύλακας Χρίστος Δ. Γιαννάκης βεβαίωσαν ότι οι καλλιεργητές εκείνοι έλαβαν τα ποσά αυτά και δεν κατέβαλαν το τρίτο (γεώμορο) στον ιδιοκτήτη (τέλη Σεπτ. 1917).

Προς τα τέλη Οκτωβρίου η διοίκηση αποφάσισε να μεταβεί στην Κρανια ένας ανθυπασπιστής, όμως για άλλο λόγο. Ο Στεργιάδης έστειλε στην αστυνομία Φιλιπιάδας τον ανθυπ. Λυράκη με επιστολή του διοικητή χωροφυλακής Ιωαννίνων για ενέργειες προς εκτέλεση της εντολής. Χαρακτηριστικό είναι το επείγον μήνυμα του Στεργιάδη: «Θα θεωρήσω ότι προσφέρετε ιδιαίτερον υπηρεσίαν εις το έργον δια το οποίον εστάλην εδώ εις την Ήπειρον εάν καθαρίσετε λυκοφωλιάν Κρανιας». Λίγες μέρες αργότερα ο αστυνόμος Φιλιπιάδας Σοφιανός ανέφερε στη διοίκηση ότι εκτέλεσε στην Κρανια ασφαλώς, ταχέως και πλήρως τη διαταγή του Στεργιάδη. Όσο ήταν εκεί, εξανάγκασε όλους τους λιποτάκτες της να προσέλθουν και τους έστειλε στα Ιωάννινα, επρόκειτο δε να συλλάβει ακόμη τρεις φυγόδικους που υπολείπονταν (ΑΓΔΗ, φ. 35, υπφ. IV, α.π. 1826, 1572).

Στην περιφέρεια του χωριού που γειτνιάζει με τα Λέλοβα εντοπίζονται τα αγροκτήματα Ρουπακιά, Μεσαριά και Αλογομυλή (ή Γλυκομυλή). Και τα τρία ανήκαν στο ελληνικό δημόσιο. Η Ρουπακιά είχε έκταση πάνω-κάτω 1.500 στρ., που κατανέμονταν σε 800 στρ. πεδινά και καλλιεργήσιμα, σε 500 στρ. μη καλλιεργήσιμα, τα δε υπόλοιπα αποτελούσαν το δάσος Ρουπακιάς. Από τα 2.575 στρ. της Μεσαριάς, 2.000 στρ. ήταν βοσκήσιμα και 575 στρ. καλλιεργήσιμα. Το κτήμα Αλογομυλή, συνεχόμενο στο λειβάδι Λακκώματα (600 στρ.) των Λελόβων, εκτεινόταν σε 2.500 στρ. μη καλλιεργήσιμα. Εκτός από τα 800 στρ. της Ρουπακιάς, άλλα 1.000 στρ. καλλιεργούμενα διανεμήθηκαν στους κληρούχους κατοίκους της Κρανιας (1926) (ΔΓΝΠ, Βιβλίο του 1926, α.α. 29.32.39).

Νοτιοανατολικά από την Κρανια και τα Λέλοβα εντοπίζεται η λίμνη Μαυρή και στα βόρεια της η μονή Παναγίας Καστρί. Η τοποθεσία είναι ως επί το πλείστον πεδινή και εκεί υπήρχε το αγρόκτημα Μπόϊδα-Μαυρή. Αυτό είχε ιδιοκτήτη τον ναό του Προφήτη Ηλία και έκταση 4.063 στρ. καλλιεργούμενα. Επιπλέον 1.200 στρ. έκταση μη καλλιεργήσιμη υπό την ονομασία «Καστρί», είχαν συγχωνευτεί στο αγρόκτημα και ανήκαν στη μονή Παναγίας Καστρί (1926) (ό.π.π., α.α. 30).

Νοτιοδυτικά από το χωριό Παντάνασσα βρίσκεται το χωριό Ρωμιά, χτισμένο πάνω από τη δεξιά όχθη του Λούρου και κοντά στην εθνική οδό σε χαμηλό ύψωμα. Αυτό ήταν ιδιωτικό τσιφλίκι με ιδιοκτήτη τον Πύρρο Καραπάνο, που είχε αντιπρόσωπο τον δικηγόρο Περ. Τόλια. Το αγρόκτημα είχε έκταση 4.500 στρ., από τα οποία 2.115 στρ. ήταν καλλιεργήσιμα (Μάιος 1927) (ΑΓΝΠ, Βιβλίο του 1927, α.α. 3).

Στο βόρειο άκρο της υποδιοίκησης Πρέβεζας βρίσκεται το χωριό Ρουσιάτσα (μετονομάστηκε σε Πολυστάφυλλο), χτισμένο σε πεδινό έδαφος δίπλα ακριβώς από την αριστερή κοίτη του Αχέρωντα ποταμού και κοντά στις βόρειες απολήξεις των Θεσπρωτικών ορέων. Αυτό ήταν δημοσίο κτήμα (1914) (Χρ. Χρηστοβασίλης) και παρέμεινε τέτοιο τουλάχιστον έως το 1919 (Σπουδαστήριο ΙΝΧ, Κατάστιχο, σελ. 20).

(Βραχυγραφίες: ΑΓΔΗ= Αρχείο Γενικής Διοίκησης Ηπείρου, φ.=φάκελος, υπφ.=υποφάκελος, Σπουδαστήριο=Αρχείο Σπουδαστηρίου Ιστορίας Νεωτέρων Χρόνων ΙΝΧ, ΔΓΝΠ= Διεύθυνση Γεωργίας Νομαρχίας Πρέβεζας - τμήμα Εποικισμού).

Άλλες πληροφορίες, γραπτές ή προφορικές για τούτα τα δύσκολα χρόνια δεν διασώθηκαν. Το 1919 δημοσιεύθηκε στο ΦΕΚ της 14-8-1919, τεύχος Α', αριθ. Φύλλου 181 ο νόμος:

«Περί συστάσεως δήμων και κοινοτήτων εν τω νομώ Πρεβέζης: έχοντες υπ' όψει τα άρθρα 1-6 του νόμου 1051 της 13 Νοεμβρίου 1917 περί συστάσεως και διοικήσεως δήμων και κοινοτήτων εν ταις Νέαις Χώραις, προτάσει του Ημετέρου επί των Εσωτερικών Υπουργού, απεφασίσαμεν και διατάσσομεν:

Αναγνωρίζεται Κοινότης εν τω αυτώ νομώ ο συνοικισμός Νικολίτσι υπό το όνομα «Κοινότης Νικολίτσι» και με έδραν τον ομώνυμον συνοικισμόν.

Προς την κοινότητα Νικολιτσίου ενούται και οι συνοικισμοί Ντάρα και Νάσσαρη.

Εν Αθήναις τη 7 Αυγούστου 1919

Αλέξανδρος (Βασιλεύς)

Ο επί των εσωτερικών Υπουργός

Κ. Δ. Ρακτιβάν».

Με το Δ. 2-3-1926 ΦΕΚ Α' 81/126 «απεσπάσθη της κοινότητος ο συνοικισμός «Νάσσαρη».

Με το Δ. 1-4-1927 ΦΕΚ Α' 76/1927 «ο Συνοικ. "Ντάρα" μετονομασθεί «Ελλά».

Με το Δ. 8-3-1931 ΦΕΚ Α' 59/1931 «ο Συνοικ. "Ελλά" αναγνωρίσθηκε σε κοινότητα».

Με το Β.Δ. 30-1-1939, ΦΕΚ Α' 53/1939 «η καταργηθείσα κοινότης Ελλ-

άς προσαρτήθηκε ως συνοικισμός Ελαίας και συνοικισμός Πλατανίων στην κοινότητα Νικολιτσίου».

Το χωριό Ελαία ήταν για δεκαετίες προσαρτημένο στην κοινότητα Νικολιτσίου, από την οποία δεν έτυχε και του ανάλογου ενδιαφέροντος. Έτσι οι κάτοικοι πάλευαν μόνοι τους, πάντα νόμιμα, να ανταπεξέλθουν στις δυσκολίες και τα προβλήματα του συνοικισμού. Και πολλές φορές έφταναν σε τέτοια αγανάκτηση, που απευθύνονταν κατευθείαν στην Νομαρχία Πρεβέζης με αιτήσεις τους. Όπως στις 20-8-1984, που με αίτησή τους προς τον Νομάρχη, 35 κάτοικοι του οικισμού Πλατανίων ζητούσαν την ικανοποίηση των αυτονόητων. Δρόμο, πλατεία, παραχώρηση απαραίτητης κοινοτικής έκτασης για τη δημιουργία Γυμναστηρίου κ.λ.π.

Αλλά και μεμονωμένα αγωνίζονταν. Παράδειγμα ο Σωκράτης Ελ. Στράτης, περί το 1985, κατάφερε με πλείστες ενέργειες, ακόμη και μηνύσεις, να απομακρυνθούν τα κοπάδια ζώων μέσα από το χωριό, σε εύλογη απόσταση από το τελευταίο σπίτι.

Πάντα οι κάτοικοι της Ελαίας προσπαθούσαν μόνοι τους να βοηθήσουν τους συνανθρώπους τους και κατ' επέκταση να λύσουν τα προβλήματα του χωριού τους. Μέσα από τις γενικές συνελεύσεις, τις συζητήσεις και τους συλλόγους κατάφεραν να ανεβάσουν το επίπεδο του χωριού εκεί που είναι σήμερα. Και πρώτοι, απ' όλα τα γύρω χωριά, κατάλαβαν ότι για περισσότερη ανάπτυξη έπρεπε να συνενωθούν όλες οι κοινότητες της Λάκκας Σουλίου. Έτσι από το 1977 έκαναν το πρώτο βήμα για συνένωση, πριν ακόμη υπάρξει ούτε σαν σκέψη σε κανένα μέρος της χώρας. Σε αίτησή τους έγραψαν προς τον Νομάρχη Πρέβεζας:

«Αίτηση εκλογέων κατοίκων

του Συνοικισμού Ελαίας κοινότητας Νικολιτσίου:

«Περί προσαρτήσεως του Συνοικισμού Ελαίας Νικολιτσίου στο Δήμο Θεσπρωτικού».

Σας γνωστοποιούμε ότι οι υπογραφόμενοι κάτοικοι του Συνοικισμού λάβαμε την απόφαση και επιθυμούμε να προσαρτηθεί ο συνοικισμός μας στο Δήμο Θεσπρωτικού για τους εξής λόγους:

1. Η εξυπηρέτησή μας σαν Δημότες Θεσπρωτικού συνδυάζεται απόλυτα με την εξυπηρέτησή μας από τις Δημόσιες Υπηρεσίες, που εδρεύουν στο Θεσπρωτικό, δηλ. από το Αστυνομικό τμήμα, Δημόσιο ταμείο, Αγροτικό ιατρείο, Υποθηκοφυλακείο-Συμβολαιογραφείο, Ταχυδρομείο, Ο.Τ.Ε., Γυμνάσιο κ.λ.π., καθώς και με την καθημερινή μας σχεδόν μετάβαση για ψώνια.

2. Βρίσκεται στη φορά της κατευθύνσεώς μας προς Πρέβεζα, Άρτα, Ιωάννινα, Αθήνα και διαθέτει πρακτορείο ΚΤΕΛ.

3. Το Νικολίτσι βρίσκεται στην αντίθετη κατεύθυνση και χάνουμε πολύτιμο χρόνο για την εξυπηρέτησή μας.

4. Η δυσαρέσκειά μας από την κοινότητα Νικολιτσίου είναι γενική και φανερή, από την παραμέληση των έργων κοινής ωφελείας του συνοικισμού μας (ύδρευση, άρδευση, δρόμοι, νεκροταφείο κ.λ.π.).

...επειδή η πλειοψηφία των εκλογέων επιθυμούν την προσάρτηση στο Δήμο Θεσπρωτικού, όπως προβλέπουν οι διατάξεις του άρθρου 4 του Π. Δ. 933/1975 (του Δημοτικού και Κοινοτικού κώδικα) σας παρακαλούμε να γίνουν οι απαραίτητες ενέργειες...».

Ακολουθούν 64 υπογραφές των πρωτοπόρων, για την εποχή, εκλογέων του συνοικισμού:

α/α ονοματεπώνυμο

- 1 Βασίλειος Κ. Δρόσος
- 2 Βασιλική, σύζ. Β. Δρόσου
- 3 Ελευθέριος Χ. Στράτης
- 4 Κωνσταντώ, σύζ. Ε. Στράτη
- 5 Φίλιππος Κ. Δρόσος
- 6 Αικατερίνη, σύζ. Φ. Δρόσου
- 7 Ιωάννης Β. Δρόσος
- 8 Βασιλική, σύζ. Ι. Δρόσου
- 9 Κων/νος Β. Δρόσος
- 10 Δήμητρα, σύζ. Κ. Δρόσου
- 11 Χρίστος Φ. Δρόσος
- 12 Ελένη, σύζ. Χ. Δρόσου
- 13 Βασίλειος Ε. Ζήκος
- 14 Αναστάσιος Κ. Παππάς
- 15 Ευγενία, σύζ. Αν. Παππά
- 16 Σπυρίδων Κ. Μάρκου
- 17 Λαμπρινή, σύζ. Σπ. Μάρκου
- 18 Ευγενία, σύζ. Κ. Μάρκου
- 19 Βασιλική, σύζ. Π. Παππά
- 20 Βασίλειος Κ. Παππάς
- 21 Ευφροσύνη, σύζ. Β. Παππά
- 22 Κων/νος Ε. Θωμάς
- 23 Ευάγγελος Σπ. Θωμάς
- 24 Βασίλειος Β. Θωμάς
- 25 Ελένη, σύζ. Β. Θωμά
- 26 Λαμπρινή, σύζ. Β. Θωμά
- 27 Αναστάσιος Θ. Ντάουλας
- 28 Σταυρούλα, σύζ. Αν. Ντάουλας
- 29 Θεόδωρος Ι. Ντάουλας
- 30 Κων/νος Απ. Αποστόλου
- 31 Δήμητρα, σύζ. Απ. Αποστόλου
- 32 Θωμάς Β. Θωμάς

α/α ονοματεπώνυμο

- 33 Χρυσόστομος Χ. Γιώτης
- 34 Δημήτριος Αθ. Στράτης
- 35 Κωνσταντώ, σύζ. Δ. Στράτη
- 36 Ευαγγελινή Χρυσ. Γιώτη
- 37 Αθηνά, σύζ. Αθ. Γιώτη
- 38 Χρίστος Β. Θωμάς
- 39 Γιαννούλα, σύζ. Χ. Θωμά
- 40 Σπυρίδων Κ. Στράτης
- 41 Αθηνά, σύζ. Β. Ζήκου
- 42 Αθανάσιος Κ. Στράτης
- 43 Αρετή, σύζ. Α. Στράτη
- 44 Βασιλική, σύζ. Π. Παππά
- 45 Κωνσταντίνος Β. Στράτης
- 46 Δημήτριος Κ. Στράτης
- 47 Παναγιώτα, σύζ. Δ. Στράτη
- 48 Χριστίνα, σύζ. Σ. Στράτη
- 49 Μίχος Ν. Μίχος
- 50 Όλγα, σύζ. Μ. Μίχου
- 51 Δημήτριος Κ. Δρόσος
- 52 Κωνσταντίνος Δ. Δρόσος
- 53 Στρατής Κ. Βασίλειος
- 54 Ευγενία Β. Στράτη
- 55 Δρόσος Β. Ευάγγελος
- 56 Φρειδερίκη, σύζ. Θ. Δρόσου
- 57 Θεόδωρος Θ. Δρόσος
- 58 Σπυρίδων Β. Σπύρου
- 59 Θεόδωρος Θ. Ντάουλας
- 60 Βασιλική, σύζ. Θ. Ντάουλα
- 61 Σωκράτης Ελ. Στράτης
- 62 Ζήκος Σωκ. Ζήκος
- 63 Ναπολέον Β. Δρόσος
- 64 Παρασκευή, σύζ. Ν. Δρόσου



Η πρωτοβουλία της κίνησης ήταν του Βασιλείου Κ. Δρόσου.

Στην αίτηση απάντησε ο Νομάρχης Γ. Γιαννόπουλος στις 31-1-1978 ως εξής:

«...σας πληροφορούμε ότι σύμφωνα με τις διατάξεις του άρθρου 6 του Δημοτικού και Κοινοτικού κώδικα (Π. Δ. 933/75) οι υπογραφές, η ταυτότητα και η ιδιότητα του εκλογέως κατοίκου βεβαιούται από τον ιερέα κ.λ.π... και το γνήσιον της υπογραφής του ιερέως κυρούται από τον ειρηνοδίκη. Στην εν λόγω αίτησή σας δεν υπάρχει η κατά τα ανωτέρω βεβαίωση του ιερέα κ.λ.π... και επομένως η αίτησή σας αυτή, δεν μπορεί να εξαιτασθεί περαιτέρω».

Έτσι για γραφειοκρατικούς, κυρίως, λόγους, αλλά και την πίεση Νικολιτσιωτών ιθυνόντων, ναυάγησε η προσπάθεια.

Στις 4-3-1994, εβδομνηταδύο (72) κάτοικοι της Ελαίας επανήλθαν με τα ίδια αιτήματα και θεωρημένο το γνήσιο των υπογραφών από τον ειρηνοδίκη Θεσπρωτικού Σταύρο Χαλκιά και βεβαίωση του προέδρου Νικολιτσίου Πανούση Θωμά, ότι όλοι είναι εκλογείς κάτοικοι των συνοικισμών Ελαίας και Πλατανίων.

Αξίζει να παρατεθούν τα ονόματα των αιτούντων Νταρανιτών:

α/α ονοματεπώνυμο

- 1 Σπυρίδων Κ. Μάρκου
- 2 Λαμπρινή, σύζ. Σπ. Μάρκου
- 3 Ουρανία Σπ. Μάρκου
- 4 Δημήτριος Αθ. Στράτης
- 5 Κωνστάντω, σύζ. Δ. Στράτη
- 6 Βαρβάρα, σύζ. Θ. Θωμά
- 7 Θωμάς Β. Βασιλείου
- 8 Θεοχάρης Μιχ. Μίχος
- 9 Πανάγιω, σύζ. Θεοχ. Μίχου
- 10 Βασίλειος Ευ. Ζήκος
- 11 Κων/νος Β. Στράτης
- 12 Αικατερίνη, σύζ. Στ. Θωμά
- 13 Μιχαήλ Θεοχ. Μίχος
- 14 Ευαγγελί, σύζ. Χρ. Ντάουλα
- 15 Σταυρούλα, σύζ. Αν. Ντάουλα
- 16 Αναστάσιος Θ. Ντάουλας
- 17 Μαριάνθη, σύζ. Χρ. Κίτσι
- 18 Σπυρίδων Κ. Στράτης
- 19 Χριστίνα, σύζ. Σπ. Στράτη
- 20 Λεωνίδας Αν. Δρόσος ή Παππάς
- 21 Αικατερίνη, σύζ. Λεων. Παππά
- 22 Αθανάσιος Χρυσ. Γιώτης
- 23 Ευάγγελος Χρ. Θωμάς

α/α ονοματεπώνυμο

- 37 Αικατερίνη Χριστοφ. Τζόλου
- 38 Καληρόη, σύζ. Χρ. Τζόλου
- 39 Δημήτρω, σύζ. Απ. Αποστόλου
- 40 Νικόλαος Β. Ζήκος
- 41 Χαράλαμπος Β. Δρόσος
- 42 Χρήστος Φ. Δρόσος
- 43 Ελένη, σύζ. Χρ. Δρόσου
- 44 Λαμπρινή, σύζ. Χρ. Βάσιου
- 45 Ελευθέριος Β. Θωμάς
- 46 Ελένη, σύζ. Β. Θωμά
- 47 Βασίλειος Β. Θωμάς
- 48 Κλεονίκη Αν. Ντάουλα
- 49 Κωνσταντίνος Απ. Αποστόλου
- 50 Δημητρούλα, σύζ. Κ. Αποστόλου
- 51 Ευάγγελος Β. Δρόσος
- 52 Λαμπρινή Γ. Σακκά
- 53 Χρήστος Αν. Ντάουλας
- 54 Κωνστάντω, σύζ. Ελ. Στράτη
- 55 Χαράλαμπος Ελ. Στράτης
- 56 Γρηγόριος Αθ. Στράτης
- 57 Θεόδωρος Ι. Ντάουλας
- 58 Βασιλική, σύζ. Ι. Δρόσου
- 59 Ιωάννης Β. Δρόσος

24 Αικατερίνη, σύζ. Ευ. Θωμά  
25 Γιαννούλα, σύζ. Χρ. Θωμά  
26 Ειρήνη Β. Ζήκου  
27 Σταύρος Ν. Θωμάς  
28 Κων/νος Ευ. Θωμάς  
29 Χρήστος Αν. Βάσιος  
30 Παναγιώτης Αθ. Στράτης  
31 Βασίλειος Κ. Στράτης  
32 Αθηνά, σύζ. Β. Ζήκου  
33 Ευαγγελή, σύζ. Β. Στράτη  
34 Χρήστος Β. Θωμάς  
35 Χριστόφορος Δ. Τζόλος  
36 Αλέξανδρος Ι. Ντάουλας

60 Ιωάννης Δ. Δρόσος  
61 Απόστολος Χριστοφ. Τζόλος  
62 Κων/νος Β. Δρόσος  
63 Κων/νος Γ. Σακκάς  
64 Αθανάσιος Κ. Στράτης  
65 Βασιλική Αθ. Στράτη  
66 Αρετή, σύζ. Αθ. Στράτη  
67 Παναγιώτα Αθ. Στράτη  
68 Στρατούλα Χρ. Βάσιου  
69 Ζήκος Σωκ. Ζήκος  
70 Δημήτρω, σύζ. Ζ. Ζήκου  
71 Χρήστος Β. Νάσης  
72 Δήμητρα, σύζ. Κ. Δρόσου

Στις 5-4-1994, 24 κάτοικοι του συνοικισμού Πλατανίων υπέβαλλαν τα ίδια αιτήματα στην ίδια Αρχή. Ο Κων/νος Β. Δρόσος πρωτοστάτησε στη νέα κίνηση.

Οι αιτούντες «Γκαλιμπακιώτες» ήταν:

α/α ονοματεπώνυμο  
1 Κων/νος Β. Δρόσος  
2 Δήμητρα, σύζ. Κ. Δρόσου  
3 Ιωάννης Β. Δρόσος  
4 Βασιλική, σύζ. Ι. Δρόσου  
5 Αλέξανδρος Ι. Ντάουλας  
6 Χαράλαμπος Β. Δρόσος  
7 Δημήτριος Αθ. Στράτης  
8 Κωνσταντώ, σύζ. Δ. Στράτη  
9 Θωμάς Β. Θωμάς  
10 Βαρβάρα, σύζ. Θ. Θωμά  
11 Χριστόφορος Δ. Τζόλος  
12 Καληρρόη, σύζ. Χριστ. Τζόλου  
α/α ονοματεπώνυμο

13 Απόστολος Χρ. Τζόλος  
14 Κλεονίκη, σύζ. Ι. Δρόσου  
15 Ιωάννης Δ. Δρόσος  
16 Χρήστος Β. Νάσης  
17 Χρήστος Αν. Βάσιος  
18 Λαμπρινή, σύζ. Χρ. Βάσιου  
19 Ελένη, σύζ. Χρ. Δρόσου  
20 Χρήστος Φ. Δρόσος  
21 Χαράλαμπος Ελ. Στράτης  
22 Μαριάνθη, σύζ. Χρ. Κίτση  
23 Θεοδώρα, σύζ. Γρ. Στράτη  
24 Γρηγόριος Αθ. Στράτης

Στις 16-4-1994, σε συνεδρίαση του Δημοτικού Συμβουλίου Θεσπρωτικού (πρακτικό 5/1994, Δήμαρχος Δημ. Σιώρος) αποφασίζεται:

«Συναινεί να γίνει η προσάρτηση του συνοικισμού Πλατανίων της κοινότητας Νικολιτσίου στο Δήμο Θεσπρωτικού. Παρακαλείται η Νομαρχία να προβεί στις απαιτούμενες ενέργειες για την ολοκλήρωση της διαδικασίας προσαρτήσεως».

Στις 22-4-1994 ο Δήμος Θεσπρωτικού ενημερώνει την κοινότητα Νικολιτσίου:

«Υποβολ. Της υπ' αριθμ. 35/1994 απόφασης του Δημοτικού Συμβουλίου που αφορά: προσάρτηση συνοικισμού Πλατανίων της Κοινότητας

Νικολιτσίου Ν. Πρέβεζας. Η από 5/4/1994 αίτηση των κατοίκων συνοικισμού Ελαίας κοινότητας Νικολιτσίου. Σας υποβάλλουμε την παραπάνω απόφαση του Δ.Σ. μαζί με το αποδεικτικό δημοσίευσης αυτής και σας παρακαλούμε για τον σχετικό έλεγχο».

Στις 27-5-1994 η Νομαρχία απέστειλε το παρακάτω έγγραφο στην κοινότητα Νικολιτσίου:

«Προκήρυξη: έχοντας υπ' όψιν:

1. Τις διατάξεις του άρθρου 5 παρ. 2 και 7 παρ. 1 και 2 του Π. Δ/τος 323/89 (Δ.Κ.Κ.)

2. Τις από 4-3-1994 και 5-4-1994 αιτήσεις κατοίκων εκλογέων, των συνοικισμών Ελαίας και Πλατανίων, αντίστοιχα, της κοινότητας Νικολιτσίου, για την προσάρτηση του συνοικισμού τους στο Δήμο Θεσπρωτικού.

3. Την σύμφωνη γνώμη του Δήμου Θεσπρωτικού, που διατυπώθηκε στις αρ. 34/1994 και 35/1994 αποφάσεις του Δ. Σ. του, αντίστοιχα.

4. Την αρ. Εσ. 3567/17-4-94 απόφασή μας, με την οποία έγινε η συγκρότηση του γνωμοδοτικού συμβουλίου του άρθρου 8 του ίδιου ως άνω κώδικα, όπως τροποποιήθηκε με τις ΕΣ. 4597/9-5-91 και ΕΣ. 12609/12-12-91 όμοιές μας.

5. Το γεγονός ότι οι ανωτέρω αιτούντες είναι πλέον του 50% των εκλογέων κατοίκων, που προβλέπεται από τις ανωτέρω διατάξεις.

Αποφασίζουμε: καλούμε κάθε εκλογέα του Δήμου Θεσπρωτικού, της κοινότητας Νικολιτσίου καθώς και των Συν/μών Ελαίας και Πλατανίων να υποβάλλει ένσταση μέσα σε 15 ημέρες, για την αιτούμενη προσάρτηση των Συν/μών Ελαίας και Πλατανίων στο Δήμο Θεσπρωτικού.

Ο Νομάρχης Φίλιππος Τσουμάνης».

Στις 27-5-1994 η Νομαρχία έστειλε το παρακάτω έγγραφο στην κοιν. Νικολιτσίου:

«Αριθ. Πρωτ ΕΣ. 3609

Αποστολή προκήρυξης: Σας στέλνουμε, συνημμένα, ταυτάριθμη προκήρυξή μας, περί προσαρτήσεως των Συν/μών Ελαίας και Πλατανίων στο Δήμο Θεσπρωτικού και παρακαλούμε να τη δημοσιεύσετε στα δημοσιότερα μέρη της κοινότητάς σας, καθώς και των συν/μών Ελαίας και Πλατανίων με αποδεικτικό τοιχοκολλήσεως, το οποίο να μας υποβάλλετε αυθημερόν. Ο Νομάρχης Φίλιππος Τσουμάνης».

Στις 30-8-1994 υποβλήθηκε στη Νομαρχία δήλωση πέντε κατοίκων του Συν/μού Πλατανίων, με την οποία ανακαλούσαν την προηγούμενη, από 5-4-1994, αίτησή τους, με την υπόσχεση από παράγοντες της κοινότητας μικροεξυπηρετήσεων (διορισμό εγγονών στο Δημόσιο κ.λ.π.). Κατόπιν τούτου συνεδρίασε το γνωμοδοτικό Συμβούλιο όπως φαίνεται στο έγγραφο:

«ΠΡΑΚΤΙΚΟ 1/1994

Συνεδριάσεως Γνωμοδοτικού Συμβουλίου του άρθρου 8 του ΠΔ/τος 323/89 «περί δημοτικού και κοινοτικού κώδικα».

Στην Πρέβεζα και στο Γραφείο του κ. προέδρου Πρωτοδικών Πρέβεζας σήμερα την 25ην του μηνός Νοεμβρίου 1994, ημέρα της εβδομάδος Παρασκευή και ώρα 9.30 π.μ. συνήλθε το γνωμοδοτικό Συμβούλιο του άρθρου 8 του Δημοτικού και Κοινοτικού κώδικα κατόπιν της από 15-11-1994 προσκλήσεως του προέδρου αυτού, στο οποίο και παρέστησαν οι κάτωθι:

- 1) Γεώργιος Μάνιας, πρόεδρος Πρωτοδικών Πρέβεζας, ως πρόεδρος.
- 2) Νικόλαος Πολίτης, Δ/ντής Εσωτερικών της Νομ. Πρέβεζας.
- 3) Άννα Σούλια, αναπληρώτρια δ/ντού Τεχν. Υπηρεσιών Νομαρχίας.
- 4) Χριστόφορος Λουκάς, πρόεδρος κοινότητας Βράχου.
- 5) Χαράλαμπος Δημάκας, πρόεδρος κοιν. Καστρίου, ως μέλη.

Από τη συνεδρίαση απουσίαζαν οι: α) Σωτήριος Παππάς, πρ. κοιν. Κυψέλης και β) Ευάγγελος Δράκος, πρ. κοιν. Κορώνης, καίτοι κλήθηκαν νόμιμα.

Γραμματέας του Συμβουλίου παρέστη η υπάλληλος της Δ/νσης Εσωτερικών, Ερμιόνη Κιουτσούκη.

Αρχομένης της Συνεδριάσεως του Συμβουλίου, ο πρόεδρος θέτει υπ' όψη αυτού το μοναδικό στην πρόσκληση θέμα «Προσάρτηση Συνοικισμών Ελαίας και Πλατανίων της κοινότητας Νικολιτσίου στο Δήμο Θεσπρωτικού», σύμφωνα με τις δ/ξεις των άρθρων 5,6,7, και 8 του ως άνω ΠΔ/τος.

Η κοινότητα Νικολιτσίου, σύμφωνα με την απογραφή του 1991, έχει 540 κατοίκους και αποτελείται από τους εξής τρεις συνοικισμούς:

- 1) Νικολίτσι με 398 κατ.
- 2) Ελαία με 89 κατ.
- 3) Πλατάνια με 53 κατ.

Με την από 4-3-1994 αίτησή τους 46 εκλογείς κάτοικοι του συνοικισμού Ελαίας επί συνόλου 62 και 26 εκλογείς κάτοικοι του συν/σμού Πλατανίων επί συνόλου 39, σύμφωνα με την επ' αυτής επισημείωση του προέδρου της κοινότητας των ανωτέρω συνοικισμών, ζήτησαν την προσάρτηση του Συνοικισμού Ελαίας, ως εκ του περιεχομένου της αίτησης, στο Δήμο Θεσπρωτικού.

Επίσης με την από 5-4-94 όμοια αίτησή τους 24 κάτοικοι του συν/σμού Πλατανίων ζητούν και αυτοί την προσάρτηση του Συν/σμού τους στο Δήμο Θεσπρωτικού επί συνόλου 39 εκλογέων κατοίκων.

Ο Δήμος Θεσπρωτικού με τις αριθ. 34/94 και 35/94 αποφάσεις του Δημοτικού συμβουλίου συναινεί να γίνει προσάρτηση των Συν/σμών Ελαίας και Πλατανίων της κοινότητας Νικολιτσίου στο δήμο Θεσπρωτικού.

Στις 30-8-94 υποβλήθηκε στην Νομαρχία δήλωση 5 κατοίκων του Συν/σμού Πλατανίων, με την οποία ανακαλούν την προηγουμένη από

5-4-94 αίτησή τους, για προσάρτηση του συνοικισμού τους στο δήμο Θεσπρωτικού, δικαίωμα το οποίο μπορούν να ασκήσουν μέχρι την προηγούμενη έκδοσης του οικείου πδ/τος (απόφαση Σ. τ. Ε. 731/1958).

Ως εκ τούτου μετά την ανωτέρω ανάκληση οι εναπομείναντες 19 εκλογείς του συν/σμού Πλατανίων, που υπογράφουν την αίτηση, δεν συγκεντρώνουν το προβλεπόμενο ποσοστό του 50% για την αιτούμενη μεταβολή και γι' αυτό η εν λόγω αίτηση μη πληρούσα τις τυπικές προϋποθέσεις δεν μπορεί να ληφθεί υπ' όψη για περαιτέρω διαδικασία και θα πρέπει να απορριφθεί ως νόμω αβάσιμης.

Εναπομένει επομένως για περαιτέρω εξέταση η υποβληθείσα από 4-3-94 κοινή αίτηση των κατοίκων εκλογέων των συν/σμών Ελαίας και Πλατανίων που συγκεντρώνει τις προβλεπόμενες τυπικές προϋποθέσεις μόνο για τον συν/σμό Ελαίας και καθόσον αφορά τους υπογράφοντες εκλογείς του συν/σμού αυτού, σύμφωνα με τις προαναφερόμενες διατάξεις του ΔΚΚ και τις δ/ξεις του άρθ. 2 του π.δ. 328/1981 και όχι του συν/σμού Πλατανίων παρά την υπογραφή αυτής από τους εκλογείς κατοίκους του συν/μού αυτού, την προσάρτηση του οποίου δεν ζητούν.

Δοθέντος ότι ο πληθυσμός της κοινότητας Νικολιτσίου είναι κατώτερος τω 1.500 κατ., στοιχείο που αυτό καθ' εαυτό αποκλείει την αιτούμενη μεταβολή θα πρέπει να εξετασθεί περαιτέρω, αν συντρέχουν ιδιαίτερα σοβαροί λόγοι δικαιολογούντες την απόφαση των υπ' όψη συν/μών (ανωτέρω απόφαση Σ.τ.Ε. 731/1958).

Μετά από τα ανωτέρω: το Συμβούλιο Γνωμοδοτεί:

1) Όπως απορριφθεί η από 5-4-94 αίτηση των εκλογέων κατοίκων του Συν/σμού Πλατανίων της κοιν. Νικολιτσίου, για τους αναφερόμενους στο σκεπτικό του παρόντος λόγους και

2) Να γίνει δεκτή, προς περαιτέρω εξέταση η από 4-3-94 αίτηση των κατοίκων εκλογέων των συν/σμών Ελαίας της κοιν. Νικολιτσίου, ως έχουσα τις τυπικές προϋποθέσεις και ορίζει: α) όπως τα μέλη του Συμβουλίου μεταβούν για την διενέργεια επιτοπίου εξετάσεως και τη σύνταξη σχετικής εκθέσεως περί του εάν συντρέχουν οι κατά νόμο προϋποθέσεις για την προσάρτηση του συν/σμού Ελαίας στο δήμο Θεσπρωτικού και ειδικότερα από απόψεως αποστάσεων, τοποθεσίας, ορίων, επαγγελματικής απασχόλησης και συνθέσεως των κατοίκων, ως και όλων γενικά των άλλων τοπικών, κτηματικών και λοιπών συνθηκών και συμφερόντων ενδείκνυται ή όχι η πραγματοποίηση της αιτούμενης μεταβολής και β) ως χρονολογία ενέργειας της επιτοπίου εξέτασεως την 14η /12/1994 και περί ώραν 10η π.μ.

Ο ΠΡΟΕΔΡΟΣ ΤΑ ΜΕΛΗ

(Τ. Υ.)

Η Γραμματέας

Ερμιόνη Κιουτσούκη (Τ. Σ. Υ.)».

Το παραπάνω εστάλη στην κοινότητα Νικολιτσίου όπου θυροκολλήθηκε στις 2-12-1994 (αριθ. Πρωτ. ΕΣ. 10768). Την δε 7-12-1994 εστάλη προκήρυξη της Νομαρχίας που είχε ως εξής:

*«Έχοντες υπ' όψιν:*

1) τις δ/ξεις α) των άρθρων 5,6,7,και 8 του δημοτικού και κοινοτικού κώδικα (ΠΔ 323/89) και β) του ΠΔ/τος 328/17-3-1981 «περί καθορισμού των αναγκαιουσών λεπτομερειών για την εκτέλεση των διατάξεων των αφωρουσών εις την αναγνώρησιν και τας μεταβολάς δήμων και κοινοτήτων».

2) την από 4-3-94 αίτηση των εκλογέων κατοίκων του Συν/σμού Ελαίας.

3) το γεγονός ότι οι ανωτέρω αιτούντες είναι πλέον του 50% των εκλογέων κατοίκων.

4) την από 27-5-1994 προκήρυξή μας περί υποβολής ενστάσεων.

5) το από 25-11-94 πρακτικό του Γνωμοδοτικού συμβουλίου του άρθρου 8 του Π.Δ/τος 323/89, με το οποίο γνωμοδοτεί για την απόρριψη της αίτησης...

*Ανακοινώνουμε:*

*Ότι η επιτόπια εξέταση από το Συμβούλιο θα γίνει στις 14-12-1994 στην κοιν. Νικολιτσίου και περί ώραν 10.00 π.μ. και παρακαλούμε τους δημότες να παρευρεθούν...*

*Ο Νομάρχης Φίλιππος Τσουμάνης. (Αριθ. Πρωτοκ. ΕΣ.ΟΙΚ. 10.899)».*

Έτσι μετά την απόρριψη της προσάρτησης, οι συνοικισμοί Ελαίας και Πλατανίων παρέμειναν στην κοινότητα Νικολιτσίου, με αποτέλεσμα να χαθούν κονδύλια για έργα, που την εποχή εκείνη δίνονταν από την τότε Ε.Ο.Κ.

Αργότερα με τον αναγκαστικό νόμο «Καποδίστρια» έγινε υποχρεωτική η συνένωση των κοινοτήτων της Λάκκας Σουλίου σε ένα δήμο, τον Δήμο Θεσπρωτικού (Δημοτικά διαμερίσματα Θεσπρωτικού, Νικολιτσίου (και Ελιάς), Άσσου, Πολυσταφύλλου, Μελιανών, Παπαδατών, Γαλατά (και Ζερβού) και Ριζοβουνίου. Ένας Δήμος με πληθυσμό 6.475 κατ. και έκταση 156.046 στρέμματα (εφ. «Ελευθεροτυπία), 7-8-1997).

Και τέλος με το πρόγραμμα «Καλλικράτης», που έγινε νόμος του Κράτους (3852 της 4- 7- 2010, ΦΕΚ Α 87) με τίτλο «Νέα Αρχιτεκτονική της Αυτοδιοίκησης και της Αποκεντρωμένης Διοίκησης – Πρόγραμμα Καλλικράτης», οι Δήμοι Θεσπρωτικού, Ανωγείου και Φιλιππιάδος, μαζί με την κοινότητα Κρανιάς συνενώθηκαν στον διευρυμένο Δήμο Ζηρού με έδρα την Φιλιππιάδα. Έτσι το χωριό, μαζί με τα 22 Δημοτικά Διαμερίσματα (49 οικισμούς), ανήκει πλέον στον Δήμο Ζηρού.

Αστυνομικός και Δικαστικός το χωριό υπάγεται από πάντα στις αντίστοιχες Υπηρεσίες του Θεσπρωτικού.

Ένας από τους θεσμούς της Ντάρας ήταν η προσωπική εργασία. Κατάλοιπο Τουρκικού κανονισμού κατά το οποίο οι Έλληνες έπρεπε να αφιερώνουν 3- 4 μέρες το χρόνο για εργασία χωρίς πληρωμή, υπέρ του κράτους. Με προσωπική εργασία των κατοίκων έγιναν πολλά έργα. Συντήρηση ναών, σχολείου, δρόμων, πηγαδιών, αλωνιών, βρύσεων κ.λ.π. Με το κτύπημα της καμπάνας ή την αναγγελία της πρόσκλησης από τη φωνή του κλητήρα, συγκεντρώνονταν συνήθως τα Κυριακάτικα πρωινά και δούλευαν όλη μέρα.



*Προσωπική εργασία των κατοίκων. (1982)*

Μόνο για το ράντισμα των ελαιώνων κατά του δάκου, με την ατομική αντλία στην πλάτη, δούλευαν με μεροκάματο.

Σε «Βιβλίο πράξεων κοινοτικού συμβουλίου κοινότητας Νικολιτσίου», που αρχίζει στις 20- 10- 1966 και τελειώνει στις 20-12-1971, υπάρχουν οι παρακάτω ενδιαφέρουσες αναφορές με αντικείμενο το χωριό Ελαία:

#### *Αριθμός 8/1966*

*«Εν Νικολιτσίω και εν τω κοινοτικό καταστήματι σήμερα την 20ην του μηνός Οκτωβρίου του έτους 1966 ημέραν της εβδομάδος Πέμπτην και ώραν 10η π.μ. εις συνεδρίασιν κατόπιν της από 15- 10- 66 εγγράφου προσκλήσεως του προέδρου αυτού επιδοθείσης εις ένα έκαστον των Συμβούλων συμφώνως τα άρθρω 91 του Δημοτικού και Κοινοτικού κώδικος. Αφού διεπιστώθη ότι υφίσταται νόμιμος απαρτία δεδομένου ότι επί συνόλου 5 μελών ευρέθησαν παρόντα 5 ήτοι:*

1) Χρήστος Ναστούλης, 2) Αναστάσιος Ναστούλης, 3) Θωμάς Γιάννος, 4) Στέργιος Βασίλης ή Τούσης, 5) Σπυρίδων Σπύρου (εξ Ελαίας) και απόντες ουδείς....

...Επί του Βου θέματος της ημερησίας διατάξεως ο πρόεδρος εισηγούμενος εις το κοινοτικό συμβούλιον εξέθεσεν ότι το Νομαρχιακόν ταμείον δια της υπ' αριθ. 1418/1966 διαταγής του μας εγνώρισεν ότι χορηγείται χαριστική επιχορήγησις δραχμών 30.000 δια την κατασκευήν ομβροδεξαμενής εις τον συνοικισμόν Ελαίας εκ των πιστώσεων του συμπληρωματικού προγράμματος Μ.Ε.Ε. χρήσεως 1966.

Το εν λόγω έργον δεν έχει περιληφθεί εις το πρόγραμμα των εκτελεστέων έργων του τρέχοντος έτους και εκάλεσεν το συμβούλιον όπως αποφασίσει σχετικώς.

Το Συμβούλιον μετά διαλογικόν σπζήτησιν λαβόν υπ' όψιν και τας διατάξεις των άρθρων 205- 207 του Δημ. και Κοιν. Κώδικος αποφασίζει:

1) Εγκρίνει την υπό της Τ.Υ.Δ.Κ. συνταχθείσαν μελέτην κατασκευής του έργου ομβροδεξαμενής εις τον συνοικισμόν Ελαίας προϋπολογισμού 45.000 δρχ. (πρόκειται περί της κλειστής δεξαμενής στη θέση «Παλιπούση»).

3) το έργον θα αντιμετωπισθή εκ του προγράμματος Μ.Ε.Ε. 1966 και δια της προσωπικής εργασίας των κατοίκων.

4) το εν λόγω έργον θα εκτελεσθή δι' αντεπιστασίας ή θα ανατεθή εις ειδικόν φρεατορίχον άνευ εργολαβικού οφέλους...

Η παρούσα απόφασις έλαβε αύξοντα αριθμόν 25/1966.

Μετά ταύτα ο πρόεδρος εισηγούμενος επί του Γ' θέματος της ημερησίας διατάξεως εξέθεσεν ότι η Νομαρχία Πρεβέζης δια της υπ' αριθ. 22643/213/1966 διαταγής της εντέλεται τον καταρτισμόν του προγράμματος εκτελεστέων έργων της κοινότητος κατά το οικονομικόν έτος 1967 και εκάλεσεν το Συμβούλιον όπως αποφασίσει τα σχετικώς...

...Το Κοιν. Συμβούλιον αποφασίζει:

...2) επισκευή δεξαμενής υδρεύσεως ζώων του συνοικισμού Ελαίας προϋπολογιζομένης δαπάνης δραχμάς 40.000 (πρόκειται περί της ανοιχτής δεξαμενής στη θέση «Λούτσα»).

3) εκβάθυνση αύλακος υδρεύσεως εις θέσιν «Μάνα» του συνοικισμού Ελαίας προϋπολογιζομένη δαπάνη δραχμάς 40.000.

7) κατασκευή γεφύρας εις θέσιν «Τσιούλια» του συνοικισμού Ελαίας προϋ/νη δαπάνη δρχ. 30.000.

Η παρούσα απόφασις έλαβε αύξοντα αριθμόν 26/1966».

Αριθμός 3 της 5-2-1967

Το Κ.Σ. «αποφασίζει το κοινοτικό κατάστημα στεγασθή εις το ίδιον οικημα του Χρήστου Δ. Τζόλου και δια το οικονομικό έτος 1967 επί ενοικίω 150 δρχ. μηνιαίως ως και κατά το οικ. Έτος 1966 είχαν...»



Αριθμός 3 της ίδιας ημέρας, περί «σύνταξης προϋπολογισμού εσόδων και εξόδων της κοιν. δια το οικ. Έτος 1977». Ο προϋπολογισμός προέβλεπε μεταξύ άλλων:

*«ΕΣΟΔΑ ΤΑΚΤΙΚΑ*

*Μισθώματα εξ Αστικών και αγροτικών ακινήτων δρχ. 2.000.*

*Δικαιώματα χρήσεως κοινοτικών εκτάσεων δρχ. 2.000.*

*Εξ απολήψεως άμμου και λίθων δρχ. 2.000.*

*Δικαίωμα βοσκής δρχ. 20.000.*

*Αξία επί των απολαμβανομένων ταγαρελαίων δρχ. 2.000.*

*Φόρος επί της αξίας Ζήθου και Εμφιαλών δρχ. 1.000.*

*Τέλος φωτισμού δρχ. 13.000.*

*ΕΣΟΔΑ ΕΚΤΑΚΤΑ*

*Αντίτιμον προσωπικής εργασίας δρχ. 2.000.*

*Προϊόν δωρεάς παρά του Νομαρχιακού ταμείου δια την εκτέλεσιν του έργου ομβριοδεξαμενής δρχ. 30.000.*

*ΕΞΟΔΑ*

*Έξοδα παραστάσεως προέδρου δρχ. 7.800.*

*Αποδοχαί προσωπικού δρχ. 23.690.*

*Ενοίκιον κοινοτικού καταστήματος δρχ. 1.500.*

*Τακτικά και τηλεγραφικά τέλη δρχ. 500.*

*Προμήθεια βιβλίου κτηνών δρχ. 100.*

*Ισοσκελισμός Εσόδων και Εξόδων δρχ. 182.405».*

Επίσης το Κ. Σ. αποφασίζει:

*«Προσδιορίζει το πληρωτέον δικαίωμα βοσκής εις δρχ. 8 δι' έκαστον μικρόν ζών δημότου κτηνοτρόφου και μέχρι του ποσού της μικράς κτηνοτροφίας όπερ ορίζεται εις 150 δι' έκαστην κτηνοτροφικήν οικογένειαν και εις 16 δι' έκαστον μέγα ζών και μέχρι του ορίου της μικράς κτηνοτροφίας ήτοι μέχρι 15. Δια τα θηλαζόμενα μεγάλα ζώα μέχρι 2 ετών και μικρά μέχρι 6 μηνών δεν καταβάλλεται δικαίωμα βοσκής. Το καταβλητέον δικαίωμα βοσκής εις ετεροδημότας ποιμένας οίτινες περιλαμβάνονται υπό δημοτών κτηνοτρόφων εχόντων έκαστος 150 μικρά ζώα ως και εκ των ετεροδημοτών ποιμένων προσλαμβανομένων υπό των δημοτών κτηνοτρόφων υπό όρους εταιρείας εις το διπλάσιον του δια τους δημότας προσδιοριζομένου ως άνω τοιούτου...».*

Επίσης αποφασίζει:

*«Υποχρεεί εις την κατακράτησιν του φόρου του προβλεπομένου δια του άρθρου 38 του Β.Δ. 4260/62 3% επί της αξίας του Ζύθου και 2% επί της αξίας χονδρικής πωλίσεως εμφιαλομένων οίνων προελεύσεως εξωτερικού τους διαθέτοντας τα είδη ταύτα πρατηριούχων ή εμπόρους χονδρικής πωλίσεως αυτών κατοίκων και μη της κοινότητος εις επαγγελμα-*

τίας και εν γένει καταναλωτάς κατοίκους του Δήμου...».

Ακόμη το Κ.Σ. αποφασίζει:

«1) επιβάλλει δια το οικ. Έτος 1967 την παροχήν προσωπικής εργασίας 10 ημερών εις τους εν τη περιφερεία της κοινότητος εγκατεστημένους κατοίκους τους συμπληρώσαντας το 18ο έτος της ηλικίας των δια την εκτέλεσιν κοινωφελών έργων.

2) επιβάλλει εις τους κατόχους φορτηγών ζώων και οχημάτων όπως παραχωρήσουν ταύτα κατά το υπό οικ. Έτος και δια τον ανωτέρω σκοπόν επί 3 ημέρας.

3) ορίζει όπως η προσωπική εργασία αρχίση από της 1ης Μαρτίου 1967 και τερματισθεί την 30ην Νοεμβρίου 1967. Κατά το διάστημα τούτο δέον οι υπόχρεοι ή οι ικανοί αντικαταστάται αυτών να προσέλθουν μετά των απαραίτητων εργαλείων, πτύων, σκαπανών κ.λ.π. ευθύς ως ειδοποιηθούν...

Καθορίζει το αντίτιμον της ημερησίας εργασίας ως:

1) δρχ. 60 δι' έκαστον κάτοικον.

2) δρχ. 120 δι' έκαστον κτήνος.

3) δρχ. 200 δι' έκαστον όχημα ή ελκυστήρα.

Προσλαμβάνεται επιστάτης «δια την καλήν και μετ' αποτελέσματος εκτέλεσιν της επιβληθείσης προσωπικής εργασίας».

Για το 5ο θέμα αποφασίζει:

«επιβάλλει κατά τας διατάξεις του άρθρου 19 του κώδικος «περί προσόδων Δήμων και Κοινοτήτων» δικαίωμα χρήσεως κοινοτικών εκτάσεων ως εξής:

1) δι' έν στρέμμα χέρσου εκτάσεως δρχ. 1.500.

2) δι' έν στρέμμα δασώδους εκτάσεως δρχ. 1.000.

3) «καλλιεργησίμου εκτάσεως δρχ. 2.000.

4) «οικοπέδου δρχ. 3.000.

5) δι' έν τετρ. μέτρον κοινοτικών ή αγροτικών δρόμων δρχ. 100.

Δια τους αυθαιρέτους κατέχοντας ή καταλαμβάνοντας κοινοτικές εκτάσεις καθορίζεται εις το διπλάσιον της παρούσης καθοριζομένου δικαιώματος...».

Για το 6ο θέμα αποφασίζει:

«επιβάλλει δια το οικ. έτος 1967 δικαίωμα απολίψεως άμμου ή λίθων εις τας κοινοτικές εκτάσεις δια μεν τους έχοντας άδειαν της κοινότητος δια την εξόρηξιν δρχ. 5 κατά κυβικόν δια δε τους αυθαιρέτους δρχ. 10 κατά κυβικόν».

Για το 7ο θέμα αποφασίζει:

«ορίζει ως μέλος της επιτροπής παραλαβής έργων της κοινότητος τον

κοιν. Σύμβουλον Βασίλειον ή Τούσην Στέργιον».

Για το 8ο θέμα αποφασίζει:

«ορίζει ως μέλη της επιτροπής παραλαβής προμηθειών της κοινότητας τους:

- 1) κοιν. Σύμβουλον Θωμάν Κ. Γιάννον.
- 2) «Αναστάσιον Ευ. Ναστούλν.
- 3) τον Γραμματέα της κοινότητας Τριαντάφυλλον Ι. Μίνον».

Για το 10ο θέμα αποφασίζει:

«προβαίνει εις την συγκρότησιν της Α/βαθμίου επιτροπής φορολογικών διαφορών και αμφισβητήσεων ως κάτωθι:

- 1) Α' μέλος τον κοιν. Σύμβουλον Θωμάν Κ. Γιάννον και αναπληρωτήν αυτού τον κοιν. Σύμβουλον Αναστάσιον Ευ. Ναστούλν.
- 2) Β' μέλος τον πρόεδρον του Γ.Π.Σ. Νικολιτσίου Χρήστον Ν. Κωλέτσην και αναπληρωτήν τον Αναστάσιον Κολιόν, γραμματέαν του αυτού Συναιτερισμού.
- 3) Ευάγγελον Σωτηρίου, Παναγιώτην Αθανασίου, Ιωάννην Νάσην και Απόστολον Αποστόλου...».

Επί του 11ου θέματος αποφασίζει:

«επειδή λόγω του επελθόντος χειμῶνος δεν εξετελέσθη το έργον «κατασκευή ομβριοδεξαμενής» εις τον Συνοικισμόν Ελαίας δαπάνης δρχ. 30.000 αποφασίζει τούτο να εκτελεσθή το 1967».

Επί του 14ου θέματος αποφασίζει:

«καθορίζει τας αποδοχάς του κλητήρος της κοινότητας δια το 1967 εις δρχ. 400 μηνιαίως».

Με την υπ' αριθ. 5 της 30- 7- 1967 το Κ.Σ. αποφασίζει:

«Εγκρίνει τον απολογισμόν του οικ. έτους 1966 ως εξής:

Έσοδα 84.444,55 δρχ.

Έξοδα 70.231 δρχ.

Χρημ. Υπόλοιπον 14.213,55 δρχ.».

«Εγκρίνει ως καλώς γενομένης της δαπάνης εκ δρχ. 30.000 δια την κατασκευήν του έργου εκβαθύνσεως χειμάρρου εις θέσιν «Άμπουλα».

Με την υπ' αριθ. 6 της 1- 10- 1967 το Κ.Σ.:

«Διορίζει ως τακτικό μέλος της Α/βαθμίου επιτροπής καταρτισμού των κτηματολογίων τον κοινοτικόν Σύμβουλον Αναστάσιον Ναστούλν, αναπληρωματικόν δε τον Κοιν. Σύμβουλον Σπύρου Σπυρίδωνα».

Με την υπ' αριθ. 7 πράξη της 15- 10- 1967 αποφασίζει:

«1) επισκευή δεξαμενής υδρεύσεως ζώων του συνοικισμού Ελαίας προϋπολογιζομένη δαπάνη δρχ. 40.000...».

4) κατασκευή γεφύρας εις θέσιν «Τσιούλια» του συν. Ελαίας προϋ/μένη δαπάνη 5.000 δρχ.». Τα παραπάνω εντάχθηκαν στον προϋπολογισμό του 1968 και θα περιληφθή και προσωπική εργασία.

6) «Διάνοιξις αύλακος υδρεύσεως εις θέσιν «Μάνα» του συν/σμού Ελαίας προϋ/μένη δαπάνη 50.000 δρχ.».

Στην υπ' αριθ. 2 της 23-2-1968 το Κ.Σ. αποφάσισε για το 4ο θέμα περί του «ότι ο Αγρονόμος Θεσπρωτικού δια της υπ' αριθ. 913/67 εγγράφου του αιτείται την υπό του Κοινοτικού Συμβουλίου υποδιαίρεσιν της αγροτικής περιοχής Νικολιτσίου εις δύο κτηματικές θέσεις όσαι και οι οργανικαί θέσεις των αγροφυλάκων» τα εξής:

«Προβαίνει εις την υποδιαίρεσιν της αγροτικής περιοχής εις δύο κτηματικές θέσεις όσαι και αι θέσεις των υπηρετούντων τακτικών αγροφυλάκων ήτοι 1) εις την αγροτικήν περιοχίν Νικολιτσίου και 2) εις την αγροτικήν περιοχίν του Συνοικισμού Ελαίας, διαχωρίζεται δε ως κάτωθι:

Άρχεται από Δυσμάς προς Ανατολάς από θέσεις «Λάκκο», «Χιόνι», κατευθειάν «Σιούρο» Κων/νου Οικονόμου μεταξύ Ευαγγέλου Παπαπάνου «Σιούρο» Χρήστου Τζόλου μεταξύ «Μπαλιούκας» Μάνθου Αποστόλου αγροτικόν δρόμον «Τζιούμπα- Γλιάτα» «Ράχη Μουζάκι» αγρόν εις θέσιν «Κουτσουπιά» Γεωργίου Πανούση μεταξύ αγρού εις θέσιν «Πλάτανος» Γεωργίου Οικονόμου, απέναντι ποταμού αγρόν Ιωάννου Κώστα εις θέσιν «Ντεντενίκα» μεταξύ Αθανασίου Μίνου εις θέσιν «Κάβγια» μεταξύ ελαιοκτήματος Γεωργίου Σωτηρίου εις θέσιν «Ντεντενίκα» προς Ανατολάς ένθα και τα όρια της κοινότητος Νικολιτσίου- Παπαδατών.

Η παρούσα απόφασις έλαβε αύξοντα αριθμόν 5/1968».

Στο περιθώριο της σελίδας αναγράφεται:

«Ο κοινοτικός Σύμβουλος Σπύρου Σπυριδών διεφώνησε διότι δεν συμφωνούσαν οι αγροφύλακες».

Με την υπ' αριθ. 3 της 16-5-1968 πράξη το Κ.Σ.:

«Εγκρίνει την διενέργειαν δακοκτόνου διαβροχής εις τα ελαιόδενδρα της κοινότητος κατά την τρέχουσαν ελαιοκομικήν περίοδον δια της απ' εδάφους εφαρμογής ταύτης δια ψεκασμών...».

Με την υπ' αριθ. 4 της 4-8-1968 πράξη το Κ.Σ.:

«Ορίζει ως μέλος της παραλαβής εκτελεσθέντος έργου εξωτερικού υδραγωγείου τον κοινοτικόν Σύμβουλον Σπύρου Σπυριδώνα».

Με την υπ' αριθ. 5 της 2- 9- 1968 το Κ.Σ.:

«Εγκρίνει τον απολογισμόν του 1967 καθ' ό τα μεν έσοδα ανήλθον εις δρχ. 125.478,25, έξοδα δε 124.633 δρχ...».

Με την υπ' αριθ. 7 της 9- 10- 1968 το Κ.Σ. αποφασίζει:

«Κονδύλιον εκ 1.000 δρχ. δια την εγκατάστασιν μιάς φωτιστικής γιρλάντας εις την πλατειάν της κοινότητος», «κονδύλιον εκ 250 δρχ. δια

την προμήθειαν μιάς σημαίας», «καταρτίζει πρόγραμμα εκτελεσθέντων έργων δια το 1969 1) Διάνοιξις αύλακος «Μάνα» του Συν/σμού Ελαίας (50.000 δρχ.), 2) Επισκευή δεξαμενής υδρεύσεως ζώων εις τον συν/σμόν Ελαίας (40.000 δρχ.), 4) Κατασκευή γεφύρας εις θέσιν «Τσιούλια» του συν/σμού Ελαίας (50.000 δρχ.), 5) Κατασκευή κοινοτικού καταστήματος προϋ/σμένη δαπάνη 100.000 δρχ...».

Με την υπ' αριθ. 1 της 15-1-1969 το Κ.Σ.:

«Καθορίζει τον μηνιαίον μισθόν του κλητήρος της κοινότητος (Αναστασίου Νικολάου) δια το οικ. έτος 1969 εις 290 δρχ. μηνιαίως».

Με την υπ' αριθ. 2 της 4-2-1969 το Κ.Σ.:

«Εγκρίνει την χορήγησιν προσαυξήσεως 18% επί του μηνιαίου βασικού μισθού λόγω πολυετούς υπηρεσίας του Γραμματέως της κοινότητος Τριανταφύλλου Μίνου του οικ. έτους 1969» και:

«Εγκρίνει την χορήγησιν προσαυξήσεως 14% επί του μηνιαίου βασικού μισθού του κλητήρος της κοινότητος Νικολάου Αναστασίου δια το 1969».

Με την υπ' αριθ. 3 της 16-2-1969 το Κ.Σ.:

«Εγκρίνει τα βεβαιωθέντα ως και τα πραγματοποιηθέντα έσοδα και έξοδα του 1968».

Μερικά από τα έσοδα ήταν:

«Φόρος ζύθου 64,20 δρχ., τέλη σταθμεύσεως 122 δρχ., τέλη φωτισμού 9.400 δρχ., αρδεύσεως 996 δρχ., δικαίωνα βοσκής 9.014 δρχ.».

Με την υπ' αριθ. 5 της 22- 6- 1969 πράξεως το Κ.Σ.:

«Εγκρίνει ως καλώς γενομένης της δαπάνης εκ δρχ. 29.999,20, επιστραφέντων εις το Δημόσιον Ταμείον Θεσπρωτικού δια γραμματίου 80 λεπτών, δια την κατασκευήν του έργου ομβριοδεξαμενής υδρεύσεως Ελαίας του εν λόγω ποσού ανταποκρινομένου εις την εκτελεσθήσαν εργασίαν». Επίσης

«Ψηφίζει πίστωσιν 1.000 δρχ. δια την προμήθειαν ακοντίου μετά δύο ελασμάτων δια την αντικατάστασιν των κατεστραμμένων λαμπτήρων των οδών και πλατειών της κοινότητος». Ακόμη

«Προβαίνει εις την ονοματοθεσίαν των οδών και πλατειών της κοινότητος ως ακολούθως:

1) Την κεντρικήν πλατείαν έξωθεν του Ι.Ν. Κοιμήσεως Θεοτόκου ονομάζει «Πλατεία 21ης Απριλίου».

2) Την έξωθεν του καφενείου Παναγιώτη Πανούση ονομάζει «Πλατεία Ναπολέοντος Ζέρβα».

3) Από της «Πλατείας Ναπολέοντος Ζέρβα» μέχρι της θέσεως «Μπαλιούκα» ονομάζει οδόν «Αγ. Κυριακής».

4) Από «Πλατείας Ναπ. Ζέρβα» μέχρι τέρματος «Αγίου Μηνά» ονομάζει οδόν «Μάρκου Μπότσαρη».

5) Από της «Πλατείας 21ης Απριλίου» μέχρι της θέσεως «Ράχη Κώτση» ονομάζει οδόν «Σουλίου».

6) Από «Αγίας Κυριακής» μέχρι της θέσεως «Κόπρεζα» ονομάζει οδόν «Παπάγου».

7) Από θέσεως «Πλατάνια» μέχρι θέσεως «Κιάφα» ονομάζει οδόν «Ζαλόγγου».

Η παρούσα απόφασις έλαβεν αύξοντα αριθμόν 24/1969».

Στην υπ' αριθ. 6 της 6- 7- 1969 πράξη φαίνεται ότι το 1968 τα έσοδα της κοινότητας ήταν 80.245 δρχ. και τα έξοδα 56.617 δρχ.

Στην υπ' αριθ. 8 της 18- 10- 1969 φαίνεται ότι εντάχθηκαν και πάλι τα ίδια έργα όπως και τα προηγούμενα έτη για τον Συνοικισμόν Ελαίας με τις ίδιες δαπάνες (αυλάκι «Μάνα», δεξαμενή, γέφυρα «Τσιούλια»).

Στην υπ' αριθ. 3 της 25-1-1970 πράξη φαίνεται ότι:

«Δια την προσωπικήν εργασίαν υπόχρεοι προς ταύτην ήσαν εν συνόλω 120 άτομα ήτοι εν όλω 1200 ημερομίσθια τα οποία διετεθήσαν δια την συντήρησιν των κοινοτικών και αγροτικών οδών ως και δια την συντήρησιν έργων υδρεύσεως».

Με την υπ' αριθ. 5 της 31-5-1970 (6ο θέμα) το Κ.Σ.:

«Αποφασίζει: 1) Δι' ενίσχυσιν του Νηπιαγωγείου Νικολιτσίου 1.500 δρχ., 2) Δι' ενίσχυσιν του Δημοτικού Σχολείου Ελαίας 1.000 δρχ.».

Με την υπ' αριθ. 6 της 25-8-1970 πράξη το Κ.Σ.:

«Αποφασίζει και καθορίζει τους αυτοτελείς οικισμούς της περιφέρειας της κοινότητας ως ακολούθως (τούτο είχε συζητηθεί δια της υπ' αριθ. 20363/70 διαταγής της Νομαρχίας Πρεβέζης δια την Γενικήν απογραφήν του έτους 1971): 1) Το Νικολίτσιον, 2) Η Ελαία, 3) Τα Πλατάνια. Η παρούσα έλαβε ά.α. 22116/70».

Στην υπ' αριθ.4 της 1-5-1971 πράξεως του Κ.Σ. φαίνεται ότι:

«...την 27-4-1971 διενεργήθη υπό Κ. Επιτροπής μειοδοτικός διαγωνισμός δια την κατασκευήν του έργου ομβριοδεξαμενής εν τω συνοικισμό Ελαίας Νικολιτσίου και εκυρήχθη τελευταίος μειοδότης ο Ηλίας Κατσιμπόκης προσενεγκόντος μειοδοτικήν έκπτωσιν 19% επί έλαττον των τιμών του τιμολογίου της συγκεκριμένης μελέτης...

Το Κ.Σ. απορίπτει την υποβληθείσαν υπό του εμπειροτέχνου Χρήστου Τασιούλα υποβληθείσαν ένστασιν...».

Όμως το Κ.Σ. «Απορίπτει τον μειοδοτικόν διαγωνισμόν ως ασύμφορον, δεδομένου ότι ο ανωτέρω μειοδότης υπελόγισεν εις την ανωτέρω προσφοράν εργολαβικόν όφελος 15% που δεν προβλεπόταν υπό της

Τ.Υ.Δ.Κ. συνταχθείσης μελέτης».

Με την υπ' αριθ. 7 της 24-5-1971 πράξης το Κ.Σ.:

«Εγκρίνει τον διενεργηθέντα επαναληπτικόν μειοδοτικόν διαγωνισμόν της 22-5-1971 δι' ού εκπρεύθη τελευταίος μειοδότης ο Ηλίας Κατσιμπόκης προσενεγκόντος μειοδοτικίν έκπτωσιν 9%...για την κατασκευήν του έργου ομβριοδεξαμενής στον συνοικισμόν Ελαίας (θέση «Παλιοπούσι»)».

Με την υπ' αριθ. 8 της 13- 6- 1971 πράξη το Κ.Σ.:

«Εγκρίνει την τοποθέτηση φωτιστικών σωμάτων εις τας οδούς και τας πλατείας του συνοικισμού Ελαίας που προσφάτως ηλεκτροδοτήθη υπό της Δ.Ε.Η.».

Με την υπ' αριθ. 10 της 28- 7- 1971 το Κ.Σ.:

«1) Εγκρίνει την μετάβασιν των Κοινοτικών Συμβούλων Βασίλη ή Τούση Στέργιου και Σπύρου Σπυρίδωνος εις Πρέβεζαν ως μέλη Επιτροπής Ενεργείας μειοδοτικού διαγωνισμού δια το έργον ομβρουδεξαμενής Ελαίας την 27-4-1971 και 22-5-1971.

2) Καθορίζει ημέρας αργίας των ανωτέρω Κ.Σ. εις δύο ενός εκάστου.

3) Ορίζει ημερησίαν αποζημίωσιν ενός εκάστου εκ δρχ. 120 ημερησίως».

Με την υπ' αριθ. 16 της 21-11-1971 πράξη το Κ.Σ.:

«Εγκρίνει την υπό της κοινοτικής επιτροπής ενεργηθείσαν πλειοδοτικίν δημοπρασίαν δια την ενοικίασιν του ηρτημένου ελαιοκάρπου των εν τω συνοικισμό Ελαίας ευρισκομένων ελαιοδένδρων της κοινότητος εις τον τελευταίον πλειοδότην Χρήστον Νικολάου Κωλέτσιν προσενεγκόντος το ποσόν των 1.410 δρχ.».

Τέλος με την υπ' αριθ. 18 της 20-12-1971 το Κ.Σ.:

«Προβαίνει εις την συγκρότησιν της επιτροπής παραλαβής των κατά το Οικον. Έτος 1972 εκτελεσθησομένων έργων αξίας μέχρι 10.000 δρχ. ως κάτωθι:

1) Τον Κ.Σ. Σπύρου Σπυρίδωνα.

2) Τον Κ.Σ. Θωμάν Κ. Γιάννον».

Παρατηρείται ότι τουλάχιστον από 20- 10- 1966 έως 20-12-1971 ήταν το ίδιο Κοινοτικό Συμβούλιο. Επίσης για την εκτέλεση των ελαχίστων έργων στο συνοικισμό Ελαίας, πέρασαν 6- 7 χρόνια από την πρώτη πρόταση.

## Προεστός, Πρόεδρος, Αντιπρόσωπος

Στα χρόνια της τουρκοκρατίας οι Κοτζαμπάσηδες ήταν μια από τις φοβερές πλιηγές των ραγιαδών, φροντίζοντας για τον εαυτό τους και αποστραγγίζοντας οικονομικά τους ομοθρήσκους τους, παίζοντας το ρόλο του

ταπεινού χωροφύλακα για λογαριασμό των Τούρκων. Τούτοι οι τυραννικοί προεστοί κάθονταν στον τράχηλο των χωριών με τη βοήθεια και προστασία των Τούρκων. Η Σουλιώτικη συμπολιτεία προστάτευε εν μέρει τα χωριά από τη λαίλαπα των προεστών, αλλά επί ημερών του Αλή Πασά και μετέπειτα είχαν το πάνω χέρι. Η τακτική τους δεν σημάδεψε μόνο τη μοίρα του σκλαβωμένου τόπου, αλλά και τα πρώτα μεταπελευθερωτικά χρόνια. Γι' αυτό θα τους ακολουθεί το ανάθεμα και η κατάρα των Ελλήνων.

Να πως κρίνουν Έλληνες και ξένοι τους Προεστούς:

- «*Χιλιάδες Έλληνες εργάζονταν μόνον και μόνον δια να τρέφουν ελάχιστο αριθμό τσιφλικάδων. Μικροί τύραννοι απομυζούν τον όγκον της εργασίας ολοκλήρων επαρχιών δια να καταφάγουν μόνοι. Στους δυστυχημένους παραγωγούς αφήνουν ένα μικρό μέρος όσο για να ζούν και το άλλο το πωλούν για να κάνουν τα γούστα τους. Οι χωρικοί πεθαίνουν της πείνας και οι αφεντάδες πλημμυρούν στο χρυσάφι*» (Beaujour F: Voyage militaire dans l'empire Othoman, Paris 1829).

- «*Οι Κοτζαμπάσπδες μιμούνταν τους Τούρκους στην συμπεριφορά και στο ντύσιμο και είχανε συνασπισθεί με τους ανωτέρους κληρικούς για να βαστάξουν το λαό στην αμάθεια και υποταγή*» (G. Finley).

- «*Οι Έλληνες αναμεταξύ τους έλεγαν ότι τρεις ήταν οι πληγές του τόπου τους: οι Επίσκοποι, οι Κοτζαμπάσπδες και οι Τούρκοι τελευταίοι*» (William Gelle: "Narrative of a journey in the Morea", London 1823, σελ. 68).

- «*Οι Προεστοί ήταν τα κατακάθια του Ελληνικού Έθνους*» (William Leake).

- «*...οι Έλληνες έχουν τους μεγαλύτερους εχθρούς ανάμεσά τους και αυτοί είναι οι Κοτζαμπάσπδες. Είδος εκφυλισμένο, έχουν όλα τα ελαττώματα των δούλων και είναι οι πιο αχρείοι πράκτορες του κατακτητού και οι πιο αξιοκαταφρόνητοι από τους σατράπες του Σουλτάνου...*» (Rouquerville: «Voyage en Moree etc.», τ. Α', σελ. 237).

- «*Τούρκοι φέροντες όνομα Χριστιανών*» (Καποδίστριας).

- «*Ουτιδανά και κτηνώδη ανθρωπάρια*» (Αδ. Κοραΐς).

- «*Πολλοί Έλληνες ραγιάδες μη υπομένοντες τας αδικίας των διοικητών Τούρκων, τα βαρειά δασύματα και τους τυραννικούς Προεστούς, πάντοτε εφοβέριζαν με το "σπκώνομαι κλέφτης"*» (Νικ. Κασομούλης, τ. Γ', σελ. 25).

- «*Ομοίους των Τούρκων, αξίους του μίσους του πάσχοντος λαού*» (Δ. Υψηλάντης).

- «*Οι Έλληνες Κοτζαμπάσπδες ήσαν όλοι μεγαλοτσιφλικάδες κι αποτελούσαν κατά κάποιον τρόπο την αριστοκρατική τάξη του τόπου. Τις τεράστιες περιουσίες τους τις είχαν αρπάξει με τις διάφορες υπηρεσίες που προσφέρανε στους Τούρκους, το εμπόριο και την τοκογλυφία. Η*



λέξη είναι Τούρκικη και σημαίνει προεστός. Ελληνικά λεγότανε Δημογέροντες... Κάθε χωριό έβγαζε δύο προεστούς, τους λεγόμενους πρωτόγερους. Οι πρωτόγεροι όλων των χωριών μαζεύονταν με τη σειρά τους και βγάζανε τους προεστούς της επαρχίας...» (Δ. Παλαιολογοπούλου: «Οι Κοτζαμπάσπιδες των Καλαβρύτων και ο ρόλος τους στην επανάσταση του 1821», Αθήνα 1966).

Δολοφονίες Προεστών παρατηρήθηκαν και στην περιοχή της Λάκκας. Στις αρχές του 19ου αι. δολοφονήθηκε από τον Αλή Πασά ο προστατευόμενός του Προεστός Παπανικόλας, από τα Λέλοβα, όταν έπεσε σε δυσμένεια.

Στις 15-7-1898 ο Προεστός Αθ. Κωλέτσης, από τις Παπαδάτες, δολοφονήθηκε από τον Φουάτ Μπέη της Φιλιππιάδας. Ο ίδιος Μπέης δολοφόνησε με ανθρώπους του και τον Λελοβίτη Προεστό, Μιχάλη Λογοθέτη, στις 25-1-1899.

Τη δεκαετία του 1890 οι Τούρκοι βασάνισαν τον παράγοντα της περιοχής Αναγνώστη Ντάρρα (Αθανάσιος Παππιάς), από την Ελιά, μέχρι θάνατου. Ήθελαν να υπογράψει να γίνουν Τουρκική περιουσία τα ελαιόδεντρα του χωριού.

Όπως είναι γνωστό την εποχή εκείνη τον πρόεδρο του χωριού εξέλεγαν οι χωριανοί δια βοής. Μαζεύονταν στη «Βουλή της Ντάρρας» (κάτω από την αιωνόβια μυλικοκιά στην ομώνυμη θέση της «Παλιουργιάς») ή στο χαγιάτι του Αγ. Αθανασίου. Έπαιρναν μέρος οι αρχηγοί των οικογενειών και συζητούσαν τα προβλήματα του χωριού. Εκεί όριζαν και τον πρόεδρο. Στην εκλογή δεν έπαιρναν μέρος οι νομάδες Σαρακατσάνοι, μέχρι τουλάχιστον την απελευθέρωση από τους Τούρκους, αλλά και οι κάθε είδους περιστασιακοί κάτοικοι.

Να σημειωθεί ότι συνελεύσεις του χωριού γίνονταν και στο παλιό πηγάδι, στην Βρύκω (κάτω από το εικόνισμα του Αγ. Αθανασίου). Σε τούτο το πηγάδι γίνονταν και οι γενικές συγκεντρώσεις (Μάζωξη) των αρχηγών όλων των χωριών της περιφέρειας της Λάκκας όταν έπρεπε να πάρουν κρίσιμες αποφάσεις για προβλήματα με τους Τούρκους. Η Μάζωξη γίνονταν κατόπιν προσκλήσεως του πρωτότερου (κήρυκος) (Γεώργιος Χ. Κολλός: «Συλλογή λαογραφικού υλικού περιφέρειας Άσσου Πρεβέζης», Α.Ε. 2739, σελ. 4, 1968). Οι συγκεντρώσεις γίνονταν εδώ, γιατί η θέση ήταν δασωμένη από πουρνάρια και άλλα αγριόδεντρα και έτσι προφυλαγμένη και απομονωμένη από αδιάκριτα βλέμματα, υπήρχε νερό και σκιά και όλοι οι Λακκιώτες είχαν τυφλή εμπιστοσύνη στη φερεγγυότητα και στην ασφάλεια που προσέφεραν και δια των όπλων, οι Νταρανίτες.

Την περίοδο εκείνη οι Νταρανίτες είχαν δυναμική και αντιμετωπίζονταν από τα μεγαλύτερα χωριά ως ισάξιοι. Μεγαλύτερη συμμαχία και αδελφοσύνη είχαν αναπτύξει με την Κρανιά. Και όταν το τελευταίο χω-

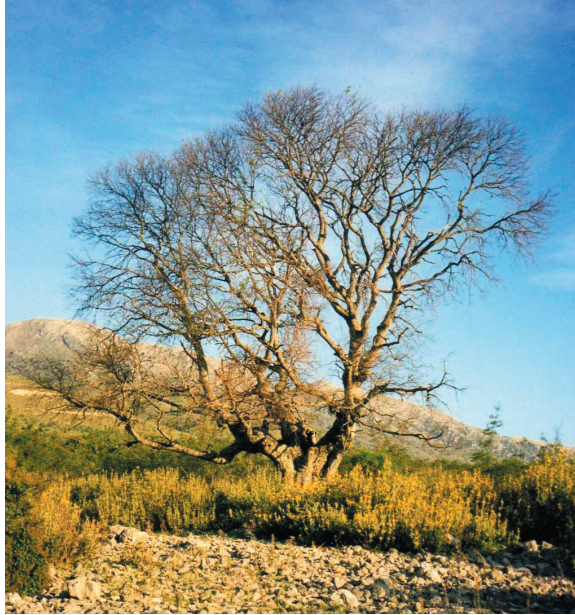

Μπλικοκιά, η Βουλί της Ντάρας (1998)

ριό «ανακηρύχθηκε» σε «Βασίλειο της Κρανιάς», σε όλη την περιοχή κυκλοφορούσε το δίστιχο (δεν είναι γνωστή η αιτία):

«Βασίλειο Κρανιάς,  
Αστυνομία Ντάρας».

Ο Τούρκος ιδιοκτήτης – τσιφλικάς του χωριού είχε το κονάκι του στο Μπουλμέτι. Εκεί, στο κέντρο του χωριού, είχε την κατοικία του, που για ασφάλεια περιβάλλονταν από πετρώκτιστη μάντρα ύψους έως και τριών μέτρων (μεγάλα τμήματά της σώζονται μέχρι σήμερα). Μάλιστα είχε βάλει τους Μπουλμετιώτες να κουβαλάνε χώμα με τροβάδες και σακιά ώστε το χω-

ράφι εκείνο να γίνει μπαξές. Αργότερα φιλοξένησε σε μικρό κατάλυμα έναν επαγγελματία ράφτη από το χωριό Ραφταναίους και όταν ο Μπένης έφυγε μετά την απελευθέρωση, πούλησε τον μπαξέ και το σπίτι στον ράφτη, που από το επάγγελμά του πήρε και το επώνυμό του (Ράπτης).

Για τις Νομαρχιακές εκλογές ή τις βουλευτικές υπήρχαν οι κοιματάρχεις, που έλυναν και έδεναν. Υποσχέσεις με το τσουβάλι, ταξίματα και φοβέρες στους αγράμματους χωρικούς. Και ας μην είχαν πατήσει ποτέ το πόδι τους στο χωριό οι υποψήφιοι.

Χαρακτηριστικό της αντιπαράθεσης τη δεκαετία του 1950 (περισσότερο μεταξύ κοιματαρχών) το δίστιχο:

«Σουμαλεύρη- Σουμαλεύρη  
δώσε δυό σακκιά αλεύρι  
ή τα δίνεις ή Χαβίνης».

Όπου Σουμαλεύρης και Χαβίνης ήταν υποψήφιοι βουλευτές στο Νομό Πρέβεζας.

Η «Κοινότητα Ελνός» καταργήθηκε το 1939 από την ελάττωση του πληθυσμού (άρχισαν να φεύγουν οι Σαρακατσάνοι), αλλά και από τις συνεχείς ατασθαλίες προέδρων της.

Αξίζει να σημειωθεί ότι σε όλη τη χρονική περίοδο ζωής της Κοινότητας Νικολιτσίου, ποτέ δεν εκλέχθηκε Νταρανίτης πρόεδρος. Η υποψηφιότητα

του Κων/νου Απ. Αποστόλου στις κοινοτικές εκλογές του 1994, με τον συνδυασμό του «Ενότητα- Συνεργασία- Πρόοδος», έλαβε 271 ψήφους, έναντι του υποψηφίου της «Νέας Πορείας» του Θωμά Πανούση, που έλαβε 326.

Συμπληρωματικά να προστεθεί ότι σύμφωνα με τις επίσημες απογραφές, ο πληθυσμός της Λάκκας την τελευταία δεκαετία έχει ως εξής:

Χωριό	2001	2011
Δημοτική Ενότητα Θεσπρωτικού	5.474	4.024
Τοπική Κοινότητα Άσσου	486	342
Άσσος	273	164
Κεράσοβον	213	178
Τοπική Κοινότητα Γαλατά	400	289
Άγιος Σάββας	43	55
Γαλατάς	132	103
Ζερβόν	225	131
Τοπική Κοινότητα Θεσπρωτικού	1.775	1.350
Τοπική Κοινότητα Μελιανών	405	277
Τοπική Κοινότητα Νικολιτσίου	448	329
Ελαία	69	46
Νικολίτσιον	320	250
Πλατάνια	59	33
Τοπική Κοινότητα Παππαδατών	802	526
Άγιοι Απόστολοι	123	96
Γαλίνη	113	87
Παππαδάται	566	343
Τοπική Κοινότητα Πολυσταφύλου	374	167
Αγία Τριάδα	130	46
Πολυστάφυλον	244	121
Τοπική Κοινότητα Ριζοβουνίου	784	744
Ζηρόπολη	26	34
Ριζοβούνιον	758	710
Δημοτική Ενότητα Κρανέας	1.052	805
Τοπική Κοινότητα Κρανέας	1.052	805
Κρανέα	590	428
Τύργια	462	377

## Πρόεδροι Ντάρας

Από έγγραφες πηγές γνωστοί είναι οι Πρόεδροι:

- Πάνο Γούσης: Αντιπρόσωπος 8-6-1825.
- Τασιούλα Γεώργης: Αντιπρόσωπος 1887.
- Μάρκου Κώτσης: Μουχτάρης 1887.
- Αναγνώστης Ντάρας: Επίτροπος και Μουχτάρης 31-5-1888.

Εκ παραδόσεων και ενθυμίσεων γνωρίζουμε ότι στο διάστημα 1931-1939, πρόεδροι της κοινότητας Ελιάς διετέλεσαν οι παρακάτω:

- Μιχάλης Σακκάς: Για χρέη της Κοινότητας προς το Δημόσιο, οδηγήθηκε σε δικαστήριο των Ιωαννίνων. Πρόεδρος του δικαστηρίου ήταν κάποιος με το επώνυμο Σακκάς. Αν και απλή συνωνυμία, ο Μιχάλης τον έπεισε (ήταν δεινός ρήτορας) ότι ήταν μακρινός συγγενής του και εκείνος τον αθώωσε.

- Μάνθος Σακκάς: Τον έστειλαν οι συγχωριανοί του στο δικαστήριο, για χρέη της κοινότητας προς το Δημόσιο. Εκείνος κατά την ώρα της απολογίας του, άδειασε στην έδρα του Προέδρου ένα τσουβάλι, που είχε στην πλάτη του και περιείχε βιβλία (Αναγνωστικά) του Δημ. Σχολείου και άλλα άσχετα χαρτιά. Σε σχετική ερώτηση του Προέδρου απάντησε: «*Τι ήθελες να κάνω κ. Πρόεδρε. Μαζεύτηκαν τα όρνια και 'βάλαν τον μπούφο βασιλιά*».

- Βαγγελίς Θεόδωρος του Ευ.: Ήταν από τους Σαρακατσάνους της «Παλιουριάς». Γεννήθηκε το 1879. Είχε τη σφραγίδα και τα άλλα χαρτιά του χωριού στον τροβά και τα σεργιανούσε όπου και αν πήγαινε. Τα καλοκαίρια, που ανέβαινε στα βουνά τον αντικαθιστούσε ο Ντούλα (Κωνσταντίνος) Παππάς, έως ότου ξανάρθει τον Οκτώβριο. Τούτος (ο Βαγγελίς) διετέλεσε πρόεδρος την πρώτη πενταετία μετά το 1930. Μάλλον όμως διετέλεσε και πρόεδρος της παλαιότερης κοινότητας, όταν την αποτελούσαν τα χωριά Ντάρα, Νικολίτσι και Νάσιαρη. Υπάρχουν ενθυμίες περί αυτού. Το 1940 πήρε το αρχείο του χωριού στο Πάπιγκο, στο καλοκαιρινό σπίτι του, όπου και καταστράφηκε κατά τον εμφύλιο (μαρτυρίες απογόνων του).



*Θεόδωρος Βαγγελίς, πρόεδρος κοινότητας Ελιάς (1935)*

- Αντώνιος Γιάννος (Ντωνκαλόερος): Ήταν εγγράμματος. Διετέλεσε πρόεδρος μετά το 1935. Το 1939 έλαβε εντολή από τη Νομαρχία να ορίσει κατά κεφαλήν κοινοτικό φόρο στους Νταρανίτες, όπως γίνονταν και στα άλλα χωριά. Οι συγχωριανοί του δυσφόρησαν και άρχισαν να μαλώ-

νουν μαζί του. Ο Αντώνιος μετά τούτο έκανε τις κατάλληλες ενέργειες και σε συνάρτηση με τη φυγή των Σαρακατσάνων (μείωση πληθυσμού) το χωριό καταργήθηκε από κοινότητα και προσαρτήθηκε σ' αυτήν του Νικολιτσίου.

- Κωνσταντίνος Παππάς (Ντουλαπαππάς): Όπως προαναφέρθηκε αντικαθιστούσε τον Θεόδωρο Βαγγελί τα καλοκαίρια. Ακόμη διετέλεσε πρόεδρος του Συνεταιρισμού Ακτημόνων Καλλιερητών (Σ.Α.Κ.) Ντάρας, τουλάχιστον από τις 24-8-1925.

Όπως φαίνεται σε έγγραφο – Πιστοποιητικό του 1936, εκείνη τη χρονιά πρόεδρος ήταν ο Κων/νος Γ. Παππάς- Δρόσος. Το με καλλιγραφικά χειρόγραφα γράμματα έγγραφο έχει περαιτέρω ιστορική αξία για το χωριό, γιατί είναι το μοναδικό στο οποίο φαίνεται η σφραγίδα της «Κοινότητας Ελνός». Έχει δε ως εξής:

*«Ελληνική Δημοκρατία  
Νομός Πρεβέζης  
Κοινότης Ελνός  
Πιστοποιητικόν*

*Ο πρόεδρος της Κοινότητος Ελνός  
εν γνώσει των συνεπειών του Νόμου περί  
ψευδούς πιστοποιήσεως ή βεβαιώσεως.  
πιστοποιώ ότι το προς το Δυτικό μέρος  
της οικίας του Κων/νου Φ. Δρόσου κείμενον απερί-  
φρακτον οικόπεδον και μέχρι της οδού της Πλατείας  
Σχολείου {Κόντρας} και ακριβώς μέχρι της ελνός  
του Δημητρίου Γεωρ. Θωμά αρχομένης από της  
ελαίας του Μιχαήλ Γεωργ. Σακκά, περίπου εκ  
στρεμμάτων δύο {2} ανήκει εις τον Κων/νον  
Φιλ. Δρόσον κάτοικον Ελνός εκ πατρικής του  
κληρονομίας και από αμνημονεύτων ετών, γνωσ-  
τόν υμών και βεβαιουμένου εκ πατροπαραδόσεως.  
Το παρόν εκδίδεται τη αιτήσει του δια νόμι-  
μον χρήσιν του.  
Εν Ελνά τη 30η Νοεμβρίου 1934  
Ο Πρόεδρος της κοινότητος  
Κων. Γ. Δρόσος».*  
(Τ.Σ. Κοινότητος).

Κατά μικρά χρονικά διαστήματα ίσως να έγιναν πρόεδροι και άλλοι Νταρανήτες. Αναφέρεται ο Κων/νος Μ. Σακκάς κ.ά.

- Βαγγέλης Φίντζος: Ήταν από τα Λέλοβα και η κοινότητα Ελνός όπως και ο Σ.Α.Κ. Ντάρας, τον χρησιμοποιούσε για γραμματέα όταν πα-

ρουσιάζονταν ανάγκη. Τον καλούσαν και ανέβαινε στο χωριό. Έβγαζε τα χαρτιά από τον τροβά στην πλατεία «Κόντρα» και διεκπεραίωνε τις υποθέσεις επί πληρωμή. Συνέτασσε αιτήσεις, διαθήκες, προικοσύμφωνα, πωλητήρια, ενοικιαστήρια του Σ.Α.Κ. και της κοινότητας, πρακτικά, ιδιωτικά συμφωνητικά κ.λ.π.



*Βαγγέλης Φίντζος,  
γραμματέας*

## Πρόεδροι Κοινότητας Νικολιτσίου

Οι περισσότεροι από του παρακάτω προέδρους ήταν και πρόεδροι της Ελιάς, όταν η τελευταία δεν αποτελούσε ίδια Κοινότητα.

- Σωτήρ Θανάσης, Αντιπρόσωπος, 2-2-1888.
- Αναγνώστη Γεώργη, Μουχτάρης, 2-2-1888.
- Χρήστος Θ. Μάρκου (Κιτσιοθωμάς), επί 31 χρόνια.
- Γεώργιος Τρούγκος (Γουσιπρούγκος).
- Δημήτριος Αθανασίου (Τουσιθανάσης).
- Θωμάς Θ. Πανούσης.
- Απόστολος Αν. Κολιός (Ποστολινάστος).
- Λάμπρος Δ. Αθανασίου (Λαμπροτούσης).
- Κων/νος Κώστας (Ντουλακιτσινάκος).
- Γεώργιος Κ. Κίτσιος (Γακκώτσης).
- Χρήστος Λ. Παπαθανασίου (Χρηστακκλάμπρος).
- Ευάγγελος Αθ. Σωτηρίου (Βαγγελινάσης).
- Χρήστος Αποστόλου (Χρηστακκντούλας)
- Χριστόδουλος Ι. Νασιούλης (Κιτσιογιάννης), επί 20 χρόνια.
- Ιωάννης Δ. Τζόλος.
- Αθανάσιος Στ. Παπαθανασίου (7- 10- 1974 έως 1- 6- 1975, δάσκαλος. Διορισμένος).
- Κων/νος Γ. Κίτσιος (Κωσταντής), 1982- 1986.
- Θωμάς Θ. Πανούσης (1987- 1998).

Για την τετραετία 1999- 2002, Δήμαρχος του νέου διευρημένου Δήμου Θεσπρωτικού εκλέχθηκε ο Βασίλειος Καινούργιος, από το Θεσπρωτικό, Αντιδήμαρχος ο Ζήκος Σ. Δημήτριος, από την Ελιά και πρόεδρος του Τοπικού Συμβουλίου Δ.Δ. Νικολιτσίου, ο Θωμάς Θ. Πανούσης. Στα μέσα της τετραετίας Δημοτικός Σύμβουλος ανέλαβε ο Σπύρος Κ. Μάρκου, από την Ελιά.



Δημήτριος Αθανασίου  
(Τούσηθανάσης),  
πρόεδρος (1919)



Τριαντάφυλλος Μίνος, γραμματέας



Χρήστος Ι. Ναστούλης, πρόεδρος



Αθ. Στ. Παπαθανασίου, πρόεδρος



Κωνσταντίνος Γ. Κίτσιος,  
πρόεδρος (30-1-85)



Θωμάς Πανούσης,  
πρόεδρος (2004)



Κ. Απ. Αποστόλου, υπ.  
πρόεδρος και ψάλτης



Β. Καινούργιος,  
δήμαρχος

Για την τετραετία 2003- 2006, Δήμαρχος εξελέγη ο Σπύρος Βάσσης, από το Ριζοβούνι και πρόεδρος του Δ.Δ. Νικολιτσίου ο Ευάγγελος Χρ. Θωμάς, από την Ελιά. Ήταν η πρώτη φορά που εκλέχθηκε πρόεδρος από την Ελιά, αλλά του Τοπικού Συμβουλίου Δ.Δ. Νικολιτσίου.

Τον Ιούνιο του 2004 απεβίωσε ο Δήμαρχος Σπύρος Βάσσης και το Δημοτικό Συμβούλιο εξέλεξε αντικαταστάτη του, τον δάσκαλο Χρήστο Αθανασίου, από το Θεσπρωτικό.

Στις εκλογές του Οκτωβρίου 2006, Δήμαρχος επανεξελέγη ο Χρ. Αθανασίου και πρόεδρος του Δ.Δ. Νικολιτσίου ο Κων/νος Γ. Κίτσιος (Κωσταντής). Σε τούτες τις εκλογές το τοπικό συμβούλιο του Δ.Δ. Νικολιτσίου



Δημ. Σ. Ζήκος, υπ. δήμαρχος και αντιδήμαρχος



Σπύρος Βάσσης, δήμαρχος



Θωμάς Χρ. Ευάγγελος, πρ. Δ.Δ. Νικολιτσίου (2001)



Βασ. Μπόκιας, πρ. Δ.Σ. και Χρήστος Αθανασίου, δήμαρχος



Β. Κανούργιος, δήμαρχος

αποτελείται από τρία μέλη, ενώ στις προηγούμενες από πέντε. Και τούτο επειδή οι απογραφέντες κάτοικοι του Δ.Δ. ήταν λιγότεροι των πεντακοσίων.

Το 2010, με το πρόγραμμα «Καλλικράτης», συνενώθηκαν οι Δήμοι Θεσπρωτικού, Φιλιππιάδας, Ανωγείου και η Κοινότητα Κρανιάς σε έναν Δήμο, τον Δήμο Ζηρού. Οι εκλογές της 14ης Νοεμβρίου 2010 ανέδειξαν Δήμαρχο τον Δημήτριο Γιολλάση. Δημοτικός Σύμβουλος από το Δ.Δ. Νικολιτσίου ανεδείχθη ο Γιώργος Σπ. Γιάννος. Το τοπικό συμβούλιο ανέλαβαν η Χρυσούλα Κίτσιου- Κρούκη, ο Δημ. Τζόλος και ο Λάμπρος Σωτηρίου.

Στις 18 Μαΐου 2014 διεξήχθησαν Δημοτικές εκλογές. Στον πρώτο γύρο έλαβαν μέρος τέσσερις συνδυασμοί. Ενδιαφέρουσες εκλογές, αφού σε αυτές ο Νικολιτσιώτης Γιώργος Σπ. Γιάννος κατέβηκε με δικό του συνδυασμό «ΕΠΟΧΗ ΔΗΜΙΟΥΡΓΙΑΣ – ΡΙΖΟΣΠΑΣΤΙΚΗ ΣΥΝΕΡΓΑΣΙΑ». Σε τούτες τις εκλογές εγγεγραμμένοι στον Δήμο Ζηρού ήταν 20.161 (στην Δημοτική Κοινότητα Νικολιτσίου ήταν 774 και εξ αυτών 196 περίπου από την Ελιά. Στο Θεσπρωτικό ήταν 1967 εγγεγραμμένοι, στον Άσσο 700, στον Γαλατά- Ζερβό 457, στα Μελιανά 388, στις Παπαδάτες 1305, στο Πολυστάφυλλο 418, στο Ριζοβούνι 1476 και στην Κρανιά 1354). Ψήφισαν 12.427 (στο Νικολίτσι 439), Άκυρα 225 (στο Νικολίτσι 10), Λευκά 70 (στο





*Ο νέος πρόεδρος του Νικολιτσίου Θεόδ. Χρ. Δρόσος με τους αδελφούς Γιάννη και Κύρκο Δ. Στράτη*

Νικολίτσι 1), Έγκυρα ψηφοδέλτια 12.132 (στο Νικολίτσι 428).

Η ΕΠΟΧΗ ΔΗΜΙΟΥΡΓΙΑΣ πήρε σε όλο τον Δήμο 1.211 ψήφους (στο Νικολίτσι πήρε 243 ψήφους) και ποσοστό περίπου 10%. Εξ αυτών από τους υποψήφιους Δημοτικούς Συμβούλους ο Θεόδωρος Κ. Θωμάς έλαβε 191 ψήφους (τους 100 στο Νικολί-

τσι) (δεν εκλέχθηκε), η Σουζάνα Δρόσου, σύζ. Θεοδώρου έλαβε 92 (τους 51 στο Νικολίτσι) (δεν εκλέχθηκε) και η Λαμπρινή Θεοφ. Τζόλου έλαβε 160 (τους 111 στο Νικολίτσι) (δεν εκλέχθηκε). Για το Κοινοτικό Συμβούλιο Νικολιτσίου έλαβαν: Ο Θεόδωρος Χρ. Δρόσος 78 ψήφους, ο Χρήστος Β. Ζήκας 75 (εκλέχθηκε στο Κ. Σ.) και ο Αθανάσιος Λ. Σωτηρίου 74. Πρόεδρος της Κοινότητας ανεδείχθη ο Θεόδωρος Χρ. Δρόσος. Είναι ο πρώτος Πρόεδρος από τον οικισμό Πλατάνια.

Ο συνδυασμός ΛΑΪΚΗ ΣΥΣΠΕΙΡΩΣΗ (του Μενέλαου Γείτονα) πήρε σε όλο τον Δήμο 481 ψήφους (στο Νικολίτσι 3).

Η ΝΕΑ ΠΟΡΕΙΑ (του Νίκου Καλαντζή) πήρε σε όλο τον Δήμο 4.709 ψήφους (39%) (στο Νικολίτσι 7).

Ο ΔΗΜΟΣ ΓΙΑ ΤΟΝ ΠΟΛΙΤΗ (του Δημίτρη Γιολδάση) πήρε σε όλο τον Δήμο 5.731 ψήφους (47%) (στο Νικολίτσι πήρε 175). Η υποψήφια Κοινοτική Σύμβουλος Χρυσούλα Κίτσιου σύζ. Σπυριδωνος έλαβε 140 ψήφους (εκλέχθηκε στο Κ. Σ.) και ο Ιωάννης Θεοφ. Αναγνώστου έλαβε 23.

Έτσι στον δεύτερο γύρο που διεξήχθη στις 24 Μαΐου 2014, έλαβαν μέρος οι συνδυασμοί ΝΕΑ ΠΟΡΕΙΑ και ΔΗΜΟΣ ΓΙΑ ΤΟΝ ΠΟΛΙΤΗ. Σε τούτον τον γύρο η ΝΕΑ ΠΟΡΕΙΑ πήρε το 57% των ψήφων και ο ΔΗΜΟΣ ΓΙΑ ΤΟΝ ΠΟΛΙΤΗ 43%. Δήμαρχος για την επόμενη πενταετία ανεδείχθη ο Νίκος Καλαντζής. Και Δημοτικός Σύμβουλος με καταγωγή από το Νικολίτσι ανεδείχθη ο Γιώργος Σπ. Γιάννος.

Γραμματείς της κοινότητας διετέλεσαν οι: Γάκης Γληγόρης, Τριαντάφυλλος Μίνος και Τάκης Τσιάβας. Την Ντάρα εξυπηρετούσε σαν Γραμματέας κατά διαστήματα πρό του 1950, ο Βαγγέλης Φίτζος από τα Λέλοβα.

## Θεσμικό δίκαιο

Στο χωριό επικρατούσε και επικρατεί ακόμη το άγραφο δίκαιο των εθίμων, δηλαδή ο κανόνας δικαίου, που παρήχθη από τη μακροχρόνια και ομοιόμορφη άσκηση από τα μέλη της τοπικής κοινωνίας.

Ο πατέρας μοίραζε την περιουσία στα παιδιά του με προφορικό λόγο, ενώπιον μαρτύρων (συγγενικά πρόσωπα, παπάς, πρόεδρος, γραμματέας, δάσκαλος). Μόνο που το έκανε κοντά στο θάνατό του ή έβαζε όρο να εκμεταλλεύονται αυτή μετά τον θάνατό του. Έτσι έφταναν τα παιδιά του πενήντα και εξήντα χρονών, χωρίς περιουσία με αποτέλεσμα αντί να περιμένουν, να παίρνουν των οματιών τους και να ξενιτεύονται. Σε περίπτωση που ο πατέρας πέθαινε πριν μοιράσει την περιουσία, τότε αυτή μοιράζονταν εξ ίσου στα παιδιά και στη μάνα, είτε κατόπιν συμφωνίας, είτε με κλήρο. Όταν το αντρόγυνο δεν είχε παιδιά και πέθαινε ο άντρας, τότε την περιουσία μοιράζονταν η γυναίκα και τα αδέρφια του νεκρού. Όταν πέθαινε η γυναίκα, χωρίς να αποκτήσει παιδιά, τότε η προίκα, που είχε πάρει, επιστρέφονταν στον πατέρα της, εφ' όσον εκείνος το απαιτούσε.

Για τον καθορισμό των συνόρων των χωραφιών έβαζαν μεγάλες πέτρες στις γωνίες και στα μέσα των πλευρών, σχεδόν χωμένες στη γή. Ακόμη έβαζαν σημάδια στα δέντρα. Τα χωράφια τα έφραζαν με παλιούρια ή καλαμωτές και πολλές φορές άνοιγαν στο σύνορο αποστραγγιστικά χαντάκια-σύνορα. Τους κήπους και τα οικόπεδα τα χώριζαν με ψηλές μάντρες από ξηρολιθιά.

Αν δεν το επέτρεπε ο ιδιοκτήτης, κανένας δεν περνούσε από το χωράφι του άλλου, γιαντό όταν μοίραζαν τα χωράφια άνοιγαν συγχρόνως και δρόμο-ρούγα.

Οι δωρεές και μεταβιβάσεις γίνονταν δια λόγου τιμής ή με ιδιωτικά συμφωνητικά, που αργότερα τηρούσαν και στη σύνταξη συμβολαίων.

Όταν ήθελαν να πουλήσουν ζώο, κτήμα ή σοδειά, έπαιρναν «καπάρο» (προκαταβολή) από τον αγοραστή. Αν ο τελευταίος αθετούσε το λόγο του έχανε τον καπάρο, αν μετάνιωνε ο πωλητής, απέδιδε τον καπάρο εις διπλούν.

Εκτίμηση ζημιών από ζώα σε σπαρτά ή οπωροφόρα δέντρα έκανε ο αγροφύλακας. Και όταν υπήρχε διαφωνία, τότε κατέφευγαν σε ορισμένα για τούτο το λόγο μέλη του κοινοτικού συμβουλίου.

Οι Νταρανίτες σπάνια κατέφευγαν στα δικαστήρια για τις μικροδιαφορές τους. Σε τούτο συνετέλεσαν οι δύο αγροφύλακες, Αθ. Γρ. Στράτης και Λάμπρος Ν. Θωμάς, οι οποίοι προσπαθούσαν και τους έπειθαν για συμβιβασμό.

Θα παρατεθεί ένα πωλητήριο χωραφιού του Νταρανίτη Δημητρίου Ζήκου, που σώθηκε στην οικογένεια Δημ. Κ. Τζόλου (και προσκόμισε ο

Γεώργιος Σπ. Γιάννος). Το έγγραφο είναι του 1863, χειρόγραφο και σφραγισμένο με στρογγυλή σφραγίδα και Οθωμανικά στοιχεία:

«Σήμερα την 3 Μαρτίου 1863/ ο κάτωθεν υπογραφόμενος Δημήτριος

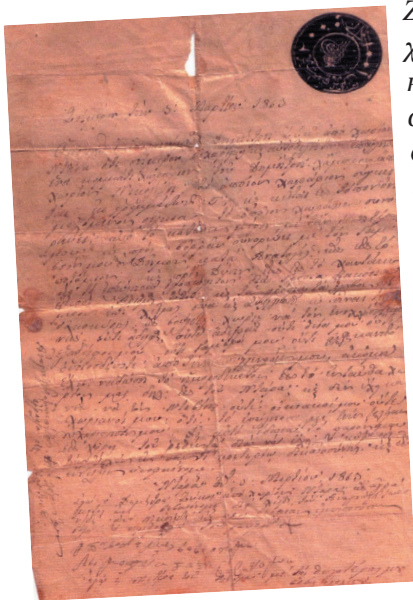

Πωλητήριον Δημ. Ζήκου  
(Ντάρα 25-3-1865)

Ζήκος από χωρίον/ Ντάρα ότι σήμερα ευχαρίστως και αυτοθελήτως επώλησεν/ ένα κομμάτι χωράφιον του Δημήτρη λάμπρου από/ χωρίον Νικολίτζη το οποίον χωράφιον σύγκει/ται εκ στρεμμάτων 5 και κείται εις τόπον ονο/μαζόμενον σέλυσσα το οποίον χωράφιον συνο/ρεύει από το κάτω μέρος με την μητέρα/μου και προς βορράν συνορεύει με τον Γαμ- / βρόν μου Δήμον κατά Ανατολάς έως εις το/ ποτάμιον και προς Δύσιν έως εις το χαντάκιον/ και το επώλησα ολοπώλητον δια Γρόσια διακόσια/ είκοσι Αριθμ. 220 και τα γρόσια τα έλαβον σή/ μερον επί χείρας σάα και ανέλλιπα και είναι τέλειος νοικοκύρης ως βούλετε. Χωρίς να τον ενοχλήσιν κα/ νείς ούτε αδελφός, ούτε αδελφάι ούτε θείοι μου ούτε/ εξαδέλφοι μου ούτε Γαμβροί μου ούτε άλλος κανείς/ οποιοσδήποτε από των συγγενών μου, ακόμπ/

έχει να δώσει το ημεροδέκατον εις το ενταύθα χω/ ρίο μας δηλ. εις του Ντάρα και δεν έχει κα/νείς να τον Νταβίση ούτε οικιακοί μου ούτε/ συγχωριανοί μου ότι το επώλησα με την τέλειαν/ ευχαρίστησίν μου. Δι' αυτό έδωσα το παρόν μου/ εις χείρας του ρηθέντα δια να έχει το κύρος και/ την ισχύν εις παντί κρητηρίω δικαιοσύνης. Και εις/ ένδειξιν υποφαινομαι.

Ντάρα τη 3 Μαρτίου 1863

Εγώ ο Δημήτρη Ζήκος από χωρίον Ντάρα ως αγράματος ων βεβαιόνομαι δια χειρός Αναγνώστου Ιωαννίδη από Νικολίτζη ως προς βεβαίας εμπιστοσύνης βάζω το σημείον του σταυρού +

(Δυσανάγνωστη Υπογραφή) βεβαιόνομε

Πηλιοαναστάση βεβαιόνομαι

εγώ η Μητέρα του Μήτρη με τα θυγατέρας μου βεβαιόνομε».

Στο δεξιό περιθώριο του εγγράφου υπάρχει η φράσις:

«Αναγνώστης Ιωαννίδης δια τον λόγον του έγραψα και μαρτυρώ».

Στο πωλητήριο (που παρατέθηκε στίχο προς στίχο) γίνεται σαφής υπενθύμιση ότι το ημεροδέκατο (φόρος) του χωραφιού θα αποδίδεται στην κοινότητα Ντάρας (άρα η κοινότητα υπήρχε ακόμη και επί τουρκοκρατίας). Φαίνεται ακόμη ότι η μητέρα του Ζήκου ήταν εγγράμματη και το έγγραφο γίνονταν με ισχύ και κύρος, ώστε να μην έχει κανείς το δικαίωμα να «νταβίσει» (φιλονικήσει) με τον αγοραστή.

Σε άλλο έγγραφο της ίδιας οικογένειας των Ζηκαίων με ημερομηνία 4-2-1879, φαίνεται ότι αγρό στην ίδια θέση πωλεί και η Αγγελική, σύζυγος Δημήτρη Ζήκου με τα παιδιά της και τις κόρες της Ευαγγελινή και Αικατερίνη. Το πωλητήριο, που συντάχτη και υπογράφηκε στις Παπαδάτες έχει ως εξής:

*«Δια του παρόντος πωλητηρίου γράμματος γίνεται δήλον ότι/ η υποφαινομένη Αγγελική Ζήκου δήμα (;) σήμερα οικειοθε/λώς και απαραβιάστως επώλησα το πατρικόν χωράφιόν/ μου κείμενον εις θέσιν Σέλισα συνορεύον προς Α. με πο/τάμιον έχει Ν. με τον ίδιον προς Β. με Πάνο Κίτσιο,/ και προς Δ. με Μάρκο Κότσι. Προς τον Ιωάννην*

*Δημήτρην από χ. Νικολίτζι δια Γρ. 600 εξακό/σια τα οποία έλαβον σήμερα σώα και ανελιπή και/κυρύντω από τη σήμερα τέλειον και ανενόχλητον/ιδιοκτήτην υπ' ουδενός των συγγενών και αδελφών μου/προς ένδειξιν δε και ασφάλειαν συντάχθη το παρόν/ενώπιον των.....των μαρτύρων και υπογραφέν υπ'/εμού του Συζύγου μου δίδω εις χείρας του, ίνα έχη το/κύρος εν παντί κριτηρίω και υποφαίνομαι.*

*Εν Παπαδάτες τη 4 Φεβρουαρίου 1879.*

*Α. μήτρι ζήκαινα Ευαγγελική Ζίκου ως αγράμματος σταυροσημειώ +  
μαζί με τα παιδιά Πηλο Κιλέτζη ομού με τα παιδιά μου βεβεόνο  
μου ως αγράματος γιάννη Κολέτζη παρόν μαρτηρο  
με λόγο της...τόπο Έκατερήνη ζηκο δήμου αγράμματι +  
γράφω εγώ ο Αναγνώστ. Ντάρας.....  
και εγώ σταυροσημειό + Αναγνώστης Θανάσης  
Κωνσταντίνος Αναστασίου βεβεονο  
Αναγνώστης Κωλέτζης έγγραφα και μαρτυρώ».*

Στο δεξιό περιθώριο του εγγράφου:

*«Παπα Γριγόρις μαρτηρό».*

Στην πάνω δεξιά γωνία υπάρχει επικολλημένο χαρτόσημο με Οθωμανικές λέξεις.

Άλλο ένα πωλητήριο παρατίθεται ευθύς αμέσως:

*«Σήμερα την 14 Αυγούστου 1883 ομολογώ εγώ ο υπο/φαινόμενος Μάρκο Κώτσι Δρόσου ότι σήμερα ευ/χαρίστως και αυτοθελήτως επώλησα εις τους/του Μακαρίτου (;) Δημητρίου λάμπρου από χωρ. Νικολί/*

τσι ονόματι Ιωάννινα ένα κομμάτι χωράφιον εις θέσιν/ ονόματι Τ.....  
Το χωράφιον αυτό σύγκειται εκ στρε/ μμάτων τριών και συνορεύει από  
το Ανατολικόν μέρος με/ τον ίδιον από δε το Βόρειον μέρος με Πάνο Κί-  
τσιον/ από δε το δυτικόν μέρος με την Μάναν (;) την μεγάλην/ από δε το  
Νότιον μέρος με εμέ τον ίδιον σύνορον εις το/ καλάμι οπού(να) βαλμένο  
λιθάρι εντός του καλαμιού παρόντων/ Γερόντων Νικολιτσίου και Δάρα.  
Επίσης από το αντίκρυ/ μέρος έως το καλάμι το μικρόν υποκάτω οπού-  
να (;)/ βαλμένο επίσης από τους ειρημένους. Τ' άνω χωράφιον/ με τα  
συνοριτά του ως άνω ευρέθη το επώλησα...../ ..... προς τους ειρημένους  
δια Γρόσια τριακόσια πενή/ κοντα αριθ. 350 τα οποία έλαβα σήμεραν  
παρά του/ ιδίου σώας και ανελλιπείς μέχρι οβολού. Όθεν παραδίδωσι/  
μέρος το χωράφιον εις τους αγοραστάς τους ειρημένου/ προς..... συνε-  
τάχθη το παρόν το οποίον να/ έχει ιδιωτική ισχύν ως να εγένετο επί συμ-  
βολαιογράφου και Δικα/ στηρίου και υπογραφέν από εμού και δίδεται  
εις χήρας του ρηθέντος/ να έχει το κύρος και την ισχύν εν παντί κριτη-  
ρίω δικαιο/σύνης υποχρεούμενος να δίδη το μοροδέκατον εις Δάρα/ διο  
και υποφαινομαι. Νικολίτσι τη 14 Αυγούστου 1883.

Τα γρόσια είναι αργυρα με είκοσι το.....

Μάρκο Κότση Δρόσος βεβεονο τα ως άνοθεν  
αναγνώστη θανάσης με την συμβία μου Αικατερίναν ευχα-  
ριστως βεβεονομε δε συμβία μου ως αγράματος σταυβρο-  
σημή +

Πήλο Κολέντζης βεβεονομε.....

+..... Ος αγράματος της υπογράφω εγώ ο

Πήλος Κολέντζης και κάνω το σημείο +

Αναγνο. Ντάρας μαρτυρό .....γρηγόρι μαρτηρό».

Στο δεξιό περιθώριο του εγγράφου γράφει:

«Αντί της αγραμάτου μαρίας συμβίας.....

υπογράφω εγώ ο Αναγνώστ. Δάρας και ..... +».

Το έγγραφο έχει κυκλική Οθωμανική σφραγίδα στην άνω δεξιά γωνία.  
Κάτω από αυτή υπάρχει άλλη ανάγλυφη σφραγίδα, όπου εκτός των συ-  
μπλεγμάτων με Οθωμανικά γράμματα, διακρίνεται η ημισέληνος και ένα  
αστέρι.

Από το έγγραφο συνάγεται ότι: τα σύνορα έβαζαν γερόντοι από Νι-  
κολίτσι και Ελιά, τοποθετώντας πέτρες- σημάδια στις τέσσερις γωνίες.  
Η πληρωμή γίνονταν με αργυρά γρόσια. Το ημοροδέκατο (φόρος) αποδί-  
δονταν στην κοινότητα Ντάρας (Δάρας). Μεταξύ των άλλων υπογράφει  
και ο Αναγνώστης Ντάρας (το έγγραφο σώζεται στην οικογένεια Δ. Τζό-  
λου και προσκόμισε ο Γεώργιος Σπ. Γιάννος).

Δυστυχώς δεν σώθηκε κάποια παλιά διαθήκη κατοίκου της Ντά-



Αον το λείψανόν μου θέλει συνοδευθή με τους ιερείς του ενταύθα χωρίου/ μου ως και τα συνήθη μνημόσυνά μου, τρίτα, ένατα, τεσσαρακοστά./ τρίμνα, εξάμνα, εννεάμνα, ενιαύσια και ανακομιδής/ λειψάνου να γείνοσιν εν τάξει.

Βον Έν σαρανταλείτουργον υπερ των γονέων μου και τέσσερα υπέρ εμού και της συζύγου μου ...

Γον τέσσερες προθέσεις υπέρ εμού και της συζύγου μου.

δ) Να δοθώσι και δύο (2) Οθωμανικός λίρας εις την καθολικὴν εκκλησίαν του χωρίου μου καθώς και μία Αρχιερατική λειτουργία. Εις όλα/ ταύτα αφήνω εκτελεστάς τον υιόν ... και θυγατέρα μου Π.../ να τα εκτελέσουν ακριβή χωρίς να ελλείψη τι εξ αυτών.

Εις τα ρηθέντα τέκνα μου ..... παραχωρώ εκ/ της κινητής μου και ακινήτου περιουσίας μου τα ακόλουθα:

(2η σελίδα) α) Εις τον υιόν μου ... παραχωρώ το σπίτι εις το χωρίον μετά/ πάσης της περιοχής και του κήπου ομού μ' όσα καρποφόρα τε και άκαρ/πα δένδρα υπάρχουν, ως και το ήμισυ του χωραφιού το οποίο κήται/ εις τον κάμπον, καλούμενον πλάτανος, το κατά Βόρειον κείμενον/ συνορεύον με το του ....., ως και το μουζάκι ομού με/ τα σπήτια ελαιάς και άλλα όσα ευρίσκονται εις το σύνορόν του ως και την/ Ντάρδεξα και τον σιούρο με άπαντα τα καρποφόρα τε και άκαρπα/ δένδρα ως και άπαντα τα ευρισκόμενα ζώα, ίππους, βόες, πρόβατα, αίγες και/ λοιπά. Ταύτα παραχωρώ εις τον υιόν μου Φώτον.

β) Εις την θυγατέραν μου ... παραχωρώ το ήμισυ του χωραφιού το/ οποιόν κείται εις τον κάμπον ονομαζόμενον Πλάτανος το κατά το Νότιον/ μέρος κείμενον συνορεύον μετά του .....

Εν Νικολίτσι τη 6η Ιουλίου 1893:τρία.

Δια τον αγράμματον Ναστούλν Κώτζην υπογράφω εγώ ο ...».

(Δυστυχώς από το έγγραφο λείπει η τρίτη σελίδα με τις υπογραφές).

## Αγροφύλακας

Παλιότερα οι αγροφύλακες διορίζονταν από τους χωριανούς, με θητεία ένα χρόνο και πληρώνονταν σε είδος από τους ίδιους. Κάθε οικογένεια έδινε μισθό 10- 15 οκάδες καλαμπόκι, ανάλογα με τις δυνατότητές της. Από ενθυμίσεις αναφέρονται μεταξύ άλλων και οι παρακάτω αγροφύλακες.

Στα τέλη του 19ου και στις αρχές του 20ου αιώνα αγροφύλακας διετέλεσε ο Πήλιος (Σπύρος) Γρ. Στράτης, που έδινε λόγο σε ανώτερό του τουρκαλβανό (κατάγονταν από το Λαζαράτι Β. Ηπείρου) στη Φιλιππιάδα.

Κατόπιν αγροφύλακας αναφέρεται ο Ντουλαφίλλπας (Κων. Φ. Δρόσος, γεννηθείς το 1881). Ήταν οπλισμένος.

«Μάλιστα κάποτε μια ομάδα κλεφτών από την Κρασιά έφτασε στο χωριό να λεηλατήσουν τα σοδέματα (στάρι, καλαμπόκι) στο σπίτι του Σωκράτη Ζήκου. Ο αγροφύλακας (με το γκρά και ένα τροβά φουσέκια) και οι Νταρανίτες ταμπουρώθηκαν πίσω από μάντρες, κορμούς ελιών και στην κούλια του Αθανασίου Γρ. Στράτη, απ' όπου πυροβολούσαν τους κλέφτες. Εκείνοι κατάφεραν να μπούνε στο υπόγειο του Ζήκου και να φορτώσουν δυό μουλάρια με γεμάτα τσουβάλια. Οι Νταρανίτες καμώθηκαν ότι τους αφήνουν να διαφύγουν. Όταν εκείνοι ξεχώρισαν στον ορίζοντα του βουνού, πάνω από το σπίτι του Ζήκου (ήταν νύχτα), τους άρχισαν πάλι με τους πυροβολισμούς. Τραυμάτισαν ένα κλέφτη στο πόδι και ο πυροβολισμός αυτός όπως μαθεύτηκε ήταν από το όπλο του αγροφύλακα. Μετά από χρόνια ο τελευταίος, γέρος πλέον, επισκέφθηκε την Κρασιά, να αγοράσει καπνό (λαθραίο). Εκεί τον αναγνώρισε ο τραυματίας και θυμωμένος του επιτέθηκε με άγριες διαθέσεις. Τον Ντούλα τον είχε ο Ζήκος από μικρό παιδί στο σπίτι του. Τον είχε σαν παιδί του. Του έκανε διάφορες δουλειές, πότε εδώ, πότε εκεί. Όταν παντρεύτηκε, πήγε σε δικό του σπίτι στην «Κόντρα», αντίκρυ στον Ζήκου. Εκείνη τη βραδιά ξεπλήρωσε στο Ζήκο το καλό που του είχε κάνει. Από τα βόλια της πολιορκίας ξεκόλλησαν κομμάτια πέτρες από τις στρογγυλές κολώνες. Τα σημάδια της μάχης φαίνονται μέχρι σήμερα» (βλέπε και Αθαν. Στ. Παπαθανασίου: «Η τραυματισμένη κολώνα», περιοδικό «Ηπ. Άπειρος Χώρα», τχ. 86).

Αργότερα αγροφύλακας ανέλαβε ο Βαγγέλης Μίχος (1896- 1959).

Αυτά τα χρόνια δικό τους αγροφύλακα (τον πλήρωναν οι ίδιοι να τους φυλάει τα νοικιασμένα βοσκοτόπια τους) διόριζαν και οι Σαρακατσάνοι νομάδες της «Παλιουργιάς». Ένας απ' αυτούς ήταν ο Φίλιππας Κ. Δρόσος.

Να σημειωθεί ότι τότε οι αγροφύλακες δεν φορούσαν στολή και για να ξεχωρίζουν είχαν ένα περιβραχιόνιο με το γράμμα «Α».

- Αθανάσιος Γρ. Στράτης (Νασιογληγόρης, παππούς του γράφοντος): Ανέλαβε το 1940. Ήταν οπλισμένος με αραβίδα (ιταλικό όπλο). Είχε παρατηρητήρια (δραγασιά, εξ' ου και Δραγάτης ο αγροφύλακας) στην «Τσιούμπα του Μουργκάνη», στα «Τσιουμπάρια», στα «Πλατάνια» και στην «Τσιούμπα στις Λινάτσες». Όταν έβλεπε κάποιον κοπάδι να κάνει ζημιές σε σπαρτά, σφύρι-



Φίλ. Κ. Δρόσος, αγροφύλακας Σαρακατσάνων.



ζε με τη χαρακτηριστική μεταλλική σφυρίχτρα του, να ακούσουν οι ιδιοκτήτες των ζώων. Μαζί με του αποκοπάρους (εκτιμητές), εκτιμούσε τις ζημιές και τις απαιτούσε από τους ζημιωτές. Όταν κάποιος ζώο (συνήθως γουρουνί) έκανε κατ' επανάληψη ζημιές και αφού προηγουμένως έκανε συστάσεις στον ιδιοκτήτη του και δεν το συμμαζεύαν, στο τέλος το σκότωνε και για τον κόπο του έπαιρνε σύλληπτρα ένα δίφραγκο (δύο δραχμές). Σε μια τέτοια περίπτωση ζήτησε το δίφραγκο από την Κιτσούλω (Ευφροσύνη Β. Παππά), εκείνη του απάντησε:

«Άχ! Μωρέ ανέφτουρε, μου σκότωσες το γουρουνί, θέλεις και δίφραγκο από πάνω;».

Ο αγροφύλακας εν καιρώ πολέμου εκτελούσε και χρέη φύλακα του χωριού. Ο Αθ. Γρ. Στράτης, το 1946 και ενώ οι Νταρανίτες είχαν εγκαταλείψει το χωριό και κρύβονταν από τους ΕΑΜίτες, εκείνος παρέμεινε φύλακας και κινδύνεψε πολλές φορές να σκοτωθεί.



Αθ. Γρ. Στράτης,  
αγροφύλακας, (1952).

Περί το 1942- 1943 και για διάστημα ενός χρόνου, είχε παραιτηθεί από αγροφύλακας ο Νασιογληγόρης, επειδή οι χωριανοί δεν του απέδιδαν τους μισθούς του (στάρι, καλαμπόκι). Την προηγούμενη χρονιά είχε χάσει (τα χάρισε) 300 οκάδες καλαμπόκι από διάφορους κακοπληρωτές.

Την φύλαξη των αγρών είχαν αναλάβει για λίγο καιρό οι αγροφύλακες Χρίστος Πα-

παθανασίου και Χρήστος Παπακώστας (Χρηστάκη Νάσιος) από τα Λέλοβα και οι Τρούγκος, Σωτήριος Κώστας (Σωτηρμίτρος) και Μιχάλης Μίνος από το Νικολίτσι.

Κατόπιν ανέλαβε για λίγο ο Μπτσιοπαππάς (Δημ. Κ. Παππάς), ο οποίος εισέπραττε τα δΟΣίματα με ανορθόδοξο τρόπο, μέχρι που σκοτώθηκε το 1943 (βλέπε και «Ντάρα Λάκκας Σουλί-



Μίτρος Παπακώστας (Λέλοβα), Νίκο Γιάννος (Παπαδάτες), Αθ. Γρ. Στράτης (Ελιά), Σωτηρμίτρος (Σωτήριος Κώστας, Νικολίτσι 1950).

ου, Αι Γενεαί Πάσαι», σελ. 95). Η αυστηρότητά του και ο ανορθόδοξος τρόπος είσπραξης δοσιμάτων και συλλήπτρων, δεν περιορίζονταν μόνο στους Νταρανίτες, αλλά και στους διερχόμενους από το έδαφος του χωριού. Ο Γεώργιος Κωνσταντινίδης, από τα Δερβίζιανα, μολόγαε τον Φλεβάρη του 2008: «Κατέβαινα από τα Δερβίζιανα προς τα Λέλοβα, τραβώντας το φορτωμένο μουλάρι μου. Όπως περπατούσα στο μονοπάτι, το μουλάρι μου άρπαξε από το πλάϊ καμιά τούφα σκάρμπα και την έτρωγε. Το βλέπει ο Μητσιοπαππάς και έρχεται κοντά. Μου κόβει ένα πρόστιμο για σύλληπτρα, 5 δραχμές. Τα πλήρωσα και έμεινα άφραγκος».

Οι Νταρανίτες «είδαν και απόειδαν». Μετά τον θάνατο του Μητσιοπαππά, ανέθεσαν και πάλι τα καθήκοντα της φύλαξης του χωριού, στον προηγούμενο αγροφύλακα, Αθανάσιο Γρ. Στράτη, παρακαλώντας τον μάλιστα να τα αναλάβει.

Ο αγροφύλακας πληρώνονταν και επέβλεπε και τα κτήματα της εκκλησίας, του σχολείου και της κοινότητας.

Σε πράξη της Σχολικής εφορείας (αριθμός 13) φαίνεται ότι η Σχολική εφορεία, με εντολή του Αγρονομείου Πρεβέζης, αποζημίωσε τον αγροφύλακα Αθ. Γρ. Στράτη, με 56 οκάδες αραβόσιτο για τη φύλαξη της σχολικής περιουσίας. Μη έχοντας αραβόσιτο, του έδωσε 8,5 οκάδες ελαίου.

Ο Αθ. Γρ. Στράτης (Νασιογληγόρης) απολύθηκε στις 31-12-1962 με απόφαση του Νομάρχη (Αρ. πρωτ. 28404/191), επειδή συμπλήρωσε το όριο ηλικίας, χωρίς ποτέ να συνταξιοδοτηθεί από την υπηρεσία του. Τα συμβάντα και τα ευτράπελα τούτου του αγροφύλακα, αλλά και των άλλων, είναι ατελείωτα. Παρατίθενται μερικά ακόμη απ' αυτά:

- Η Ντάραϊνα (Βαγγελί, σύζ. Χρ. Μ. Παππά), είχε δώσει προίκα στην κόρη της Χαρούλα Δ. Σακκά, ένα λιοστάσι στη θέση «Κοκκίνα». Όμως την εποχή που ωριμάζαν οι ελιές, πήγαινε κρυφά το ξημέρωμα και μάζευε τα πεσμένα κλωνιά. Ο Δημότης έκανε παράπονα στον αγροφύλακα ότι κάποιος του μαζεύει τα κλωνιά. Ο αγροφύλακας παραφύλαξε και αφού έπιασε την Ντάραϊ-

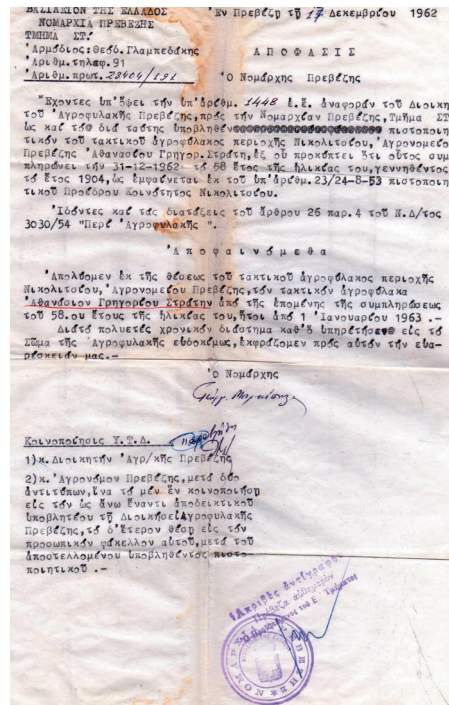

Το έγγραφο απόλυσης του Αθ. Γρ. Στράτη (17-12-1962)

να στα πράσα, την έδεσε με τριχιά σε μια ελιά του κτήματος και φώναξε τον ιδιοκτήτη (γαμπρό της) (η σύλληψη έγινε από τον παρόντα αγροφύλακα Σωτήριο Κώστα (Σωτηρόμυτρο) από το Νικολίτσι, που εκείνη την εποχή ήταν προσωρινός αγροφύλακας στου Ντάρα).

- «Σύρε ωρή Βασίλω να την λύσεις, θα γίνουμε ρεζίλι», είπε στην κόρη του ο Δημητράκης.

Ο ανωτέρω Δημ. Αν. Σακκάς, είχε μια φοράδα. Το βράδυ την ξεσαμά-

ρωνε και την άφηνε στο γιούρτι του σπιτιού του ελεύθερη. Εκείνη η παμπόνηρη, κατέβαινε στον κάμπο τη νύχτα και ρήμαζε τριφύλλια και καλαμπόκια. Προτού ξημερώσει ανέβαινε πάλι στο σπίτι και «ούτε γάτα ούτε ζημιά». Ο αγροφύλακας

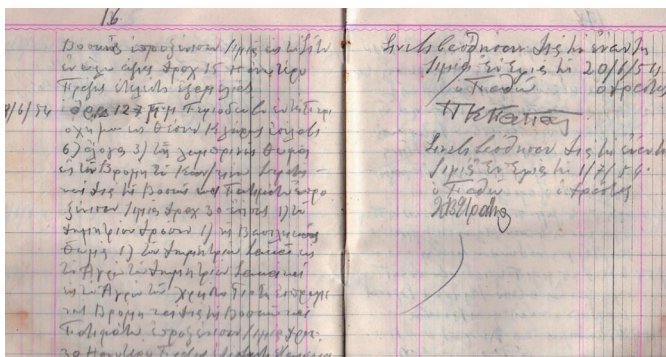

Σελ. 16 του βιβλίου συμβάντων  
αγροφύλακα Αθ. Γρ. Στράτη (19-6-1954)

είχε πληροφορηθεί από συγχωριανούς τα κατορθώματα της φοράδας και έκανε παρατηρήσεις στον ιδιοκτήτη της, ο οποίος αρνήθηκε τα πάντα και δεν παραδέχονταν τα κατώματα του ζώου του. Ο Νασιογληγόρης παραφύλαξε, έπιασε την φοράδα επ' αυτοφώρω και καβάλα την πήγε και την παρέδωσε στο αφεντικό της.

- Η Θεοδωρέσια (Δήμητρα Θ. Δρόσου) είχε τρία γουρουνάκια, να θρέψει τα ορφανά παιδιά της. Τα είχε ελεύθερα στο χωριό, παρά τις συστάσεις του αγροφύλακα να τα μαζέψει, επειδή έκαναν ζημιές. Έτσι και αυτός πυροβολούσε κοντά τους, έως ότου τα μαζέψε, μην της τα σκοτώσει.

- Στο παρατηρητήριο (δραγασιά) στα «Σπυραϊκά» ο αγροφύλακας είχε μόνιμα μια κουρελού, που την έστρωνε πάνω σε άχυρα και κοιμόταν. Ένα βράδυ με πανσέληνο βγήκε για περιπολία στην «Παλιουργιά», την ώρα που τα πιτσιρικά τότε Β.Κ. Στράτης και Χαράλ. Ε. Στράτης, γύριζαν από τα «Βακούφκα» με καμιά δεκαριά κλεμμένες χλωρές ρόκες, να φάνε. Έπιασαν την κουρελού και την τοποθέτησαν με τρόπο που να φαίνεται ότι σκεπάζει άνθρωπο. Κρύφτηκαν πίσω από τα παλιούρια και περίμεναν. Γύρισε κάποια φορά ο αγροφύλακας, νύχτα ήταν, φοβήθηκε και έφερε γύρω-γύρω, κοιτώντας από μακριά την κουρελού. Πέρασε πολύ ώρα, ώσπου προδόθηκαν τα παιδιά από τα γέλια. Τα κυνήγησε με βρισιές και πέτρες, γιατί του χάλασαν τον ύπνο.

Το 1954 Πρωτοδικείο υπήρχε στον Λούρο, όπου και η έδρα του Αγρο-

νομείου. Το μονομελές Πλημμελειοδικείο ήταν στην Πρέβεζα. Το ίδιο έτος οι αγροφύλακες έπαιρναν 350 δραχ. το μήνα, είχαν κρατήσεις 25,50 δραχ. και κρατήσεις υπέρ εράνου 3 δραχ. Καθαρά 321,50 δραχ. Κατέγραφαν δε τα συμβάντα σε ειδικό βιβλίο σφραγισμένο από το Αγρονομείο. Ένα από αυτά τα βιβλία, 80 σελίδων, του έτους 1954, το συμπλήρωνε ο τότε αγροφύλακας Αθ. Γρ. Στράτης. Κατά ευτυχή συγκυρία σώθηκε και έπεσε στα χέρια του συγγραφέα, ο οποίος το κατέχει και το διατηρεί. Αποτελεί ντοκουμέντο για το χωριό αφού περιέχει πλήθος στοιχεία για την εποχή εκείνη, ζημιές, δίκες, αντιδικίες, συμβιβασμούς κ.λ.π. Ελάχιστα απ' αυτά παρατίθενται (αυτούσια) ευθύς αμέσως:

Α) «16/5/1954 ορα 6 π.μ. περιοδεύων εν τη περιοχή μου εις θέσιν Αγιαντώνη εσίλαβα 2 άλογα του Ευαγγέλου Σπύρου εις τον Αγρόν του Μιχαήλ Μίχου εσπαρμένον βρώμην και δια της βοσκής επροξένησαν ζημίαν Δραχ. 20 χιλιάδες. Η ανωτέρω πράξις ετελέσθη εξ αμελείας.

Συνεβιβάσθησαν με την έναντι ζημία.

Ελιά 25/5/54.

Ο παθών ο Δράστης».

Β) «28/5/1954 ορα 6- 7 μ.μ. περιοδεύων εν τη περιοχή μου εις θέσιν κλήρους βρύσες εσίλαβα μια χοίρον του Αθανασίου Μπόμπορη εις την θέσιν βρίσες εις Αγρόν του Κων/νου Στράτη εσπαρμένον Σίτον και δια της βοσκής επροξένησαν ζημία εν όλω δραχ. 25. Η ανωτέρω πράξις ετελέσθη εξ αμελείας.

Συνεβιβάσθησαν δια την έναντι ζημία.

Εν Ελιά τη 10/6/54».

Γ) «5/6/54 ώρα 7 π.μ. περιοδεύων εν τη περιοχή μου εις θέσιν Τζολοβάνια εσίλαβα ένα άλογο του Γεωργίου Κύρκου εις τον Αγρόν της Όλγας Ζήκου εσπαρμένον βρώμην και δια της βοσκής και πατιμάτων επροξένησαν ζημιά εις την βρώμην δραχ. 25. Η ανωτέρω πράξις ετελέσθη εξ αμελείας.

Συνεβιβάσθησαν δια την έναντι ζημιά

Εν Ελιά τη 20/6/54.

Η παθούσα ο δράστης

Δια την αγράμματη

Οι μάρτυρες».

Δ) «18/6/54 ορα 7- 12 περιοδεύων εν τη περιοχή μου εις θέσιν κλήρους εσίλαβα μια φοράδα του Δημητρίου Δρόσου εις τον Αγρόν του Παναγιώτη Παπά εις την θημονιά κοίμενον Σίτον και δια της βοσκής επροξένησαν ζημιά εις τον Σίτον εν όλω αξίας δραχ. 14. Η ανωτέρω πράξις κ.λ.π.».

Ε) «23/7/54: έλαβον Σίμερον παρά του κ. Αγρονόμου Πρεβέξης Μισθόν μινός Ιουνίου

δραχ. 350, κρατήσεις 25, έρανος 2, καθαρά 327».

ΣΤ) «29/8/54 ορα 10- 9 μ.μ. περιοδεύων εν τη περιοχή μου εις θέσιν

κλήρους επληροφορήθη από τον Μιχαήλ Μίχον ότι εσίλαβε μια αίγα του Χρήστου Δρόσου εις τον Αγρόν του και δια της βοσκής έφαγε μια αχλαδιά αξία δραχ. 20.

Η ανωτέρω πράξις ετελέσθη εξ αμελείας.

Οιδοποιήθη τη 29/8/54.

Υπεβλήθη Μίνυσι την 25/9/54 Λούρο, Α.Β.Μ. 670, Δικάσιμος 13/10/54. Αποτέλεσμα ένοχος 80 δραχ., πρόστιμο 20 υπέρ των παθόντι έξοδα και τέλη».

Ζ) «3/9/54 ώρα 6 μ.μ. περιοδεύων εν τη περιοχή μου εις θέσιν βακούφικα εύβρον ζιμιά εις τον Αγρόν μου εσπαρμένον φασόλια και επληροφορήθη από τον Χρήστο Γιώτη οτη ήδε τα 50 πρόβατα του Φίλιππα Δρόσου και του Δημητρίου Δρόσου και δια της βοσκής επροξένησαν ζιμιά δραχ. 40. Επίσης τα ίδια πρόβατα επροξένησαν ζιμιά εις τον Αγρόν της Ευδοκίας Ζήκου, εσπαρμένον φασόλια περίπου 200 φολιές και δια της βοσκής και πατιμάτων των επροξένησαν ζιμιά εις τα φασόλια εν όλω αξία δραχ. 100.

Η ανωτέρω πράξις ετελέσθη εξ αμελείας.

Οιδοποιήθη την 5/9/54.

Υποβλήθη Μίνυσι τη 25/9/54 Λούρο, Α.Β.Μ. 677, Δικάσιμος 13-10-54.

Αποτέλεσμα ένοχος πρόστ. 80 έξοδα και τέλη».

Η) «23/10/54 ώρα 12-9 μ.μ. περιοδεύων εν τη περιοχή μου εις θέσιν Σικιά εσίλαβα 2 όνους 1) της Όλγας Ζήκου 1) της Βασιλικής Παπά εις τον Αγρόν του Σπυρίδωνος Γιάννου εσπαρμένον τριφίλη και δια της βοσκής επροξένησαν ζιμίαν εν όλω αξίας δραχ. 30. Η ανωτέρω πράξις ετελέσθη εξ αμελείας.

Οιδοποιήθη την 24/10/54, Συνεβιάσθησαν τη 3/11/54».

Θ) «24/10/54 ώρα 8-9 μ.μ. περιοδεύων εν τη περιοχή μου εις θέσιν λινάτσες ...εσίλαβα έναν υμίονο του Μιχαήλ Μίχου εις τον Αγρόν του Σπυρίδωνος Γιάννου εσπαρμένον τριφίλη και δια της βοσκής επροξένησε κ.λ.π.

Οιδοποιήθη την 24/10/54».

Ι) «28/10/54 ώρα 7- 12 π.μ. περιοδεύων εν τη περιοχή μου εις θέσιν Καζάνα εσίλαβα 15 αίγες του Λάμπρου Παπαδιώτη κατοίκου Κρασιάς εις την περιφάρειαν του Σ.Α.Α.Κ. (Ελιάς) και δια της βοσκής επροξένησαν ζιμιάς δραχ. 100. Η ανωτέρω πράξις ετελέσθη εκ προθέσεως.

Έλαβε γνώσιν την 29/11/54, Υποβλήθη Μίνυσις τη 15/11/54».

ΙΑ) «29/10/54 ώρα 12- 9 μ.μ. περιοδεύων εν τη περιοχή μου εις θέσιν ρόγγη εσίλαβα 2 άλογα του Γεωργίου Σακκά εις τον Αγρό του Πάνου Τζόλου εις το χοράφι και δια της βοσκής επροξένησαν ζιμιά δραχ. 15. Η ανωτέρω πράξις ετελέσθη εξ αμελείας.

Έλαβεν γνώσιν τη 29/11/54, υποβλήθη Μίνυσις τη 15/11/54.

Α.Β.Μ. 779, Δικάσιμος την 13/12/54, αποτέλεσμα...».

ΙΒ) «11-11-54 Μετέβην εις Πρέβεζαν ως μάρτυς ενώπιον του Μονο-

μελούς Πλημελειοδικίου.

Μηνιαίος μισθός 550, κρατήσεις Τ.Α.Ο.Α. 25.50, Ιματισμός 44.50, Έρανος 1.50.

Εις Δικαιούχον δραχ. 478.50».

ΙΓ) «15/11/54 ορα 6 μ.μ. περιοδεύων εν τη περιοχή μου εις θέσιν κλήρους εύβρον ζιμία εις διαφόρους αγρούς από τρακτέργια 1) εις τον Αγρόν του Πάνο Παπά 2) εις τον Αγρόν του Κων/τίνου Στράτη 3) εις τον Αγρόν του Ευάγγελου Σπύρου εσπαρμένον σίτον και με τις προσπάθειές μου Ανακάλυψα ότι την επροξένισεν ο Χρήστος Πρέβεζας και ο Κων/νος Ντόβας κάτοικοι Θεσπρωτικού καθώς μετέβησαν την 14/11/54 και κινιγούσαν και επροξένισαν ζιμία εις τον Σίτο δραχ. 150. Η ανωτέρω πράξις ετελέστη εκ προθέσεως.

Έλαβον γνώσιν την 16/11/54, Συνεβιβάσθησαν την 20/12/54».

«Εθεωρήθη

ΙΔ) Δια φύλλα (80) ογδοήκοντα και θέλει χρησιμεύση ως βιβλίον συμβάντων του αγροφύλακα περιοχής Νικολιτσίου Αθανασίου Στράτη.

Εν Λούρω 25-4-54, ο Αγρονόμος Πρεβέζης, ο Αρχιφύλαξ».

Να σημειωθεί, όπως προαναφέρθηκε, ότι το βιβλίο συμβάντων του αγροφύλακα Αθ. Γρ. Στράτη, βρέθηκε από τον γράφοντα εγγονό του Αθ. Δημ. Στράτη, στις 21-8-2000, σε μεταλλικό στρατιωτικό (πυρομαχικών) κουτί στα χαλάσματα του παλιού σπιτιού, λίγο πριν πεταχτεί από τη μπουλντόζα.

- Λάμπρος Ν. Θωμάς: Γεννήθηκε στις 28/1/1934 και πέθανε στις 29/5/2014. Διαδέχθηκε τον προηγούμενο αγροφύλακα. Υπηρέτησε, σαν δημόσιος υπάλληλος πλέον, από το 1962 μέχρι που συνταξιοδοτήθηκε το 1998. Αρκετά, συμπληρωμένα από τον ίδιο, βιβλία συμβάντων της Ελιάς κατέχει ο Λάμπρος Ν. Θωμάς, ο οποίος τα διέθεσε με ευχαρίστηση στον συγγραφέα, για μελέτη. Εκεί φαίνονται και αντλούνται πολλά στοιχεία για το χωριό. Ένα δείγμα παρατίθεται ευθύς αμέσως:

Α) «Επέστρεψα από το Θεσπρωτικό και περιόδευσα την κτηματικήν θέσιν και ως διαπίστωση στο εν τη θέση Κριτσιμάκια αγρόν του Κων/νου Σακκά έφτιαξε την 30ην -11-1980 και την 2α Δεκεμβρίου 1980 αύλακα και κατεύθηνε τα όμβρια ύδατα προς τον αγροτικόν δρόμον και επροξένισαν ζιμίαν δραχμάς «300» και ως επίσημην ότι η ανωτέρω πράξις εγένετο εκ προθέσεως διότι εγνώριζε ότι θα καταστρέψει τον αγροτικόν δρόμον.

Ειδοποιήθη ο πρόεδρος, Υπεβλήθη Μύνυση



Λάμπρος Ν. Θωμάς,  
αγροφύλακας

την 2αν-12-1980, αρ. Β. Μ. 95/80,

Δικάσιμος τη 8-12-80. Αποτέλεσμα: κατεδικάσθη».

Β) «1-1-1981: περιόδευσα την κτηματικήν θέσιν και ως διαπίστωση ζημίαν εις το αυτοφυές χόρτον του Βασιλείου Σακκά και εις το εν τη θέση Λάκκα και ως εκτήμωσα ζημίαν δια της βοσκής δρχ. «60» και εν συνεχεία ως εξακρίβωσα και ως με επληροφόρησεν ο Χριστόφορος Τζόλος ότι την 30ην του μηνός Δεκεμβρίου βρήκε «2» Αγελάδες του Αναστασίου Ντάουλα και τις απομάκρυνε και ως επίσθην από τις ανακρίσεις επίσθη ότι η ανωτέρω πράξις εγένετο εξ αμελείας διότι αι ως άνω αγελάδες του διέφυγον από τον κοινοτικόν βοσκότοπον.

Ειδοποιήθ παθών και ζημιωτής την 3-1-81.

Παρετήθη της αποζημιώσεως την 11-1-81».

Γ) «28-2-81 περιόδευσα την κτηματικήν θέσιν και ουδέν αγροτικόν αδίκημα αντελήφθην ή επληροφορήθην. Και εν συνεχεία εφύτεψα «50» ελαιόδενδρα του Ιωάννου Δρόσου εις τον αγρόν του εν τη θέση κλήρο»

Δ) «1-3-81 περιόδευσα...και εν συνεχεία εφύτεψα «20» ελαιόδενδρα εις τον αγρόν του Χρήστου Θωμά και εις την θέσιν κλήρο».

Ε) «13-4-81: περιόδευσα την κτηματικήν θέσιν και ως με επληροφόρησεν ο Θωμάς Δρόσος ότι την 11ην του μηνός Απριλίου του επροξενήθη ζημία σε μια ελιά εις το εν τη θέση Πλατάνια οικόπεδόν του. μετέβην επί τόπου και ως εξέτασα και εξετίμωσα σε ένα ελαιόδενδρον δρχ. «120» και από τα ίχνη διαπίστοσα η ζημία εγένετο από γίδια και εν συνεχεία από τις έρευνες που έκανα την ως άνω ζημίαν την επροξένησε μία Γίδα του Χρυσόστομου Γιώτη και από τις ανακρίσεις που έκανα επίσθη ότι η ανωτέρω πράξις εγένετο εξ αμελείας διότι η ως άνω Γίδα του διέφυγε από τον κοινοτικόν βοσκότοπον χωρίς να την αντιληφθή ο ιδιοκτήτης.

Ειδοποιήθη την 13-4-81 ο ζημιωτής Χρ. Γιώτης.

Παρητήθη της αποζημιώσεως την 15-4-81. ο παθών».

ΣΤ) «10-5-81:... ενεβολίασα «20» αγριελιές εις το εν τη θέση Φτελιάδια αγρόν του Λεωνίδα Αναστασίου Παππά».

Ζ) «12-5-1981: ...εμβολίασα «10» αγριελιές εις το εν τη θέση Μπιστάρια αγρόν του Αθανασίου Γιώτη».

και «23-5-81...ενεβολίασα (10) αγριελιές του Θωμά Δρόσου εις το εν τη θέσιν Μπάλτσα και σύνορο»

και «25-5-81:... ενεβολίασα (30) αγριελιές εις το εν τη θέση γκιώνια αγρόν του Γρηγορίου Στράτη»

και «26-5-81 ... ενεβολίασα (50) αγριελιές εις το εν τη θέση Λάκα αγρόν μου»

και «27-5-81: ...ενεβολίασα (10) αγριελιές εις το εν τη θέσιν Λόγκο αγρόν του Ευάγγελου Θωμά».

Η) «περιόδευσα εις την περιοχίν μου και εις την θέσιν Λούτσα Αρε-

σιμούγκας εις κοινοτικήν έκτασιν συνέλαβα ένα κοπάδι Γίδια αδέσποτα και από τις έρευνες που έκανα τα ως άνω Γίδια είναι του Σπυριδώνος Κωνσταντή του Ευαγγέλου ετών (30) κατοίκου Κρανέας και από τη μέτρηση που έκανα τα ως άνω Γίδια είναι (100) περίπου τα οποία είχαν προχορήση εις (1700) μέτρα περίπου εις βάθος από το σύνορον που συνορεύει η κοινότητα Νικολιτσίου με την κοινότητα Κρανέας και εν συνεχεία ως εξετήμησα ζημίαν εις αυτοφυές χόρτα, κλάδους, θάμνους ανέρχεται εις (150) δρχ. και ως επίστην εκ των ενεργειών μου η ανωτέρω πράξις εγένετο εκ προθέσεως διότι και ο ίδιος εγνώριζε ότι τα Γίδια του θα προξενήσουν ζημίαν εις την κοινοτικήν έκτασιν Νικολιτσίου και παρέβη την αριθ. Α.Γ. 9751976 Γενικήν Αγροτικήν Διάταξιν του Νομάρχου Πρεβέζης διότι αφήσας το εγοπιμνιό του ανεπιτήρητα.

Υπεβλήθη Μήνυσις την 12/8/1981, Α.Β.Μ. 86.

Δικάσιμος την 14- 9- 1981. Αποτέλεσμα κατεδικάσθη».

Θ) «8-5-90: περιόδευσα την περιοχή μου και περί ώρα 10η π.μ. μετέβην με την κ. Αग्रονόμψα για αυτοψία εις τη θέση Γκιώνια Αγροτικής περιοχής Νικολιτσίου και εις τον Αग्रόν του Ελευθερίου Χαραλάμπους Στράτη ετών 76 και διαπιστώσαμε ότι εις την άκρι του Αग्रού του περνάει ένας αγροτικός δρόμος και ένας Άβλακας με όμβρια ύδατα και έκλινσε τον Άβλακα με μπάζα και μετέβαλε την φυσική ροή τον ομβριών υδάτων και στην άκρι του αग्रού του έφτιαξε μία ομβριοδεξαμενή και Στένεψε τον Αग्रοτικό δρόμο κατά ένα μέτρο πλάτος και (3) μέτρα μίκος περίπου στη συνέχεια του συστήσαμε εντός 10 ημερών να αντικαταστήση τα παραπάνω.

Ειδοποιήθη ο πρόεδρος δια την έναντι πράξη».

Οι δύο μακροβιότεροι αγροφύλακες της Ελιάς (Αθανάσιος Γρ. Στράτης και Λάμπρος Ν. Θωμάς), υπηρέτησαν το χωριό με σύνεση, χωρίς λεονταρισμούς και μαλώματα, προσπαθώντας να συμβιβάζουν τους αντίδικους και να μί φτάνουν στα δικαστήρια. Προστάτεψαν τις περιουσίες των χωριανών και τα σύνορα του χωριού από τις όμορες κοινότητες (για τα σύνορα βλέπε και παρακάτω στο κεφάλαιο περί δαμιονικών - στοιχειο-



Ο Β.Ε. Ζήκος οδηγεί την Κοκκίνο στην τιμωρία



Σύναξη αγροφυλάκων στο Αγρονομείο Θεσπρωτικού. Κάτω, τρίτος από δεξιά, ο Λ. Θωμάς



20-2-81...  
 23-2-81...  
 24-2-81...  
 25-2-81...

ΕΙΣΟΔΟΙ...  
 24-2-81...  
 25-2-81...  
 26-2-81...

Σελ. 58 του βιβλίου συμβάντων αγροφ. Λ.Ν. Θωμά (24-2-1981)

λατρείας). Είχαν συνεργασία με τους δασκάλους, τους ιερείς και τις άλλες αρχές. Βοήθησαν στην λύση γενικών προβλημάτων, σε κοινωφελή έργα, σε κοινωνικά ζητήματα. Συνεργάστηκαν με αγροφύλακες διπλανών χωριών και μετέδιδαν

την πείρα τους σε νέους συναδέλφους τους. Μετά την συνταξιοδότηση του τελευταίου αγροφύλακα της Ελιάς. Λάμπρου Ν. Θωμά, το χωριό εξυπηρετήθηκε από αυτούς του Πολυσταφύλλου (Πέτρου Παναγιώτης), του Άσσου (Σωτήρης Λαμπρούσης) και του Θεσπρωτικού (Ντόβας Βασίλειος).

## Αποκοπάρος

Ήταν αυτός που προσδιόριζε την αποζημίωση σε περίπτωση ζημιάς από πράξη ή παράλειψη κάποιου. Λέγονταν και εκτιμητής. Για να αποφεύγονται οι φιλονικίες από ζημιές ζώων, πολύ συχνές στα χωριά, αλλά και να μην φτάνουν στα δικαστήρια, υπήρχαν δύο τουλάχιστον «πραγματογνώμονες» κοινής αποδοχής, που μαζί με τον αγροφύλακα «απόκοβαν» την ζημιά. Οι ενδιαφερόμενοι, όταν συμφωνούσαν, δεν έφταναν στα δικαστήρια. Τούτος ο θεσμός ήταν νομοθετημένος. Το Εποπτικό Συμβούλιο Αγροφυλακής, διόριζε τους πραγματογνώμονες μετά από πρόταση της Κοινότητας. Ορκίζονταν ενώπιον του προέδρου της κοινότητας πριν αναλάβουν καθήκοντα. Είχαν υποχρέωση να μεταβαίνουν και να εκτιμούν τις ζημιές. Συνέτασσαν έκθεση αγροζημιάς και προσδιόριζαν το ύψος της. Έδιναν αντίγραφο και στους αντιδίκους. Πληρώνονταν από τον υπαίτιο της ζημιάς. Όμως ο αποκοπάρος εκτιμούσε και τον καρπό των δέντρων πριν τις δημοπρασίες (ελιές κ.λ.π.), αλλά και την παραγωγή εκείνων που δίνονταν «μισιακά» (στάρια, καλαμπόκι, τριφύλλι κ.λ.π.).

## Ταχυδρόμος

Παλαιότερα ο ταχυδρόμος έφτανε στο χωριό από το Θεσπρωτικό καβάλα στο άλογο του. Στη στροφή στα «Τζολοβάνια» έβγαζε την μεταλλική τρομπέτα του και σφύριζε δυνατά, να τον ακούσουν οι χωριανοί. Έκανε την πρώτη στάση στου Μητσιογληγόρη (Δ.Α. Στράτη) το σπίτι (ανεξάρτητα αν είχε ή δεν είχε γραμμά). Ζέσταινε τα χέρια του στο τζάκι τις κρύες μέρες του χειμώνα ή στέγνωσε τη βρεγμένη χλαίνη του. Πολλές φορές έπινε και τον καφέ του. Κατόπιν ξεκρεμούσε από το άλογο τα πέτσина δισάκια και άφηνε τα γραμμάτια της γειτονιάς. Έπειτα συνέχιζε στην άλλη γειτονιά, στου Σπυρογληγόρη (Σπ. Γρ. Σπύρου) και στις Νικόλαινας (Βασίλ. Ν. Θωμά). Έφερε τα νέα από τους ξενιτεμένους της Γερμανίας, Αυστραλίας, Αμερικής, Αθήνας και τα εμβάσματά τους, με τα οποία ζούσαν οι οικογένειές τους. Έφερε τα νέα από τους φαντάρους αλλά και τις συντάξεις των γερόντων, οι οποίοι παρ' όλο που ήταν μικρές, άφηναν στον ταχυδρόμο τους, τον Χρήστο (Τάκη) Μήτρου (που κατάγονταν από τον Άσσο), ένα φιλοδώρημα. Με οποιοσδήποτε καιρικές συνθήκες, ο ταχυδρόμος ήταν στην ώρα του σε όλα τα χωριά. Ήταν ο συνδετικός κρίκος με τον έξω της Λάκκας κόσμο. Όταν ασφαλτοστρώθηκε ο δημόσιος δρόμος κατά σύμπτωση άλλαξε και ο ταχυδρόμος. Ο νέος άφησε το άλογο και χρησιμοποίησε το αυτοκίνητο. Έτσι εξέλειπε η γραφικότητα του επαγγέλματος.



*Χρήστος Δ. Μήτρου,  
ταχυδρόμος*

## Τελάλης

Υπάλληλος της κοινότητας ήταν και ο κλητήρας ή τελάλης ή κήρκας (από το αρχαιοελληνικό Κήρυκας). Αυτός έπρεπε να διαδώσει τα νέα για τις αποφάσεις της κοινότητας, τις δημοπρασίες, τα προσκλητήρια για τις συγκεντρώσεις κ.λ.π.

Τελευταίος τελάλης ήταν ο Νικόλαος (Λιέσκας) Αναστασίου, από το Νικολίτσι. Σε δύο σημεία έβγαινε στου Ντάρρα να φωνάξει. Πάνω στη μεγάλη σπέλα, που υπήρχε κάτω από την «Κόντρα» και στη στροφή του δρόμου κάτω από το σπίτι του Κ.Δ. Τζόλου. Είχε βροντερή διαπεραστική φωνή και έβαζε όλη την καλή διάθεση, σαν να ήθελε να βγάλει τα σωθικά του, ώστε να μη μείνει κανείς που δεν άκουσε.

Έβγαζε την ρεμππούπλικα (καπέλο) από το κεφάλι και την κρατούσε με τεντωμένο χέρι απέναντι από το πρόσωπό του, με το άνοιγμα προς αυτόν. Κατόπιν άρχιζε:

- «*Ακούσατε! Ακούσατεεεε!!! Αύριο θα ραντίσουμε τις ελιέεεες*» ή «*αύριο θα γίνει δημοπρασία για τις ελιές της «Βίλιααας»*».

«*Ωρεεε χωριανουίοιοιοι... Ακούστε ωρέ καλά. Αύριο όλοι στην Παλιουργιά να φκιάσουμε το δρόμοοοοο*».

Του βγαίναν τα σκώτια του κήρκα να φτάκει το χαμπέρι και στο ακρινό σπίτι του χωριού. Ασκούρμαγαν οι χωργιάτες τι έκρενε ο κήρκας, ο Λιέσκας, απ' την σπέλα.

Και τη χαράη με κασμάδες, φκιάρια, τσιόκια, κασάρια, λοστούς κοσσί να πιάκουν δουλειά. Πότε τσιαδώ, πότε τσιακεί. Ρούγες για τα πράματα, τοιχάρια στους δρόμους, μερεμέτια στον Άι-Θανάση, δέση στον Άμπλα, ρόγγια στον κλήρο του σκολειού. Αγγαρεία, χωρίς πλερωμή, για το κοινό καλό.

Ο Λιέσκας απεβίωσε στις 7-2-2002 και αποτελεί την τελευταία γραφική ανάμνηση κλητήρα στην περιοχή. Για την καλοσύνη του οι Νικολιτσιώτες του είχαν κολλήσει το παρωνύμι «Χρυσή Καρδιά».

Οι τελάληδες πληρώνονταν με ημερομίσθιο από τον ενδιαφερόμενο ή με ποσοστά από τις δημοπρασίες, τα λεγόμενα κηρύκεια, τα οποία επιβάρυναν τον πλειοδότη. Τούτο φαίνεται σε βιβλίο πράξεων της Σχ. Εφορείας Δημ. Σχολείου Ελαίας την περίοδο του 1950. Αλλά και σύμφωνα με πρακτικά του Κοινοτικού Συμβουλίου, ο κήρκας ήταν έμισθος υπάλληλος της κοινότητας και οι αποδοχές του καθορίζονταν κάθε έτος με απόφαση του Κ.Σ. (τη δεκαετία του 1960 ήταν 350 δραχ. περίπου το μήνα).

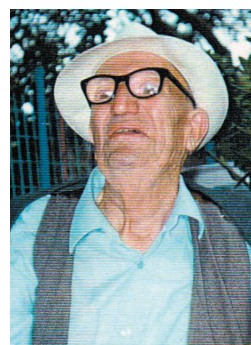

N. Αναστασίου,  
τελάλης

## Θρησκευτική ζωή

### Γενικά

Οι αρχαίοι κάτοικοι της περιοχής της Ντάρας, λάτρευαν τους δώδεκα θεούς του Ολύμπου. Ιδιαίτερα τον Δωδωναίο Δία. Το χωριό ήταν στο πέραςμα από τα παράλια προς το Μαντείο της Δωδώνης, πολύ κοντά στο νεκρομαντείο του Αχέροντα και στις Πύλες του Άδν. Σίγουρα θα έφτανε εδώ ο αντίκτυπος των Νάϊων αγώνων, που γίνονταν κάθε τέσσερα χρόνια στη Δωδώνη καθώς και των Άκτιων, κάθε πέντε χρόνια στην Νικόπολη από τα τελευταία προχριστιανικά χρόνια. Ακόμη ήταν από τους πρώτους, που ασπάσθηκαν τον Χριστιανισμό αφού ο Απόστολος Παύλος δίδαξε στην κοντινή Νικόπολη και ίσως προχώρησε και στην ενδοχώρα. Σχετική παράδοση υπάρχει ότι δίδαξε στη θέση Κόμαρη Παπαδατών όπου σήμερα και ο ναός των Αγ. Αποστόλων. Έκτοτε οι κάτοικοι ήταν προσπλωμένοι στον Χριστιανισμό και δεν παρατηρήθηκε καμιά αλλαξοπιστία.

Οι Νταρανίτες έχουν όλη την ημέρα κουβέντες του θεού στο στόμα τους: «Δόξα σοι ο Θεός», «Θέ μου φύλαξέ με», «Θέ μου, Αϊ-Θανάση μου» κ.λ.π.

Πρόσεχαν τις δύο εκκλησίες τους, τον Αγ. Αθανάσιο και τον Άγ. Αντώνιο. Και οι δύο ναοί βρίσκονται στη βόρεια και στη νότια άκρη του χωριού αντίστοιχα, γιατί ένας Τούρκικος κανονισμός, που απαγόρευε το κτίσιμο των ναών στο κέντρο, ίσχυε στα βιλαέτια του Μοναστηρίου και των Ιωαννίνων μέχρι τα μέσα του 19ου αι. Άλλος κανονισμός ήταν αυτός που επιβάλλονταν φόρος από τους Τούρκους στα χωριά, που ήθελαν καμπάνες στις εκκλησίες τους. Ίσως για τούτο ο μεν Άγ. Αντώνιος δεν είχε ούτε καμπαναριό, του δε Αγ. Αθανασίου κτίστηκε το 1929.

Ακόμη οι Νταρανίτες πρόσεχαν τα εικονίσματα (προσκυνητάρια), τελούσαν όλα τα μυστήρια (υποχρεωτικά και μη) και τις άλλες εντολές της εκκλησίας τους.

Κατά περιόδους ανήκε στις Μητροπόλεις Άρτας, Ναυπακτίας και Ρωγών.

Το 1881, που έγινε η προσάρτηση της Άρτας στο Ελληνικό κράτος το χωριό υπήχθη στη νέα Μητρόπολη, που δημιουργήθηκε, με έδρα την Πρέβεζα και τίτλο «Ιερά Μητρόπολις Νικοπόλεως Πρεβέζης και Φιλιπιάδος». Η Μητρόπολη αυτή δημιουργήθηκε επί πατριάρχου Ιωακείμ Γ', ο οποίος διόρισε ως πρώτο Μητροπολίτη τον Αμβρόσιο, Χιακής καταγωγής. Για την ακόμα καλύτερη εξυπηρέτηση των κατοίκων, η Μητρόπολη εγκατέστησε στην Φιλιπιάδα Μητροπολιτικό γραφείο με Αρχιερατικό

επίτροπο, τον βεκίλ Δεσπότη όπως τον αποκαλούσαν οι Τούρκοι. Ακόμη συστάθηκε και Δημογεροντία Μητροπόλεως με δικαιοδοσία να επιλύει όλα τα ζητήματα, που αφορούσαν τους Χριστιανούς της περιοχής. Γραμματέας της Δημογεροντίας ήταν ο Κ. Παπαμιχαήλ.

Μετά τη δημιουργία της νέας Μητροπόλεως, τα σχολεία της περιοχής εξαρτιόνταν εποπτικά και μισθοδοτικά από αυτήν. Οι δάσκαλοι πληρώνονταν από τα Μοναστήρια του Προφ. Ηλία Ηλιοβουνίων και Ιωάννου Προδρόμου Ρωμιάς γιατί αυτά είχαν οικονομικούς πόρους και σχετική ευημερία από την περιουσία τους.

Ακόμη και οι εκκλησιαστικοί επίτροποι του κάθε χωριού διορίζονταν, την εποχή εκείνη, από τον Ηγούμενο της Ι.Μ. Πρ. Ηλία Ηλιοβουνίων. Πολύ αργότερα διορίζονταν από την Μητρόπολη.

Όλο το χωριό ανήκε σε μια ενορία, αυτή του Αγ. Αθανασίου, με τον ίδιο πολιούχο.

Παλιότερα οι παπάδες πληρώνονταν σε είδος. Από κάθε οικογένεια έπαιρναν 10 περίπου οκάδες καλαμπόκι το 1900. Γύριζαν από σπίτι σε σπίτι με το γαϊδούρι και συγκέντρωναν τα δοσίματα. Άλλοι έδιναν τυρί, άλλοι κριθάρι, φασόλια, τραχανά, λάδι, ελιές κ.λ.π. Φτωχοί οι κάτοικοι, φτωχοί και οι παπάδες. Εκτός από τα δοσίματα είχαν και τα τυχερά από γάμους, βαφτίσια, μνημόσυνα, συλλείτουργα, κηδείες κ.λ.π., αλλά και αυτά ήταν λίγα. Γι' αυτό ασχολούνταν και με γεωργοκτηνοτροφικές εργασίες, χτισίματα και ότι άλλο μπορούσαν.

Τις περασμένες εποχές, όταν το χωριό δεν αποτελούσε μόνο του κοινότητα, ο παπάς, ο δάσκαλος και ο αγροφύλακας ήταν οι τρεις πυλώνες του, στον κοινωνικό, πνευματικό και θρησκευτικό τομέα και στον τομέα της ασφάλειας. Η συνεργασία τους υπήρξε καθοριστικός παράγοντας για την ανάπτυξη της Ντάρας και την ευημερία των κατοίκων της.

## Ιερείς

- Παπα-Χρήστος: Στη θύμηση των Νταρανιτών υπάρχει ένας μόνο ιερέας με καταγωγή το χωριό. Ήταν ο Χρήστος Μ. Παππιάς, που χειροτονήθηκε πριν από το 1915. Ο παπα-Χρήστος έζησε 40 μέρες ιεροσύνης και αναπαύθηκε. Ετάφη στο εξωτερικό μέρος της κόγχης του Αγ. Αθανασίου. Όταν το 2007 παρέστη ανάγκη να μεταφερθεί ο τάφος από την θέση εκείνη, κατά την εκταφή βρέθηκαν λείψανα από δύο ιερείς. Τούτο ενισχύει την αμυδρή θύμηση των Νταρανιτών ότι και ο πατέρας του παπα-Χρήστου ήταν ιερέας με το όνομα παπα-Γρηγόριος. Ενισχύεται η θύμηση ακόμη περισσότερο και από την εγγραφή στα Μητρώα της κοινότητας (τα οποία σήμερα βρίσκονται στα Κ.Ε.Π.) του επωνύμου Πα-

παρηγορίου (περισσότερα στο βιβλίο «Ντάρα Λάκκας Σουλίου, Αι γε-  
νεαί πάσαι»).

Παρατίθεται γραπτό του Δημητρίου Κ. Μάρκου για τις συγγενικές σχέ-  
σεις του παραπάνω παπα-Γρηγόρη και άλλων οικογενειών του χωριού:

*«Ο Κων/νος Δρόσος απέκτησε:*

*Α) Τον Γρηγόριο (Παπαγρηγόρης Δρόσος ή Κώτση), ο οποίος είχε  
γιούς τον Χρήστο Δρόσο (με παιδιά τον Γρηγόρη Παππά, Ευαγγελία σύζ.  
Χρυσ. Γιώτη και Λαμπρινή σύζ. Β. Θωμά) και τον Κων/νο Δρόσο (Ντου-  
λαπαππά) (με παιδιά τον Δημήτριο, τον Αναστάσιο, τον Βασίλειο, τον  
Παναγιώτη και την Κλεονίκη σύζ. Θ. Ντάουλα).*

*Β) Τον Μάρκο Δρόσο ή Κώτση, ο οποίος είχε κόρη την Ελένη Δρό-  
σου, σύζ. Δημ. Κώστα (Μίτρο Μάρκου) (με τον οποίο απέκτησε την Αι-  
κατερίνη, σύζ. Κων. Αποστόλου, την Αναστασία, σύζ. Ν. Μπόμπορη, τον  
Κων/νο Μάρκου, την Λαμπρινή σύζ. Πάνο Τζόλου και την Παρασκευή  
σύζ. Κ. Σακκά.*

*Γ) Και τον Σπύρο Δρόσο ή Κώτση, που είχε γιούς τον Γιάννη Δρό-  
σο (Γιάννη Σπύρο) (υιοθέτησε την Βάσιω σύζ. Μπάλα) και τον Δημήτρι-  
ο Δρόσο (Μήτσιο Σπύρο) (απέκτησε την Ευθαλεία σύζ. Γεωργίου Θωμά  
και Γιάννη Κατσιούκη)».*

Ο γιος του παπα-Χρήστου, Γρηγόριος (Γληγορπαππιάς), έλαβε το  
επώνυμο Παπαχρήστος. Παντρεύτηκε την Γεωργία Ανδρέα Πάνου, από  
τις Παπαδάτες. Ο παπα-Χρήστος είχε ακόμη δύο κόρες, την Ευαγγελία  
(σύζ. Χρυσόστομου Γιώτη) και την Λαμπρινή (σύζ. Βασιλείου Σπ. Θωμά)  
(περισσότερα στο βιβλίο «Ντάρα Λάκκας Σουλίου, Αι Γενεαί Πάσαι»).

- Παπα-Βασίλης Κοσμάς: Ήταν θετός γιός του Χρ. Κοσμά από την Λε-  
λοβίτικη οικογένεια Γιάτση. Παντρεύτηκε σε ηλικία 16 χρονών την συνο-  
μήλική του Ευγενία, το γένος Βασίλη Κοσμά. Το 1908 χειροτονήθηκε εφη-  
μέριος της Παναγίας Λελόβου. Εκ περιτροπής ιερουργούσε στον Αϊ-Θα-  
νάση Ντάρας με τον παπα-Δήμο Νάστο (παπα-Σωτήρη) από τα Λέλοβα.  
Αναπαύθηκε στις αρχές της δεκαετίας του 1930.

- Παπα-Δήμος Νάστος (παπα-Σωτήρης): Γιός του Δημητρίου και σώ-  
γαμπρος του παπα-Σωτήρη (Ντούσια), αφού πα-  
ντρεύτηκε τη μοναχοκόρη του Ευαγγελία. Γεννήθη-  
κε το 1872 στα Λέλοβα. Χειροτονήθηκε ιερέας μαζί  
με τον παπα-Βασίλη Κοσμά και κάποιες χρονιές ιε-  
ρουργούσαν εκ περιτροπής στον Αϊ-Θανάση Ντά-  
ρας. Καταλαμβάνονταν από θρησκευτικό ενθουσι-  
ασμό όταν με εντολή ιδιωτών ή στην ονομαστική  
τους εορτή λειτουργούσε αποκλειστικά («άνοιγαν»  
την εκκλησιά). Πρωτού γίνει ιερέας ήταν κيرانτζής.  
Με τα ιπποζύγια του πεθερού του έκανε τη διαδρο-

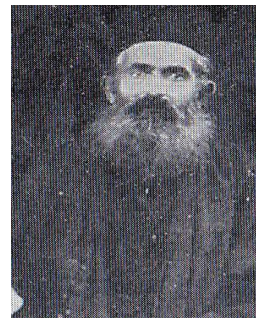

Παπαδήμος Νάστος

μή Πρέβεζα-Γιάννενα.

- Παπα-Δημήτρης Λάμπρου: Από τα Λέλοβα. ιερουργούσε περί το 1910. Για μερικές χρονιές ήταν εφημέριος στον Άι-Θανάση Ντάρας. Οι Νταρανίτες του δώρισαν ή τον πλήρωσαν με ένα ελαιόδεντρο. Έρχονταν και μάζευε τις ελιές κάθε χρόνο. Του άρεσε να πίνει ρακιά τα βράδια. Αναπαύθηκε τη δεκαετία του 1920 (Οδ. Μπέτσου: «Η Παναγία Θεσπρωτικού», Πρέβεζα 1997, σελ.68). Οι απόγονοί του έλαβαν το επώνυμο Παπαδημητρίου. Ο Τάκης Παπαδημητρίου (συνταξιούχος δάσκαλος, συγγραφέας και εκδότης του περιοδικού «Λελοβίτικος Νόστος»), έρχονταν περί το 1947, μικρό παιδί τότε, με την μάνα του Λαμπρινή, να μαζεύουν τον καρπό της ελιάς, η οποία βρίσκονταν κοντά στο παλιό σπίτι του Ντουλαφίλλππα. Έβαζαν τις ελιές σε σακιά, τα φόρτωναν στην γομάρα και τα πήγαιναν στα Λέλοβα. Δυστυχώς σήμερα δεν θυμάται κανένας, ούτε και ο Τάκης, ποια ήταν εκείνη η ελιά. Οι φιλόξενοι Νταρανίτες είναι διατεθειμένοι να του ξαναδώρισουν όποια ελιά διαλέξει στον κοινοτικό τους χώρο.

- Παπα-Γιάννης (Ιωάννης Παπαθεοδώρου): Από το Νικολίτσι.

- Παπα-Μίνος (Ιωάννης Μίνος): Από το Νικολίτσι (πατέρας του Τριαντάφυλλου). Το 1912 μαζί με το παπα-Χρήστο από τους Βαργιάδες άρπαξαν τους γκράδες και τα μάνλιχερ και πολέμησαν τους Τούρκους για την ελευθερία (εφ.: «Η Φωνή της Λάκας Σουλίου», φ. 175, Φεβρ. 2004).

- Παπα-Κώστας Κολιός: (1880-1968). Καταγωγή του οι Παπαδάτες. Του είχαν απονεμηθεί οι εκκλησιαστικοί τίτλοι του Σακελάριου και Οικονόμου. Εφημέριος στις Παπαδάτες για 65 χρόνια με μικρά διαστήματα στου Ντάρα. Παντρεύτηκε την Μαρία Ναστούλη και απέκτησαν επτά παιδιά.

- Παπα-Τσούλης (Μπατσούλης) Νικόλαος του Δημ.: Από τις Παπαδάτες. Ιερουργούσε στου Ντάρα εναλλάξ με τον προηγούμενο (ανά Κυριακή) περί το 1935. Απεδήμησε το 1949. Φοίτησε στο Σχολαρχείο Παπαδατών. Μετά τον γάμο του με την κόρη του παπα-Γιάννη Οικονόμου, Ελένη, και την προτροπή του πεθερού του, πήγε στην Κων/πολη. Εκεί φοίτησε σε Ιερατική σχολή και χειροτονήθηκε πρεσβύτερος. Με την επιστροφή του στην Ήπειρο, υπηρέτησε ως ιερέας στη



Παπα-Μίνος



Παπα-Κώστας  
Κολιός.

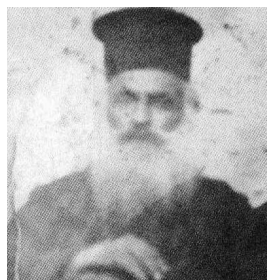

Παπα-Τσούλης  
(Νικ. Μπατσούλης)

Βλαχέρνα Άρτας, στον Κερασώνα Πρέβεζας, στο Ζερβό, στην Ελιά και στις Παπαδάτες. Εργάστηκε παράλληλα και ως δάσκαλος για κάποιο χρονικό διάστημα.

- Παπα-Χρήστος Χρ. Κολιός: (1896-1974). Γεννήθηκε στις Παπαδάτες και παντρεύτηκε την Χρυσανγή Μήττου με την οποία απέκτησε τρία παιδιά. Υπηρέτησε ως ιερέας αρχικά στην Ράχη του Κάμπου της Άρτας και στη συνέχεια στο Ζερβό, στην Ελιά και τέλος στο χωριό του.

- Παπα-Δημήτρης Ντούλας: (1912-2/4/2002) από τις Παπαδάτες. Τελείωσε το Δημοτικό Παπαδατών και φοίτησε στο Σχολαρχείο Θεσπρωτικού, όπου διακρίθηκε στην πρόοδο, το ήθος και τον χαρακτήρα. Ιεροψάλτης των Παπαδιωτών ιερέων παπα-Νικόλα και παπα-Κώστα (αναφέρονται παραπάνω). Σε ηλικία 26 ετών, ψυχικά προετοιμασμένος, άρτια καταρτισμένος και με ένθερμες συστατικές επιστολές των συγχωριανών του ιερέων εφοδιασμένος, έλαβε από τον τότε Μητροπολίτη Ανδρέα τον 1<sup>ο</sup> βαθμό Ιεροσύνης, του Διακόνου, στις 20-2-1938 και μετά από ένα τρίμηνο χειροτονήθηκε πρεσβύτερος. Προσέφερε τις υπηρεσίες του με απαραμίλλο ζήλο στις ενορίες Ρωμιάς, Ελαίας, Κρανιάς, Ριζοβουνίου, Αγ. Χαράλαμπος Πρεβέζης και Αγίας Φανερωμένης Παπαδατών. Στην ενορία Ελαίας υπηρέτησε περί το 1940, στα δύσκολα χρόνια της κατοχής. Άμεμπτος στο ήθος και το χαρακτήρα, μελίχιος στη συμπεριφορά, εγκρατής, μετριοφρων και σεμνός, εργατικός και φιλοπρόοδος ήταν τα χαρίσματά του. Η Ιερά Μητρόπολις τον πρότεινε και παρακολούθησε για δύο έτη την ιερατική σχολή Πεντέλης (ειδικά μαθήματα Θείας Εξομολογήσεως) και του απένευσε τον τίτλο του Σταυροφόρου-Οικονόμου και πρωτοπρεσβύτερου της περιοχής Λάκκας Σουλίου (εφ.: «Παπαδάτες», φ. 85, Αύγ. 2002).



Παπα-Δημήτρης  
Ντούλας

- Παπα-Σπύρος: Κατάγονταν από την Ποδογόρα και ιερούργησε για λίγο χρόνο στην Ελιά, τη δεκαετία του 1940.

- Παπα-Τσάγκας: Ήταν από τον Λούρο και ιερούργησε στο χωριό για λίγο καιρό τη δεκαετία του 1950.

- Παπα-Θανάσης Κ. Οικονόμου: Ήταν ο ιερέας με τη μεγαλύτερη θητεία και προσφορά στην Ελιά. Ο Αθανάσιος Οικονόμου, γιος του Κωνσταντίνου και της Βασιλικής, γεννήθηκε το 1908 στο Νικολίτσι. Ήταν από γενιά ιερέων. Το επώνυμο Οικονόμου ήταν το επίσημο, που δινόταν επί τουρκοκρατίας στον Ηπειρωτικό χώρο, σε ιερείς. Είχε έναν αδελφό, τον Γιώργο, που σε ατύχημα είχε χάσει το ένα χέρι του. Ο Αθανάσιος παντρεύτηκε την Πανάγιω Κρούκη, αδελφή της Ελένης Κρούκη, δεύτερης συζύγου του Κων/νου Β. Στράτη. Σύμφωνα με ενθύμηση σε Ευαγγέλιο του 1899 (τυπογραφείο Σαλιβέρου), που υπήρχε στον Αγ. Αθανάσιο, ως ιερέ-





Δ.Κ. Μάρκου, Αθ. Κ. Οικονόμου και  
Δ.Α. Στράτης (Αϊ-Αντώνης, Πάσχα 1968)



Παπα-Θανάσης  
Κ. Οικονόμου

ας διορίσθηκε κατ' αρχήν στα Σερζιανά και κατόπιν στον Άγ. Αθανάσιο Ελπιάς στις 17-7-1947. Σε βιβλίο με την Θεία Λειτουργία, που υπάρχει στον Ι. Ν. Αγ. Αντωνίου Ελιάς, είναι καταγραμμένη η εξής ενθύμησι: «Οικονόμου Αθανάσιος. Εχηροτονήθη της 14 του Μηνός Φεβρουαρίου του έτους 1944 εις τον Άγιον ιερόν Ναόν Κωνσταντίνου εις πρέβεζαν παρά του Αρχιεπισκόπου Ανδρέαν. Πρώτον Διορίσθην εις Σεριζιάνον μετά ενός έτους εις Ελπιάν-Νικολιτσίου».

Υπηρέτησε στον εν λόγω ναό συνεχώς μέχρι το θάνατό του, το 1983, με μικρά μόνο διαλείμματα απόσπασής του σε διπλανά χωριά. Ο παπα-Νάσιος άφησε το στίγμα του για πάντα στο χωριό. Σοβαρός ως άνθρωπος, σεβάσμιος ως ιερέας, προσπάθησε για το χωριό επί 35 τόσα χρόνια. Ξανάχτισε εκ θεμελίων τον Άγ. Αντώνιο, συντήρησε τον Άγ. Αθανάσιο και έχτισε τον Άγ. Κωνσταντίνο. Στο τελευταίο έργο του πάλεψε πολύ, επειδή μερικοί χωριανοί αντιδρούσαν για την επιλεγμένη θέση.

Έρχονταν πάντα με τα πόδια από το Νικολίτσι και με τον ίδιο τρόπο επέστρεφε αφηφώντας τις οποιοσδήποτε καιρικές συνθήκες.

Όλοι οι Νταρανίτες, όσοι πρόλαβαν και τον έζησαν, έχουν τις καλύτερες αναμνήσεις. Τον είχαν σαν ιερέα, δάσκαλο, σύμβουλο, προστάτη.

Εκτός από ιερέας, ο παπα-Νάσιος ήταν και καλός κτίστης. Σπίτια, διάφορες πέτρινες κατασκευές και με μεγάλη ειδικότητα στις δεξαμενές (στέρνες). Έβγαζε το καλυμμαύχι και το ράσο του και τα κρεμούσε σε κάποιο δέντρο πριν αρχίσει την εργασία του. Μάλιστα κάποτε, που έχτιζε τη στέρα του Δημ. Σακκά, χτύπησε κατά λάθος το χέρι του και βλαστήμησε. Σε παρατήρηση, που του έγινε «εσύ παπάς, πώς βλαστημάς;», απάντησε: «ο παπάς είναι εκεί» και έδειξε στο δέντρο, που κρέμονταν ράσο και καλυμμαύχι. Και όταν έχτιζε την στέρα του Χρήστου Βάσιου, του βγήκε το στείλιάρι από το σφυρί και η Φίλπαινα του είπε: «Σου έφυγε ο τσιοκαρέλος παπούλη». Και του έμεινε το παραγκώμι.

Στην ίδια στέρνα, όταν έφτιαχνε το κοίλο του τελειώματος (η στέρνα από κυλινδρικό σχήμα, όταν έφτανε ένα μέτρο από την κορυφή, άρχιζε

να παίρνει το σχήμα του κόλλουρου κώνου μέχρι τη γούλη), που ήθελε μεγάλη τέχνη και ο Παπα-Νάσιος είχε ειδικότητα, τον παρακολουθούσαν με κλεφτές ματιές ο Δημήτριος Σακκάς και ο Χρίστος Βάσιος, χτίστες και αυτοί, για να μάθουν τα διάφορα μυστικά του.

Στο Νικολίτσι διέθετε μεγάλο κτήμα στη θέση «Καρυές» όπου φρόντιζε με ιδιαίτερο ζήλο αμπέλια, σπαρτά και διάφορα άλλα οπωροφόρα δέντρα. Έβγαζε τσίπουρο και καλό κρασί. Έφερνε σταφύλια στον Ντάρα, φορτωμένα στην γομάρα του, τα ζύγιζε με την παλάντζα και τα πουλούσε στους Νταρανίτες. Μάλιστα οι χωριανοί περίμεναν κάθε χρόνο σταφύλια τον καιρό του τρύγου, αλλά αυτός τα καθυστερούσε μέχρι να ωριμάσουν καλά και να γλυκάνουν. Ακόμη είχε μελίτσια και έβγαζε καλό μέλι και κερί. Καρύδια δικά του πουλούσε κατά τον ίδιο τρόπο στους χωριανούς. Ήταν δραστήριος και πολυπράγμων. Ήταν περιπτώσεις, που έκανε και τον προξενιτή με αρκετή επιτυχία. Ο παπα-Νάσιος εκοιμήθη στις 4 Φεβρουαρίου 1983 στο Κρατικό νοσοκομείο των Παπάδων στην Αθήνα. Ετάφη στο Νικολίτσι.

- Παπα-Γεώργιος Παπαχρήστου: Ιερουργούσε στην Ελιά το 1983. Πρωθιερέας της Λάκκας, από τα Λέλοβα.

- Παπα-Ξενοφών Ντούλας: Από τις Παπαδάτες, γιος του παπα-Δημήτρη. Γεν. το 1939. Τελείωσε το δημοτικό σχολείο Παπαδατών και φοίτησε για τρία χρόνια στο γυμνάσιο της Πρέβεζας. Διέκοψε τη φοίτηση στο γυμνάσιο και επανήλθε στο χωριό. Μετά το γάμο του, γράφτηκε το 1980 στη Μέση νυχτερινή Ιερατική σχολή Αθηνών, 4ετούς φοιτήσεως, από την οποία έλαβε το πτυχίο του, ως υποψήφιου κληρικού. Χειροτονήθηκε πρεσβύτερος στις 18/10/1986 και ορίστηκε από την Μητρόπολη εφημέριος Ελαίας,



*Ο παπα-Γιώργης με τον Χρ. Δ. Τζόλο στη λαχειοφόρο του Συλλόγου (Αγ. Αντώνιος 16-4-85)*



*Παπα-Ιωσήφ, παπα-Θωμάς, παπα-Ξενοφών*

όπου διακόνησε για δύομισι χρόνια. Μετά την «εις Κύριον αποδημίαν» του πατέρα του, κατέστη εφημέριος Παπαδατών.

- Παπα-Ιωσήφ Κίτσης: Από τον Ωρωπό. Λειτουργήσε για δύο χρόνια στο χωριό, το 1993 και το 1994.

- Παπα-Αχιλλέας Κωνσταντινίδης: Γεννήθηκε στα Λέλοβα το 1925 και φοίτησε στο Δημοτικό σχολείο και στο τετρατάξιο Αστικό (Γεωργικής κατευθύνσεως). Το 1950-52 φοίτησε στην ιερατική σχολή Κορίνθου. Παντρεύτηκε την Αλεξάνδρα Μότσιου από το Γαλατά και απέκτησαν δύο κόρες. Στον Γαλατά χειροτονήθηκε εφημέριος. Στα Λέλοβα διαδέχθηκε τον παπα-Αγρέβη, στην ενορία της Παναγίας. Από το 1995 υπηρέτησε στην Ελιά μέχρι τις αρχές του 2002, που συνταξιοδοτήθηκε. Ο παπα-Αχιλλέας διακρίνονταν για την βροντερή αλλά χωρίς μελωδικότητα φωνή του. Ήταν πολύ αγαπητός ιδιαίτερα στους Νταρανίτες, με τους οποίους είχε άριστες φιλικές σχέσεις από τα νεανικά του χρόνια. Μαζεύονταν στην «Τσιούμπα τη Δελοβίτικη» και τα έλεγαν. Τον έβαζαν να παλέψει με τον Β.Β. Θωμά ή τον Παν. Ν. Θωμά. Όταν νικούσε, οι Νταρανίτες του άνοιγαν τον «Αυλακόμυλο» να ποτίσει τον μπαξέ του. Κατόπιν το έριχναν στο χορό όλοι μαζί. Μεταξύ «Τσιούμπας» και «Ελιές Δελοβίτικες», κάτω από τον Δημόσιο δρόμο, είχε τον μπαξέ του. Πορτοκάλια ξινά και λίγα κηπευτικά. Οι περαστικοί έμπαιναν πολλές φορές και του τα έκλεβαν. Ιδίως τα παιδιά του Γυμνασίου, που καθημερινά πήγαιναν με τα πόδια στα Λέλοβα. Σκαρφίζονταν πολλά κόλπα να αποτρέψει την αρπαγή. Κλείνονταν στην λαμαρινένια καλύβα του και παραφύλαγε. Και μόλις τα παιδιά δρασκελίζαν το φράχτη φανερώνονταν και τα κυνηγούσε. Άλλοτε φώναζε μόνος του: «από εδώ αγροφύλακα, απ' εκεί αδερφέ να τα πιάκωμε» για να δώσει την εντύπωση ότι δεν ήταν μόνος.



Παπα-Αχιλλέας Κωνσταντινίδης και Ι.Α. Στράτης (15-10-06)

Σε μια κηδεία, στο Παπαδημητριάτικο, μέσα στο σπίτι ο νεκρός και στην αυλή γίνονταν χαμός με τα λεγόμενα του παπα-Αχιλλέα. Ο ένας έβαζε τον άλλον να τον ρωτάει. Τον κοίταζε ο Τάκης Παπαδημητρίου, επίμονα, μέσα στη θλίψη του.

- Τι με κοιτάς ωρέ παιδί, που έχεις ένα στρέμμα μπάλα; του λέει ο παπάς.

- Σου ψόφησαν πολλά μελίτσια παππούλη; τον ρωτάει ο Τάκης.

- Ά! Παιδί. Δεν ψόφησαν, πέθαναν λένε. Έτσι και έτσι έπαθα.

- Έχεις και κουνέλα;

- Είχα, έχω, αλλά δεν ξέρω αν θα έχω. Έπαθα μεγάλο χουνέρι. Είχα πολλά κουνέλια, περιποιημένα με καθαρό σπιτάκι, κλειδωμένα με 15 κοκόσιες (λουκέτα). Έβρισκα τις κοκόσιες σπασμένες ή βγαλμένους τους κρίκους και τα κουνέλια αμούντι, κλεμμένα και μάλιστα τα θηλυκά. Τι να

κάνω, έξυσα το κεφάλι, πήρα ένα μακαβά (χαρτόνι) και έγραφα: «Μην κλέβετε θηλυκά κουνέλια για να βρείτε και αργότερα». Την κρέμασα στην πόρτα, άφησα και τις κλειδαριές ξεκλειδωτες και ψύχασα. Δεν με ματα έκλεψε κανένας.

Προσιτός στους χωριανούς, παρέα μαζί τους καθημερινά, με πλήθος από ευτράπελα. Φίλος του χρήματος έκοβε τους κουμπάρους από μακριά στα στέφανα και στα βαφτίσια και ανάλογα με το επάγγελμά τους αξίωνε το δώρο του.

Μεγάλη Παρασκευή του 1997. Βγήκε ο Επιτάφιος στον Αϊ-Θανάση, διαβάστηκαν τα ονόματα στο νεκροταφείο, γέμισε ο δίσκος φιλοδωρήματα «κατά το έθιμον», για τον παπά. Ξεκίνησε ο Επιτάφιος να επιστρέψει στη εκκλησιά. Και πριν το «Άρατε πύλας...», χούφτιασε ο παπάς τα κέρματα και τά 'ριξε στην τσέπη του. Άλλα του έπεφταν και τα μάζευε από κάτω, άλλα κυλούσαν πέρα στα πόδια των προσκυνητών μέσα σε φωνές και γέλια. «Σιγά παπά, δικά σου είναι δεν τα χάνεις». «Κάθε πράγμα στον καιρό του παιδιά μου». Παιχνιδιάρηδες οι Νταρανίτες, παιχνιδιάρης και ο παπάς.

Φλύαρος αλλά αγαπητός ο παπα-Αχιλλέας ξέρει όλους με το μικρό τους όνομα και είναι προσιτός στους λαϊκούς. Ακόμη και σήμερα δεν παραλείπει όταν βρίσκει φίλους και γνωστούς, αλλά και αγνώστους πολλές φορές, να τους προσφωνεί: «Άγιε άνθρωπε...» και να δίνει την ευλογία του.

- Παπα-Θωμάς Π. Σωτηρίου: Από το Μάρτιο του 2002, αλλά και κατά διαστήματα από το 1983. Καταγωγή το Νικολίτσι. Συγχρόνως ιερουργούσε και στην ενορία Χαλασμάτων (Γαλήνη Παπαδατών). Αγαπητός στους χωριανούς και σ' όλους τους Λακκασουλιώτες. Ασχολείται ιδιαίτερα με τη νεολαία συμμετέχοντας σε αθλητικές διοργανώσεις και άλλες δραστηριότητες.

- Παπα-Χριστόδουλος Γερασ. Νίτσος: Καταγωγή το Ριζοβούνι. Το 1959 ο πατέρας του Γεράσιμος, απέκτησε μαγαζιά στο κέντρο του Λελόβου και το 1962 άνοιξε καφενείο. Ο γιος του Χριστόδουλος τον βοηθούσε στη δουλειά του καφενείου μέχρι το



Ο παπα-Θωμάς Σωτηρίου (23-8-06)

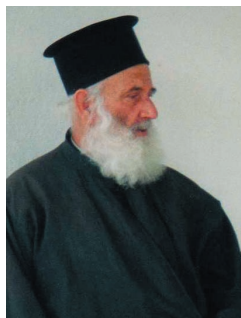

1970 που χειροτονήθηκε ιερέας. Ο Χριστόδουλος παντρεύτηκε και εγκαταστάθηκε στα Λέλοβα. Στην Ελιά ήρθε τον Αύγουστο του 2003. Οι χωριανοί, του παραχώρησαν το υπόγειο του Δημοτικού σχολείου, για να ξεκουράζεται και να διαμένει περιστασιακά, όπως και το νέο αποθηκευτικό χώρο στον Αγ. Αθανάσιο.

Ο παπα-Χριστόδουλος Νίτσος (2004)

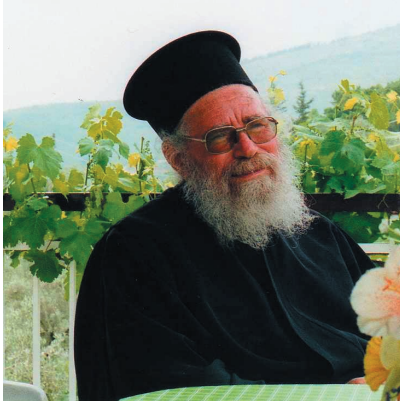

Ο παπα-Ανδρέας Μότσιος (7-5-02)

Και άλλοι ιερείς τέλεσαν κατά καιρούς Θείες Λειτουργίες στην Ελιά, σταλμένοι από τη Μητρόπολη σε μεγάλες γιορτές, όταν δεν υπήρχε μόνιμος στο χωριό, όπως ο παπα-Ανδρέας Μότσιος από το Ριζοβούνι. Στη μνήμη έμεινε ο πάτερ-Αγαθάγγελος για το ψάλσιμο, την απλότητα και το σεβασμό που ενέπνεε. Μάλιστα όταν οι γυναίκες του έδιναν στην εκκλησία, κατά το έθιμο, κόκκινα αυγά, ο Αγαθάγγελος δεν ήξερε τι να τα κάνει και τα τσούγκριζε μαζί τους αστεειύμενος.

Το Πάσχα του 2014 λειτούργησαν στο χωριό (ο παπα-Χριστόδουλος ήταν άρρωστος) ο παπα-Βασίλης Κούσης από του Νάσσιαρη (με έδρα το Νικολίτσι) και ο συνταξιούχος παπα-Γεώργιος Πετσούκης από την Ποδογόρα.

## Μοναχοί

Η στοματική παράδοση του χωριού διασώζει τα εξής:

Στον Άγ. Αθανάσιο, περί τα τέλη του 19ου αι., μόναζε ο Μήτσο-Καλόερος, ίσως πατέρας των Αντωνίου και Αποστόλου (Γιάννου ή Αποστόλου). Οι ενθυμώσεις των γεροντότερων λένε ότι στα τελευταία του ήταν τυφλός. Στο χωριό τους μοναχούς τους αποκαλούν καλόερους. Έτσι και στον απόγονο του Μήτσου, στον Αντώνη, έμεινε το παραγκώμι Ντών-Καλόερος.

## Ασκητές

Φαίνεται ότι στον Άγ. Αθανάσιο, μέσα στο σπήλαιο αλλά και σε κελιά, ασκίτευαν σε διάφορες χρονολογικές περιόδους πιστοί, άνθρωποι του χωριού και όχι μόνο.

Ο τελευταίος ασκητής ήταν ο Αθανάσιος Σακκάς μέχρι το 1947 περίπου. Διέμενε σε οικίσκο από ξηρολιθιά, πίσω από τον ναό. Είχε λίγα πρόβατα, γίδια, ελιές, μελίτσια κ.ά., ιδιοκτησία της εκκλησίας, που τα φρόντιζε. Κάθε τόσο, τα πλεονάζοντα τρόφιμα και προϊόντα, τα μοίραζε δωρεάν στους φτωχούς Νταρανίτες. Από τούτη τη θέση τον έδιωξαν δύο Νταρανίτες ... ιθύνοντες. Εκείνος τους καταράστηκε να χάνουν τα παιδιά τους. Μετεγκαταστάθηκε στο Νικολίτσι όπου και απέθανε.

## Ιεροψάλτες

Στου Ντάρα ο Γρηγόριος Χρ. Παπάς (Παπαχρήστος) ήταν ο ψάλτης με τη μεγαλύτερη θητεία. Γιος ιερέα ο ίδιος, έψελνε σχεδόν όσα χρόνια ήταν ιερέας στο χωριό ο παπα-Θανάσης Κ. Οικονόμου. Ακούραστος, φορώντας τα στρόγγυλα ματογυάλια, στο γνώριμο στασίδι, σε κάθε γιορτή, κάθε μυστήριο, κάθε «άνοιγμα» της εκκλησιάς.

Μετά τον θάνατο του Γληγορ-παππά, ψάλτες έγιναν κατά διαστήματα ο Β.Κ. Δρόσος, ο Χρ. Αν. Βάσιος, ο Αθ. Κ. Στράτης, ο Σπ. Κ. Μάρκου κ.ά. Την πιο μελωδική όμως φωνή έχει ο Κων/νος Απ. Αποστόλου. Είναι απόλαυση τα ακούσματα των εκκλησιαστικών ύμνων από τούτον τον Νταρανίτη ψάλτη.

Εκτός των ψαλτών, οι ιερείς είχαν βοηθούς τα παιδιά του χωριού. Ένα-δυό απ' αυτά έφθαναν από τα χαράματα στην εκκλησία να τον βοηθήσουν στα κεριά, το θυματό, το βράσιμο του νερού, τον άρτο, το χτύπημα της καμπάνας. Ακόμη βοηθός του παπά, είδος νεωκόρου, ήταν για πολλά χρόνια ο Αθ. Γρ. Στράτης. Είχε μόνιμη θέση πίσω από το παγγάρι, τακτοποιούσε κεριά



Ο Ι.Δ. Στράτης, επίτροπος και ο Α.Κ. Στράτης, επίτροπος και ψάλτης (6-1-08)



Αθ. Γρ. Στράτης, νεοκόρος (1981)

και χρήματα και μετέφερε εκκλησιαστικά είδη όπου χρειάζονταν (σπίτια, εξωκλήσια). Όταν απεσύρθη τη θέση «κληρονόμησε» ο γιός του Δημήτριος και κατόπιν ο Λάμπρος Ν. Θωμάς.

Αξίζει να αναφερθεί και τούτο το περίεργο, πού μέχρι πριν λίγα χρόνια παρατηρούνταν στις εκκλησίες της Ελιάς και σήμερα σε μικρότερη κλίμακα. Ανεξάρτητα από το βαθμό γνώσης της ψαλτικής, πολλοί χωριανοί, μικροί και μεγάλοι, συνωστίζονταν σαν τις μέλισσες γύρω από το ψαλτήρι, προσπαθώντας κατά το δυνατόν να βοηθήσουν και αυτοί. Άρχιζε να ψέλνει ο ένας, συνέχιζε ο άλλος και κατόπιν άλλος, με μακρόσυρτα «Παράσχου Κύριεεεε», «Αμίν-νηνν», «Δόξα Σοι Κύριεεεεε», «Κύριε ελέησο-οοννν» κ.λ.π. Τούτο μάλλον οφείλονταν στους δασκάλους Χαράλαμπο Ανδρέου και Ιωάννη Γ.



Οι Α.Α. Παππιάς και Α.Α. Στράτης συμπληρώνουν τα εκκλησιαστικά βιβλία (4-1-2000)

Κονταξί, οι οποίοι ενθάρρυναν τα παιδιά από τα μαθητικά τους χρόνια να βοηθούν τους ψάλτες. Αλλά και στον ιερέα Αθ. Κ. Οικονόμου, που έδινε μαθήματα ψαλτικής στα παιδιά γύρω από το αναλόγιο κατά την τέλεση της Θείας Λειτουργίας.

Ακόμη να προστεθεί ότι είχε χειροτονηθεί σε Αναγνώστη ο Θωμάς Πάνος (από ενθύμηση γραμμένη σε

βιβλίο Μηναίο Ιουλίου πολύ πριν το 1900), ο Αθανάσιος Παππιάς (Αναγνώστης Ντάρας) στα τέλη του 19ου αιώνα. Επίσης και ο Σπύρος Θ. Θωμάς, αφού το προσωνύμιο Αναγνώστης αναγράφεται σε αφιέρωση εικόνας στον Άγιο Αθανάσιο, το έτος 1914.

Ο θεσμός του Αναγνώστη αποτελούσε προπαρασκευαστικό στάδιο για την είσοδο κάποιου στον ανώτερο κλήρο, ενώ πολλές φορές απονέμονταν και στους ιεροψάλτες. Η χειροθεσία κάποιου σε Αναγνώστη γίνονταν από τον Επίσκοπο με την ανάγνωση ειδικής ευχής. Μέχρι τον πρώτο παγκόσμιο πόλεμο περίπου, οι αναγνώστες ως κατώτεροι κληρικοί, αποκλείονταν και αυτοί όπως οι ανώτεροι από την υποχρεωτική στράτευση και επιστράτευση, ενώ ήταν υποχρεωτικό να φοράνε όχι μόνο μέσα στο ναό, αλλά και στις δημόσιες εμφανίσεις τους εσώρασο γκριζου χρώματος και μαύρο εξώρασο, καθώς και να φέρουν υπογένειο. Σήμερα ο βαθμός του Αναγνώστη είναι ο μόνος που υφίσταται στην Εκκλησία της Ελλάδος από τους πολλούς παλαιότερους.

Μέχρι τις αρχές του 2002 εκκλησιαστικοί επίτροποι διετέλεσαν πολλοί κάτοικοι. Οι Θωμ. Δ. Δρόσος, Δ.Α. Στράτης, Δ.Α. Σακκάς και Λεων. Αν. Παππιάς παρέδωσαν στους Λάμπρο Ν. Θωμά, Ι.Δ. Στράτη, Κ.Α. Αποστόλου και Αθ. Κ. Στράτη.

Με εισήγηση του προέδρου της εκκλησιαστικής επιτροπής ιερέα Χριστόδουλου Νίτσου προς την Μητρόπολη Νικοπόλεως ανανεώθηκε από 1-1-2005 η σύνθεση της εκκλ. Επιτροπής με τα ίδια προηγούμενα μέλη. Αναπληρωματικά μέλη είναι: Ευάγγελος Β. Παππιάς, Χρήστος Φ. Δρόσος, Αναστάσιος Θ. Ντάουλας, Κων/νος Ευ. Θωμάς.

Αλλά και στα τέλη του 2007 ανανεώθηκε εκ νέου η θητεία τους.

## Ιερός Ναός Αγίου Αθανασίου

Η Ντάρα είχε πάντοτε μια ενορία, αυτή του Αγ. Αθανασίου. Ο ομώνυμος κοιμητηριακός ναός, που είναι και πολιούχος, φαντάζει σαν κορώνα πάνω από το χωριό, κτισμένος ψηλά σε πελώρια μονοκόμματη σπέλα (βράχο), προεκβολή του βουνού. Τρία-τέσσερα μέτρα από το ναό, προς τη νότια και ανατολική πλευρά, υπάρχει γκρεμός 15-20 μέτρων.

Το σημερινό συγκρότημα του ενοριακού ναού, περιλαμβάνει καθολικό, χαγιάτι, κωδωνοστάσιο και βοηθητικούς χώρους. Ο ναός είναι βασιλική με τρούλο, ημικυκλική αψίδα με κολλητό το χαγιάτι προς τη νότια και δυτική πλευρά. Ανακαινίσθηκε εκ βάθρων το 1850, όπως αναφέρει ο Σεραφείμ Ξενοπούλος ο Βυζάντιος («Δοκίμιον Ιστορικών περι Άρτης και Πρεβέζης», έκδ. 1884, σελ. 81). Είναι μονόχωρος, δρομικός, θολωτός. Η παράδοση λέει, ότι για την ανακαίνιση του βοήθησε και η οικογένεια των Οικονόμου από το Νικολίτσι.

Την εξωτερική ανατολική πλευρά, πάνω από την κόγχη του ιερού, κοσμούν τέσσερα κεραμικά διακοσμητικά πινάκια τοποθετημένα σε σχήμα σταυρού με κέντρο μικρό κυκλικό φεγγίτη. (Τούτα τα πινάκια μάλλον πίσω τους έχουν στάμνες οριζόντια βαλμένες, που ο πάτος τους φτάνει μέχρι τον εσωτερικό σοφά. Παίζουν το ρόλο μεγαφώνου όπως συμβαίνει και σε άλλες παρόμοιες κατασκευές εκκλησιών).

Ο τρούλος είναι μικρός (Ε. Χαλκιά, ΑΔ 37, 1982, 82 Χρονικά, σελ.273 και «Ιστορικά Μνημεία Λ.Σ.» έκδ. Ίδρυμα Άκτια, Πρέβεζα 1997). Εκεί καταλήγουν οι 3 ορθογώνιοι φεγγίτες. Η πλακοσκεπή στέγη του τρούλου αρχίζει από όμορφο κυκλικό πέτρινο αρχιτεκτονικό οδοντωτό διάκοσμο. Κάποια χρόνια είχε τοποθετηθεί πάνω του μεταλλικός φωτεινός σταυρός απ' όπου αφαιρέθηκε το 2007.



Ο Αγ. Αθανάσιος, (4-1-03)



Από το 1979 άρχισε η «καταστροφή» του ναού. Κάθε επίτροπος ή ιερέας κατέβαζε ιδέες και «έφτιαχνε» κάτι μοντέρνο. Έτσι άλλαξαν τη σκεπή, που ήταν από ντόπια πλάκα και έβαλαν κόκκινο κεραμίδι. Το ίδιο έτος γκρέμισαν το χώρισμα μεταξύ γυναικωνίτη-νάρθηκα και Κυρίως Ναού και ο χώρος έγινε ενιαίος. Το χώρισμα ήταν πέτρινο με δύο ημικυκλικά παράθυρα εκατέρωθεν της πόρτας, που υπήρχε στο κέντρο του χωρίσματος. Τα παραθυράκια είχαν πλέγμα καφασωτό ρομβοειδές ξύλινο, (για να μην βλέπονται οι νέοι και οι νέες όπως συνηθίζονταν τότε), απ' όπου παρακολουθούσαν οι γυναίκες τη Θεία Λειτουργία. Δύο-τρεις, από τις πρώτες, που έφταναν στην εκκλησία, γερόντισσες, κάλυπταν τον χώρο μπροστά στα παραθυράκια και οι άλλες στο σκοτάδι, μόνο άκουγαν χωρίς να βλέπουν τίποτε. Ο γυναικωνίτης βρισκόταν σε υψηλότερο επίπεδο από τον Κυρίως Ναό, με τον οποίο επικοινωνούσε με 10-12 πέτρινα σκαλιά χωρίς κάγκελα. Οι γυναίκες έμπαιναν μόνο από την πόρτα της ΒΔ γωνίας. Με την αφαίρεση του πέτρινου χωρίσματος, τοποθετήθηκαν σιδερένια κάγκελα, τα δε πέτρινα σκαλιά έγιναν τσιμεντένια και αργότερα μαρμάρινα. Ο σκοτεινός νάρθηκας χρησιμοποιήθηκε σε παλιότερους χρόνους και σαν σχολείο. Ο Νάρθηκας δεν έχει εξωτερικά παράθυρα.

Η κεντρική είσοδος του ναού βρίσκεται στο κέντρο της νότιας πλευράς και απ' αυτήν έμπαιναν μόνο οι άντρες. Η πόρτα ήταν ξύλινη, δρύινη, βαριά, δεμένη με χοντρά σίδερα και μεγάλα καρφιά. Άνοιγε προς τα μέσα, αφού παραμερίζονταν μια ξύλινη παγίδα στην κορυφή της, το πορτόνι. Το άνοιγμά της ήταν μικρό (κοντή), επειδή οι Τούρκοι βεβίλωναν τις εκκλησίες μπαίνοντας σ' αυτές με τα άλογά τους. Οι πιστοί πατούσαν στο θυροστόμι (μονοκόμματη πέτρα) και κατέβαιναν τρία πέτρινα σκαλιά έως ότου φθάσουν στο επίπεδο του Κυρίως ναού.

Όλος ο ναός ήταν στρωμένος με άσπρες τετραγωνισμένες πέτρινες χοντρές πλάκες. Δυστυχώς τσιμεντοστρώθηκε. Εσωτερικά υπήρχαν παμπάλαια ξύλινα στασίδια ίδιας ηλικίας με το αναλόγιο, που κάθονταν μόνον άντρες ιεραρχικώς, των νεότερων υποχωρούντων ενώπιον των γεροντότερων. Όλα αντικαταστάθηκαν με σύγχρονα.

Το 1980 αντικαταστάθηκε και το παλιό ξύλινο τέμπλο, που πάνω από το κέντρο του είχε μεγάλο πελεκητό ξύλινο σταυρό.



Ο Αγ. Αθανάσιος από τα δυτικά (4-1-03)

Στις 30 Απριλίου του 2010, αντικαταστάθηκε και πάλι το τέμπλο του ναού, παρότι δεν υπήρχε λόγος. Το κατασκεύασε ο τεχνίτης Μυριούνης Γεώργιος, από τα Γιάννενα, με κόστος 10.000 ευρώ περίπου. Ο ίδιος κατασκεύασε το νέο αναλόγιο και το νέο προσκυνητάρι. Η αλλαγή του τέμπλου θα μπορούσε να μην γίνει, γιατί προέχουν άλλες επείγουσες εργασίες στους ναούς του χωριού, αλλά και γιατί το προηγούμενο τέμπλο κρατούσε ακόμη για δεκάδες χρόνια.

Στο εσωτερικό της κορυφής του τρούλου, υπήρχε ζωγραφισμένο κιραμιδί τρίγωνο, ενώ όλος ο θόλος ήταν γαλαζωπός. Από εκεί κρέμονταν με αλυσίδα χάλκινος πολυέλαιος με θήκες για κεριά (άγνωστο τι απέγινε).

Φαίνονται σήμερα οι δρύινες ακατέργαστες τετράγωνες γρεντιές από τη νότια πλευρά προς τη βόρεια. Η μία απ' αυτές βρίσκεται στον Κυρίως Ναό, κοντά στο τέμπλο και οι άλλες δύο στο Ιερό Βήμα. Στον τρούλο υπάρχουν τρία μικρά παραλληλόγραμμα κάθετα παραθυράκια - ανοίγματα, τελειώς ανοιχτά, 20X40 εκατοστών περίπου. Τα παράθυρα του Κυρίως ναού είναι ένα σε κάθε πλευρά. Μεγάλα από την εσωτερική πλευρά, που καταλήγουν σαν πολεμίστρες στην εξωτερική, σε μέγεθος όρθιου παραλληλόγραμμου φεγγίτη. Ίδιο εξωτερικό μέγεθος έχει και εκείνο του Ιερού Βήματος, στην κόγχη.

Σύμφωνα με μαρτυρίες ο ναός διέθετε Λείψανα του Αγ. Αθανασίου και άλλα πολύτιμα κειμήλια. Από τις παλιές εικόνες σώζονται δυο-τρεις, αφού όταν τοποθετήθηκε το νέο τέμπλο, οι άλλες χάθηκαν ή πετάχτηκαν. Σε μια από τις σωζόμενες (Δεσποτική) υπάρχει η επιγραφή:

*«Ιησούς Χριστός, Παντοκράτωρ, Αφιέρωμα Σπυριδωνος Αναγνώστου Θωμά, Ν. Παλιάγγας έγραψεν 1914, Ιωαννίτης».*

Μάλλον ο αφιερωτής Σπύρος Θ. Θωμάς, ήταν ο γεννιότερος των Θωμαίων με το προσωνύμιο Αναγνώστης, επειδή έψελνε.

Σε παλιά εκκλησιαστικά βιβλία υπάρχουν αρκετές ενθυμώσεις όπως οι παρακάτω:

*«Κάνω θύμηση τον καιρό όπου έγινα αναγνώστης εις χωρίον Ντάρα, Θωμά Πάνος».* Ήταν γραμμένη σε εξώφυλλο Μηναίου του Ιουλίου. Πρέπει να γράφτηκε πολύ πριν του 1900.

*«1859 Αυγούστου 12 θύμηση όπου έφυγαν οι Μουργκανάτες εις το σεφέρι το ρώσικο ο υιός του Κίτζο Μουρκάνη και ο υιός του Κοσμά Μουρκάνη».*

Ήταν σε Μηναίο του Αυγούστου, σελ. 20 (εφ. «Πρεβεζιάνικη Ενδοχώρα», φ. 15-11-1992). Οι Μουργκανάτες ήταν βλάχοι νομάδες, που παραχείμαζαν στου Ντάρα, στη θέση «Τσιούμπα του Μουργκάνη», αλλά ασχολούνταν και με το εμπόριο. Οι δύο γιοι ίσως μετέβησαν στη Ρωσία για εμπόριο ή σπουδές.

Τη δεκαετία του 1960 σώζονταν χειρόγραφα εκκλησιαστικά βιβλία,

πολύ παλιά. Άγνωστο τι απέγιναν. Σε σωζόμενο σήμερα (Αύγουστος του 2003) Ευαγγέλιο του έτους 1899, τυπογραφείον Σαλιβέρου, υπάρχει οι εξής ενθυμώσεις:

«*Αδελφή Ιερείς προσέχεται Το Άγιον Ευαγγέλιον να μη Σταλάξη Κηρή επάνου*».

«*Οικονόμου Αθανάσιος Ιερέυς 28 Ιουνίου διορίσθην εφημέριος εις Άγιον νπόν Αγίου Αθανασίου Ελιάς - του έτους 1947 εφοδιάσθην διάφορα βιβλία της εκκλησίας*».

«*Ιερέυς Οικονόμου εκ Νικολιτσίου. Διορισθείς την 17-7-1947 ως μόνιμος εφημέριος εν τω ιερό Άγιος Αθανάσιος Ελλάς*» (τίθεται κυκλική σφραγίδα όπου αναγράφονται (ΙΕΡΟΣ ΝΑΟΣ ΑΓΙΟΣ ΑΘΑΝΑΣΙΟΣ ΕΛΛΑΣ). Πρόκειται για τον ιερέα Αθανάσιο Κ. Οικονόμου (Το Ευαγγέλιο υπήρχε και τον Αύγουστο του 2009).

Την ίδια εποχή (2003) στο τέμπλο ήταν οι εξής Δεσποτικές εικόνες, με τις ανάλογες ενθυμώσεις, από νότια προς βόρεια:

- 1) Ο Άγ. Κωνσταντίνος και η Αγία Ελένη (οικογένεια Κωνσταντίνου Α. Οικονόμου).
- 2) Ο Άγιος Ιωάννης ο Πρόδρομος (Κωνσταντίνος Φιλλ. Δρόσος).
- 3) Ιησούς Χριστός Παντοκράτωρ (Αφιέρωμα Σπυριδωνος Αναγνώστου Ωμά, Ν. Παλιάγας έγραψεν 1914, Ιωαννίτης).
- 4) Μήτηρ Θεού η Ελεούσα.
- 5) Ο Άγ. Αθανάσιος (οικογένεια Αν. Ντάουλα).

Τον Φεβρουάριο του 2004 η εκκλησιαστική επιτροπή έδωσε την κολυμπήθρα για συντήρηση σε καλατζή. Μετά τον καθαρισμό αποκαλύφθηκε η επιγραφή (στο εξωτερικό άνω μέρος):

«*ΔΩΡΟΝ ΤΟΥ ΑΥΤΟΚΡΑΤΟΡΙΚΟΥ ΡΩΣ-  
ΣΙΚΟΥ ΠΡΟΞΕΝΕΙΟΥ  
ΙΩΑΝΝΙΝΩΝ ΧΩΡΙΟΝ ΔΑΡΑ  
ΕΚΚΛΗΣΙΑ ΑΓΙΟΣ ΑΘΑΝΑΣΙΟΣ  
ΙΩΝΙΟΥ 13 1901*».

Και μέσα σε κύκλο τα γράμματα, σαν σφραγίδα, ΜΧ (πάνω) και ΑΚ (κάτω).

Να προστεθεί ότι παρόμοια επιγραφή υπάρχει στην κολυμπήθρα του Άσσου η οποία έχει ως εξής:

«*Δώρον του αυτοκρατορικού Ρωσικού προξενείου Ιωαννίνων 1900 Ιουλίου 10 χωρίον ΝΙΑΣΙΑΡΗ εκκλησία Άγιος Γεώργιος*» (εφ. «Άσσος», φ. 15, Δεκ. 2002).

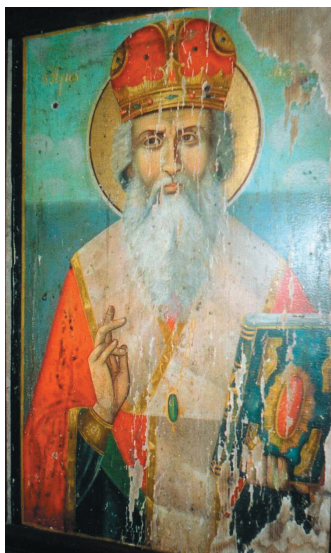

Ο Άγιος Αθανάσιος, στα αριστερά του τέμπλου (2004).

Στο Ιερό Βήμα σώζονται σήμερα λίγες τοιχογραφίες, αφού οι γυναίκες ασβέστωσαν κατά καιρούς τις περισσότερες. Στο κοίλο του Ιερού στο αριστερό μέρος, όπου η πρόθεση, σώζεται τοιχογραφία με την αποκαθήλωση. Στην κάτω πλευρά της, υπάρχουν (18-4-1998) τέσσερα ημικύκλια κατάγραφα με ονόματα όπως:

(στο πρώτο από αριστερά)  
 «Αθανασίου ιερέως  
 λεοντίου Ιερομονάχου  
 θεοδώρου ιερέως χρισαβγίς  
 πρεσβυτέρας ελένης πρεσβυ-  
 τέρας ζωπίζας πανταζή Ελένης  
 εκατερίνις νικολάου ανγγέλος  
 γεωργίου κωσταντίνου σόφος...  
 γεωργίου Πανταζή διμητρίου  
 σοφίας νάσος σπηρίδων Βασιλικής  
 νικολάου διμητρίου νικολάου  
 άγγελος δρόσος πανάγιος Ιωάνου».

(στο δεύτερο από αριστερά)  
 «κοσταντίνου ζωί...  
 (τα παραπάνω πολύ αχνά και  
 γραμμένα μεταγενέστερα)  
 βασιλίου εκατερί-  
 νης βασιλίου χριστίνης  
 αναστασίου γεωργίου Χριδούλου  
 δημήτρος εκατερίνης Ιωάνου  
 πανάγιος κονσταντίνου  
 χριστοδούλου ιωάνου παναγιότου  
 μαρίας βασίλος παναγιότι κον-  
 σταντίνου θαλάσος εκατερίνις  
 κονσταντίνου εκατερίνης θεοδόρας  
 παναγιότου δέσπος λάμπρο βασιλείου  
 χριστοδούλου σπιρίδον».

(Στο τρίτο από αριστερά)  
 «νηκολάου ιερέος  
 βασιλίου πανταζή βασίλος  
 διμητρίου αθανασίου πανάγιος  
 αποστόλι διμητρίου ελένις  
 αθανασίου αναστασίου  
 χριστοδούλου νικολάου χρι-  
 στοδούλου χριστοδούλου ιωάνου  
 μαρίας σόφος λάμπρος

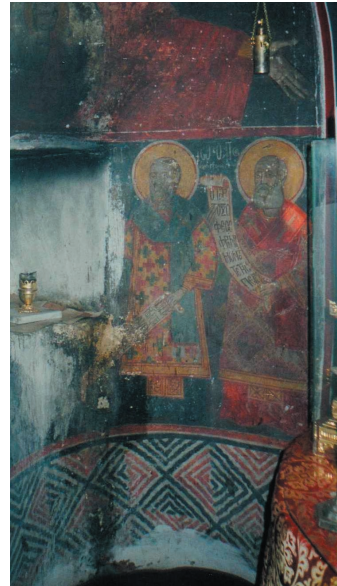

Το κοίλο του Ι. Βήματος  
(2004)



Η Αποκαθήλωση  
στην Πρόθεση του  
Αγ. Αθανασίου (2003)

εκατερίνης σπηρίδον γιοργίου  
 πανάγιος γεοργίου νάστος ελέ-  
 νις κρουστάλος παναγιότι  
 σοτίρι πανάγιος χρισαβγής  
 σπιρίδον αντόνπος».  
 (στο τέταρτο από αριστερά)  
 «Αθανάσιος  
 (αχνά και γραμμένα μεταγενέστερα)  
 γεοργίου γεοργίου  
 λάμπρος χριστοδούλου  
 νικολάου ιωάννου ...  
 νικολάου διαμαντή ...  
 κονσάντο ...  
 το βασίλος κρουστάλο  
 γεοργίου ..... εκατε  
 ρίνης πανταζή ...  
 ζωήτζας αποστόλι ...  
 νικολάου χριστοδούλου ...  
 βανγέλος .....  
 κρουστάλω αναστασίου.....  
 ..... ζαφίρι χρισαβγίς  
 κοσταντίνου .....  
 βαρβάρας  
 μαρίας εκατερίνης γεοργίου αθανασίου χαϊ  
 δος αναστασίου  
 (αχνά και γραμμένα μεταγενέστερα)».



Ο τρούλοε του Αγ. Αθανασίου  
 (4-1-03)

Τα περισσότερα  
 ονόματα της πρό-  
 θεσης έχουν ασβε-  
 στωθεί ή ξεθωριά-  
 σει.



Ονόματα στην πρόθεση του Αγ. Αθανασίου (Αύγ. 2003)

Εξωτερικά του  
 ναού, στα δυτικά,  
 υπάρχει κλειστό  
 χαγιάτι, που παί-  
 ζει το ρόλο του προνάρθηκα και επικοινωνεί με τον νάρθηκα με πόρτα  
 στη δυτική (προς τα βόρεια) πλευρά του ναού. Εσωτερικά της πόρτας  
 (μέσα στον νάρθηκα), υπήρχαν δύο τεράστιες πύλινες στάμνες και αρκε-  
 τά τενεκέδια για τα λάδια του ναού. Έξω από τον προνάρθηκα έχει κα-  
 τασκευαστεί, στη βόρεια από το χαγιάτι πλευρά, καινούργιος αποθηκευ-  
 τικός χώρος, που μετατράπηκε σε αποχωρητήριο.

Λίγα μέτρα ΒΔ του ναού (όπου ήταν τα παλιά κελιά), κατασκευάστηκε το 2006 υπερυψωμένος αποθηκευτικός χώρος-δωμάτιο.

Πάνω από την κύρια νότια εξώθυρα του ναού υπάρχει πέτρινη ανάγλυφη δυσανάγνωστη επιγραφή. Ένας σταυρός στη μέση, κάτω αριστερά δέντρο που μοιάζει με έλατο και δεξιά εξάκτινο αστέρι μέσα σε κύκλο. Πάνω δεξιά και αριστερά δυσανάγνωστα (ακατανόητα) σύμβολα.

Στα αριστερά της εξώθυρας και πάνω από το μέσον της, υπάρχει η πέτρινη επιγραφή:

«**ΜΑΣΤΟΡΟ... ΛΑΟ  
ΠΡΟΣ...ΚΕ...ΠΕ...ΡΑ...ΣΗ  
ΠΡΙΣΟΓΙΑΝΗΤΗΣ  
ΑΝΑΠ...Π...ΙΛΙ...ΣΤΗ...ΤΑ  
ΡΑΣ...Π.ΠΙΤΡΟΠΟΣΚ  
Μ...Π...Τ...Τ.. ΙΟΥΛΙΟ.. ΠΗ...**».

Από την οποία συνάγεται ότι τον ναό έκτισαν Πυρσογιαννίτες μαστόροι με δωρεές των κατοίκων της Ντάρας. Η ημερομηνία που χτίστηκε πρέπει να είναι Ιούλιος του 88, και φυσικά από το 1788 και πριν αιώνων. Μετά δε την ανακαίνιση εκ βάρων του ναού το 1850, η πέτρα-επιγραφή επαναποθετήθηκε εδώ, παρμένη από τον παλαιότερο ναό.

Στα δεξιά της ίδιας εξώθυρας και στο ίδιο ύψος, υπάρχει η ξής ανάγλυφη πέτρινη επιγραφή:

«**Π...Μ...V...I...I...I  
Η...ΤΟΥ...ΑΓΙΟΥ ΑΘ  
ΑΝΑΣΗΟΥ...Ε...ΠΗ  
...Ε.....1850**».

Από την οποία συνάγεται ότι ο ναός (ξανά)κτίστηκε το 1850.

Πάνω στη νότια πλευρά από το χαγιάτι και στο μέσον περίπου, υπάρχει δυσανάγνωστη ανάγλυφη πέτρινη επιγραφή ή σχέδιο με κύκλους, ημικύκλια και ακατανόητα σύμβολα.

Στην ανατολική πλευρά και πάνω από την μεγάλη πόρτα-καμάρα για το χαγιάτι, υπάρ-



*Η ανατολική πλευρά του Αγ. Αθανασίου.*



*Η επιγραφή πάνω από την κύρια είσοδο του Αγ. Αθανασίου (6-1-06)*

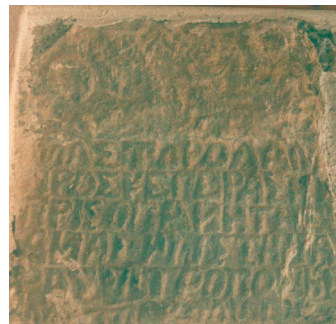

*Η επιγραφή αριστερά της εξώθυρας του Αγ. Αθανασίου (19-8-98)*



Η επιγραφή στα δεξιά της εξώθυρας του Αγ. Αθανασίου (19-8-98).



Επιγραφή στο χαγιάτι, πάνω από την πόρτα-καμάρα (19-8-98)



Η επιγραφή στη νότια πλευρά από το χαγιάτι (19-8-98).

χει άλλη δυσανάγνωστη ανάγλυφη επιγραφή σε μαύρη (στούφινη) πλάκα.

Τέλος στην κυρτή εξωτερική κόγχη του Ιερού Βήματος, υπάρχει πέτρινη ανάγλυφη ευμεγέθη επιγραφή:

«850»,

που παραπέμπει σίγουρα στην χρονολογία εκβάθρων ανακαίνισης του ναού, το 1850.



Η εξωτερική κόγχη του Ι. Βήματος (19-8-98)

Το χαγιάτι της νότιας πλευράς του ναού είναι πέτρινο με τρία ημικυκλικά παράθυρα ανοικτά προς νότον και μια θύρα στα δυτικά τους. Ανατολικά υπάρχει άλλη είσοδος-καμάρα. Η σκεπή του ξεκινάει κάτω από τα παράθυρα-φεγγίτες της εκκλησίας. Σώζονται τα πέτρινα εσωτερικά και εξωτερικά πεζούλια-καθίσματα. Εκεί που κάθονται οι χωριανοί με το πέρασ της Θείας Λειτουργίας και συζητούν πάνω σε διάφορα θέματα. Εκεί που παλιότερα γίνονταν οι συνεδριάσεις της κοινότητας, κρυφά σε χαλεπούς καιρούς. Εκεί που τα μαθητούδια διδάσκονταν τα γράμματα όταν δεν υπήρχε ακόμα σχολείο.



Νέες αγιογραφίες στον βόρειο τοίχο του Άι-Θανάση (2008)

Το καμπαναριό είναι πέτρινος πυλώνας τριών επιπέδων. Στο πρώτο επίπεδο υπάρχει ημικυκλικό άνοιγμα, που χρησιμοποιείται σαν εί-

σοδος και έξοδος του όλου συγκροτήματος (μορφή αυλόθυρας). Η θύρα έχει από την έξω πλευρά χαμπλωμένο τοξωτό ανώφλι (κυκλικό πέτρινο τόξο) και συμφυές λίθινο θύρωμα (αέτωμα) με παραστάδες από καλολαξευμένους ορθογώνιους μονοκόμματος σχεδόν λίθους. Μέσα από τους παραστάδες υπάρχει εσοχή, όπου είναι τοποθετημένη η σημερινή μεταλλική δίφυλλη πόρτα, πάνω από την οποία υπάρχουν ξύλινες παμπάλαιες γρεντιές. Δρύινο κούφωμα υπήρχε και στα πλαϊνά της πόρτας. Εκεί που κάποτε εφάρμοζε η βαριά ξύλινη, φτιαγμένη από σανίδες βελανιδιάς μονοκόμματη πόρτα και στερεωνόταν το πορτόνι. Στο δεύτερο επίπεδο, υπάρχουν δύο ημικυκλικά ανοίγματα και πάνω από το κέντρο τους, ανατολικά, η εγχάρακτη σε πέτρα επιγραφή σε σχήμα σταυρού:

«1929»,

που είναι το έτος κατασκευής του καμπαναριού.

Στο τρίτο επίπεδο, στο μοναδικό ημικυκλικό άνοιγμα, βρίσκεται κρεμασμένη η καμπάνα. Είναι μεγάλη, με ήχο από τους καλύτερους και δυνατώτερους των άλλων ναών της Λάκκας. Η αλυσίδα κρέμεται από το γλωσσίδι της. Στις πέτρες υπάρχουν οι αυλακώσεις που έχει κάνει η αλυσίδα με τα χρόνια. Παλιότερα, υπήρχε εξωτερικά της καμπάνας μοχλός, από τον οποίο κρεμόταν η αλυσίδα και με τη βοήθειά του κουνιόταν όλο το σύστημα,



Η επιγραφή στο καμπαναριό



Το καμπαναριό από έξω (2004)



Στο κτύπημα της καμπάνας ο συγγραφέας (1981)

μα, ώστε να δημιουργούνται πολλοί απανωτοί χτύποι.

Το κωδωνοστάσιο καταλήγει, στην κορυφή, ύψους 10 περίπου μέτρων, σε τρία πέτρινα τριγωνικά κατασκευάσματα.

Υπήρχε όμως και τέταρτο επίπεδο στο καμπαναριό, που κατέληγε σε αέτωμα. Τη δεκαετία του 1950, ένας κεραυνός γκρέμισε το επίπεδο αυτό και την καμπάνα. Έτσι το καμπαναριό χαμήλωσε.



Στη δεκαετία του 1960 επισκευάστηκε το όλο σύστημα (άξονας, στηρίγματα κ.λ.π.). Το 2007 τοποθετήθηκε πάνω στο καμπαναριό μαρμάρινος σταυρός.

Τούτο το καμπαναριό και η εικόνα του είναι το σύμβολο, το σήμα κατατεθέν του χωριού. Μοιάζει με πύλη κάστρου, καλωσορίζει τους επισκέπτες και τους προϋδεάζει να επισκεφτούν το ναό.

Δέκα περίπου μέτρα από τη ΒΔ γωνία του ναού, βρίσκονταν βοηθητικός χώρος από ξηρολιθιά εφραπτόμενος του μαντρότοιχου. Εκεί συγκεντρώνονταν τα σοδέματα της εκκλησίας και για κάποια χρόνια διέμενε ο Μπισιο-Καλόερος και αργότερα ο ασκητής Αθανάσιος Σακκάς. Υπήρχαν δύο πύλινες στάμνες, χωρητικότητας πλέον των εκατό οκάδων η κάθε μια, με εξωτερικές οριζόντιες ραβδώσεις. Ήταν πολύ παλιές και σ' αυτές αποθήκευαν λάδι και μέλι από την περιουσία της εκκλησίας. Αργότερα χρησιμοποιήθηκαν για αποθήκευση βρόχινου νερού, με το οποίο έπλεναν τα χέρια μετά τις κηδείες ή τα οστά κατά τις εκταφές. Στα ερείπια του κελιού-αποθήκης, διακρίνονταν οι πολίτσες (ντουλαπάκια) στην ξηρολιθιά. Δυστυχώς κατεδαφίστηκαν τον Σεπτέμβριο του 2005 και ανεγέρθηκε καινούργιο υπερυψωμένο για αποθήκη κτίσμα. Οι δε στάμνες έχουν ...αποσυρθεί προ πολλού.



*Ότι είχε απομείνει από τα κελιά (1997)*

Τα τελευταία χρόνια κατασκευάστηκαν πεζούλια και περιφράχτηκαν οι πλευρές των γκρεμών, νότια και ανατολικά, γιατί ήταν επικίνδυνες. Μια Μ. Παρασκευή, λίγο έλειπε να πέσει ο μικρός τότε Αντ. Θ. Ντάουλας. Τον έπιασε η Αναστασία Λεων. Παππά και σώθηκε.

Το νεκροταφείο του χωριού αρχίζει από τη βόρεια πλευρά του ναού. Πριν επεκταθεί ήταν περιφραγμένο, όπως και ολόκληρο το συγκρότημα, από ψηλό φρουριακό από ξηρολιθιά μαντρότοιχο (τριών περίπου μέτρων ύψους), που ένα τμήμα του είχε διασωθεί μέχρι τελευταία στη ΒΔ γωνία, όπου και το κελί του ασκητή που προαναφέρθηκε. Ήταν το κολούρι της εκκλησίας. Εσωτερικά του μαντρότοιχου υπήρχαν 3-4 γέρικες ελιές, κληματαριές, αιωνόβιες πανύψηλες μπλικοκιές και μια μεγάλη σκαμιά (μουριά), που τα παιδιά δρασκελούσαν τα μνήματα για να γευτούν τα σκάμνα της. Από την τελευταία έμειναν στο χωριό και οι εκφράσεις: «είσαι για τη σκαμιά» (είσαι για τον τάφο), «θα σε στείλω στη σκαμιά», «όταν πάω στη σκαμιά» κ.λ.π.

Από τη ΒΔ γωνία του μαντρότοιχου ξεκινούσε άλλος εξωτερικός και κοντότερος του πρώτου, με βόρεια κατεύθυνση. Μετά από σαράντα περίπου μέτρα, κατέβαινε ανατολικά προς τη «Ράχη». Δεν ήταν σε ευθείες γραμμές, ούτε καλοδομημένος όπως φανερώνουν τα σημερινά του ερείπια.

Οστεοφυλάκιο δεν υπάρχει στο νεκροταφείο. Περί το 1990 ο Ι.Δ. Στράτης πρόσφερε δωρεά για την ανέγερση οστεοφυλακίου, αλλά η τότε εκκλησιαστική επιτροπή αδιαφόρησε.

Το κοιμητήριο της Ελιάς είναι σε περίοπτη δεσπόζουσα θέση. Για να αναπαύεται η ψυχή των νεκρών παιδιών της και να ευφραίνεται. Δεν λησμονούν οι Νταρανίτες τους νεκρούς κάτω από τη γή. Τους εναποθέτουν στο μπαλκονάκι του κόσμου τούτου για να αγναντεύουν από τον άλλον όλη τη Λάκκα Σούλι, που έζησαν. Το νεκροταφείο επεκτάθηκε το 2004 προς τα βόρεια.

Στη νότια πλευρά του βράχου, όπου είναι κτισμένος ο Άγ. Αθανάσιος, υπάρχουν στον γκρεμό δέντρα μπλικοκιάς, αγριομυγδαλιάς και πουρναριών. Στη βάση του βράχου-σπέλας υπάρχει εσοχή, όπου προφυλάσσονται ζώα και άνθρωποι. Στο μέσον του κάθετου ανατολικού γκρεμού του βράχου (σπέλας), υπάρχει θολωτό φυ-



*Η σπηλιά Αγ. Αθανασίου (1999)*

σικό σπήλαιο εμφανές, διαστάσεων δύο επί τριών μέτρων και ύψους ενάμιση περίπου (τιμήμα του έχει τελευταία καταπέσει). Φαντάζει σαν μεγάλο «μάτι» προς όλη τη Λάκκα Σουλίου, φράσσεται δε από τεράστια άγρια συκιά. Σίγουρα κάποτε θα ήταν ασκηταριό. Ακόμη θα έχει προφυλάξει πολλούς ανθρώπους ανά τους αιώνες. Τη δεκαετία του 1960 στο εσωτερικό του στάβλιζαν γιδοπρόβατα. Στα ανατολικά, έξω του συγκροτήματος, στη σιαδιά της θέσης «Ράχη», οι Νταρανίτες συγκεντρώνονταν τις μέρες του Πάσχα, πρωί και απόγευμα για το «Χορό της Λαμπρής». Οι γεροντότεροι κάθονταν στον ίσκιο των αιωνόβιων ελαιοδέντρων και παρακολουθούσαν το χορό μέχρι να νυχτώσει για τα καλά.

Το εκκλησιαστικό συγκρότημα, τούτο το κομμάτι του πνευματικού ουρανού στη γη και ιδιαίτερα ο ναός, έχασε την παλιά παραδοσιακή ομορφιά του, με τις επεμβάσεις ντόπιων μαστόρων τη δεκαετία του 1980. Σοφατίσματα, διαμορφώσεις εσωτερικών και εξωτερικών χώρων, τοποθέτηση φωτεινού σταυρού στον τρούλο, ασβεστώσεις τοιχογραφιών, αντικατάσταση παλιών εκκλησιαστικών σκευών, εικόνων, βιβλίων, καταστροφή παμπάλαιων κατασκευών κ.λ.π.

Ο Σεραφείμ Ξενόπουλος ο Βυζάντιος, αναφέρει κατά λέξη («Δοκίμιον...», 1884, σελ. 81):

«*Εκκλησία Αγ. Αθανασίου ανακαινισθείσα εκ βάθρων τω έτει 1850, ήτις κείται προς άρκτον του χωριού ως τόξου βολήν εν τινι λοφίσκω εκ μιάς πελωρίου πέτρας συγκειμένω εχούσης κάτωθεν και φυσικόν σπήλαιον*».

Ο ναός του Αγ. Αθανασίου είχε αρκετή περιουσία. Κατείχε ελαιόδενδρα σε διάφορα μέρη του χωριού, όπως στις «Ελιές της Εκκλησιάς». Το 1925, όπως φαίνεται στο έγγραφο απαλλοτρίωσης του χωριού, κατείχε 11,5 στρέμματα χωράφια και πολλά ελαιόδεντρα. Με την απαλλοτρίωση δόθηκαν στο ναό 150 ελιές. Τον ελαιόκαρπο τον «έβγαζαν» σε δημοπρασία κάθε χρόνο. Χωράφια δεν δόθηκαν. Και αυτά, που ανήκαν στο ναό, κατέχονταν και καλλιεργούνταν από τους Νταρανίτες, σαν μπάσταινες.

Σύμφωνα με ενυπόγραφη δήλωση του ιερέα Αθανασίου Κ. Οικονόμου του έτους 1964, η περιουσία του Ι. Ν. Αγ. Αθανασίου είχε ως εξής:

«*Αριθμός 7939*

*Δήλωσις*

*Εν Πρεβέξη σήμερα την δεκάτην ογδόην (18ην) μηνός Ιουλίου του χιλιοστού εννεακοσιοστού εξηκοστού τετάρτου (1964) έτους, ημέραν Σάββατον και εν τω Γραφείω μου κειμένω ενταύθα και εν τω επί της γωνίας των οδών Π. Τσαλδάρη και 21ης Οκτωβρίου καταστήματι ιδιοκτησίας Βασιλικής Κ. Κραπίτη, ενώπιον εμού του Συμβολαιογράφου Πρεβέξης Αναστασίου Νικολάου Φέτση, κατοικοεδρεύοντος ενταύθα, παρουσία και του επί συμπράξει προσληφθέντος συναδέλφου μου Αριστοφάνους Αριστείδου Δόνου, κατοικοεδρεύοντος ωσαύτως ενταύθα, γνωστού και μη εξαιρετέου, ενεφανίσθη ο γνωστός ημίν και μη εξαιρετέος Αιδεσιμότατος Αθανάσιος Κωνσταντίνου Οικονόμου, Ιερεύς-Εφημέριος του Ιερού Ναού Αγίου Αθανασίου του Συνοικισμού Ελλάς της Κοινότητος Νικολιτσίου του Νομού Πρεβέξης, κάτοικος Ελλάς Νικολιτσίου Πρεβέξης, παριστάμενος και ενεργών εν προκειμένω ως Πρόεδρος του Εκκλησιαστικού Συμβουλίου του εν λόγω Ιερού Ναού Αγίου Αθανασίου Ελλάς Νικολιτσίου Πρεβέξης και υπό την ιδιότητά του ταύτην νομίμως εκπροσωπών τον Ιερόν τούτον Ναόν, ειδικώς εξουσιοδοτηθείς δια την υπογραφήν της παρούσης δυνάμει της εν αντιγράφω προσαρτωμένης ώδε υπ' αριθμ. 3/12-6-1964 πράξεως του Εκκλησιαστικού Συμβουλίου του ως άνω Ιερού Ναού, εγκριθείσης και ταύτης δια της υπ' αριθ. 4/1964 αποφάσεως του Μητροπολιτικού Συμβουλίου της Ιεράς Μητροπόλεως Νικοπόλεως και Πρεβέξης, ως προκύπτει εκ του επισυναπτομένου ώδε υπ' αριθμ. Πρωτ. 869/16-6-1964 εγγράφου της Ιεράς Μητροπόλεως Νικοπόλεως και Πρεβέξης και εδήλωσεν ότι ο παρ' αυτού ως άνω εκπροσωπούμενος Ιερός Ναός Αγίου Αθανασίου Ελλάς Νικολιτσίου Πρεβέξης από πολλών*

ετών και δη από της εποχής της Τουρκοκρατίας έχει εις την αποκλειστικήν αυτού κυριότητα, νομικήν και κατοχήν συνεχώς και αδιαλείπτως μέχρι σήμερον τα κάτωθι ακίνητα, δι' α' δεν υφίστανται νόμιμοι τίτλοι κυριότητος, λόγω αδυναμίας κτήσεως τοιούτων κατά το υφιστάμενον επί τουρκοκρατίας καθεστώσ ήτοι: 1) Εβδομήκοντα δύο (72) ελαιόδενδρα κείμενα εντός της εις θέσιν «Μπάλτεζα» της κτηματικής περιφέρειας Ελλάς κοινοχρήστου εκτάσεως συνορευομένης γύρωθεν και εν όλω με ρεύμα, δημόσιον δρόμον, κτήματα Βασιλείου Παππά και Δημητρίου Δρόσου και με κοινοτικήν έκτασιν, 2) Δέκα τέσσαρα (14) ελαιόδενδρα κείμενα εντός της εις θέσιν «Σιέδια» της κτηματικής περιφέρειας Ελλάς κοινοχρήστου εκτάσεως συνορευομένης γύρωθεν και εν όλω με κτήματα Βασιλείου Παππά, Ευδοκίας Ζήκου και Κωνσταντίνου Δρόσου και με κοινόχρηστον έκτασιν, 3) πέντε (5) ελαιόδενδρα κείμενα εντός εις την θέσιν «Παλιοπούσι» της κτηματικής περιφέρειας Ελλάς κοινοχρήστου εκτάσεως συνορευομένης γύρωθεν και εν όλω με ετέρας κοινοχρήστους εκτάσεις, 4) είκοσι (20) ελαιόδενδρα κείμενα εντός εις την θέσιν «Μοναστήρι» της κτηματικής περιφέρειας Ελλάς κοινοχρήστου εκτάσεως συνορευομένης γύρωθεν και εν όλω με ετέρας κοινοχρήστους εκτάσεις, 5) Εννέα (9) ελαιόδενδρα κείμενα εντός του εις θέσιν «Λιοτόπια» κτηματικής περιφέρειας Ελλάς κτήματος του Βασιλείου Παππά ή Σπύρου, 6) οκτώ (8) ελαιόδενδρα κείμενα εντός του εις θέσιν «Βρέστα» της κτηματικής περιφέρειας Ελλάς κτήματος της Αικατερίνης Αποστόλου, 7) Δύο (2) ελαιόδενδρα κείμενα εντός τού εις θέσιν «Λιοτόπια» της κτηματικής περιφέρειας Ελλάς κτήματος του Αναστασίου Παππά, 8) Έν (1) ελαιόδενδρον κείμενον εντός του εις θέσιν «Πουρνάρι» της κτηματικής περιφέρειας Ελλάς κτήματος του Σωκράτους Ζήκου, 9) Έν (1) ελαιόδενδρον κείμενον εις την θέσιν «Λινάτσα» της κτηματικής περιφέρειας Ελλάς κτήματος Σωκράτους Ζήκου, 10) Έν (1) ελαιόδενδρον κείμενον εντός εις την θέσιν «Βάριζα Ζωγούλα» της κτηματικής περιφέρειας Ελλάς κτήματος Θεοδώρου Λάζου, 11) Δέκα επτά (17) ελαιόδενδρα κείμενα εντός της εις θέσιν «Μπουρίμες Σιούρια» της κτηματικής περιφέρειας Ελλάς κοινοχρήστου εκτάσεως συνορευομένης γύρωθεν και εν όλω με κτήματα Σωκράτους Ζήκου, Γρηγορίου Παππά, Αποστόλου Αποστόλου, Ζωγούλα και Μιχαήλ Μίχου, 12) Είκοσιν επτά (27) ελαιόδενδρα κείμενα εντός του εις την κτηματικήν περιφέρειαν Νικολιτσίου κτήματος του Αποστόλου Κολιού (υπό την ονομασίαν αγροτεμάχιον Αποστόλου Κολιού) συνορευομένου γύρωθεν και εν όλω με κτήματα Νικολάου Τζαβέλα και Σωκράτους Ζήκου, με κοινόχρηστον έκτασιν και με ρεύμα, 13) Εξήκοντα έξ (66) ελαιόδενδρα κείμενα εντός της κοινοχρήστου εκτάσεως της περιφέρειας Νικολιτσίου (υπό την ονομασίαν «Τεμάχιον περιφέρειας Αγίου Αθανασίου») συνορευομένης γύρωθεν και εν όλω με κοινοτικές εκτάσεις Νικο-

λιτσίου και 14) Δέκα τρία (13) ελαιόδενδρα κείμενα εντός της εις θέσιν «Πλάϊ» κτηματικής περιφέρειας Νικολιτσίου κοινοχρήστου εκτάσεως συνορευομένης γύρωθεν και εν όλω με κτήματα Κωνσταντίνου Οικονόμου και Ανδρέου Αναγνώστου, δημόσιον δρόμον, ρεύμα και με κοινοτικήν έκτασιν. Εν τέλει ο αυτός ως άνω εμφανισθείς Ιερέυς Αθανάσιος Κωνσταντίνου Οικονόμου, υπό την εκτεθείσαν ιδιότητά του, εδήλωσεν ότι η παρούσα γίνεται προς τακτοποίησιν των τίτλων κυριότητος των ανωτέρων περιγραφομένων ακινήτων του Ιερού Ναού Αγίου Αθανασίου Ελλάς Νικολιτσίου Πρεβέζης συμφώνως προς την παράγραφον Ι του άρθρου 7 του Ν. 3800/57, εντέλλεται δε την εις τα οικεία βιβλία μεταγραφών περιφέρειας Ειρηνοδικείου Θεσπρωτικού καταχώρησιν της παρούσης δηλώσεως συμφώνως προς τον αυτόν ανωτέρω Νόμον 3800/57.

ΠΕΡΙΛΗΨΙΣ ΜΕΤΑΓΡΑΦΗΣ: Αριθ. Πράξεως 7939 της 18 Ιουλίου 1964 του Συμβολαιογράφου Πρεβέζης Αναστασίου Νικολάου Φέτση. Χαρακτηρισμός: Δήλωσις κτημάτων Ιερού Ναού Αγίου Αθανασίου Ελλάς συμφώνως τω Νόμω 3800/57. Δηλών: Ιερός Ναός Αγίου Αθανασίου Συνοικισμού Ελλάς της κοινότητος Νικολιτσίου του Νομού Πρεβέζης. Είδος ακινήτων: Α) 72 ελαιόδενδρα κείμενα εντός της εις θέσιν «Μπάλτεζα» περιφέρειας Ελλάς κοινοχρήστου εκτάσεως, Β) 14 ελαιόδενδρα εντός εις την θέσιν «Σιέδια» κοινοχρήστου εκτάσεως περιφέρειας Ελλάς, Γ) 5 ελαιόδενδρα εντός της εις θέσιν «Παλιοπούσι» περιφέρειας Ελλάς κοινοχρήστου εκτάσεως, Δ) 20 ελαιόδενδρα κείμενα εντός της εις θέσιν «Μοναστήρι» περιφέρειας Ελλάς κοινοχρήστου εκτάσεως, Ε) 9 ελαιόδενδρα κείμενα εντός του εις θέσιν «Λιοτόπια» περιφέρειας Ελλάς κτήματος του Βασιλείου Παππά ή Σπύρου, ΣΤ) 8 ελαιόδενδρα κείμενα εντός του εις θέσιν «Βρέστα» περιφέρειας Ελλάς κτήματος της Αικατερίνης Παππά, Ζ) 2 ελαιόδενδρα κείμενα εντός του εις θέσιν «Λιοτόπια» περιφέρειας Ελλάς κτήματος του Αναστασίου Παππά, Η) 1 ελαιόδενδρον κείμενον εντός του εις θέσιν «Πουρνάρι» περιφέρειας Ελλάς κτήματος του Σωκράτους Ζήκου, Θ) 1 ελαιόδενδρον κείμενον εντός του εις θέσιν «Λινάτσα» περιφέρειας Ελλάς κτήματος του Σωκράτους Ζήκου, Ι) Έν ελαιόδενδρον κείμενον εντός του εις θέσιν «Βάριζα-Ζωγούλα» περιφέρειας Ελλάς κτήματος του Θεοδώρου Λάζου, ΙΑ) 17 ελαιόδενδρα κείμενα εντός της εις θέσιν «Μπουρίμες Σιούρια» περιφέρειας Ελλάς κοινοχρήστου εκτάσεως, ΙΒ) 27 ελαιόδενδρα κείμενα εντός του εις την κτηματικήν περιφέρειαν Νικολιτσίου κτήματος του Αποστόλου Κολιού υπό την ονομασίαν «Τεμάχιον Αποστόλου Κολιού», ΙΓ) 66 ελαιόδενδρα κείμενα εντός της κοινοχρήστου εκτάσεως της περιφέρειας Νικολιτσίου υπό την ονομασίαν «Τεμάχιον περιφέρειας Αγίου Αθανασίου» και ΙΔ) 13 ελαιόδενδρα κείμενα εντός της εις θέσιν «Πλάϊ» περιφέρειας Νικολιτσίου κοινοχρήστου εκτάσεως. Τίτλος κτήσεως: Χρησικτησία. Εις πί-

στωσιν και τη αιτήσσει του εμφανισθέντος δηλούντος συνετάγη η παρούσα εις τρία φύλλα, ήτις αναγνωσθείσα ευκρινώς και εντόνως εις επήκον πάντων και βεβαιωθείσα υπογράφεται παρά πάντων και εμού ως έπεται. Εισπρατέα τέλη και δικαιώματα δραχμαί 91 ενενήκοντα μία.

*Ο συμπράττων Συμβ/φος ο δηλών*

*Αριστοφάνης Αριστείδου Δόνος Α. Οικονόμου*

*Κατεχωρήθη εις Γενικόν Βιβλίον Εκθέσεων Υποθηκοφυλακείου Θεσπρωτικού, Τόμον Α΄, αριθμ. 45 και Μετεγράφη Τόμον 16ον, Αριθ. 1541 την 8ην Αυγούστου 1964.*

*Ακριβές φωτοτυπικόν αντίγραφον εκ του αρχείου μου φυλαττομένου πρωτοτύπου.*

*Εν Θεσπρωτικώ τη 3-10-1980.*

*Η χρέη υποθηκοφύλακος τελούσα συμβολαιογράφος Θεσπρωτικού Αφροδίτη Γεωργίου Τσαΐμου».*

Στο παραπάνω έγγραφο, εκτός των άλλων, φαίνεται ότι ο Άγ. Αθανάσιος το 1964 είχε συνολικά 256 ιδιότητα ελαιόδενδρα.

Απέναντι (του δρόμου) από τον Άγ. Κωνσταντίνο και βόρεια από το Δημοτικό σχολείο, στη θέση «Βρύσες» μέσα στα πλατάνια, είχε οικοπέδο ο Αλέξης Ι. Ντάουλας, στο οποίο είχε φυτέψει και ελιές. Επιθυμούσε να το δώσει προίκα στο γαμπρό του Αθανάσιο Δ. Σακκά. Ο τελευταίος δεν αποδέχτηκε την προίκα, μη θέλοντας να χαλάσει το δάσος των πλατάνων. Τότε ο Αλέξης δώρισε τις ελιές στον Άγ. Αθανάσιο.

Το φθινόπωρο του 2002 η εκκλησιαστική επιτροπή (ιερέας Θωμάς Σωτηρίου, Λάμπρος Ν. Θωμάς, Ι.Δ. Στράτης, Κ. Απ. Αποστόλου, Αθ. Κ. Στράτης) με χρήματα του Δήμου Θεσπρωτικού και δωρεές των κατοίκων δρομολόγησε διάφορα έργα.

Εκχωματώθηκε τμήμα ΒΔ του νεκροταφείου για επέκτασή του με προοπτική επάρκειας δεκαετιών. Ακόμη προβλέπεται η κατασκευή οστεοφυλακείου, η δημιουργία πλατείας στη θέση «Ράχη», η τσιμεντόστρωση δρόμου από την Ράχη μέχρι τον Λάκκο του Αγίου Αθανασίου στην Ντρίζα και η διαμόρφωση χώρου στάθμευσης αυτοκινήτων.

Το καλοκαίρι του 2003 άρχισε η αγιογράφηση του Ιερού Ναού με ενέργειες της παραπάνω επιτροπής, δωρεές Νταρανιτών και ξενοχωριτών και την επίβλεψη του πρωθιερέα της Λάκκας, παπα-Σωτήρη Καραμέτση (από τη Βούλιστα-Παναγιά). Τις αγιογραφίες δημιούργησε ο Μιχαήλ Ανδρούτσος, από τα Γιάννενα. Η αγιογράφηση τελείωσε το 2007.

Στις 23-11-2003 επισκέφθηκε το χωριό ο Μητροπολίτης Νικοπόλεως και Πρεβέζης κ.κ. Μελέτιος. Μετά το πέρας της Θείας Λειτουργίας στον Άγ. Αθανάσιο, όπου παραβρέθηκαν όλοι οι Νταρανίτες και αρκετοί προσκυνητές από τα γύρω χωριά, επιθεώρησε τα παραπάνω έργα και συγχάρηκε την εκκλησιαστική επιτροπή. Στη συνέχεια περπάτησε στους δρό-

μους του χωριού και συζήτησε επί δύο ώρες στο καφενείο για όλα τα θέματα.

Το Φθινόπωρο του 2005 έγινε ανύψωση σκεπής κατά 40 εκατ. στο νότιο χαγιάτι και αποκαλύφθηκαν τα πέτρινα και ξύλινα παλιά στηρίγματα.

Ο ελαιόκαρπος των ελαιοδέντρων της εκκλησίας «έβγαине» σε δημοπρασία κάθε χρόνο. Θα παρατεθούν δύο έγγραφα της δημοπρασίας, που διεξήχθη στις 22-10-2006 στο καφενείο του χωριού, ιδιοκτησίας Β. Κ. Στράτη:

«Κατάστασις Δημοπρασίας 22-10-2006

1. Ιερός Ναός Αγίου Αθανασίου 450 ευρώ.
2. Αντώνιος Γρ. Στράτης 455 ευρώ
3. Χούθης Ελευθέριος (από Άσσο) 460 ευρώ
4. Αντώνιος Γρ. Στράτης 465 ευρώ

Κλείνεται η πλειοδοτική Δημοπρασία με τελευταίο πλειοδότη τον Αντώνιο Στράτη του Γρηγορίου με το ποσό τετρακοσίων εξήντα πέντε ευρώ (465.00).

Ο πλειοδότης  
Αντ. Γρ. Στράτης  
(σφραγίδες και υπογραφές)».

ο εφημέριος  
Χριστόδουλος Νίτσος

«Πράξη 02/2006

Εν Ελαία σήμερον την 22ην του μηνός Οκτωβρίου του έτους 2006 ημέρα Κυριακή και ώραν 11η π.μ. συνήλθεν το Εκκλησιαστικόν Συμβούλιον του Ιερού Ναού Αγίου Αθανασίου Ελαίας προκειμένου να προβή στην κατακύρωση του πλειοδοτικού διαγωνισμού ενοικιάσεως του ηρητημένου ελαιοκάρπου εσοδείας 2006.

Το Εκκλησιαστικόν Συμβούλιον

Συγκείμενο εκ των 1) ιερέως Χριστόδουλον Νίτσον, πρόεδρο, 2) Θωμά Λάμπρο, ταμία, 3) Στράτης Ιωάννης, 4) Αποστόλου Κων/νος, 5) Στράτης Αθανάσιος μέλος, άπαντες κάτοικοι Ελαίας. Η επιτροπή ευρισκομένη σε πλήρη απαρτία αφού άκουσε το αποτέλεσμα της Δημοπρασίας από την εισήγηση που έκανε ο ιερέας

Ομόφωνα αποφασίζει

*Εγκρίνει το αποτέλεσμα της γενομένης πλειοδοτικής Δημοπρασίας για την εκποίηση του ηρτημένου ελαιοκάρπου εσοδείας 2006 του Ιερού Ναού Αγίου Αθανασίου Ελαίας Νικολιτσίου και κατακυρώνει την Δημοπρασίαν επ' ονόματι του τελευταίου πλειοδότου Αντωνίου Στράτη του Γρηγορίου που προσέφερε το ποσό των τετρακοσίων εξήκοντα πέντε «465» ευρώ το οποίο θεωρούμε ικανοποιητικό.*

*Αφού συνετάχτηκε το παρόν και υπογράφεται  
Ακριβές Αντίγραφον  
Ο εφημέριος η επιτροπή*

*(σφραγίδες και υπογραφές)».*

Το 2007 με δωρεά του Σωκράτη Ελ. Στράτη εγκαταστάθηκε στο ναό κλιματιστικό μηχάνημα.

Πολλές παραδόσεις και περιγραφές θυμούνται στο χωριό για την εμφάνιση του Αγίου με σκοπό την προστασία κατοίκων. Κυριότερη είναι αυτή, που γλίτωσε με τη μαγγούρα του τον Δημ. Γ. Θωμά (Μητσιογιώρη) από τα ξωτικά, κρύβοντάς τον κάτω από την Αγία Τράπεζα (βλέπε «Αι Γενεαί Πάσαι», σελ. 57).

Άλλη φορά είδαν τον Άγιο τα αδέρφια Δημήτριος και Γρηγόριος Αθ. Στράτης, που έφαχναν τη νύχτα μια γίδα, να περπατά στον τοίχο του γκρεμού. Παιδιά ακόμη φοβήθηκαν τόσο πολύ, που έτρεχαν για πολύ ώρα να απομακρυνθούν.

Επίσης είχαν δει τον Άγιο με μορφή ασπρομάλλη γέροντα ο Αναστάσιος Α. Σιάμος (γιός της Πανάγιως, συζ. Αθ. Στράτη από τον πρώτο γάμο της), η Ελένη Κ. Στράτη, η Κωνσταντώ Δ. Στράτη και άλλοι.

Ο Μέγας Αθανάσιος ήταν πρόμαχος της Ορθοδοξίας και έζησε με ένα συνεχή αγώνα και αδιάκοπο μαρτύριο. Το απολυτίκιό του είναι το εξής:

*«Στύλος γέγονας ορθοδοξίας θείοις δόγμασιν, υποστηρίζω την εκκλησία ιεράρχα Αθανάσιε. Τω γαρ πατρί τον Υιόν Ομοούσιον ανακηρύξας κατήσχυνας Άριον, Χριστόν τον Θεόν ικέτευε δωρήσασθε ημίν το μέγα έλεος».*

Οι Νταρανίτες έζησαν κοντά στον Άγιο Αθανάσιο, μέσα και γύρω απ' αυτόν. Εκτός της εορτής του, στις 18 Ιανουαρίου, τον εορτάζουν πανηγυρικά στην ανακομιδή των λειψάνων, στις 2 Μαΐου. Από τούτη την εκκλησία έχουν θύμψες, αναμνήσεις, χαρές και λύπες, που δεν θα σβήσουν ποτέ, όπως ακριβώς περιγράφει ο ποιητής Γεώρ. Αθάνας:

*«Στο χωριό μας που δεν είναι κι ομορφότερο στην πλάση  
μας αφήκαν οι γονείς μας, μια γερόντισσα εκκλησιά...  
Στην καλή μας εκκλησιούλα όλοι μας εκεί στη μέση  
Χριστιανοί στην κολυμβύθρα γίναμε κλαψουριστά.  
Εγελάσαμε μια μέρα και γαμβροί στην ίδια θέσι,  
θα σωπάσουμε μιάν άλλη με τα μάτια μας κλειστά».*



## Ιερός Ναός Αγίου Αντωνίου

Είναι το εξωκλήσι του χωριού, νότια του οικισμού Πλατάνια. Βρίσκεται σε περσιόπη θέση, πάνω σε λόφο, απ' όπου μπορεί κανείς να βλέπει κάθε σημείο της Λάκκας. Σύμφωνα με τον Σεραφείμ Ξενοπούλο τον Βυζάντιο («Δοκίμιον...», σελ. 42) κτίστηκε ως μονύδριο κατά πρώτον το 1744, ένα έτος μετά την Αγ. Φανερωμένη Παπαδατών. Το 1884 υπήρχε στην αρχική του κατάσταση. Έκτοτε ξανακτί-



Ο Αγ. Αντώνιος (2006)

στηκε άλλες δύο φορές εκ θεμελίων. Ίσως καταστράφηκε το 1897 με τον Ελληνοτουρκικό πόλεμο. Το προτελευταίο κτίσμα ήταν σχεδόν από ξηρολιθιά και πλακοσκεπές. Υπήρχε ένα μικρό τμήμα, περίπου τριών επί τριών μέτρων και ένα πρόσθετο ίδιο προς τη δυτική πλευρά. Τα δύο διαφορετικών χρονολογιών κτίσματα, ξεχώριζαν μεταξύ τους από μια μεγάλη κάθετη ρωγμή, που είχε σχηματισθεί με τα χρόνια.

Ο ναός είχε φτωχό ξύλινο τέμπλο, φτιαγμένο με όχι πλανισμένες σανίδες. Στο πρόσθετο κτίσμα πολλές φορές άναβαν φωτιά οι τσοπαναράιοι και τα παιδιά, να ζεσταθούν τις κρύες μέρες του χειμώνα.

Το 1965 αποφασίστηκε να ξανακτισθεί από την αρχή. Με πρωτοβουλία του ιερέα Αθανασίου Κ. Οικονόμου άρχισε το έργο. Πολύ καλός κτίστης ο ίδιος, άφησε το ράσο για λίγο και έπιασε το σφυρί, δουλεύοντας «προσωπική εργασία» μαζί με όλους τους χωριανούς. Έτσι γκρεμίστηκε ο παλιός και κτίστηκε στα θεμέλιά του ο νέος ναός, αλλά μεγαλύτερος. Απλό μακρόστενο κτίσμα, με τούβλα στην τοιχοποιία και γαλλικό κόκκινο κεραμίδι στη σκεπή. Το σοφάτισμα έγινε το 1968, από το συνεργείο του Νικολιτσιώτη Κωνσταντή Γ. Κίτσιου με 13 δραχμές το μέτρο.

Στον Κώδικα αρ. 89 της Ιεράς Μητροπόλεως Νικοπόλεως και Πρεβέζης με θέμα: «Κτηματική περιουσία των Ι. Μ. και Ναών (έτους 1909, σελ. 109) γράφει ότι το εξωκλήσι ανήκει (εσφαλμένα όπως γράφουμε αλλού) στα Λέλοβα.

Στην ιδιοκτησία του Αγ. Αντωνίου ήταν ο «Μύλος» στην ομώνυμη θέση μέχρι το 1925, που δόθηκε στον συνεταιρισμό ακτημόνων. Ακόμη



*Ο ανακαινισμένος Άγ. Αντώνιος (2013)*

υπήρχαν ενενήντα τέσσερα και μισό στρέμματα χωραφιών (μπάσταινες), που καλλιεργούσαν οι Νταρανίτες.

Από τα έσοδα της ιδιοκτησίας του, συντηρούνταν το εξωκλήσι και με τα περίσσια βοηθούσε τους φτωχούς. Δυστυχώς μετά την απαλλοτρίωση του 1925, στο εξωκλήσι δόθηκαν μόνο 17 στρέμματα περιμετρικά του, τα οποία πρέπει να κατέχει μέχρι σήμερα.

Γύρω από τον Άγ. Αντώνιο υπήρχε παμπάλαιο νεκροταφείο ή ετάφισαν περιστασιακά νεκροί ή σκοτωμένοι σε διάφορες μάχες. Διακρίνονται ακόμη οστά στην όχθη, που σχηματίστηκε με τη διάνοιξη του δρόμου, λίγες δεκάδες μέτρα βορειοδυτικά του ναού.

Τον Άγ. Αντώνιο σέβονταν ακόμη και οι Τούρκοι. Μάλιστα υπήρχε άγραφος νόμος, που έλεγε ότι από το Νικολιτσιώτικο σύνορο μέχρι το Λελοβίτικο, οι καβαλάρηδες να περνούν πεζοί και ασκεπείς, τραβώντας τα άλογά τους από τα χαλινάρια στο μονοπάτι. Κάποια φορά ένας Τούρκος σουφαρής (σουβαρής: ιππέας, στρατιώτης ή αξιωματικός ιππικού, από την Τουρκική λέξη *sorvari*. Καφάσιδες ή σαφαρίδες: Τούρκοι καβαλαραίοι στρατιώτες. Σκοπό είχαν να μεταφέρουν τα φιρμάνια-διαταγές της Υψηλής Πύλης στους προέδρους των χωριών και να προσέχουν να μη διαταραχθεί η τάξις) δεν θέλησε να υπακούσει στον «νόμο» αν και τον προειδοποίησε ο υπηρέτης του. Συνέχισε καβάλα στο άλογό του μέχρι το ύψος του Αγ. Αντωνίου. Εκεί το άλογο σκόνταψε και έσπασε το πόδι του. Επίσης τραυματίστηκε και ο σουφαρής. Όταν συνήλθε σπκώθηκε και σκότωσε το άλογό του πυροβολώντας το. Κατόπιν στράφηκε προς τον Άγιο και φώναξε: «-Μπαλαϊ-Μπαλαϊ (Θεέ μου), ευχαριστώ». Και έδωσε εντολή να παραχωρηθούν δωρεά στον Άγιο μερικά χωράφια. Λέγεται ότι αυτά ήταν τμήμα από τα 94,5 στρέμματα «Βακούφκα», που απαλλοτριώθηκαν το 1925. Στη συνέχεια με δικές του ενέργειες απελευθερώθηκαν από τις φυλακές Ιωαννίνων οι Νταρανίτες Ζήκος Γιαννάκης,

Κων. Φ. Δρόσος (Ντουλαφίλλπας) και Αναγνώστης Παππίας (Ντάρας). Οι τελευταίοι ήταν στις φυλακές είτε μετά τον πόλεμο του 1897, είτε μετά την αποκάλυψη της κρυφώνας όπλων γύρω από τον Άγιο Αντώνιο, πριν το 1912, τα οποία θα χρησιμοποιούνταν από το Ηπειρωτικό Κομιτάτο για την απελευθέρωση της Ηπείρου. Και στις δύο περιπτώσεις είχαν φυλακιστεί όλοι οι πρόεδροι και οι αντιπρόσωποι των χωριών της Λάκκας (βλέπε και στο βιβλίο «Ντάρα Λάκκας Σουλίου, Αι Γενεαί πάσαι»). Οι γεροντότεροι έχουν την εντύπωση ότι σε μια από τις δύο παραπάνω περιπτώσεις παρενέβη ο σουφαρής, αλλά η ακριβής χρονολογία της παράδοσης για τους καβαλάρηδες, πρέπει να είναι πολύ παλαιότερη.

Ο Δάσκαλος και συγγραφέας Τάκης Παπαδημητρίου, από τα Λέλοβα, έγραψε, μεταξύ άλλων, για τον Άγιο Αντώνιο:

*«... Με το ξωκλήσι του Άγια-Αντώνη Ντάρας με συνδέουν οικογενειακές μνήμες. Από τον αλησμόνητο πατέρα μου έμαθα πως περιστασιακά το λειτουργούσε ο παππούς μου, ο αγαθός παπα-Δημήτρης, ο οποίος «δυο Αγίους ευλαβούνταν ιδιαίτερα: τον Άγι-Αντώνη στη Ντάρα και τον προφήτη Ηλία στα Ηλιοβούνια», που κι αυτόν τον εξυπηρετούσε εφημεριακά. Έλεγε ο παπα-Δημήτρης και θυμούνταν ο πατέρας μου: «Ένας χωριανός μας είχε τον μοναχογιό του άρρωστο βαριά. Κόντευε να πεθάνει. Του είπαν να πάει στον Άγι-Αντώνη να προσευχηθεί. Παρότι δεν πολυπίστευε σε Αγίους, διστακτικά πήρε λαδάκι και πήγε στο ξωκλήσι του, κοντά στη Ντάρα. Άναψε τα ταπεινά καντήλια του, προσευχήθηκε και τον πήραν τα δάκρυα. Βγήκε έξω. Σε ένα γειτονικό δεντράκι ξάπλωσε να ξεκουραστεί. Τον πήρε για λίγο ο ύπνος και είδε σημαδιακό όνειρο. Τον Άγιο να του λέει: «Μην χάνεις την πίστη σου και το θάρρος σου. Πήγαινε στο σπίτι σου. Το παιδί σου είναι καλά»!! Ξύπνησε ταραγμένος. Πήρε το δρόμο του γυρισμού για το χωριό του. μέσα του μια αμυδρή ελπίδα λουλούδιαζε. «Λες ο Άγιος να το κάνει το θάμα του;». φτάνοντας στο σπίτι του, βρήκε το γιο του όρθιο και γερό στην αυλή να κόβει κληματόφυλλα για να κάνουν ... ντολμαδάκια γιαλατζί!...*

*... Ο πατέρας μου, το 1954, όταν στρώνανε τον δημόσιο δρόμο προς την Ντάρα με χαλίκια, ήταν επιστάτης στο έργο. Λίγο πριν απ' τον «Άγι-Αντώνη» μέχρι και που τον προσπερνούσε, έβγαζε το καπέλο του (και ήταν καλοκαίρι!!!) κι έκανε ευλαβικά το σταυρό του. Θα μου πείτε απλοϊκές πίστες των ανθρώπων του χωριού. Όμως, ο Θανάσης Δημ. Στράτης γράφει διαπιστωμένα πως όλα τα χωριά της Λάκκας και ακόμα μακρύτερα σέβονταν και προσκυνούσαν ξεχωριστά τον Άγι-Αντώνη. Δεν είναι τυχαίο πως όσοι πλησίαζαν στο δρόμο πάνω από το ταπεινό εκκλησάκι του Αγίου και ήταν πάνω σε ζώο, ξεπέζευαν, αποκάλυπταν την κεφαλή τους, στέκονταν, σταυροκοπιούνταν και συνέχιζαν ασκεπείς τραβώντας τα ζώα, ώσπου να προσπεράσουν.*

Δεν ξέρω, αλλά αυτά τα απλοϊκά της παλιάς πίστης κι ευλάβειας των προγόνων μας, μιλάνε στην ψυχή μας και μας συγκινούν. Ιδιαίτερα δε μας συγκινούν τα περιφρονημένα και παρατημένα «εικονίσματα» (εικονοστάσια) στο πουθενά. Εδώ, κοντά στον «Αγι-Αντώνη» υπήρχαν δυο παλιά εικονοστάσια. Ένα δίπλα από το δρόμο Λελόβου – Ντάρας και ένα πέρα από το ποτάμι, στο Μπουλμετιώτικο. Δυστυχώς, και τα δύο έχουν εξαφανιστεί χάρη της ... εξέλιξης και των έργων!!!

Στον Άγι-Αντώνη ερχόμουνα ως μαθητής Γυμνασίου (1954-1955) με την παρέα μου την 3η μέρα του Πάσχα, από τα Λέλοβα ποδαρόδρομο. Πρωί-πρωί, ώστε να προλάβουμε την 3η Ανάσταση. Λειτουργούσε λαμπροφορεμένος ο παπα-Θανάσης Οικονόμου (πατέρας της συμμαθήτριάς μας στο Γυμνάσιο Βασιλικής, από το Νικολίτσι) που εφημέρευε στην Ντάρα επί 35 χρόνια περίπου.

Στον ποδαρόδρομο προς τον Άγιο, ποτέ δεν είμαστε μόνοι. Μπουλούκια-μπουλούκια, παρέες-παρέες από τα Λέλοβα συρρέανε προς τη χάρη του με τις λαμπριάτικες λαμπάδες στο χέρι. Να λειτουργηθούν, να «κρίνουν» ΧΡΙΣΤΟΣ ΑΝΕΣΤΗ, να προσκυνήσουν, να προσευχηθούν, να παρακαλέσουν, να αποθέσουν «μύχιους καπμούς και μαράζια καταχωνιασμένα». Κι ύστερα, απόκκλησια, να χορέψουν. Διότι μετά την Αναστάσιμη Λειτουργία, οι Νταρανίτες πιάνονταν στον Λαμπριάτικο χορό και ακολουθούσαν οι πανηγυριώτες από τα γειτονικά χωριά. Έτσι, αδελφωμένοι, Νταρανίτες, Λελοβίτες, Μπουλμετιώτες, Ζερβιώτες, Ποδογορίτες, Νικολιτσιώτες, Παπαδιώτες «καγκελίζονταν» χορευτικά τραγουδώντας τα υπέροχα τραγούδια τους, διατηρώντας ένα υπέροχο Λαμπριάτικο χορευτικό έθιμο...».

Ο λόφος του Αγ. Αντωνίου καλύπτεται από ελαιόδενδρα, πουρνάρια, αχλαδιές, ήμερες βελανιδιές (δέντρα), ασφάκες, μπουρντένια κ.λ.π.

Στον μεγάλο σεισμό, στις 11-3-1981, ο ναός σχίστηκε από Β προς Ν. Οι ζημιές αποκαταστάθηκαν αργότερα.

Μπροστά στο κτίσμα (στα βόρεια) υπήρχαν δύο κυπαρίσσια σε απόσταση ενός μέτρου το ένα από το άλλο. Περί το 1980 το ένα ξεράθηκε από την κορυφή προς τα κάτω, έως ότου τα έκοψαν και τα δύο.

ΒΔ του ναού υπήρχε γέρικη αχλαδιά νάδα. Σ' αυτήν υπήρχε, τουλάχιστον την δεκαετία του 1920, κρεμασμένος σήμαντρος, που χτυπούσε ο ιερέας.

Σήμερα στην ΒΑ γωνία του πέτρινου περιβόλου υπάρχει τεράστιος Δέντρος (ήμερη βελανιδιά), που ρίχνει την σκιά του σε μεγάλο μέρος του αυλόγυρου.

Το Πάσχα του 1999 τοποθετήθηκε καμπάνα 15 κιλών σε μικρό τετράστιλο σιδερένιο κωδωνοστάσιο, στη ΒΔ γωνία της αυλής, δωρεά των Χριστόφορου Δ. Τζόλου και Κων/νου Απ. Αποστόλου.



*Το καμπαναριό και ο Δέντρος στον Άγ. Αντώνιο (2003)*

Παλιότερα υπήρχαν μονοπάτια μέσα από τα χωράφια Πάνου Κ. Παππά προς «Εικόνησιμα» και Μίχου Ν. Μίχου προς «Μύλο». Στο τελευταίο χωράφι υπήρχε αυλάκι με «μπουρίμα», της οποίας το κρύο νερό δρόσιζε τους προσκυνη-

τές. Αυτό το μονοπάτι διανοίχτηκε από την εκκλησιαστική επιτροπή το 2003, έτσι που εξυπηρετούνται όχι μόνο οι προσκυνητές αλλά και οι γύρω ιδιοκτήτες χωραφιών.

Σήμερα η προσπέλαση στο ναό γίνεται από δρόμο, που ξεκινά από το εικόνησιμα στο δημόσιο δρόμο. Ασφαλτοστρώθηκε από τη Νομαρχία στις 30-8-2006, όπως και ο χώρος στάθμευσης γύρω από το λόφο.

Το 2005 ο ναός υδροδοτήθηκε από το δίκτυο του χωριού και έγινε μερική δεντροφύτευση.

Τα τελευταία χρόνια με τη συνδρομή του «Συλλόγου Ελαιωτών Αθηνών, η ΑΓΑΠΗ», των χωριανών και άλλων κατοίκων της γύρω περιοχής (οικογένεια Κολιού από τα Λέλοβα κ.λ.π.), η εκκλησιαστική επιτροπή προχώρησε σε ακόμη μεγαλύτερη συντήρηση. Πλακοστρώθηκε το εσωτερικό, κατασκευάστηκε χαγιάτι προς τα βόρεια, τοιχία στήριξης και πεζούλι γύρω από την αυλή, όλα πέτρινα.

Προ του 1965 ο ναός διέθετε πολύ παλιές εικόνες, πάνω σε απλάνιστο ξύλο βελανιδιάς. Δυστυχώς σώζονται μόνο δύο απ' αυτές, αχρονολόγητες, του Χριστού και του Αγ. Αντωνίου. Χάθηκαν ακόμη και οι μικρότερες του τέμπλου, τα παλιά καντήλια και μανουάλια. Σώθηκαν λίγα εκκλησιαστικά βιβλία, που είχαν δοθεί για φύλαξη (μέχρι να τελειώσει η κατασκευή του νέου ναού) στην οικογένεια του Δημητρίου Αθ. Στράτη. Ο γράφων θυμάται με πόση προσοχή οι γονείς του τα προστάτευαν στον πάτο του καλού μπαούλου.

Στα εκκλησιαστικά βιβλία του Αγίου Αντωνίου υπάρχουν οι εξής ενθυμώσεις (στις 19-2-1996):

(σε βιβλίο Παρακλητική)

*«Προσέξατε την βίβλον καθαρὰν  
Παπαθανάσσης 13-12-56».*

(σε βιβλίο Μηναίον)

«Εγοράσθη παρά του ιερέως Οικονόμου  
Αθανασίου εφημερίου Ιερού ναού Αγ. Αθανασίου».

(σε Απόστολο)

«ηγοράσθη 112 δρχ.».

Το 1980 καταγράφηκαν (από τον γράφο-  
ντα) με τις αντίστοιχες επιγραφές ή ενθυμί-  
σεις οι παρακάτω Δεσποτικές εικόνες του  
τέμπλου από νότια προς βόρεια:

Αγ. Αντώνιος ο Μέγας. (και κάτω) Ι.Μ.  
Ευαγγελισμός Πάτμος 1960 (στα βυζαντινά  
η χρονολογία).

Αγ. Αντώνιος ο Μέγας. (και κάτω) Δωρε-  
ά Οικογ. Χρήστου Δ. Πρέβεζα 1969. δια χει-  
ρός Ηλία Γ. Τάτση κ υιών Κουγκίου 54 Ιω-  
άννινα.

Μ Ρ Θ Ω Ι Η Σ Χ Ρ (και κάτω) Αφιέρωμα οι-  
κογ. Δημητρίου Κ. Μάρκου 1969

(στην Ωραία Πύλη) Ι C Χ Ρ (και κάτω)  
Αφιέρ. Οικογ. Χαράλ. Δρόσου 1968.

Ι C Χ Ρ (και κάτω) Δωρεά Κων/νου Δ. Κω-  
σταντί, ιατρού 1969. Αγιογραφική οικογ. Ηλία Γ. Τάτση κ υιών.

Άγ. Ιωάννης ο Πρόδρομος (και κάτω) Αφιέρ. Χριστόφορου Τζόλου κ  
Θεοδ. Ντάουλα 1970. Δια χειρός Τάτση.

Μ Η Θ Ω, Ι C Χ Ρ (και κάτω) Αφιέρωμα οικογ. Μπόμπορη. Χείρ Βράνου  
Νικ. 1970 (στα βυζαντινά η χρονολογία).

Στο προσκυνητάρι η εικόνα του Αγ. Αντωνίου ψευδοαργυροεπενδυμέ-  
νη με γυάλινο κάλυμμα και την επιγραφή: Ο Άγιος Αντώνιος. (και κάτω)  
Αφιέρωμα Ευαγγέλου Γιαννέλη 1968.

Τον Αύγουστο του 2003 σε νέα καταγραφή η πρώτη εικόνα είχε αντι-  
κατασταθεί.

Τον Αύγουστο του 2007, υπήρχαν μεταξύ των άλλων και τα βιβλία:

Τα Μηναία Οκτωβρίου (1904), Ιουλίου (1904), Ιανουαρίου (1926), Δε-  
κεμβρίου (1904), Νοεμβρίου (1926) και Αυγούστου (1928), όλα εκδόσεων  
Μιχαήλ Ι. Σαλίβερου.

Επίσης και Ευαγγέλιο του έτους 1899.

Το 2007 άρχισε η αγιογράφηση του ναού. Οι πρώτες τρεις τοιχογραφίες  
(ο Άγιος Δημήτριος, ο Άγιος Αντώνιος ο Μέγας και ο Άρχων Μιχαήλ ο Μέ-  
γας Ταξιάρχης) τοποθετήθηκαν με δωρεά των Δημητρίου, Απόστολου και  
Σταύρου Κολιού (αντίστοιχα), Λελοβιτών. Η αγιογράφηση συνεχίζεται.

Τον Αύγουστο του 2012 κρίθηκε σκόπιμο από την εκκλησιαστική επι-  
τροπή η επισκευή του ναού. Είχαν παρατηρηθεί ρωγμές στην τοιχοποιία,



Ο Άγιος Αντώνιος ο Μέγας,  
παλιά εικόνα (1997)

ιδιαίτερα στη μέση της βόρειας και νότιας πλευράς. Έτσι άρχισαν εργασίες αποκατάστασης με τσιμεντένιες κολώνες στις γωνίες και στις μαρκίζες, αλλαγή της σκεπής, νέο καμπαναριό κ.λ.π. Τις εργασίες ανέλαβε να φέρει σε πέρας ο Αθανάσιος Β. Αναγνώστου από το Νικολίτσι και τα χρήματα πρόσφεραν Νταρανίτες και άλλοι πιστοί από τα γύρω χωριά.

Ο Άγ. Αντώνιος Ελιάς είναι ο μοναδικός στο Νομό Πρεβέζης, κτισμένος σε περίοπτη θέση. Θα μπορούσε να εξελιχθεί σε «Εκκλησιαστικό κέντρο» της Λάκκας Σουλίου.

Εορτάζει στις 17 Ιανουαρίου και κατ' έθιμον το πρωί της Τρίτης του Πάσχα. Παλαιότερα, τις δύο παραπάνω ημερομηνίες και ιδιαίτερα την Τρίτη του Πάσχα, μικροπωλητές του χωριού (Αθ. Κ. Στράτης, Βασίλ. Κ. Στράτης κ.ά.) έστηναν τον πάγκο τους με αναψυκτικά και γλυκά κάτω από τη γέρικη νάδα αχλαδιά. Τις δύο αυτές ημέρες έφταναν προσκυνητές και από τα γύρω χωριά, ιδιαίτερα τις Παπαδάτες, αλλά και ακόμη μακρύτερα. Πλήθος προσκυνητών κατέφθαναν και από τον πάνω μαχαλά του Δελόβου, που θεωρούσαν τον Άγιο Αντώνιο σαν δικό τους ξωκλήσι. Μετά τη Θεία Λειτουργία, οι Νταρανίτες χόρευαν τα Λαμπριάτικα τραγούδια τους και πολλές φορές ακολουθούσαν οι Παπαδιώτες με το «καγκελάρι» τους.

Για τούτο το έθιμο ο Τάκης Παπαδημητρίου (από τα Δέλοβα) έγραψε τους παρακάτω στίχους:

«Στον Άγι-Αντώνη

Την Τρίτη μέρα της ΛΑΜΠΡΗΣ  
στο εκκλησάκι τ' Άγι-Αντώνη  
ο κόσμος έρχεται πολύς  
ανταμώνει κι αδελφώνει.

Σαν απολύκ' η εκκλησιά  
κι ΑΝΑΣΤΑΣΗ ευχηθούνε  
τσουγκρίζουν κόκκινα αυγά  
χορεύουν τραγουδούνε.

Να πρώτοι στο χορό  
χωρίς να χάνουνε καιρό  
πάντα οι Νταρανίτες  
μπαίνουν κι οι Δελοβίτες.

Ακολουθούν με τη σειρά  
Ζερβιώτες, Μπουλμετιώτες  
με πολύ κέφι και χαρά  
και οι Νικολιτσιώτες.

Πιάνονται κι άλλοι από κοντά  
Ασσιώτες, Παπαδιώτες  
δένουν τα χέρια τους σφιχτά  
και οι Ριζοβουνιώτες.

Ακολουθάν απ' την Κρασιά  
Ρουσιάτσα και τα Μελιανά  
οι βλάχοι και οι Καντζιώτες  
όλοι μαζί οι Λακκασουλιώτες.

Χορεύουν όλοι κυκλικά  
και όλοι τραγουδάνε  
τραγούδια Λαμπριάτικα  
που τόσο αγαπάνε.

Πιστοί μου φίλοι και καλοί  
στη δημοσιά του δρόμου,  
στον Άγι-Αντώνη τη Λαμπρή  
να 'ρθείτε και του χρόνου».

Η εκκλησιαστική επιτροπή καθιέρωσε από το 2003, τη δωρεάν προσφορά στους προσκυνητές της Τρίτης του Πάσχα, κόκκινων αυγών, κουλουριών και κρασιού. Θα μπορούσε να οργανώνεται κάθε τρίτη Κυριακή του Αυγούστου, προσκύνημα με διάκλση. Σε τούτον το Άγιο, που οι Νταρανίτες τον είχαν φύλακα-άγγελο. Εδώ που τα Νταρανιτάκια άναβαν τα καντίλια και προσεύχονταν τις παραμονές των εξετάσεων. Εδώ που οι ξενιτεμένοι περνούσαν πάντα προ του φευγιού τους. Εδώ που οι γεωργοκτηνοτρόφοι είχαν το αποκούμπι τους και προσέφεραν τα πρώτα από τα προϊόντα τους.

Τον προστάτη, που είχαν και οι Σαρακατσάνοι πριν το 1950, όταν παραχείμαζαν στην «Παλιουργιά». Ανήμερα της εορτής, στις 17 Ιανουαρίου, αλλά και την Τρίτη του Πάσχα, πρωτού φύγουν για τα βουνά, έφταναν όλοι τους στον Άγιο, στολισμένοι σαν σε πανηγύρι. Και μετά το τέλος της Λειτουργίας φιλοξενούσαν όλους τους Νταρανίτες στις καλύβες τους και τους έκαναν το τραπέζι με πλούσια φαγητά από τυρί, κρέας και πίτες, μέχρι αργά το βράδυ. Συνήθεια, που διατήρησαν οι πλησιέστεροι του ναού «Καλιμπακιώτες» (κάτοικοι του οικισμού Πλατάνια) προς τους άλλους συγχωριανούς τους και τους ξενοχωρίτες, μετά την οριστική μετεγκατάσταση των Σαρακατσαναίων.

Ένα κείμενο για τον Άγ. Αντώνιο δημοσιεύτηκε από τον Τάσο Γ. Χίτα (στο βιβλίο του «Κατάθεση ψυχής», σελ. 41, 2005), στο οποίο μεταξύ άλλων αναφέρονται και τα παρακάτω:

*«Γεννήθηκα στις 15-1-1921. ήμουν πολύ γερό παιδί... Βιάστηκα να περπατήσω, ποιος ξέρει, για να έχω την αίσθηση του περπατήματος, γι' αυτό που με περίμενε, όταν στην ηλικία των πέντε ετών, παρέλυσε το αριστερό μου πόδι από την ασθένεια της πολιομυελίτιδας... Η μάνα μου δεν άφησε εκκλησία και εξωκλήσι που να μη κάνει λειτουργία («να ανοίξει») και παράκληση για την αποκατάσταση της αρτιμέλειας του παιδιού της, αφήνοντας πάντοτε στο πίσω μέρος, του Ιερού της εκκλησίας ένα παπούτσι μου ή ένα ρούχο μου, για να με θυμάται, όπως έλεγε, ο Άγιος.*

*Έτσι ένα μαγιάτικο πρωινό, όρθρου βαθέως, όπως θάθελε ο Παπαδιαμάντης, εγώ καβάλα στο γαϊδουράκι της οικογένειας και η μάνα μου ξυπόλητη, όχι γιατί ήταν αμαρτωλή, αλλά για να εισακουσθεί καλύτερα η παράκλησή της, ξεκινήσαμε για τον Άη-Αντώνη, ένα εξωκλήσι που βρίσκεται στην περιοχή της Παλιουργιάς στο διπλανό χωριό Ντάρα (σημ. Ελιά).*

*Ήταν ένα ειδυλλιακό πρωινό, που έμεινε βαθιά χαραγμένο στη μνήμη μου.*

*Ο ήλιος αργούσε ν' ανατείλει και μια ελαφρά αντάρα, εκάλυπτε σαν αραχνούφαντη αισθήτα την ατμόσφαιρα.*

*Πλησιάζοντας το ερημοκλήσι άκουγα την ψαλμωδία του καλλιφώνου παπά, που είχε πάει πριν από εμάς.*





Ο αγροφύλακας Λ.Ν. Θωμάς, Αρχιμανδρίτης, παπα-Νάσιος, Κονταξής κ.λ.π.  
Κάτω οι Α.Ε. Θωμάς, Θ.Κ. Θωμάς και Ζωή Κ. Θωμά, στον Άγ. Αντώνιο (1972)

Η ψαλμωδία αυτή ανακατεμένη με τα κουδουνίσματα των προβάτων, που έβροσκαν στο λιβάδι της Παλιουργιάς, το κελάηδημα των ανδονιών στα βαθύσκια πλατάνια του Άμπουλα, το αραιό κράξιμο του κούκου από το βουνό Μπαλντενέζι και το αρωματισμένο από τα αγριολούλουδα αεράκι της αυγής, έχω την αίσθηση ότι με άγγιξαν ανεξίτηλα και

ότι την ημέρα αυτή έπεσαν μέσα μου οι σπόροι της μουσικής απόλαυσης και της φυσιολατρίας, που στα κατοπινά χρόνια, υπήρξαν από τα πλέον έντονα ενδιαφέροντά μου...

Τελειώνοντας ο παπάς τη λειτουργία στο ερημοκλήσι του Άγ. Αντώνη, εχτύπησε το σήμαντρο.

Το σήμαντρο ήταν ένα παλιό σιδερένιο εξάρτημα - γυνί παρμένο από κάποιο αχρησιμοποίητο αλέτρι γεωργού, κρεμασμένο σε μια άγρια γκορτσιά (αχλαδιά).

Αυτό το σήμαντρο, αντί καμπάνας, χτύπησε ο παπάς με μια πέτρα, για να ακουσθεί ότι κάποιος λειτούργησε το εξωκλήσι.

Απλά πράγματα από απλούς



Ανεβαίνοντας στον λόφο του Αγ. Αντωνίου. Διακρίνονται οι Λ.Ν. Θωμάς, Πάνος Βάσιος και Κ.Δ. Δρόσος (3-5-78)

ανθρώπους, που έστελναν μηνύματα σ' άλλους απλούς και απλοϊκούς ανθρώπους.

Εκείνο τον καιρό, δεν ξέρω τι γίνεται τώρα, ανάβλυζαν στην περιοχή αρκετά τρεχούμενα νερά, εξ ου και η ονομασία Άμπουλας της τοποθεσίας.

Με τα νερά του Άμπουλα, σχηματίζονταν ένα ρυάκι. Το ρυάκι αυτό διέτρεχε την περιοχή της Παλιουργιάς και φθάνοντας στην άκρη του χωριού μας κινούσε με τα νερά του τον κοινοτικό νερόμυλο...

Αυτό το ρυάκι, που στο χωριό (Λέλοβα) είχε επικρατήσει να ονομάζεται «Κουραδίλας», κυλούσε τα νερά του μέχρι τέλος Μαΐου οπότε στεγναινε, γιατί τα νερά του τα κατακρατούσαν και τα χρησιμοποιούσαν οι Νταρανίτες (κάτοικοι του χωριού Ντάρας) για να ποτίζουν τα χωράφια τους μέχρι το τέλος Οκτωβρίου, οπότε ξαναλειτούργουσε...».

Στις παραδόσεις των Νταρανιτών, υπάρχει η θύμιση ότι ο Άγ. Αντώνιος λειτούργησε στην αρχή και σαν μονόδριο. Δυστυχώς όμως δεν εξακριβώθηκε ποτέ από ιστορικές ή άλλες γραπτές πηγές, ούτε υπάρχει σχετική θύμιση για το ποιος ναός κτίστηκε για πρώτη φορά, του Αγ. Αθανασίου (που ανακαινίστηκε το 1850 εκ βάρων) ή του Αγ. Αντωνίου (που πρωτοκτίστηκε το 1744).

Ο Μέγας Αντώνιος ήταν ο πατέρας της μοναχικής ζωής και αγωνιστής της Ορθοδοξίας. Το απολυτικό του είναι το εξής:

*«Τον ζηλωτήν Ηλίαν τοις τρόποις μιμούμενος, τω βαπτισθή ευθείαις ταις τρίβοις επόμενος, πάτερ Αντώνιε, της ερήμου γέγονας οικιστής και την οικουμένην εστήριξας ευχαίς σου. Διό πρέσβευε Χριστώ τω θεώ, σωθήναι τας ψυχάς ημών».*

Και στον Άγ. Αντώνιο Ελιάς θα ταίριαζε το τραγουδάκι:

*«Πέρα στους πέρα κάμπους που είναι οι ελιές  
είν' ένα μοναστήρι που πάν' οι κοπελιές...».*

## Ιερό Ναός Αγίου Κωνσταντίνου και Ελένης

Είναι ο νεώτερος ναός του χωριού και κτίστηκε στην θέση «Αλώνι της Εκκλησίας», μετά από πολλά εμπόδια και περιπέτειες. Στη θέση είχε «βακούφικο» αγρό η εκκλησία του χωριού. Συνορίτης όμως είχε καταπατήσει μέρος του «Βακούφικου» αγρού, με αποτέλεσμα να οδηγηθεί στα δικαστήρια. Οι περιπέτειες για την οριστική απόφαση ήταν πολλές και όχι του παρόντος.

Τέλος, στις 14-12-1982 συνεδρίασε το κοινοτικό συμβούλιο Νικολιτσίου και απεφάσισε δωρεά παραχώρηση 4 στρεμμάτων κοινοτικής έκτασης για κοινοφελείς σκοπούς, δηλ. την ανέγερση του Ι.Ν. Αγ. Κων/νου και Ελένης.

Ο Αγ. Κωνσταντίνος (21-8-2011)



Το πρακτικό της συνεδρίασης έχει ως εξής:

«ΑΠΟΣΠΑΣΜΑ

Από το πρακτικό 17/1982. Αριθ. Αποφάσεως 23/1982.

Νικολίτσι και στο κοινοτικό κατάστημα σήμερα την 14-12-1982 ημέρα Τρίτη και ώρα 10η π.μ. συνήλθε σε συνεδρίαση το κοινοτικό συμβούλιο Νικολιτσίου Πρεβέζης, ύστερα από έγγραφη πρόσκληση του Προέδρου της κοινότητας Νικολιτσίου με αριθ. 879/10-12-1982 που δόθηκε σε κάθε έναν από τους Συμβούλους σύμφωνα με τις διατάξεις του άρθρου 83 του Ν.1065/80 του Δημοτικού και Κοινοτικού κώδικα.

Αφού διαπιστώθη ότι υπάρχει νόμιμη απαρτία δεδομένου ότι επί συνόλου πέντε μελών ευρέθησαν παρόντες πέντε ήτοι:

Παρόντες:

Χρήστος Ναστούλης

Ιωάννης Τζόλος

Σπύρου Σωτήριος

Ζήσης Χρήστος

Ντάουλας Αναστάσιος

Απόντες:

Ουδείς

Ο Πρόεδρος έκανε την έναρξη της συνεδρίασεως του Κοινοτικού Συμβουλίου Νικολιτσίου και εισηγούμενος το Α' θέμα της ημερησίας διατάξεως εξέθεσε ότι:

Σύμφωνα με τις διατάξεις του άρθρου 176 του Νόμου 1065/80 του Δημοτικού και Κοινοτικού κώδικα, δύναται να παραχωρηθεί δωρεάν κοινοτική έκταση τεσσάρων (4) στρεμμάτων από το υπ' αριθ. 311/1960 αναγραφόμενο Τοπογραφικό διάγραμμα του συνεργείου διανομών συν/σμού Ελαίας στο ελαιοστάσιο Αγ. Αθανασίου στη θέση «Μπάλτιζα» περιφέρειας Ελαίας για ανέγερση κοινωνικού Ιδρύματος για ανέγερση Ιερού Ναού «Αγίου Κων/νου και Ελένης» στο Συν/σμό Ελαίας με τα κάτωθι όρια συνορευόμενο Ανατολικά με Θωμάν Σταύρον και Κων/νο Στράτη, Δυτικά με αμαξιτή οδό, Βορείως με ελαιοστάσιο Αγ. Αθανασίου και Νο-

τίως με Βασίλειον Δρόσον ή Παππάν. Από την παραπάνω έκταση διέρχεται αγροτικός δρόμος, που αρχίζει από την Επαρχιακή οδό και καταλήγει στον Κάμπο.

Και εκάλεσε το Συμβούλιο να αποφασίσει σχετικά.

Το Κοινοτικό Συμβούλιο μετά διαλογική συζήτηση αφού άκουσε την εισήγηση του Προέδρου και έλαβε υπ' όψη τις διατάξεις του άρθρου 176 του Ν. 1065/80 του Δημοτικού και Κοινοτικού κώδικα.

Αποφασίζει

Κατά πληροψηφία την δωρεά παραχώρηση για Κοινωνικό Ίδρυμα ανέγερση Ιερού Ναού Αγίου Κων/νου και Ελένης Κοινοτική έκταση τεσσάρων στρεμμάτων στο αρ. 311/1960 τεμάχιο με τα όρια που εισηγήθη ο Πρόεδρος της Κοινότητας. Ως προς την παραπάνω παραχώρηση ο Κοινοτικός Σύμβουλος Ζήσης Χρήστος και ο Κοινοτικός Σύμβουλος Ντάουλας Αναστάσιος δεν συμφωνούν και δεν το παραχωρούν για το λόγο ότι: οι κάτοικοι του Συν/σμού δεν συμφωνούν και ότι η εκκλησία έχει δικό της οικόπεδο και κακώς που παραχωρεί ο πρόεδρος τέσσερα στρέμματα κοινοτικής εκτάσεως τις τελευταίες ημέρες που λήγει η θητεία του. Το 1960 το συνεργείο παραχώρησε στην εκκλησία οικόπεδο εντός οικισμού.

Η παρούσα απόφαση έλαβε αύξ. αριθ. 23/1982.

Αφού συνετάγη το παρόν Πρακτικό υπογράφεται όπως παρακάτω.

Ο Πρόεδρος

Τα μέλη

(Τ.Σ.Υ.)

Ακριβές Απόσπασμα

Ο Πρόεδρος

Ο Γραμματέας

Χρήστος Νασιούλης

Χρήστος Τσιάβας

(Τ.Σ.Υ.)».

Στις 30-12-1982 η δωρεά έγινε αποδεκτή από τον πρόεδρο της εκκλησιαστικής επιτροπής ιερέα Αθ. Κ. Οικονόμου. Το σχετικό έγγραφο έχει ως εξής (όλα σχεδόν τα έγγραφα περί τον Άγ. Κων/νο προσκόμισε ο Κων/νος Β. Δρόσος):

«Αριθμός 20638

Δωρεά αγροτικού ακινήτου

Αξίας δραχμών

Εν Πρεβέζη σήμερα την τριακοστήν (30ην) του μηνός Δεκεμβρίου του 1982 έτους ημέραν της εβδομάδος Πέμπτην και εν τω συμβολαιογραφείω μου κειμένω εις τον Α' όροφον της ενταύθα και επί της οδού της 21ης Οκτωβρίου αρ. 81 οικοδομής ιδιοκτησίας Χρήστου ....., ενώπιον εμού του συμβολαιογράφου και κατοίκου Πρεβέζης....., εδρεύοντος ενταύθα, ενεφανίσθησαν οι γνωστοί και μη εξαιρετέοι αφ' ενός ο Χρήστος Νασιούλης του Ιωάννου και της Ευγενείας, συνταξιούχος ΙΚΑ, γεννηθείς

το 1908 έτος εις Νικολίτσιον Ν. Πρεβέξης, κάτοχος της υπ' αριθμόν Κ527621/1975 ταυτότητας της Δ. Χ. Πρεβέξης, παριστάμενος και ενεργών εν προκειμένω ως πρόεδρος της Κοινότητας Νικολιτσίου Πρεβέξης, δυνάμει της συνημμένης ώδε εν κεκιρωμένω αντιγράφω υπ' αριθμόν 26/1982 αποφάσεως του κοινοτικού συμβουλίου Νικολιτσίου Πρεβέξης, εν συνδυασμῶ και προς την συνημμένην ώδε εν επικυρωμένω αντιγράφω υπ' αριθμόν 23/1982 απόφασιν του κοινοτικού συμβουλίου Νικολιτσίου Πρεβέξης ως νόμιμος εκπρόσωπος της υπ' αυτού εκπροσωπούμενης κοινότητας Νικολιτσίου Πρεβέξης, αποκαλουμένη εν τῷ παρόντι χάριν συντομίας «δωρητής» και αφ' ετέρου ο Αθανάσιος Οικονόμου του Κωνσταντίνου και της Βασιλικής ιερεύς, γεννηθείς το 1908 έτος εις Νικολίτσιον Πρεβέξης κάτοχος της υπ' αριθμόν ..... ταυτότητας της Δ. Χ. Πρεβέξης, παριστάμενος και ενεργών εν προκειμένω ως πρόεδρος του εκκλησιαστικού συμβουλίου του Ιερού Ναού Αγίου Αθανασίου Νικολιτσίου Πρεβέξης ειδικῶς εξουσιοδοτηθείς δια την υπογραφήν του παρόντος δυνάμει του εν τῷ επισήμῳ αντιγράφῳ προσκομισμένου του υπ' αριθμόν πρωτ. ....84/1982 εγγράφου της Ιεράς Μητροπόλεως Πρεβέξης κατά τα εν αὐτῷ αποκαλουμένης εφ' εξῆς εν τῷ παρόντι χάριν συντομίας «δωροδόχον» οίτινες κατ' ἀρχὴν ἐδήλωσαν ὅτι γνωρίζουν γραφήν και ἀνάγνωσιν και δυνάμενοι να υπογράφουν δεν ἐπιθυμοῦσι τὴν σύμπραξιν μαρτύρων ἢ ἐτέρου συμβολαιογράφου οὐς συμφώνως ἀποκλείουν και πρὸς τούτο συναινούντος και ἐμοῦ του συμβολαιογράφου πῆσαντο τὴν σύνταξιν τῆς παρούσης δι' ἧς και ἐδήλωσαν, συνωμολόγησαν και .....αφ' ἐνὸς ὡδε συμβαλλόμενος.....ιδιότητα, ἐδήλωσε ὅτι ἡ υπ' αὐτοῦ εκπροσωπούμενη κοινότης, ἔχει εἰς τὴν πλήρη και ἀποκλειστικὴν αὐτῆς κυριότητα, νομὴν και κατοχὴν μεταξύ των ἄλλων ακινήτων κτημάτων τῆς και το υπ' αριθμόν (21)(;) κληροτεμάχιον του ἀγροκτήματος τῆς κοινότητος Νικολιτσίου Πρεβέξης του οποίου «ἐκτάσεως τεσσάρων στρεμμάτων» (σε υποσημείωση) ἀποτελεῖ τὸ ἐμφαινόμενον εἰς τὸ συνημμένον ὡδε... και παρὰ πάντων προσυπογραφομένον τοπογραφικὸν διάγραμμα του τεχνολόγου Μηχανικοῦ Λάμπρου Λαμπρούση (;), ὑπὸ στοιχεῖα γραμμάτων περιμέτρου .....(3 λέξεις δυσανάγνωστες) θεωρημένον ὑπὸ του πολεοδομικοῦ γραφείου Πρεβέξης κείμενον εἰς θέσιν «Μπάλτεξες» και συνορευόμενον γύρωθεν και ὅλω ἀνατολικῶς εν μέρει (2ον φύλον) ἰδιοκτησίαν Σταύρου Θωμά και εν μέρει με ἰδιοκτησίαν Κων/νου Στράτη, δυτικῶς με ἐπαρχιακὴν ὁδὸν Θεσπρωτικοῦ-Ιωαννίνων, νοτίως με ἰδιοκτησίαν Βασιλείου Δρόσου ἢ Παππά και Βορείως με ἰδιοκτησίαν τῆς Κοινότητος Νικολιτσίου, περιελθόντος εἰς τὴν υπ' αὐτοῦ εκπροσωπούμενην κοινότητα Νικολιτσίου Πρεβέξης δια τῆς ἀπὸ τουρκοκρατίας ἕως και σήμερον συνεχούς ἀδιαλείπτει, ἀπροσκόπτου ἀσκήσεως τῆς νομῆς και διακατοχῆς εν συνδυασμῶ και πρὸς τὸ υπ' αριθμόν 1072/17-1-1957 τίτλου κυ-

ριότητα της Νομαρχίας Πρεβέζης, νομίμως μεταγραφησόμενου εις το βιβλίον μεταγραφής της περιφέρειας του ειρηνοδικείου Θεσπρωτικού Πρεβέζης, ότι δυνάμει της υπ' αριθμόν 23/1982 αποφάσεως του κοινοτικού συμβουλίου της κοινότητας Νικολιτσίου απεμείνατο τούτο κατά πλειοψηφίαν την δωρεάν παραχώρησιν δια κοινωνικόν ίδρυμα τουτέστιν την ανέγερσιν του Ι. Ν. Αγ. Κων/νου και Ελένης.....

.....Οι αυτοί άνω συμβαλλόμενοι εδήλωσαν ότι αναγνωρίζουν την παρούσα σύμβασιν της οποίας το αντικείμενον υπελογίσθη υπ' αυτών δια την καταβολήν τέλους χαρτοσήμου και των λοιπών υπέρ τρίτων δικαιωμάτων εις 80.000 δραχμάς έγκυρον ισχυράν και αδιάρρηκτον, παραιτούμενοι του δικαιώματος της προσβολής του παρόντος δι' οιονδήποτε λόγον και αιτίαν.....

.....Ταύτα συνωμολογησάντων και συναποδεξαμένων των συμβαλλομένων εις πίστωσιν και βεβαίωσιν συνετάγη το παρόν δι' ό εισπρακτέα τέλη και δικαιώματα δραχμαί 3.432 μεθ' ενός αντιγράφου εξ ών δραχμαί 24 δια χαρτοσήμανσιν του παρόντος, δρχ. 48 υπερβάλλον τέλος χαρτοσήμου ως το συνημμένον ώδε υπ' αριθμόν .....1982 τριπλότυπον του ταμείου Πρεβέζης, δρχ. 200 υπέρ ΤΑΚΛΙΚ, δρχ. 600 υπέρ Τ. Σ. Νομικών, δρχ. 100 των της μεταγραφής, δρχ. 40 υπέρ κλάδου προνοίας, δρχ. 3 υπέρ κλάδου υγείας του Τ.Α.Σ., ως και δρχ. 28 δια τέλη και δικαιώματα ενός αντιγράφου και όπερ αναγνωσθέν ευκρινώς και εντόνως και νομίμως βεβαιωθέν υπογράφεται παρά πάντων και εμού ως έπεται.

Οι Συμβαλλόμενοι

Ο Συμβολαιογράφος

Υπογραφαί

Αυθημερόν 1982

#### ΠΡΑΞΙΣ ΜΕΤΑΓΡΑΦΗΣ

Κατετέθη σήμεραν (30ην) τριακοστή του μηνός Δεκεμβρίου του 1982 έτους και καταχωρηθέν αυθημερόν εν Γενικώ Βιβλίω Εκθέσεων εν τόμω 4 και αύξοντα αριθμ. 1412. μετεγράφη τη αυτή εν τόμω 37 και υπ' αύξ. αριθ. 9 των βιβλίων μεταγραφών περιφέρειας Υποθηκοφυλακείου Θεσπρωτικού.

Εν Θεσπρωτικώ τη (30η) τριακοστή του μηνός Δεκεμβρίου του 1982 έτους. Τα χρέη Υποθηκοφύλακος Θεσπρωτικού εκπληρούσε συμβολαιογράφος Θεσπρωτικού.

Ότι ακριβές φωτοτυπικόν αντίγραφον εκ του εις το αρχείον του Υποθηκοφυλακείου Θεσπρωτικού φυλασσομένου πρωτοτύπου.

Το παρόν εκδίδεται τη αιτήσει κοινότητας Νικολιτσίου ίνα χρησιμεύσει όπου δει».

Έτσι με την επιμονή του ιερέα Αθ. Κ. Οικονόμου και της εκκλησιαστικής επιτροπής και παρά τα όσα προσκόμματα, άρχισαν οι εργασίες για την ανέγερση του Ι.Ν. Αγ. Κων/νου και Ελένης. Κατά την κατασκευ-



*Με τον Μητροπολίτη Μελέτιο, στα θυρανοίξια του Αγ. Κωννου. Χ. Βάσιος, Ζ. Ζήκος, Ι. Δρόσος, Κ. Τζόλος, Χ. Δρόσος, Δ. Σακκάς, Β. Θωμάς, Νάσαινα (21-05-1986).*

ή οι χωριανοί θέλησαν να «παρανομήσουν» και να κάνουν υπέρβαση στα σχέδια για μεγαλύτερο εμβαδόν. Οι αντιδρώντες στην κατασκευή απείλησαν με μήνυση για πολεοδομική παράβαση και έτσι αν και τα θεμέλια «έπεσαν» μεγαλύτερα σε μέγεθος, ο ναός κτίστηκε μικρότερος αυτών. Στα έξοδα κατασκευής συνεισέφεραν όλοι οι Νταρανίτες καθώς και πιστοί από τα γύρω χωριά. Μεγάλο χρηματικό ποσό, πλέον των 1.550.000 δρχ. (σύμφωνα με τα αρχεία) διέθεσε ο «Σύλλογος των εν Αθήναις και περιχώροις Ελαιωτών, η ΑΓΑΠΗ», από το 1983, που άρχισε να κατασκευάζεται. Ύστερα από λίγο καιρό άρχισε να λειτουργεί.

Στις 21 Μαΐου 1986 έγιναν τα επίσημα εγκαίνια, τα θυρανοίξια, χοροστατούντος του Μητροπολίτου Νικοπόλεως κ.κ. Μελετίου.

Σε απόσταση 200 μ. από το δημοτικό σχολείο, συνυπάρχουν ο πνευματικός και ο θρησκευτικός φάρος, πραγματικά στολίδια του χωριού.

Ο περίγυρος του ναού είναι πέτρινος, με έξοδο στο δημόσιο δρόμο. Η αυλή τσιμεντένια, έγινε με προσωπική εργασία των Νταρανιτών. Φυτεύτηκαν αρκετά δέντρα στα πρηνή και τοποθετήθηκαν παγκάκια. Το τσιμεντένιο καμπαναριό, δύο επιπέδων, είναι ενσωματωμένο στη ΝΔ γωνία του ναού και στο ισόγειό του διαθέτει μικρό δωμάτιο-γραφείο. Στον υπερυψωμένο (με δύο σκαλιά) πρόναο υπάρχει η κεντρική είσοδος. Μονόχωρος ο ναός, χωρίς κολώνες με τσιμεντένιους τοίχους και επίσης τσιμεντένια κοίλη εσωτερικά σκεπή, επικεραμωμένα εξωτερικά με κόκκινο γαλλικό κεραμίδι.

Το τέμπλο έχει γύψινες διακοσμήσεις. Οι δεσποτικές εικόνες (από δεξιά προς αριστερά) είναι οι εξής:



*Το Προσκυνητάρι του  
Αγ. Κωνσταντίνου (2004)*



*Το Τέμπλο του Αγ. Κωνσταντίνου (2004)*

Ο Άγ. Αθανάσιος ο Μέγας 1986 (βυζαντινή γραφή).

Ο Άγ. Ιωάννης ο Πρόδρομος. Δωρεά οικ. Βασιλείου Δρόσου. Χειρί ιερέως Στεργίου Κιουλαφά 1986 (βυζ. Γραφή)

ΙΣ ΧC. Δωρεά οικ. Δημ. Σακκά. Χειρί ιερέως Στεργίου Κιουλαφά 1986 (βυζ. γραφή).

ΜΡ ΘΩ. Δωρεά Σπύρου Σπύρου. Χειρί ιερέως Στεργίου Κιουλαφά.

Ο Άγ. Κων/νος και η Αγ. Ελένη. Δωρεά ιερέως Γεωρ. Παπαχρήστου. Χειρί ιερέως Στεργίου Κιουλαφά.

Στο προσκυνητάρι η εικόνα: Ανάστασις του ΙC ΧC. δέσις οικογ. Δημητρίου Μάρκου 1986.

Στο πάνω μέρος του τέμπλου υπάρχουν οι κυκλικές εικόνες (από δεξιά προς αριστερά) (καταγράφηκαν από τον γράφοντα στις 14-4-2004):

- 1) η Ανάστασις του Χριστού
- 2) Η Σταύρωσις του Χριστού.

ΜΡ ΘΩ, Ο Άγ. Ιωάννης ο Θεολόγος.

- 3) Η Μεταμόρφωσις
- 4) Η Ψηλάφησις του Θωμά.
- 5) Η Βαϊφόρος.
- 6) Η Έγερσις του Λαζάρου.
- 7) Ο Μυστικός Δείπνος (παραλληλόγραμμη πάνω από την Ωραία Πύλη).
- 8) Η Βάπτισις
- 9) Η Υπαπαντή του Χριστού.
- 10) Η Γέννησις του Χριστού.
- 11) Ο Ευαγγελισμός της Θεοτόκου. Ο Άγγελος Γαβριήλ.
- 12) Τα Εισόδια της Θεοτόκου.
- 13) Η Γέννησις της Θεοτόκου.

Ήδη έχουν τελειώσει τα έργα, από την εκκλησιαστική επιτροπή: επισκευή της στέγης, μαρκιζών, παραθύρων, επίπλωση γραφείου, διαμόρ-



φωση πρασιάς πρασίνου και έχει αρχίσει η αγιογράφηση του ναού. Προγραμματίζεται δε, η κατασκευή αποχωρητηρίων και άλλου γραφείου.

Το 2012 τοποθετήθηκε κλιματιστικό μηχάνημα, δωρεά Θεοδ. Χρ. Δρόσου.

Ο Ναός πανηγυρίζει στις 21 Μαΐου και το απολυτίκιο των Ισαποστόλων Κων/νου και Ελένης είναι το εξής:

*«Του Σταυρού σου τον τύπον εν ουρανῷ θεασάμενος και ως ο Παύλος την κλήσιν, ουκ εξ ανθρώπων δεξάμενος, ο εν βασιλεύσει απόστολός σου, Κύριε, βασιλεύουσαν πόλιν την Χάρη σου παρέθετο. Ἦν περίσωξε δια παντός εν ειρήνῃ, πρεσβείαις της Θεοτόκου, μόνη φιλόανθρωπε».*

## Αγία Παρασκευή

Η παράδοση του χωριού λέει, ότι ναός αφιερωμένος στη μνήμη της Αγ. Παρασκευής, υπήρχε στη θέση «Αλώνι της Εκκλησίας», στα Πλατάνια, όπου σήμερα ο Άγ. Κων/νος. Όμως σχετική απόδειξη ή ένδειξη δεν υπάρχει. Σώζονταν τάφοι απλοί πέτρινοι στα ΒΑ πρηνή του μικρού λόφου. Ακόμη υπήρχε παλιό πέτρινο εικόνισμα, που σήμερα έχει αντικατασταθεί με καινούργιο, στη μνήμη της Αγίας, αλλά σε απόσταση 500 μ. νότια της παραπάνω θέσης. Η Αγία Παρασκευή αναφερόταν και δεν θα πάψει να αναφέρεται, στη μνήμη των Νταρανιτών.

Ίσως τούτη την Αγία, με ανάλογο μικρό προσκυνητάρι, είχαν οι Βλάχοι και Σαρακατσάνοι νομάδες της «Παλιουργιάς», να προσεύχονται ευκαιριακά, μιάς και οι παραπάνω νομάδες την έχουν προστάτιδα. Από εκεί ξεκινούσαν τον Μάιο για το μακρύ ταξίδι στα βουνά και εκεί ξαναγυρνούσαν το Φθινόπωρο. Τούτο ενισχύεται και από το γεγονός ότι η Ι.Μ. Αγίας Παρασκευής Χαλασμάτων Συρράκου είχε ιδιόκτητα από αιώνες ελαιόδενδρα στην Ελιά (βλέπε κεφάλαιο ελαιόδενδρα).

## Έθιμα και θρησκευτικές (λατρευτικές) εορτές

Θα παρατεθούν περιληπτικά τα λατρευτικά έθιμα στον ετήσιο γιορταστικό κύκλο του χωριού Ελιά.

**17 Ιανουαρίου:** το χωριό γιορτάζει τον Αγ. Αντώνιο, ένα από τα δύο Ηπειρώτικα ξωκλήσια αφιερωμένα στη μνήμη του και μοναδικό στο Ν. Πρεβέζης. Αν και χειμώνας, τις περισσότερες φορές αυτή την μέρα επικρατεί καλοκαιρία, αφού συμπίπτει με τις Αλκυονίδες. Όλοι οι Νταρανίτες προσέρχονταν στον Άγιο και οι μαθητές ομαδικά. Προσκυνητές έφθαναν, πολλές φορές και από το βράδυ, από όλη τη Λάκκα Σουλίου.



*Λεμονάδες-πορτοκαλάδες-γκαζόζες στον Αγ. Αντώνιο από τον Α.Κ. Στράτη και τους βοηθούς του Τούλα, Βυσάρη, Αντώνη, Κώστα... (1981)*

της κ.λ.π.) και αργότερα σε τρακτέρ (Α.Κ. Στράτης κ.λ.π.). Φωτογράφοι από τα Λέλοβα (Μητσιάρας κ.ά.), να βγούν οι καλές οικογενειακές φωτογραφίες με φόντο τον τοίχο του Αγίου ή τα δέντρα και τα λουλούδια ολόγυρα, για κάδρα και ξενιτεμένους. Κορίτσια και αγόρια έτρεχαν στα γειτονικά



*Α.Δ. Στράτης και παπα-Νάσιος στον Αγ. Αντώνιο. Διακρίνονται οι Θ.Ι. Ντάουλας, Κ.Δ. Δρόσος κ.ά. (26-4-79)*

βαρκά χωράφια, να μαζέψουν όμορφες, ευωδιαστές βοστίνες (άγρια ζουμπούλια), να χαρούν τη νιότη τους. Και μετά το τέλος της Θείας Λειτουργίας χωριανοί και ξενοχωρίτες φιλοξενούνταν στα κοντινότερα σπίτια (Αθ. Ν. Μπόμπορη, Δημ. Αθ. Στράτη, Θωμά Β. Θωμά κ.λ.π.), για ένα καφέ, για ένα ούζο.

Του Αγ. Αντωνίου οι γυναίκες δεν έπλεκαν, δεν ύφαιναν, δεν μπάλωναν, γιατί ο Άγιος τα «έκοβε». Ότι δουλειά έκαναν ο Άγιος τη χαλούσε. Όλο το χωριό είχε αργία τη μέρα αυτή.

Ο Γεώργιος Χρ. Κολιός σε εργασία του (Λαογραφική συλλογή περιφέρειας Παπαδατών Πρεβέζης, σελ. 13, 1966) γράφει:

*«Μιά γυναίκα ύφαινε την παραμονή του Αγίου Αντωνίου και μια άλλη που περνούσε τυχαίως απ' εκεί της είπε: «Υφαίνεις σήμερα κυρά; Αύρι-*

ο είναι τ' Αϊ-Ντωνιού». «Αϊ-Αντών' και Καραντών' δεν ξέρω εγώ». Αυτός ο Άγιος Αντώνιος της είπε εκείνη είναι μικρός και συνέχισε την δουλειά της μέχρις αργά το βράδυ που χτύπησε η καμπάνα για τον εσπερινό. Το πρωί που ξημέρωσε πηγαίνει στον αργαλειό της και βλέπει το βλάβρι της που ύφαινε όλο μικρές τρύπες από το σκόρο και τα ποντίκια. Ενώ κύταξε λυπημένα το ύφασμά της, της φάνηκε πως άκουσε μια φωνή να της λέει: «Μικρός Αντώνης ήμουνα, μικρές τρυπίτσες έφτιασα».

**18 Ιανουαρίου:** το χωριό γιορτάζει τον Άγ. Αθανάσιο, τον πολιούχο του. Και αυτή η μέρα ήταν αργία. Από την παραμονή κατέφθαναν προσκυνητές ακόμη και από τα γύρω χωριά. Ανήμερα, αφού παρακολουθούσαν τη Θεία Λειτουργία, έπιναν το καφεδάκι τους στα διπλανά σπίτια (Θ. Ι. Ντάουλα κ.λ.π.) ή στα καφενεία της «Κόντρας». Λόγω των καιρικών συνθηκών, το μεγάλο πανηγύρι γίνονταν στις 2 Μαΐου, στην Ανακομιδή των λειψάνων του Αγ. Αθανασίου.

**2 Φεβρουαρίου:** εορτή της Υπαπαντής και οι χωριανοί δεν έκοβαν ξύλα, ούτε έραβαν ρούχα. Αν επικρατούσε καλοκαιρία τότε για 40 μέρες θα είχε καλό καιρό και αντίστροφα.

Απόκριες: τα αγόρια και οι άντρες ντύνονταν μασκαράδες. Έφτιαχναν αυτοσχέδιες μάσκες με χαρτόνια και άλλα πρόχειρα υλικά, έβαζαν παλιά ρούχα και γυρνούσαν στα σοκάκια και τα σπίτια του χωριού κάνοντας αστεία, πίνοντας κρασί και ούζο με την καράφα.

Ένα από τα δρώμενα ήταν ο γάμος. Τελευταίος τέτοιος γάμος έγινε στα τέλη της δεκαετίας του 1950. Γαμπρός είχε ντυθεί ο Μητσιογληγόρης (Δημ. Αθ. Στράτης) και νύφη ο Τακπλάμπρος (Χρ. Β. Θωμάς). Παπάς ο Κωστάκης του Βασιλπαππά. Τα «στέφανα» έγιναν στην Κόντρα, όπου παραβρέθηκε όλο το χωριό.

Στα καφενεία κατέληγαν οι άνδρες, έπιναν χόρευαν και τραγουδούσαν μέχρι αργά.

Την ημέρα της αποκριάς, αλλά και την Καθαρή Δευτέρα τα κορίτσια και οι γυναίκες έπαιζαν στην «Κόντρα» το «τσουκαλάκι» και το «βαλμά».

Στο σπίτι κάθε οικογένεια απόκρευε το βράδυ τυρί και κρέας. Για να σφραγίσουν την αποκριά, έβραζαν ένα αυγό, το ξεφλούδιζαν και το κρεμούσαν με σχοινί στην κρεμαστάλα του μπουχαριού ή στη γρεντιά της σκεπής, αφού πρώτα το βουτούσαν σε γιαούρτι. Κάθονταν όλοι σταυροπόδι γύρω-γύρω με το αυγό μετέωρο ένα μέτρο από το στόμα τους. Προσπαθούσε κάποιος να το πιάσει μόνο με το στόμα του και με το χτύπημα το έδιωχνε στον απέναντι και εκείνος σε άλλον έως ότου κάποιος το δαγκώσει μέσα σε γέλια και γιαουρτώματα. Κατόπιν κρεμούσαν άλλο αυγό. Το παιχνίδι τούτο το έλεγαν «κάτσακρη» (εκ του χάσκω=ανοίγω το στόμα).

**Καθαρή Δευτέρα:** τα παιδιά έτρεχαν σε βουνά και λαγκάδια να βρούνε τη «φωλιά της πέρδικας», όλη μέρα νηστικά. Την φωλιά την κρεμούσαν σε δέντρο της αυλής τους. Οι άντρες τόχανε σε καλό να κόψουν ξύλα.

Το βράδυ, ανύπαντρες και ανύπαντροι ξενηστικομένοι, έτρωγαν την αρμυροκουλούρα. Έπαιρναν τρεις κουταλιές αλεύρι, τρεις αλάτι και έπλαθαν μια κουλουρίτσα με άκρυντο (αμίλπτο) νερό. Τα υλικά της κουλούρας τα έπαιρναν από τρεις Μαρίες. Την έψηναν στη γάστρα, την έτρωγαν και στον ύπνο τους έρχονταν ο νιός ή η νιά, που θα παντρεύονταν, να τους ξεδιψάσει με ένα ποτήρι νερό.

Όλη την Καθαρή Εβδομάδα νήστευαν και το Σάββατο των Αγ. Θεοδώρων πήγαιναν βρασμένο στάρι στην εκκλησιά, για τις ψυχές των πεθαμένων τους.

**1η Μαρτίου:** την παραμονή οι μπότερες έδεναν πλεξούδες με άσπρες και κόκκινες κλωστές στα χέρια των παιδιών μέχρι επτά ετών. Τούτα τα έλεγαν «μαρτίτσια», τα κρατούσαν 40 μέρες και κατόπιν τα πετούσαν σε κλαδιά δέντρων, να τα πάρουν τα χελιδόνια για τις φωλιές τους. Τα «μαρτίτσια», δεν άφηναν τον ήλιο του καλοκαιριού να μαυρίσει τα παιδιά. Παγανιστικό απομεινάρι των προγόνων μας από την εποχή της ειδωλολατρίας. Ακόμη ξερίζωναν μπότσκιες (αγριοκρεμμύδες, ουργινείες) και τις έβαζαν στα σπίτια, στα καλύβια, στα μαντριά για το «μάτι» (βασκανία).

**9 Μαρτίου:** εορτή των 40 Μαρτύρων, αργία για τους Νταρανίτες. Την κρατούσαν οι παλιοί και την έλεγαν «του Σαρτζή» (βλ. αργίες).

**25 Μαρτίου:** την παραμονή τα παιδιά έπαιρναν μπακιρένια (χαλκωματένια) ταπιά και γυρνούσαν το σπίτι και τα γιούρτια κτυπώντας τα με ξύλα λέγοντας:

*«φευγάτε φίδια, γκοσταρίτσες γιατί έρχεται ο Ευαγγελισμός  
θα σας κόψει το κεφάλι και θα το ρίξει στο ποτάμι  
να το φάν' οι καλογέροι (ή τα μπακακάκια) με ψωμί και με πιπέρι».*

Το έθιμο, λένε, έχει τις πηγές του, σε σύνθημα, που υπήρξε, για το ξέσπασμα της επανάστασης του 1821.

Αλλά πολλοί αγράμματοι του χωριού πίστευαν ότι πραγματικά έφευγαν τα φίδια. Έτσι έλεγαν στα παιδιά (όπως η Φίλπαϊνα) «βαρείτε πλιότερο μωρέ παιδιά, θα μας φάνε τα φίδια φέτο».

Την ίδια μέρα γίνονταν σχολική γιορτή με θεατρικές σκηνές, πού έπαιζαν οι μαθητές, εμπνευσμένες από τους αγώνες έναντίον των Τούρκων.

Ακόμη οι τσοπαναραίοι έβαζαν κυπροκούδουνα στα ζώα τους, για να φεύγουν τα φίδια.

**1η Απρίλη:** έλεγαν ψέματα, αστειευόμενοι μεταξύ τους. Όμως μερικές φορές το παράκαναν, όπως τότε που ο Ευ. Σπ. Θωμάς έστειλε τον αγροφύλακα Αθ. Γρ. Στράτη ψηλά στο βουνό, στην «Καζάνα», τάχα να

βάλει τα σύνορα με τους Κρασιώτες. Ανέβηκε μέχρι την κορυφή ο Νασιογληγόρης και γύρισε όλο το βουνό ψάχνοντας Κρασιώτες και αγρονόμο, νηστικός και διψασμένος. Δεν κρένονταν κατόπιν με τον Βαγγελσπύρο για τρία χρόνια.

**Κουφολάζαρος:** γιορτάζονταν ένα Σάββατο προ του Λαζάρου. Την ημέρα αυτή δεν φύτευαν κρεμμύδια, σκόρδα, λουλούδια, γιόσμο κ.λ.π., γιατί ο χαμόρυγκας (τυφλοπόντικας) σπίκωνε το χώμα και ξεραίνονταν τα φυτά. Ακόμη δεν λούζονταν, για να μη κουφαθούν.

**Του Λαζάρου:** την παραμονή (Παρασκευή), άρχιζαν ουσιαστικά τα έθιμα του Πάσχα. Το μεσημέρι σταματούσαν τα σχολεία για τις 15θήμερες διακοπές. Από τις προηγούμενες μέρες, τα παιδιά μάθαιναν τα τραγούδια παρέες-παρέες. Είναι εύλογη η απορία με πόση θαυμαστή ακρίβεια μάθαιναν από στόμα σε στόμα τόσα τραγούδια, τα περισσότερα μακροσκελή. Τα παιδιά πήγαιναν στα σπίτια τους και στόλιζαν τα καλάθια τους περιφερειακά με λουλούδια πλούσια και πολύχρωμα από μαργαρίτες, αγλαδιές, κυδωνιές, τριανταφυλλιές και πρασινάδες. Καλάθια, που από μέρες



Ο Λάζαρος από τους Κ.Β.Στράτη και Κ.Σ.Στράτη (1981).

έφτιαχναν μόνα τους με τη βοήθεια των πατεράδων τους, από καλάμια, λυγιές ή ιτιές. Καλά καλάθια έφτιαχνε ο Δημ. Κ. Τζόλος και σ' αυτόν κατέφευγαν οι ανίδεοι. Στα καλάθια έβαζαν το πρώτο αυγό, το «φόλι», από το σπίτι τους. Δυό-δυό τα αγόρια και σπάνια τα κορίτσια, γύρω στις πέντε η ώρα το απόγευμα, έπαιρναν με τη σειρά τα σπίτια του χωριού και μάλιστα με γρηγοράδα, ώστε να προλάβουν τα καλύτερα δώρα,

αλλά και να τελειώσουν προτού νυχτώσει. Εφοδιασμένα με το απαραίτητο σκόπι για το φόβο των σκυλιών, ήξεραν ποιο τραγούδι θα πούνε σε κάθε σπίτι. Εκεί που υπήρχε ανύπαντρη κοπέλα έλεγαν «της θυγατέρας», εκεί που έλειπε ξενιτεμένος έλεγαν «της ξενιτειάς» κ.ο.κ. Οι νοικοκυρές τα περιέμεναν με καλωσύνη και τα φίλευαν ζαχαρωτά, σύκα ξερά, αυγά και δεκάρες ή πεντόλεφτα (μισή δραχμή).

Τα τραγούδια του Λαζάρου παρά τον θρησκευτικό τους χαρακτήρα, τα περισσότερα είναι εγκωμιαστικά. Μιλάνε για τον αφέντη, την θυγατέρα, τον ξενιτεμένο, το νεογέννητο κ.λ.π. Έχουν μονότονη ρυθμική μουσική και σε ορισμένους στίχους δακτυλικό μέτρο όπως στην επωδό «Πές μας Λάζαρε τι είδες, εις τον Άδη όπου πήγες...». Παρατίθενται τα τρα-

γούδια που έλεγαν τα παιδιά, χωρίς να παραλείψουν ευχή και προτροπή στο τέλος: «και του χρόν' και τ' αυγό παρόν».

### **Του Λαζάρου**

«Ήρθε ο Λάζαρος, ήρθαν τα Βάια,  
ήρθαν και οι γιορτές με τα μεγάλα τ' Άγια.  
Καλησπέρα σας, καλή βραδυά σας,  
πάντα προσκυνώ στη αφεντιά σας,  
σας παρακαλώ να μην κοιμάσθε  
κι αν κοιμόσαστε να σηκωθείτε  
και το Λάζαρο να το δεχτείτε.  
Μαρία πού ειν' ο Λάζαρος, Μάρθα ο αδερφός σου,  
πού είναι ο φίλος μου και ο δικός σας.  
Ο Λάζαρος απέθανε την ημέρα την Τετάρτη.  
Άς υπάγουμε να τον ιδούμε  
και στον τάφο του να λυπηθούμε.  
Όλοι έτρεξαν μικροί-μεγάλοι,  
φίλοι του Χριστού, Εβραίοι κι άλλοι.  
Τα χεράκια του σταυροδεμένα,  
τα ματάκια του σφιχτά δεμένα,  
η γλωσσούλα του πικρή φαρμακωμένη.  
Πες' μας Λάζαρε τι είδες εις τον Άδη όπου πήγες;  
Είδα φόβους, είδα τρόμους, είδα βάσανα και πόνους.  
Δώστε μου λίγο νεράκι να ξεπλύνω το φαρμάκι,  
της καρδούλας, των χειλέων και μη με ρωτάτε πλέον».

### **Του Χριστού**

«Σήμερα έρχετ' ο Χριστός, ο επουράνιος Θεός  
και στην πόλη Βηθανία, Μάρθα κλαίει και Μαρία  
Λάζαρον τον αδελφό τους, τον γλυκύ και καρδιακόν τους.  
Τρεις ημέρες τον θρηνούσαν και τον εμοιριολογούσαν  
και τη μέρα την τετάρτη, κίνησ' ο Χριστός για να' ρθει  
και εβγήκε και η Μαρία, έξω απ' τη Βηθανία  
και εμπρός του γονατούσε και τον επαρακαλούσε.  
Άν ήσουνα εδώ Χριστέ μας, δεν θα πέθνησκ' ο αδερφός μας.  
Τότε κι ο Χριστός δακρύζει και τον Άδη φοβερίζει.  
Άδη τάρταρε και χάρε, Λάζαρε ήρθα να σε πάρω.  
Σήκ' απάνω Λάζαρέ μου φίλε μου κι αγαπητέ μου.  
Λάζαρος απελυτρώθη, Αναστήθηκε σηκώθη.  
Λάζαρος σαβανωμένος και με το κηρί δεμένος».

### **Του ξενιτεμένου**

«Ξενιτεμένο μου πουλί, ξενιτεμέν' απδόνι  
η ξενιτειά σε χαίρεται κι εγώ 'χω τον καημό σου  
τι να σου στείλω ξένη μου αυτού στα ξένα που 'σαι  
να στείλω μήλο σέπεται, κυδώνι μαραγκιάζει  
σταφύλι ξερογιάζεται, τριαντάφυλλο μαδιέται  
να στείλω το δακράκι μου σ' ένα χρυσό μαντήλι  
το δάκρυ μου είναι καφτερό και καίει το μαντήλι.  
Ο ξένος θέλει στρώματα, θέλει προσκεφαλάδες,  
θέλει τη μάνα στο πλευρό, την αδερφή στο γόνα.  
Θέλει και την αγάπη του, τριγύρω να τη φέρνει».

### **Της θυγατέρας**

«Εδώ είν' η θύγα η έμορφη, θύγα καμαρωμένη  
την τάξει ο γιος του βασιλιά την τάξει ο γιος του ρήγα.  
Δεν θέλει γιο του βασιλιά δεν θέλει γιο του ρήγα,  
μον' θέλει τ' αρχοντόπουλο με τις πολλές χιλιάδες.  
Μα τ' αρχοντόπουλο αυτό, βαρύ προικιό χαλεύει.  
Χαλεύει ελιές αμάζευτες, μ' όλους τους μαζευτάδες,  
χαλεύει τ' άστρα πρόβατα και το Φεγγάρι γίδια.  
Χαλεύει χωράφια αθέριστα μ' όλους τους θεριστάδες,  
χαλεύει τον Αυγερινό κρεβάτι να κοιμάται,  
χαλεύει μύλους ένδεκα μ' όλους τους μυλωνάδες,  
πέντε ν' αλέσουν το ψωμί και πέντε το σιτάρι  
κι' ο τρίτος ο καλύτερος ν' αλέσει το πιπέρι  
να πιπερώσουν το φαΐ να φάν' οι συμπεθέροι».

### **Του μικρού γιού**

«Ένα μικρό μικρούτσικο μικρό στη σαρμανίτσα  
μικρό που τόχει η μάνα του μικρό κι η αδερφή του  
το έλουζαν το χτένιζαν και στο σχολειό το στέλναν  
το καρτερεί ο δάσκαλος με μιά χρυσή βεργούλα  
το καρτερεί η δασκάλισσα μ' ένα κλωνάρι μόσχο.  
«-Μόσχο μ', πού είν' τα γραμμата, μόσχο μ' πού είν' ο νούς σου;  
-Τα γραμμата μου στο χωριό κι ο νούς μου πέρα ως πέρα,  
πέρα, πέρα και αντίπερα, πέρα στις μαυρομάτες  
πούχουν τα μάτια σαν ελιά, τα φρύδια σαν γαϊτάνι  
πούχουν και τα σγουρόμαλλα σαράντα πέντε πήχες  
στους ουρανούς τα πέταγαν στους κάμπους τα λευκαίνουν  
στην άκρη από τη θάλασσα, τα λευκοκοπανάνε».

### **Του Αϊ-Γιώργη**

«Αϊ-Γιώργη, Αϊ-Γιώργη αφέντη μου και γριβοκαβαλάρη  
αρματωμένο με σπαθί και με χρυσό κοντάρι  
τη χάρη σου τη βούλη σου σε ποιόν θα την ερίζεις  
εδώ είναι τ' άγριο θεριό κι ο δράκοντας μεγάλος  
που δεν αφήνει το νερό να πάει να πάρει η χώρα  
και ρίξαν την πολυψηφιά σε ποιόν θα πέσ' ο κλήρος  
κι ο κλήρος πάει και έπεσε σε μίαν αρχοντοπούλα  
οπού την είχε η μάνα της μικρή και μοναχούλα.  
Ο βασιλιάς σαν τ' άκουσε βαριά του κακοφάνη  
όλο το βίος παρείτε το κι αφήστε την κορούλα.  
Για κάτσε-κάτσε βασιλιά μην πάrouμε και σένα  
παρείτε την κορούλα μου κι αφήστε με εμένα  
παρείτε την, στολίστε την και κάντε την για νύφη  
και δώστε την του δράκοντα να την γλυκομασίσει.  
Πολύς λαός αριθμητός πήρε την κορασίδα  
και μέσ' τα χείλ' του πηγαδιού την δένει μ' αλυσίδα.  
Αϊ-Γιώργης εβουλήθηκε να πάει να τη γλιτώσει  
το γρίβα εκαβάλησε και τον ανδραποδίζει  
και μέσ' τα χείλ' του πηγαδιού πηγαίνει και καθίζει.  
Για κάτσε-κάτσε κόρη μου λίγο ύπνο να πάρω.  
Κι Αϊ-Γιώργης εκοιμήθηκε στα γόνατα της κόρης.  
Όλα τα όρη τρέμουνε και τα βουνά σαλεύουν  
και τα ματάκια της κορής σαν τις βρυσούλες τρέχουν.  
Για σίκω-σίκω αφέντη μου και το νερό αφρίζει  
κι ο δράκοντας τα δόντια του για μένα τα τροχίζει.  
Αϊ-Γιώργης εσηκώθηκε σαν παραλογισμένος  
το κονταράκι του άρπαξε, σαν τόχε μαθημένο  
μια κονταριά του τράβηξε το παίρνει μέσ' το στόμα  
και κάνει και ξαπλώνεται στη γή στο μαύρο χώμα.  
Σύρε κόρη μ' στο καλό σύρε και στους γονείς σου  
κι αν σε ρωτήσουν κόρη μου ποιος ήτανε εκείνος  
Αϊ-Γιώργη με λέν' στο όνομα απ' την Καπαδοκία  
κι αν έχεις κάνα τάξιμο φκιάσε μια εκκλησία  
και κάτσε και ζωγράφισε Χριστό και Παναγία  
κι απ' τη δέξια τη μεριά φκιάσ' έναν καβαλάρη  
αρματωμένο με σπαθί και με χρυσό κοντάρι».

### **Του Χριστού**

«Καλός ο Άγιος ο Θεός καλός και να τον πούμε  
κι όποιος το λέει χαίρεται κι όποιος τ' ακούει αγιάζει



κι όποιος τον ακουρμένεται παράδεισο θα λάβει  
παράδεισο και λειτουργό και μέγα μοναστήρι.  
Κάτω στα Ιεροσόλυμα μεσ' του Χριστού τον τάφο  
εκεί Αγγέλοι λειτουργούν κι οι Αποστόλοι ψέλνουν,  
ψέλνουν το Άγιος ο Θεός και την τιμιωτέρα.  
Εκεί δέντρος δεν ήτανε δέντρος εμφανερώθη.  
Ο δέντρος ήταν ο Χριστός και ρίζα η Παναγία  
και τα κλωνάρια του δεντρού ήταν οι Αποστόλοι  
και τα φυλλάκια που 'πεφταν ήταν οι μαρτυραίοι  
που μαρτυρούσαν κι έλεγαν για του Χριστού τα πάθη.  
Χριστέ μ' γιατί σε σταύρωσαν οι άνομοι Εβραίοι  
οι άνομοι παράνομοι των Φαραώ το γένος.  
Τον Φαραώ τον έστειλαν να φτιάξει τρία περόνια  
κι αυτός ο τρισκατάρατος βαρεί και φκιάνει πέντε.  
Συ Φαραέ που τά 'φτιαξες πρέπει να μας διατάξεις.  
Τώρα που με ρωτήσατε εγώ θα σας διδάξω.  
Τα δυό βάλτε στα χέρια του και τ' άλλα δυό στα πόδια  
το πέμπτο το φαρμακερό βάλτε το στην καρδιά του.  
Τρίτη, Τετάρτη θλιβερή, Πέμπτη φαρμακωμένη,  
Παρασκευή ξημέρωσε να μην είχε ξημερώσει.  
Ο ήλιος εσκοτίδιασε και το φεγγάρι εχάθη  
οι πέτρες εραγίστηκαν οι βρύσες ανασαίνουν.  
Η Παναγία σαν τ' άκουσε έπεσε και λυγώθη  
σταμνί νερό της ρίζανε τρία κανάτια μόσχο  
και τρία ημεροδόσταμνα για να της έρθει ο νούς της  
ζητεί ποτάμι να πνιγεί για τον μονογενή της  
ζητεί γκρεμό να γκρεμιστεί φωτιά να πάει να πέσει.  
Χριστός αντιλογίστηκε όπου ήταν σταυρωμένος.  
Μην πνίγεσαι μπτέρα μου πνίγονται οι μάνες όλες  
μην γκρέμεσαι μπτέρα μου γκρεμιούνται οι μάνες όλες  
μην σφάζεσαι μπτέρα μου σφάζονται οι μάνες όλες  
βάλε κρασί μέσ' το γυαλί κι αφράτο παξιμάδι  
να βρούν οι μάνες των παιδιών παρηγοριά μεγάλη.  
Αφέντη σε παρακαλώ σε διπλοπροσκυνάω  
να μου χαρίσεις τα κλειδιά, κλειδιά του παραδείσου  
ν' ανοίξω τον παράδεισο να ιδώ τους πεθαμένους  
να ιδώ τους πλούσιους πως περνούν και τους φτωχούς πως είναι  
να ιδώ και τους αμαρτωλούς στην πίσσα στο κατράμι  
πούχουν την πίσσα πάπλωμα και το κατράμι στρώμα  
και το ρετσίνι το μαυρό το 'χουν προσκεφαλάκι  
να ιδώ και τους φιλάργυρους στον ήλιο στον προσήλιο

όπου κρατούν στα χέρια τους λαμπάδες αναμμένες  
κι από τη δέξια τη μεριά σακκούλες βουλωμένες  
να ιδώ και τα μικρά παιδιά ψηλά σαν κυπαρίσσια  
να ιδώ και τα παραμικρά στ' άνθη και στα λουλούδια  
που παίζουν τις χρυσές μπιλιές και λησμονούν τις μάνες.  
Αφέντη σε παρακαλώ κοντά στους Αποστόλους  
να' ταν το πώς να πέρασαν, να πέρασαν τα γρόσια.  
Εδώ τα γρόσια δεν περνούν μηδέ και τα φλουριά σας  
περνά λιβάνι και κερί και καθαρές ψυχούλες  
παλιό σκουτί σαν έδωσες στρωμένο θα το έβρεις  
λιανό παρά σαν έδωσες λαμβάνει και η ψυχή σου,  
σαν έδωσε το χέρι σου λαμπάδες αναμμένες.  
Η Μάρθα, η Μαγδαληνή και του Λαζάρου η μάνα  
και του Ιακώβου η αδερφή και οι τέσσερις αντάμα  
πήραν τη στρατά το στρατί, στρατί το μονοπάτι,  
το μονοπάτι τους έβγαλε μέσ' του ληστού την πόρτα.  
Άνοιξε πόρτα του ληστού και πόρτα του Πιλάτου.  
Κι η πόρτα απ' το φόβο της ανοίγει μοναχή της.  
Τηράει δεξιά, τηράει ζερβά κανέναν δεν γνωρίζει.  
Τηράει και δεξιότερα βλέπει τον Άγιο Γιάννη  
Αϊ-Γιάννη, Αϊ-Γιάννη Πρόδρομε και βαπτιστή του Γιού μου  
μπν είδες τον Υγιόκα μου και σε τον Δάσκαλό σου;  
Τι να σου ειπώ μπτέρα μου τι να σου μολογήσω  
δεν έχω στόμα να σου ειπώ, χέρι να στον εδειξώ.  
Βλέπεις εκείνον τον γυμνό τον παραπονεμένο  
όπου φορεί στην κεφαλή ακάνθινο στεφάνι  
όπου φορεί πουκάμισο στο αίμα βουτηγμένο;  
Αυτός είναι ο Γιόκας σου και με ο Δάσκαλός μου.  
Η Παναγιά πλησίασε γλυκά τον ερωτάει:  
-Δεν μου μιλάς παιδάκι μου δεν μου μιλάς παιδί μου;  
-Τι να σου ειπώ μπτέρα μου που διάφορο δεν έχεις  
μόνο το Μέγα Σάββατο κοντά στο μεσονύχτι  
που θα λαλήσει ο πετεινός σημάνουν οι καμπάνες,  
σημαίν' ο Θεός σημαίνει η γή σημαίνουν τα επουράνια...  
κι όποιος το λέει χαίρεται κι όποιος τ' ακούει αγιάζει  
κι όποιος τον ακουρμαίνεται παράδεισο θα λάβει  
παράδεισο και λίβανο από τον Άγιο Τάφο».  
Τα νήπια τραγουδούσαν μικρά τραγουδάκια όπως:  
«Ήρθ' ο Λάζαρος παιδιά τα καλάθια θέλουν αυγά  
οι τσεπούλες δεκαρούλες τα χεράκια κουλουράκια  
και το στόμα τσιοπελίτσες...».

Πολλές φορές τα παιδιά συμπλήρωναν μετά το τραγούδι και αυτοσχέδιους στίχους ανάλογα με την κατάσταση, όπως:

*«Εδώ που τραγουδήσαμε, εφέτος και του χρόνου  
και τη Λαμπρή, την Πασχαλιά καλόκαρδοι να βγούμε.  
με τ' άσπρα, με τα κόκκινα και με τα λουλουδάτα».*

Αλλά και όταν η νοικοκυρά δεν τους φίλευε τα καθιερωμένα είχαν έτοιμες τις απαντήσεις:

*«Μωρή τσουνκνίδα μαλλιαρή κι ασφάκα γρετζελιάρρα,  
γιατί δεν μου 'δωσες αυγό, μωρή παλιοτσερλιάρρα».*

*«Σ' αυτό το σπίτι πού 'ρθαμε πέτος να μην λαλήσει  
κότα μην κακαρίσει».*

*«Εδώ είν' η θύγα η έμορφη, θύγα καμαρωμένη  
με το 'να χέρι ψίνει ψωμί με τ' άλλο ξύν' τον κώλο».*

*«Κυρά ψηλή, κυρά λιγνή, κυρά καγκελοφρύδα,  
με το 'να πλάθεις το ψωμί, με τ' άλλο τη χωρίστρα,  
μωρή πορτογυρίστρα».*

Φυσικά τα ευτράπελα που συνέβαιναν είναι αναρίθμητα. «Δύστροποι» οι χωριανοί γίνονταν αναγκαστικά από φτώχεια και ανέχεια και όχι από κακία.

Είχαν πάει ο Σωκράτης Ελ. Στράτης παρέα με τον Άγγελο Χρ. Βάσιο να πούνε τα κάλαντα στον Μίχο Ν. Μίχου. Κάθονταν η Μίχαινα στην αυλή και ξεσπύριζε κουκιά. Έβαζε τα κλωνιά στην λίμπα και τις φλούδες τις έριχνε στην γομάρα δίπλα της. Είπαν τα κάλαντα τα παιδιά και ώσπου να πάει να φέρει το αυγό για φίλημα, η γομάρα της έφαγε τα διαλεγμένα κλωνιά.

Άλλη φορά η ίδια παρέα έλεγε τον Λάζαρο και πάλι στον Μίχο. Είπαν το πρώτο τραγούδι, τους ζήτησε να πούνε και δεύτερο και κατόπιν τρίτο. Είπαν και τα υπόλοιπα τραγούδια τα παιδιά δηλαδή όλα του Λαζάρου. Στο τέλος απευθυνόμενος ο Μίχος στην γυναίκα του της λέει: *«Ω γυναίκα, σύρε ωρή στην φωλιά να ιδείς αν γέννησε η κότα να δώσω με το αυγό στα παιδιά».*

Σ' αυτές τις ελάχιστες περιπτώσεις, πολλές φορές τα παιδιά προέβαιναν κρυφά και σε ζημιές. Ξερίζωναν τα κηπευτικά της νοικοκυράς (σκόρδα, κρεμμυδάκια κ.λ.π.), άνοιγαν τις πόρτες από τις κούρνες να φύγουν οι κότες.

Κυριακή των Βαΐων: Άντρες και γυναίκες, όλοι ανύπαντροι, φρόντιζαν από το βράδυ της παραμονής να μεταφέρουν κλαδιά δάφνης, από το «Λάκκο Τζιανέλω» και τον «Λάκκο Αϊ-Θανάση», στην εκκλησιά του Αϊ-Θανάση. Στόλιζαν με αυτά το ναό και μετά τη Λειτουργία της Κυριακής τα μοίραζε ο παπάς στο εκκλησίασμα. Οι χωριανοί τοποθετούσαν αυτά τα φύλλα δάφνης στα εικονοστάσια των σπιτιών τους, στην πόρτα για

το καλό τους, στα μπαούλα για το σκόρο, στους τάφους των συγγενών στο νεκροταφείο. Ακόμη ξέραναν τα φύλλα και τα χρησιμοποιούσαν στα φαγητά (φακές, σαρδέλλες πλακί κ.λ.π.).

Μεγάλη Εβδομάδα: Οι Χριστιανοί ετοιμάζονταν να γιορτάσουν το Πάσχα. Αρχίζαν τη νηστεία, ξεσκόνιζαν, ασβέστωναν, σφουγγαρίζαν.

Τούτη τη βδομάδα οι κάτοικοι δεν έκοβαν ξύλα από βελανιδιά, γιατί το ξύλο της είναι καταραμένο, επειδή δέχτηκε να το δώσει και να φτιαχτεί ο σταυρός του Χριστού. Το ίδιο καταραμένοι είναι και οι γύφτοι, που έφτιαξαν πέντε καρφιά, αντί για τέσσερα, που τους παρήγγειλαν.

Όλη τη Μ. Εβδομάδα δεν έβαζαν κλώσες να κλωσήσουν αυγά. Κάθε βράδυ όλοι οι χωριανοί εκκλησιάζονταν μέχρι αργά τη νύχτα.

Μεγάλη Τετάρτη: οι γυναίκες δεν έγνεθαν, ούτε έμπαιναν στον αργαλειό να υφάνουν.

Μεγάλη Πέμπτη: το πρωί πήγαιναν στην εκκλησία τα συλλείτουργα και από τον άρτο που έπαρναν φύλαγαν ένα κομμάτι για τυχόν αρρώστιες και άλλο κομμάτι έβαζαν σε κουδούνια του κοπαδιού τους για φυλαχτό. Οι γυναίκες έβαφαν κόκκινα τα αυγά, στα οποία έδιναν ξεχωριστές ιδιότητες. Ήταν κατάλληλα, εκτός των άλλων, για το ξεμάτιασμα και να καταπραΰνει τον πονόλαμπο. Ένα κόκκινο αυγό το τοποθετούσαν στο εικονοστάσι του σπιτιού έως την Μ. Πέμπτη του επόμενου χρόνου. Το αυγό αυτό παρέμενε αναλλοίωτο. Άλλο ένα αυγό το πήγαιναν στο νεκροταφείο για τους νεκρούς τους. Την βαφή των αυγών έχυναν την ίδια μέρα σε απάτητο έδαφος (τρύπες, συστάδες δέντρων), αλλιώς την έχυναν σε σαράντα μέρες.

Την Μεγάλη Πέμπτη έκαναν εκταφές των νεκρών. Έτσι ξεσταύρωναν τα χέρια τους. Τα οστά τα έβαζαν σε άσπρες πάνινες σακκούλες και τις τοποθετούσαν μέσα στην εκκλησία μέχρι το Μ. Σάββατο. Τα διάβαζε ο παπάς και αφού τους έριχνε κρασί, τα ξαναέθαβαν στους τάφους (επειδή στο χωριό δεν υπάρχει οστεοφυλάκιο).

Την ίδια μέρα τα κορίτσια τρυπούσαν τα αυτιά τους για τα σκουλαρίκια, οι βοσκοί κρεμούσαν κυπριά στα ζώα τους και έβαφαν κόκκινες τις ράχες των αρνιών για να μην τα πειράξουν οι λύκοι. Έβγαζαν τα χοντρά ρούχα από το γιούκο να αεριστούν, οι ξορκίστρες φανέρωναν το ξόρκι, οι ξενιτεμένοι γύριζαν στον τόπο τους, οι Χριστιανοί προσκυνούσαν τη Σταύρωση στην εκκλησία και άκουγαν τα δώδεκα Ευαγγέλια.

Ακόμη σταματούσε η τράπουλα στα καφενεία και κρεμούσαν τον Βαλέ Φάντη στη γρεντιά.

Μεγάλη Παρασκευή: τα αγόρια τραγουδούσαν στα σπίτια, παρές-παρές, το «Μοιρολόι της Παναγίας» ή «Του Χριστού» («Καλός ο Άγιος ο Θεός...»).

Τα κορίτσια το μεσημέρι στόλιζαν τον επιτάφιο με αγριολούλουδα και τα αγόρια περνούσαν κάτω απ' αυτόν σταυρωτά και μπουσουλώντας. Κανείς δεν εργάζονταν αυτή την ημέρα. Ακόμη και τα καφενεία ήταν κλειστά. Το βράδυ, στον Άγ. Αθανάσιο, οι άντρες έκαναν ένα κύκλο γύρω από τον επιτάφιο μαζί με τον ιερέα και έψελναν με τη σειρά τα εγκώμια, έστω και αν δεν ήταν ψάλτες.

Να σημειωθεί ότι παλιότερα ο ναός δεν διέθετε κουβούκλιο επιταφίου και στολίζονταν το πανί πάνω σε τραπέζι. Φ134

Ο ιερέας ράντιζε με ένα μπουκαλάκι άρωμα όλο το εκκλησίασμα όταν έφταναν στο «Έρνον τον Τάφον...». Και όταν τελείωναν τα Εγκώμια, περνούσαν με τη σειρά όλοι οι πιστοί, προσκυνούσαν τον επιτάφιο κάνοντας τρεις μετάνοιες και αφού ασπάζονταν, έπαιρναν λουλούδια από το χέρι του παπά. Έβγαιναν όλοι στο προαύλιο και τελευταίος ο ιερέας με τον επιτάφιο, που κρατούσαν δύο νέοι. Κατά την περιφορά γύρω από τον Άγ. Αθανάσιο οι νέοι κρατούσαν μόνο το πανί του επιταφίου και όχι το κουβούκλιο, γιατί το στενό πέρασμα της δυτικής πλευράς του χαγιατιού δεν το επέτρεπε. Οι χωριανοί ακολουθούσαν τον επιτάφιο γύρω από το ναό κρίζοντας κατά ομάδες το «Κύριε ελέησον» και ύστερα από λίγα δευτερόλεπτα ξανά και ξανά.

Όλοι κρατούσαν αναμμένο κερί και σε συνδυασμό με την μη ύπαρξη φωτισμού, αλλά και με τους συνεχείς πένθιμους κτύπους της καμπάνας, η ατμόσφαιρα ήταν γεμάτη μυσταγωγία, σαν αρχαία τραγωδία. Οι Νταρανίτες «ζούνε» αυτή την βραδιά ενώ οι άλλοι προσκυνητές (φιλοξενούμενοι) ίσως να φοβούνται και λίγο. Στη τελευταία (τρίτη) στροφή γύρω από την εκκλησία, ο παπάς σταματούσε σε ορισμένη θέση απέναντι του καμπαριού, στο μικρό υψωματάκι που υπήρχε, και διάβαζε φωναχτά τα ονόματα των τεθνεώτων κάθε οικογένειας χωριστά (όσα ονόματα του είχαν δώσει κατά καιρούς), από ειδικό χειρόγραφο τετράδιο. Έλεγε πρώτα το όνομα του αρχηγού της οικογένειας και κατόπιν των μελών αυτής. Η φωνή του ιερέα ακούγονταν, στη σιγαλιά και το μαύρο σκοτάδι (δεν υπήρχαν οι σημερινοί προβολείς) πολύ



Ο παλιός επιτάφιος  
του Αγ. Αθανασίου (2004)

μακριά, ενώ τα πρόσωπα των πιστών ξεχώριζαν σαν μάσκες πίσω από το φως των κεριών τους. Κατά την ώρα του «διαβάσματος» των ονομάτων της κάθε οικογένειας ακούγονταν μαζί με την φωνή του παπά και ο χαρακτηριστικός ήχος του κέρματος (κρηκρηκρη) σε μεταλλικό δίσκο, που έριχνε ο αρχηγός υπέρ του τελευταίου.

Με την είσοδο του επιταφίου στην εκκλησία, μετά το «*Αρατε πύλας*», τελείωνε η περιφορά και οι χωριανοί τραβούσαν για τα σπίτια τους, όπου έβαζαν τα λουλούδια στο εικόνισμα έως την επόμενη χρονιά.

Μεγάλο Σάββατο: σφάζονταν το αρνί και πλένονταν τα εντόσθια για την μαγειρίτσα. Λούζονταν όλοι και έκαναν τα τελευταία ψώνια. Ο πατέρας αγόραζε τις άσπρες λαμπάδες και την λαμπάδα της αρραβωνιαστικής του γιου του, στολισμένη με λουλούδια.

Οι νονοί έστελναν στα βαφτιστήρια (αναδεχτούδια) τα «φωτίκια». Τούτα ήταν μια αλλαξιά ρούχα, λαμπάδα, κουλούρι, κόκκινα αυγά, παπούτσια, κάλτσες, χάλκωμα (ταψί ή τέντζερη) και ένα χαρτονόμισμα. Όλα τούτα τα έφερνε κάποιος συγγενής του νονού, τον οποίο φίλευαν με γλυκά, αμυγδαλωτά, κρασί και ένα αναμνηστικό δώρο. Και οι γονείς ανταπέδιδαν με κουμπαριάτικα, που ήταν πουκάμισο, κάλτσες, χερρομάντηλο, μπογάτσια και πολλές φορές αρνί. Στην δε νονά μαντήλι κεφαλιού και τσιουρέπια. Τούτο γίνονταν μια φορά, κατά το πέμπτο έτος της ηλικίας του παιδιού.

Όλα ήταν έτοιμα για την Ανάσταση. Φρεσκοσκουπισμένα, ασπρισμένοι με ασβέστη τοίχοι και πεζούλια, ακόμη και τα δέντρα, όλα πεντακάθαρα. Πριν τα μεσάνυχτα έβαζαν τα καλά τους και πήγαιναν στον Αϊ-Θανάση και τελευταία στον Άγ. Κων/νο. Παλιότερα η Ανάσταση στο χωριό γίνονταν τα ξημερώματα της Κυριακής. Είχε επικρατήσει η συνήθεια αυτή από τον καιρό που στην «Παλιουργιά» κατοικούσαν σκηνίτες Σαρακατσάνοι. Οι Νταρανίτες τους περιέμεναν στην εκκλησιά τις πρωινές ώρες, επειδή τη νύχτα φύλαγαν τα πρόβατά τους. Όταν οι σκηνίτες σταμάτησαν να κατασκηνώνουν εκεί, στη δεκαετία του 1950, η παραπάνω συνήθεια συνεχίστηκε μέχρι τα μέσα της δεκαετίας του 1980.

Μετά το «*Δεύτε λάβετε φώς...*», έκρεναν το «Χριστός Ανέστη». Οι Νταρανίτες έκρεναν το «Χριστός Ανέστη» με τον δικό τους τρόπο. Πρώτα έφελναν το τροπάριο αυτοί που βρίσκονταν από την κατά μήκος κεντρική νοπή γραμμή του ναού και νότια. Ακολουθούσε η ομάδα των βόρεια της κεντρικής γραμμής πιστών. Τούτο συνεχίζονταν για τρεις φορές. Δεν ήταν λίγες οι περιπτώσεις που οι δύο ομάδες συναγωνίζονταν ποιά θα ψάλει δυνατότερα. Τούτο ενίσχυαν και οι προτροπές των γεροντότερων: «*Δεν ακούγεστε μωρέ, φωνάζτε περισσότερα*».

Με το φως της Αναστάσιμης λαμπάδας έφτιαχναν με την φλόγα μαύρους σταυρούς πάνω από την πόρτα τους και άναβαν το καντήλι του σπιτιού.

**Κυριακή του Πάσχα**: τούτη τη μέρα σούβλιζαν και έψηναν το αρνί. Με κρασί και τραγούδια γλεντούσαν και φρόντιζαν να μην υπάρχουν κόκκινα αυγά στο τραπέζι, για να μην αρρωστήσουν τα ζώα από αυγουλίθρες (όγκοι σε σχήμα αυγού και μέγεθος κάστανου, που παρουσιάζονταν στον λαιμό ή στους μαστούς των ζώων).



«Βγίκα ψηλά...» από τον Σωτήρη και τη Νίκη Σπύρου. Ακολουθούν οι Ι.Β. Δρόσος, Φρειδερίκη Θ. Δρόσου, Ευ. Β. Παππιάς κ.ά. (7-4-80)

Το απόγευμα της Κυριακής του Πάσχα, το πρωί και το απόγευμα της Δευτέρας και το απόγευμα της Τρίτης εκκλησιάζονταν στον Αϊ-Θανάση, ενώ το πρωί της Τρίτης στον Αϊ-Αντώνη (Από το 2011, με απόφαση των συλλόγων και της Εκκλησιαστικής επιτροπής του χωριού, ο χορός και η Θεία Λειτουργία στον Άϊ-Αντώνη, μεταφέρθηκαν στην Δευτέρα του Πάσχα το πρωί, γιατί οι ξενιτεμένοι έφευγαν την Τρίτη. Από την πρώτη χρονιά η επιτυχία ήταν απόλυτη). Αμέσως μετά τη Θεία Λειτουργία μαζεύονταν στη «Ράχη», πενήντα μέτρα ανατολικά του Αϊ-Θανάση, για το «Χορό της Λαμπρής». Έκαναν δύο κύκλους (διπλοκάγκελο), τον ένα μέσα στον άλλο. Στον εξωτερικό κύκλο οι άντρες και στον εσωτερικό οι γυναίκες. Στις κορυφές των κύκλων ήταν αντρόγυνα ή στενοί συγγενείς για να αποφεύγονται οι παρεξηγήσεις. Το ζευγάρι έσερνε όλο το χορό, στον οποίο συμμετείχαν μικροί και μεγάλοι. Τραγουδούσαν οι ίδιοι χωρίς συνοδεία μουσικών οργάνων, δίνοντας μόνοι το ρυθμό (τσιάμικος στα τρία). Αρχίζαν να τραγουδούν οι πρώτοι μισοί και επαναλάμβαναν οι τελευταίοι με τα ίδια λόγια και στον ίδιο ρυθμό (αντιφωνικά). Όσοι δεν χόρευαν (ασθενείς, πολύ γέροντες, λυπημένοι κ.λ.π.) μαζί με τον παπά του χωριού, παρακολουθούσαν από πιο ψηλά, καθισμένοι σε πέτρες στη σκιά των ελαιόδεντρων. Όλοι έμπαιναν με τη σειρά στην κεφαλή του χο-



Ο Σπύρος και η Βγενούλα στη Ράχη. Διακρίνονται οι Σ.Κ. Μάρκου, Ι. και Βασίλω Δρόσου, Ζωή Κ. Θωμά, Β.Ε. Θωμάς, Φρ. Θ. Δρόσου, Λαύρα Α. Λάξου κ.ά. (1-5-78)



*Κοσμοσυροή για τον χορό της Λαμπρής στη Ράχη (7-4-80).*

ρού, ο οποίος τελείωνε το ηλιοβασίλεμα, όταν τα απόσκια έφταναν στο «Λυμπούσι» και ήταν ώρα να αρμέξουν τα ζώα τους. Το πρωί της Τρίτης του Πάσχα, έρχονταν (και έρχονται) στον Αϊ-Αντώνη και πολλοί ξενοχωρίτες. Και εδώ χόρευαν τα τραγούδια της Λαμπρής.

Τα Λαμπριάτικα τραγούδια της Ελιάς, μιλάνε για πολεμικά κατορθώματα των προγόνων τους Σουλιωτών και Παρασουλιωτών, την Ανάσταση, την ξενιτιά, την αγάπη, την κοινωνία, την Άνοιξη. Είναι πιο όμορφα από τους ανθρώπους, πιο μεστά από ελπίδα, πιο λυπητερά, πιο ανθεκτικά στο χρόνο. Αν δεν είχαμε τη γλώσσα μας, τη θρησκεία, τα τραγούδια και τους χορούς μας, δεν θα ήμασταν αυτοί που είμαστε σήμερα.

Ο «Χορός της Λαμπρής» στου Ντάρα, γίνονταν σε θέσεις (Ράχη, Αϊ-Αντώνη) τέτοιες, που φαίνονταν απ' όλη τη Λάκκα. Έτσι οι χορευτές, αγναντεύοντας όλα τα



*Το ζεύγος Δ. Μάρκου σέρνει το χορό. Ακολουθούν οι Α.Δ. Στράτης, Νίκη Ι. Δρόσου, Αχ. Δ. Σακκάς, Λ.Σ. Μάρκου κ.ά. Αριστερά η Σταυρούλα Χ. Κίτσιου (2004).*

γύρω χωριά, ένοιωθαν ιδιαίτερο αέρα, ιδιαίτερη περηφάνια, ιδιαίτερη χαρά. Μικροί-μεγάλοι λάβαιναν μέρος «για το καλό». Μακάρι να μην ξεχαστεί τούτο το έθιμο, να μην ατονήσει ο χορός, να μην λησμονηθούν τα τραγούδια, να μαθαίνονται οι στίχοι και η μελωδία από τους νέους. Με την ελπίδα αυτή παρατίθενται οι στίχοι των τραγουδιών, που πολλά απ' αυτά με μικρές παραλλαγές τραγουδιούνται και χορεύονται και σ' άλλα χωριά της Λάκκας Σουλίου. Πρέπει να διδάσκονται και να μαθαίνονται ώστε:





*Η Μαρία Β. Στράτου και  
η Μαρία Δ. Αναγνωστάκη  
σέρνουν τον χορό στον Άγ.  
Αντώνιο (1965).*

*«Ετούτα τα τραγούδια τα πατρογονικά μας  
να τα διατηρήσουμε να μάθουν τα παιδιά μας».*

### **Της Ανάστασης**

*«Σήμερα είν' Ανάσταση και στους ουρανούς Ανέστη  
σήμερα τα παλικάρια κάθονται σαν τα λιοντάρια  
σήμερα και τα κορίτσια κάθονται σαν κυπαρίσσια  
σήμερα και οι παντρεμένες κάθονται καμαρωμένες  
σήμερα και αυτές οι χήρες κάθονται σαν κακομοίρες  
σήμερα και οι γερόντοι σαν παλιάλογα στ' αλώνι  
σήμερα και οι γαμπροί σαν τα γίδια στο μαντρί  
σήμερα και οι γριές βάζουν κόκκινες ποδιές  
σήμερα και οι παπάδες κάθονται σαν Δεσποτάδες».  
(«Σήμερά, μωρέ σήμερά, σήμερά είν' ανάσταση...»).*

### **Λεμονάκι**

*«Λε-μωρέ λεμονάκι μυρωδάτο  
λεμονάκι μυρωδάτο κι απ' το περιβόλι αφράτο,  
μην παραμυρίζεις τόσο και με κάνεις και νυχτώσω.  
Κι αν νυχτώσεις παλικάρι κάτσε να 'βγει το φεγγάρι,  
να σε ιδώ να σε γνωρίσω και να μη σε λησμονήσω,  
θα σε κόψω να μυρίσω κι ύστερα να ξεψυχήσω.  
Κι αν με κόψεις παλικάρι είσαι το χρυσό καμάρι».*

### **Λεμονιά**

*«Μωρή κοντού, μωρή κοντούλα λεμονιά  
με τα πολλά λεμό, λεμόνια, Βησιανιώτισσα  
σε φίλησα κι αρρώστησα και το γιατρό δεν φώναξα.  
Χαμίλωσε, χαμίλωσε τους κλώνους σου  
να κόψω ένα λεμό, λεμόνι, Βησιανιώτισσα  
απ' τον καψό σου αρρώστησα και το γιατρό δεν φώναξα.  
Για να το στίψω, να το πιώ, να μου διαβούν οι πόνοι.  
Πότε μικρή μεγάλωσες και μού 'γινες δασκάλα, Βησιανιώτισσα,  
σε φίλησα κι αρρώστησα και το γιατρό δεν φώναξα».*

### **Καινούργια μέρα**

*«Καινούργια μέρα σήμερα, καινούργιο μεσημέρι.  
Καινούργια αγάπη και παλιά με βάλανε στη μέση.  
Γυρνώ κοιτάζω την παλιά καινούργια δεν μ' αρέσει,  
είναι κοντή κοντούτσικη κοντούλα και γιομάτη.  
Απ' την ελιά βγαίνει νερό κι απ' το νερό το λάδι  
και μέσ' απ' τα ματάκια της βγαίνει μαργαριτάρι».  
(«Καινού-μωρέ καινού-καινούργια μέρα σήμερα  
καινούργια μέρα σήμερα καινούργιο μεσημέρι  
καινούργιο μεσημέρι...»).*

### **Παπαδοπούλα**

*«Βγήκα ψηλά Παπαδοπούλα  
κι αγνάντεψα στους κάμπους μωρ' παπαδημοπούλα  
κι αγνάντεψα στους κάμπους μωρ' παπαδιά απ' του Ντάρρα  
κι αγνάντεψα στους κάμπους εσύ τα ξέρεις ούλα.  
Βλέπω κομμάτι σύννεφο βλέπω κομμάτι αντάρρα  
μωρ' παπαδιά απ' του Ντάρρα.  
Αυτό δεν είναι σύννεφο, δεν είν' κομμάτι αντάρρα,  
μον' είν' η κόρη του παπά πό 'ρχεται από τ' αμπέλι  
στα μύλα φορτωμένη.  
Δυό μύλα της εγύρεψα κι αυτή μου δίνει πέντε.  
Δεν θέλω εγώ τα μύλα σου τα τσαλαπατημένα  
Μον' θέλω τα δυό του κόρφου σου τα μοσχομυρισμένα,  
μον' θέλω το κορμάκι σου να το σφιχταγκαλιάσω,  
να μην το ξαναχάσω.  
Πώς να στο δώσω το κορμί να το σφιχταγκαλιάσεις,  
εγώ έχ' αδέρφια αρματωλούς, πατέρα καπετάνιο,  
παιρνουν στα δόντια το σπαθί, στα χέρια το ντουφέκι».  
(«Βγήκα ψηλά, παπαδοπούλα μου, βγήκα ψηλα-ά-κι αγνάντεψα»).*

### **Της Λάκκας Σουλίου**

*«Δεν φταίει η μαύρη Λάκκα μαπδέ τα Λέλοβα  
δεν φταίει η Ποδογόρα μαζί και η Κρασιά  
δεν φταίει το Μπουλμέτι μαπδέ και το Ζερβό  
Ντάρρα και Νικολίτσι μαπδέ το Νάσσιαρη.  
Δεν φταίν' οι Παπαδάτες μαπδέ τα Μελιανά.  
Μον' φταίει ο Γούσ' Μπατσούλης από το Χάλασμα  
με τον Παπα-Νικόλα από τα Λέλοβα  
που στείλανε το γράμμα μεσ' τον Αλή Πασά  
και πούλησαν τη Λάκκα με τα 'λαιόδεντρα».*



«Ν' από κάτω απ' τις καρνές...» από τον Α.Δ. Στράτη και την Τασία Μπόμπορη. Ακολουθούν οι Νίκη, ..., Λάμπρο, ..., Φρειδερίκη, ... κ.ά. (2004).

### Τριανταφυλλάκια

«Εσείς τριανταφυλλάκια μου κι εσείς μυρωδικά μου  
εσείς μ' αποκοιμήσαταν και μου 'φυγε η αγάπη  
κοντούλα και γεμάτη.

Παίρνω τα όρη ψάχνοντας και τα βουνά ρωτώντας  
και την καρδιά κρατώντας  
σαν πήγα και την εύρηκα στον αργαλειό που υφαίνει  
της κρένω δεν μου κρένει.

Κρίνε μ' αγάπη κρίνε μου και παρηγόρησέ με  
και χάρε λύπησέ με.

-Παρηγοριά έχει ο θάνατος κι ελεημοσύνη ο Χάρος  
κι ο ζωντανός ξεχωρισμός παρηγοριά δεν έχει».

### Εγκαταλελειμένη σύζυγος

«Άσπρο τριαντάφυλλο κρατώ μωρ' Γιαννιωτοπούλα μου  
μου λένε να το βάνω λουλουδάκι μου γαλάζιο  
σε φιλώ κι αναστενάζω.

Κι αν το πετύχω στη βαφή πολλές καρδιές θα κάψω  
θα κάψω νιές θα κάψω νιούς θα κάψω παλληκάρια  
θα κάψω και μια μάγισσα που μ' έκαψε και μένα.

Μου μάγεψε τον άντρα μου και θέλ' να με χωρίσει  
κι αν με χωρίσεις άντρα μου άλλον εγώ θα πάρω  
στις δυό, στις τρεις θα λούζομαι στις τέσσερις θ' αλλάζω  
και στις εφτά και στις οχτώ άλλον άντρα θα πάρω,  
θα φκιάσω και τα σπίτια μου μαζί με τα δικά του».



*«Τώρα είναι Μάης κι άνοιξη...» Μπροστά ο Θανάσης και η Μαρία Στράτη (1980).*

### **Μάης και άνοιξη**

*«Τώρα είναι Μάης κι άνοιξη, τώρα το καλοκαίρι,  
τώρα και η γής στολίζεται στ' άνθη και στα λουλούδια,  
τώρα κι ο ξένος βούλεται στον τόπο του να πάει.  
Πιάνει σελώνει τ' άλογο πιάνει το καλιβώνει,  
βάζει τα πέταλα χρυσά και τα καρφιά 'σπυμένα  
και τα καλιβωστήρια του κι αυτά μαλαματένια.  
Στο δρόμο όπου πήγαινε στο δρόμο που πηγαίνει,  
βρίσκει μια κόρη εμπροστά στη βρύση να γιομίζει  
Κόρη μου γιατί θλίβεσαι και βαρυναστενάζεις.  
Έχω άντρα στην ξενιτιά και λείπει τριάντα χρόνια  
άλλοι μου λεν' πως πέθανε κι άλλοι μου λεν' πως χάθηκε».*

### **Ο ποταμός**

*«Ποταμέ μου όταν γιομίζεις κι αρχινάς να κυματίζεις  
πάρε με στα κύματά σου στα κλωθογυρίσματά σου  
σύρε με τη δύση-δύση στου Αλή Πασά τη βρύση  
πούρχεται η κυρά Φροσύνη και γιομίζει το σταμνί  
να της πλένω το κορμάκι να μου βγαίνει το φαρμάκι».*



*Ο Θόδωρος και η Φρειδερίκη Δρόσου πρώτοι (1980).*

### **Οι γριές**

«Από κάτω απ' τις καρυές κι από τις ροδακινιές  
κάθονταν ένας γέροντας κι έδινε τις διαταγές  
κι έδινε τις διαταγές για να παντρευτούν γριές  
και να μείνουν οι νιές.

Οι γριές σαν τ' άκουσαν λούζονταν, χτενίζονταν,  
στο γυαλί γυαλίζονταν.

Μια γριά μονόδοντη ήθελε να πάρει δυό  
έναν γέρο κι έναν νιό.

Για τον γέρο στη δουλειά και τον νιό στην αγκαλιά.

Μα ο νιός σαν τ' άκουσε πήγε στο ξηρόμερο  
για να φάει ξυνόγαλο».

(«Ν' από κα-μωρε ν' από κά-ν' από κάτ' απ' τις καρυές...»).

### **Παραμύθια και ψέματα**

«Ελάτε να πούμε ψέματα να πούμε παραμύθια,  
ποιος είδε τον Παπά γαμπρό τον Διάκο γκαστρωμένο,  
ποιος είδε και τον 'γούμενο τριών μερών λεχώνα,  
ποιος είδε ποιος απάντησε παπά να κλέβει πράσα  
κι η παπαδιά από κοντά να του κρατάει τα ράσα.

Ποιος είδε τον σκαντζόχοιρο με το τσαπί στην πλάτη,  
ποιος είδε ψείρα στ' όργωμα με ξύλα φορτωμένη  
και τον λαγό στην αγορά στραγάλια να πουλάει,  
ποιος είδε και τον μέρμηγκα στη ρεβυθιά απάνω.

Εγώ είδα τον μέρμηγκα στη ρεβυθιά απάνω,  
η ρεβυθιά ήταν ψηλή και έπεσε και σκοτώθη,  
τραβάνε οι μύγες τ' άντερα και οι σφήκες το κουφάρι».

Και πολλές φορές, όταν νύχτωνε και αναγκαστικά έπρεπε να τελειώσουν το χορό, ορισμένοι άρχιζαν ένα τραγούδι, που χορεύονταν πιο γρήγορα και έτσι διαλύονταν οι κύκλοι μέσα σε γέλια και αστεία. Ένα από αυτά τα τραγούδια ήταν το παρακάτω:

«Ένα νερό κυρά Βαγγελιώ ένα νερό κρύο νερό.  
Γιέ μ' απούθε κατεβαίνει Βαγγελιώ μου πενεμένη.  
Από γκρεμό κυρά Βαγγελιώ από γκρεμό γκρεμίζεται  
γιε μ' σε περιβόλι μπαίνει Βαγγελιώ μου πενεμένη.  
Ποτίζει δέντρα και κλαριά γιέ μ' ποτίζει λεμονίτσες  
για χαρά σας κοπελίτσες.  
Ποτίζει και 'να αγιόκλημα γιέ μ' που κάνει το σταφύλι  
σαν της Βαγγελιώς τα χείλη».

Κάθε φορά, που τελείωνε ένα τραγούδι φώναζαν όλοι μαζί «άλλος, άλλος», δηλαδή να αλλάξουν οι πρωτοχορευτές των κύκλων του χορού. Την τελευταία μέρα και μετά το τελευταίο τραγούδι, όλοι εύχονταν «και του χρόνου», «πάλι μαζί και χαρούμενοι».

Την Δευτέρα του Πάσχα τσούγκριζαν και τα κόκκινα αυγά.

Παρασκευή του Πάσχα: Της Ζωοδόχου Πηγής. Οι Νταρανίτες πήγαιναν στο καγκελάρι των Παπαδατών, ενώ στις 23 Απρίλη στην εκκλησία του Αγ. Γεωργίου Νικολιτσίου.

Πρωτομαγιά: Δεν την γιόρταζαν όπως στα άλλα χωριά, γιατί άρχιζε το πανηγύρι του χωριού, ημέρα της Ανακομιδής των λειψάνων του Αγ. Αθανασίου, του Πολιούχου τους (2 Μαΐου). Τα καφενεία και στους δύο μαχαλάδες έφεραν βιολιά (όργανα). Κάθε ζύγι (ορχήστρα) είχε τον τραγουδιστή, το κλαρίνο, την κιθάρα, το βιολί, το τουμπερλέκι. Πριν εμφανιστεί το κλαρίνο (1835) διασκέδαζαν με φλογέρες, τσαμπούνες και καραμούζες. Απαραίτητα το κρασί και το ψητό στη λαδόκολλα, αλλά και οι πραγματευτάδες, που πουλούσαν σπάγκους, βελόνια, τσακμάκια, καρφίτσες, παιχνίδια, μαλλί της γριάς, καλάθια, καρέκλες ψάθινες κ.ά.

Οι μαγαζάτορες γέμιζαν τις αυλές της «Κόντρας» και του Σπυρογληγόρη με ξύλινα τραπέζια και καρέκλες. Οι κόρνες (μεγάφωνα) στερεώνονταν πάνω στα κλαριά των δέντρων και ο χορός γίνονταν αυστηρά με σειρά προτεραιότητας. Διαρκούσε δε μέχρι την ανατολή του ηλίου της άλλης μέρας. Με γέλια και αστεία περνούσε το πανηγύρι. Και αν δεν χόρευε κανένας καλά, του έβγαζαν περιγελαστικό δίστιχο όπως το παρακάτω που διασώθηκε:

*«Όπα Ρίνα, γιάσου Μιχάλη  
ίσια το χορό, κλίτσα το ποδάρι».*

(Αναφέρεται στον Μίχο Ν. Μίχου και την πρώτη σύζυγό του Κατερίνα Σπ. Θωμά).

Το χωριό δεν είχε δικούς του οργανοπαίχτες. Στις αρχές του περασμένου αιώνα έρχονταν των Μπουκαίων από την Ποδογόρα, των Τζαρή, Νταί, Καρακώστα ή Μπεσίρη από την Πρέβεζα, του Ζέρβα από την Άρτα και αργότερα των Χαλκιάδων από τα Γιάννενα, του Κιτσάκη από την Ποδογόρα, του Δημήτρη Αλεξίου από την Κουτσούφλιανη, του Γιαννάκη από τις Παπαδάτες, του Θωμα-Νότη από τον Άσσο στο βιολί με τον Πανοσκουλικά από το Πολυστάφυλλο στο ντέφι και τον Λάζαρο Βλανταλίτη από την Πρέβεζα στο κλαρίνο, ο Λάζαρος και ο Σπύρο Γύφτος από την Πέτρα, ο Θόδωρος και ο Λεωνίδας κ.λ.π.

Τούτη τη μέρα (2 Μαΐου) πανηγύριζαν μαζί με τους Νταρανίτες και οι Βλάχοι και Σαρακατσάνοι της «Παλιουργιάς». Όλοι αντάμα και αγαπημένοι. Και όταν τελείωναν αργά το βράδυ τα γλέντια, ετοιμάζονταν οι τσε-



Οι Δ.Α. Σακκάς, Α.Κ. Παππάς, Ε.Σ. Θωμάς, Σ.Κ. Μάρκου, Τζόλος. Στο πανηγύρι στην Κόντρα. Σερβιτόρος ο Δ.Κ. Στράτης. Πίσω του τα κλαρίνα (2-5-1966)

λιγκάδες για την άνοδό τους στα θερινά βοσκοτόπια των βουνών.

Ο Θανάσης Στ. Παπαθανασίου σε άρθρο του (περιοδικό «Ηπειρος Άπειρος χώρα», τχ. 85), παραθέτει αφήγηση της μάνας του Πανάγιως για το πανηγύρι του χωριού:

«...Στη σάλα που ήταν το καλό δωμάτιο έβαζαν τους πανηγυριώτες, δίνονταν μεγάλα γλέντια στις 2 Μάη τ' Αϊθανασιού. Έρχονταν κόσμος απ' όλα τα γύρω χωριά και γλένταγαν στην «Κόντρα». Ολόκληρα σόια γίνονταν για δικοί ο κόσμος τότε! Αυτά πάν' τώρα, χάθηκαν. Γλεντάει ο κόσμος αλλιώς. Στα κέντρα ...στα ταξίδια...



Στο καφενείο του χωριού Πάνος Κ. Παππάς, Αρετή Π. Παππάς, Βάσιω Π. Παππά, Θεόδωρος Ι. Ντάουλας, Σταυρούλα Α. Παππά, Αναστάσιος Κ. Παππάς, Αλέξης Ι. Ντάουλας, Κων. Μάρκου (1965).

Στο σπίτι έκανε κουμάντο ο Σωκράτης, ο αδερφός μου. Κράταγε τρεις μέρες το πανηγύρι. Την παραμονή σφάζαμαν προβατίνα. Την κρέμαγαν στην ελιά δίπλα στη σκάλα και την έγδερναν. Είχε κρατήσει εκείνη η ελιά σφαχτά!... Τη μαγείρευαν στο κακάβι με ρύζι. Δεν υπήρχαν μακαρόνια. Ή με ρύζι ή σπιτάδο με κρεμμύδια το 'καναν. Έρχονταν Νασσιαρίτες στο σπίτι με φόρτωμα ξερά κρεμμύδια, τα άδειαζαν κι έπαιρναν ελιές αντί για λεφτά.

Στο σπίτι μαζεύονταν καμιά κοσαριά πανηγυριώτες άντρες και γυναίκοπαιδα. Οι περισσότεροι Λελοβίτες από το σόι της τρανής (της μάνας μου): Γιατσαίοι, Νασταίοι, Μητσαίοι... Λιγότεροι Παπαδιώτες από το σόι της Όλγας, της νύφης μας. Έτρωγαν και έπιναν το βράδυ της παραμονής, έμεναν και την άλλη μέρα κάμποσοι και την παράλλη. Σάμπως έφτανε η προβατίνα για την άλλη μέρα; Έσφαζαν και ζυγούρι.

Ανήμερα το πανηγύρι, το μεσημέρι, ο Σωκράτης έπαιρνε στο σπίτι για



*Τζολαίοι και Νικολιτσιώτες στην Κόντρα.*

φαί τους βιολιτζήδες. Κατέβαινε στην «Κόντρα», που έπαιζαν και τους κάλεγε στο σπίτι. Έρχονταν όλοι απάνου. Στρώναμαν στη σάλα στο πάτωμα τραπεζομάντηλα και γύρα-γύρα βάζαμαν μαξιλάρια μάλλινα για να κάθονται οι άνθρωποι. Αν δεν έφταναν για όλους, οι νεότεροι κάθονταν σταυροπόδι. Βάναμαν εδώ-εκεί μεζέδες για όλους σε αλουμινένια πιάτα, και μπροστά στον καθένα ξεχωριστό πιάτο με φαΐ και λίμπα με γιαούρτι. Δυο μέρες μπροστά από το πανηγύρι, η μάνα δεν έδινε το γάλα στον μπάτζιο κι ας φώναζε. Το κράταγε και το 'πηξε γιαούρτι για τους πανηγυριώτες. Έτρωγαν και έπιναν καλά και μετά έπαιζαν τα όργανα και τραγουδάγαν ως το απόγευμα...».

Γεγονός είναι ότι στο ονομαστό πανηγύρι της Ντάρας έρχονταν πολλοί από τα γύρω χωριά. Μένανε σε συγγενείς, φίλους ή απλά γνωστούς με διάφορες προφάσεις. Χαρακτηριστικό είναι ότι κάποιος από τον Ζερβό, που του είχε δώσει μια σκύλα ο Χρήστος Βάσιος, έρχονταν στο πανηγύρι και κοιμόταν στον τελευταίο, αποκαλώντας τον κουμπάρο (από την σκύλα).

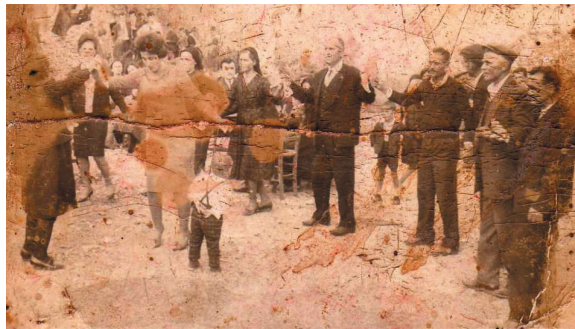

*Οι Στραταίοι χορεύουν στην Κόντρα (1965)*



*Πανηγύρι στην Κόντρα (1966)*



3 Μαΐου: Εορτή της Αγίας Μαύρας, πολιούχου της Λευκάδας. Όλα τα χωριά της Λάκκας την τιμούσαν με αργία. Δεν έκαναν βαριές εργασίες γιατί η Αγία έφερνε καταστροφή.

21 Μαΐου: Οι Νταρανίτες γιορτάζουν τον Άγ. Κω/νο και την Αγ. Ελένη. Μετά το 1984 που εγκαινιάστηκε ο ναός, τη μέρα αυτή την κρατάνε αργία. Τα πρώτα χρόνια έφερναν όργανα και έστηναν πανηγύρι, πότε στην αυλή του ναού και πότε σ' αυτή του γειτονικού Δημοτικού σχολείου.

24 Ιουνίου: Του Αϊ-Γιάννη του Θεριστή. Τελείωναν οι ανοιξιάτικες εργασίες και άφηναν ελεύθερα τα ζευγάρια (αρροτριώντα βόδια και άλογα). Τα ξανάζεφταν στις αρχές του Σεπτεμβρη (τρυγητή). Τούτη τη μέρα σταματούσε ο κούκος το λάλημα, πρωτοέκοβαν τα μελίσσια (έπαιρναν το πρώτο μέλι και κερί), σταματούσε ο οίστρος (στρέκλα) να τσιμπά τα βόδια και τ' άλλα μεγάλα ζώα. Ακόμη έπιαναν χρυσόμυγες, τις έβαζαν σε μπουκαλάκι και τις πήγαιναν στην εκκλησιά να διαβαστούν. Μετά τις στούμπιζαν και τη σκόνη τη φύλαγαν για τη λύσσα. Όταν δάγκωνε κάποιον ένα σκυλί έτρωγε από τη σκόνη για τρία συνεχί Σάββατα, με πρώτο στη «χάση του φεγγαριού».

Σάββατο της Πεντηκοστής: Έφτιαχναν κόλλυβα και την Κυριακή πήγαιναν κλαδάκια καρυδιάς να διαβαστούν στην εκκλησιά. Ήταν της γονοκλησιάς. Κατόπιν, τα καρυδόφυλλα, τα έβαζαν στο μπαούλο για το σκόρο.

15 Αύγουστος: Κρατούσαν νηστεία όλες τις μέρες και μόνο στις 6 του μηνός, της Σωτήρος, έτρωγαν ψάρια. Στις 15 Αυγούστου γιόρταζαν όπως το Πάσχα.

29 Αυγούστου: Του Τιμίου Προδρόμου. Οι χωριανοί κρατούσαν νηστεία. Επίσης δεν έτρωγαν μαύρα σταφύλια και μαύρα σύκα γιατί είχαν το χρώμα από το αίμα του αποκεφαλισμού του Αγίου.

8 Σεπτέμβρη: Τ' Αϊ-Λαμπόβου, πήγαιναν στο πολυήμερο πανηγύρι του Θεσπρωτικού και στη ζωοπανήγυρη του.

14 Σεπτεμβρίου: Του Τιμίου Σταυρού νήστευαν και πήγαιναν ένα δείγμα από τα γεωργικά τους προϊόντα στην εκκλησιά, ιδιαίτερα στον Αγ. Αντώνιο. Και αυτό για να πάρουν ευλογία τα σοδέματά τους και να έχουν μεγαλύτερη απόδοση το επόμενο έτος. Την ίδια μέρα πήγαιναν κλωναράκια βασιλικού στην εκκλησιά και τα ξανάπαιρναν μετά τη Θεία Λειτουργία. Επίσης και στις 14 του ίδιου μήνα, του Αϊ-Γιάννη του Σταφυλά, κρατούσαν νηστεία.

11 Νοεμβρίου: Του Αγ. Μηνά, προστάτη των κτηνοτρόφων. Ο τσιοπάνος έραβε με γκιουλουμπάνα τις ζιάκες και η γυναίκα του έδενε το ψαλίδι να

μπν ανοίγει. Τούτο γίνονταν για να κλείσουν το στόμα του λύκου και να μη τους τρώει τα ζωντανά. Ακόμη κάρφωναν ένα πέταλο στο μαντρί για να είναι δυνατό το άλογο ή το γαϊδούρι τους και να νικάει τους λύκους.

21 και 30 Νοεμβρίου, 12 Δεκεμβρίου: Εισόδια της Θεοτόκου, Αγ. Ανδρέα και Αγ. Σπυρίδωνος αντίστοιχα. Οι Νταρανίτες έβραζαν τα «Μπόλια» ή «Πολυσπόρια». Ανακατεμένους ξηρούς σπόρους καλαμποκιού, σταριού, φασολιών, κουκιών κ.λ.π. Τους έτρωγαν βρασμένους ανήμερα των παραπάνω εορτών.

Ήταν η γιορτή της Παναγίας της Πολυσπορίτισσας που είπε:

*«Μισόφαγα, μισόσπειρα, μισό έχω στο κοφίνι».*

Τούτο το έθιμο ενσωματώθηκε στη Χριστιανική θρησκεία από ανάλογο των αρχαίων χρόνων. Έχει προέλευση από το τελετουργικό της αρχαίας λατρείας της Δήμητρας, θεάς της γεωργίας, η οποία παρακαλούνταν από τους γεωργούς να μεσολαβήσει στους υποχθόνιους θεούς να προστατευθούν οι σπόροι, που ήδη βρίσκονταν στη γή με τη σπορά, που προηγήθηκε, προκειμένου να αναπτυχθούν ανεμπόδιστα, ενώ με ανάλογο σκοπό τώρα οι δείξεις απευθύνονται στην Παναγία.

4, 5 και 6 Δεκεμβρίου: Έλεγαν σκωπτικά το: *«Βαρβαρίτσι, Νικολίτσι και στη μέση Αϊ-Σαβέτσι».*

24 Δεκεμβρίου: Οι μεγάλοι της οικογένειας έκαναν τις τελευταίες προετοιμασίες για τα Χριστούγεννα. Ψώνιζαν στα Λέλοβα, έσφαζαν το γουρούνι, καθάριζαν τα σπίτια. Οι μαθητές του Δημοτικού σχολείου, σε μια ομάδα, γυρνούσαν όλα τα σπίτια του χωριού λέγοντας τα κάλαντα:

*«Καλήν ημέραν άρχοντες κι αν είναι ορισμός σας,  
Χριστού τη Θεία γέννηση να πώ στ' αρχοντικό σας.  
Χριστός γεννάται σήμερα εν Βηθλεέμ τη πόλη,  
οι ουρανοί αγάλλονται χαίρει η φύσις όλη.  
Εν τω σπηλαίω τίκτεται, εν φάτνη των αλόγων  
ο Βασιλεύς των ουρανών και ποιητής των όλων.  
Σ' αυτό το σπίτι το ψηλό πέτρα να μη ραγίσει  
κι ο νοικοκύρης του σπιτιού χίλια χρόνια να ζήσει.  
Να ζήσει χρόνους εκατό ν' ασπρίσει να γεράσει,  
να γίνει σαν το πρόβατο, σαν τ' άγριο περιστέρι».*

Τα χρήματα, που συγκέντρωσαν στον κουμπιρά που κρατούσαν (ένα χαρτοκούτι σφραγισμένο με κόλλα), τα έδιναν στον δάσκαλο για τις ανάγκες του σχολείου. Τούτο καθιερώθηκε επί δασκάλου Ι. Κονταξή.

Τις βραδινές ώρες τα μέλη της οικογένειας συγκεντρώνονταν γύρω από το τζάκι και τροφοδοτούσαν τη φωτιά με χλωρά κλαδιά διαφόρων δέντρων. Κλαδιά από ελιά, πουρνάρι, ασφάκα, φυλλίκι κ.λ.π. Έκαναν το «πάντρεμα της φωτιάς».



*Οι Κ.Β.Στράτης και Μπάμπης Ν. Καλδάνης  
λένε τα κάλαντα στον Σπ. Κ. Στράτη (1985)*

Τις πρωινές ώρες όλοι οι χωριανοί παρακολουθούσαν τη Θεία Λειτουργία στον Άγ. Αθανάσιο. Εύχονταν μεταξύ τους τούτη την Άγια Μέρα και γύριζαν στα σπίτια τους ή στα σπίτια των παππούδων. Το μεσημεριανό τραπέζι ήταν πλούσιο, όσο μπορούσε να ήταν εκείνες τις δύσκολες παλιές εποχές. Δεν έλειπε ποτέ το χοιρινό κρέας, τα μελο-

μακάρονα, τα κουλουράκια και οι κουραμπιέδες, όλα φτιαγμένα από τα χέρια της μάνας.

Με τη Γέννηση του Χριστού άρχιζαν τα Δωδεκαήμερα με τους καλικατζάρους. Οι καλικατζάρου ήταν αποκύημα της φαντασίας των αρχαίων χρόνων και στη συνέχεια των Βυζαντινών, που με τα δύσμορφα πρόσωπά τους γυρίζουν δώδεκα νύχτες. Οι χωρικοί ήξεραν ότι ήταν υποχθόνια πλασματάκια, πολύ άσχημα και βρόμικα, που ζούσαν κάτω από τη γή. Όλο το χρόνο περιόριζαν το δέντρο που κρατούσε τη γή. Όταν έφταναν σε σημείο που θα μπορούσε να γκρεμιστεί η γή, άφηναν το περιόνισμα και ανέβαιναν στην επιφάνεια, αφού τα τραβούσαν οι μυρωδιές από τα μελομακάρονα, τους κουραμπιέδες και τα φαγητά που ετοιμάζαν οι νοικοκυρές. Οι καλικατζάρου, που στο χωριό τους έλεγαν ξωτικά και παγανά, με το μαυριδερό σώμα, άλλοι κουτσοί, άλλοι στραβοί, φορούσαν κουρελιασμένα ρούχα και χρωματιστά σκουφιά, με ξυλοπάπουτσα και σιδερένιες σόλες, έκαναν δε ένα σωρό αταξίες. Έμπαιναν στα σπίτια από τις καμινάδες, ανακάτευαν γλυκά και ρούχα, βρώμιζαν με ακαθαρσίες τα σπίτια, τυραννούσαν τους μυλωνάδες.

Οι άνθρωποι για να αμυνθούν έκαναν σταυρό στην πόρτα τους, άφηναν το τζάκι αναμμένο όλη τη νύχτα και έριχναν αλάτι στη φωτιά, ώστε με το σκάσιμό του να προκαλείται θόρυβος. Μάζευαν τη στάχτη στο πίσω μέρος της γωνιάς μέχρι των Θεοφανίων, που την έριχναν στη φουσκιά (κοπριά). Τούτες τις δώδεκα νύχτες, οι γονείς δεν άφηναν τα παιδιά να βγαίνουν για παιχνίδια, τα εφοδίαζαν δε με μαύρο θυμιάμα. Ακόμη δεν έτρωγαν όσπρια και το νερό από το βραδινό λούσιμο το άδειαζαν την άλλη μέρα, με το φως του ήλιου. Οι καλικατζάρου, που φοβούνταν το φως της μέρας, έτρεμαν την παραμονή των φώτων, που ο παπάς του χωριού ετοιμάζε την αγιαστούρα του.

Πρωτοχρονιά: τις απογευματινές ώρες της παραμονής, τα παιδιά του σχολείου έβγαιναν και πάλι σε μια ομάδα για τα κάλαντα της πρωτοχρονιάς, χωρίς τρίγωνα:

*«Αρχιμπνιά κι αρχιχρονιά κι αρχή καλός μας χρόνος.*

*Άγιος Βασίλης έρχεται από την Καισαρεία,  
βαστάει εικόνα και χαρτί, χαρτί και καλαμάρι.*

*Το καλαμάρι έγγραφε και το χαρτί μιλούσε:*

*-Βασίλη ξέρεις γράμματα, πεσ' μας τη άλφα-βήτα  
κι έλα κόψε μας την πίττα».*

Τις βραδινές ώρες, που συγκεντρώνονταν τα μέλη της οικογένειας γύρω από τη φωτιά, έριχναν σ' αυτήν χλωρά κλαριά πουρναριών, που καίγονταν με χαρακτηριστικό έντονο θόρυβο (πρατσιάνιζαν). Συγχρόνως όλοι μαζί έλεγαν: «Αρνάδες- κατσικάδες, αρνάδες-κατσικάδες...».

Με τούτη την τελετή προσδοκούσαν να γεννηθούν θηλυκά ζώα μέσα στη νέα χρονιά. Οι άντρες πήγαιναν στο καφενείο του χωριού όπου ξημερώνονταν παίζοντας «στούκι» και «τριανταένα».

Το πρωί της επόμενης μέρας φρόντιζαν να πρωτοαντικρίσουν καλούς και αγαθούς γείτονες ή μικρά αγνά κορίτσια και όχι γρουσουζικούς, για να πάει καλά η χρονιά. Πολλές φορές καλούσαν γειτονόπουλα να κάνουν ποδαρικό στο σπίτι τους, φιλεύοντάς τα γλυκά.

Την ίδια μέρα πρόσεχαν όλοι να μην χαλάνε χρήματα, να μη δανείζουν τίποτε, να μη λένε ψέματα και γενικά να κάνουν καλές πράξεις. Πίστευαν ότι όπως ζούσαν τη μέρα της πρωτοχρονιάς έτσι θα ζούσαν όλη τη χρονιά. Στο μεσημεριανό τραπέζι έκοβαν την βασιλόπιτα, που τις περισσότερες φορές ήταν μπουκουβάλα. Έβγαζαν δε μερίδια στα μέλη της οικογένειας, στον Χριστό, στους Αγίους του χωριού και στους ξενιτεμένους. Εκείνοι που είχαν οικονομική άνεση έβαζαν λίρα στην πίττα για φλουρί, ενώ οι φτωχοί έβαζαν ένα πουρναρόφυλλο.

Θεοφάνια-Φώτα: Στις 6 Γενάρη εκκλησιάζονταν στον Άι-Θανάση. Έπαιρναν μαζί τους ένα μπουκάλι και το γέμιζαν με αγιασμένο νερό. Ασπάζονταν το σταυρό και το χέρι του παπά, που τους ράντιζε στο κεφάλι με κλωνάρι δεντρολίβανο. Το αγίασμα το φύλαγαν στο σπίτι τους όλο το χρόνο και το χρησιμοποιούσαν σαν ξόρκι, για ράντισμα των ζώων και για απολύμανση διαφόρων πραγμάτων, που μαγαρίζονταν (λοβιάζονταν) από ποντίκια. Φ167-Φ171

Ο παπάς γυρνούσε όλα τα σπίτια με το σταυρό στο ένα χέρι και το δεντρολίβανο στο άλλο. Έψελνε το «Εν Ιορδάνη...» και ράντιζε σπίτια, ζώα και ανθρώπους. Το αγιονέρι το έπαιρνε από τεντζερούλα ή κατσαρόλι, που κουβαλούσε ένα παιδί-βοηθός του. Οι νοικοκυρές έριχναν στην τεντζερούλα κέρματα (δεκάρες, πενταράκια, δραχμές) για φιλοδώρημα του παπά.

Συγχρόνως τα παιδιά του χωριού σε ομάδες έλεγαν τα τελευταία κάλαντα του Δωδεκαημέρου:

### Κάλαντα Φώτων

«Σήμερα τα Φώτα και ο φωτισμός  
και χαρά μεγάλη και ο αγιασμός.  
Κάτω στον Ιορδάνη τον ποταμό,  
κάθεται η κυρά μας η Παναγιά,  
όργανο βαστάει κερύ κρατεί  
και τον Αϊ-Γιάννη παρακαλεί:  
-Αϊ-Γιάννη αφέντη και βαφτιστή  
δύνασαι βαφτίσεις Θεού παιδί;  
-Δύναμαι και θέλω και προσκυνώ  
και τον Κύριό μου παρακαλώ,  
ν' ανέβω επάνω στον ουρανό,  
να μαζεύω ρόδα και λιβανο».



Ο παπα-Νίτσος ευλογεί τον Ι.Δ. Στράτη. Παρακολουθούν οι Μπέκιος, Κώστας, Νίδας (Θεοφάνεια 2006)

«Σήμερα τα Φώτα, καρκαλιέται η κότα  
πίσω απ' την πόρτα.

Την φωνάζει ο πέτος, δεν απολογιέται.

Ρίχνει ένα λιθάρι την παίρνει στο ποδάρι.

-Λέλε ποδαράκι μου και καλαποδάκι μου,  
να σελώσω τ' άλογο, να πάω στη Μητρόπολη,  
ωρ' Αγγέλω Αρχαγγέλω πως κοιμάσαι μοναχή;

Έχω Πέτρους, έχω Παύλους, έχω δώδεκα Αποστόλους,  
το ζωνάρι του Χριστού τόχω εγώ προσκεφαλάκι».



Ψάλτες και ο παπάς  
στα Θεοφάνεια (2008)

Τούτη τη μέρα των Θεοφανίων τελειώνει το Δωδεκαήμερο και οι καλικάτζαροι άδειαζαν το χωριό φωνάζοντας:

«Φευγάτε για να φύγουμε,  
γιατί έρχεται ο τρελόπαπας  
με την αγιαστούρα του και  
με τη βρεχτούρα του...»

7 Γενάρη: Του Άϊ-Γιαννιού και τα παιδιά δεν πήγαιναν στο Δημοτικό, γιατί γιόρταζε ο δάσκαλός τους, ο Ι.Γ. Κονταξής.

## Τάματα

Το τάξιμο ήταν στην ημερήσια διάταξη των Νταρανιτών. Όχι μόνο στις εκκλησίες αλλά και στην καθημερινή ζωή. Έταζαν χρήματα στο παιδί να κατέβει από τα προικιά, έταζε ο νουνός στους νεονύμφους «πέντε γιούς και μια μηλιά» κ.λ.π. Αλλά ας δούμε μερικά τάματα, που συνήθιζαν να κάνουν, με θρησκευτικό περιεχόμενο:

- έταζαν να βαφτίσουν το παιδί τους σε ορισμένη εκκλησία ή μοναστήρι όταν ήταν φιλάσθενο.

- να «ανοίξουν» την εκκλησιά.

- να «ζώσουν» την εκκλησιά με κηρόσχοινο. Τότε πήγαινε ο πιστός στην εκκλησιά με πρόσφορο, ανάμα, λιβάνι και κεριά σπιτικό. Έκανε Λειτουργία και έζωνε το ναό γύρω-γύρω 1-3 φορές. Το κηρόσχοινο κατόπιν το έκαναν κηριά.

- αν γερέψει (θεραπευτεί) κάποιος, να εκτελούν κάθε χρόνο ένα τάμα (π.χ. να κοιμούνται ένα βράδυ στην εκκλησιά). Πολλές φορές άφηναν παραγγελία να συνεχίσουν οι απόγονοι το τάμα και μετά το θάνατο τους, την ίδια ημερομηνία. Και εκείνοι το εκτελούσαν γιατί «έτσι το βρήκαν απ' τον πατέρα τους».

- τάμα να γυρίσει ο ξενιτεμένος καλά.

- να έχει καλό τυχερό το κορίτσι τους.

- να κοπεί το κακό από το κοπάδι.

- για να γλιτώσουν από κάποιον κίνδυνο, βίαιο ή απρόοπτο. Π.χ. όταν πολλοί Νταρανίτες ταξίδεψαν για δουλειά, στις 7-1-1954, με βαρκούλα στην Κεφαλλονιά, τους έπιασε φοβερή τρικυμία. Όλοι έταζαν στον Άι-Θανάση να γλιτώσουν (ο Μητσογληγόρης έταξε 18 γίδια).

- έταζαν «ότι τους δίκασε ο Θεός». Δηλαδή ο νοικοκύρης πρόσφερε στην εκκλησία ανάλογα με τα εισοδήματά του (στάρι, βρώμη, λάδι κ.λ.π.).

«Το τάμα είναι τάμα» και έπρεπε να πραγματοποιηθεί, αλλιώς ερχόταν ο Άγιος στον ύπνο και το ζητούσε.

Οι χωριανοί έταζαν συνήθως σε εκκλησία, ξωκλήσι ή μοναστήρι, που ονειρεύονταν. Αρνιά, κατσίκια, κάποιο εκκλησιαστικό αντικείμενο, λάδι, βελόντζες, στρωσίδια κ.λ.π. Αν το τάμα ήταν ζώο, το πήγαιναν στην εκκλησία και το παραλάμβανε ο παπάς ή ο επίτροπος. Στού Ντάρα, που δεν είχε δικό της κοπάδι η εκκλησία, οι επίτροποι το έδιναν σε κάποιο τσοπάνο να το φυλάει με το κοπάδι του ή τον πλήρωναν ή τον άφηναν να εκμεταλεύεται το μαλλί και το γάλα του. Αν το έδιναν για πολύ καιρό τότε το έλεγαν «μαξουλιάρικο». Σ' αυτή την περίπτωση ο τσοπάνος κρατούσε για δικά του τα μικρά, που τυχόν γεννούσε το ζώο.

Όταν τα τάματα δεν ήταν ζώα (στάρι, καλαμπόκι κ.λ.π.), τότε η εκκλησία τα πουλούσε.

## «Άνοιγμα εκκλησίας»

Οι πιστοί «άνοιγαν» την εκκλησία, δηλαδή τελούσαν Θεία Λειτουργία με δική τους δαπάνη. Έφερναν το πρόσφορο, ανάμα, κεριά, θυμίαμα, λάδι, λαμπάδες, πλήρωναν τον παπά και τον ψάλτη. Συνήθως γίνονταν πρωί καθημερινής. Ο παπάς έβγαζε άρτο και αντίδωρο για την οικογένεια, η οποία κρατούσε λίγο για αρρώστους και φυλαχτό. Μαζί τους έφερναν στο σπίτι λάδι από το καντήλι του Αγίου. Το χρησιμοποιούσαν σαν γιατροσόφι στον πόνο του αυτιού ή της λούγγας. Έφερναν χώμα από τον τάφο του Αγίου και το έβαζαν στα φυλαχτά των παιδιών που «πήρναν λάβα» (φόβο, φοβία). Έφερναν και θυμίαμα για πολλές χρήσεις, κεριά για κεραλοφές και αγιονέρι (αγιασμό), που τα διατηρούσαν στο εικονοστάσι τους. Αγιονέρι έπαιρναν και την εορτή των Φώτων αλλά και από άλλες εκκλησίες, των Αγίων Αναργύρων Παπαδατών κ.λ.π.

## Πρόσφορα

Στο χωριό τα έλεγαν λειτουργιές. Γίνονταν από σταρένιο (καθάριο) αλεύρι, πολύ καθαρό, ειδικά ληχισμένο και αλεσμένο. Η νοικοκυρά, που θα ζύμωνε την λειτουργιά έπρεπε να είναι «καθαρή» (να απείχε από τα συζυγικά καθήκοντα τουλάχιστον επί τριήμερο), να μην έχει μαλώσει, να μην είναι μαγαρισμένη. Λούζονταν, έκοβε τα νύχια της και άλλαζε ρούχα. Το νερό για το ζύμωμα έπρεπε να είναι φρέσκο και το προζύμι (μαγιά) σταρένιο. Η νοικοκυρά έκανε το σταυρό της και άρχιζε το ζύμωμα. Όταν τελείωνε, έβαζε την ξύλινη σφραγίδα, την σκέπαζε με πανιά και την άφηνε να «γίνει» (να φουσκώσει). Κατόπιν την έβηνε στο φούρνο. Με την πρώτη καμπάνα την έστελναν στην εκκλησία με συνοδεία 1-3 κεριά και ανάμα.

Τα εφτάζυμα ήταν λειτουργιές, που αναπιάνονταν εφτά φορές, όπως οι κουλούρες του γάμου.

Στις ονομαστικές εορτές έφτιαχναν το Ύψωμα. Έθιμο απομίμησης, της από των Αποστολι-



*Η Γιαννούλα Αλεξίου σφραγίζει τα πρόσφορα (2007).*

κών χρόνων υψώσεως του Άρτου της Παναγίας. Ο ιερέυς απαγγέλλει το «Μέγα το όνομα της Παναγίας Τριάδος». Το Ύψωμα ήταν μια μεγάλη λειτουργιά, που έβαζε ο ιερέας πάνω στο στάρι με αναμμένα κεριά γύρω-γύρω. Ο παπάς έβγαζε τον πρώτο άρτο στον εορταζόμενο. «Σήκωμα» του Υψώματος γίνονταν και όταν ξενιτεύονταν κάποιος, σε περίπτωση αποφυγής απρόοπτου μεγάλου κινδύνου, αναρρώσεως από σοβαρή ασθένεια κ.λ.π. Ήταν ένα είδος αρτοκλασίας.

Ανάμα ήταν το κόκκινο γνήσιο κρασί, που φτιάχνονταν μόνο για προσφορά στην εκκλησία. Διάλεγαν τα καλύτερα σταφύλια, τα πατούσαν χωριστά και το κρασί το έβαζαν σε ξεχωριστό βαρέλι.

## Νηστεία

Κρατούσαν κάθε Τετάρτη και Παρασκευή, τον 15 Αύγουστο και 50 μέρες πριν από τα Χριστούγεννα και το Πάσχα. Ακόμη όταν γίνονταν σταύρωμα του χωριού, λιτανείες και θανάτου συγγενικού προσώπου.

Νηστίσιμα φαγητά ήταν η σύβραση (καμένο αλεύρι στο τηγάνι, λάδι και νερό), μπουκουβάλα, ζουμί (ψωμί τριμμένο, νερό, λίγο λάδι, όλα βρασμένα στην κατσαρόλα), πυρομάδες, μερμελώνια, μπαζίνα (καλαμποκίσιο αλεύρι ζεματισμένο με νερό και λάδι), κουρκούτι, ξυδότριψα (νερό, λίγο ξύδι, λάδι, ψωμί τριμμένο). Όλα τα νηστίσιμα τα έλεγαν προσφάγια.

## Θεία κοινωνία

Την έλεγαν μεταλαβιά, κοινωνιά, πασχαλίτσα. Έπρεπε να νηστέψουν 8 μέρες και τις τελευταίες δύο και το λάδι. Δυό-τρεις μέρες γρηγορότερα, απείχαν από συζυγικές σχέσεις και τα «έφκιαναν» με αυτούς που είχαν μαλώσει. Το πρωί λούζονταν και άλλαζαν ρούχα, δεν έβαζαν τίποτε στο στόμα και δεν βλασφημούσαν ακόμη και τα ζώα τους. Μετά τη μεταλαβιά έτρωγαν αντίδωρο. Όλη την υπόλοιπη μέρα δεν έπρεπε να φιληθούν, να φτύσουν, να ματώσουν. Αν έκαναν εμετό τότε έκαιγαν το μέρος με φωτιά.

Δεν μπορούσαν να μεταλάβουν οι φονιάδες, οι γυναίκες με μπαστί (νόθο), οι ξεστεφάνωτοι που συζούσαν, οι χήρες μέχρι ένα χρόνο, η γυναίκα που απέβαλε ή έριξε το παιδί ή είχε τα έμμηνα, αυτοί που έτρωγαν σκαντζόχοιρο (μέχρι επτά χρόνια), οι σκελισμένοι, το νιόπαντρο ζευγάρι. Η μεταλαβιά δεν έπρεπε να πέσει κάτω (σ' αυτή την περίπτωση ο παπάς έγλυφε το μέρος) ή να μαγαριστεί (από ποντίκι κ.λ.π.).

Ο παπάς, που έπρεπε να μεταλάβει κάποιον άρρωστο στο σπίτι του,



φορούσε το πετραχίλι, ήταν άσκεπος και κρατούσε το δισκοπότηρο μπροστά στο στήθος του. Τον συνόδευε ένα παιδί. Δεν μιλούσε σε όλη τη διαδρομή σε κανέναν ούτε ο συνοδός του, πήγαινε δε πάντα πεζός, όσο μακριά και αν ήταν.

## Αργία

Κρατούσε από εσπερινό σε εσπερινό. Στις ελαφριές γιορτές έκαναν λίγες μικροδουλειές. Δεν διέκοπταν όμως μερικές εργασίες αν παρεμβάλλονταν αργία, π.χ. κούρεμα προβάτων, πότισμα χωραφιών. Ακόμη τις αργίες δούλευαν σε κοινωφελή έργα με «προσωπική εργασία» αλλά και όταν όργωναν το χωράφι κάποιου φτωχού.

Οι έγκυες δεν έγενθναν τις αργίες γιατί θα «κλώθονταν το παιδί».

Οι Νταρανίτες είχαν και μια αργία ξεχωριστή από τους άλλους, του «Σαρτζή». Πριν πολλά χρόνια, στις 9 Μαρτίου περί το 1935, εορτή των 40 Μαρτύρων, όταν χτίζονταν το σπίτι του Βασιλείου Κ. Δρόσου (Βασιλφίλππα), ένας από τους μαστόρους, με το όνομα Σωτήρης, έκοβε πλατάνια στα «Παπαδήμια» για τη σκεπή. Εκεί πιάστηκε μεταξύ δύο κορμών και σκοτώθηκε. Οι Νταρανίτες πήραν τον Σαρτζή (έκοβε με τη σάρα, μεγάλο πριόνι) και τον έθαψαν με όλα τα ανάλογα ταφικά έθιμα στο νεκροταφείο τους. Μάλιστα επί χρόνια τον μνημόνευαν στην εκκλησία. Οι συγγενείς του Σωτήρη ήρθαν μετά δεκαετίες, έκαναν εκταφή και μετέφεραν τα οστά του στο χωριό τους. Από την ημέρα του γεγονότος οι Νταρανίτες τιμούσαν εκείνον τον εργάτη με αργία.

## Θρησκευτικές ποιές

Παλιότερα στο χωριό, όπως και στα άλλα, υπήρχαν εκκλησιαστικές, θρησκευτικές και μικτές ποιές. Για κλέφτες, Χριστιανούς που αλλαξοπίστησαν, για παράνομες πράξεις κ.λ.π. Μετά τις ποιές ο φταίχτης έβγαινε τιμωρημένος. Θα αναφερθούν μερικές απ' αυτές.

Αφόρεσμα: Ήταν ατομικό (ένας εναντίον αγνώστου), οικογενειακό, χωριό εναντίον αγνώστου, χωριό εναντίον χωριού κ.λ.π. Έλεγαν στο παπά ότι ήθελαν να κάνουν αφορεσμό. Τότε άρχιζαν να το διαδίδουν για να το μάθουν όλοι, μήπως και εμφανιστεί ο άγνωστος που είχε παρανομήσει. Κατόπιν όριζαν την ημέρα, συνήθως Τρίτη, Σάββατο ή Κυριακή. Αν δεν έδειχνε η πρώτη μέρα αποτέλεσμα τότε επαναλαμβάνονταν για άλλες δύο ίδιες (Τρίτες, Σάββατα, Κυριακές). Έπαιρναν τρία μαύρα κεριά (τα γάνωνα) και μια πυροστιά και τα πήγαιναν στην εκκλησία. Τοπο-

θετούσαν ανάποδα την πυροστιά στο σημείο που άλλες φορές έφελναν τους νεκρούς. Κολλούσαν στα τρία πόδια τα κεριά και τα άναβαν, διάβαζε ο παπάς και στο τέλος φώναζε το εκκλησίασμα «αναθεματισμένος νάναι» ή «αφορεσμένος νάναι». Μαζί μοίραζαν και ένα πιάτο σάρι. Κατόπιν περίμεναν να ακούσουν σε πιο σπίτι θα γίνονταν το κακό.

Ψάλσιμο: Γίνονταν τα ίδια με τον αφορεσμό αλλά χωρίς πυροστιά. Το ψάλσιμο απ' όλο το χωριό γίνονταν συνήθως για κάποιο γνωστό (προδότη) και για γνωστή πράξη (προδοσία).

Τους αφορεσμένους τους έθαβαν αδιάβαστους και όταν τους ξέθαβαν τους έβρισκαν άλιωτους και αναποδογυρισμένους. Έτσι στους άλιωτους φόρτωναν το ανάθεμα, που δεν είχε φανερωθεί η πράξη του εν ζωή. Δεν υπήρχε λύσιμο του αφορεσμού και αν κάποιος έκανε άδικο αφορεσμό, τότε γυρνούσε πάνω του.

Αφοροχάρτι: Το ζητούσε κάποιος εναντίον άλλου. Τότε έβγαине ο παπάς την Κυριακή στο τέλος της Θείας Λειτουργίας και διάβαζε από ένα χαρτί: «Όποιος έκανε αυτή την πράξη να είναι αφορεσμένος». «Αφορεσμένος», απαντούσε το εκκλησίασμα. Ένα αντίγραφο έδινε και σ' αυτόν, που ζητούσε το αφοροχάρτι.

Εφταπάπαδο: Γίνονταν σε πολύ σοβαρές περιπτώσεις. Τότε έφελναν εφτά παπάδες.

Λιθοσωριές: Όταν γίνονταν «ψάλσιμο» και πέθαινε ο παράνομος, τότε έβγαιναν όλοι και έριχναν από μια πέτρα σε ένα προκαθορισμένο σταυροδρόμι, λέγοντας: «Θιός σχωρέστον». Συνεχίζονταν για μέρες και μεγάλωνε ο σωρός, που δεν είχε το δικαίωμα να τον χαλάσει κανείς. Έτσι έμενε και το όνομα «*Η λιθοσωριά του τάδε*». Όμως στου Ντάρα την ίδια συνήθεια είχαν και όταν σκοτώνονταν κάποιος σε συμπλοκή εναντίον των Τούρκων. Τότε σε ανάμνησή του οι χωριανού όταν περνούσαν από το σημείο, άφηναν και μία πέτρα. Και σήμερα παρατηρούνται στο βουνό τέτοιες λιθοσωριές, που τα ονόματά τους έχει ξεχαστεί.

Πόμπεμα: Ήταν μικτή ποιμή. Γίνονταν σε γυναίκες, που γεννούσαν μπαστί (νόθο, το έπιαναν με άντρα που δεν ήταν σύζυγός τους). Οι γυναίκες τότε, είτε χήρες, είτε παντρεμένες, είτε ανύπαντρες, έθαβαν από φόβο το μπαστί ζωντανό. Σημαδιακό ήταν το γεγονός ότι μετά την ταφή το νεκρό παιδί αποκαλύπτονταν. Τότε ο παπάς με τον Τούρκο αντιπρόσωπο, έψαχναν τη μάνα του. Όταν την έβρισκαν γίνονταν το πόμπεμα. Την περιέφεραν στο χωριό καβάλα ανάποδα σε γαϊδούρι και τη γάνωσαν.

## Λιτανείες

Οι χωρικοί αποφάσιζαν να κάνουν λιτανεία, για να γλιτώσουν από κάποιο κακό, για να βρέξει κ.λ.π. Ο παπάς μπροστά, οι πιστοί κατόπιν, με την εικόνα της Παναγίας, γυρνούσαν στους δρόμους του χωριού ψάλλοντας. Μια τέτοια λιτανεία διηγήθηκε ο Δημήτριος Αν. Σακκάς. Την ήξερε από παράδοση, χωρίς να μπορεί να την τοποθετήσει με σιγουριά χρονικά.

*«Η ακρίδα είχε φτάσει από τα νότια μέχρι την Ποδογόρα. Σύννεφα ολόκληρα δεν άφηναν σπαρτό όρθιο. Ήρθαν εφτά παπάδες και ένας Δεσπότης. Διάβασαν και έκαναν λιτανεία. Σε δύο μέρες έπεσε ψόφια όλη η ακρίδα. Βρωμούσε ο κάμπος όλος, αλλά γλίτωσαν τα σπαρτά».*

Ακόμη ένα «Σταύρωμα» (τέσσερις μεγάλοι ξύλινοι σταυροί στα τέσσερα άκρα του χωριού) είχε γίνει στα Λέλοβα, την περίοδο του «Δάγκειου» πυρετού, στα τέλη της δεκαετίας του 1920. Η επιδημία δεν πρόσβαλλε τα χωριά (Οδ. Μπέτσου: «Η Παναγία του Θεσπρωτικού», Πρέβεζα 1997, σελ. 9).

## Βλασφημία

Δυστυχώς οι Νταρανίτες «βλαστήμαγαν» και συνεχίζουν να «βλαστημάνε» πολύ τα Θεία, ιδιαίτερα οι μεγάλοι σε ηλικία. Όχι τόσο όταν μάλωναν μεταξύ τους (τότε δέρονταν), αλλά όταν νευρίαζαν με τη δουλειά τους, τα ζώα τους κ.λ.π. Βλαστημούσαν το Χριστό, την Παναγία, το Θεό, το Σταυρό, τα καντήλια, τις εκκλησίες, τους Αγίους και ότι τους κατέβαινε. Ο καθένας είχε τις δικές του χαρακτηριστικές βρισιές. Φυσικά ύστερα από λίγο μετάνιωσαν αλλά *«χαιρέτα μου τον πλάτανο».*

Κάποια φορά ο Νασιογληγόρης (Αθ. Γρ. Στράτης) ήθελε να οργώσει τα «Βακούφκα». Μαζί με το άλογο του είχε και το «σέμπρι», του Μίχου Ν. Μίχου. Στο χαντάκι («μάνα») από το δρόμο προς το χωράφι υπήρχε μια λεσιά (πλεγμένα κλαδιά) για γέφυρα, τρύπια σε δύο σημεία. Περνάει πρώτο το «σέμπρι» και ακολούθησε το δικό του άλογο, αλλά το πόδι του έπεσε μέσα στην μία τρύπα. Προσπάθησε να το βγάλει, έπεσε και το άλλο με κίνδυνο να τσακιστεί. Ο ιδιοκτήτης άρχισε τις προσευχές προς τον κοντινό Άγιο: *«Βόηθα Αϊ-Αντώνη μου το άλογο».* Το ίδιο έκανε και ο παπα-Σπύρος, που είχε λειτουργήσει στον Άγιο και βρέθηκε εκεί, γυρνώντας με τα πόδια στο χωριό του, την Ποδογόρα. Το άλογο βγήκε σώο και τότε ο ιδιοκτήτης άρχισε να το βρίζει χρησιμοποιώντας όλα τα Θεία και να το δέρνει. Το άλογο *«πέρασε του λιναριού τα πάθη».* Επενέβη ο παπα-Σπύρος λέγοντάς του: *«Ντροπή σου. Πρώτα ζήτησες τη βοήθεια του Αγίου, σε βοήθησε και τώρα τον βλαστημάς, αχάριστε».* Από τότε δεν ξαναβλαστήμησε στη ζωή του.

## Ονομαστικές εορτές

Ήταν η γιορτή του καθενός ξεχωριστά. Ο εορταζόμενος πήγαινε στην εκκλησία και «σίκωνε Ύψωμα». Ο παπάς του έδινε τον κεντρικό άρτο από το Ύψωμα και όλοι του εύχονταν τα χρόνια πολλά. Κατά τη διάρκεια της ημέρας, δέχονταν επισκέψεις των συγγενών και φίλων του. Το σπίτι πεντακάθαρο και στολισμένο, με τα καλά τραπεζομάντιλα, τα καλά στρωσίδια, τους καλούς μεζέδες.

Η νοικοκυρά ντυμένη στα επίσημα σέρβιρε στο «καλό» δωμάτιο το φοντανάκι, το λουκούμι ή το γλυκό του κουταλιού και κατόπιν έφερνε ούζο για τους άντρες και λικέρ για τις γυναίκες. Ήταν μια ευκαιρία για συγκέντρωση και γλέντι. Πολλές φορές είχαν και οργανοπαίχτες, να παίζουν τα τοπικά λεβέντικα τραγούδια, αλλά και το γραμμόφωνο έδινε και έπαιρνε.. Ιδιαίτερα οι άντρες «χόρευαν στον τόπο», γιατί αυτός είναι ο καλύτερος χορευτής στην Ήπειρο, τα δε ζύγια (ορχήστρα) πληρώνονταν πάντα με τη «χαρτούρα», «ότι πέσει».

Οι γυναίκες δεν γιορτάζονταν. Ούτε και τα γενέθλια κανενός.

Τα παιδιά, που γιόρταζαν, πήγαιναν στο σχολείο με τα καλά τους ρούχα. Εκεί υπέμεναν το «φιλικό» τράβηγμα του αυτιού από τους συμμαθητές τους, που είχε καθιερωθεί σαν έθιμο.



*Οι μαθητές με τον δάσκαλο Χαρ. Ανδρέου (1952).*

## Εκπαίδευση

Το έτος 1777 ο πατρο-Κοσμάς ήρθε στη Λάκκα Σούλι να διδάξει. Στο χωριό Στεφάνη (Καντζάς), βλέποντας ένα σωρό ξύλα, που προορίζονταν για το χτίσιμο εκκλησίας, έδωσε εντολή και χτίστηκε σχολείο. Στις Παπαδάτες ίδρυσε επίσης σχολείο, διορίζοντας μάλιστα επιστάτες για τη λειτουργία του, όπως φαίνεται σε επιστολή του ιδίου προς τους Παπαδιώτες, του έτους 1779. Οπωσδήποτε θα παρότρυνε και τους κατοίκους των άλλων χωριών της Λάκκας Σουλίου για την ίδρυση αντίστοιχων σχολείων.

Στα Λέλοβα ιδρύθηκαν τα πρώτα και μεγαλύτερα διδακτήρια. Όπως λέει η παράδοση, η πρώτη σχολή Αρρένων Λελόβων στεγάστηκε στο «Κελί της Παναγίας», ένα ανώγειο οίκημα δύο δωματίων, που ίδρυσε ο κτίτορας του Ι.Ν. Παναγίας, Παπανικόλας και λειτούργησε μέχρι την επανάσταση του 1821 (στη Λάκκα άρχισε στις 6-12-1820 σύμφωνα με τον ιστορικό Κ. Παπαρρηγόπουλο και άλλους συγγραφείς). Επαναλειτούργησε περί το 1845 στο παραπάνω κελί μέχρι το 1858, που μεταστεγάστηκε σε άλλο εκκλησιαστικό κτίριο δίπλα στο καμπαναριό του ναού, όπως αναγράφεται σε στούφινη εντοιχισμένη πλάκα:

*«εκτίσθη αύτη η σχολή δι' εξόδων της εκκλησίας και συνδρομητής ο Κύριος Γιαννούλη Λογοθέτης και λοιπών 1858 Μαΐου 5»* (εφ. «Πρεβεζάνικη Ενδοχώρα», φ. 15-11-92).

Από το 1878 μέχρι το 1914 στέγασε το πρώτο Σχολείο Θηλέων ή Παρθεναγωγείο Λελόβων, που κατόπιν μεταστεγάστηκε στο εκκλησιαστικό ξενοδοχείο, εκτός του προαυλίου της Παναγίας. Το 1928 καταργήθηκε το Σχολαρχείο, που είχε ονομαστεί Ελληνικό και ιδρύθηκε Ημιγυμνάσιο με δύο τάξεις. Το τελευταίο καταργήθηκε το 1938 και ιδρύθηκε το Αστικό σχολείο μέχρι το 1941, που επανήλθε το Γυμνάσιο. Το 1952 ιδρύθηκε ιδιωτικό Γυμνάσιο (Παπαβασιλείου: «Μνήμες από τα παραδοσιακά Λέλοβα»).

Οπωσδήποτε στα σχολεία του Λελόβου, πήγαιναν και μαθητές από τη Ντάρα τον 19ο αιώνα και αργότερα στο Γυμνάσιο και Λύκειο. Μεταξύ των άλλων, απόφοιτοι του Σχολαρχείου Λελόβου και με Σχολάρχη τον Σπύρο Τριανταφυλλίδη, ήταν τα Νταρανιτόπουλα Θωμάς Σπ. Θωμάς, Κων/νος Δ. Μάρκου, Δημήτριος Γρ. Στράτης και Σωκράτης Ζήκος. Μια εικόνα των σχολείων, δίνει ο Μητροπολίτης Άρτης Σεραφείμ Ξενόπουλος ο Βυζάντιος («Δοκίμιον Ιστορικών...», 1884, σελ. 217):

*«Σχολεία τινά μεν καθιδρύθησαν το 1845 τινά δε το 1864 και 1865 εις άπαντα σχεδόν τα χωρία, εν οίς εδιδάσκοντο οι παίδες προς τοις ιεροίς γράμμασι, την αγίαν των πατέρων αυτών θρησκείαν, και την πάτριον ιστορίαν, συνοπτικήν Γεωγραφίαν, Αριθμητικήν και όσα άλλα εισί χρειώδη εις τον κοινωνικόν βίον.*

Εις το τελευταίον τμήμα της μεγάλης του Σουλίου Λάκκας υπήρχον σχολεία 10, εν οίς εσπούδαζον 710 ως έγγιστα Χριστιανόπαιδες, οίον:

A) Εις Καντσάν, αλληλοδιδασκτικόν, έχον ένα διδάσκαλον και μαθητάς 90 σχεδόν.

B) Εις Κρασιά, γραμματοδιδασκαλείον τάξεως β' υπό ένα διδάσκαλον εκπαιδευομένους έχον παίδα 70.

Γ) Εις Λέλοβα, αλληλοδιδασκτικόν ανεγερθέν το 1855 εν ώ εδίδασκεν εις διδάσκαλος 160 σχεδόν παίδα. Προσετέθη δε από του 1880 έτους και Έλλην διδάσκαλος.

Δ) Εις Ντάρα, γραμματοδιδασκαλείον τάξεως γ' εκπαιδευομένων εν αυτώ τα ιερά γράμματα παίδων 25 (λειτουργούσε με 1-4 τάξεις).

E) Εις Νικολίτσι, αλληλοδιδασκτικόν ανεγερθέν το 1870, έχον μαθητάς 70 σχεδόν και διδάσκαλον ένα.

ΣΤ) Εις Νάσσιαρι και

Z) Εις Μπουλμέτι και Ζερβό, ανά έν γραμματοδιδασκαλείον τάξεως β'. Εις εκάτερον εδιδάσκειν ίδιος διδάσκαλος ανά 30 μαθητάς.

H) Εις Μελιανά, γραμματοδιδασκαλείον τάξεως γ' εν ώ εσπούδαζον υπό τον ιερέα 10 περίπου παίδες.

Θ) Εις Παπαδάταις Ελληνοαλληλοδιδασκτικόν, εν ώ εδιδάσκοντο υφ' ένα διδάσκαλον 110 παίδες.

I) Εις Ποδογόραν, αλληλοδιδασκτικόν μεθ' ενός διδασκάλου και 120 περίπου μαθητών.

Διευτηρούντο εκ των ιερών μονών, των ιερών εκκλησιών και των γονέων των σπουδαζόντων».

Δυστυχώς δεν είναι γνωστό σε ποιο κτίριο πρωτολειτούργησε σχολείο στου Ντάρα. Είναι σίγουρο ότι επί Τουρκοκρατίας το σχολείο λειτουργούσε στους χώρους του Αγίου Αθανασίου, οι οποίοι μάλιστα είχαν ανακαινιστεί εκ βάθρων το 1850.

Σε έγγραφο του δασκάλου το 1952 προς τις εκπαιδευτικές υπηρεσίες Πρεβέζης, φαίνεται η κάτοψη του κτιρίου και διάφορα σχόλια για το πρώτο διδακτήριο στου Ντάρα, που βρίσκονταν στην πλατεία Κόντρα. Τα σχόλια αναφέρουν:

1) Ανηγέρθη το 1870.

2) Δαπάνη τοπικών πόρων.

3) Κατεστράφη - ..... υπό του Στρατού Κατοχής.

4) Επισκευάσθη αύτη το 1946.

5) Δαπάνη του Σχολ. Ταμείου.

6) Είναι ακατάλληλον και χρήζει ανακατασκευής.

Στην κάτοψη του κτιρίου διακρίνονται:

Η σκάλα στη βόρεια πλευρά η οποία οδηγούσε στον δεύτερο όροφο και κατευθείαν στην μοναδική αίθουσα διδασκαλίας. Στην ίδια πλευ-

ρά και δεξιά της εισόδου υπήρχαν δύο παράθυρα. Αριστερά της εισόδου και ανατολικά της αίθουσας υπήρχε η κατοικία-γραφείο του δασκάλου, όπου υπήρχαν δύο παράθυρα στην ανατολική πλευρά, μεταξύ των οποίων υπήρχε το τζάκι με πέτρινο μπουχαρή, και ένα στη νότια. Στην κυρίως αίθουσα υπήρχαν άλλα δύο παράθυρα στη νότια πλευρά και δύο στην δυτική (Βούλα Σκαμνέλου: «Η Ελληνική δημοτική εκπαίδευση στην Ήπειρο της ύστερης τουρκοκρατίας (1861-1913)», διδακτορική διατριβή, Γιάννινα 2001).

Έτσι μαθαίνουμε ότι το κτίριο ανηγέρθη το 1870, οπότε σχολείο στο Ντάρα λειτουργούσε από πολλά χρόνια γρηγορότερα της χρονολογίας αυτής. Στην ίδια διατριβή καταγράφονται και τα ακόλουθα:

*«Δημοτικό Σχολείο Κρασιάς. Το σχολείο ανηγέρθη το 1882 με «τοπικούς πόρους».*

*Δημοτικό Σχολείο Νικολιτσίου. Η ανέγερσή του το 1870. Στις 25-5-44 ανατινάχτηκε με δυναμίτιδα από τους Γερμανούς. Η επέκτασή του γίνεται το 1923.*

*Δημοτικό Σχολείο Πολυσταφύλου. Ανηγέρθη με κοινοτική δαπάνη το 1908».*

Το κτίριο του παλιού Δημοτικού Σχολείου Ντάρας στην «Κόντρα» φαίνεται ότι κτίστηκε το 1870 με ίδιες δαπάνες από τους Νταρανίτες. Ίσως αργότερα έγινε αναγκαστικά αποθήκη του τσιφλικά και μετά την απελευθέρωση ξανάγινε σχολείο. Πριν το 1870 και στο μεσοδιάστημα της καταπάτησης από τον τσιφλικά, το σχολείο λειτούργησε μάλλον στον Άγιο Αθανάσιο.

Οι γεροντότεροι γνωρίζουν από παραδόσεις ότι πράγματι το σχολείο λειτουργούσε στον Ι.Ν. Αγ. Αθανασίου. Το πιθανότερο είναι τα μαθήματα να γίνονταν στο γυναικείο τμήμα του ναού (νάρθηκα), ένα «κλειστό» δωμάτιο χωρίς παράθυρα. Εδώ στην εκκλησιά, ήταν κρεμασμένο και το σιδερένιο σήμαντρο, που καλούσε τα παιδιά, γιατί ακόμα δεν είχε κτιστεί το καμπαναριό.

Ο σήμαντρος ήταν μια χοντρή καμπυλωτή λαμαρίνα, 70X20 εκατοστά, κρεμασμένος με σχοινί από δέντρο και κατασκευασμένος με σφυρί και αμόνι προ αμνημονεύτων χρόνων. Κάθε πρωί ένα αγόρι αναλάμβανε να κτυπήσει τον σήμαντρο με μια πέτρα. Ο ήχος (σαν καμπανάκι) ακούγονταν σε όλο το χωριό και έτσι τα παιδιά ξεκινούσαν από το σπίτι. Το ίδιο κτύπημα σήμαινε και για τα διαλείμματα.

Οι ενθυμώσεις των γεροντότερων διασώζουν το εξής: Όλα τα αγόρια του χωριού επί Τουρκοκρατίας ήξεραν γράμματα. Όταν δεν υπήρχε δάσκαλος στο χωριό, τα μεγαλύτερα παιδιά ή και άντρες ακόμη (όχι δάσκαλοι) μάθαιναν ανάγνωση και γραφή στα μικρότερα.

Να σημειωθεί ότι την εποχή του Σεραφείμ Ξενόπουλου (1884) το πιθανότερο είναι καθήκοντα δασκάλου να ασκούσε ο ιερέας του χωριού.

Το 1898 δάσκαλος στου Ντάρα ήταν ο Χριστόδουλος Λογοθέτης του Αθανασίου, από τα Λέλοβα.

Τα σχολεία επί τουρκοκρατίας συντηρούνταν από επιχορηγήσεις Ιερών μονών και εκκλησιών. Έτσι βλέπουμε ότι το 1898 για τα σχολεία της Λάκκας εγκρίθηκαν, σαν σχολιάτικες επιχορηγήσεις, από τη Δημογεροντία Λούρου (σημ. Φιλιππιάδα):



Ο σίμαντρος.

Ντάρα	εγκρίθ.	100 γρ.	έλαβε	88 γρ.	και αργότ.	110 γρ.
Λέλοβα	«	2.495,1 γρ	«	2.196 γρ.	«	1.822,2 γρ
Κρασιά	«	500 γρ.	«	440 γρ.	«	406,2 γρ
Ποδογόρα	«	750 γρ.	«	660 γρ.	«	543,2 γρ
Μελιανά	«	125 γρ.	«	110 γρ.	«	--
Μπουλμέτι	«	400 γρ.	«	352 γρ.	«	440 γρ.
Παπαδάτες	«	252 γρ.	«	222 γρ.	«	537 γρ.

Το έτος 1899 τα σχολιάτικα, που εγκρίθηκαν και έλαβαν τα σχολεία ήταν:

Ντάρα	εγκρίθηκαν	104 γρόσια	έλαβαν	76 γρόσια
Καντζάς	«	1.136 γρ.	«	818 γρ.
Λέλοβα	«	3.162 γρ.	«	2.270 γρ.
Κρασιά	«	616 γρ.	«	440 γρ.
Νικολίτσι	«	312 γρ.	«	224 γρ.
Νάσσιαρη	«	404 γρ.	«	285 γρ.
Παπαδάτες	«	1.500 γρ.	«	1.080 γρ.
Μελιανά	«	154 γρ.	«	110 γρ.
Ποδογόρα	«	1.570 γρ.	«	1.120 γρ.

Το σχολικό έτος 1909-1910 τα σχολεία της Λάκκας Σουλίου έλαβαν τα παρακάτω χρηματικά ποσά από τη Δημογεροντία Λούρου:



A) Αρρεναγωγεία:

1	Σχολή	Λελόβων	5.750 γρόσια
2	Σχολείο	Ντάρας	768 «
3	«	Κρανέας	1.440 «
4	«	Ποδογόρας	1.536 «
5	«	Μπουλμετίου-Ζερβού	960 «
6	«	Μελιανών	960 «
7	«	Νάσσιαρη	960 «
8	«	Παπαδατών	2.400 «
9	«	Νικολιτσίου	1.344 «
		σύνολο	16.118 «

B) Παρθεναγωγεία:

1	Λελόβων	480 γρόσια
2	Νικολιτσίου	1.920 γρ.
3	Νάσσιαρης	1.920 γρ.
4	Μελιανών	1.920 γρ.
	σύνολο	6.240 γρόσια

Το σχολικό έτος 1910-1911 τα 15 αρρεναγωγεία και παρθεναγωγεία της Λάκκας έλαβαν 24.192 γρόσια επιχορήγηση από τη Δημογεροντία Λούρου (Οδ. Μπέτσου: «Λέλοβα...», τ. Β', σελ.78).

Ο μισθός των δασκάλων διέφερε κατά εποχή. Έτσι από διάφορα έγγραφα προκύπτει, ότι το έτος 1880 ο ετήσιος μισθός των δασκάλων ήταν 60-75 λίρες, το 1910 περίπου 25 εικοσόφραγκα, το 1913 περί τις 42 Οθωμανικές λίρες και το 1914 κυμαίνονταν από 25 έως 75 εικοσόφραγκα. Οι δάσκαλοι προσλαμβάνονταν από τους χωριανούς. Έπρεπε να δηλώσουν την πρόσληψή τους στην Μητρόπολη για καταγραφή και καταχώρηση. Τούτο πολλές φορές το απέφευγαν γιατί πλήρωναν εισφορά, η οποία για του Ντάρα έφτανε τα 5 γρόσια.

Τον 19ο αιώνα οι μαθητές χρησιμοποιούσαν ψάθες και μουτάφια για να κάθονται σταυροπόδι. Έγραφαν σε κερένιες πλάκες (σανιδούλες αλειμμένες με κερί) με ξυλάκια. Αντέγραφαν το υπόδειγμα του δασκάλου όπως ακριβώς το έγραφε και το υπογράμιζε ο ίδιος. Απ' αυτό και το «τύπος και υπογραμμός». Αργότερα χρησιμοποιούσαν την πλάκα και το κοντύλι για πίνακα και κιωλία αντίστοιχα. Κατόπιν ήρθε ο μαυροπίνακας και για σφουγγάρι έδεναν σφιχτά παλιόπανα, σαν κουβάρι. Το καλαμάρι χρησιμοποιούσαν τα μεγαλύτερα παιδιά, που μετά το γράψιμο έβαζαν πάνω στο γραπτό το στυπόχαρτο, να τραβήξει το περιττό με-

λάφι. Μόνα τους έφτιαχναν το κόμμα (κολλώδης ουσία) από ρητίνη αγρι-αμυγδαλιάς, που το ήθελαν για το σχολείο.

Για διάβασμα είχαν εκκλησιαστικά βιβλία (Απόστολο, Οκτώηχο, Ψαλτήρι) και κανόνες πολέμου για παιχνίδι. Στις αρχές του 20ου αι. άρχισαν να κυκλοφορούν σχολικά βιβλία. Παρατίθενται μερικοί τίτλοι βιβλίων με τις αντίστοιχες τιμές, που πωλούνταν στα βιβλιοπωλεία το 1913. Προς 0,50 δραχ. τα εξής: Τα καθήκοντα του Πολίτου, Αι Μέλισσαι, ο Εθνικός Πλούτος, Τα άνθη, Αι όρνιθες, Το γάλα, Ο καθαρός αίρ, Ο οίνος, Ο καπνός, Ο μικρός κτηνοτρόφος, Ο λαχανόκηπος, Το δέντρον κ.λ.π. Η Αγωγή κόστιζε 1,50 δραχ.

Τα τελευταία χρόνια του 19ου αι. οι μέθοδοι των δασκάλων για τον σωφρονισμό των μαθητών των δημοτικών σχολείων ήταν:

*«Φάλαγγα ξύλου εις πόδας, πάταγμα δια ράβδου κρανέας, πτύσιμο στο πρόσωπο απ' όλους τους μαθητάς, διαίρεση μαθητών εις τακτικούς και λέπρας, κτυπήματα στο κεφάλι δια κώνου εκ χάρτου μακαβά»* («Σμειωματάρι ενός Μετσοβίτη», Αθήνα 1972, σελ. 9 και 184). Αργότερα οι τιμωρίες ήταν πιο ελαφριές όπως: Το ίδιο κείμενο αντιγραμμένο πολλές φορές, κτυπήματα με ξύλινο χάρακα και κρανίσια ή αργίλια βέργα, στέρηση διαλείματος, τράβηγμα αυτιών, όρθιοι στη γωνία στο ένα πόδι, αποβολή από το σχολείο κ.λ.π. Για τις βαριές τιμωρίες έπαιρναν και την συγκατάθεση των γονιών, οι οποίοι δεν την αρνούσαν ποτέ.

Κατά σειρά διδάσκονταν την «Φυλλάδα» (ήταν δύο φύλλα με τα γράμματα της αλφαβήτου, που την πρόσεχαν σαν τα μάτια τους και την έδιναν στους επόμενους μαθητές), τα «Πινακίδια» το «Φταίχι» (Οκτώηχος), τον «Απόστολο», το «Ρολόι» (Ωρολόγιον) και το «Ψαλτήρι». Τα παιδιά μάθαιναν απ' έξω (παπαγαλία) τα μαθήματα και πολλές φορές τελείωναν το σχολείο χωρίς να μπορούν να αναγνώσουν άλλο ουδέτερο κείμενο. Όπως αναφέρει ο Νικ. Νίτσος («Μονογραφία του Τσαμαντά», 1926, σελ. 79) *«κάποτε ένας μαθητής είχε φτάσει κουτσά-στραβά στον ΡΔ' ψαλμό, του οποίου ο 21ος στίχος έχει ως εξής: «Σκύμνοι ωρυόμενοι του αρπάσαι και ζητήσαι παρά τω θεώ την βρώσιν αυτοίς». Ο καυμένος ο μαθητής επηρεασμένος από την ποιμενική ζωή του και χωρίς να αντιλαμβάνεται το παραπάνω εδάφιο απήγγειλε: «Σκύλα μου μυργιόρημη, του αρπάξαι και ξεσχίσαι!». Μετά το ξύλο του δασκάλου παρακάλεσε τον τελευταίον: «Άλλαξέ με δασκαλούλη μου, να σου φέρω μια καρδάρα γάλα!». Ο δάσκαλος πείσθηκε ότι το ξύλο δεν θα έφερνε αποτέλεσμα και δέχθηκε το «ρουσφέτι».*

Και μερικές ακόμα λεπτομέρειες:

Το κτίριο ήταν δυόροφο (κούλια), πέτρινο, με πλακοσκεπή. Στο ισόγειο (υπόγειο το έλεγαν οι χωριανοί) υπήρχε χαμηλή είσοδος στα νότια. Μια πέτρινη εξωτερική σκάλα, στη βόρεια πλευρά, οδηγούσε στο ανώγειο.

ο, το οποίο χωρίζονταν από το υπόγειο με ξύλινο πάτωμα.

Στο ανώγειο υπήρχε δωμάτιο για κατοικία του εκάστοτε δασκάλου και μια αίθουσα διδασκαλίας. Η τελευταία είχε διαστάσεις 4,90 μ. μήκος και 4,50 μ. πλάτος.

Το ύψος της ήταν 2,10 μ. Ακόμη υπήρχε τζάκι και μικρά σιδερόφρακτα Ηπειρώτικα παράθυρα. Η σκάλα και η είσοδος του ανωγείου ήταν στη βορεινή πλευρά, όπου και η πλατεία «Κόντρα», που χρησίμευε και για σχολική αυλή. Εκεί έπαιζαν τα παιδιά, εκεί έκα-



*Περίπου σαν του Τόσκεση  
ήταν το παλιό Δημοτικό της Ελιάς.*

ναν τις συγκεντρώσεις τους, εκεί έδιναν εξετάσεις κάθε Ιούνιο παρουσί-  
α όλων των χωριανών.

Στην αίθουσα υπήρχαν λιγιστά πράγματα. Δύο σειρές ξύλινα θρανία, ένας ξύλινος μαυροπίνακας στηριγμένος σε τρίποδα (αργότερα μεταφέρθηκε στο νέο κτίριο), μια ξύλινη κατασκευή όπου έβαζαν τυλιγμένους τους χάρτες, η καρέκλα και η έδρα του δασκάλου, ένα μεγάλο μαγκάλι και στον τοίχο η εικόνα του Χριστού και η φωτογραφία του βασιλιά Παύλου και της βασίλισσας Φρειδερίκης (αργότερα του βασιλιά Κωνσταντίνου και της βασίλισσας Άννας-Μαρίας).

Σε τούτο το κτίριο μεταφέρθηκε και ο σήμαντρος από τον Άγιο Αθανάσιο. Εδώ πήγαιναν σχολείο όλα τα Νταρανιτάκια, αγόρια και κορίτσια. Εδώ μάθαιναν τα πρώτα γράμματα και τα Σαρακατσιανόπουλα της «Παλιουργιάς». Οι παλιότεροι θυμούνται την συγκατοίκηση τούτη. Όλοι μαζί συνωστίζονταν στη μικρή αίθουσα και γυμνάζονταν στην «Κόντρα». Πλήθος μικρές ιστορίες θυμούνται από εκείνη την εποχή. Όπως αυτή της μικρής Σαρακατσάνας Θοδώρας, που σε μια άσκηση ανάτασης κατουρήθηκε, προκαλώντας τα γέλια των συμμαθητών της.

Να σημειωθεί ότι στη νότια πλευρά του κτιρίου υπήρχε ένα μικρό κτίσμα από ξηρολιθιά, που χρησιμοποιούνταν για κουζίνα-μαγειρείο. Εκεί παρασκεύαζαν φαγητό οι γυναίκες του χωριού, που στην αρχή σερβίρονταν σε κονσερβοκούτια με χερούλια από σύρμα. Στριμώχνονταν τα παιδιά γύρω από το καζάνι με το σκονόγαλο, ποιο θα πάρει πρώτο. Και αν

καταλάβαιναν ότι θα περίσσευε λίγο απ' αυτό, τότε έπιναν το γάλα καυτό, να προλάβουν μια δεύτερη μερίδα. Τα συσσίτια διαρκούσαν τέσσερις μήνες του σχολικού έτους.

Στο σημείο τούτο και κολλητά στον τοίχο του σχολείου, συγκέντρωνε σε θημωνιά ο δάσκαλος, τα ξύλα και τις σφάκες, που έφερναν οι μανάδες των παιδιών, είτε για την Παρασκευή του φαγητού είτε για την ξυλόσομπα. Ανέβαιναν τα μαθητούδια πάνω στην θημωνιά και έπαιζαν. Τα έβλεπε ο Β.Κ. Παππάς και φώναζε στον δάσκαλο: «Έβγα όξω δάσκαλε, γκαβώθηκαν τα παιδούρια απ' τα σφακοκέφαλα».

Το 1910 δάσκαλος του χωριού ήταν και πάλι ο Λελοβίτης, Χριστόδουλος Αθ. Λογοθέτης.

Με την κρατικοποίηση των σχολείων το 1914, το δημοτικό σχολείο Ντάρας κατατάχθηκε ως κοινό, μεικτό, μονοθέσιο.

Επιθεωρητής ήταν ο Γ.Π. Κοκκίνης. Σε μια επιθεώρησή του έγραψε:

*«Επιθεώρηση Α' (περιοδεία 2-2/12/1914) Ντάρας Σχολείον αρρένων. α) Κτίριον: Τούτο είναι κοινοτικόν. Μικρόν, αλλά σχετικώς με το χωρίον, καλόν οπωσούν. Είναι ταβανωμένον και πατωμένον, έχει δε και δωμάτιον διδασκάλου. β) Υλικόν: 3 θρανία, όχι καλά, μικρός χάρτης της Ελλάδος, 1 μαυροπίναξ, 1 τράπεζα και 1 ξύλινο κάθισμα. Το εμβαδόν της αιθούσης είναι 4,90μ.Χ4,50 πλ. Και το ύψος 2,10μ. γ) Διδάσκαλος: Είναι η θέσις κενή».*

Σε άλλη επιθεώρησή του έγραψε:

*«Επιθεώρηση Β' (Περιοδεία 10-3-13/6/1915) Κοινόν Δημοτικόν Σχολείον αρρένων ΝΤΑΡΑΣ. α) κτίριον και β) υλικόν: τα αυτά. γ) Μαθηταί: Εγγεγραμμένοι 25, εξ ών 10 θήλεα, παρόντες 20, δ) Διδάσκαλος: Η Β/βαμία υποδιδάσκαλος Ιουλία Τριανταφυλλίδη. Είναι, μάλλον, φιλάσθενος και η μόνη έγγαμος διδασκάλισσα της περιφερείας μου. Φαίνεται οπωσούν μορφωμένη» (Οδ. Θ. Μπέτσου: «Η κρατική εκπαίδευση στο χώρο της Μητροπόλεως Πρέβεζας τη δεκαετία 1914/15-1924/25», σελ.53, Πρέβεζα 2006).*

Το 1919 δάσκαλος στο χωριό ήταν ο Μιχαήλ Νάστος.

Τον επόμενο χρόνο ήρθε ο Αναστάσιος Τάτσης του Κων/νου, από τις Παπαδάτες. Οι Νταρανίτες μαθητές του θυμούνταν ότι αργά και που εμφανίζονταν στο χωριό. Και όσες μέρες έφτανε από το χωριό του, χτυπούσε το σήμαντρο στις τρεις το μεσημέρι να συγκεντρωθούν τα παιδιά.

Σε επιθεώρησή του ο επιθεωρητής βρήκε τα παιδιά «τζόρες» και σε παρατήρησή του, ο δάσκαλος αντέστρεψε τα γεγονότα και πρόβαλλε την δικαιολογία ότι τα παιδιά δεν έρχονταν στο σχολείο. Έτσι ο επιθεωρητής έκλεισε το σχολείο. Για τρία χρόνια τα Νταρανιτόπουλα πήγαιναν στο σχολείο Νικολιτσίου (1924-1927) με δασκάλους τον Νάσκαρη Σπυρίδωνα του Παπα-Μιχαήλ, από τα Λέλοβα και αργότερα τον Αθανασίου Παναγιώτη, από το Νικολίτσι. Το σχολείο Νικολιτσίου την εποχή εκείνη

στεγάζονταν στο πρώην Νηπιαγωγείο (το ανατίναξαν οι Γερμανοί), εκεί που είναι σήμερα το Κοινοτικό γραφείο (μαρτυρία του τότε μαθητή Δημ. Αν. Σακκά).

Το εν λόγω κτίριο ήταν κτίσμα του 1923, διαστάσεων 14,20X5,80μ., που βρίσκονταν σε οικοπεδική έκταση 210 τ.μ., η οποία συνόρευε προς Α με τον επαρχιακό (Δημόσιο) δρόμο, προς Δ με κοινοτικό δρόμο, προς Β με προαύλιο Ι. Ν. Κομπίσεως Θεοτόκου και προς Ν με κοινοτικό δρόμο. Το διδακτήριο τούτο με τους σεισμούς του 1981 έπαθε ζημιές και σύμφωνα με το ΤΥΣ 220/17-7-1981 Πρωτόκολλο επιτροπής Μηχανικών ΥΑ-ΣΒΕ Πρεβέζης κρίθηκε: «Επικινδύνως ετοιμόρροπο και πρέπει αμέσως να κατεδαφιστεί ολοσχερώς». Με το πόρισμα έπαιψε να χρησιμοποιείται για αποθήκη του Δημοτικού και του Νηπιαγωγείου. Η έκταση ζητήθηκε από την κοινότητα για να ανεγερθεί κοινοτικό κατάστημα και εδόθη από τη σχολική εφορεία Νικολιτσίου (βλ. «Βιβλίο πρακτικών Σχ. Εφορείας Δημ. Σχ. Νικολιτσίου», Αριθ. Πράξης 7 της 15-4-1983). Μετά την απελευθέρωση από τους Τούρκους τα σχολεία επιχορηγούνταν από το Ελληνικό κράτος.

Με την απαλλοτρίωση του τσιφλικιού Ντάρας το 1925, το κτίριο του σχολείου δόθηκε στον Σ.Α.Α.Κ. Ντάρας οριστικά και τυπικά στη Σχ. Εφορεία. Τότε παραχωρήθηκαν και 150 ελαιόδεντρα στο Δημοτικό σχολείο. Τούτα προηγουμένως ανήκαν στα βακούφικα της Ι.Μ. Μεσιανών και της Ι.Μ. Προφήτη Ηλία Ηλιοβουνίων. Δόθηκε επίσης και το κτήμα, που βρίσκονταν αυτά, στη θέση «Βίλια».

Η Σχολική Εφορεία έβγαζε σε δημοπρασία κάθε χρόνο τον ελαιόκαρπο και το βοσκότοπο, για την ενίσχυση των οικονομικών του σχολείου.

Για λίγες χρονιές, τη δεκαετία του 1931-40 το σχολείο Ελιάς ήταν κλειστό. Τούτο είχε δύο αιτίες. Οι Σαρακατσάνοι της «Παλιουργιάς» (έδαφος του χωριού) δημιούργησαν κατ' αρχήν δικό τους σχολείο σε καλαμόπλεχτη αχυροσκεπή καλύβα, αλλά και άρχισαν σταδιακά να εγκαταλείπουν την περιοχή οριστικά. Έτσι ελλείπει 15 μαθητών εξετασθέντων (μέσος όρος) την τελευταία τριετία, το σχολείο διέκοψε. Τις χρονιές αυτές τα Νταρανιτάκια πήγαιναν με τα πόδια στο σχολείο του Νικολιτσίου για μάθημα. Αργούσαν παίζοντας στο δρόμο, στο κρύο, τον αέρα και τη βροχή και όταν έφταναν εκεί, οι δάσκαλοι τους έλεγαν ειρωνικά: *«Καλώς τους Νταρανίτες. Ψήθηκε το ψωμί;»*.

Έλεγε ο Σπύρος Γιάννος (Δεσπότης) από το Νικολίτσι: *«Θυμάμαι τα Νταρανιτάκια που έρχονταν στο χωριό μας. Τον Δημ. Αθ. Στράτη, την Σταμάτω Σ. Ζήκου, τα βλαχόπουλα και άλλα. Μάλιστα ο Γιώργος Σακκάς έρχονταν ξυπόλυτος»*.

Διασώθηκε στα αρχεία του Δημοτικού Σχολείου Νικολιτσίου η παρακάτω ενδιαφέρουσα σελίδα από τα πρακτικά της Σχολικής Εφορείας του, δύο ημέρες πριν την εισβολή των Ιταλών:

### «Πράξις 10

Εν Νικολιτσίω σήμερον την 26ην του μηνός Οκτωβρίου του έτους 1940 ημέραν Σάββατον και ώραν 11ην π.μ. η Σχολική Εφορεία Νικολιτσίου συνήλθεν εν τη αιθούση του Δημοτικού Σχολείου κατόπιν προσκλήσεως υπό του προέδρου αυτής. Παρόντα άπαντα τα μέλη αυτής, ήτοι: 1) Αθανάσιος Ναστούλης πρόεδρος, 2) Απόστολος Κολιός ταμίας, 3) Παναγ. Αθανασίου δημ/λος ως Γραμματεύς.

Ο πρόεδρος εισηγούμενος ανακοινεί ότι συμφώνως προς το άρθρον 14 εδ. 3 του Α.Ν. 1787 απαλλάσσεται της υποχρεωτικής εισφοράς, υπέρ του μαθητικού συσσιτίου 20% επί των απόρων μαθητών επί του όλου αριθμού των μαθητών εκάστης τάξεως και προτείνει εις την σχολικήν εφορείαν όπως αποφασίση επί του προκειμένου.

Η Σχολική Εφορεία ακούσασα τον πρόεδρον και συσκεφθείσα αποφαινεται ομοφώνως και

αποφασίζει

όπως απαλαγώσι της υποχρεωτικής εισφοράς υπέρ των μαθητικών συσσιτίων εκ δραχμών 30 ετησίως, 25 είκοσι πέντε εν όλω μαθηταί επί του συνόλου αριθμού των εγγραφέντων μαθητών ανερχομένων εις 126. ήτοι κατά τάξεις ως ακολούθως:

1) Εκ της πρώτης τάξεως επί εγγραφέντων 37 απαλλάσσει τους κάτωθι έξι (6). 1) Θεόδωρον Δ. Κώσταν, 2) Ευάγγελον Στ. Σταύρου 3) Χρήστον Βασ. Θωμάν, 4) Χαρίκλειαν Νικολ. Κολιού, 5) Δημήτριον Σπ. Βασιλείου, 6) Βαϊαν Κων. Νάσιου.

2) Εκ της Δευτέρας τάξεως επί εγγραφέντων 20 απαλλάσει τέσσαρα (4). 1) Τον Βασίλειον Αρ. Σταύρου, 2) Νικόλαον Αν. Γιάννον, 3) Κων/ντίνον Θεοδ. Αναγνώστου, 4) Ελένην Μίνου. -Εκ της Τρίτης τάξεως επί των εγγραφέντων 24 απαλλάσσει τους εξής πέντε: 1) Φώτιον Κ. Οικονόμου, 2) Γρηγόριον Αθ. Στράτην, 3) Ελένην Κ. Αναγνώστου, 4) Αικατερίνην Χρ. Κίτσιου και Δημήτριον Χρ. Ναστούλην. Εκ της Τετάρτης τάξεως επί εγγραφέντων 19 απαλλάσσει 4 τους: 1) Χρήστον Γ. Χρήστου, 2) Αναστάσιον Ι. Κρούκην, 3) Κων/νον Ευθ. Γιαννάκην και 4) Γεώργιον Σπ. Βασιλείου. -Εκ της Πέμπτης τάξεως επί εγγραφέντων 12 απαλλάσσει τρεις τους: 1) Χρήστον Κ. Τζόλον, 2) Ευάγγελον Θ. Ζήσην και 3) Ανδρέαν Ι. Κίτσιον. Εκ της Έκτης τάξεως επί εγγραφέντων 15 απαλλάσσει τρεις τους: 1) Ευστράτιον Ευ. Τζόλον 2) Γεώργιον Δ. Τζόλον και Αριστείδην Αντ. Μίνον, άπαντας ενσεδειγμένως απόρους. Ομοίως η Σχολική Εφορεία απαλλάσσει άπαντας τους ανωτέρω και της υπέρ της σχολικής υγιεινής εκ δραχ. 10 ετησίως εισφοράς, αποτελούντα τα 20% επί του συνόλου αριθμού των εγγραφέντων εκάστης τάξεως και τυγχάνοντασ απόρους.

Εφ' ώ συνετάγη η παρούσα ήτις αναγνωσθείσα και βεβαιωθείσα υπογράφεται ως έπεται!

Η Σχολική Εφορεία  
(Τ.Υ.)».

Οι περιπέτειες τούτες του σχολείου ανάγκαζαν πολλούς μαθητές να διακόπτουν τα μαθήματά τους για μεγάλες περιόδους.

Κατά τα Σχολικά έτη 1940-41 και 1941-42 στο Δημοτικό Σχολείο Ελιάς δίδαξε η δεσποινίδα Βασιλική Νικάκη, από την Φιλιππιάδα.

Το 1942 ανεστάλη η λειτουργία του σχολείου μέχρι το 1945, όταν δάσκαλος στο χωριό διορίστηκε ο Χαράλαμπος Γ. Ανδρέου (Χαραλαμαντρίας), από τα Λέλοβα, μέχρι το 1960.

Τον Ιούνιο του 2005, ο συγγραφέας δέχτηκε ένα ανέλπιστο δώρο. Φωτοτυπεία χειρόγραφου βιβλίου - τετραδίου με τα πρακτικά της Σχολικής εφορείας Ελιάς, που καλύπτει την 9κρίσιμη) περίοδο από 22-12-1946 έως 12-10-1952. Το τετράδιο βρέθηκε πεταμένο έξω από το Δημοτικό Σχολείο Νικολιτσίου. Ήταν από τα μοναδικά που σώθηκαν, αφού οι φύλακες των δύο σχολείων και οι αρμόδιοι για τούτο, δεν είχαν την ευαισθησία και τον πρέποντα σεβασμό να σώσουν ότι παρέλαβαν από τους παλιότερους. Το τετράδιο-βιβλίο (φωτοτυπεία) παρέδωσαν στον συγγραφέα οι Γιώργος Σπ. Γιάννος και Νίκος Ζήσης.

Μια περίληψη των πράξεων, που περιλαμβάνεται στις 94 χειρόγραφες σελίδες του παρατίθεται εδώ.

Στην πράξη με αριθμό 1 της 22-12-1946:

«*Η Σχ. Εφορεία ενέκρινε την αγορά τεσσάρων και ήμισυ ζευγών σανίδων για την επισκευή του διδακτηρίου αξίας 22.500 δραχ. καθώς και 7 φορτίων (ζώου) άμμου αντί 1.000 δραχ. έκαστον. Η προμήθεια θέλει γίνει παρά του Αθ. Στράτη, κατοίκου Ελιάς*».

Την πράξη υπέγραψαν ο πρόεδρος της Σχ. Εφορείας Κ(ωνσταντίνος) Β. Στράτης, ο ταμίας Αν. Παππιάς και ο Γραμματέας Χαράλ. Ανδρέου (διδάσκαλος). Έφερε κυκλική σφραγίδα, που στον εξωτερικό κύκλο έγραφε: «ΣΧΟΛΙΚΗ ΕΦΟΡΕΙΑ ΕΛΛΑΣ» και στον εσωτερικό «ΒΑΣΙΛΕΙΟΝ ΤΗΣ ΕΛΛΑΔΟΣ».



Σφραγίδα Σχ. Εφορείας. Υπογράφει ο πρόεδρος Κ.Β. Στράτης (22-12-1946)

Στη 2η πράξη (22-1-1947) γίνεται συζήτηση για την προμήθεια ειδών προς επισκευή της οροφής, κατασκευή θρανίων, επίπλων κ.λ.π., με τις συμβουλές εμπειροτεχνίτου. Έτσι για 15 δίδρα θρανία θα χρειάζονταν 70 σανίδες 2μ.μ(ήκος) X 30 πλ. X 0.3 πάχος, 28 καδρόνια 2μ.μ. X 0.4 X 0.7, 200 δράμια ψαρόκολλας και 6 οκάδες βελόνες. Δια την οροφή 53 σανίδες 2μ.μ. νταβανίου, 2 οκ. βελόνες νταβανίου και 8 καδρόνια 2μ.μ. 4X7. Παρόμοια υλικά για 5 παράθυρα, δύο θύρες και δύο τραπέζια με προϋπολογισμό 1.350.000 δραχ.

Στην 4η πράξη (9-3-1947) ψηφίστηκε ο προϋπολογισμός του οικονομι-

κού έτους 1947-1948. Στα έσοδα, που ήταν 1.400.000 προβλέπονταν συνδρομή από τις εκκλησίες 50.000 δρχ., από την ακίνητη περιουσία του Σχολείου 1.200.000 κ.λ.π. (τα χρήματα την εποχή εκείνη ήταν πληθωριστικά). Στα έξοδα, που θα ήταν 1.350.000, περιλαμβάνονταν εκτός των άλλων και: δια την διαχείριση της Σχ. περιουσίας 50.000 δρχ., για θέρμανση και φωτισμό 20.000, δια ίδρυση και πλουτισμό Σχολ. Βιβλιοθήκης 100.000, για μαθ. συσσίτια 20.000, για προμήθεια βιβλίων και γραφικής ύλης δωρεά στους απόρους μαθητές 50.000 κ.λ.π.

Στην υπ' αριθ. 9 (20-7-1947) πράξη φαίνεται η απόφαση για εργασίες επισκευής οροφής 3X4 μέτρα, δύο τραπέζια, δύο θύρες να γίνουν με μειοδοτικό διαγωνισμό με τους εξής όρους:

*«Η μειοδοσία θα γίνει την Κυριακή 27-7-1947, στο Θεσ/κό και στο καφενείο του Γεωργίου Κ. Καλδάνη και επί 3 συνεχείς Κυριακές με καταβολή 20.000 δρχ. του κάθε θέλοντος να λάβει μέρος μειοδότη, τα υλικά επιβαρύνουν τη Σχολική Εφορεία, τα δε έξοδα συντηρήσεως, διατροφή, χαρτόσημα κ.λ.π. επιβαρύνουν τον μειοδότη».*

Στις πράξεις 10 (26-7-1947) και 11 (23-8-1947) εγκρίνεται η αποζημίωσις του ταμιά Αναστασίου Κ. Παππά εκ δρχ. 50.000 δρχ, για τη μετάβασή του στα Γιάννενα προς προμήθεια ξυλείας και άλλων υλικών για τη συντήρηση του διδακτηρίου.

Στις 29-10-1947 με την υπ' αριθ. 12 απόφαση εκλέχθηκε πρόεδρος της Σχ. Εφορείας ο Απ. Κ. Αποστόλου και ταμίας ο Χρυσόστομος Γιώτης.

Με την υπ' αριθ. 13 (16-11-1947) απόφαση και μετά από εισήγηση του προέδρου η Σχ. Εφορεία έπρεπε να καταβάλλει 56 οκάδες αραβοσίτου στον αγροφύλακα Αθανάσιο Γρ. Στράτη για τη φύλαξη της Σχ. περιουσίας. Αντί αραβοσίτου χορήγησε στον αγροφύλακα 8½ οκάδες ελαίου, από τις 28½ οκάδες που υπήρχαν στις αποθήκες του Σχολείου.

Με την υπ' αριθ. 14 (16-11-1947) απόφαση ορίζεται ο εμπειροτέχνης Χρίστος Βάσιος, κάτ. Ελνός (αφού στη δημοπρασία δεν παρουσιάστηκε κανείς μειοδότης) να επισκευάσει την οροφή αντί 350.000 δρχ.

Με την υπ' αριθ. 15 (16-11-1947) απόφαση εκθέτει σε πλειοδοτική δημοπρασία «την κάτωθεν των ελαιοδένδρων του σχολικού κλήρου εκφωομένης χορτονομής», με πρώτη προσφορά 80.000 δρχ. και προκαταβολή 10.000 δρχ. Τα χαρτόσημα, κηρύκεια (αμοιβή τελάλη) και άλλες επιβαρύνσεις καταβάλλει ο πλειοδότης. Σε υποσημείωση αναγράφεται ότι ο ενοικιαστής οφείλει να καταβάλλει όλο το ποσό του ενοικίου.

Με την υπ' αριθ. 16 (23-11-1947) δίνει 15 οκάδες ελαίου στον εμπειροτέχνη Χρήστον Βάσιον για την επισκευή 16 τ.μ. οροφής. Το λάδι έδωσε επειδή δεν υπήρχε στο Σχ. Ταμείο χρηματικό ποσό. Απομένει δε υπόλοιπο στο Σχ. Ταμείο 5 οκ. ελαίου.

Στην υπ' αριθ. 16 (21-12-1947) πράξη φαίνεται ότι ελλείπει άλλου μει-



οδότης η χορτονομή του Σχολείου κατακυρώνεται στον Αθανάσιο Γρ. Στράτη αντί 180.000 δρχ. Όμως πριν τούτος κάνει χρήση της χορτονομής φαίνεται στην πράξη υπ' αριθ. 17 (15-2-1948) ότι ο Θεόδωρος Λάζος εβόσκησε την χορτονομή αυθαιρέτως, ζημιώσας το σχολείο 150.000 δρχ. Αποφασίστηκε η καταμίνυσή του στο Αγρονομείο Πρεβέζης.

Με την υπ' αριθ. 18 (15-2-1948) απόφαση, η Σχ. Εφορεία εκποίησε 5 κοάδες έλαιον του Σχολείου αντί 7.000 δρχ.

Στη συνεδρίαση της 21-3-1948 (αριθ. 19), φαίνονται τα έσοδα του Σχολείου χρήσεως 1948-1949 (1.800.000) και τα έξοδα (1.770.000).

Με τη συνεδρίαση της 23-12-1948 (αριθ. 22) η σχολική εφορεία:

«κατακυρώνει ως τελευταίο πλειοδότη για τον ελαιόκαρπο του σχολικού κτήματος «Βίλλια» τον Αλέξιο Ντάουλαν, που προσέφερε 1.631.000 δρχ. Η δημοπρασία έγινε επί 3 συνεχείς Κυριακές στο καφενείο του Γεωργίου Καλδάνη στο Θεσ/κό (αριθ. 21). Αφού δε παρήλθε 3ήμερον και κανείς άλλος πλειοδότης δεν ενεφανίσθη η Σχ. Εφορεία κατακύρωσε

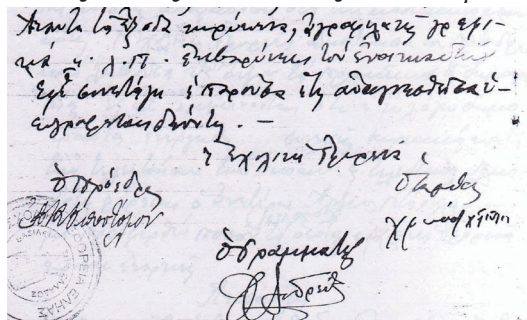

στον Αλέξιο Ντάουλαν επειδή λόγω σημαντικών γεγονότων και επικρατούσης θεομηνίας ο ελαιόκαρπος θα μειούται».

Στις συνεδριάσεις υπ' αριθ. 23 έως 26 βγαίνει το συμπέρασμα ότι η χορτονομή του Σχ. Κλήρου «Βίλλια» κατεχυρώθη στον Πάνον Κ. Παππάν αντί 70.000 δρχ. Τούτος θα βόσκει το ποίμνιό του από 19-12-1948 έως 1-5-1949.

Απόσπασμα πράξεως 21 της Σχ. Εφορείας. Υπογράφουν ο πρόεδρος της Απ. Κ. Αποστόλου, ο γραμ. Χ. Ανδρέου και ο ταμίας Χρυσ. Γιώτης (17-10-1948).

Στη συνεδρίαση αριθ. Πράξης 27 (12-2-1949) η Σχ. Εφορεία δέχθηκε προσφορές για την επισκευή 5 παραθύρων διαστάσεων 1X60 και δύο τραπεζιών 80X90 μετά συρταρίων. Έδωσε προσφορά ο Ελευθέριος Ρόμπας (385.000 δρχ.), ο Χρήστος Βάσιος (320.000) και ο Βασίλειος Μέτσιος (280.000). Ανετέθη στον τελευταίο με όλα τα υλικά (ξύλεια, βελόνες κ.λ.π.) αγορασμένα από τη Σχ. Εφορεία.

Στη συνεδρίαση της 17-11-1949 (αριθ. 31) φαίνεται ότι το Σχ. Ταμείο εισέπραξε 1.000.000 δρχ. από τον Παπαδιώτη, Απόστολο Δαρδαμάνη, στον οποίο κατεχυρώθη ο ελαιόκαρπος του κτήματος «Βίλλια».

Στη συνεδρίαση της 30-11-1949 (αριθ. 25), πρόεδρος της Σχολικής Εφορείας εκλέγεται ο Θεόδωρος Ντάουλας, ταμίας ο Αθαν. Γρ. Στράτης και γραμματέας ο διδάσκαλος Χαράλαμπος Ανδρέου.

Ακολουθούν μερικές συνεδριάσεις προϋπολογισμού και χρήσεων:

Στη συνεδρίαση της 5-2-1950 (αριθ. 30) η Σχ. Εφορεία εγκρίνει διάφορες δαπάνες συνολικής αξίας 199.000 δρχ. Μεταξύ αυτών εγκρίνει για συνδρομές περιοδικών 43.000 δρχ., δια αγορά ενός κώδωνα 5.000 δρχ. και δια αγοράν εικόνας του Βασιλέως 5.000 δρχ.

Στην πράξη Αριθ. 34 φαίνεται η επεξεργασία του προϋπολογισμού χρήσεως 1950-1951. Έσοδα 2.700.000 δρχ., έξοδα 2.657.000 δρχ., υπόλοιπον ταμειακόν 43.000 δρχ.

Στη συνεδρίαση της 9-11-1950 (αρ. 36), ο Δημήτριος Τσιότσιος φαίνεται ότι πλειοδότησε για τον ελαιόκαρπο του κλήρου «Βίλλιας» αντί 470.000 δρχ.

Για τον ίδιο λόγο στις 18-11-1951 κατεχυρώθη πλειοδότης ο Αλέξιος Ντάουλας αντί 540.000 δρχ. για την εσοδεία του 1951.

Στη συνεδρίαση της 25-11-1951 (αρ. 45) φαίνεται ότι οι πραγματοποιηθείσες δαπάνες χρήσεως 1950-1951 έφτασαν στις 1.173.000 δρχ. με μεγαλύτερη εκείνη της ίδρυσης Σχ. Βιβλιοθήκης (690.000 δρχ.).

Στην υπ' αριθ. 49 (11-5-1952) πράξη φαίνεται ότι ο Χρυσόστομος Γιώτης κέρδισε τη δημοπρασία για την επισκευή 5 παραθύρων αντί 37.000 δρχ.

Τέλος στην υπ' αριθ. 51 πράξη (12-10-1952) προκηρύσσεται πλειοδοτική δημοπρασία για τον ελαιόκαρπο και της κάτωθεν των ελαιοδένδρων χορτονομής. Ως πρώτη προσφορά ορίζονται οι 500.000 δρχ., η δε δημοπρασία θα γίνει στον συνήθη τόπο, το προαύλιο του Σχολείου (πλατεία «Κόντρα»).

Και όλα τα παραπάνω έλαβαν χώραν στο παλιό διδακτήριο του χωριού. Εάν δεν είχαν την ευαισθησία οι Γιώργος Σπ. Γιάννος και Νίκος Ζήσης, τούτες (μεταξύ άλλων) οι πληροφορίες θα χάνονταν, όπως και τόσες άλλες, από την αδιαφορία των αρμοδίων. Τούτη την εποχή τα παιδιά συνεισέφεραν για τη λειτουργία του σχολείου ένα τάληρο (5 δρχ.) το μήνα, για σχολιάτικα, που πολλές φορές γίνονταν 2 δρχ.

Το 1951 το Δημ. Σχ. Ελαίας είχε περί τους 46 μαθητές. Σύμφωνα με τον Δημήτριο Κ. Μάρκου, ο οποίος φημίζεται για τη δυνατή του μνήμη, οι αναγνωρισθέντες σε παλιά φωτογραφία από σχολική εκδρομή (το 1951), είναι οι παρακάτω μαθητές:

1	Αικατερίνη Νικ. Θωμά	9	Θεόδωρος Θεοδ. Ντάουλας
2	Ευαγγελινή Αποστ. Αποστόλου	10	Βασίλειος Κ. Στράτης (;)
3	Σπυρίδων Κων. Μάρκου	11	Βησσαρίων Θεοδ. Λάζος
4	Ελένη Κ. Μάρκου	12	Αθανάσιος Δημ. Δρόσος
5	Παρασκευή Θεοδ. Δρόσου	13	Δημήτριος Σωκρ. Ζήκος
6	Παναγιώτης Χρ. Βάσιος	14	Βασίλειος Βασιλ. Θωμάς
7	Καλλιόπη Χρυσοστ. Γιώτη	15	Αναστάσιος Δημ. Σακκάς
8	Βασίλειος Αθαν. Στράτης		

Κάτω σειρά από τα αριστερά προς τα δεξιά)

16	Χαράλαμπος Ελευθ. Στράτης	20	Ναπολέον Βασιλ. Δρόσος
17	Ευάγγελος Βασ. Δρόσος-Παππάς	21	Σπυρίδων Κων. Στράτης
18	Μαρία Αθαν. Στράτη	22	Ερμόνη Αποστ. Αποστόλου
19	Ελευθερία Δ. Δρόσου-Παππά	23	Θεόδωρος Θεοδ. Δρόσος (;)

Στη φωτογραφία είναι και ο δάσκαλος Χαράλαμπος Ανδρέου, από τα Λέλοβα. Η εκδρομή είχε πραγματοποιηθεί στον Μπουλμετιώτικο κάμπο μαζί με τα άλλα σχολεία της Λάκκας. Παρατηρείται ότι όλα τα παιδιά είναι καλοντυμένα για εκείνη την εποχή. Τούτο συνέβαινε μετά από παρότρυνση των δασκάλων να έχουν καλή εμφάνιση στις συναντήσεις με άλλα σχολεία. Στην φωτογραφία δεν φαίνεται η καθημερινή φτώχεια τους. Δεν φαίνεται η ξυπολυσιά, τα μπαλωμένα ρούχα, το ψωμοτύρι ανάκατα με τα τσαλακωμένα και μουτζουρωμένα τετράδια στο τραβατσιούλι. Και τα τελευταία, σχισμένα φύλλα-φύλλα, από την πολυχρησία και ξανακολλημένα με αυτοσχέδιες κόλλες από χυμό φτελιάς ή αγριοαμυγδαλιάς, ούτε το κομμένο στα δύο μολύβι για νάχουν από ένα τα αδέρφια μαθητές. Δεν φαίνεται η πείνα, το κρύο, η αγωνία, ο φόβος της βέργας του δασκάλου, η έγνοια να γυρίσουν γρήγορα στο σπίτι, για να προλάβουν και τις άλλες δουλειές που ήταν επιφορτισμένα. Τούτα τα παιδιά δεν τα πήγε ποτέ ο γονιός στο σχολείο από το χέρι, δεν ήξεραν τι είναι φροντιστήριο και βιβλιοθήκες, δεν πρόλαβαν την εκπαιδευτική τηλεόραση ή το διαδύκτιο. Ήταν ξεχασμένα κι απ' το Θεό, αφημένα στη μοίρα τους, αυτή τη μοίρα που δεν επέλεξαν, αλλά την υπόμεναν καρτερικά μη έχοντας άλλη επιλογή. Με αυτές τις συνθήκες βγήκαν επιστήμονες, τίμιοι άνθρωποι, με ιδανικά, χρήσιμοι στην οικογένεια και την κοινωνία.

Οι μαθητές, της ίδιας σχολικής χρονιάς, που απουσιάζουν από τη φωτογραφία, είτε από οριστική διακοπή της φοίτησης, είτε επειδή δεν έδιναν μεγάλη βαρύτητα στις εκδρομές, σύμφωνα με τον Δημ. Κ. Μάρκου ήταν οι παρακάτω:

1	Παναγιώτα Γεωρ. Σακκά	13	Θεοδώρα Δ. Δρόσου-Παππά
2	Μαρία Γεωρ. Σακκά	14	Ευτυχία Δ. Δρόσου-Παππά
3	Απόστολος Νικ. Θωμάς	15	Λαμπρινή Σωκρ. Ζίκου
4	Παναγιώτης Νικ. Θωμάς	16	Ιωάννα Βασιλ. Δρόσου
5	Αργυρώ Ευαγγ. Μίχου	17	Θωμάς Δημ. Δρόσος
6	Θεοχάρης Μιχ. Μίχος	18	Φωτεινή Δημ. Δρόσου
7	Δήμητρα Μιχ. Μίχου	19	Χρήστος Φιλ. Δρόσος
8	Φωτεινή Ευαγγ. Θωμά	20	Κλεωνίκη Φιλ. Δρόσου
9	Γαρουφαλά Δημ. Γεωργίου	21	Βασιλική Ελευθ. Στράτη
10	Δήμητρα Χρυσοστ. Γιώτη	22	Ευαγγελινή Δημ. Σακκά
11	Λευκοθέα Β. Δρόσου-Παππά	23	Βασιλική Δημ. Σακκά
12	Ευαγγελινή Β. Δρόσου-Παππά		

Ο μεγάλος αριθμός μαθητών οφείλονταν και στο ότι μεγαλύτερα παιδιά, που είχαν χάσει χρονιές εξ αιτίας των πολέμων, άρχισαν και πάλι να φοιτούν.

Τα έτη 1959-1960 λειτούργησε στο χωριό και «νυχτερινό» σχολείο για τους ηλικιωμένους αναλφάβητους. Στο «νυχτερινό» πήγαιναν και άντρες, που είχαν φοιτήσει κανονικά παλιότερα στο σχολείο αλλά δεν είχαν μάθει πολλά πράγματα. Δίδασκε ο Χαρ. Ανδρέου και τα ευτράπελα πολλά. Σε κάποιο από αυτά απευθύνθηκε στον Βασίλειο Β. Θωμά λέγοντάς του: «*Άσε την γκλίτσα κάτω Βασίλη και έλα για μάθημα*», γιατί ο τελευταίος ερχόταν στο μάθημα από τα πρόβατα με την γκλίτσα και ο δάσκαλος φοβόταν.

Αλλά και ο Αναστάσιος Δ. Σακκάς, όταν ο δάσκαλος πήγε να τον δείρει, του άρπαξε τα χέρια και δεν τον άφηνε.

Πολλές φορές, επειδή η αίθουσα ήταν μικρή και τα παιδιά συνωστίζονταν, ο δάσκαλος εύρισκε προφάσεις και έβγαζε παιδιά στην αυλή, όπως τον Πάνο Ν. Θωμά, που ούτως ή άλλως ήταν «τζόρας» και δεν προοιβιάζονταν αρκετές χρονιές.

Το 1956 άρχισε να κτίζεται το νέο διδακτήριο στον οικισμό Πλατάνια, σε ιδιόκτητο σχολικό οικοπέδο αρκετών στρεμμάτων. Φυσικά δεν έλειψαν οι αντιδράσεις των κατοίκων του παλιού οικισμού για τη μεταφορά του σχολείου, το οποίο άρχισε να λειτουργεί στη νέα θέση το Σχολικό έτος 1960-61.

Το παλιό διδακτήριο μετατράπηκε για λίγο καιρό σε τυροκομείο και αργότερα σε καφενείο. Ακόμη στέγαζε στο υπόγειο την «ψαροπούλα» (μηχανάκι) του Β. Αθ. Στράτη. Οι χωριανοί το άφησαν στην τύχη του, να καταρρέει σιγά-σιγά μέχρι τα μέσα της δεκαετίας του 1970. Τότε με την προοπτική ή το πρόσχημα ότι ήθελαν να φτιάξουν εκκλησία στη θέση του, το κατεδάφισαν οι ίδιοι. Έτσι και το κτίριο αφανίστηκε και η εκκλησία δεν έγινε σε τούτη τη θέση. Δυστυχώς ούτε φωτογραφία του δεν υπάρχει. Μόνο οι αναμνήσεις, που δεν μπορούν να αντικαταστήσουν την εικόνα του.

Το νέο κτίριο εκτός της μεγάλης αίθουσας διδασκαλίας διέθετε γραφείο δασκάλου, στέρνα νερού, εξωτερικά χωριστά κτίρια αποχωρητηρίων και εστιατόρια με κουζίνα. Επίσης διέθετε παιδική χαρά, μεγάλο δασύλλιο από πεύκα και αμυγδαλιές καθώς και σχολικό κήπο, που τα έσοδά του ενίσχυαν τα οικονομικά του σχολείου. Οι εγκαταστάσεις περιφράσσονταν με πέτρινο τοίχο και σιδερένια κιγκλιδώματα, ενώ από τη δυτική πλευρά με συρματοπλέγμα. Από τη βόρεια είσοδο εισέρχονταν αυτοκίνητα ενώ από την ανατολική τα παιδιά από τσιμεντένια σκάλα. Αξίζει να σημειωθεί ότι σε τούτη την πύλη και στα βόρειά της, όταν έσκαβαν τα μηχανήματα για την διαμόρφωση του χώρου, παρατηρήθηκαν παλαι-



*Το νέο κτίριο (2003)*

οί τάφοι, που οριοθετούνταν από μεγάλες ασπρόπλακες. Φαίνονταν για χρόνια ανθρωπίνα κόκαλα αλλοτινών εποχών.

Το εξωτερικό επίχρισμα (σοφάτισμα) του σχολείου το έκανε ο Γερμανός (Χάϊνριχ – Βαγγέλης Γιούλεν) με βοηθούς τον ΤακηΛεία και άλλον έναν Νικολιτσιώτη. Ο Γερμανός ήταν σύζυγος της Αργύρας Ευ. Μίχου.

Να σημειωθεί ότι το κτίριο είναι όλο πέτρινο και μέσα από το επίχρισμα έχει πυκνό πλέγμα σιδήρου, που το κάνει ακόμη πιο δυνατό.

Μετά από λίγα χρόνια το σχολείο ήθελε αλλαγή κεραμιδιών της σκεπής. Την εργασία ανέλαβε κάποιος Μανώλης, αγνώστων λοιπών στοιχείων. Ο Μανώλης κομόταν για ένα περίπου χρόνο μέσα στο σχολείο. Έπιανε τα σπουργίτια, ακόμα και τα νεογέννητα, και τα έτρωγε. Όλο το συγκρότημα αποτελεί στολίδι για το χωριό και ολόκληρη την περιοχή.

Στο νέο κτίριο έκαναν αρχή τα πρωτάκια: Κ.Δ. Σακκάς, Ι.Δ. Στράτης, Αθαν. Κ. Στράτης, Αναστασία Αθ. Μπόμπορη και κατόπιν νεότερες ηλικίες.

Οι συνθήκες ήταν τελείως διαφορετικές. Με δάσκαλο τον Ιωάννη Γ. Κονταξή, από το Θεσπρωτικό, άρχισε για τα Νταρανιτάκια μια νέα εκπαιδευτική εποχή.

Η μοδίστρα Αθηνά Β. Ζήκου έραβε τα παντελονάκια, τα πουκάμισα και τις ποδιές των κοριτσιών. Οι μαθητές έπρεπε να είναι καθαροί, κουρεμένοι, με κομμένα τα νύχια. Το τραβατσούλι είχε αντικατασταθεί από την σάκα (τσάντα), που ήταν δερμάτινη με χερούλι και πολύ βαριά. Δεν έπρεπε να αδιαφορούν, δηλαδή «εννιά έχει ο μίνας», γιατί ο δάσκαλος ήταν ο μπαμπούλας της εποχής, και απ' αυτό το «από το αντί και στο δάσκαλο».

Την άνοιξη του 1962 αντικατέστησε το Ι. Κονταξή, ο Κλέαρχος Αθνασίου, από το Γαλατά, για ένα εξάμηνο λόγω ασθένειας του πρώτου, μέχρι που επανήλθε υγιής.

Κάθε πρωί ο Κονταξής ερχόταν, τις περισσότερες φορές με τα πόδια, από τα Λέλοβα. Με την εμφάνισή του οι μαθητές έμεναν ακίνητοι, σε όποια θέση βρίσκονταν και με μια φωνή έλεγαν: «Καλημέρααα!!!». Ο δάσκαλος άναβε την ξυλόσομπα, με τα ξύλα, που έφερναν κάθε πρωί οι μαθητές. Όταν ξεχνούσαν να πάρουν ξύλο από το σπίτι, έβγαζαν κανένα παλούκι από τις φράχτες των χωραφιών. Για την αποφυγή της ταλαιπωρίας των παιδιών τους, πολλές μανάδες έφερναν ένα φόρτωμα ξύλα κάθε δύο μίνες. Υπήρχαν μέρες που το κρύο ήταν ανυπόφορο. Τα παιδιά ήταν αδύνατο να παρακολουθήσουν μαθήματα. Τα προέτρεπε ο Κονταξής να χουχουλίσουν τα χέρια τους, να ζεσταθούν.

Ξαναχτυπούσε ο σήμαντρος (την πρώτη φορά χτυπούσε για να ειδοποιηθούν τα παιδιά ότι ήταν ώρα να ξεκινήσουν από το σπίτι τους), εκείνος ο σήμαντρος που είχε μεταφερθεί από τον Άγιο Αθανάσιο στην «Κόντρα» και από εκεί στο νέο σχολείο, κρεμασμένος σε μια ελιά ΒΔ του σχολείου και οι μαθητές έμπαιναν στις γραμμές κατά ύψος, χωριστά αγόρια και κορίτσια. Ο δάσκαλος καλούσε έναν μαθητή για την πρωινή προσευχή: «Άγιος ο Θεός...», «Πάτερ ημών...», «Δι' ευχών...».

Με τον Εθνικό ύμνο γίνονταν η έπαρση της σημαίας. Ακολουθούσε η επιθεώρηση από τον δάσκαλο, για νύχια, μαλλιά, καθαριότητα και τα παιδιά έμπαιναν στην τάξη για μάθημα.

Στις 10.30 έκαναν το πρώτο διάλειμμα και κατευθύνονταν στα μαγειρεία. Εκεί οι μαγείρισσες σέρβιραν γάλα ή τσάι σε αλουμινένια κύπελλα, που έφερναν τα παιδιά από το σπίτι τους στην αρχή της χρονιάς. Στο μεσημεριανό διάλειμμα σερβίρονταν το φαγητό σε αλουμινένια πιάτα του σχολείου. Μπληγούρι, κοτόπουλο, κρέας, θρεψίνη, μακαρόνια, αραποφάσουλα κ.λ.π. Γρήγορα – γρήγορα τα παιδιά έτρωγαν το φαγητό και ο Κονταξής καλούσε για δεύτερη μερίδα, όποιο από αυτά ήθελε. Τα παιδιά θυμούνται τον Χρηστοκωτσιάκη (Χρ. Β. Νάση) να τρώει μέχρι εφτά πιάτα μπληγούρι. Το φαγητό παρασκεύαζαν γυναίκες του χωριού, που πληρώνονταν γι' αυτό. Τα έτη 1968 έως 1970 μαγείρισσες στο σχολείο της Ντάρας ήταν η Ευαγγελία, σύζ. Λ.Ν. Θωμά και η Νίκη Κ. Τζόλου. Μεροκάματο 8 δρχ.

Στις 2.00 μ.μ. σχολόναγαν τα παιδιά και επανέρχονταν στις 5.00 μ.μ., για άλλες δύο ώρες, εκτός του Σαββάτου.

Θα παρατεθούν μερικά σχολικά έγγραφα της Ελιάς της περιόδου 1962-1966, που ανασύρθηκαν από τον συγγραφέα κυριολεκτικά από τα σκουπίδια. Έτσι θα γίνει ακόμη περισσότερο κατανοητή η σχολική ζωή της εποχής εκείνης. Έγγραφα, που αναφέρονται σε δασκάλους, μαθητές και γονείς.

«ΦΑΚΕΛΛΟΣ Α΄»

Το παλιό διδακτήριο στην «Κόντρα» νοικιάστηκε με δημοπρασία όπως προαναφέρθηκε. Καταχωρείται το σχετικό έγγραφο:

«ΒΑΣΙΛΕΙΟΝ ΤΗΣ ΕΛΛΑΔΟΣ                      Εν Πρεβέζη τη 3-1-63  
ΝΟΜΑΡΧΙΑ ΠΡΕΒΕΖΗΣ                            Θέμα: «περί εγκρίσεως πρακτικού  
Αριθ. Πρωτ. 148/672                            δημοπρασίας».

Προς

τον κ. Πρόεδρον της σχολικής εφορείας Ελαίας  
εις Ελαίαν

Λαβόντες υπ'όψιν:

1) τας διατάξεις α) του άρθρου 5 του υπ' αριθ. 3200/1955 Νόμου «περί διοικητικής αποκεντρώσεως», β) του Ν. 5019/31, γ) του Α. Ν. 1297/38, δ) 1850/39 «περί συστάσεως ταμείων ανεγέρσεως Διδ/ρίων» και ε) του άρθρου 93 παράγ. 5 εδάφ. Γ του από 5/8-10-49 Β.Δ. «περί κωδικοποιήσεως εις ενιαίον κείμενον νόμον των ισχυουσών διατάξεων Νομών και Νομαρχών...

2) τα δια της υπ' αριθμόν 3461 Ε.Ε. αναφοράς του Επιθεωρητού των Δημοτικών Σχολείων Αης Περιφ. Πρεβέζης, υποβληθέντα ημίν πρακτικά της ενεργηθείσης κατά την 9η Δεκεμβρίου 1962 πλειοδοτικής Δημοπρασίας δια την εκμίσθωσιν παλαιού διδ/ρίου του Δημοτικού Σχολείου Ελαίας δια μίαν τετραετίαν και την επί των πρακτικών τούτων υπ' αριθ. 11/15-12-62 απόφασιν της καθ' υμάς Σχολικής Εφορείας

3) το επιτευχθέν μίσθωμα εκ της αυτής αιτίας ανελθόν εις δραχμάς 4.100

Εγκρίνομεν

Την υπ' αριθ. 11/15-12-62 απόφασιν της καθ' υμάς Σχολικής Εφορείας δι' ής κατακυροί την δημοπρασίαν επ' ονόματι του τελευταίου πλειοδότη Βασιλείου Κ. Στράτη προσενεγκόντος ως μίσθωμα ποσόν δραχμών 4.100, ήτοι ετησίως δραχ. 1025 τη εγγυήσει του Αλεξάνδρου Ντάουλα.

Εφ' ώ παραγγέλομεν.....                      Ο Νομάρχης  
Γ. ΜΑΡΚΟΠΟΥΛΟΣ

(Δύο έτη 2.050 δραχ.)...

Ακριβές Αντίγραφον

Εν Ελαία τη 31-12-65

(Τ. Υ. και σφραγίδα του Σχ. Ελαίας)

Ο Δ/ντής του Σχολείου

Ι. Κονταξής».

«ΕΠΙ ΑΠΟΔΕΙΞΕΙ

ΒΑΣΙΛΕΙΟΝ ΤΗ ΕΛΛΑΔΟΣ  
ΝΟΜΑΡΧΙΑ ΠΡΕΒΕΖΗΣ  
Αριθ. Πρωτ. 12605/101

Εν Πρεβέζη τη 27-5-65  
Περίληψη  
«Έγκρισις Προϋπολογισμού 1964  
Προς

Τον κ. Πρόεδρον της Σχολικής Εφορείας  
του Δημοτικού Σχολείου Ελαίας

Εν σχέσει προς την υπ' αριθ. 1554/20-5-Ε.Ε. αναφοράν του Επιθεωρητού Δημοτικών Σχολείων Αης Περιφέρειας Πρεβέζης δι' ης υπεβλήθη ημίν μετά προηγούμενον έλεγχον, ο απολογισμός εσόδων και εξόδων του Σχολικού Ταμείου υμών χρήσεως 1964, ανακοινούμεν υμίν ότι, έχοντες υπ' όψιν:

1. την υπ' αριθ. 7409/612 απόφασιν της Νομαρχίας επί του απολογισμού του Σχολικού σας Ταμείου της προηγούμενης χρήσεως καθ' ήν το μετενεκτέον χρηματικόν υπόλοιπον εις την επομένην χρήσιν ωρίσθη εις δραχμάς 4.975,70 και 2)τας διατάξεις του άρθρου 6 παρ. 6 του Β. Δ. 8-11-1931 «Περί εκτελέσεως του Ν. 5019/19 «Περί ιδρύσεως Σχολικού ταμείου και Σχολικών Εφορειών», ως ετροποποιήθη και συνεπληρώθη μεταγενεστέρως,

αποφασίζομεν

Εγκρίνομεν τον υποβληθέντα ημίν ως άνω απολογισμόν  
Εμφανίζοντα Έσοδα: Δρχ. 62.475,70  
Έξοδα: Δρχ. 17.769

Και με χρηματικόν υπόλοιπον Δρχ. 44.706,70 μεταφερόμενα εις νέαν χρήσιν.

Τα υποβληθέντα ημίν παραστατικά στοιχεία του απολογισμού σας, επιστρέφονται ημίν ίνα φυλαχθώσιν ασφαλώς εις το αρχείον της Σχολικής Εφορείας αναφέροντας συνάμα εις τον προϊστάμενον Επιθεωρητήν σας.

Ο Νομαρχών Δ/ντής  
ΞΕΝ. ΓΙΑΝΝΟΠΟΥΛΟΣ  
(όπισθεν) Κοινοποιήσις  
κ. Επιθεωρητήν Δημοτικών Σχολείων  
Αης Περιφ. Πρεβέζης...  
ακριβές αντίγραφον  
Εν Ελαία τη 31-12-65.  
Ο Δ/ντής του Σχολείου  
(Τ.Υ.Σ.) Ι. Κονταξής».

«Προϋπολογισμός 1965  
Πράξις 19



Εν Ελαία και εν τω γραφείω του Δημοτικού Σχολείου σήμερον την 26ην Νοεμβρίου 1964 ημέραν Πέμπτην και ώραν 1.30 μ.μ. συνήλθεν η σχολική Εφορεία του Δημοτικού Σχολείου Ελαίας εις έκτακτον συνεδρίασιν με θέμα:

«Ψήφισις προϋπολογισμού οικ. χρήσεως 1965»

«Ο Πρόεδρος εισηγούμενος λέγει ότι παρίσταται ανάγκη όπως ψηφισθή και υποβληθή προς έγκρισιν ο προϋπολογισμός της οικονομικής χρήσεως 1965 του Σχ. Ταμείου του Δημ. Σχ. Ελαίας.

Η Σχ. Εφορεία ακούσασα την εισήγησιν του Προέδρου αυτής, συζητήσασα και σκεφθείσα νομίμως

Ομοφώνως αποφασίζει:

Ψηφίζει τον προϋπολογισμόν του Σχ. Ταμείου του οικ. έτους 1965 ως ακολούθως:

#### Αον ΕΣΟΔΑ

Άρθρον 1. Εκ της ακινήτου περιουσίας του Σχ. Ταμείου	δρχ. 8.000.
« 2. εκ της εκποιήσεως παλαιού διδ/ρίου ενοίκιον	δρχ. 1.000.
« 15. εξ εισφορών Δήμων και Κοινοτήτων	δρχ. 3.000.
« 23. εκ χορηγίας του κράτους	
	δι' αποπεράτωσιν ... (διδ/τηρίων) δρχ. 80.000.
	Υπόλοιπον προηγουμένης χρήσεως δρχ. 40.000.
	Σύνολον Εσόδων δρχ. 132.000.

#### Βον ΕΞΟΔΑ

Άρθρον	1. δια την διαχείρησιν Σχ. Περιουσίας	δρχ. 1.000.
«	2. δι' αποπεράτωσιν διδ/ρίου	δρχ. 100.000.
«	3. δια την συντήρησιν του διδ/ρίου	δρχ. 2.500.
«	4. δια την προμήθειαν επίπλων και σκευών	δρχ. 1.000.
«	5. δια γραφικήν ύλην και είδη γραφείου	δρχ. 500.
«	6. δια θέρμανσιν, καθαριότητα και φωτισμόν	δρχ. 700.
«	7. δια την συντήρησιν του Σχ. Κήπου	δρχ. 1.000.
«	8. δια τον πλουτισμόν Σχ. Βιβλιοθήκης	δρχ. 1.000.
«	9. δια την λειτουργίαν Μαθητ. Συσσιτίων	δρχ. 3.000.
«	10. δια την προμήθειαν διδ/κών οργάνων	δρχ. 2.000.
«	12. δια την υγείαν των μαθητών	δρχ. 50.
«	17. δια την κατασκευήν τοίχου αντιστηρίξεως	δρχ. 10.000.
«	18. δια την κατασκευήν υδατοδεξαμενής	δρχ. 6.000.
«	19. περιοδικόν Σχολ. Υγιεινή εκδρομή	δρχ. 250.
«	20. κατασκευή Ζωοτροφείου-Πτηνοτροφείου	δρχ. 1.760.
	σύνολον εξόδων	δρχ. 131.000.
	αποθεματικόν υπόλοιπον	δρχ. 1.000.
	Γενικόν σύνολον εξόδων	δρχ. 132.000.

Ούτω τα μέν έσοδα ανήλθον εις δραχμάς συνολικώς 132.000, τα δε έξοδα εις δρχ. 131.000 και το αποθεματικόν εις δραχμάς 1.000.

Εφ' ώ συνετάγη η παρούσα και υπογράφεται δεκτός.

Ο Πρόεδρος	ο ταμίας	ο γραμματέας
Δ. ΣΑΚΚΑΣ	Λ. ΠΑΠΠΑΣ	Ι. ΚΟΝΤΑΞΗΣ

Αριθ. Πρωτ. 18

ΕΓΚΡΙΝΕΤΑΙ

Εν Πρεβέξη τη 7-1-65

Ο Επιθεωρητής

Τ.Σ. Υπογραφή

Π. ΣΤΑΡΑΣ

Ακριβές Αντίγραφον

Εν Ελαία τη 31-12-65

ο Γραμματέας

Ι. Κονταξής

(Τ. Υ. και σφραγίδα Σχολείου

Εφορευτικής Επ. Δημ. Σχ. Ελαίας)».

«Αναμόρφωσις (προϋπολογισμού 1965)

Πράξις 12.

Εν Ελαία και εν τω γραφείω του Δ.Σ. σήμερον την 22αν Δεκεμβρίου 1965 ημέραν Τετάρτην και ώραν 1.30 μ.μ. συνήλθεν η Σχολική Εφορεία του Δ.Σ. Ελαίας εις έκτακτον συνεδρίασιν με θέμα:

«Αναμόρφωσις Προϋπολογισμού Χρήσεως 1965»

Ο Πρόεδρος εισηγούμενος λέγει ότι παρίσταται ανάγκη όπως αναμορφωθεί ο προϋπολογισμός του Σχολικού Ταμείου της οικονομικής χρήσεως 1965, εις το σκέλος των Εσόδων ως προς το άρθρον 25 δια πραγματοποιηθέντα έσοδα και μη προφλεθέντα. Ομοίως και εις το σκέλος των εξόδων ως προς τα άρθρα 7 και 21 δια μη προβλεφθείσας δαπάνας Η Σχολική Εφορεία ακούσασα την εισήγησιν του Προέδρου αυτής και σκεφθείσα νομίμως

Ομοφώνως αποφασίζει

Εγκρίνει την πρότασιν του Προέδρου αυτής και ενισχύει το σκέλος των εσόδων ως κάτωθι:

1. Άρθρον 25. Ενισχύεται εκ του Υπουργείου Παιδείας δια την καθαριότητα και λειτουργία του Σχολείου δια δραχμών 2.500.

Εκ του σκέλους των Εξόδων ενισχύει το:

1. Άρθρον 7 εις ό αναγράφεται το ποσόν εκ δραχμών 1.000 δια δραχμών επί πλέον 813 εκ του αποθεματικού, ήτοι σύνολον άρθρου δρχ. 1.813.

2. Άρθρον 21 εις ό αναγράφεται ποσόν μηδέν δια δραχμών 295 εκ του αποθεματικού, ήτοι σύνολον άρθρου δραχμαί 295.

Εφ' ώ συνετάγη η παρούσα πράξις και υπογράφεται ως έπεται:

Ο Πρόεδρος	ο Γραμματεός	ο Ταμίας
Δ. ΣΑΚΚΑΣ	Ι. ΚΟΝΤΑΞΗΣ	Λ. ΠΑΠΠΑΣ

ΕΓΚΡΙΝΕΤΑΙ Εν Πρεβέξη τη 13-1-66

Ο Επιθεωρητής Π. ΣΤΑΡΑΣ».

Ο προϋπολογισμός και η αναμόρφωσις αυτού υπάρχει και σε μηχανογραφημένο έντυπο αναλυτικά.



ΕΣΟΔΑ

- 1) Υπόλοιπον προηγούμενης χρήσεως δραχ. 44.706,70.  
 23 Σεπτεμβρ. 1965/25. 2) Υπουργείον Παιδείας δραχ. 2.500.  
 3 Δεκ. 1965/1. 3) Μίσθωσις ελαιοκάρ-  
 που δραχ. 9.000.  
 10 Δεκ. 1965/5. ενοίκιον παλαιού  
 διδ/ρίου δραχ. 2.050  
 σύνολον δραχ. 58.256,70.

ΕΞΟΔΑ

- 23 Ιαν. 1965/6/1. Υλικά του κτηρίου  
 δραχ. 84.  
 26 Ιαν. 1965/6/2. Υδροχρωματισμός  
 διδ/ρίου ημερομίσθια (2X75) δραχ. 150.  
 12 Φεβρ. 1965/7/2. Εκσκαφή Σχολι-  
 κού κήπου ημερ. (3X75) δραχ. 225.  
 12 Φεβρ. 1965/7/4. Προμήθεια σπο-  
 ρείων Σχολ. Κήπου δραχ. 48.  
 20 Μαρ. 1965/5/5. Γραφική ύλη και  
 είδη γραφείου δραχ. 287.



Μίσθωμα σχ. ελιών από τον Σπ. Παππά (3-12-65).



Ενοικιαστήριο παλιού σχολείου απο τον Β.Κ. Στράτη (10-12-65)

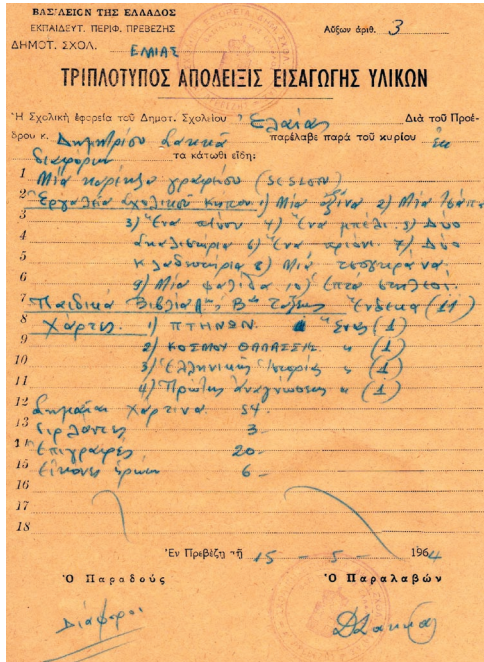

Αγορά υλικών για το σχολείο από τον Δ. Α. Σακκά (15-5-64)

20 Μαρ. 1965/21/6. Δια σχ. Εορ-  
 τάς σημαίες, επιγραφές, εικόνες  
 δραχ. 115.

15 Μαΐου 1965/21/7. Δι' έξοδα κι-  
 νήσεως δι' υπηρεσίαν εις Πρέβε-  
 ζαν δραχ. 60.

15 Μαΐου 1965/12/8. Φάρμακα  
 Σχολ. Φαρμακείου δραχ. 50.

6 Δεκ. 1965/7/9. Εκθάμνωσις Σχ.  
 Κλήρου ημερομίσθια (18X80) δραχ.  
 1.440.

22 Δεκ. 1965/9/10. Τράπεζα τρα-  
 πεζαρίας και καθίσματα δραχ.  
 2.180.

22 Δεκ. 1965/3/11. Προμήθεια υαλοπινάκων (4X16) δρχ. 64.  
22 Δεκ. 1965/3/12. Επισκευή στέγης παλιού διδ/ρίου ημερ. 3X90 δρχ.  
270.  
22 Δεκ. 1965/6/13. Ημερομίσθια καθαριότητας σχολείου (4X70) δρχ. 280.  
22 Δεκ. 1965/7/14. Δια την καλλιέργειαν Σχολ. Κήπου ημερ. (1X100)  
δρχ. 100.  
22 Δεκ. 1965/10/15. Αγορά ενός χαρτοστάτου ξυλίνου δρχ. 150.  
22 Δεκ. 1965/8/16. Ετήσια συνδρομή περιοδικού Ν. Σχολείο δρχ. 106.  
22 Δεκ. 1965/15/17. Υπέρ Ο.Μ. Προνοίας 2% δρχ. 221.  
22 Δεκ. 1965/21/18. Έξοδα κινήσεως εις Πρέβεζα δι' υπηρεσίαν (3X40)  
δρχ. 120.

Σύνολον: δρχ. 5.950.

Σύνολον Εσόδων δραχμαί 58.256,70

Σύνολον Εξόδων δραχμαί 5.950

Υπόλοιπον εις νέαν χρήσιν δρχ. 52.306,70.

Εν Ελαία τη 31 Δεκεμβρίου 1965

Η Σχολική Εφορεία κ.λ.π.(ο.π.π.)».

Αυτοσχέδια βιβλιοδεσία 6 φύλλων αποδείξεων είσπραξης υπάρχει για  
τη χρήση 1965.

«Αριθ. 1 χρήσις 1965

#### ΣΧΟΛΙΚΟΝ ΤΑΜΕΙΟΝ

ΑΠΟΔΕΙΚΤΙΚΟΝ ΕΙΣΠΡΑΞΕΩΣ ΔΡΑΧ. 44.706,70.

Ο κ. Σχολική Εφορεία επλήρωσε δρχ. (44.706,70) ως υπόλοιπον προη-  
γουμένης χρήσεως 1964.

Εν Ελαία τη 31-12-1964

Ο ΠΡΟΕΔΡΟΣ

Ο Γραμματεύς

Ο ταμίας

Δ. Σακκάς

Ι. Κονταξής

Α. Παππάς

(Τ.Σ.Υ.)».

«Αρ. 2.....

ΑΠΟΔΕΙΚΤΙΚΟΝ ΕΙΣΠΡΑΞΕΩΣ ΔΡΑΧ. 2.500.

Έλαβον παρά του κ. Π. Στάρα Επιθεωρητού Αης περιφ. Πρεβέζης δρχ.  
(2.500) χορηγηθείσας παρά του Υπ. Παιδείας δια της υπ' αριθ. 94245/18-8-  
65 αποφάσεως αυτού προς αντιμετώπισιν εν γένει αναγκών του σχολείου.

Εν Ελαία τη 23-9-65 (έπονται Σ.Υ.)».

«Αρ. 3....

ΑΠΟΔ. ΕΙΣ. ΔΡΑΧ. 9.000.

Ο κ. Σπυρίδων Παππάς επλήρωσε δραχ. (9.000) εννέα χιλιάδες δια μί-  
σθωμα του ηρημένου ελαιοκάρπου του Σχολικού ελαιοστασίου εσοδεί-  
ας 1965-66.

Εν Ελαία τη 3-12-1965 (έπονται Σ.Υ.)».

«Αρ. 4....

ΑΠΟΔ. ΕΙΣ. ΔΡΑΧ. 2.050

Ο κ. Βασίλειος Κ. Στράτης επλήρωσε δρχ. Δύο χιλιάδες πενήκοντα 2.050 Δια ενοίκιον του παλαιού διδακτηρίου ως καφεπαντοπωλείου δια δύο έτη, ήτοι ετησίως δρχ.  $1025 \times 2 = 2.050$ .

Εν Ελαία τη 10-12-1965 κ.λ.π.».

Οι αποδείξεις 5 και 6 είναι λευκές. Όπισθεν της 6 αναγράφεται:

«Εθεωρήθη

Δια το Σχολικόν ταμείον Ελαίας και δια το οικονομικόν έτος 1965, με αριθμόν φύλλων διπλοτύπου εισπράξεως έξ (6).

Εν Πρεβέζη τη 2-3-65

Ο Επιθεωρητής Π. Στάρας (Τ.Σ.Υ.)».

ΦΑΚΕΛΟΣ Β'

Υπάρχει ένας υποφάκελλος κρατήσεων υπέρ Μ.Τ.Π.Υ., όπου φαίνεται σε απόδειξη της Εθνικής Τράπεζας της Ελλάδος κατατιθεμένες από τη Σχολική Εφορεία Ελαίας Πρεβέζης 178,50 δρχ. εκ κρατήσεων 3% επί διαφόρων δαπανών κατά το έτος 1965 και ημερομηνία κατάθεσης 19-1-1966.

Ενδιαφέρον έχουν τα χρηματικά εντάλματα πληρωμής για διάφορες προμήθειες του Σχολείου στον Φάκελλο Β'. Στα αυτοσχέδια ανακεφαλαιωτικά κάθε εντάλματος περιέχονται οι αποδείξεις πληρωμής και είσπραξης, όπως:

«Ανακεφαλαίωσις άρθρον 3.

1.Αριθ. εντάλμ. 11 εντελ. Ποσόν δρχ. 64.

««12 «««270.

Εν Ελαία 22-12-1965 σύνολον δρχ. 334.

Έγκρισις Επιθεωρητού Αριθ. 76/12-1-66».

«Απόδειξις δρχ. 64.

Έλαβον ο κάτωθι υπογεγραμμένος Δημοσθένης Ντόβας έμπορος Θεσ/κού παρά της Σχ. Εφορείας Ελαίας τας άνω δρχ. 64 δια την αξίαν τεσσάρων υαλοπινάκων του Σχολείου (4X16=64 δρχ.).

Εν Θεσπρωτικώ τη 22-12-1965

(χαρτόσημο 50 λεπτών) ο λαβών

(σφρ. Σχ. Εφ. Ελαίας) Δ. Ντόβας (Τ.Υ.)».

«ΑΠΟΣΠΑΣΜΑ Υπ. 26

Υπ' αριθ. 10/22-12-65 πράξεως Σχ. Εφορείας

Εν Ελαία και εν τω γραφείω του Δημ. Σχ. Σήμερον συνήλθεν εις έκτακτον συνεδρίασιν η Σχολική Εφορεία δια την έγκρισιν διαφόρων δαπανών. Λαβούσα υπ' όψει τας ανάγκας του σχολείου ως και τον εγκεκριμένον προϋπολογισμόν τρεχούσης χρήσεως

Αποφαίνεται

Εγκρίνει την πληρωμήν δραχμών 64 εις βάρος του άρθρου 3 του προ-  
υπολογισμού χρήσεως 1965. δια την προμήθειαν τεσσάρων υαλοπινά-  
κων του Σχολείου.

Εφ' ώ συνετάγη η παρούσα και υπογράφεται δεόντως.

Η ΣΧΟΛΙΚΗ ΕΦΟΡΕΙΑ

Ο Πρόεδρος ο Γραμματεύς ο Ταμίας  
Δ. ΣΑΚΚΑΣ Ι. Κονταξής Α. Παππάς

Έγκρισις Επιθεωρητού 76/12-1-66

Ακριβές Αντίγραφον Εν Ελαία τη 31-12-1965.

Ο Γραμματεύς Ι. Κονταξής (Τ.Σ.Υ)».

Ακολουθεί χρηματικό ένταλμα και απόδειξη είσπραξης:

«... Χρίστος Βάσιος, ξυλουργός-Ελαία, δρχ. 270 δια τρία ημερομίσθι-  
α επισκευής της στέγης του Παλαιού διδακτηρίου ήτοι (3Χ90=270 δρχ.)  
Εν Ελαία τη 22-12-65».

Στο φύλλο: Ανακεφαλαίωσις άρθρον 5 υπάρχει το χρηματικό ένταλ-  
μα, το απόσπασμα πρακτικού έγκρισης της Σχ. Εφορείας με έγκριση του  
Επιθεωρητού 1988/2-7-65 και το:

«Τιμολόγιο πωλήσεως Νο 41

Εν Θεσπρωτικώ τη 20-3-1965

Κυρ. Η Σχολική Εφορεία του Δημ. Σχ. Ελαίας

Τεμάχ.	είδος	Τιμή μονάδ.	σύν. Δρχ.
150	Κόλλες γραφής	0,15	22,50
100	Φάκελλοι αλληλογραφίας	0,15	15
8	Φάκελλοι DOSIE	1,50	12
5	Κυτία κιμωλείαι λευκαί	5	25
1	Κυτίον κιμωλίας χρωματ.	15	15
4	Κυτία πινέζες	2,50	10
1	Βιβλίον ύλης	10	10
10	Στυλεοί διάφοροι	3	30
20	Καρμπόν	0,50	10
1	Πλαστελίνη κυτία	16	16
8	Προϋπολογ.-Απολογισμοί	2	16
2	Μπλόκ αποδείξ. Ενταλμάτων	8	16
1	Χαρτοφύλαξ γραφείου	60	60
3	Κυτία καρφίτσες	4	12
3	Κυτία συνδετήρες	2,50	7,50
1	Φιάλη γόμμα	10	10
		Σύνολον	287 δρχ.

Εξωφλήθη Σπυρίδων Κωνσταντινίδης (Τ.Υ)».

Στο φύλλο: Ανακεφαλαίωσις, άρθρον 6, υπάρχουν τρία εντάλματα χρηματικά με τα αντίστοιχα αποσπάσματα πράξεως της Σχ. Εφορείας και τις αποδείξεις που έχουν ως εξής:

«Απόδειξις δρχ. 84 του Γεωργίου Ντόβα, παντοπώλη Θεσπ/κού (ο οποίος) έλαβε 84 δρχ. για υλικά καθαριότητας (Ασβεστος, βούρτσες, σκούπες, 2 δοχεία απορριμάτων).

Εν Θεσπ/κώ τη 23-1-1965».

«Απόδειξις δρχ. 150 της Κλεονίκης Τζώλου, εργάτρια (η οποία) έλαβε δραχμάς 150 δια δύο ημερομίσθια υδροχρωματισμού και καθαριότητας του Σχολείου 2X75=150 δρχ.

Εν Ελαία τη 26-1-1965  
Ο λαβών Κλεονίκη Τζώλου (Τ.Υ. και κιν. Ένσημον)».



Πληρωμή Κλεονίκης Τζώλου για το ασβέστωμα του σχολείου (26-1-65).

και καλλιέργειαν αυτού ημερομίσθ. 3X75=225.

Εν Ελαία τη 12-2-1965».

«...δρχ. 48 στον Γεώργιο Ντόβα, παντοπώλη Θεσπ/κού δια την προμήθειαν σπορείων και λαχανικών σχολικού κήπου.

Εν Θεσπ/κώ τη 12-2-1965».

Εγγραφο πληρωμής Χρ. Βάσιου (22-12-65)

Με την τρίτη απόδειξη η παραπάνω έλαβε στις 22-12-1965 δραχμές 280 για 4 ημερομίσθια (4X70=280 δρχ.) με αντικείμενο τις ίδιες εργασίες. Όπισθεν της απόδειξης υπάρχουν τρία χαρτόσημα της μίας δραχμής.

Στο φύλλο: Ανακεφαλαίωσις Άρθρον 7, υπάρχουν τα έγγραφα με τις παρακάτω αποδείξεις περί:

«...δρχ. 225 στον Λεωνίδα Παππά, εργάτης, για την εκσκαφήν του Σχολικού κήπου





Εκκαφή σχ. κήπου από τον Α. Παππά (12-2-65)

«...δρχ. 1.440 στον Βασίλειον Ζήκον, εργάτην ἐξ Ελαίας δια την εκθάμνωσιν και εκχέρσωσιν του Σχολικού κλήρου, ημερομίσθια (18X80=1.440).

Εν Ελαία τη 6-12-1965».

«...δρχ. 100 στον Βασίλειον Ζήκον, γεωργόν ἐξ Ελαίας για την καλλιέργειαν του Σχολικού κήπου ημερομίσθια 1X100=100.

Εν Ελαία τη 22-12-1965».

Στο φύλλο: Ανακεφαλαίωσις άρθρον 8, υπάρχουν τα έγγραφα και η απόδειξη:

«...δρχ. 106 για επίσημα συνδρομή του περιοδικού ΝΕΟ ΣΧΟΛΕΙΟ εκδ. οίκος ΧΑΡΗ Σ. ΠΑΤΣΗ (Σταδίου 48 τηλ. 36188 Αθήναι) ήτοι από 1/9/1964-31/8/1965.

Εν Αθήναις 24/11/1965

Η Εισπράξας Κοραλία Κανελλιάνου».

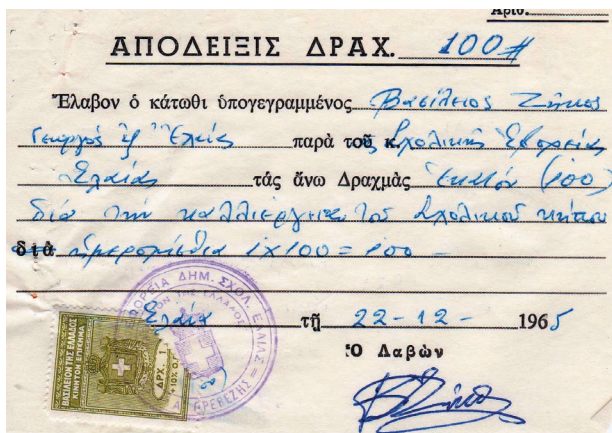

Δυό μεροκάματα στον Β. Ζήκο για την καλλιέργεια του σχ. κήπου (22-12-65).

Στο φύλλο: Ανακεφαλαίωσις: άρθρο 9, υπάρχουν τα έγγραφα και η απόδειξις:

«...δρχ. 2.180 ἔλαβε ο Απόστολος Κολιός, επιπλοποιός-Θεσπ/κόν, για την προμήθειαν

- 1) τρία τραπέζια τραπεζαρίας
- 2) ἑξ καθίσματα «

Εν Ελαία τη 22-12-1965».

Στο άρθρον 10: τιμολόγιον

«Γεράσιμος Ε. Φίτζος, εργοστάσιον-επιπλώσεις Θεσπ/κόν, εν Θεσπ/κώ τη 22-12-1965: χαρτοστάτης ξύλινος ἑνας τιμή 150».

Στο άρθρον 12:

«...δρχ. 50 έλαβε ο Μιχαήλ Παπαμιχαήλ, Φαρμακοποιός-Θεσπ/κόν, Δια την αξίαν απαιρητήτων ειδών του Σχολικού Φαρμακείου (οινόπνευμα, ιώδιον, οξυζενέ, μαμβάκι, λευκοπλάστης, γάζες...).

Εν Θεσπ/κώ τη 15-5-1965».

Στο άρθρον 15, υπάρχουν τα έγγραφα και η απόδειξις Νο 17:

«...δρχ. 221 έλαβε ο Τέφας Γεώργιος, βοηθός γραφείου Α' Εκπαιδευσεως Πρεβέζης...δια κρατήσεις υπέρ Ο.Μ.Π. Β' εξαμήνου 1965.

Εν Πρεβέζη τη 20-12-1965».

Στο άρθρον 21:

«Τιμολόγιον πωλήσεως Νο 40

Εν Θεσπρωτικώ τη 20-3-1965

Τεμ.	είδος	Τιμή μονάδος	δραχμαί
25	Ταινίες-επιγραφές	0,50	12,50
5	Γυρλάντες Σημαιών	7	35
5	Εικόνες ηρώων	4	20
1	Γυρλάντα Σημαιών μεγάλη	15	15
	Σημαίαι διάφοροι	-	32,50
		σύνολον	115 δραχμ.

Εξωφλήθη, Σπυρίδων Κωνσταντινίδης».

«...δρχ. 60, έλαβε ο Ιωάννης Κονταξής Δ/ντής Δημ. Σχ. Ελαίας..., δια έξοδα κινήσεως εις Πρέβεζαν δι' υπηρεσίαν μίαν ημέραν.

Εν Ελαία τη 15-5-1965».

«...δρχ. 120, έλαβε ο Ιωάν. Κονταξής,...δια έξοδα κινήσεως εις Πρέβεζαν δι' υπηρεσίαν τριών ημερών ήτοι (3X40)=120.

Εν Ελαία τη 22-12-1965».

Στον υποφάκελλο σώζονται τρεις πράξεις εγκεκριμένων δαπανών της Σχ. Εφορείας Ελαίας, που έχουν ως έξήσις:

«Πράξις 1 (ΕΓΚΡΙΤΙΚΗ ΜΕΤ' ΑΝΑΛΗΨΕΩΣ)

Εν Ελαία και εν τω γραφείω του Δ. Σ. σήμερον την 21ην Ιουνίου 1965 ημέραν Σάββατον και ώραν 1.30 μ.μ. συνήλθεν η Σχ. Εφορεία ...εις έκτακτον συνεδρίασιν .... συζητήσασα και σκεφθείσα νομίμως

Ομοφώνως αποφασίζει

Ψηφίζει και εγκρίνει τας ακόλουθους δαπάνας εκ του σχολικού ταμείου, προερχομένας εκ τοπικών πόρων του Σχολείου ως ακόλουθως:

Άρθρον 5 του σκέλους των εξόδων του ισχύοντος προϋπολογισμού:

1) δια γραφικήν ύλην και είδη γραφείου δρχ. 287.

Άρθρον 6: 1) Υδροχρωματισμός του διδ/ρίου ημερομ. 2X75=150.

2) Υλικά καθαριότητος άσβεστος, βούρτσες.....84.

σύνολον άρθρου δρχ. 234.

Άρθρον 7: 1) εκσκαφή σχολικού κήπου ημερομ. 3X75 = δρχ. 225

2) προμήθεια σπορείων, λαχανικών δρχ. 48

σύνολον άρθρου δρχ. 273.

(Οπισθεν) Άρθρον 12: 1) φάρμακα Σχολικού Φαρμακείου δρχ. 50

άρθρον 21: 1) δια σχολικής εορτάς, Σημαίες, επιγραφές, εικόνες γιρλάντες...δρχ. 115.

2) έξοδα κινήσεως του Δ/ντού εις Πρέβεζαν δι' υπηρεσίαν 2 ημερών δρχ. 60

σύνολον άρθρου 175.

Ήτοι γενικόν σύνολον δαπάνης δρχ. 1.019.

Εξουσιοδοτεί τον Δ/ντήν του Σχολείου Ιωάννην Κονταξήν όπως παραλάβη το ανωτέρω συνολικόν ποσόν εκ των καταθέσεων του ταχυδρομικού ταμιευτηρίου.

Εφ' ώ συνετάγη η παρούσα πράξις και υπογράφεται

Ο πρόεδρος ο γραμματεύς ο ταμίας

Δ. ΣΑΚΚΑΣ Ι. ΚΟΝΤΑΞΗΣ Λ. ΠΑΠΠΑΣ

Αρ. πρωτ. 1988 ακριβές αντίγραφον

ΕΓΚΡΙΝΕΤΑΙ Εν Ελαία τη 21-6-65

Εν Πρεβέξη τη 2-7-65 ο γραμματεύς Ι. Κονταξής...».

«Πράξις 6 «ΕΓΚΡΙΤΙΚΗ ΜΕΤ' ΑΝΑΛΗΨΕΩΣ»

Εν Ελαία και εν τω γραφείω του Δ. Σ. σήμερον την 24ην Νοεμβρίου 1965 ημέραν Τετάρτην και ώραν 1.30 μ.μ. συνήλθεν η Σχολική Εφορεία του Δημοτικού Σχολείου εις έκτακτον συνεδρίασιν με θέμα:

«Εγκρισις δαπάνης»

Ο Πρόεδρος εισηγούμενος λέγει ότι ο Σχολικός κλήρος αποτελούμενος εκ 10 στρεμμάτων μετά 150 μεγάλων ελαιοδένδρων έχει απόλυτον ανάγκην εκχερσώσεως εκ των ακανθωδών θάμνων οίτινες εμποδίζουν:

1.την ανάπτυξιν και καρποφορίαν των ελαιοδένδρων.

2.την ανάπτυξιν της εκφυομένης χορτονομής, καθ' ότι η περισσότερα έκτασις καλύπτεται υπό τούτων.

3.ο πλειοδότης προσφέρει την ελαχίστην τιμήν και δια χορτονομήν και δια τον ελαιόκαρπον κατά την δημοπρασίαν εμποδιζομένης της περισυλλογής τούτων και της καταστροφής αυτού κατά την πτώσιν εκ των ελαιοδένδρων επί των θάμνων και

4.το έδαφος είναι κατάλληλον δια καλλιέργειαν εφ' όσον εκθαμνωθή και εκχερσωθή και τοιουτοτρόπως περιποιούνται και τα ελαιόδενδρα και ούτω επιτυγχάνεται η αύξησις των εσόδων του Σχ. Ταμείου εις το τριπλάσιον και πλέον, καθ' ότι το σχολείον ουδέν άλλο έσοδον έχει πλην του Σχ. Κλήρου. Δια την ολοκλήρωσιν του ανωτέρω σκοπού ήτοι: την τελειωτικήν και καθ' ολοκληρίαν εκχέρσωσιν αυτού, απαιτείται ποσόν εκ δρχ. είκοσι χιλιάδων και πλέον το οποίον σήμερον το Σχολείον δεν διαθέτει.

Ούτω δύναται το Σχ. Ταμείον να διαθέτει καθ' έκαστον οικονομικόν έτος

μέρος των εσόδων αυτού δια την τμηματικήν κατ' έτος εκχέρσωσιν αυτού δι' εγκρίσεως αναλόγου πιστώσεως, μέχρις τελειωτικής αποχερσώσεως.

(όπισθεν) Λαβούσα δε υπ' όψιν την υπ' αριθ. 18/7-1-65 εγκριτικήν διαταγήν του κ. Επιθεωρητού των Δ. Σ. Αης Περιφέρειας Πρεβέζης δι' ής ενεκρίθη ο προϋπολογισμός της οικον. Χρήσεως 1965.

Ομοφώνως αποφασίζει

Εγκρίνει εκ των εφετεινών εσόδων του Σχ. Ταμείου εκ της εκποιήσεως του ελαιοκάρπου πίστωση εκ του άρθρου 7, του σκέλους των εξόδων του εγκεκριμένου προϋπολογισμού χρήσεως 1965, εκ δραχμών χιλίων τετρακ. τεσσαράκοντα ήτοι: ημερομίσθια 18X80=δρχ. 1.440 δια την εκθάμνωσιν και.....

Εφ' ώ συνετάγη.... Εν Ελαία τη 24-11-65 (Τ.Σ.Υ.)....

Αριθ. Πρωτ. 3569 Εγκρίνεται ο Επιθεωρητής Π. Στάρας, Εν Πρεβέζη τη 1-12-65».

«Πράξις 10 (ΕΓΚΡΙΤΙΚΗ ΜΕΤ' ΑΝΑΛΗΨΕΩΣ)

Εν Ελαία ...την 22αν Δεκεμβρίου 1965...συνήλθεν ...με θέμα:

«Έγκρισις διαφόρων δαπανών»

.....και λαβούσα υπ' όψιν τας ανάγκας αυτού και την υπ' αριθ. 18/7-1-65 εγκριτικήν διαταγήν Ομοφώνως αποφασίζει:

ψηφίζει και εγκρίνει τας ακόλουθους δαπάνας εξ εσόδων εκ κρατικών πόρων ως:

Άρθρον 9: 1) έπιπλα μαθητικών συσσιτίων, κατόπιν διενεργηθέντος προχείρου διαγωνισμού βάσει των υπ' αριθ. 3678/13-12-65 και 3860/20-12-65 εγκριτικήν διαταγήν του κ. Επιθεωρητού των Δ. Σ. Αης Πρεβέζης ήτοι: τρία τραπέζια τραπεζαρίας μ.μ. 2,50X0.75X0,70 και έξ καθίσματα μ.μ. 2,50X0,40X0,30 διαστάσεων, πάχους 0,02 μ. εκ ξυλείας Αυστρίας και υλικών καλής ποιότητας και επιμελημένης εργασίας κατόπιν μελέτης εμπειροτέχνου και ελαιοχρωματισμού τούτων δρχ. 2.180.

Άρθρον 3 (όπισθεν): 1)προμήθειαν υαλοπινάκων 4X16 δρχ. 64

2) επισκευή στέγης παλαιού διδ/ρίου ημερομ. 3X90=270 δρχ.

σύνολον άρθρου δρχ. 334.

Άρθρον 6: 1)δια την καθαριότητα του Σχολείου υδροχρωματισμός, μεταφορά ύδατος, άσβεστος, διάφορα υλικά ημερομ. 4X70=δρχ. 280.

Άρθρον 7: 1)δια την καλλιέργειαν Σχ. Κήπου ημερομ. 1X100=100.

Άρθρον 10: 1)προμήθεια ενός χαρτοστάτου ξυλίνου δρχ. 150.

Άρθρον 8: 1)ετήσια συνδρομή περιοδικού Ν. ΣΧΟΛΕΙΟ δρχ. 106.

Άρθρον 15: 1)Υπέρ Ο.Μ. Προνοίας 2% επί των εσόδων δρχ. 221.

Άρθρον 21: 1) δι' έξοδα κινήσεως εις Πρέβεζαν δι' υπηρεσίαν του Δ/ντού του Σχολείου εισιτήρια ημέρες 3X40=120.

Γενικόν σύνολον δαπάνης δραχμαί 3.491.Δια την ανάληψιν....

Εν Ελαία τη 31-12-65.....Εν Πρεβέζη τη 12-1-66...».

Στο αρχείο του συγγραφέα Αθανασίου Δημ. Στράτη, υπάρχει το παρακάτω έγγραφο:

«ΒΑΣΙΛΕΙΟΝ ΤΗΣ ΕΛΛΑΔΟΣ  
ΕΚΠΑΙΔΕΥΤΙΚΗ ΠΕΡΙΦ. ΠΡΕΒΕΖΗΣ Αύξων αριθ. 3  
ΔΗΜΟΤΙΚΟΝ ΣΧΟΛΕΙΟΝ ΕΛΑΙΑΣ  
ΤΡΙΠΛΟΤΥΠΟΣ ΑΠΟΔΕΙΞΙΣ ΕΙΣΑΓΩΓΗΣ ΥΛΙΚΩΝ

Η Σχ. Εφορεία του Δ. Σ. Ελαίας δια του προέδρου της κ. Δημ. Σακκά παρέλαβε εκ διαφόρων τα κάτωθι είδη:

- 1.μία καρτέκλα γραφείου (SESLON)
- 2.εργαλεία σχ. Κήπου:1)μία αξίνα, 2)μία τσάπα, 3)ένα πτύον, 4)ένα μπέλι, 5)δύο σκαλιστήρια, 6)ένα πριόνι, 7)δύο κλαδευτήρια, 8)μία τσουγκράνα, 9)μία ψαλίδα, 10)επτά στηλεοί.
- 3.παιδικά βιβλία Αης, Βης τάξεως ένδεκα (11).
- 4.χάρτες 1)πτηνών ένας, 2)κόσμου θαλάσσης ένας, 3)Ελληνικής ιστορίας ένας, 4) πρώτης αναγνώσεως ένας.
- 5.σημαίαι χάρτιναι 54, γιρλάντες 3, επιγραφές 20, εικόνες ηρώων 6.  
Εν Πρεβέζη τη 15-5-64

Ο παραδούς ο παραλαβών  
Διάφοροι Δ. ΣΑΚΚΑΣ (Τ.Σ.Υ.)».

Σε τριπλότυπη απόδειξη, με αύξ. αριθ. 4, φαίνεται ότι παρελήφθησαν τα κάτωθι είδη:

- «1. ένας χάρτης αισθητοποιήσεως Αριθμών 1-20 ΒΑΜΒΑΚΑ
  2. Ένας χάρτης Ελλάδος Γεωφυσικής ΒΟΥΚΟΠΟΥΛΟΥ
  3. Εν στερεοσκόπιον W. MASTER και 6 δίσκοι (εικόνες)
  - 4.μία επιγραφή πινακίς Σχολείου δια ψευδαργυρομένης λαμαρίνας επί ξυλίνου πλαισίου (1,50Χ0,45).
  5. δύο καρτέκλαι ψάθιναι
  6. μία σημαία ύφασμα
  7. βιβλία: τα θαύματα της φύσης, παιδεία και πολιτισμός, από τα καλύτερα ξένα παραμύθια, μάθε τη γλώσσα μας ΒΑΣΔΕΚΗ, παιγνιώδεις μορφές εργασίας, τα προβλήματα του μονοταξίου..., αισθητηριακές ασκήσεις για μικρά παιδιά, προβλήματα αγωγής «ΦΛΩΡΟΥ», περί ταριχεύσεων ζώων, πατριωτικά δράμματα και κωμωδίες «ΣΙΟΝΤΗ».
- Εν Πρεβέζη τη 30-11-1964....».

Σε άλλη τριπλότυπη απόδειξη, με αύξ. αριθ. 5 και ημερομηνία 22-12-1965 φαίνεται η παραλαβή των τραπεζοκαθισμάτων για το συσσίτιο του Σχολείου Ελαίας.



Σφραγίδα Σχ. Εφορείας Ελαίας.

Το σχολικό έτος 1968-69 στο Δημ. Σχολείο Ελιάς φοιτούσαν οι παρακάτω 28 μαθητές:

<i>Α' τάξη</i>	<i>Δ' τάξη</i>
<i>Ελευθέριος Βασιλ. Θωμάς</i>	<i>Κλεονίκη Αθαν. Γιώτη</i>
<i>Ευγενία Βασιλ. Στράτη</i>	<i>Μαριάνθη Θωμά Θωμά</i>
<i>Αντώνιος Γρ. Στράτης</i>	<i>Αθανάσιος Ευαγγ. Θωμάς</i>
<i>Β' τάξη</i>	<i>Γεράσιμος Ιωάν. Δρόσος</i>
<i>Ουρανία Βασιλ. Ζήκου</i>	<i>Αθανάσιος Δημ. Στράτης</i>
<i>Φωτεινή Στ. Θωμά</i>	<i>Θεόδωρος Κων. Θωμάς</i>
<i>Λάουρα Λάζ. Λάζου</i>	<i>Ε' τάξη</i>
<i>Βασιλική Χρ. Θωμά</i>	<i>Νικόλαος Βασιλ. Ζήκος</i>
<i>Κύρκος Δημ. Στράτης</i>	<i>Λάμπρος Χρ. Θωμάς</i>
<i>Γ' τάξη</i>	<i>Κων/νος Γεωργ. Σακκάς</i>
<i>Πέτρος Γρ. Στράτης</i>	<i>Βασιλική Λάμ. Θωμά</i>
<i>Ευδοξία Λάμ. Θωμά</i>	<i>Βασιλική Χρ. Δρόσου</i>
<i>Ζωή Κων. Θωμά</i>	<i>Φωτεινή Λάζ. Λάζου</i>
<i>Κλεονίκη Αναστ. Ντάουλα</i>	<i>Στ' τάξη</i>
	<i>Γεωργία Λεων. Παππά</i>
	<i>Γεώργιος Αθ. Γιώτης</i>
<i>Δάσκαλος: Ιωάν. Γ. Κονταξής</i>	<i>Αχιλλέας Δημ. Σακκάς</i>
	<i>Θεόδωρος Χρ. Δρόσος</i>

Στα χέρια του συγγραφέα βρέθηκε το βιβλίο ταμείου της Σχολικής Εφορείας Δημοτικού Σχολείου Ελαιάς, που αρχίζει στις 1-1-1974 και τελειώνει στις 26-1-1982. Θα παρατεθούν τα σημαντικότερα και πιο ενδιαφέροντα έσοδα και έξοδα της περιόδου αυτής:

«1-1-1974 υπόλοιπον εκ προηγουμένης χρήσεως 13.141 δρχ.  
 8-3-1974 επισκευή και συντήρησις διδακτηρίου 3.250 δρχ.  
 12-3-1974 προμήθεια υγρών καυσίμων και λιπαντικών 301 δρχ.  
 12-6-1974 επιδείξεις, εορταί και λοιπά θέματα 300 δρχ.  
 23-11-1974 κρατική επιχορήγησις έσοδα 5.000 δρχ.  
 24-11-1974 εκποίηση ελαιοκάρπου και χορτονομής έσοδα 2.000 δρχ.  
 31-12-1974 σύνολον ΕΣΟΔΩΝ 20.488 δρχ.  
 σύνολον ΕΞΟΔΩΝ 11.956,30 δρχ.  
 υπόλοιπον εις νέαν χρήσιν 8.531,70 δρχ.  
 ο Γραμματέας διδάσκαλος Ιωάννης Γ. Κονταξής».

«27-6-1975 κρατική επιχορήγησις δια δαπάνας λειτουργίας 2.800 δρχ.  
 27-6-1975 ««καθαριότητας 1.200 δρχ.  
 30-8-1975 δι' έξοδα κινήσεως εις Πρέβεζα (1 ημέρα) 100 δρχ.  
 30-8-1975 προμήθεια 3 σφραγίδων 330 δρχ.  
 20-11-1975 ενοίκιον ηρτημένου ελαιοκάρπου 14.052 δρχ.  
 25-11-1975 μίσθωσις χορτονομής Σχ. Κλήρου (1975-76) 1.100 δρχ.

31-12-1975 δι' αγοράν δώρων Χριστουγέννων 214 δρχ.

«δι' αγοράν δύο σημαιών 960 δρχ.

«δι' αγοράν σόμπας πετρελαίου 4.080 δρχ.

«κρατική επιχορήγησης 5.000 δρχ.

«δι' αγοράν 72 λίτρων πετρελαίου 400 δρχ.

σύνολον εσόδων 33.541,70 δρχ.

σύνολον εξόδων 20.163,80 δρχ.

υπόλοιπον εις νέαν χρήσιν 13.377,90 δρχ.

Εν Ελαία τη 31-12-1975

Ο ενεργήσας το κλείσιμο Αθ. Παπαθανασίου 26-1-1976».

«30-6-1976 δια καλλιέργειαν σχ. Κήπου 470 δρχ.

1-10-1976 προμήθεια καμινέτου υγραερίου 400 δρχ.

2-11-1976 Δ.Ε.Η. 113 δρχ.

23-11-1976 ενοίκιον σχ. Κλήρου και χορτονομής 1.100 δρχ.

24-11-1976 πετρέλαιο 470 δρχ.

21-12-1976 αφαιρέσεις θάμνων αλσυλίου 100 δρχ.

21-12-1976 εργατικά εγκεντρισμού αμυγδαλίων 400 δρχ.

22-12-1976 προμήθεια πορτ-μαντώ 265 δρχ.

σύνολον εσόδων 25.764,90 δρχ.

σύνολον εξόδων 18.558,40 δρχ.

υπόλοιπον εις χρήσιν 1977 7.206,50 δρχ.

Εν Ελαία τη 31-12-1976, ο ελέγξας Ανδρέου».

Ο διδάσκαλος Ιωάννης Γ. Κονταξής μετατέθηκε το 1975 από το Δημ. Σχ. Ελαίας σε άλλο. Παρατίθεται το σχετικό πρωτόκολλο:

«Πρωτόκολλον παραδόσεως και παραλαβής

Εν Ελαία και εν τω γραφείω του Δημοτικού Σχολείου Ελαίας σήμερον την 3ην Σεπτεμβρίου του έτους 1975, ημέραν Τετάρτην και ώραν 12ην μεσημβρινήν Ο ΚΟΝΤΑΞΗΣ ΙΩΑΝΝΗΣ του Γεωργίου διδάσκαλος και Δ/ντής του Δημοτικού Σχολείου Ελαίας και ο ΘΩΜΑΣ ΚΩΝ/ΝΟΣ του Ευαγγέλου, πρόεδρος της Σχ. Εφορείας του ως άνω σχολείου, κατόπιν της υπ' αριθμ. 1486/28-8-75 διαταγής του Επιθεωρητού Δημ. Σχ. Α' Περιφέρειας Πρεβέζης, προέβημεν ο μεν πρώτος εις την παράδοσιν ο δε δεύτερος εις την παραλαβήν του Δημ. Σχ. Ελαίας ως κάτωθι:

1. Το διδακτήριον, εν καλή καταστάσει μετά των εν αυτώ υλικών και βοηθητικών χώρων.

2. Το υλικόν και την περιουσίαν του Σχολείου ως ταύτα ευρίσκονται καταχωρημένα εν τω βιβλίω περιουσίας, υλικού και βιβλιοθήκης, εν καλή καταστάσει.

3. Το αρχείον του Σχολείου.

4. Το χρηματικόν υπόλοιπον του σχολικού ταμείου ανερχόμενον σί-

μερον εις δραχ. 3.683,90. Εκ τούτων ευρίσκονται κατατεθημένοι εις την Εμπορικήν Τράπεζαν επί του υπ' αριθ. 34435 βιβλιαρίου καταθέσεων δραχμαί 3.680.

Εις χείρας του ταμίου της Σχ. Εφορείας δραχ. 3,80.

Εφ' ώ συνετάγη το παρόν εις τετραπλούν και υπογράφεται ως έπεται.

Ο Παραδούς  
Ιωάννης Γ. Κονταξής,

Ο Παραλαβών  
Διδάσκαλος Κ. Θωμάς».

Το βιβλίο πρακτικών της Σχ. Εφορείας Δημ. Σχ. Ελαίας, που αρχίζει με την Πράξη 2 στις 17-4-1976 και τελειώνει με το πρακτικό 11 στις 13-10-1985, βρέθηκε στα χέρια του συγγραφέα. Μέσα απ' αυτό παρατίθενται τα κυριότερα συμβάντα.

Στην πράξη 2 της 17-4-1976 φαίνεται ότι πρόεδρος της Σχ. Εφ. Ελαίας ήταν ο Θωμάς Ευ. Κων/νος, ταμίας ο Μάρκου Κ. Σπυριδων και γραμματέας ο Δρόσος Β. Κων/νος, ο οποίος ήταν και δάσκαλος.

Στην πράξη 5 της 15-10-1976 γραμματέας της Σχ. Εφορείας ήταν ο δάσκαλος Οικονόμου Νικόλαος. Συνήλθε η Σχ. Εφορεία με θέμα την εκμίσθωση της χορτονομής του Σχ. Κλήρου «ΒΙΛΛΙΑ». Η δημοπρασία έγινε στις 7-11-1976 για την κτηνοτροφική περίοδο 1976-77 και κατεκυρώθη στον τελευταίο πλειοδότη Αποστόλου Κω/νο του Αποστόλου στην τιμή των 1.100 δραχ.

Στην πρ. 8 της 28-11-1976 καταρτίσθηκε ο προϋπολογισμός για το 1977. Σ' αυτόν εντάχθηκαν μεταξύ άλλων τα παρακάτω:

«Έσοδα εκ πωλήσεως προϊόντων σχ. Κήπου 1.000 δραχ.

««αχρήστων δια το Ν.Π.Δ.Δ. υλικών 1.000 δραχ.

«εκμισθώσεως σχ. Ελαιοστασίου και χορτονομής 20.000 δραχ.

έξοδα προμήθεια δίσκων ηλεκτροφώνου 1.500 δραχ.

««πετρελαίου 2.000 δραχ.»».

Στην πρ. 1 της 7-1-1977 η Σχ. Εφ. ορίζει «Επιτροπή δια την προμήθειαν του υλικού του Δημ. Σχ. Ελαίας δια το έτος 1977» τους: Ιωάννη Β. Δρόσο και Βασίλειο Κ. Στράτη.

Στην πράξη 2 της 29-3-1977 φαίνονται οι εξής δαπάνες μεταξύ άλλων:

Καθαρισμός δεξαμενής νερού	300	Δραχ.
Δ.Ε.Η.	132,50	«
Χάρτες σπουδής περιβάλλοντος (άνοιξη, καλοκαίρι)		«
Χάρτης γεωφυσικός Αμερικής (πανόδετος)	350	«
Χάρτης ιστορικός «η Ευρώπη κατά τον Ε' μ.Χ. αιώνα	350	«
Βιβλίο «οικογένειας» τόμοι 2Χ100	200	«
Βιβλίο «23 διηγήματα»	100	«
««στα χρόνια του Παύλου Μελά»	100	«



««οι μπουρλοτιέρηδες του '21»	120	«
««ο Ρομπέν των δασών»	80	«
««οικογένεια Ρομβινσώνων»	100	«
««Νησιώτικες ιστορίες»	130	«
««Αργοναύτης»	130	«
««η ζωή του Χριστού»	200	«
««Μάγκας»	200	«
««τον καιρό του Βουλγαροκτόνου»	200	«
««τα άγρια και τα ήμερα του βουνού και του λόγγου»	100	«
««ο μικρός Πλούταρχος»	140	«
««η γιορτή μας»	220	«
Κιμωλίες λευκές κυτία 2Χ25	50	«
Κόλλες γραφομηχανής δεκάρια 13Χ4	52	«
Κεφαλή πικ-απ	450	«
Δίσκοι ηλεκτροφώνου 3	350	«
Άσβεστος κιλά 25Χ4	100	«

Με την πρ. 6 της 4-9-1977 καταρτίζεται η νέα Σχ. Εφ. ως εξής:

«Πρόεδρος Δρόσος Θωμάς του Δημ., ταμίας Μάρκου Σπυρίδων του Κων. και γραμματέας ο δάσκαλος Οικονόμου Νικόλαος του Κων. Ο διορισμός έγινε με την υπ' αριθ. 2078/26-8-77 απόφαση του Νομάρχη για τη διετία 1977-79».

Με την πρ. 7 της 29-9-1977 η Σχ. Εφορεία:

«Διορίζει σαν ειδικούς πραγματογνώμονας για την εκτίμηση του ποσού και της αξίας του ελαιοκάρπου του στη θέση «ΒΙΛΛΙΑ» Ελαιάς, ελαιώνα, αποκλειστικής κυριότητας του Σχ. Ταμείου, καθώς και τον καθορισμό του κατώτατου ορίου αντιτίμου τους: 1) Δρόσο Βασίλειο του Κων., γεωργό, κάτοικο Ελαιάς και 2) Ζήκο Βασίλειο του Ευαγγ. (ομοίως)».

Με την πράξη 8 της 9-10-1977 αποφασίζει:

«Περί διενέργειας πλειοδοτικής δημοπρασίας εκποίησης ελαιοκάρπου»... «1) Η εκμίσθωση θα γίνει με φανερή πλειοδοτική δημοπρασία στην Ελαία στο καφενείο του κ. Βασιλείου Στράτη την 23η Οκτωβρίου 1977, ημέρα Κυριακή και ώρα 10-12 μεσημβρινή, 2) Ως ελαχίστη προσφορά ορίζεται το ποσό των 5.000 δρχ., 3) Εγγύηση συμμετοχής στην δημοπρασία ορίζεται το ποσό των 1.000 δρχ.».

Με την πράξη 9 της 16-10-1977 η σχ. Εφ.:

«Αποφασίζει να εκμισθωθεί ο στη θέση «ΒΙΛΛΙΑ» Ελαιάς σχ. Κλήρος με σκοπό χορτονομής με τους ακόλουθους όρους:

1. η δημοπρασία θα διενεργηθεί στην Ελαία και στο καφενείο του κ. Βασιλείου Στράτη την 13-11-1977 ημέρα Κυριακή και ώρα 10-12 μεσημβρινή.

2. ως πρώτη προσφορά ορίζεται το ποσό των 1.000 δρχ.

3.εγγύηση συμμετοχής 300 δραχ...

6.ο μισθωτής δικαιούται να βόσκει το ποίμνιό του μέχρι 30-9-1978.

7.απαγορεύεται η κοπή δέντρων, η ενοικίαση σε άλλο μισθωτή και η βόσκηση αιγών.

8.ο μισθωτής οφείλει να εκκαθαρίσει τα ζιζάνια και τους θάμνους...

11.η παραλαβή του μισθίου θα γίνει μετά τη συγκομιδή του ηρτημένου ελαιοκάρπου...

13.τα αποτελέσματα της δημοπρασίας υπόκειται στην έγκριση του κ. Επιθεωρητή Α΄ Πρεβέζης...».

Με την πράξη 10 της 24-10-1977 η Σχ. Εφ. αποφασίζει για την:

«Κατακύρωση αποτελέσματος πλειοδοτικής δημοπρασίας εκποιήσεως ηρτημένου ελαιοκάρπου» στον «τελευταίο πλειοδότη Βασίλειο Θωμά του Βασιλείου, κάτοικο Ελαίας, που προσέφερε τη συμφέρουσα τιμή των 9.010 δραχ.».

Με την πράξη 11 της 9-11-1977 αποδέχεται την επιδότηση με την υπ' αριθ. 29/23-9-77 πράξη του Νομαρχιακού Ταμείου Πρεβέζης με χρηματικό ποσό 15.000 δραχ. για την επισκευή των αφοδευτηρίων του Σχολείου.

Με την πράξη 13 της 14-11-1977 η Σχ. Εφορεία:

«αποδέχεται το αποτέλεσμα της πλειοδοτικής δημοπρασίας για εκμίσθωση του στη θέση «ΒΙΛΛΙΑ» Ελαίας σχ. Κλήρου, με σκοπό χορτονομής, στην οποία τελευταίος πλειοδότης αναδείχθηκε ο κ. Κων/νος Στράτης του Βασιλείου, που προσφέρει τη συμφέρουσα τιμή των 2.600 δραχ.».

Στις 15-11-1977 η Σχ. Εφορεία (πρόεδρος Θ. Δρόσος, ταμίας Σπ. Μάρκου, γραμματέας Νικ. Οικονόμου): «επικυρώνει την πράξη 14 περί προϋπολογισμού για το 1978. Στον προϋπολογισμό εντάχθηκαν μεταξύ των άλλων τα παρακάτω έσοδα και έξοδα:

Έσοδα από μίσθωση γηπέδων και υπαιθρίων χώρων 30.000 δραχ.

Αποζημίωση γραμματέα Σχ. Εφορείας 8.000 δραχ.

Μεταφορά ασθενών και έξοδα συνοδείας 1.000 δραχ.

Έξοδα μεταφοράς προμηθευμένου υλικού 1.000 δραχ.

Προμήθεια υγρών καυσίμων 2.000 δραχ.»

Με την πράξη 16 της 22-12-1977 εγκρίνονται οι παρακάτω μεταξύ άλλων δαπάνες:

«Δ.Ε.Η. 24 δραχ.

μεταφορά υλικών από Θεσπρωτικό σε Ελαία 150 δραχ.

βιβλίο «Λέλοβα και η κάτω Λάκκα Σουλίου» δραχ. 625 δραχ.

άζαξ για τζάμια 4X25=100 δραχ.

τρυλ 3X15=45 δραχ.

σάρωθρο 55 δραχ.

92,5 λίτρα πετρέλαιο 600 δραχ.

επισκευή παραθυρόφυλλων 4.200 δραχ.».

Με την πράξη 1 της 10-1-1978 η Σχ. Εφορεία:

«Ορίζει επιτροπή παραλαβής των υλικών, που έχει ανάγκη να προμηθευτεί το Σχολείο το έτος 1978 τους: Γρηγόριο Αθαν. Στράτη και Θεοχάρη Μιχ. Μίχο».

Με την πράξη 2 της 19-2-1978 η σχ. Εφορεία:

«Εγκρίνει τον Απολογιστικό πίνακα, που κατήρτισε ο ταμίας της για τη χρήση 1977:

ΕΣΟΔΑ: 53.581,50 δρχ.

ΕΞΟΔΑ: 25.926,50 δρχ.

Ταμειακό υπόλοιπο: 27.655 δρχ.».

Με την πράξη 4 της 6-5-1978 η σχ. Εφορεία:

«αποφασίζει ομοφώνως να εκποιηθούν τα καυσόξυλα εκ πεύκου και το αυτοφυές χόρτο του Σχ. Κήπου....».

Το αποτέλεσμα της δημοπρασίας, που έγινε στις 22-5-1978 φαίνεται στην πράξη 5 της ίδιας ημέρας, όπου ο μοναδικός πλειοδότης Γρ. Αθαν. Στράτης πλήρωσε 250 δρχ. για τα καυσόξυλα και 300 δρχ. για το χόρτο.

Στην πράξη 8 της 14-9-1978 φαίνεται ότι γραμματέας της Σχ. Εφορείας ανέλαβε ο νέος δάσκαλος, Θωμάς Παπακώστας. Στη συνεδρίαση αποφασίζεται ο διορισμός πραγματογνωμόνων (αποκοπάρων) για την εκτίμηση του ηρτημένου ελαιοκάρπου του Σχ. Κλήρου. Διορίστηκαν οι: Δρόσος Βασίλειος του Κ. και Ζήκος Βασίλειος του Ευαγγ.

Με την πράξη 10 της 10-10-1978 εγκρίθηκε δαπάνη 3.750 δρχ. για την εκθάμνωση του Σχ. Ελαιώνος.

Στην πράξη 11 της 11-10-1978:

«Περί διενέργειας πλειοδοτικής δημοπρασίας εκποιήσεως ελαιοκάρπου, ορίζεται ως ελάχιστη προσφορά το ποσό των 20.300 δρχ. και εγγύηση συμμετοχής 4.000 δρχ.». Το αποτέλεσμα φαίνεται στην πράξη 12 της 30-10-1978 όπου τελευταίος μειοδότης αναδείχθηκε ο Σπύρου Σπυρίδων, που πρόσφερε 21.000 δρχ.

Στην πράξη 13 της 13-11-1978 φαίνεται ότι η Σχ. Εφορεία συνήλθε με θέμα: «εκμίσθωση του σχ. Ελαιώνα «ΒΙΛΛΙΑ» με σκοπό την καλλιέργεια αυτού».

Αποφάσισε ομόφωνα:

«1) Η εκμίσθωση θα γίνει για 4 καλλιεργητικές περιόδους ήτοι: 1978-79, 1979-80, 1980-81, 1981-82. Για τις δύο πρώτες να δοθή δωρεάν (γιατί θα απαιτηθούν πολλά χρήματα για την εκθάμνωση και τον καθαρισμό από τις πέτρες) και για τις δύο επόμενες ορίζεται σαν κατώτερο μίσθωμα οι 3.000 δρχ. για κάθε μία, σύνολο 6.000 δρχ.

2) Η εκμίσθωση θα λήξει την 30-11-1982.

3) Εγγύηση συμμετοχής 1.000 δρχ.

4) Εάν ο εκμισθωτής δεν καλλιεργήσει τα 2/3 τουλάχιστον του εκ 15

στρεμμάτων περίπου ελαιώνα μέχρι τέλους 1978 λύεται η σύμβαση και χάνει την εγγύηση των 1.000 δρχ. και η δημοπρασία επαναλαμβάνεται σε βάρος του.

6) Ο εκμισθωτής δεν θα εμποδίζει τον εκάστοτε εκμισθωτή του ελαιοκάρπου στη συλλογή του....».

Η δημοπρασία έγινε στο καφενείο του Στράτη Βασιλείου στις 26-11-1978 και πλειοδότης αναδείχθηκε ο Ζήκος Βασιλείος του Ευ. (φαίνεται στην πράξη 14 της 4-12-1978), με τιμή 6.000 δρχ.

Στην πράξη 3 της 10-3-1979 φαίνεται ο απολογισμός του έτους 1978:

Έσοδα 29.311 δρχ.

Έξοδα 27.367 δρχ.

Ταμειακό υπόλ. 1977 27.655 δρχ.

«για το 1979 29.599 δρχ.».

Με την πράξη 8 της 16-8-1979 αποφασίζεται το κλάδεμα των ελαιών του Σχ. Ελαιώνα «ΒΙΛΛΙΑ». Αναθέτει το κλάδεμα στον Σπυριδωνα Κ. Μάρκου και σαν αμοιβή να πάρει τα ξύλα.

Στην πράξη 9 της 1-9-1979 φαίνεται ότι η Σχ. Εφορεία άλλαξε με την απόφαση υπ' αριθ. Δ.Η. 1348/20-8-79 της Ν.Ο.Π.Ρ.Ε. Εκλέχθηκε πρόεδρος ο Σωτήριος Σπ. Σπύρου και ταμίας ο Χριστόφορος Δ. Τζόλος. Γραμματέας παρέμεινε ο δάσκαλος Θωμάς Παπακώστας.

Με την πράξη 12 της 24-9-1979 διορίστηκαν πραγματογνώμονες για την εκτίμηση του ηρητημένου ελαιοκάρπου οι: Βασιλείος Κ. Δρόσος και Βασιλείος Ευ. Ζήκος.

Εδώ θα παρατεθούν οι επιχορηγήσεις (κατανομή πάγιας προκαταβολής) στα Δημ. σχολεία της περιοχής με την υπ' αριθ. 15/14-4-1980 απόφαση της Νομαρχίας Πρεβέζης:

Σχολείο	δραχμές	Σχολείο	δραχμές
Αγ. Απόστολοι Παπαδατών	6.500	Γαλατά	6.500
Ρωμιάς	6.500	Κρανέας	19.500
Χαλάσματος	6.500	Μελιανών	13.000
Άσσου	6.500	Νικολιτσίου	13.000
Ελαίας	6.500	Παπαδατών	28.000
Α' Θεσπρωτικού	39.000	Πολυσταφύλλου	13.000
Β' Θεσπρωτικού	13.000	Ριζοβουνίου	26.000
Κερασόβου Άσσου	13.000	Τύριας	19.500

(εφ. «Λακκιώτικοι Καιροί», φ. 27, 5-5-1980).

Στη συνέχεια των παραπάνω πρακτικών και στην πράξη 8 της 30-8-1980 φαίνεται ότι αποφασίστηκε η κατασκευή νέων αφοδευτηρίων στο σχολείο με τις εξής δαπάνες:

1. εκσκαφή, χτίσιμο και πλάκα βόθρου 20.000 δρχ.
  2. χτίσιμο, σοβάτισμα, πόρτες, παράθυρα κ.λ.π. 80.000 δρχ.
  3. είδη υγιεινής, υδραυλικά 18.000 δρχ.
  4. απρόβλεπτα και μικροδαπάνες 2.000 δρχ.
- σύνολο του κατ' αποκοπή τιμήματος 120.000 δρχ.».

Στην πράξη 14 της 24-11-1980 κατεκυρώθη η δημοπρασία για τον ελαιοκάρπο στον Αναγνώστου Βασίλειο, κάτ. Νικολιτσίου, με τιμή 29.100 δρχ.

Στην πράξη 15 της 2-12-1980 φαίνεται ότι το κλάδεμα των ελαιών του Σχ. Ελαιώνα στοίχισε 1.000 δρχ., η εκθάμνωσις 6.750 δρχ. και η προμήθεια α πετρελαίου 885 δρχ.

Στην πράξη 18 της 29-12-1980 φαίνεται ότι για τα αφοδευτήρια δαπανήθηκαν: α) εκσκαφή βόθρου 7.000 δρχ., β) εξόρυξη πέτρας 6.960 δρχ., γ) μεταφορά μπαζών-πέτρας 4.220 δρχ., δ) αμμοχάλικο 5.100 δρχ., ε) υλικά οικοδομής 16.550 δρχ., στ) είδη υγιεινής-υδραυλικά 17.090 δρχ. και ζ) σιδηροκατασκευές (πόρτες, παράθυρα) 13.100 δρχ. Η παραλαβή των αφοδευτηρίων έγινε με την πράξη 19 της 31-12-1980. Εργολήπτης ο Παύλος Ζιανίκας.

Με την πράξη 3 της 3-3-1981 εγκρίθηκε ο απολογισμός του Σχ. Ταμείου για το Οικ. έτος 1980:

«Έσοδα 186.889 δρχ.

έξοδα 159.932 δρχ.

ταμ. υπόλ. παρελθ. έτους 137.546 δρχ.

««σε νέο έτος 26.957 δρχ.».

Με την πράξη 12 της 27-11-1981 η Σχ. Εφορεία αποδέχθηκε το αποτέλεσμα της πλειοδοτικής δημοπρασίας για τη μίσθωση του στη θέση «ΒΙΛΛΙΑ» ηρτημένου ελαιοκάρπου. Πλειοδότης ο Βασίλειος Κ. Στράτης με τιμή 2.000 δρχ.

Στην πράξη 1 της 26-3-1982 φαίνεται η έγκριση του απολογισμού για το 1981 ως εξής:

«Έσοδα 56.266 δρχ.

Έξοδα 42.949 δρχ.

Ταμ. Υπόλ. Παρελθ. έτους 26.957 δρχ.

««σε νέο έτος 13.317 δρχ.».

Τον έλεγχο πραγματοποίησε στις 26-1-1982 ο Αθανάσιος Παπαθανασίου δια της υπ' αριθ. 1418/30-12-80 διαταγής της Νομ. Πρεβέξης».

Με την πράξη 5 της 25-10-1982 κατεκυρώθη το αποτέλεσμα της δημοπρασίας για τη χορτοβοσκή του Σχ. Ελαιώνα. Πλειοδότης ο Ι.Β. Δρόσος με τιμή 10.000 δρχ.

Στην πράξη 1 της 31-1-1983 φαίνεται ο απολογισμός του 1982:

«Έσοδα 52.217 δρχ.

Έξοδα 45.717 δρχ.

ταμ. υπόλοιπον 6.500 δρχ.».

Στην πράξη 4 της 28-9-1983 πρόεδρος της Σχ. Εφορείας είχε αναλάβει ο Σπύρος Κ. Στράτης, ταμίας και γραμματέας ο Δ/ντής και δάσκαλος Θωμάς Παπακώστας και μέλος ο Χριστόφορος Δ. Τζόλος. Η Σχ. Εφορεία διορίζει πραγματογνώμονες για τον ελαιόκαρπο του Σχ. Ελαιώνα τους: Αθαν. Χρυσ. Γιώτη και Β. Ευ. Ζήκο.

Με την πράξη 6 της 24-10-1983 ο Β.Κ. Στράτης αναδείχθηκε πλειοδότης στη δημοπρασία για την εκμίσθωση προς καλλιέργεια του Σχ. Ελαιώνα. Η τιμή ήταν 18.500 δρχ. για δύο χρόνια.

Στην πράξη 8 της 1-11-1983 φαίνεται ότι η δημοπρασία για τον ελαιόκαρπο απέφερε 40.500 δρχ. Πλειοδότης ο Κ.Β. Στράτης.

Στην πράξη 9 της 23-3-1984 εγκρίθηκε ο απολογισμός του 1983:

*«Έσοδα 150.139 δρχ.*

*Έξοδα 137.803 δρχ.».*

Αλλαγή της Σχ. Εφορείας φαίνεται στην πράξη 1 της 12-1-1985. Πρόεδρος ο Σπύρος Κ. Στράτης, γραμματέας και ταμίας ο Δ/ντής Μιχαήλ Ντάφλος και μέλος ο Χριστόφορος Κίτσης.

Στην πράξη 2 της 8-2-1985 γίνεται ο απολογισμός του 1984:

*«Έσοδα 72.836 δρχ.*

*Έξοδα 40.192 δρχ.*

*Ταμ. υπόλοιπον στο νέο έτος 32.644 δρχ.».*

Στην πράξη 7 της 26-9-1985 γίνεται αλλαγή της Σχ. Εφορείας. Ταμίας και γραμματέας ανέλαβε ο Δ/ντής, δάσκαλος Αθ. Κων. Στράτης. Επίσης διορίστηκαν πραγματογνώμονες για την εκτίμηση του ελαιοκάρπου οι: Αθ. Χρ. Γιώτης και Β. Ευ. Ζήκος.

Στην πράξη 8 της 30-9-1985 απεφασίσθη η «Διενέργεια πλειοδοτικής δημοπρασίας για τη μίσθωση ελαιώνα (χορτοβοσκή)» ενώ με την πράξη 9 της 2-10-1985 η «Διενέργεια πλειοδοτικής δημοπρασίας εκποίσεως ελαιοκάρπου».

Στο πρακτικό 10 της 13-10-1985 με θέμα «Φανερός πλειοδοτικός διαγωνισμός χορτοβοσκής Σχ. Κλήρου» φαίνεται το εξής πρωτοφανές:

*«...προσέβησαν και κατέθεσαν προσφορές προφορικές για την εκποίηση της χορτοβοσκής οι:*

*1) Β. Κ. Στράτης 8.100 δρχ. και εγγύηση 1.600 δρχ. Επειδή πέρασε η ώρα που προβλεπόταν για τη δημοπρασία (12.00 μ.) και δεν εμφανίστηκε δεύτερος πλειοδότης η επιτροπή δεν έκρινε ικανοποιητικό το αποτέλεσμα, ανέβαλε την δημοπρασία για την επόμενη Κυριακή 20-10-1985. Η εγγύηση και η προσφορά του Β. Κ. Στράτη παραμένει για την επόμενη Κυριακή. Σε περίπτωση μη παρουσιάσεως νέου πλειοδότη η δημοπρασία θα κατακυρωθεί υπέρ του πλειοδότη Β. Στράτη...».*

Το ίδιο συνέβη στον «Φανερό πλειοδοτικό διαγωνισμό ελαιοκάρπου» όπως φαίνεται στο πρακτικό 11 της ίδιας ημέρας:

«προσίλθαν και κατέθεσαν προσφορές οι: 1) Β. Κ. Στράτης 4.500 δραχ. και εγγύηση 8.000 δραχ. επειδή πέρασε η ώρα και δεν εμφανίστηκε δεύτερος πλειοδότης, η επιτροπή δεν έκρινε ικανοποιητικό το αποτέλεσμα και ανέβαλε την δημοπρασία κ.λ.π.».

Στη σελίδα αυτή (198) τελειώνει το βιβλίο των πρακτικών της Σχ. Εφορείας.

Σε άλλο βιβλίο πρακτικών της Σχ. Εφορείας, που αρχίζει στις 31-1-1987 και τελειώνει στις 20-8-1988 και βρέθηκε στα χέρια του συγγραφέα, στην πράξη 1 (σελ. 3) της 31-1-1987, πρόεδρος φαίνεται ο Ι. Β. Δρόσος εκπρόσωπος της κοινότητας και ταμίας-γραμματέας ο προϊστάμενος του σχολείου Μιχαήλ Ντάφλος.

Στην πράξη 2 της 18-6-1987 φαίνεται ότι η κοινότητα επιχορήγησε το σχολείο με 40.000 δραχ. Στο τέλος της πράξης με άλλη γραφή:

«Κλείεται για το σχολικό έτος 1987

η Διευθύντρια Σταμάτη Ανδρομάχη».

Στην πράξη 3 της 16-10-1987 πρόεδρος της Σχ. Επιτροπής ήταν ο Ι. Δρόσος και ταμίας-γραμματέας η Διευθύντρια Σταμάτη Ανδρομάχη. Σ' αυτήν «Απεφασίσθη α) η εκμίσθωση δια πλειοδοτικού διαγωνισμού της χορτοβοσκής (από 31-10-87 μέχρι 15-9-88) με ελάχιστο όριο προσφοράς 10.000 δραχ. και β) η εκποίηση του ελαιοκάρπου εσοδείας 1987 ανερχόμενου κατά την εκτίμηση των αποκοπάρων στο βάρος των 160 κιλών περίπου και με ελάχιστο όριο προσφοράς ανερχόμενο στο ποσό των 80 δραχ. κατά κιλό...».

Στο πρακτικό 4 της 1-11-87 φαίνεται ότι η δημοπρασία και για τα δύο είδη κατεκυρώθη στον μοναδικό πλειοδότη Σπ. Κ. Στράτη στο ποσό των 23.100 δραχ. συνολικά.

Στην πράξη 1 της 20-8-88 η Σχ. Επιτροπή αποφασίζει:

«... την εκχέρωση του σχ. Κλήρου γιατί λόγγεψε και θα γίνει δαπάνη 75.000 δραχ...». «την εκτέλεση του έργου θα αναλάβει ο Παναγιώτης Κώστας, από το Θεσπρωτικό».

Εδώ τελειώνει και τούτο το βιβλίο των πρακτικών στη σελίδα 11.

Ακολουθεί ένα χειρόγραφο πρωτόκολλο παράδοσης-παραλαβής της 27-9-88 (το οποίο βρέθηκε στα χέρια του συγγραφέα):

«**ΝΟΜΑΡΧΙΑ ΠΡΕΒΕΖΗΣ**

**ΔΗΜΟΤΙΚΟ ΣΧΟΛΕΙΟ ΕΛΑΙΑΣ**

**ΠΡΩΤΟΚΟΛΛΟ παράδοσης-παραλαβής**

Στην Ελαία σήμερα στις 27-9-88 ημέρα της εβδομάδος Τρίτη η Διευθύντρια του 1/θέσιου Δημ. Σχ. Ελαίας που μετατέθηκε στο 1/θέσιο Δημ. Σχ. Τρικαστρου παραδίδει στον πρόεδρο της σχ. Επιτροπής κ. Ιωάννη Δρόσο την κινητή και ακίνητη περιουσία του σχολείου, το Αρχείο, την Σφραγίδα, όλα τα βιβλία Γραφείου και τα βιβλία της βιβλιοθήκης όπως

αυτά είναι γραμμένα στο βιβλίο υλικού και βιβλιοθήκης. Τέλος το ταμείο της σχ. Επιτροπής με έσοδα 86.654 δραχ. και έξοδα 76.000 δραχ. και ταμειακό υπόλοιπο 10.054 δραχ. που βρίσκεται κατατεθειμένο στο αριθμ. 71845 βιβλ. Καταθέσεων ταχυδρομικού ταμιευτηρίου Θεσπρωτικού. Το παρόν συνταχθέν σε δύο αντίγραφα ένα έλαβε η Σταμάτη Ανδρομάχη, Δ/ντρια και το άλλο ο Πρόεδρος της σχ. Επιτροπής Ι. Δρόσος, κάτοικος Ελαίας. (Τ.Σ.Υ.)».

Εδώ έκλεισε το Δημοτικό Σχολείο Ελαίας, ο πνευματικός φάρος του χωριού.

Το 1965 οι μαθητές ήταν 35, το 1969 ήταν 28, το 1971 ήταν 21. Κατόπιν λιγότερα ακόμη περισσότερα, έως το 1988 που σταμάτησε τη λειτουργία του οριστικά. Από τότε οι λίγοι μαθητές πηγαίνουν καθημερινά στο Δημ. Σχ. Θεσπρωτικού.

Όταν το Δημ. Σχ. Ελαίας έκλεισε, τα έσοδα του Σχ. Κλήρου καρπώνονταν το Δημ. Σχ. Νικολιτσίου. Για τούτο και για άλλα θέματα παρατίθενται αποσπάσματα από το βιβλίο πράξεων Σχ. Εφορείας Δημ. Σχ. Νικολιτσίου (από 1-1-1983 έως 14-2-92):

Στην πράξη 4 της 10-10-1988 υπάρχει το θέμα:

«Ορισμός πραγματογνομώνων ελαιοκάρπου Σχολείου Ελαίας εσοδείας 1988. Πρόεδρος σχ. Επιτροπής Θωμάς Πανούσης, γραμματέας ο Δ/ντής του σχολείου Χαράλαμπος Ελευθ. Στράτης και μέλος ο Νικόλαος Νάσης. Πραγματογνώμονες ορίσθηκαν οι: Β. Ζήκος και Αθ. Γιώτης».

Στην πράξη 6 της 13-10-88 φαίνεται:

«η προκήρυξη πλειοδοτικής δημοπρασίας σχ. Κλήρου του Δημ. Σχ. Ελαίας». Κατώτερο όριο προσφοράς ορίσθη το ποσό των 5.200 δραχ., βάσει της έκθεσης των πραγματογνομώνων (130 κιλά Χ40 δραχ. = 5.220 δραχ.).

Στην πράξη 8 της 20-10-88 απεφασίσθη η δημοπρασία για την καλλιέργεια του Σχ. Κτήματος «ΒΙΛΛΙΑ» για μια 4ετία.

Στην πράξη 10 της 2-11-88 κατεχυρώθη ο ελαιόκαρπος «ΒΙΛΛΙΑΣ» στον Αθ. Χρ. Γιώτη αντί 6.000 δραχ.

Με την πράξη 12 της 12-11-88 η Σχ. Επιτροπή κατοχύρωσε τη δημοπρασία για την ενοικίαση του ελαιώνα «ΒΙΛΛΙΑ» στον Β. Ζήκο έναντι 5.500 δραχ. δια την πρώτη χρονιά και 10.500 για κάθε μία από τις επόμενες.

«Για τον ελαιόκαρπο οι προσφορές ήταν:

1. Ζήκος Βασίλειος 5.200 δραχ.
2. Νάσης Νικόλαος (Νικολίτσι) 5.300 δραχ.
3. Ζήκος Βασίλειος 5.500 δραχ.
4. Γιώτης Αθανάσιος 6.000 δραχ. (κατεχυρώθη).

Για την εκμίσθωση οι προσφορές ήταν:

1. Ζήκος Βασίλειος (1ο έτος) 5.000 (επόμενα έτη) 10.000.



2. *Νάσης Νικόλαος «5.250 «10.250.*

3. *Ζήκος Βασίλειος «5.500 «10.500 (κατεχυρώθη)».*

Στην πράξη 5 της 5-3-1989 εκτιμητές για τον ελαιόκαρπο Ελαίας ορίστηκαν οι: Νικόλαος Νάσης (από Νικολίτσι) και Αθ. Γιώτης.

Στην πράξη 11 της 14-10-1991 ορίζονται εκτιμητές του ελαιοκάρπου οι: Θωμ. Πανούσης και Παναγ. Σωτηρίου, κάτοικοι Νικολιτσίου.

Το αποτέλεσμα της δημοπρασίας:

*«κατεχυρώθη στον Βασίλειο Θωμά που πρόσφερε 130.500 δραχ. Από τα χρήματα αυτά 2.000 δραχ. δόθηκαν ως έξοδα για τον πραγματογνώμονα Παναγιώτη Σωτηρίου...».*

Με την ευκαιρία να σημειωθεί ότι οι Νταρανίτες λάβαιναν μέρος και σε δημοπρασίες άλλων χωριών. Σαν παράδειγμα αναφέρεται το υπ' αριθμόν 13 πρακτικό της Σχολικής Εφορείας Νικολιτσίου με ημερομηνία 26-12-1940, όπου φαίνεται ότι το αποτέλεσμα της δημοπρασίας για τη χορτοβοσκή του Σχολικού Κλήρου Νικολιτσίου κατεχυρώθη υπέρ του Μιχαήλ Γ. Σακκά δια το ποσό των 450 δραχμών. Επίσης στην υπ' αριθμόν 6 των πρακτικών της 3-12-1948, η ενοικίαση του Σχολικού Κλήρου Νικολιτσίου κατεχυρώθη υπέρ του Θεοδώρου Κ. Λάζου δια το ποσό των 1.015.000 δραχμών.

Μέχρι το 1970 τα παιδιά της Ντάρας και όλων των χωριών πήγαιναν καθημερινά με τα πόδια στο Γυμνάσιο Θεσπρωτικού και μάλιστα τη μια βδομάδα πρωί και την άλλη απόγευμα. Το Σχ. Έτος 1992-93 οι μαθητές του Γυμνασίου Θεσπρωτικού ήταν 83, το 1996-97 ήταν 80 και αργότερα ακόμη λιγότεροι.

Ο «Σύλλογος Ελαιωτών Πρεβέζης η «ΑΓΑΠΗ», με έγγραφό του το 1994, ζήτησε το σχολικό κτίριο για Πολιτιστικό Κέντρο. Η κοινότητα Νικολιτσίου με την υπ' αριθ. Πρωτοκόλλου 444/2-9-1994 απόφασή της, παραχώρησε το κτίριο στο σύλλογο, ο οποίος στις 13-9-1994 διέθεσε 115.000 δραχ. για καθαρισμό του σχολικού δασυλλίου. Επίσης στις 17-11-1994 διέθεσε 40.000 δραχ. για επισκευή της εισόδου. Ακόμη σχεδίαζε την ίδρυση λαογραφικού μουσείου με τη συνεργασία του Δήμου Θεσπρωτικού. Το 2007 προτάθηκε από τον ίδιο σύλλογο, το κτίριο να γίνει έδρα του Περιβαλλοντικού Συλλόγου Δ. Θεσπρωτικού ή να δημιουργηθεί σ' αυτό το αρχείο της Λάκκας. Η πρόταση απερρίφθη. Στις 27-5-2009, με απόφαση του Δημοτικού Συμβουλίου Θεσπρωτικού, το σχολείο παραχωρήθηκε στον Μορφωτικό Σύλλογο Ελαίας.

Από το έτος 2000, με την ανοχή του Δήμου και ορισμένων Νταρανιτών διέμεναν στην αίθουσα του σχολείου οικονομικοί μετανάστες (Αλβανοί), που εργαζόνταν σε αγροτικές δουλειές. Οι φθορές που προκάλεσαν στο σχολείο είναι μεγάλες. Δεν απέμεινε σχεδόν τίποτε, από το αρχειακό υλικό μέχρι θρανία και όργανα. Χρησιμοποιούσαν τα έγγραφα

σαν καύσιμη ύλη στη σόμπα του σχολείου. Πεταμένα έγγραφα, ακρωτηριασμένο το άγαλμα του Μ. Αλεξάνδρου, σχισμένοι χάρτες, υπό τα όμματα των Εθνικών ηρώων, που κρέμονται αραχνιασμένοι στους ξεφλουδισμένους τοίχους. Με ενέργειες των κατοίκων εκδιώχθηκαν τον Σεπτέμβριο του 2003.

Στο υπόγειο του σχολείου σήμερα διαμένει περιστασιακά ο ιερέας του χωριού, Χριστόδουλος Νίτσος, από τα Λέλοβα.

Περίληπτικά να αναφερθεί ότι στις αρχές του 2014 ο Μορφωτικός Σύλλογος του χωριού αποφάσισε να ανακαινίσει το κτιριακό συγκρότημα. Με πρωτοβουλία των Ιωάννη Δημ. Στράτη και Αθανασίου Κων. Στράτη και με την συμπαράσταση (οικονομική, ηθική και εθελοντική) των χωριανών και του Συλλόγου των Εν Αθήναις Ελαιωτών «Η ΑΓΑΠΗ», επισκευάστηκε η στέγη, τοποθετήθηκε καινούργιο ταβάνι, αλλάχθηκαν πόρτες και παράθυρα με καινούργια αλουμινίου, βάρφτηκε, ανοίχθηκε παραθυράκι από την αίθουσα προς το γραφείο και τοποθετήθηκε η πρώτη επίπλωση. Οι χωριανοί συγκεντρώθηκαν στην αίθουσα για πρώτη φορά μετά από δεκαετίες, την Μεγάλη Τετάρτη 16/4/2014 μετά την Εκκλησία. Προσφέρθηκαν αναφυκτικά από τον Σύλλογο και συζητήσαν διάφορα θέματα του χωριού μέσα σε συγκινητική ατμόσφαιρα. Στις 2/5/2014 ο Μητροπολίτης Νικοπόλεως και Πρεβέζης κ.κ. Χρυσόστομος, λειτούργησε στον Άγιο Αθανάσιο (γιόρταζε σαν πολιούχος του χωριού). Κατόπιν επισκέφθηκε το Σχολείο και παρουσία όλων των κατοίκων, οκτώ ιερέων, ακόμα και ξενοχωριτών επισκεπτών, εγκαινίασε το ανακαινισμένο κτίριο. Και στις 4/5/2014 στο Σχολείο έγινε το σαραντάμηρο μνημόσυνο της Βασιλικής Λ. Θωμά παρουσία 120 καλεσμένων. Προσφέρθηκε καφές, αναφυκτικά και πίτες φτιαγμένες από χωριανές και από τον Αθ. Δημ. Στράτη δωρήθηκαν και αναρτήθηκαν στην αίθουσα 14 κορνίζες με παλιές φωτογραφίες Νταρανιτών.

Κάθε Νταρανιτάκι, που έμαθε τα γράμματα σε τούτο το σχολείο, θα επιθυμούσε να ξαναμπεί στην τάξη του, όπως ήταν τότε. Να κρατήσει στα χέρια του την υδρόγειο σφαίρα, να καθίσει στο ξύλινο θρανίο, όπου στο πλάϊ του είχε χαράξει το όνομά του ή μια καρδιά πληγωμένη από βέλος. Να απαγγείλει ενώπιον αγίων και ηρώων τα ονόματα των συμμαθητών του. Και ύστερα στην έξοδό του κάτω από τις φωλιές των χελιδονιών στη μαρκίζα του κτιρίου να αναλογιστεί:

*«Έτσι φεύγουν οι παλιές αγάπες, οι παλιές θύμψεις.....»*

*Και βουβές περιμένουν κάπου για να ξανασυναντηθούν...».*

## Δάσκαλοι

Πολλοί δάσκαλοι υπηρέτησαν στο Δημοτικό Σχολείο Ελιάς. Άλλος λίγο, άλλος πολύ, άφησαν το στίγμα τους στο χωριό.

Θα παρατεθούν τα βιογραφικά μερικών εξ αυτών (για όσους ήταν δυνατόν να βρεθούν τα ονόματά τους και τα απαραίτητα στοιχεία), όπως τους θυμούνται οι χωριανοί ή όπως τους σκιαγραφούν συγγραφείς της περιοχής ή και ακόμη ότι βρέθηκε από γραπτές πηγές.

- Χριστόδουλος Λογοθέτης του Αθανασίου: Γεννήθηκε στο Θεσπρωτικό το 1873 και έζησε πάνω από 100 χρόνια. Πριν την αναγνώρισή του ως Γ/βάθμιου υποδιδασκάλου το Φθινόπωρο του 1914, εργάστηκε το 1898 στο σχολείο Ντάρας, στο τμήμα Δημοτικής σχολής αρρένων Θεσπρωτικού ως το 1910 και κατόπιν πάλι στο Δημ. Σχ. Ντάρας. Είχε πέντε γιούς και δύο κόρες. Ήταν φιλήσυχος, ευγενής και εκκλησιάζονταν ταχτικότερα (Οδ. Μπέτσου: «Η κρατική εκπαίδευση στο χώρο της Μητροπόλεως Πρέβεζας τη δεκαετία 1914/15-1924/25», σελ. 213, Πρέβεζα 2006). Περί το 1905 ήταν Γραμματέας της Μητρόπολης Ιωαννίνων και περί το 1933 ήταν μεταφραστής στο Πρωτοδικείο Ιωαννίνων.

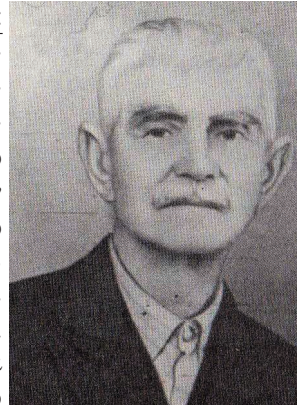

Χριστόδουλος Αθ.  
Λογοθέτης, δάσκαλος

- Ιουλία Θεοχάρους: Γεννήθηκε στην Ανδριανούπολη Ανατολικής Θράκης το 1886. Εκεί αποφοίτησε το 10/τάξιο Ζάππειο Παρθεναγωγείο. Τη σχ. χρονιά 1913-14 υπηρετούσε στο Παρθεναγωγείο Πεδινής Ζαγορίου. Στο τμήμα Ελληνικής σχολής αρρένων του ιδίου χωριού δίδαξε ο καταγόμενος από την Καππαδοκία Τριανταφυλλίδης Σπυρίδων. Και οι δύο είχαν γραφτεί στα Μητρώα Πεδινής για να αποκτήσουν την Ελληνική υπηκοότητα. Παντρεύτηκαν και ζήτησαν διορισμό, για τη σχολική χρονιά 1914-15, στην Περιφέρεια Πρεβέζης. Έτσι ο Σπυρίδων προσλήφθηκε σαν Ελληνοδιδάσκαλος στο Ελλ-



Ιουλία Θεοχάρους-Τριανταφυλλίδη, δασκάλα



Σπυρίδων Τριανταφυλλίδης, δάσκαλος.

νικό Θεσπρωτικού (αργότερα έγινε Σχολάρχης) και η Ιουλία σαν δασκάλα στο Δημ. Σχ. Ντάρας. Από λάθος ο τίτλος της Ιουλίας αναγνωρίστηκε ως Β/βάθμιας υποδιδασκάλισσας. Ήταν η πρώτη έγγαμη δασκάλα στο Ν. Πρεβέζης.

Με την πράξη 42/29-4-1917 έγινε παραπομπή της για αμέλεια και για απασχόληση μαθητριών σε εργασίες άσχετες με τη φοίτησή τους. Ο Επιθεωρητής ανακοίνωσε στο ΕΣΣΕ ότι η υποδιδασκάλισσα του Δημ Σχ. Ελαίας, έγγαμη και μητέρα νεογέννητου γιου, που διαμένει στο δωμάτιο του διδασκτηρίου του σχολείου της, σε πρόσφατη επιθεώρησή του διαπίστωσε ότι οι μαθητές της υστερούν σε όσα έπρεπε να τους διδάξει, ότι στο τμήμα των Γ' και Δ' τάξεων τους δίδαξε το ίδιο κύκλο μαθημάτων με τον περυσινό και ότι, σε ώρες λειτουργίας του σχολείου της (ήταν κοινό 1/θέσιο), απασχολεί μαθήτριάς της για τη φύλαξη του γιου της (Νίκου), στην πλύση ρούχων του και στην καθαριότητα του δωματίου, ενώ άλλες στη βόσκηση γιδιών, από τα οποία προμηθευόταν το γάλα τους. Τα παραπάνω πληροφορήθηκε από γονείς μαθητριών της. Εισηγήθηκε δε την αυστηρή τιμωρία της. Και το ΕΣΣΕ προέβηκε στην απόλυσή της για ένα μήνα. Ο Επιθεωρητής συγκεκριμένα έγραψε:

*«...Ήδη και αν ακόμη καθ' ολοκληρίαν ανυπόστατος ήθελε θεωρηθή η περί απασχολήσεως μαθητριών κατηγορία και δια μόνην την αμέλειαν και ραθυμίαν περί την εκπλήρωσιν των καθηκόντων της ζητεί...την τιμωρίαν της οπωσδήποτε αυστηράν, καθ' όσον φαίνεται ότι το επάγγελμα της υποδιδασκάλου, όπερ εξασκεί εις χωρίον... Ενόμισε ότι δύναται να εξασκεί ως πάρεργον...».* Έπρεπε να είχε είπει στο ΕΣΣΕ ότι ήταν η μοναδική έγγαμη δασκάλα στην περιφέρειά του, ότι τις προηγούμενες σχολικές χρονιές είχε επαινέσει την απόδοσή της ως δασκάλας και ότι τόσο αυτή όσο και ο άντρας της έφυγαν από την Τουρκία για να αποφύγουν την τυραννία της. Και ότι ήταν το πρώτο παιδί που απέκτησαν.

Την ποινή δεν δέχθηκε το Εκπαιδευτικό Συμβούλιο του ΥΠΕΠΘ, άγνωστο γιατί. Τούτο συνετέλεσε στο ότι δεν έχει καταχωρωθεί η ποινή στη σελίδα του Μητρώου των διδασκάλων και στο Μητρώο Ποινολογίου της σχ. χρονιάς 1916-17.

Το 1919 το ΥΠΕΠΘ διόρθωσε το λάθος του και η Ιουλία χαρακτηρίστηκε Γ/βάθμια δημοδιδασκάλισσα. Έτσι μετατέθηκε από την Ελαία στην Κρασιά και στη συνέχεια στις Παπαδάτες και στο Θεσπρωτικό διευθύντρια του Παρθεναγωγείου. Τα δύο παιδιά της πέθαναν νέα. Ο γιός της, Νίκος, 25 χρονών και η κόρη της, Χαρίκλεια, παντρεμένη με τον Μιχαλάκη Παπαμιχαήλ, από τα Λέλοβα (ο.π.π. σελ. 53,120,147,236 και 241).

-Τάτσης Αναστάσιος του Κωνσταντίνου: Γεννήθηκε το 1864 στις Παπαδάτες. Απόφοιτος του Σχολαρχείου Παπαδατών. Το 1914 χαρακτηρί-

σθηκε ως Γ/βάθμιος υποδιδάσκαλος του ΥΠΕΠΘ. Το 1920 τοποθετήθηκε στο Δημ. Σχ. Ελαίας. Οι Επιθεωρητές είχαν πληροφορηθεί από γονείς μαθητών ότι απουσίαζε συχνά στη διαμένουσα στις Παπαδάτες οικογένειά του, και από τον ίδιο για τις σοβαρές ασθένειες της συζύγου και του γιου του. Είχαν δε αντιληφθεί ότι διδάσκει απροετοίμαστος, ενώ ήταν «θαλερός γέρον, κάτοχος γνώσεων, έξυπνος και ομιλητικός». Τη σχολική χρονιά 1923-24 μετατέθηκε στο σχολείο της Άνω Ράχης. Πέθανε το 1953 (ό.π.π. σελ. 217).

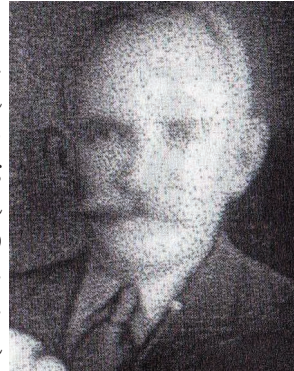

Αναστάσιος Κ. Τάτσης,  
δάσκαλος

- Νάσκαρης Σπυρίδων του παπα-Μιχαήλ: Γεννήθηκε το 1898 στο Θε-



Νάσκαρης Σπυρίδων  
του παπα-Μιχαήλ, δά-  
σκαλος.

σπρωτικό. Το θέρος του 1923 διορίσθηκε δάσκαλος Β' τάξεως στην Περιφέρεια Πρεβέζης, στο 2/θέσιο Δημ Σχ. Νικολιτσίου. Όντας υπεράριθμος «κατά φύλον», το 1928 τοποθετήθηκε στο 1/θέσιο Άσσου και αργότερα αποσπιάσθηκε σε πλησιέστερα προς την οικογένειά του Δημ Σχολεία Ριζοβουνίου και Νικολιτσίου για λόγους υγείας του. Το 1940 μετατέθηκε στο 4/θέσιο Θεσπρωτικού, που, λόγω πολέμου, διέκοψε την λειτουργία του. Ο Σπυρίδων πέθανε το 1941, έχοντας 5 ανήλικα παιδιά. Ήταν ευμέθοδος, αποδοτικός και ευσυνείδητος πέραν του δέοντος (ό.π.π. σελ. 233). Δάσκαλο τον είχαν και τα Νταρανιτάκια, που όταν δεν λειτουργούσε το σχολείο τους (μερικές χρονιές στα τέλη της δεκαετίας του 1930) πήγαιναν σ' αυτό του Νικολιτσίου.

- Αθανασίου Παναγιώτης του Δημ. (Πανο-Τούσης): Γεννήθηκε το 1898 στο Νικολίτσι. Ο πρώτος δάσκαλος, με καταγωγή το Νικολίτσι, που βγήκε από το Σχολαρχείο. Ως απόφοιτος Γυμνασίου υπηρέτησε προσωρινά σαν δάσκαλος στη Στεφάνη το 1917-18. Ως Έφεδρος αξιωματικός έλαβε μέρος στον Α' Π.Π. και στη συνέχεια στον απελευθερωτικό Θράκης και Μ. Ασίας. Όταν αποστρατεύθηκε το 1923, φοίτησε στο μονοτάξιο Διδασκαλείο. Υπηρέτησε στο Δημ. Σχολείο αρρένων Παπαδατών και κατόπιν στο μεικτό 1/θέσιο και 2/θέσιο Νικολιτσίου μέχρι την συνταξιοδότησή του στις αρχές της δεκαετίας του 1950. Δίδαξε για λίγα μικρά διαστήματα και τα Νταρανιτόπουλα που έφθαιναν στο Νικολίτσι όταν το σχολείο τους ήταν κλειστό. Ο γιος του, Βασίλης, σπούδασε γιατρός και τελευταία υπηρέτησε ως Δ/ντής Παθο-

λογικού στο Νοσοκομείο Πρεβέζης. Η κόρη του παντρεύτηκε τον δάσκαλο Ευάγγελο Κολιό, από το Νικολίτσι (ό.π.π. σελ. 232).

Η άλλη κόρη του Ευδοξία παντρεύτηκε τον αξιωματικό της χωροφυλακής Χρήστο Βέκιο.

*Παναγιώτης  
Δ. Αθανασίου,  
δάσκαλος*

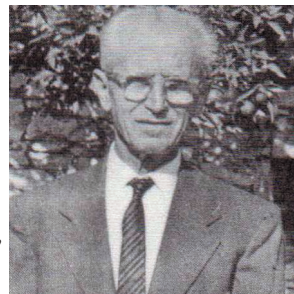

- Βασιλική Νικάκη: Από το 1940 μέχρι το 1942 υπηρέτησε στο Δημοτικό Σχολείο Ελιάς η νεαρή δασκάλα Βασιλική Νικάκη από την Φιλιππιάδα. Είχε μια ακόμα αδερφή και η μάνα της ήταν από τα Λέλοβα. Για την εποχή εκείνη ήταν πλήρως καταρτισμένη και έχει αφήσει άριστες εντυπώσεις στους Νταρανίτες. Είχε επαφές μαζί τους μέχρι τον θάνατό της, περί το 1985. Υπηρέτησε, μεταξύ των άλλων και στο Δημοτικό Σχολείο Λελόβου. Απεβίωσε άγαμος.

- Χαράλαμπος Ανδρέου του Γεωργίου (Χαραλαμαντριάς): Γεννήθηκε στο Θεσπρωτικό. Φοίτησε στην πεντατάξια Ιερατική Σχολή Άρτας και όταν αυτή καταργήθηκε έδωσε εξετάσεις στο διδασκαλείο Ιωαννίνων μαζί με άλλα 150 παιδιά. Μπήκε στη σχολή με τους Μίχο και Μήτρο Παπαγιάννη, από τα Λέλοβα. Οι φοιτητές τότε έπαιρναν 500 δραχ. βοήθημα.

Ο Ανδρέου υπηρέτησε πολλά χρόνια στο σχολείο της Ντάρας, από το 1945 μέχρι το 1960. Συγχρόνως, από τα μέσα του 1930, υπηρέτησε σαν έμμισθος και τακτικός δεξιός ψάλτης στην Παναγία Λελόβου. Είχε διδαχθεί Βυζαντινή και Ευρωπαϊκή μουσική. Από το 1946 έως το 1952 οι αποφάσεις της Σχ. Επιτροπής Ελιάς, της οποίας ήταν γραμματέας, καταγράφονταν σε ειδικό βιβλίο, το οποίο σώζεται. Τα έτη 1959 και 1960 έφτιαξε νυχτερινά τμήματα στο Σχολείο Ελιάς, όπου δίδαξε παιδιά και ηλικιωμένους, που είχαν διακόψει τα μαθήματα για κάποιο λόγο (πόλεμοι, φτώχεια κ.λ.π.). Εφάρμοσε δηλαδή το νόμο του 1954 για την καταπολέμηση του αναλφαριθμητισμού. Έτσι πήραν απολυτήριο Δημοτικού όλοι σχεδόν οι Νταρανίτες. Προσπαθούσε για το καλό του χωριού. Ανέβαινε με τα πόδια από τα Λέλοβα και τις περισσότερες βραδιές διανυκτέρευε στο γραφείο του, στο παλιό σχολείο της «Κόντρας». Με τα παιδιά έκανε εκδρομές στον κάμπο του χωριού και έβγαζαν με τις ρίζες τους μικρά άγρια δέντρα (ακακίες, ευκαλύπτους), που μεταφύτευαν στην πλατεία. Τα μεγάλα δέντρα, που σώζονταν μέχρι πριν λίγα χρόνια, ήταν από την εποχή εκείνη.

Παράλληλα με τα εκπαιδευτικά του καθήκοντα, ο Ανδρέου βοηθούσε και στο τυροκομείο του συγχωριανού του Σπύρου Φίτζου, που λειτουργούσε δίπλα από το σχολείο και το διαχειρίζονταν ο Απόστολος Κ. Αποστόλου.

Ο Ανδρέου άφησε ποικίλες αναμνήσεις στους μαθητές της Ντάρας, τις οποίες δεν ξεχνούν ούτε στις τωρινές ηλικίες τους.

Απεβίωσε το 1997 και δυστυχώς δεν άφησε κάπου κάποιο αρχείο των δραστηριοτήτων του (τουλάχιστον για το Δημ. Σχολείο Ελιάς), ούτε στους γιους του Γεώργιο και Τηλέμαχο.

Στο περιοδικό «Λελοβίτικος Νόστος» (τχ. 14) ο Τάκης Παπαδημητρίου γράφει:

*«...Στο δεξιό αναλόγιο της Παναγίας Λαμποβίτισσας έψελνε ο Χαράλαμπος Ανδρ. Ανδρέου, συγχωριανός μας δάσκαλος. Γεννήθηκε στα Λέλοβα το 1902. Μετά το δημοτικό φοίτησε στο Ελληνικό Σχολείο. Στη συνέχεια μπήκε στην ιερατική σχολή της Άρτας. Εκεί μυήθηκε στη βυζαντινή μουσική, ώστε έφτασε στο ζηλευτό σημείο να διαβάξει την Εκκλησιαστική Παρασημαντική. Μετά παρακολούθησε μαθήματα για δασκάλους στο 5/τάξιο Διδασκαλείο Ιωαννίνων από το οποίο και αποφοίτησε το 1934 και αμέσως διορίστηκε δάσκαλος. Από την ίδια χρονιά προσλήφτηκε ως ιεροψάλτης στον Ι. Ν. «ΤΟ ΓΕΝΝΗΣΙΟ ΤΗΣ ΘΕΟΤΟΚΟΥ» (ΠΑΝΑΓΙΑ) Λελόβου. Και μέχρι το 1965 ανελλιπώς πρόσφερε την ιεροψαλτική του με μηδαμινή αντιμισθία. Έψαλλε μαθήματα του Θεοδώρου Φωκαέως, του Ιωάννη Πρωτοψάλτου και του Ιωάννη Σακελαρίδη. Όσες φορές εκκλησιαζόμουν στην Παναγία (πάντα καθόμουν στο Αριστερό αναλόγιο) ισοκράτησα στον αγαπητό Χαράλαμπο. Η φωνή του (το λαρύγγι του) ήταν αρκετά καλή και στεντόρεια. Άχαι η εκκλησία. Δεν υπήρχαν τότε μικρόφωνα και μεγάφωνα. Και ακουγόταν ο Χαράλαμπος. Και ευχαριστιόταν ο κόσμος. Μετά την παραίτησή του αποσύρθηκε από το ψάλσιμο, με μόνη την απολαβή από το αναλόγιο την πίκρα!!! Πέθανε το 1997. Η κηδεία του απέριττη και ταπεινή!!! Ούτε πολλοί ψαλτάδες, ούτε πολλοί παπάδες!!! Και το χειρότερο. Δεν βρέθηκε ένας (!!!) να απευθύνει δυο στερνά λόγια ευχαριστίας στον αθόρυβο εργάτη του αναλογίου!!! Ούτε παπάς (μάλιστα κανένας οφφικιούχος κληρικός δεν «προέστη»), ούτε ψάλτης, ούτε επίτροπος!!! Όπως συμβαίνει με τους περισσότερους ψαλτάδες! Δυστυχώς! Δυστυχώς! Ο Χαράλαμπος υπηρέτησε 32 χρόνια το στασίδι...».*

Μερικές από τις πάμπολλες χαρακτηριστικές θύμψεις από τους μαθητές του:

- Την εποχή εκείνη τα παιδιά πήγαιναν στο σχολείο και το απόγευμα. Ο δάσκαλος συνήθιζε να τα αφήνει μόνα τους και να περιδιαβαίνει τα γύρω σπίτια. Τους έλεγε:

*«Τα κορίτσια στο χορό, τα αγόρια κυνηγητό»*

και αναχωρούσε. Όταν ξαναγύριζε τους έλεγε περιπαιχτικά: «Τελειώσατε;» και τα σχόλναγε.

-Από το σχολείο φώναζε του φίλου του Βασίλη. Κ. Παππά, όταν εκεί-

νος περνούσε από την «Κόντρα»: «*Ω Βασίλ', μήπως βρήκες κάνα κόκορα να πάρω το Σάββατο;*». Έτσι κάθε Σάββατο σχεδόν έφευγε από του Ντάρα, για το σπίτι του στα Λέλοβα, με έναν ζωντανό κόκορα στον τροβά.

- Στο ίδιο θρανίο κάθονταν ο Β. Αθ. Στράτης και ο Σ. Κ. Μάρκου. Μπροστά τους η Παρασκευή Θ. Δρόσου και άλλες κοπέλες. Τα αγόρια τους τραβούσαν τα φουστάνια κρυφά. Πήρε χαμπάρι ο δάσκαλος και πλησίασε απειλητικά σείοντας τη βέργα αγριελιάς. Πρόλαβαν τα αγόρια και πήδηξαν από το παράθυρο. Ακόμη τα κυνηγάει.

Η βέργα από αγριελιά ήταν πάντα στα χέρια του. Έδεχνε ανηλεώς τους μαθητές σε όλο τους το σώμα.

- *Σήκω Θανάση να πείς το μάθημα.*

Μόκω ο Θανάσης. Δεν ήξερε τίποτα. Σκράπας.

- *Έλα κοντά να σε χορέψω.*

- *Σήκω Γιάννη να πείς το μάθημα.*

Ένα από τα ίδια.

- *Έλα να σε γλεντήσω.*

Βουρδούνιαζαν τα χέρια από την βέργα.

Δεν ξεχώριζε κανέναν όταν έπρεπε να δείρει. Και η καμμένη η Βεατρίκη, κατουριόνταν από τον φόβο όταν έβγαινε στον πίνακα να πει το μάθημα.

- Έξι χρονών ο Β.Β. Θωμάς και πήγε στην πρώτη τάξη. Σε ένα φοβέρισμα του δάσκαλου του έβαλε τις φωνές: «*Θα αρπάξω ένα στούμπο και θα σου ανοίξω το κεφάλι!*». Έφευγε με το χτύπημα του σήμαντρου τρέχοντας ο Βασίλης. «*Πού πάς Βασίλη;*». «*Πάω να βυζιάξω δάσκαλε.*».

- Ιωάννης Κονταξής του Γεωργίου: Γεννήθηκε στο Θεσπρωτικό. Υπηρετήσε σαν δάσκαλος στην Ελιά περί τα 15 συνεχή χρόνια, από το 1961 μέχρι το 1975. Είχε μόνιμη κατοικία στα Λέλοβα, απ' όπου η καταγωγή του. Δίδαξε εκατοντάδες Νταρανιτάκια με αυστηρότητα και ευθύνη πραγματικού δασκάλου. Γι' αυτό λένε στο χωριό ότι «*ο Κονταξής για τα παιδιά πρόσφερε ότι και ο μπηγός για όλο το χωριό*», δηλαδή το νερό σαν πνευματική πηγή.

Γιός του Γεωργίου, με τρία ακόμη αδέρφια, τους Δημήτριο, Θεόφιλο και Σταύρο. Σοβαρός, ενέπνεε τον θαυμασμό στους μαθητές του και την όρεξη για μάθηση. Συνεργάστηκε αρμονικά τόσο με τις αρχές του χωριού όσο και με την ενορία. Τελείωσε το νέο διδακτήριο, έφτιαξε το δασύλιο, την παιδική χαρά, καλλιέργησε τον κήπο και αύξησε την απόδοση του Σχ. Κτήματος «*Βίλλια*».

Τα πρώτα χρόνια ανεβοκατέβαινε στα Λέλοβα με τα πόδια και αργότερα με μοτοποδήλατο. Ενδιαφέρονταν και έδινε λύση σε προβλήματα των μαθητών του και των οικογενειών τους. Τις Κυριακές οργάνωνε



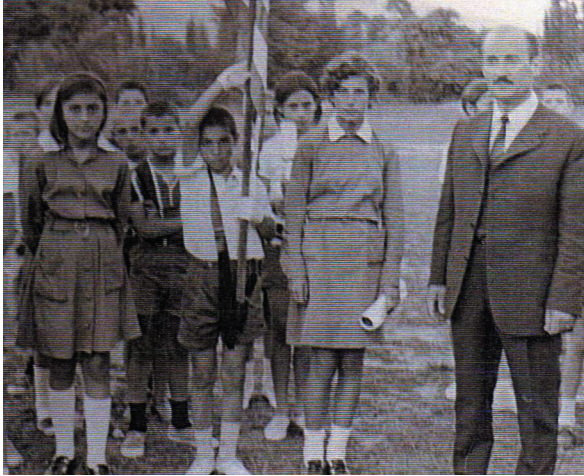

Ο σημαιοφόρος Πέτρος Γ. Στράτης με παραστάτες τις Νίκη Αν. Ντάουλα και Κατερίνα Θ. Μίχου παραelaύνουν στα Λέλοβα με τον δάσκαλο Ι.Γ. Κονταξή (1971).

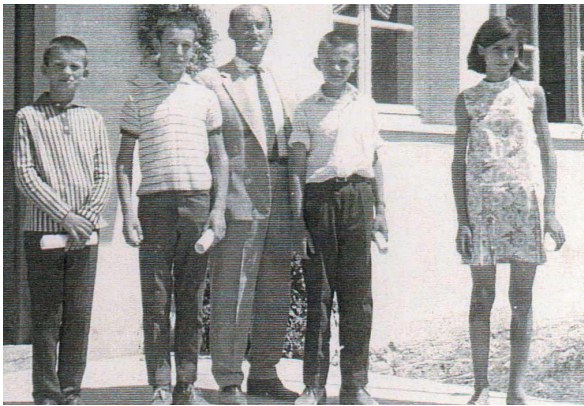

Οι Θ.Χ. Δρόσος, Αχ. Δ. Σακκάς, Γ.Α. Γιώτης και Γεωργία Α. Παππά παίρνουν τα ενδεικτικά τους από τον Ι. Κονταξή (1970).

κατηχητικό στην εκκλησία. Στις γιορτές συνοδεύονταν από τη σύζυγό του Ζωή (κόρη του Θωμά Χίτα) και τα παιδιά του Θεοδώρα, Γιώργο και Ευαγγελία. Δεν παρέλειπε τον καιρό των εξετάσεων να στέλνει στο χωριό την κόρη και το γιό του, να παραδίδουν φροντιστηριακά μαθήματα στους μαθητές, που έδιναν εξετάσεις για το Γυμνάσιο.

Ο Ι. Κονταξής προσπαθούσε να διευκολύνει την καθημερινή ζωή των μαθητών του. Κάποια χρονιά, επειδή έβλεπε τις αδυναμίες μαθητών και γονέων, είχε αγοράσει μια χειροκίνητη μηχανή κουρέματος για τα αγόρια. Ο ίδιος κούρευε τους μαθητές της ΣΤ΄ τάξης και τους έμαθε πώς να χειρίζονται τη μηχανή. Έτσι και αυτοί μάθαιναν σιγά-σιγά να κούρευουν σίρριζα (γουλί, λίμπα) («στου κασίδι το κεφάλι») τους μικρότερους

μαθητές. Φυσικά δεν έλειπαν οι στριγγλίες και τα τσιρίγματα από τα κοψίματα και το ξερίζωμα των τριχών. Γλίτωναν όμως όλοι από τα παράσιτα (ψείρες, κορεοί) και από το ανορθόδοξο γεμάτο ψαλιδιές κούρεμα με το προβατοπάλιδο. Στο τελείωμα δεν έλειπαν και τα πειράγματα των συμμαθητών όπως η καθιερωμένη σβεργιά και το:

«Κουραμπάτσια κατσικάδα, ποιος σε κούρευε ερμάδα».

Άλλες φορές βοηθούσε τα παιδιά να περάσουν την τάξη, να πάρουν απολυτήριο έστω και αν δεν το άξιζαν, γιατί καταλάβαινε τις δυσκολίες των ίδιων και των οικογενειών τους. Όπως κάποτε με την Ρούλα Αλ. Ντάουλα, που δεν πήγαινε τακτικά στο σχολείο, γιατί απασχολού-

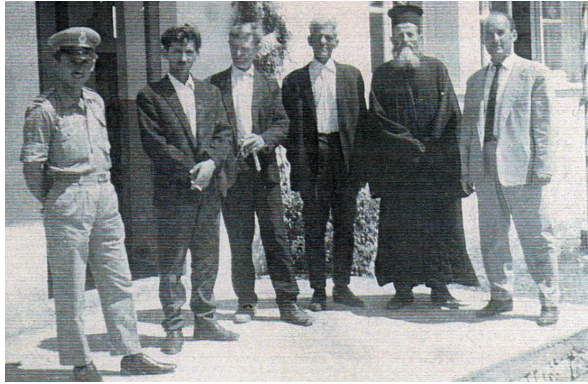

*Λ.Ν. Θωμάς, Σ.Γ.Σπύρου, Β.Κ. Δρόσος, Αν. Κ. Παππάς, παπα-Θανάσης και ο δάσκαλος Ι.Γ. Κονταξής σε αναμνηστική (1968).*

νταν στο φύλαγμα των γιδιών. Παρά τις εκκλήσεις του δασκάλου οι απουσίες αυξάνονταν. Αλλά στο τέλος της έδωσε το απολυτήριο.

Στα πρώτα χρόνια που υπηρέτησε στο χωριό, το βράδυ της παραμονής της Εθνικής Εορτής της 28ης Οκτωβρίου, προέτρεπε τα παιδιά του σχολείου να ανέβουν στην πλαγιά

της θέσης «Τσιαούση». Εκεί σχημάτιζαν ένα μεγάλο «ΟΧΙ» με κονσερβοκούτια γεμάτα άμμο και πετρέλαιο. Άναβαν το πετρέλαιο και το φωτεινό «ΟΧΙ» φαίνονταν από όλα τα χωριά της Λάκκας Σούλι. Σε αυτή την προσπάθεια είχε πολύτιμο βοηθό τον αδιόριστο ακόμη δάσκαλο Κων. Β. Δρόσο.

Στη μνήμη του συγγραφέα υπάρχει το παρακάτω συμβάν. Ο Κονταξής και οι μαθητές περί το 1970 συγκέντρωσαν τις φακές από τον Σχ. Κίμπο και από την πώληση εισέπραξαν 49 δρχ. Έβαλαν και από 50 λεπτά ο καθένας και όλοι μαζί πραγματοποίησαν με λεωφορείο ημερήσια εκδρομή στη Λευκάδα.

Και τούτος ο δάσκαλος μεταχειρίζονταν τη βέργα και τον χάρακα για την σύνεση των μαθητών του. Στο κεφάλι του Ι. Δ. Στράτη είχε σπάσει οκ ολίγους χάρακες.

Οι μαθητές την εποχή εκείνη έγραφαν με το μελάνι του μελανοδοχεί-



*Μπροστά στον πίνακα (1968).*



*Τα παιδιά στα θρανία (1968).*

ου. Είχαν ένα τραπεζάκι όπου όλοι έβαζαν το μελανοδοχείο τους. Από απροσεξία ο Κ. Δ. Δρόσος αναποδογύρισε το μελανοδοχείο και πλημμύρισε το τραπέζι με μελάνι. Τον έβαλε ο δάσκαλος να το καθαρίσει. Που να καθαρίσει εκείνο. Με πρόφαση να βγει έξω και να πάρει νερό, το έσκασε ο Μποτίνος. Την άλλη μέρα ο πατέρας του, Δ. Κ. Δρόσος, πρωί-πρωί στον δάσκαλο.

*-Μη μου πειράξεις το παιδί δάσκαλε θάχουμε κακά ξεμπερδέματα.*

Ο Λάμπρος Χ. Θωμάς τις είχε φάει από το δάσκαλο. Τούστησε ενέδρα στα Τζολοβάνια και όταν αυτός πέρασε για τα Λέλοβα του πέταγε πέτρες, κρυμμένος πίσω από τα πουρνάρια.

Την άλλη μέρα, μετά από τις σχετικές «ανακρίσεις», τον ανακάλυψε. Που σε πονεί και που σε σφάζει Μπάκια. Του μαύρισε τα χέρια με την βέργα. Και όταν τελείωσε τον πήρε και τον πήγε στο μαγειριό του σχολείου. Τον ρώτησε με ποιο χέρι πέταγε τις πέτρες, το έβαλε πάνω στο τραπέζι και με το κουζινομάχαιρο τον φοβέριζε ότι θα του το κόψει, μιάς και αυτό το χέρι «δεν ήταν καλό».

Αγρίμια ελεύθερα τα παιδιά, προσπαθούσε ο δάσκαλος να βάλει κάποια στοιχειώδη πειθαρχία και τάξη.

Είναι αλήθεια ότι τούτος ο δάσκαλος δίδασκε μαγεύοντας και μάγευε διδάσκοντας τους μαθητές, ιδιαίτερα την ιστορία της Ελλάδας. «Τιμώντας» τον ίδιο για την προσφορά του οι Νταρανίτες, όσο ζούσε αλλά και όταν αναφέρονταν αργότερα σ' αυτόν, δεν πρόφεραν το όνομά του αλλά το προσωνύμιο: «Ο Δάσκαλος».

Από το αρχείο του συγγραφέα αλλά και από εκείνο του Γεωργίου Ι. Κονταξί (γιου του δάσκαλου, τον οποίο ευχαριστούμε για την πρόθυμη προσκόμιση και παραχώρηση του φωτογραφικού και άλλου αρχειακού του υλικό), θα παρατεθούν τα παρακάτω:

Μερικά αποσπάσματα από το πρόγραμμα του Δημ. Σχ. Ελαίας όπως καταχωρήθηκαν στα επίσημα βιβλία:

«Δημοτικό Σχολείο Ελαίας. Σχολικό έτος 1962-63.  
Βιβλίο Ύλης τάξεως Α'.....ΣΤ' διδ. Ιωάν. Γ. Κονταξής

Σχολικός Κήπος

Οκτώβ. 10: περίφραξη, εκχέρσωσις, εκθάμνωσις.

Οκτώβ. 24: περίφραξις.

Δεκέμ. 15: καθαριότης και περιποίησης της αυλής.

Μάρτιος 9: καλλιέργεια σχολικού κήπου.

Μάρτιος 11: αναδάσωσης σχολικού χώρου. 650 δενδρύλια πεύκα και κυπαρίσσια.

Μάρτιος 12: υπόλοιπο μέρος δενδροφύτεμα. Πότισμα.

Μάρτιος 13: εσπείραμε τον σχ. Κήπο φασόλια, φακές, πατάτες.

Απρίλιος 24: σκάλισμα δένδρων και λαχανικών.

Μάιος 9: σκάλισμα λαχανικών.

Εκδρομαί-περίπατοι

Νοέμ. 14: περίπατος στο βουνό.

Μάρτιος 13: περίπατος-επίσκεψις στην εκκλησία.

Μάιος 9: εκδρομή στο ποτάμι.

Μάιος 27: επίσκεψις στα Μελίσσια του Θανάση (εκπαιδευτική) (Αθανασίου Γρ. Στράτη, στη «Μισαριά» ή στο «Χέρσο»).

Ιούνιος 4: περίπατος στον Άγ. Αντώνιο και στο νερόμυλο.

Ιούνιος 7: εκδρομή στο Κεράσοβο. Γυμναστικοί αγώνες (στο Κεράσοβο Άσσου μαζί με τα άλλα χωριά)....».

Επειδή η αίθουσα του σχολείου ήταν μία και όλες οι τάξεις βρίσκονταν συγχρόνως σ' αυτή, πολλά μαθήματα γίνονταν ενιαία για περισσότερες της μιάς τάξεις.

Τα μαθήματα που διδάσκονταν σε κάθε τάξη ήταν:

«Τάξεις: Α-Β: ανάγνωσις, αριθμητική, λεκτικές ασκήσεις, πατριδογνωσία, θρησκευτικά, παραμύθια.

Τάξεις: Γ-Δ: θρησκευτικά, ιστορία, γεωγραφία, φυσική ιστορία, αριθμητική, γραμματική.

Τάξεις: Ε-ΣΤ: θρησκευτικά, ιστορία, γεωγραφία. Φυσική ιστορία, φυσική πειραματική-χημεία, αριθμητική, γεωμετρία, γραμματική.

Τάξεις όλες: γυμναστική, τραγούδια, εκδρομαί-περίπατοι, σχολικός κήπος.

Τάξεις: Γ-Δ-Ε-ΣΤ: εκθέσεις.

Τάξεις: Ε-ΣΤ: Ευαγγέλιον».

«Δημοτικό Σχολείο Ελαίας Σχολικό έτος 1963-64  
Βιβλίον Ύλης τάξεως Α'....ΣΤ' διδάσ. Ιωάν. Κονταξής

Σχολικός κήπος

Οκτ.9: περίφραξη-εκθάμνωσις-εκχέρσωσις.





*Αν. Κ. Παππάς, παπα-Θανάσης, Βασιλκωτσιάκης  
και οι χωριανοί παρακολουθούν τους διαλόγους (1968).*

φορήσω ότι δεν πρόκειται να σας φέρει τα έπιπλά σας σήμερα.

Χ.: πω πω τι έπαθα η κακομοίρα, θα μου έρθει ο θεός ο Τζώρτζ από την Αμερική και πού θα τον βάλω να καθίσει ο άνθρωπος.

Π.: κυρία αντίο.

Χ.: στο καλό παιδί μου και κοίταξε να τα ετοιμάσετε το γρηγορότερο. (έρχονται τραγουδώντας δύο κορίτσια).

«η γιαγιά μας η καλή...»

Αλέκα-Κική: καλημέρα μαμά.

Χ.: καλώς την Αλέκα και την Κική.

Α.: μαμά η Κική τις έφαγε σήμερα από τον κύριο γιατί δεν ήξερε το μάθημα.

Χ.: γιατί Κική μου δεν ήξερες το μάθημα, γιατί δεν διαβάζεις να γίνεις καλό κοριτσάκι; (χτυπά η πόρτα).

Χ.: μπρος: (ανοίγει η πόρτα) Α! ο ταχυδρόμος.

Ταχυδρόμος: κυρία Χαρίκλεια Νικολοπούλου, εδώ μένει;

Χ.: ναι εγώ είμαι έχω κανά γράμμα;

Τ.: έχετε ένα τηλεγράφημα...χαίρετε....

Χ.: (διαβάζει) έρχομαι αεροπορικώς. Την Τετάρτη θα είμαι κοντά σας. Τζώρτζ.

Χ.: πω πω σήμερα έρχεται, τώρα τι θα κάνω για καρέκλες;

Κ.: μαμά να σου πω τι να κάνεις, μην στεναχωριέσαι.

Χ.: τι να κάνω Κική μου;

Κ.: να σκεπάσεις εμένα και την Αλέκα με μια κουβέρτα και όταν έρθει ο θεός Τζώρτζ να τον βάλεις να καθίσει επάνω μας. Εμείς θα κάνωμε τον καναπέ, θα είμαστε ωραίο κάθισμα. Θα καθόμαστε έτσι ήσυχα, δεν θα κουνιώμαστε καθόλου. Να ρίξε μας επάνω την κουβέρτα (δοκιμάζουν).

Χ.: χρυσό μου θαύμα. Μπράβο μ' έσωσες. Καλά λέω εγώ η Κική μου είναι έξυπνη, έχει πραγματικό μυαλό. Ά! Έκτακτα θείε. (τις ξεσκεπάζει) τώρα παίξτε και το νού σας μόλις χτυπήσει η πόρτα να καθίσετε αμέ-



*Οι χωριανοί παρακολουθούν τους διαλόγους.*

σως.(χτυπά η πόρτα. Τα παιδιά κάθονται και τα σκεπάζει η κ. Χαρίκλεια με μια κουβέρτα).

Ένα παιδί: κυρία η μαμά μου μου έδωσε το σακκουλάκι.

X.: Ά! Ναι! Δώσε μού το.

Π.: που είναι η Κική και η Αλέκα να παίξουμε;

X.: δεν είναι εδώ τώρα πήγαινε να παίξεις με τα άλλα παιδιά (το παιδί φεύγει).

Π.: αντίο κυρία.

X.: ελάτε σηκωθείτε παίξτε εδώ το νού σας (σηκώνονται τα παιδιά και παίζουν. Χτυπά η πόρτα. Η κ. Χαρίκλεια βάζει τα παιδιά για καθίσματα και ανοίγει).

Θείος Τζώρτζ: Ω! Καλημέρα σας.

X.: Ά! Ο θείος Τζώρτζ!

Τζ.: τι γίνεται αγαπητή μου ανεψιά;

X.: πολύ καλά ευχαριστώ. Καλώς ήρθες θείε, πως είσαι; Καλά; Καθίστε.

Τζ.: Ω θεγκ γιού. Θεγκ γιού.

X.: το ταξίδι σας ήταν καλό;

Τζ.: πολύ, πολύ καλό ευχαριστώ.

X.: στην Αμερική πως τα περνάτε;

Τζ.: στο Αμέρικα τα περνάμε πολύ καλά. Έχομε απ'όλα, έχομε πολλές ανέσεις.

X.: ένα λεπτό θείε να σας προσφέρω ένα ούζο. (βγαίνει. Τα παιδιά κουνιούνται λίγο. Παραξενεύεται).

Τζ.: μπα τι καθίσματα έχει η ανεψιά μου, νόμισα ότι κινήθηκαν. (σηκώνονται). Αλλά όχι, δεν κινούνται. Έτσι θα μου φάνηκε. (ξανακάθεται. Γυρίζει η κ. Χαρίκλεια. Του προσφέρει ούζο. Το παίρνει ο θείος).

Τζ.: τι γίνεται ο κύριός σου ο Χρήστος;

X.: καλά είναι. Εργάζεται, τώρα είναι στη δουλειά.  
Γζ.: τα παιδιά που είναι; Τους έφερα καραμέλες να τους δώσω.  
(τα παιδιά στο άκουσμα καραμέλες σπκώνονται και ο θεός βρίσκεται αναποδογυρισμένος στο πάτωμα)».

«Ο ΚΟΥΦΟΣ

(κωμικόν μονόπρακτον)

πρόσωπα

Χατζηηρηγόρης (πλούσιος, τοκιστής, κουφός).

Γιάννης (υπηρέτης)

Αναστάσης (υπηρέτης)

Σκηνή

Κυρ-Χατζηηρηγόρης: ούφ!! Πόσο κουράσθηκα!! Α χα χα χα... η μέση μου! Βαρέθηκα πιά! Απ' το πρωί ως το βράδυ δεν κάνω άλλη δουλειά παρά κυνηγάω αυτούς τους χρεωφειλέτες. Άμα σε βλέπουν κρύβονται. Καλά λέει η παροιμία «δίνει κανείς με τα χέρια του κι ύστερα τα παίρνει με τα πόδια του». Άσχημο πράγμα νάσαι τοκιστής! Και δεν φτάνει αυτό μονάχα, μα είναι και μερικού κουφοί από δαύτους, που δεν μπορείς να συνεννοηθείς. Σου πρίζουν το λεμόνι. Άχα χα χα τα κοκαλάκια μου! Τι έγιναν κι αυτοί οι υπηρέτες (φωνάζει) Γιάννηηηη!... Αναστάσηηηηη!...

Γιάννης (μπαίνει): ορίστε αφεντικό, ορίστε!

X. (που δεν βλέπει): Βρέ Γιάννηηηη! Μπα κακό χρόνο νάχετε που δεν ακούτε, όλο τον κόσμο τον έπιασε κουφαμάρα. Βρε Γιάννηηηη!

Γ. (παρουσιάζεται): ορίστε αφεντικό τι αγαπάτε;

X.: τι είπες; Πήγατε να φάτε;

Γ.: όχι αφεντικό, ήμουν μέσα και ξεσκόνιζα το κρεβάτι.

X.: πως; Πονούσε το μάτι;

Γ. (φωνάζει δυνατά): ξεσκόνιζα το κρεβάτιηηη!

X.: καλά ντέ! Τώραξες στο ραχάτι. Μη φωνάζεις έτσι δεν είμαι κουφός.

Γ.: εμένα μου λες. Τα δικά μου πλεμόνια το ξέρουν.

X.: γιατί δεν αποκρίθηκες όταν σε φώναξα;

Γ.: πως! Απολογίθηκα αφεντικό μεμιάς.

X.: τι; Τι; Δεν με σχωρνάς;

Γ.: μα να σου πώ! (στον Χατζηηρηγόρη). Αποκρίθηκα με μιάς.

X.: πως είπες; Είμαι μασκαράς; Παλιάνθρωπε, όξω από το σπίτι μου.

Γ.: ούφ είπα. ορίστε δύο φορέεες.

X.: βέβαια! Διαολιές έ; Αμ'κάνετε και τίποτε άλλο; Ο νούς σας στις μπαγαποντιές είναι. Που είναι ο άλλος;

Γ.: κάτω στο μαγερειό.

X.: πως; Τούρθε ξαφνικό; Μπα τον καυμένο τον λυπάμαι.



Γ.: να σούρθει και να μη σ' αφήσει. Είναι κάτω στο μαγερείο.  
Χ.: καλά ντε κατάλαβα. Έπαθε από βασκαμό. Μη φωνάζεις τόσο. Με ξεκούφανες. Δόξα νάχει ο θεός έχω αυτί που και μυίγα να πετάξει την ακούω.  
Γ.: ναι! Ναι! Και γαΐδαρος να γκαρίζει χαμπάρι δεν παίρνεις.  
Χ.: έτσι δεν είναι;  
Γ.: ναι αφεντικό. Άμα ξεκουφάνουμε όλο τον μαχαλά.  
Χ.: τι είπες; Θέλεις να φας χαλβά;  
Γ.: βρε τον χαλβά! Θα με σκάσει. Είπα πως ο Αναστάσης είναι καλά.  
Χ.: ναι παιδί μου, ο Αναστάσης δεν έχει μυαλά. Καλά το λές. Για φώναξέ τον νάρθει.  
Γ.: μάλιστα αφεντικό (φωνάζει). Αναστάση σε θέλει τ' αφεντικό.  
Αναστάσης: έφτασα (μπαίνει). Ορίστε αφεντικό τι αγαπάτε;  
Χ.: πως; Το τσούζατε και παραπατάτε; Αμ βέβαια. Βρήκατε κάτω τα βαρέλια κι εμένα δεν με λογαριάζετε.  
Α.: όχι αφεντικό. Είπα τι θέλετε, τι αγαπάτε.  
Χ.: ναι! Για κουτό με περνάτε. Αμ έννοια σας και θα σας διορθώσω εγώ. Πού ήσουν τώρα;  
Α.: στην τραπεζαρία, ετοιμάζα το δείπνο.  
Χ.: τόχες ρίξει στον ύπνο; Μπράβο σου Αναστάση. Έτσι κάνουν οι καλοί υπάλληλοι;  
Α.: ούφ! Εδώ για να συνεννοηθής πρέπει νάχεις γαΐδουρινό πλεμόνι.  
Χ.: δεν βρήκες σήμερα πεπόνι; Αμ τι φρούτο θάχωμε Αναστάση στο τραπέζι;  
Α.: δεν είπα αυτό. Είπα πως ετοιμάζα το δείπνο.  
Χ.: έτσι ντε τώρα θάσαι πάντα του ξύπνου. Μίλα λιγάκι. Μουρμουρίζεις, τα λές από μέσα σου αδερφέ.  
Α.: ανάθεμά σε θεόκουφε! Αφεντικό ήρθε ένας κύριος και σε ζητούσε.  
Χ.: ήρθε ένας με μούσιιιι.  
Α.: όχι με φαβορίτες καλύτερα. Ήρθε ένας κύριος και σε ζητούσεεεε.  
Χ.: Ά! Τι ήθελε; Θα ήταν ένας που μου είπε ο Αναξαγόρας ότι θέλει λεφτά.  
Α.: με ρώτησε αν είσαι στην κάμαρη κλεισμένος.  
Χ.: πως είμαι σαραβαλιασμένος; Ντροπή σου Αναστάση, λένε τέτοια λόγια στους κυρίους;  
Α.: μούπε αν είσαι μέσα!  
Χ.: ναι δεν έχουν μπέσα αυτοί, ξέρω. Ήταν σοβαρός Αναστάση;  
Α.: μμμ! Κομμάτι.  
Χ.: μ' ένα μάτι; Πω πω στραβός ήταν ο κακομοίρης. Τι κρύμα! Είχε τουλάχιστον εμφάνιση;  
Α.: πολύ κομψή.

X.: τι; Του έλειπε και τ' αυτί; Μα τι σαράβαλο ήταν αυτός; Δεν ντράπηκε ο κ. Αναξαγόρας να έχει τέτοιους φίλους;

A.: ούφ! Πανάθεμά σε μ' έσκασες. Ήταν κύριος πολύ χαριτωμένος.

X.: ήταν και πασαλειμένος; Πω πω! Μα τι άνθρωπος ήταν αυτός!

A.: άνθρωπος όπως οι άλλοι.

X.: σε ρώτησε τίποτε άλλο;

A.: ναι! Μούπε πόσων χρονών είσαι και τούπα το σωστό.

X.: πως; Είμαι εκατό; Δεν ντρέπεται βρωμόπαιδο να λες τέτοια ψέματα; Εγώ δεν μπήκα στα σαράντα.

A.: όξω καλοκαίρια και χειμώνες! Έπειτα μούπε αν έχεις κανένα σφάλμα.

X.: έκανε και ένα άλμα;

A.: ναι! Εις ύψος! Μούπε αν έχεις κανένα σφάλμα και τούπα ότι είσαι λίγο βαρύκοος.

Z.: πως είμαι κατήγορος;

A.: όχι εισαγγελέας καλύτερα αϊ Χριστιανέ μου σύρε στην ευχή.

X.: χύθηκε το κρασί; Θα σας κρεμάσω και τους δύο μασκαράδες.

A.: θεέ μου τι μαρτύριο! Του είπα πως δεν ακούτε καλά.

X.: αμ βέβαια και δεν έχετε μυαλά! Τι άλλο σας είπε αυτός ο στραβός κύριος;

A.: μου είπε ότι θα μας σκάσεις στα γερά!

X.: ναι, ναι παιδί μου, μου πονούν τα πλευρά. Α χα χα χα!!

Γ.: Αναστάση την υπομονή σου κράτα.

X.: πως; Με πέρασε για βλάκα; Τον παλιάνθρωπο!

A.: όχι αφεντικό. Με ρώτησε αν έχετε προκοπή.

X.: τι; Ήθελε να μου πεί; Τι να μου πεί;

Γ.: να σου πεί ο παπάς στ' αυτί και ο διάκος στο κεφάλι. Κουφούλιακα!

X.: τι λέτε μωρέ; Τι μουρμουρίζετε; Ά! Σας βαρέθηκα! Πάω να ησυχάσω λιγάκι (σπκώνεται) α χα χα χα (πιάνει τα πλευρά του).

Γ.: πήγαινε αφεντικό και μη σε μέλλει.

X.: κάποιος με θέλει; Ποιος!

Γ.: κανένας αφεντικό: άμε στο καλό!

X.: μη μου λες εμένα τρελό γιατί...(θυμώνει).

Γ.: όχι αφεντικό! Εγώ σας αγαπώ.

X.: αυτό θέλω να πώ. Να προσέχετε. (στον κόσμο) καλά παιδιά μα να



*Κατερίνα, Κύρκος, Βίκυ, Βαγγελί,  
Φώτο. Δ.Σ.Ελαιάς (25-3-73)*

μπν ήταν τόσο κουφά! (φεύγει).

Γ.: ούφ! Απελπισία ήταν αυτός ο κουφός.

Α.! δεν ξέρεις την παροιμία που λέει «κουφού καμπάνα κι αν βαράς τυφλό κι αν θυματίζεις και μεθυσμένο σαν κερνάς, όλα χαμένα πάνε;».

Γ.: (μυιούμενος τον κουφό) πως είπες; Πάμε να φάμε;

Α.: πάμε (φεύγουν)».

Κλέαρχος Αθανασίου: Γεννήθηκε στον Γαλατά. Αντικατέστησε τον Ι. Γ. Κονταξί, για 6 μήνες περίπου την άνοιξη του 1964, όταν ασθένησε ο τελευταίος. Πρωτοδιόριστος, αυστηρός, αλλά με θέληση για δουλειά. Ερχόταν το πρωί με τα πόδια από το χωριό του, με το μισότριβο κουστούμι του, με το φαί στο μισάλι και έφευγε πάλι το βράδυ. Φτωχοί οι χωριάτες, φτωχοί και οι δάσκαλοι. Πρόσεχε τα παιδιά αλλά τα τιμωρούσε κάποιες φορές. Όπως τότε,



**Κλέαρχος Αθανασίου, δάσκαλος**

που χτυπώντας τον Λάμπρο Χ. Θωμά στο θρανίο, άνοιξε η μύτη του παιδιού και έτρεχε αίμα. Ο δάσκαλος πανικοβλήθηκε και κατέβαλε κάθε δυνατή προσπάθεια να επανορθώσει. Σε τηλεφωνική επικοινωνία μαζί του, αναφέρθηκε και στα εξής: «Εγώ δίδαξα για λίγο στην Ελιά. Έτσι δεν απέκτησα ισχυρούς δεσμούς με τους Νταρανίτες. Ήμουν στην αρχή της σταδιοδρομίας μου. Θυμάμαι τον πρόεδρο της Σχ. Εφορείας, τον Δημ. Σακκά, με τον οποίο είχαμε πολύ καλή συνεργασία. Θυμάμαι ότι είχαμε και τότε συσσίτια. Ερχόταν κάποιες φορές ο περιπλανώμενος τραγουδοποιός, ο Δρακόπουλος και του δίναμε από το συσσίτιο να φάει». Πάντως οι μαθητές του έχουν και σήμερα πολύ καλές αναμνήσεις από τον Κλέαρχο.

Μετά την μετάθεση του Ι. Κονταξί το 1975, δίδαξαν για μικρότερα χρονικά διαστήματα οι παρακάτω δάσκαλοι, όπως αναφέρονται στο βιβλίο πρακτικών της Σχολικής Εφορείας του Δημ. Σχ. Ελαίας (σε παρένθεση οι ημερομηνίες αναφοράς) ή όπως τους θυμούνται οι μαθητές τους:



**Παράσταση στο σχολείο (25-3-1974).**

Παπανικολάου Απόλλωνας: Ήταν από το Κανελάκι.

Δρόσος Κωνσταντίνος του Βασιλείου: Ο πρώτος από την Ελιά που σπούδασε δάσκαλος. Δίδαξε το 1975. Μαζί του και ο εκπαιδευόμενος Δρόσος Χρήστος του Ιωάννου.

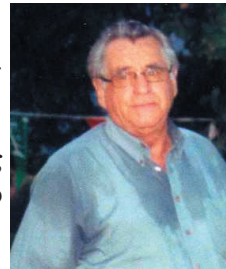

*Κων. Β. Δρόσος,  
δάσκαλος*

Οικονόμου Νικόλαος: Από το Ζερβό (15-10-1976 έως το 1979). Ο Οικονόμου έχει τις καλύτερες εντυπώσεις από το χωριό και



*Με τον Οικονόμου έξω από τον Άϊ-Θανάση*

τους μαθητές του. Μάλιστα με συγκίνηση θυμάται ότι τα παιδιά τον περιέμεναν κάθε πρωί με ένα μπουκέτο λουλούδια.

Παπακώστας Θωμάς: (14-9-1978).

Ντάφλος Μιχαήλ: (12-1-1985, 31-1-1987).

Στράτης Αθανάσιος του Κωνσταντίνου: Από την Ελιά. (26-9-1985).

Σταμάτη-Μπόμπορη Ανδρομάχη: (16-10-1987).



*Αθ. Κ. Στράτης και Χαρ. Ελ. Στράτης, δάσκαλοι. Επί πλέον ψάλτης ο ένας, μελισσοκόμος ο άλλος*

## Τετράδια εκθέσεων

Ο συγγραφέας είχε την τύχη και την προνοητικότητα να συλλέξει και να διαφυλάξει, μεταξύ άλλων πεταμένων, από τους υπεύθυνους, στα σκουπίδια αρχειακών υλικών του σχολείου, στα τέλη της δεκαετίας του 1980, και τα τετράδια εκθέσεων μερικών εκ των μαθητών. Στις εκθέσεις περιγράφονται περισσότερο καθημερινές στιγμές του χωριού με φτωχά, αλλά για την εποχή εκείνη πλούσια, λόγια. Διακρίνεται η γρηγοράδα των παιδιών να τελειώσουν το μάθημα, είτε επειδή τα περίμενε το παιχνίδι, είτε επειδή τα περίμεναν οι γονείς στις γεωργικές, κτηνοτροφικές και σπιτικές δουλειές. Ακόμη φαίνεται η αγωνία τους να γεμίσουν την σελίδα του τετραδίου έστω και με τις ίδιες λέξεις.

Μια επιλογή εκθέσεων παρατίθεται στις επόμενες σελίδες, όχι με κριτήριο το καλό ή κακό κείμενο, αλλά για να θυμηθούν οι ίδιοι και οι συμμαθητές τους τα σχολικά τους χρόνια. Οι εκθέσεις είχαν διορθωθεί από τον δάσκαλο Ι. Κονταξή και είναι πιστά αντίγραφα των πρωτοτύπων.

### *«Τα Μαθητικά Συσίτια.*

*Από προχθές άρχισαν τα συσίτια.*

*Όλα τα παιδιά του σχολείου έφεραν κύπελα για το γάλα. Τι χαρά που είχαμε. Τα συσίτια τα φέρνουν από την αμερική. Η Ελλάδα μας ξοδεύει πολλά χρήματα για να μας τα φέρουν. Σήμερα άρχισαν τα συσίτια.*

*Το πρωί φάγαμε τυρί βούτηρο γάλα ψωμί και άλλα. Εμείς δεν πληρώνομε τίποτα. Πληρώνη το κράτος. Η μαγείρισα το φαγητό το βράζει στο καζάνι. Τώρα φτιάχνομε στην κουζίνα τρώμε κάτω στην τραπεζαρία. Τα συσίτια είναι για τέσσερους μήνες.*

*Εν Ελαία τη 2 Δεκεμβρίου 1963  
Ιωάννης Δ. Στράτης».*

### *«Στην εορτή του Αγίου Αντωνίου.*

*Σήμερα το πρωί όλλα τα παιδιά του σχολείου επήγαμε στον άγιο Αντώνιο. Από το σχολείο εξεκυνήσαμε να πάμε. Στο δρόμο ανταμόσαμε και πολύς κόσμος που επήγεναν στον άγιο Αντώνιο. Τέλος εφθάσαμε.*

*Εν Ελαία τη 17 Ιανουαρίου 1964  
Ιωάννης Δ. Στράτης (τάξη Ε')».*

### *«Το καθαρό μας σχολείο.*

*Επροχθές την δευτέρα ήρθε ο πατέρας του Βαγγέλη ήρθε και μας άσπρισε το σχολείο. Ήρθαν και δύο εργάτριες και μας το σφουγγάρισαν. Πόσο καθαρό φαίνεται τώρα το σχολείο μας. Η καθαριότητα είναι υγεί-*

**Τετράδιο εκθέσεων  
της Χρυσ. Μ. Μίχου (13-4-66).**

α στον άνθρωπο. Και εμείς τα παιδι-  
ά πρέπει να είμαστε καθαρά τα ρού-  
χα μας τα παπούτσια μας. Το σχολείο  
δεν πρέπει να λαιρώνουμε. Να το έχουμε  
καθαρό. Πρέπει να έχουμε και τα σπι-  
τια μας καθαρά. Για να έχουμε καθαρό  
το σχολείο μας πρέπει να είμαστε και  
εμείς καθαροί.

Εν Ελαία τη 9 Οκτωβρίου 1964

Παρασκευή, Χρυσούλα Μ. Μίχου  
(τάξη Γ)».

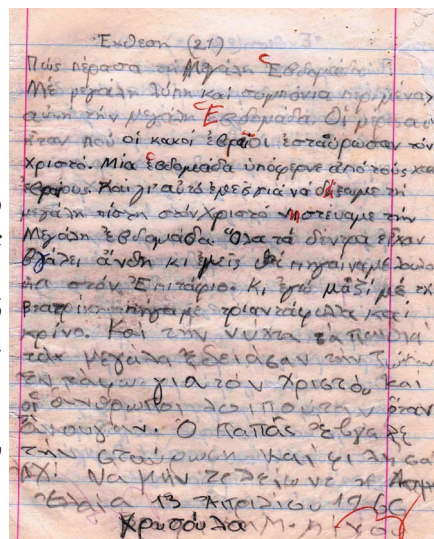

«Η αποταμίευσι.

Η αποταμίευσι είναι κάτι που φυλάω στην άκρη. Για να φυλάμε τα  
λεφτά θα έχουμε έναν κουμπαρά και να τα ρίχνουμε μέσα. Όταν γεμίσει ο  
κουμπαράς θα τον ανοίξω και θα δούμε πως είναι 100 δραχμές μέσα.  
Ο κουμπαράς δεν πρέπει να λύπει από κάθε σπίτι. Όταν θέλουμε να ρί-  
ξω μια δραχμή θα τη ρίξω μέσα. Για τον κουμπαρά κι μια παροιμία  
Δεκάρα τη δεκάρα γεμίζει ο κουμπαράς.

Εν Ελαία τη 31 Οκτωβρίου 1964

Χρυσούλα Μ. Μίχου».

«Το τυροκομείο του χωριού μας.

Στο χωριό μας έχουμε τυροκομείο που ο κόσμος πηγαίνει το γάλα. Το  
γάλα ο τυροκόμος το πήζει το κάνει βούτηρο και τυρί. Αν δεν ήταν το τυ-  
ροκομείο που θα το πηγαίναμε το γάλα. Το γάλα ο τυροκόμος το βγάζει  
και τυρόγαλο. Το τυρί ο τυροκόμος το πήζει στα καζάνια. Το τυρί ο τυ-  
ροκόμος το βάζει μέσα σε καλούπια. Το τυρί το λένε κεφαλοτύρι. Κάθε  
πρωί και κάθε βράδυ το πηγαίνουν ο κόσμος το γάλα στο τυροκομεί-  
ο, αν δεν ήταν το τυροκομείο το γάλα θα το πουλάγαμε και θα παίρνα-  
με χρήματα.

Ελαία 26 Φεβρουαρίου 1965

Χρυσούλα Μ. Μίχου».

«Πως περάσαμε τις αποκριές.

Την Κυριακή στο χωριό έγιναν μασκαράδες. Εμείς είμασταν χαρού-  
μενοι γιατί εκείνη την ημέρα αποκρεύαμε το γάλα το κρέας και άλλα.  
Το βράδυ πέρασαν τα σπίτια. Εγώ ήθελα να μην τελειώνε ποτέ αυτή η  
μέρα. Άλλος είχε χαρτόνια χρωματιστά μπροστά άλλος είχε καπέλα με

φούντες. Χαρήκαμε όλοι εκείνη την ημέρα. Στην πλατεία εχόρευαν και ότi ήθελαν έκαναν. Οι γυναίκες εχόρευαν στην πλατεία χαρούμενες. Και εμείς τα παιδιά πέξαμε μερικά παιχνίδια και διαβάσαμε γράψαμε τα μαθήματά μας για να τα είχαμε έτοιμα για την Τρίτη. Άχ, πόσο ωραία την πέρασα αυτή την ημέρα.

Ελαία 12 Μαρτίου 1965

Χρυσούλα Μ. Μίχου».

#### «Η μάνα

«Όπως μέσα στην άμο ξεχωρίζει ένα κομάτι χρυσό έτσι μέσα στις άπειρες λέξεις ξεχωρίζει η λέξη μάνα». Η μάνα είναι αυτή που μας έθρεψε που μας έντυσε που μας εφύλαξε. Γιαυτό πρέπει να την αγαπάμε. Μόλις ακούμε τη λέξη μάνα μας ενθουσιάζει πολύ. Τα μικρά παιδάκια μόλις την αντικρύζουν την αγκαλιάζουν και εκείνη τα φιλεί με όλη της την αγάπη. Σ' όλο τον κόσμο κανένας δεν είναι σαν τη μάνα. Και τη ζωή της δίνει ακόμη αυτή για το παιδί της. Όποια μάνα δεν αγαπάει το παιδί της δεν μπορεί να την πη κανένας μάνα. Όπου να πάς και όπου να γυρίσης η μάνα δεν σου φεύγει από το νού. Πάντοτε τη μάνα την έχεις μαζί σου που σε συντροφεύει. Και αν εμείς την καμμένη τη μάνα την στενοχωρούμε και την πικραίνουμε αυτή μας καλοπαίρνει με τα ολόθερμα φιλιά της. Τον καμμένο όποιος χάνει την μανούλα του μέρα νύκτα από τα χείλη του δεν φεύγει η λέξη «μάνα». Όταν αρρωστήσωμε αυτή κάθεται πλάϊ μας και συντροφεύει και μας λέει παραμύθια και ιστοριούλες για να περάσουν η ώρες. Αλλά εμείς δεν πρέπει να τη στενοχωρούμε. Όταν το παιδί της είναι μακριά στα ξένα αυτή νύχτα μέρα στενοχωρείται μήπως της πάθει το παιδί της τίποτε. Ένα από όλα τα ποιήματα που έχουν γράψει οι ποιητές είναι και αυτό:

μάνα κράζει το παιδάκι μάνα ο νιός και μάνα ο γέρος

μάνα ακούς σε κάθε μέρος αχ! Τι όνομα γλυκό.

Ελαία τη 1 Απριλίου 1965

Σταυρούλα Β. Δρόσου»(τάξη ΣΤ)».

#### «Το πανηγύρι του χωριού μας.

Εχθές ήταν η εορτή του Αγίου Αθανασίου που είναι και πολνούχος του χωριού μας. από την παραμονή οι μητέρες μας ετοιμάζαν τα σπίτια τους για τη γιορτή. Τέλος ξημέρωσε η ημέρα. Το πρωϊ η καμπάνα του χωριού μας κτυπούσε χαρούμενα από τις άλλες ημέρες. Όλος ο κόσμος φόρεσε τα καλά τους ρούχα και ξεχύθηκαν στους δρόμους για την εκκλησία. Ο παπάς είχε φορέσει τα ωραία άμφια και έψαλε πολύ ωραία. Όταν τελείωσε η λειτουργία ο κόσμος πήγε στην πλατεία διασκεδάζαν και χόρευαν. Οι ξενιτεμένοι αυτοί που δεν είχαν έρθη το πάσχα ήρθαν

εχτές και έκαναν το πανηγύρι στο χωριό μας. η εορτή του Αγίου Αθανασίου γίνεται στις 18 Γενάρη αλλά επειδή είναι χειμώνας γιορτάζεται στις 2 Μαΐου.

Ελαία 3 Μαΐου 1965

Σταυρούλα Β. Δρόσου (τάξη ΣΤ)».

«Η πρώτη μέρα στο σχολείο.

με μεγάλη χαρά περιμέναμε να ανοίξουν τα σχολεία. Μια μέρα σαν όνειρο ήδα την μπτέρα να μου λέγει. Μιχαλάκη σήκου να ετοιμαστής για το σχολείο. Εγώ αμέσως σπκώθηκα και ετοιμάστηκα. Μόλις ήκουσα το καμπανάκι επήγα με τα παιδιά στο σχολείο. Όταν φθάσαμε είδαμε τα δεντράκια που ήταν πολύ μεγάλα. Έπειτα εμπήκαμε μέσα στο σχολείο και έκανε ο παπάς αγιασμό και τα άλλα σχολεία έκαναν. Όταν τελείωσε ο αγιασμός ο κύριος μας είπε λίγα λογάκια. Άχ! Με τι χαρά περάσαμε την πρώτη μέρα στο σχολείο.

Ελαία 23 Σεπτεμβρίου 1965

Μιχαήλ Γ. Σακκάς (τάξη Ε')».

«Πώς πέρασα το καλοκαίρι:

Έγιναν οι εξετάσεις όλα τα παιδιά ξεχύθηκαν στους δρόμους. Οι άνθρωποι των πόλεων πηγαίνουν στις εξοχές ή στα παραθαλάσσια μέρη για να περάσουν το καλοκαίρι. Εμείς εδώ στα χωριά δε πηγαίνουμε ούτε στις εξοχές ούτε στις θάλλασες. Κάθε μέρα εγώ με την αδελφή μου πηγαίναμε στα αρνιά και ακούαμε τα κουδουνάκια που ακούονταν ντρίκ! Ντρίκ! Και το βράδυ τα φέραμε στο σπίτι. Τα φρούτα του καλοκαιριού δεν περιγράφονται και πιο πολύ μου άρεσαν τα μήλα τα σταφύλια και άλλα. Τα χελιδονάκια ακουόταν στον αέρα τσίρι, τσιτσιλπ. Το ποταμάκι του χωριού μας τρέχει σιγά σιγά, και τα πουλάκια πηγαίνουν και πίνουν νεράκι. Έπαιζα κι εγώ με τα άλλα του χωριού παιδιά τη γέλια τι ξεφωνητά. Ψάρεβα κι εγώ με τα άλλα παιδιά κι έκανα και μπάνια. Άχ! Με τι χαρά πέρασα το καλοκαίρι.

Ελαία 4 Οκτωβρίου 1965

Μιχαήλ Γ. Σακκάς (τάξη Ε')».

«Περίπατος στο Νικολίτσι.

«Σήμερα το πρωί ο κύριος μας είπε. Παιδιά θέλετε να πάμε μια εκδρομή στο Νικολίτσι. Θέλομε αποκριθήκαμε με μια φωνή, έπειτα ξεκινήσαμε, μπήκαμε στη γραμμή και ξεκινήσαμε. στο δρόμο που πηγήναμε είδαμε τις κολόνες του τηλεφώνου και του ηλεκτρικού, όταν φθάσαμε καθήσαμε να ξεκουραστούμε και έπιτα επέξαμε μπάλα και μαντιλάκι και άλλα διάφορα παιχνίδια, γνωριστίκαμε με άλλα παιδιά είδαμε το



καινούργιο σχολείο του Νικολιτσίου που ήταν κάτασπρο και η αυλή του ήταν πολύ μεγάλη τα κορίτσια χόρευαν διάφορους χορούς. Καθήσαμε εκεί έως το μεσημέρι. Έπειτα όταν γυρίσαμε κάναμε μια επίσκεψη στο ελεοτριβείο είδαμε πως έβραζαν το νερό, το ελεοτριβίο κινόταν με ένα τρακτέρ είδαμε και μια φαγάνα που έφτιαχνε τον δρόμο, έπιτα γυρίσαμε για το σχολείο φάγαμε το φαγινό μας με μεγάλη όρεξη, Άχ! Με πόση χαρά επέρασα την εκδρομή αυτή.

Ελαία 9 Φεβρουαρίου 1966

Μιχαήλ Γ. Σακκάς (τάξη Ε')».

«Η τελευταία μας εκδρομή.

Από μέρες την τάξαμε αυτή την εκδρομή. Να, εχθές όλα τα παιδιά το πρωί βγήκαμε στο δρόμο και περιμέναμε το αυτοκίνητο να μπούμε μέσα. Να, έφθασε μπήκαμε μέσα και φθάσαμε στο Νικολίτσι και είδαμε τα παιδιά να μας περιμένουν. Και ύστερα ξεκινήσαμε με βήμα αργό τον ανήφορο. Το βουνό ήταν γεμάτο από δέντρα και εμείς τα παιδιά καθόμασταν στους ίσκιους. Τέλος φθάσαμε εκεί είδαμε το εκκλησάκι (Αϊ-Λιάς Νικολιτσίου). Μπήκαμε μέσα και κάναμε την προσευχή μας. ύστερα καθήσαμε και φάγαμε τα φτωχικά μας φαγητά. Μετά από λίγη ώρα ανεβήκαμε στην κορφή και είδαμε όλα τα χωριά είδαμε και το ποτάμι Αχέρων ήταν και πολύ παγώνι. Το απόγευμα ξεκινήσαμε για το χωριό. Όλο το δρόμο λέγαμε κουβέντες. Όταν φθάσαμε στο Νικολίτσι και τα παιδιά πήγαν στα σπίτια του και εμείς καθήσαμε στο μαγαζί και πήραμε λεμονάδες και ξεκινήσαμε για το χωριό. Όταν πήγα διηγόμαν σε όλους τι είδαμε επάνω εκεί. Άχ! Πόσο ήθελα να κάθουμαν ακόμα.

Ελαία 23 Ιουνίου 1966

Χρυσούλα Μ. Μίχου (τάξη Δ')».

«Η εκδρομή μας στο Κεράσοβο.

Ήταν μίνας Μάϊος και ο Κύριος μας είπε να πάμε εκδρομή στο Κεράσοβο. Θέλομε απαντήσαμε όλοι. Την άλλη μέρα χαρούμενοι όλοι με τα σακουλάκια στο χέρι μπήκαμε στο λεοφορίο και στο δρόμο ακούγαμε τα πουλάκια που κελαηδούσαν και έτρεχαν εδώ και κεί. Όταν φθάσαμε στο νηκολίτσι κατεβίκαμε και καθήσαμε λίγο κάτω από τις ακακίες. Όταν ήλθαν τα παιδιά του νηκολιτσίου ξεκινήσαμε για το κεράσοβο. Περιπατήσαμε στο δρόμο βλέπαμε τα δέντρα και τα ικονήματα και τα μαγαζιά και ψωνίσαμε οτι θέλαμε. Προχορούσαμε και βλέπαμε τα χωράφια. Τραγουδάγαμε διάφορα τραγούδια πάμε παιδιά στην εξοχή και άλλα πολλά. Όταν φθάσαμε στο Κεράσοβο καθήσαμε και ξεκουραστήκαμε. Σε λίγο ήρθαν τα παιδιά του Κεράσοβου και του άσου και παίξαμε διάφορα παιγνήδια. Τα μεγάλα παιδιά έβαλαν αγονήσματα και

ύψος και έβαλαν και τρέξιμο. Τα κορίτσια χόρευαν. Και τα παιδιά έπεξαν μπάλα σε λίγο φάγαμε το φαγητό και καθύσαμε να ξεκουραστούμε όπως ήμασταν κουρασμένη από τα παιγνίδια, με τους φίλους μου πήγαμε στη βρύση να πάρουμε νερό εκεί ήταν και άλλα παιδιά σε λίγο πήραμε κι εμείς Νερό και γυρύσαμε πάλι στον ίσκο και επείναμε νερό και τρώγαμε διάφορα φαγητά. Ύστερα αρχίσαμε πάλι το παιγνίδι. Πήγαμε να κάνουμε το νερό μας και είδαμε διό κουνάλακια. Το απόγευμα ξεκουραστήκαμε, είδαμε το εκκλησάκι. Και ξεκινήσαμε να φύγουμε. Στο μονοπάτι που ξεκινήσαμε κάτω από τους ύσκιους που έρχιαν τα πουρνάρια όταν φθάσαμε στο δρόμο ξεκινήσαμε και φθάσαμε στο νηκολήτσι και είδαμε ένα φορτηγό και μπήκαμε μέσα. Όταν φθάσαμε κατεβήκαμε και πήγαμε στα σπίτια μας. Αχ; ποτέ να μην τελίωνε αυτή η εκδρομή που περάσαμε χαρούμενα.

Ελαία 19 Μαΐου 1967

Κωνσταντίνος Γ. Σακκάς (τάξη Γ)».

«Η εκδρομή μας στο Ζερβό.

Μεγάλη ήταν η χαρά μας όταν ο κύριος μας είπε να πάμε μία εκδρομή στο Ζερβό από εδώ ξεκινήσαμε με ωραία τραγούδια περπατώντας σιγά-σιγά φτάσαμε στο μικρό και όμορφο ποταμάκι του χωριού. Πιο πάνω ήταν μια βρυσούλα που έχυνε τα κρυσταλιένια της νερά. Τέλος φτάσαμε χαιρετίσαμε τα παιδιά και αρχίσαμε τις γνωριμίες. Εκεί παίξαμε διάφορα παιγνίδια κάναμε κούνια χορέψαμε και πήγαμε να πάρουμε νερό



Από εκδρομή του Δημ. σχολείου.

στην κρυσταλιένια βρυσούλα. Η δασκάλη συζητούσαν για διάφορα ζητήματα. Τα αγόρια έπαιζαν μπάλα. Εκείνο το μέρος ήταν πολύ ωραίο και γεμάτο ελιές. Καθίσαμε κάτω από τις ελιές που έρχιαν έναν παχύ ίσκο και λέγαμε παραμύθια και μπλάγαμε για διάφορες άλλες εκδρομές. Ύστερα φύγαμε ευχαριστημένη από την ωραία αυτή εκδρομή.

Ελαία 2 Ιουνίου 1967

Φωτεινή Α. Λάζου (τάξη Γ)».

«Ο θερισμός.

Είναι ο μίνας ο Ιούνιος. Ο ήλιος του καλοκαιριού είναι πολύ ζεστός. Τα σχολεία θα διακόψουν επί 3 ολόκληρους μήνες. Ένα πρωί που περνούσα για το σχολείο είδα μερικές θερίστριες που είχαν στα χέρια μερικά γιριστά δρεπάνια. Οι εργάτριες με τα γλυκά τραγούδια ξεκινούν για την εργασία. Οι θερίστριες με τα μαντήλια στο κεφάλι και τα δρεπάνια στα χέρια θερίζουν τα καρποφόρα στάχια. Τα κάνουν δεμάτια. Με τον πδρότα οι γονείς μας βγάζουν το ψωμί που εμείς τρώμε. Όλη την ημέρα η εργάτριες δουλεύουν και την νύχτα ξεκουράζονται. Και χέρωνται. Και το πρωί πάλι αρχίζουν την δουλιά, και όταν ο βασιλιάς της ημέρας πάει μεσημέρι η εργάτριες θα καθήσουν στον ήσκιο από τα δέντρα να ξεκουραστούν. Και φυλά στα δέντρα τα πουλάκια κελαηδούν ωραία και μας μαγεύουν με το όμορφο κελάηδημά τους. Οι γεωργοί τα έσποιραν από το φθινόπωρο και τώρα είναι κατακίτρινες. Και ύστερα τα βάζουν θημωνιές για νάρθουν η μηχανή για να τα αλωνίσουν. Η μηχανή τα αλωνίζουν αλλού βγάζουν το σιτάρι ή τη βρώμη και αλλού το άχρω. Το άχρω το δένουν και μπάλες για τα ζώα πόσο θα χαρούν η γεωργοί αν τα σωδιάματα θα προκόψουν. Τα ψοδιάματα τα βάζουν στις αποθήκες για το χιμώνα. Αχ! Πόσο ωφέλιμο είναι τα εισοδιάματα.

Ελαία 20 Ιουλίου 1967

Ευάγγελος Θωμάς (τάξη Ε)».

«Η εορτή του σταυρού.

Μόλις σηκώθηκα από το ζεστό μου, κρεβατάκι είδα το σπίτι να λάμπη από καθαριότητα. Βγήκα έξω και είδα να έρχεται ο παππάς. Στο ένα χέρι του κρατούσε το σταύρο και στο άλλο ένα ματσάκι δεντρολίβανο. Ύστερα ήρθε μέσα στο σπίτι και έβαλε τον Ιορδάνη ρέντισε όλο το σπίτι με το δεντρολίβανο. Ύστερα φιλήσαμε τον σταύρο και μας ρέντισε στο κεφάλι. Ύστερα έφυγε και πήγε και σε άλλα σπίτια. Αξέχαστη θα μου μείνη η εορτή του σταύρου.

Ελαία 5 Ιανουαρίου 1968

Μαριάνθη Θωμά (τάξη Γ)».

«Ο απογευματινός περίπατος στο ποτάμι.

Εχθές ο κύριος μας είπε να πάμε μια εκδρομή στο ποτάμι. Όλα τα παιδιά φωνάξαμε με μια φωνή. Θέλομε-θέλομε. Μπήκαμε στη γραμμή και τραγουδήσαμε ένα τραγούδι η γερακίνα. Στο δρόμο είδα ένα γεωργό να οργώνει το χωράφι με τα βόδια. Πιο κάτω είδα έναν καταράκτι να πέφτει το νερό με ορμή. Πιο κάτω ήταν κάτη αρνάκια που έβοσκαν τρυφερά χορταράκι, τέλος εφτάσαμε σιμά στο ποτάμι. Τι πολύ νερό που είχε εκεί. Το ποτάμι κυλούσε το γάργαρο νερό. Μπλούμ. Έκαναν οι πέτρες.

Ύστερα μας είπε να ζωγραφίσουμε. Ότι θέλομε. Το χωριό μας φαινόταν σαν αγελάδες. Εκεί ήταν διάφορα λουλούδια. Εμείς τα κορύτσια χορέψαμε. Άχ! Ποτέ να μην τελείωνε αυτή η εκδρομή.

Ελαία 23 Φεβρουαρίου 1968  
Μαριάνθη Θωμά (τάξη Γ')».

«21η Απριλίου 1967.

Εχθές στο σχολείο μας εορτάσαμε την 21η Απριλίου. Είπαμε ποιήματα και τραγούδια. Παίξαμε και ένα μικρό διάλογο. Τα κορίτσια χόρεψαν χορούς. Ο κύριος μας εύγαλε λόγο στον κόσμο. Οι γονείς μας ήρθαν για να ακούσουν τα ποιήματα και τα τραγούδια των παιδιών των. Οι γονείς μας έμειναν ευχαριστημένα από τα παιδιά τους. Στο τέλος η φοτεινή και η κούλα επείραν από ένα κουμπαρά. Άχ! Τη ωραία που εορτάσαμε εχθές την 21η Απριλίου.

Ελαία 12 Μαΐου 1970  
Κύρκος Δ! Στράτης (τάξη Δ')».

«Η χθεσινή ημέρα.

Εχθές που επήγαινα με τη μητέρα μου στο χωράφι με τα πρόβατα είδαμε ένα λαγό που έτρεχε και μόλhis μας είδε εμάς πήγε να κρηφτεί στο βουνό. Το μεσιμέρη εγνηρύσαμε στο σπίτι. Φάγαμε το φαγητό και μετά κημηθήκαμε. Το απόγευνα τα πρόβατα τα πήγαμε για νερό. Από εκεί επήγαμε στο χωράφι να φάνε τροφύ. Το βράδι επερίμενα τον αδερφό μου που θα έρχωνταν από τα Ιωάννινα.

Ελαία 29 Μαΐου 1970  
Κύρκος Δ! Στράτης (τάξη Δ')».

«Εν Ελαία τη 18 Ιανουαρίου 1971  
Μαριάνθη Θωμά (τάξη Ε').

Ο Άγιος Αθανάσιος ο προστάτης του χωριού μας.

Σαν ένας κατάλευκος άγγελος με ανοιγμένα τα πτερά στέκει επάνω από το χωριό μας η εκκλησία. Επάνω σ' ένα γραφικό και ωραίο λόφο ευρίσκεται η γέρικη και παλιά εκκλησία μας. αυτό τον ναό τον έχουν χτίσει οι πρόγονοί μας και τον έχουμε εμείς σήμερα. Γιαντό και οι γονείς μας τη χάλασαν και την έφτιαξαν πιο καλύτερη. Εμπρός της βρίσκεται το πέτρινο και ωραίο καμπαναριό με τη μεγάλη του καμπάνα όπου σκορπά τους γλυκούς ήχους της παντού, και καλεί τους Χριστιανούς στην εκκλησία. Δίπλα από την εκκλησία είναι το νεκροταφείο όπου κοιμούνται οι παπούδες μας τον αιώνιο ύπνο. 18 Ιανουαρίου γράφει το ημερολόγιο σήμερα. Είναι η γιορτή του Αγίου Αθανασίου του προστάτη του χωριού μας. όλα τα παιδιά καθαρά και χτενισμένα μαζί με τον κύριο επήγαμε

στην εκκλησία. Πήραμε τον ανηφορικό δρόμο ως που να φτάσουμε. Και να, εφτάσαμε. Η εκκλησία ήτο πλημμυρισμένη από φως και κόσμο. Εκάναμε ευλαβικά το σταυρό μας και καθήσαμε σε μια άκρη. Ο παπάς και οι ψάλτες έβαλλαν ωραία τροπάρια, για τον Άγιο Αθανάσιο. Στο τέλος της θείας λειτουργίας επήραμε αντίδωρο και εφύγαμε ευχαριστημένοι. Σε όσους γιορτάζουν σήμερα ευχόμαστε χρόνια πολλά. Για την όμορφη εκκλησία μας λέει και ένα ποίημα. Στο χωριό μας που δεν είναι κι ομορφότερη στην πλάσι μας αφήκαν οι γονείς μας μια γερόντισσα εκκλησιά».

### Σχολικά τραγούδια

Μέσα στο πρόγραμμα των μαθημάτων του σχολείου περιλαμβάνονταν και τα σχολικά τραγούδια. Η Ελιά είχε την τύχη να έχει δασκάλους με γνώσεις πάνω στο θέμα. Ο μόν Χαράλαμπος Ανδρέου είχε σπουδάσει Βυζαντινή μουσική, ο δε Ιωάννης Κονταξής δεν υστερούσε και σ' αυτόν τον τομέα. Έτσι τα Νταρανιτάκια έμαθαν και τραγουδούσαν πολλά τραγούδια, είτε σε εκδρομές, είτε σε σχολικές εορτές, δημιουργώντας μια εξαιρετική παράδοση. Θα παρατεθούν λίγα από τα τραγούδια και τις προσευχές, της προ του 1980 περιόδου.

#### Του Ζαλόγγου

«Έχε γειά καυμένη κόσμε, έχε γειά γλυκειά ζωή  
και συ δύστυχη πατρίδα, έχε γειά παντοτινή.  
Έχετε γεια βρυσούλες, λόγγοι, βουνά, ραχούλες.  
Στη στεριά δεν ζει το ψάρι, ούτ' ανθός στην αμμουδιά  
κι οι Σουλιώτισσες δεν ζούνε, δίχως την ελευθεριά.  
Έχετε γειά βρυσούλες...  
Οι Σουλιώτισσες δε μάθαν, για να ζούνε μοναχοί,  
ξέρουνε και να πεθαίνουν, να μη στέργουν τη σκλαβιά.  
Έχετε γειά βρυσούλες...  
Σαν να πάν' σε πανηγύρι, σ' ανθισμένη πασχαλιά  
μεσ' τον Άδη κατεβαίνουν, με τραγούδια με χαρά.  
Έχετε γειά βρυσούλες...».

#### Το εκκλησάκι.

«Πέρα στους πέρα κάμπους (τρεις), που είναι οι ελιές  
είν' ένα μοναστήρι (τρεις), που πάν' οι κοπελιές.  
Τρα λα λα λα...  
Πάω κι εγώ ο καυμένος για να λειτουργηθώ  
να κάνω το σταυρό μου κι εγώ σαν Χριστιανός.  
Στο περιβόλι μπαίνω και βλέπω μια μηλιά,  
με μήλα φορτωμένη κι απάνω κοπελιά

*Ρωτώ, ξαναρωτώ τη: -από πού 'σαι κοπελιά;  
-από εδώ κοντά 'μαι απ' αυτόν τον μαχαλά,  
μα έχω γέρον άντρα και δυό μικρά παιδιά  
π' ολημερίς με δέρνει έχει σκληρή καρδιά.  
Βαρύ σταμνί μου δίνει κι ένα κοντό σχοινί  
ν' αργήσω να γεμίσω για να' βρει αφορμή».*

*Της Πίνδου.*

*«Πάνω κεί στις Πίνδου μας τις κορφές που θαρρείς τ' αστέρια φιλούνε,  
κάθε νύχτα λίγες αχνές μορφές τα πυκνά σκοτάδια ερευνούν.  
Της πατρίδος πάντα πιστοί φρουροί τον εχθρό να' ρθει καρτερούνε,  
τον εχθρό που πίστευε πως μπορεί στην Ελλάδα νικητής να μπει.  
Η νύχτα φεύγει, σβήνουν τ' αστέρια, τ' αγρίμια πάνε να κρυφτούν.  
Μα του Δαβάκη μας τα ξεφτέρια δε θε να πάν' ν' αναπαυθούν.  
Εχθροί μιλιούνια-ντροπή αιώνια! Τ' άγια μας σύνορα περνούν  
και με ντουφέκια και με κανόνια σίδερο και φωτιά σκορπούν.  
Οι γενναίοι μας με τη λόγχη ορμούν τον εχθρό με λύσσα χτυπούνε  
είναι λίγοι μα τους πολλούς νικούν κι απ' τη γή μας πέρα τους πετούν.  
Εις την Πίνδο τραγουδούνε του Δαβάκη τ' άξια παλλικάρια  
κι όλο δόξες αντηχούνε τ' άλλα τα βουνά.  
Την Ελλάδα μας υμνούμε και τ' αντρειωμένα της βλαστάρια.  
Που τον κάθε εχθρό νικούνε σαν παντοτεινά.*

*Της Σημαίας.*

*«Ουρανοχρωματισμένη σαν το κρίνο είσαι λευκή  
σταυροφόρα μας σημαία δοξασμένη Ελληνική.  
Σ' άσπρα χέρια σ' ανυψώνουν πάντα η νίκη και η τιμή  
σε φιλώ γιατί είσαι ωραία πριν πεθάνω στη γραμμή.  
Δέντρα, αγέρι, φως και κύμα, σε φιλούνε με παλιμούς  
κι η φωτιά σου δίνει χίλιους με το βόλι ασπασμούς».*

*Ύμνος των προγόνων.*

*«Εσείς που πρωτοσπείρατε της λευτεριάς το σπόρο  
λαχταρισμένο δώρο στη σκλαβωμένη γή.  
Εσείς κι όπου ωρίμασαν τα στάχνα καρποφόρα  
του θερισμού την ώρα μας γίνατε οδηγοί.  
Σαν ίσκοι μεγαλόκορμοι κι απείραχτοι απ' τα χρόνια  
φέρνετε εμάς τ' αγγόνια στο δρόμο της τιμής.  
Κι όπου πολέμου κράξιμο κι όπου της μάχης κρότοι  
εσείς περνάτε πρώτοι κι ακολουθούμε εμείς.  
Και πλέκονται τα χέρια μας της δόξας τα στεφάνια  
δική μας περηφάνεια στους τάφους σας κρεμούν».*

25ης Μαρτίου.

«Όλη η δόξα όλ' η χάρη, άγια μέρα ξημερώνει,  
και τη μνήμη σου το Έθνος χαιρετά γονατιστό.  
Και τα στήθη σου όλο φλόγα με τον ήλιο σου πυρώνεις,  
που χρυσός με περηφάνεια περπατεί στον ουρανό.  
Στην Αγία Λαύρα πρώτα τις χρυσές ακτίνες χύνει,  
που λεβέντες πρώτ' ανάφαν του πολέμου τη φωτιά  
τη γαλάζια μας σημαία με τη χάρη του λαμπρύνει  
και του Θείου Ιεράρχη χαιρετάει τη σκιά.  
Ομορφιά και δόξα χύνει όπου γη αιματωμένη  
απ' το τιμημένο αίμα των παιδιών της κλεφτουριάς.  
Τ' άγιο χόμα χαιρετάει και περήφανα διαβαίνει  
από τα Ψαρά στο Σούλι και στο χάνι της Γραβιάς.  
Απ' τη Ρούμελη και κείθε απ' την Κλείσοβα περνάει  
και στο Μεσολόγγι μέσα χύνει το χρυσό του φως.  
Την αιματωμένη γή του χαιρετάει και βλογάει,  
όπου τόσοι σε μια νύχτα έπεσαν ηρωϊκώς».

Ο κλέφτης.

«Μαύρη είναι η νύχτα στα βουνά στους βράχους πέφτει χιόνι  
στα έρημα στα σκοτεινά στες τράχειες πέτρες στα στενά (δισ).  
Ο κλέφτης ξεσπαθώνει ξεσπαθώνει (δισ).  
Στο δεξί χέρι του γυμνό βαστάει αστροπελέκι  
παλάτι έχει το βουνό και σκέπασμα τον ουρανό  
κι ελπίδα το τουφέκι.  
Φεύγουν οι τύραννοι χλωμοί στο μαύρο του μαχαίρι  
μ' ιδρώτα βρέχει το ψωμί ξέρει να ζήσει με τιμή  
και ν' αποθάνει ξέρει».

Η Ελλάδα ποτέ δεν πεθαίνει.

«Των εχθρών τα φουσάτα περάσαν σαν το λίβα που καίει τα σπαρτά  
με κανόνια τις πόλεις χαλάσαν μας ανάφαν φωτιές στα χωριά.  
Μα οι εχθροί μας πια τώρα σκορπίσαν και ξανάρθε για μας λευτεριά  
για να φτιάξουμε τα όσα γκρεμίσαν ας κοιτάξουμε τώρα μπροστά.  
Η Ελλάδα ποτέ δεν πεθαίνει δεν τη σκιάζει φοβέρα καμιά  
μόνο λίγο καιρό ξαποσταίνει και ξανά προς τη δόξα τραβά (δισ)».

Στη σημαία μας.

«Μέσα μας βαθειά για σένα μια λαχτάρα πάντα ζει,  
την πατρίδα συμβολίζεις και τη Λευτεριά μαζί.  
Γαλανόλευκη η θωριά σου και φαντάξεις μεσ' το νού,  
σαν το κύμα, σαν το γέλιο του πελάγου και τ' ουρανού».

Ο θούριος του Ρήγα.

«Ω παιδιά μου ορφανά μου σκορπισμένα εδώ και κεί  
διωγμένα, υβρισμένα απ' τα Έθνη πανοικεί.  
Ξυπνήστε τέκνα κι ήλθεν η ώρα ξυπνήστε όλα τρέξατε τώρα  
Κι ήλθεν ο Δείπνος ο Μυστικός  
που με κόπους κατά τόπους τρέφεστε με μίαν τροφήν  
εις Δεσπότης και ιδιώτας δούλου δέχεστε μορφήν.  
Ξυπνήστε τέκνα.....».

Ο Άγιος Βασίλης.

«Άγιε μας Βασίλη τραγουδούν τα χείλη  
να καλοσωρίσεις τα καλά παιδιά  
που σε περιμένουν μ' ανοιχτή καρδιά.  
Μέσα στη σακκούλα θα τα φέρει ούλα  
μήλα και σταφίδες πίττες πιο γλυκές  
κούκλες παιγνιδάκια και πολλές ευχές.  
Τ' άσπρα σου τα γένια μοιάζουν ασπόμενα  
φόρεσε την κάπα και είναι παγωνιά  
κι έλα με τα δώρα με καλή χρονιά».

Η πίττα.

«Την πι- μανά μ' την πίτα, πού 'φαγε ο σπανός  
ήταν κι αμάν αμάν, ήταν κολοκυθένια.  
Ζουμ-παπάμ-παμ, ζουμ....  
Τα χέρια που την έπλασαν ήταν μαλαματένια  
κι ο φούρνος που την έψησε ήτανε μαρμαρένιος  
κι εκείνος που την έφαγε ήταν ξελιγωμένος».

Εις την Βόρειο Ήπειρο.

«Έχω μια αδελφή, κουκλίτσα αληθινή,  
την λένε Βόρειο Ήπειρο, την αγαπώ πολύ.  
Κουκλίτσα αληθινή της κόψαν τη φωνή  
την πήρανε αιχμάλωτη οι άτιμοι Αλβανοί.  
Στο βάθος μακρυνά, προβάλλει η Κορντσά  
τη βλέπω και ραγίζεται η δόλια μου καρδιά.  
Και τώρα που μπορώ, το όπλο να κρατώ  
κι ανήκω εις τον ένδοξο Ελληνικό στρατό  
θα τρέξω μίαν αυγή χωρίς τη διαταγή  
για ν' αγκαλιάσω στοργικά τη δόλια μου αδελφή».



### Πρωτομαγιά

«Λουλούδια ας διαλέξουμε και ρόδα και κρίνα  
κι ελάτε να πλέξουμε στεφάνια με κείνα  
στο Μάη που σήμερα προβάλλει στη γή  
Τ' ανδόνια συμφώνησαν της γης αγγελούδια  
και βρήκαν και τόνισαν καινούργια τραγούδια  
Η θάλασσα γίνεται καθρέφτης και πάλι,  
το κύμα της χύνεται κι ο φλοίσβος του ψάλλει.  
Χορεύει το πρόβατο τ' αρνάκι βελάζει  
κι απ' τον αγκαθόβατο δροσούλα σταλάζει.  
Οι κήποι που στόλισαν το κάθε κλωνάρι  
με μιάς μοσχοβόλησαν κι ανθίσαν για χάρι  
Λουλούδια ας διαλέξουμε κλωνάρια ανθισμένα  
στεφάνια να πλέξουμε δροσιά ραντισμένα».

### Η εξοχή

«Πάμε παιδιά στην εξοχή πάμε σε περιγιάλια  
πάμε σε κάμπους σε βουνά σε πράσινα λιβάδια.  
Εκεί τ' ανδόνι θα λαλεί θ' ακούμε νύκτα μέρα  
και τη χαρά θ' αντιλαλεί στη βρύση πέρα ως πέρα.  
Στα κορφοβούνια στις πλαγιές θα τρέχουμε όλη μέρα  
και στις κρυστάλλινες πηγές θα στήσουμε λημέρια».

### Η φλαμουριά.

«Στην βρύση την βουνίσια, σιμά είναι η φλαμουριά.  
Στον ίσκιο της καθόμουν να ονειρευτώ συχνά.  
Χάραξα στη φλούδα ονόματα ιερά  
και πάντα εκεί γυρνούσα σε λύπη σε χαρά.  
Μια μέρα ταξιδεύω σε μέρη μακρινά  
περνά να χαιρετήσω γλυκά τη φλαμουριά.  
Βουίζουν τα κλαριά της σαν να μου λέγαν: ώ!!  
κοντά μου πάντα μείνε θα βρείς γαλήνη εδώ.  
Μακριά τώρα στα ξένα δεν έχω τη χαρά  
που ένοιωθα κεί πάνω κοντά στη φλαμουριά.  
Στο νού μου πάντα μένει τ' ολόχαρο χωριό  
στ' αυτιά μου ακούω πάντα θα βρείς γαλήνη εδώ».

### Ο Μάιος.

«Ο Μάιος μας έφθασε εμπρός βήμα ταχύ  
να τον προϋπαντήσουμε παιδιά στην εξοχή.  
Δώρα στα χέρια του πολλά κι όμορφα κρατεί

και τα μοιράζει γελαστός σε όποιον του ζητεί.  
Φέρνει τραγούδια και χαρές λουλούδια και δροσιές  
και μυρωδάτες φόρεσε ωραίες φορεσιές.  
Πάμε και μείς να πάρουμε μη χάνουμε καιρό  
μας φθάνει ένα τριαντάφυλλο κι ένα κλαρί χλωρό».

Της γυμναστικής

«Εμπρός με γέλια όλοι και χαρά, του στίβου μας να κάνουμε το γύρο,  
με σώματα ατσάλινα γερά, όπου σκορπούν της λεβεντιάς το μύρο.  
Εμπρός με τη γυμναστική κι εμείς, τα ζηλευτά και τιμημένα δώρα,  
στεφάνια περηφάνιας και τιμής, να δώσουμε στη δοξασμένη χώρα.  
Εμπρός-εμπρός ας ψάλλουμε με χαρά μεγάλη με τα γλυκά  
τραγούδια μας και τη μουσική εμπρός-εμπρός ας βάλλουμε  
δάφνη στο κεφάλι και όλοι ας φωνάξουμε:  
Ζήτω η γυμναστική».

Πρωινή προσευχή

«Επρόβαλλε η αυγούλα κι ολόχαρα ξυπνώ  
να στείλω προσευχούλα ψηλά στον ουρανό.  
Βοήθησέ με θεέ μου νά 'μαι καλό παιδί  
και πάντα χάριζέ μου χαρά και προκοπή».

Το εκκλησάκι

«Εις το βουνό ψηλά εκεί είν' εκκλησιά ερημική  
το σήμαντρό της δεν χτυπά δεν έχει ψάλτη ούτε παπά.  
Ένα καντίλι θαμπερό και έναν πέτρινο σταυρό  
έχει στολίδι μοναχό το εκκλησάκι το φτωχό.  
Μα ο διαβάτης σαν περνά στέκεται και το προσκυνά  
και με ευλάβεια πολλή τον άσπρο του σταυρό φιλεί».

Η φήμη του Σεβασμιωτάτου

«Στυλιανού του Σεβασμιωτάτου και θεοπροβλήτου της Αγίας Μητρο-  
πόλεως Νικοπόλεως Ζαλόγγου και Πρεβέζης. Υπερτίμου και Εξάρχου  
Παλαιάς Ηπείρου. Ημών δε πατρός και ποιμενάρχου. Πολλά τα έτη».

## Παιγνίδι

Παιγνίδι είναι η θεληματική δραστηριότητα, που συντελεί στην αναψυχή, την ευχαρίστηση και την ανακούφιση των ατόμων που παίρνουν μέρος σ' αυτό, παιδιών κυρίως αλλά και μεγάλων πολλές φορές. Στο σχολείο, στη βοσκή των ζώων, στις αλάνες, παντού, το παιγνίδι ήταν ένα μέρος της ζωής όλων. Πνευματικά, κινητικά, παιδικά, ομαδικά, ατομικά, οικογενειακά, καθιστικά κ.λ.π., που πολλά σήμερα έχουν ξεχαστεί και έχουν παραχωρήσει τη θέση τους στα ξενόφερτα και ηλεκτρονικά.

Η σειρά του παιγνιδιού ήταν απαραίτητη για τη διεξαγωγή του και τηρούνταν απ' όλους. Εκλέγονταν η «μάννα» ή αρχηγός φύλακας με πολλούς τρόπους.

Τα λαχνίσματα για τον σχηματισμό των ομάδων διέφεραν από χωριό σε χωριό, όπως και οι ονομασίες ή ο τρόπος διεξαγωγής των παιγνιδιών.

Λαχνίσματα ήταν το κορώνα-γράμματα ενός νομίσματος που πετούσαν στον αέρα αφού διάλεγε τη μια όψη κάθε ομάδα. Ήταν το μέτρομα από το ένα μέχρι έναν ορισμένο αριθμό. Με τις παλάμες στο στήθος κάθε παίχτη (κουρμπανιά), με τραγουδάκια (αμπεμπαμπλόμ, καρακατσάνης, το παπούτσι μου βρωμάει κ.λ.π.), με το ήλιος και βροχή (όπως το κορώνα-γράμματα αλλά για κέρμα χρησιμοποιούσαν μια πλάκα βρεγμένη με σάλιο από τη μια πλευρά). Ακόμη με τη σκουρτίτσα (τραβούσαν το μικρότερο ξυλαράκι, από ένα σύνολο όσα τα παιδιά, κρυμμένα στη χούφτα). Ακόμη δύο παιδιά στέκονταν αντιμέτωπα σε αρκετή απόσταση μεταξύ τους και άρχιζαν να εναλλάσσουν με τη σειρά τις πατούσες τους, πάντα το ένα ακριβώς μπροστά από το άλλο, μέχρι να πατήσουν το πόδι του αντιπάλου. Διάφοροι τρόποι ακόμη υπήρχαν ώστε να χωρίζουν οι ομάδες των παιδιών ή να βγει ο φύλακας (αρχηγός, «μάννα»).

Η «Μάννα» ή αρχηγός ή φύλακας είχε και βοηθό. Ένα από τα τραγουδάκια που έλεγαν στα λαχνίσματα ήταν:

*«Κουρμπανιά, πέθανε η τρανή,  
πήγαν να τη θάψουν, βγήκε ζωντανή.  
Βοηθός, πέθανε ο σπανός,  
Πήγαν να τον θάψουν, βγήκε ζωντανός».*

Η περιγραφή μερικών από τα παιγνίδια του χωριού, περασμένων εποχών, παρατίθενται ευθύς αμέσως. Καλό θα ήταν και σήμερα τα παιδιά να μαθαίνουν και να ασχολούνται με αυτά, όσο τουλάχιστον βρίσκονται για τις διακοπές τους στο χωριό.

Σκλέτζα: Παίζονταν από τα αγόρια με ένα ραβδί 50 εκατοστών (σκλέτζα) και ένα άλλο 20 εκατοστών (σκλετζούρι). Το παιγνίδι είχε τρεις φάσεις. Πρώτο ήταν το μονό. Έβαζαν το σκλετζούρι πάνω σε μια πετρώ-

λα και το χτυπούσαν με τη σκλέτζα σε μια του άκρη, ώστε να πεταχτεί ψηλά. Τότε το ξαναχτυπούσαν στον αέρα μακριά. Αν το χτυπούσαν δύο ή περισσότερες φορές διπλασίαζαν και πολλαπλασίαζαν τους πόντους. Αν η αντίπαλη ομάδα έπιανε το σκλετζούρι στον αέρα, έχανε αυτός που έπαιζε. Αλλιώς ρίχνανε το σκλετζούρι από το σημείο που έφθανε, σκοπεύοντας τη σκλέτζα, που ήταν οριζόντια αφημένη στο έδαφος. Αν την άγγιζε έχανε αυτός που έπαιζε. Αν δεν την άγγιζε μετρούσαν, με μέτρο τη σκλέτζα, την απόσταση από το σημείο που έφτασε όταν την πρωτοχτυπούσαν μέχρι το σημείο που έφτασε.

Όταν έφταναν τους 100 πόντους άρχιζαν τη δεύτερη φάση, τη γομάρα. Τοποθετούσαν το σκλετζούρι οριζόντια πάνω σε δύο πέτρες και με τη σκλέτζα σαν μοχλό το πετούσαν μακριά, επαναλαμβάνοντας το μέτρομα.

Για το τρίτο παιγνίδι, τα χάσια, έκαναν μια αυλακιά στο χώμα βάθους 5 εκατοστών και μετακινούσαν τη σκλέτζα πάνω της γρήγορα (πέραδωθε) ώστε ο αντίπαλος όταν πετούσε το σκλετζούρι από το σημάδι να το χτυπούσε και να μην έπινε νερό από την αυλακιά. Αν έπινε έχανε ο παίχτης, αλλιώς μετρούσε την απόσταση σε σκλέτζες από το σημείο που έφτασε όταν το χτυπούσε μέχρι την αυλακιά.

Σε άλλα μέρη τα εργαλεία του παιγνιδιού τα έλεγαν τσιολέγκα και τσιολιγκάρι. Στο χωριό Άσσος το παιγνίδι το έλεγαν «πηλιά». Στου Ντάρα τους πόντους τους έλεγαν «μπίνες».

Σκαμνάκια: Σε απόσταση δύο μέτρων ο ένας από τον άλλον στέκοταν σε ευθεία γραμμή οι παίχτες της μιάς ομάδας πιάνοντας τις κνήμες τους. Η άλλη ομάδα ακουμπούσε τα χέρια στις πλάτες τους και ένας-ένας πηδούσε από πάνω τους. Όποιος άγγιζε με άλλο σημείο του σώματος τα σκαμνάκια έχανε και καθόταν στην άκρη. Αυτή ήταν η «πρώτη ελιά». Στη συνέχεια τα σκαμνάκια σηκώνονταν πιο πάνω, ακουμπώντας τα χέρια τους στους μηρούς τους. Ήταν η «δεύτερη με τα κλαδιά». Ακολουθούσε το «περνά κι αφίνω τον μπαξέ», που τα σκαμνάκια έσκυβαν το κεφάλι και οι παίχτες έβαζαν τα χέρια τους στο σβέροκο. Τέλος ήταν ο «άγγιουχτος», που τα σκαμνάκια ήταν όρθια και τα πηδούσαν χωρίς να τα αγγίξουν. Στην Ελιά το παιγνίδι το έλεγαν και αρδαλίτσα. Σε άλλες περιοχές το έλεγαν «ελιά», «ποταμό» (στη σειρά όπως κυλάει ο ποταμός) και «βαρελάκια».

Δαχτυλίδι: Κάθονταν όλα τα παιδιά σε κύκλο και η μάνα κρατούσε ένα δαχτυλίδι ή μικρό αντικείμενο στα χέρια της και με τη σειρά έκανε πως το άφηνε στις χούφτες τους. Και όλα μαζί τραγουδούσαν: «Πούντο-πούντο το δαχτυλίδι, σκάβε-σκάβε δεν θα το βρεις». Ένα παιδί προσπαθούσε να μαντέψει σε ποιόν το άφησε. Αν το έβρισκε γίνονταν «μάνα»

και εκείνος που έχανε έπαιρνε τη θέση του.

Πεντόβολα: Κρατούσαν με το ένα χέρι πέντε στρογγυλά πετραδάκια. Τα πετούσαν πάνω και έπιαναν ένα στον αέρα. Τη δεύτερη δύο κ.λ.π. Κατόπιν πετούσαν ένα πετραδάκι στον αέρα και προτού ξαναπέσει περνούσαν ένα άλλο πετραδάκι μέσα από την καμάρα που σχηματίζονταν με τον δείκτη και τον αντίχειρα του άλλου χεριού στο χώμα. Ένα-ένα, δύο, τρία, τέσσερα και πέντε συγχρόνως περνούσαν κάτω από την καμάρα. Όποιος τελείωνε χωρίς λάθος κέρδιζε. Σ' άλλες περιοχές τα έλεγαν «πεντάκια». Οι ποινές μετριόνταν σε «μπίνες».

Πατώ: Έφτιαχναν στο πλακόστρωτο ή στο χώμα ένα ορθογώνιο παραλληλόγραμμο δύο επί τρία μέτρα και το χώριζαν σε τέσσερα τετράγωνα αριστερά και άλλα τόσα δεξιά. Έπαιρναν μια μικρή πλάκα και την έριχναν στο πρώτο δεξιό τετράγωνο. Με το ένα πόδι (κουτσό) μετακινούσαν την πλάκα από το ένα τετράγωνο στο άλλο (αντίθετα με τους δείκτες του ρολογιού) χωρίς να βγει έξω από τις γραμμές ή να ακουμπήσει σ' αυτές, άλλα ούτε και το πόδι τους. Η μετακίνηση της πλάκας γίνονταν με ένα και μοναδικό χτύπημα του ποδιού. Ύστερα έριχναν την πλάκα στο δεύτερο τετράγωνο, πηδούσαν κουτσό σ' αυτό και προωθούσαν την πλάκα όπως και πρώτα, βγάζοντάς την από το τελευταίο αριστερό τετράγωνο. Έτσι συνέχιζαν μέχρι το τελευταίο και κέρδιζαν. Αν σε κάποιο τετράγωνο έχαναν, το διέγραφαν και δεν ξαναέμπαιναν σ' αυτό, όταν ερχόταν πάλι η σειρά τους.

Αλλού το έλεγαν σημάδα, ψωμά, καλόερο και κουτσό.

Σφεντόνες: Έφτιαχναν μια ξύλινη μικρή φούρκα από αγριελιά ή άλλο δέντρο. Στις δύο μικρότερες πάνω άκρες, έδεναν δύο λάστιχα 30 εκατοστών το καθένα, που συνδέονταν με ένα πετσί (δέρμα), 8X2 εκατοστών. Στο πετσί έβαζαν ένα χαλίκι, τέντωναν το λάστιχο και το πετούσαν μακριά για παιγνίδι, για σκοποβολή ή να σκοτώσουν κανένα τσιροπούλι.

Σφυρίχτρες: Τις έφτιαχναν με διπλωμένα χλωρά φύλλα ακακίας, κισσού ή άλλων δέντρων. Έπαιζαν διάφορους σκοπούς. Καλός σ' αυτό ήταν ο Φώτης Βάσιος.

Ακόμη έκοβαν χλωρά λεπτά καλάμια και με ένα μαχαίρι έφτιαχναν την απαραίτητη γλώσσα. Τις έλεγαν σιουρίστρες και σιουρίχτρες. Με ξερά καλάμια έφτιαχναν φλογέρες. Καλοί στο παίξιμο της φλογέρας ήταν ο Θ. Χρ. Δρόσος, ο Χρ. Β. Νάσης κ.ά.

Τριχοπούλα: Με τριχιά 7-8 μέτρων, που την κρατούσαν τεντωμένη δύο παιδιά. Την γύριζαν γύρω-γύρω. Στο κέντρο της χοροπηδούσαν τα παιδιά έτσι ώστε να μην τα αγγίζει η τριχιά. Κάτι παρόμοιο με το «σχοινάκι».

Ρόδα με σύρμα: Έκαναν ένα σύρμα σαν κλίτσα. Το κρατούσαν από το ίδιο μέρος και με το καμπύλο κυνηγούσαν μια ρόδα ισορροπώντας την. Το παιχνίδι σε άλλα μέρη το λένε «τουρκί».

Τσιούκες: Έστηναν τρεις πλάκες όρθιες, τη μια πίσω απ' την άλλη και σε απόσταση δύο μέτρων μεταξύ τους. Το ίδιο έκανε και η άλλη ομάδα από την αντίθετη πλευρά, σε απόσταση 20 μέτρων. Η μια ομάδα προσπαθούσε να ρίξει τις πλάκες της άλλης πετώντας πέτρες από τη θέση της.

Τραμπάλα: Παλιότερα έβαζαν ένα κορμό δέντρου κάθετα σε τοίχο ύψους ενός μέτρου και έκαναν τραμπάλα τραγουδώντας:

*«Τράμπα, τραμπαλίζομαι, πέφτω και τσακίζομαι  
και βαρώ το γόνα μου και φωνάζει η μάνα μου  
πάει η βάρω για να φέρει το μπατά το κουτσοχέρι  
πέντε τελάρα στο χέρι κι άλλα πέντε στη σακκούλα  
να τα πάρει η κυρά Γιαννούλα».*

Τραμπάλα με πλάτες: Δυό παιδιά στέκονταν πλάτη με πλάτη. Σήκωναν τα χέρια τους ψηλά και πιάνονταν. Κατόπιν κινούσε ο ένας το κορμί του εμπρός και φόρτωνε τον άλλον στις πλάτες του. Ο αποκάτω έλεγε στον απάνω:

*-Τι κοιτάς;  
-Τον ουρανό.  
-Τι πατάς;  
-Τη γη.  
-Πόσα άστρα έχει ο ουρανός;  
-Πέντε κι ένα.  
-Γύρνα πάρε με και μένα.  
Έτσι άλλαζαν θέσεις και συνεχίζονταν το παιχνίδι.*

Πετροβόλημα: Εκτός από το πετροβόλημα μεταξύ τους τα παιδιά, που πολλές φορές άνοιγαν τα κεφάλια τους με τις πέτρες, πετροβολούσαν τα δέντρα να πέσουν οι καρποί, τα σκυλιά, τις γάτες, τις κότες, τα φλυτζάνια του Ο.Τ.Ε., τις πινακίδες, τις κολώνες (που έκαναν έναν χαρακτηριστικό υπόκωφο θόρυβο σαν Μελίσσι) κ.λ.π.

Κλώσσα-Μέλισσα: Παίζονταν συνήθως από κορίτσια, που έφτιαχναν μια σειρά, τα κλωσόπουλα. Προχωρούσαν τα κορίτσια, ενώ ένα άλλο με δεμένα τα μάτια προσπαθούσε να πιάσει το τελευταίο και η κλώσσα να το προστατέψει. Κλώσσα, κλωσόπουλα και κορίτσι (αλεπού), μιμούνταν τις αντίστοιχες των ζώων φωνές.

Εννιάρες: Πνευματικό παιχνίδι, παίζονταν από αγόρια και κορίτσια. Χάραζαν σε πλάκα τρία τετράγωνα, το ένα μέσα στο άλλο, με πρσι-

νάδες. Ένωσαν τις πλευρές με κάθετες στο μέσον τους γραμμές. Οι δύο παίχτες έβαζαν από εννιά χαλίκια (κάθε ένας με ομοιόμορφο χρώμα για να ξεχωρίζουν) σε όποια γωνία προτιμούσαν. Μετακινούσαν τα χαλίκια με τη σειρά προσέχοντας η πλαϊνή θέση του χαλικιού να μην έχει άδειες θέσεις-γωνίες, κοντά σε χαλίκια του αντιπάλου. Ο παίχτης, που το χαλίκι του στριμόχνωνταν και δεν είχε δίπλα άδεια θέση, πηδούσε το χαλίκι του αντιπάλου και έτσι του «έκοβε» το χαλίκι και το έβγαζε εκτός παιχνιδιού. Νικούσε ο παίχτης, που «έκοβε» όλα τα χαλίκια του αντιπάλου.

Όταν ένωσαν τα τετράγωνα και με διαγώνιες γραμμές, έφτιαχναν τη Δεκάρα, που παίζονταν με δέκα χαλίκια.

Σε όλα τα παιχνίδια τους, στον νικημένο έλεγαν:

-Αχιός, σε νίκησα! Κουρκούτη θα φάς το βράδυ.

Σιουμάδες: Χάρασσαν μια γραμμή στο χώμα και πάνω της τοποθετούσαν μια πέτρα δέκα εκατοστών. Στην πέτρα έβαζαν νομίσματα. Από απόσταση 3-4 μέτρων έριχναν τις σιουμάδες (μικρές πλακίτσες) έτσι ώστε να ρίξουν τα νομίσματα και να τα κερδίσουν.

Σε διπλανά χωριά το παιχνίδι το έλεγαν λιουμπάϊδες.

Βαλμάς: Ο βαλμάς (φύλακας, βοσκός αρροτριώντων ζώων) δέχονταν τις ερωτήσεις των ιδιοκτητών ζώων που ανησυχούσαν για τα ζώα τους.

-Βαλμά, Βαλμά;

-ορίστε αφέντη παρδαλά.

-που τάχεις τ' άλογα;

-πέρα στην Παλιουργιά, χέζουν και τρών', κατουράν' και πίνουν.

-εκείνη η μπάλια η φοράδα μου τι έπαθε στο μάτι της.

-πήγε στο ποτάμι να πιεί νερό και ένας μπάκακας της τόβγαλε. Εγώ ήμουν με την κυρά σου και έτρωγα (και τον κτυπούσε με τη βουκέντρα)

Ακολουθούσε άλλος ιδιοκτήτης, με άλλες ερωτήσεις και πειράγματα.

Το ίδιο παιχνίδι παίζεται από τις γυναίκες τις απόκριες. Όλες μαζί σχημάτιζαν κύκλο και έπιαναν η μία τη ζακέτα ή το φόρεμα της άλλης. Η πρώτη αποτελούσε την κεφαλή και κρατούσε δερμάτινη αντρική ζώνη. Ρωτούσε την τελευταία:

-τι τρών', τι πίνουν;

-τρών', πίνουν και σένα ξυνίζουν και κοπράνε.

Τότε η πρώτη ανακόπτονταν και με τη ζώνη προσπαθούσε να χτυπήσει την τελευταία, που της έδινε τέτοια απάντηση. Εκείνη προσπαθούσε να αποφύγει τα χτυπήματα με το να κρύβονταν στην μπροστινή της, χωρίς να αποχωρίζεται από τον κύκλο. Έτσι όλος ο κύκλος έκανε ελιγμούς με φωνές και γέλια. Όταν κατάφερνε το χτύπημα έδινε την αρχηγία και τη ζώνη στην επόμενη κ.ο.κ.

Κουτάβα: Κάθονταν όλα τα παιδιά σε έναν κύκλο και απήγγειλαν:

*«Έχω μια σκύλα κουταβίτσα  
έχεξε, παράχεξε, χίλια σκαφίδια γιόμιζε,  
όποιος κρύνει και γελάσει  
μ' ένα στόμα θα τα μάσει.*

*Πήρα το κλειδάκι μου και πάω να καζαντίσω,  
στ' αμπέλι του παπά».*

Στη συνέχεια περίμεναν άφωνοι κάποιο παιδί να μην αντέξει και να μιλήσει. Για να το πετύχουν έκαναν γκριμάτσες μεταξύ τους. Ο παίκτης που θα έχανε αναγκάζονταν να μμηθεί φωνές ζώνων, προκαλώντας γέλιο στους υπόλοιπους.

Κούνια (κουντουλιά): Έριχναν σε ένα χοντρό κλωνάρι δέντρου μια τριχιά. Την έδενα στο ύψος των μηρών τους και κάθονταν σ' αυτήν. Άλλο παιδί τους κουνούσε δυνατά.

Τσουκαλάκι: Παίζονταν από γυναίκες την ημέρα της αποκριάς. Κάθονταν σε πέτρες, που σχημάτιζαν ένα μεγάλο κύκλο, περί τις 10-12 γυναίκες, με τα χέρια πίσω. Μια κοπέλα έτρεχε γύρω-γύρω έξω από τον κύκλο, κρατώντας ένα τσουκαλάκι (μικρό αλουμινένιο κύπελο), που προσπαθούσε να το δώσει κρυφά σε μια γυναίκα, χωρίς να το καταλάβουν οι άλλες. Όταν το έδινε, πήγαινε και καθόταν μπροστά σε μια άλλη κοπέλα παίρνοντας τη θέση της. Η τελευταία κοπέλα σηκώνονταν και προσπαθούσε να βρει το τσουκαλάκι τρέχοντας γύρω-γύρω. Αν δεν το έβρισκε τότε η κοπέλα, που το είχε, την κυνηγούσε και την έδεχνε. Τότε η κυνηγημένη κάθονταν μπροστά σε μια άλλη και συνεχίζονταν το παιχνίδι. Σ' όλη τη διάρκεια του παιχνιδιού έκαναν αστεία και επιτρέπονταν τα αισχρόλογα. Η καλύτερη παίχτρια στο τσουκαλάκι ήταν η Κιτσούλω (Ευφροσύνη Β. Παππά).

Άλλος τρόπος διεξαγωγής του παιχνιδιού ήταν ο εξής:

Κοπέλες όρθιες σχημάτιζαν κύκλο, με απόσταση δύο μέτρων η μια από την άλλη. Μπροστά της η κάθε μια είχε ένα καθισμένο παιδάκι, το τσουκαλάκι. Δύο κοπέλες έτρεχαν αντίθετα γύρω από τον κύκλο, ώστε να πάει η μια πρώτη στο τσουκαλάκι της άλλης. Η καθυστερημένη έχανε και έπαιζε με την επόμενη. Το παιχνίδι συνεχίζονταν έως ότου έπαιζαν όλα τα κορίτσια.

Το τσουκαλάκι λέγονταν και μαντηλάκι (παίζονταν με μαντίλι) και χαλικάκι (παίζονταν με χαλίκι).

Τις απόκριες έπαιζαν και το γαϊτανάκι τραγουδώντας:

*«Γύρω-γύρω γαϊτανάκι άς χορέψουμε λιγάκι  
στην τρελή αποκριά, τραλαλά όλοι μας παιδιά...  
...με χαρούμενη καρδιά...έξω φτώχεια βρε παιδιά...».*



Το παιχνίδι τούτο ήταν ελεύθερο τον καιρό της Τουρκοκρατίας, όπως ορίστηκε με συμφωνία Φαϊκ Πασά και Αρτινών, το 1449.

Μπιζιζιζι: Άγριο παιχνίδι και πολλές φορές οδυνηρό. Στέκονταν ένα παιδί με τα μάτια κρυμμένα από την παλάμη του ενός χεριού του και την άλλη παλάμη κάτω από την αντίθετη μασχάλη. Ένας από τους παίχτες χτυπούσε το τελευταίο χέρι από πίσω, πάντα στην παλάμη και όλοι μαζί οι παίχτες σίκωναν το δείκτη τους φωνάζοντας μπιζιζιζι και καλώντας τον να μαντέψει ποιος τον χτύπησε. Όταν τον εύρισκε άλλαζαν θέση.

Καλυβούτσες: Ομάδες παιδιών έφτιαχναν μικρά καλυβάκια και με τη φαντασία τους έπλαθαν κοινωνίες. Σπιτάκια χτισμένα με πλάκες, πορτίτσες, παραθύρια, σκεπή. Και όλα τέλος πάντων τα συναφή που είχε ένα σπίτι. Αυτά τα μικρά καλυβάκια τα έλεγαν καλυβούτσες. Έτσι περνούσαν την ώρα τους κοντά στα ζώα που φύλαγαν. Σήμερα σώζονται ακόμα τέτοιες καλυβούτσες στο βουνό.

Κοσιή: Παίζονταν από αγόρια και κορίτσια ποιος θα πιάσει τον άλλον.

Σβάρα: έκοβαν κλάρες από δέντρα και τις έδεναν σαν ανθοδέσμη. Ένα παιδί κάθονταν πάνω στις κλάρες και το άλλο τις τραβούσε από τα κοτσάνια στον κατήφορο.

Κρεμαντζούλες: Πιάνονταν τα παιδιά με τα χέρια από κλαριά δέντρων. Κατόπιν περνούσαν τα πόδια πάνω από τα κλαδιά και αφήνονταν από τα χέρια. Κρέμονταν με το κεφάλι κάτω και πήγαιναν πέρα-δώθε.

Γουρούνα: Παίζονταν από επτά μεγάλα παιδιά σε ανοικτό χώρο. Ο γουρνιάρης έβγαине με κλήρο. Άνοιγε μια μικρή τρύπα που έβαζε μέσα ένα μικρό τενεκεδάκι «τη γουρούνα». Κάθε παιδί είχε ένα κοντό ξύλο και από μια τρύπα περιμετρικά της «γουρουνότρυπας». Ο γουρνιάρης προσπαθούσε με το ξύλο να βάλει τη γουρούνα στην τρύπα του ή σε κάποια άλλη από εκείνες που φυλάνε τα παιδιά με τα ξύλα τους. Οι παίχτες με τις περιμετρικές τρύπες προσπαθούσαν να διώξουν τη γουρούνα μακριά με τα ξύλα τους. Τότε ο γουρνιάρης αναζητούσε ελεύθερη τρύπα να βάλει το ξύλο του ή να τα αγγίξει με αυτό στο παπούτσι τους, οπότε έπαιρναν τη θέση του. Όταν ο γουρνιάρης έβαζε τη δική του γουρούνα στην τρύπα, φώναζε «αλλαγή» και όλοι αναζητούσαν άλλη τρύπα. Το παιχνίδι συνεχίζονταν μέχρι που τσακώνονταν ή κουράζονταν.

Σκουρτίτσα: Ένα παιδί προσπαθούσε να βρει σε ποιο χέρι άλλου παιδιού κρύβονταν κάτι, λέγοντας:

«Ποιο να πάρω, ποιο ν' αφήσω, το καλύτερο είναι τούτο».

Ακόμη έφτυναν μια πλάκα από το ένα μέρος και την πετούσαν στον αέρα ζητώντας από το άλλο παιδί να μαντέψει «ήλιος ή βροχή!».

Καρότσι: Έπαιρναν δύο καπάκια από τενεκέδες. Τα συνέδεαν καρφώνοντας στο κέντρο τους ένα κυλινδρικό ξύλο διαμέτρου δύο εκατοστών και μήκους μισού μέτρου. Έπαιρναν ένα καλάμι και στη μία άκρη του έφτιαχναν φουρκέτα. Μ' αυτό οδηγούσαν το «κάρο» όπου ήθελαν.

Τηλέφωνο: Έπαιρναν δυο κονσερβοκούτια στρόγγυλα. Τα άνοιγαν από τη μια βάση και στο κέντρο της άλλης βάσης άνοιγαν μια τρυπίτσα. Από εκεί τα συνέδεαν με ένα μακρύ σπάγγο, τριάντα έως σαράντα μέτρα και απομακρύνονταν τεντώνοντας τον σπάγγο. Μιλούσαν κρατώντας κάθε παιδί από ένα κουτί, το οποίο έπαιζε το ρόλο του μικροφώνου και ακουστικού ταυτόχρονα.

Κουμπί: Περνούσαν στη μια τρύπα ενός κουμπιού ένα σχοινί και το ξαναπερνούσαν από την άλλη. Έδεσαν τις δύο άκρες και περνούσαν τα δάχτυλα στα δύο κενά. Με μια κίνηση το περιέστρεφαν σαν σβούρα.

Πολλές φορές έπαιρναν μια μικρή στούφινη πλακίτσα και της έκαναν δύο τρυπίτσες απ' όπου περνούσαν τις κλωστές. Άλλοτε πάλι στριφογυρίζοντας την πλακίτσα, τύλιγαν από απροσεξία και τα μαλλιά κοριτσιών της παρέας και άντε να τα ξεμπερδέψουν.

Ποδόσφαιρο: Το έλεγαν μπάλα. Έπαιζαν σε αλάνες και ξεροχώραφα χρησιμοποιώντας κουρέλια δεμένα σε σφαιρικό σχήμα. Ξυπόλητα πολλές φορές αντί για την μπάλα κλωτσούσαν μεγάλες πέτρες. Ονομαστό παράδειγμα ο Σιωζντάουλας (Θεόδ. Θ. Ντάουλας), που κλωτσούσε τις πέτρες ξυπόλυτος, χωρίς να νοιώθει πόνο.



Ο ΘΡΙΑΜΒΟΣ έτοιμος για δράση (1981)

Μακριά γαϊδούρα: Παίζονταν από 10 περίπου αγόρια χωρισμένα σε δύο ομάδες. Ένα παιδί, ο γάιδαρος, στεκόταν όρθιο με την πλάτη σε τοίχο ή κορμό δέντρου. Ένας παίκτης από την μια ομάδα έσκυβε στο ύψος της μέσης του πρώτου και κρατιόνταν από αυτόν. Το επόμενο παιδί κολούσε πίσω του προσπαθώντας να προφυλάξει το κεφάλι του ανάμεσα στα πόδια του μπροστινού. Έτσι συνέχιζαν μέχρι να μπουνε όλα τα παιδιά στη σειρά. Τα παιδιά της άλλης ομάδας ένα-ένα έπαιρναν φόρα και

πηδούσαν πάνω στα πρώτα. Αν έπεφταν ήταν χαμένοι. Συγχρόνως τα παιδιά της ομάδας που ήταν σκυμμένα κουνιόνταν πέρα-δώθε προσπαθώντας να ρίξουν αυτούς που ήταν καβάλα. Και όταν έπεφταν άλλαξαν θέσεις οι ομάδες. Σε μερικά χωριά η πάνω ομάδα έλεγε: «Δέκα-δέκα την ημέρα και εκατό την εβδομάδα και σαράντα και πενήντα και το γαϊδουράκι μου και το σαμαράκι μου, πουρ, πουρ».

Λεμονιά-πορτοκαλιά: Ήταν παραλλαγή της μακριάς γαϊδούρας. Το όρθιο παιδί, ο γάιδαρος, είχε δεμένα τα μάτια του. Το πρώτο παιδί, που ήταν καβάλα, φώναζε: «Λεμονιά-πορτοκαλιά, πόσα φύλλα έχει το δεντρί» και συγχρόνως σήκωνε μερικά από τα δάχτυλα του χεριού του. Αν ο γάιδαρος πετύχαινε τον αριθμό των δαχτύλων, τότε η ομάδα που ήταν καβάλα έχανε και άλλαξαν θέσεις. Τούτο το παιχνίδι παίζονταν και από κορίτσια.

Χαρτάκια: Από έλλειψη καρτών, έκοβαν καλύμματα από τσιγαρόκουτα και έπαιζαν με αυτά. Ακόμη με φωτογραφίες ποδοσφαιριστών ή ηθοποιών. Διάλεγαν ένα ύψος σε ένα δέντρο ή τοίχο και από εκεί έριχναν τις «κάρτες». Μία-μία εναλλάξ. Εάν μια κάρτα άγγιζε έστω και λίγο άλλη κάρτα από τις ριγμένες τότε ο παίχτης μάζευε όλες τις πεσμένες κάρτες για δικές του. Και ξεκινούσε πάλι το παιχνίδι.

Καλάμι: Κρατούσαν ένα καλάμι κάτω από τα σκέλια τους και έτρεχαν στους δρόμους μέχρι να κουραστούν.

Δέκα-είκοσι: Παιζόταν από δύο παιδιά ή δύο παρέες παιδιών. Χάραζαν στο χώμα έναν κύκλο, διαμέτρου ενός μέτρου, το «κουλούρι». Από το εσωτερικό του πετούσε ο καθένας μια αρκετά μεγάλη πέτρα, όσο πιο μακριά μπορούσε. Κατόπιν άρχιζε ο ένας και προσπαθούσε, παίρνοντας την δική του πέτρα στα χέρια και χτυπώντας με αυτήν την πέτρα του άλλου, να την βάλει εντός του κουλουριού. Κάθε χτύπημα αντιστοιχούσε σε δέκα πόντους και μετρούσαν δέκα, είκοσι, τριάντα κ.λ.π. Έγκυρο χτύπημα θεωρούνταν εκείνο, που μετά την πρόσκρουση, η απόσταση μεταξύ των δύο πετρών ήταν μεγαλύτερη της πατούσας του παίχτη. Σε αντίθετη περίπτωση έχανε ο παίχτης την σειρά του. Όταν έφταναν κοντά στο κουλούρι με μια σπρωξιά, δηλαδή σερνάμενη, έπρεπε να στείλουν την πέτρα εντός του κύκλου. Πολλές φορές έσπαγαν οι πέτρες και συνέχιζαν με τα μικρότερα κομμάτια. Άλλες φορές καρφώνονταν οι ακίδες στα χέρια τους, αλλά τα παιδιά απτότητα συνέχιζαν το παιχνίδι. Φ268

Φυσοκάλαμο: Έκοβαν ένα καλάμι 30 εκατοστών περίπου και το τρυπούσαν ώστε να γίνει σαν σωλήνας. Φυσούσαν δυνατά από τη μια μεριά ώστε να πεταχτούν τα «βόλια» από την άλλη και να χτυπήσουν τον «εχθρό». Για «βόλια» χρησιμοποιούσαν στρόγγυλα πετραδάκια, χαρτιά σε βώλους, κουκούτσια από μελίκοκα κ.α.

Στρουμπέκα: Όταν έσφαζαν κάποιο ζώο, έδεναν το στόμιο του πατσιά να μη χυθεί το περιεχόμενο. Το τιμύμα του οισοφάγου το έπαιρναν τα παιδιά και το έκαναν είδος σφυρίχτρας. Έβγαζε τσιριχτούς ήχους. Τούτο γίνονταν ένα είδος γκάιντας χωρίς το ασκί.

Μπίλιες ή βώλους: Παίζονταν από δύο παιδιά με αγορασμένους γυάλινους βώλους ή στρογγυλά πετραδάκια. Έφτιαχναν μια τρυπούλα στο χώμα και έπιαναν τον βώλο με τον αντίχειρα και τον δείκτη μόνο. Ακουμπούσαν τον καρπό στο χώμα και προσπαθούσαν με την εκτίναξη του βώλου να χτυπήσουν εκείνον του άλλου παίχτη. Νικητής ήταν αυτός που τελικά θα έβαζε την μπίλια του πρώτος στην τρύπα, αφού πρώτα θα χτύπαγε τον αντίπαλό του (με καρμπόλα). Όταν δεν μπορούσαν να αγοράσουν γυάλινους βώλους, μισοέλιωναν πλαστικό και με τα χέρια τους το έπλαθαν στρογγυλό.

Κολοκυθιά: Κάθονταν όλοι σε ένα γύρο και γίνονταν αρίθμηση από το ένα μέχρι τον τελευταίο παίχτη. Η «μάνια» άρχιζε με τα λόγια:

- Έχω μια κολοκυθιά που κάνει εφτά (π.χ.) κολοκύθια.

Τότε αυτός που είχε τον αριθμό εφτά έλεγε αμέσως:

- Γιατί να κάνει εφτά;

- Και πόσα θέλεις να κάνει;

- Να κάνει τρία έλεγε ο παίχτης.

Και αμέσως έπρεπε να διαμαρτυρηθεί κατά τον ίδιο τρόπο ο παίχτης που είχε τον αριθμό τρία. Αν ήταν αφηρημένος και δεν διαμαρτύρονταν αμέσως, τότε έβγαине από το παιγνίδι και η τιμωρία του ήταν να μμηθεί την φωνή κάποιου ζώου.

Ψάρεμα: Πήγαιναν τα παιδιά στο ποτάμι ή στα πηγάδια για ψάρεμα. Τι ψάρεμα δηλαδή, παιγνίδι. Και πολλές φορές μάλιστα επικίνδυνο, όπως τότε που ο Β. Κ. Στράτης με τον Β.Ε. Ζήκο, πιτσιρίκια ακόμη, έφτασαν σε ένα βύραγκα του ποταμού. Σκότωναν βατράχια. Ο Ζήκος σαν πιο περίεργος πήγε στην άλλη όχθη να τα μαζέψει. Αλλά το έδαφος ήταν κατηφορικό και έπεσε μέσα. Πάει στον πάτο. Ο Μπέκιος περιμένει να βγεί στην επιφάνεια αλλά πουθενά. Κίνησε να πάει για βοήθεια. Όταν απομακρύνθηκε γύρισε να κοιτάξει άλλη μια φορά και είδε τον Ζήκο να βγαίνει από το νερό. Είχε κολλήσει στη λάσπη του βυθού.

Βασιλιάς: Έδεναν με λεπτό σχοινί από το πόδι έναν βασιλιά (χρυσόμυγα). Εκείνος πετούσε και έφερνε γύρω-γύρω βουίζοντας.

Κότσια: Έπαιρναν τους αστραγάλους (κότσια) των πίσω ποδιών προβάτων ή γιδιών, τους έπλεναν, τους ξέραιναν στον ήλιο και τους χρωμάτιζαν.

Κάθε κότσι έχει δύο φαρδιές και δύο στενές πλευρές. Η μια φαρδιά,

σαν καρβέλι, ονομάζεται «ψωμάς» και η άλλη, σαν λακκούβα, ονομάζεται «κλέφτης». Η μια επίπεδη και στενή ονομάζεται «βεζύρης» και η άλλη, σαν στέμμα, «βασιλιάς».

Τέσσερις τουλάχιστον παίκτες έπαιρναν ένα κότσι, σχημάτιζαν κύκλο και έριχναν με τη σειρά μέχρι που κάποιος να φέρει «βεζύρη» και να γίνει βεζύρης και κάποιος «βασιλιά» και να γίνει βασιλιάς.

Ο τελευταίος μπορούσε να κρατάει σκίπτρο, βέργα ή να φοράει δαχτυλίδι.

Ξαναρχίζουν το κότσι με τη σειρά. Αν κάποιος φέρει «κλέφτης» τότε ο «βασιλιάς» διατάζει το «βεζύρη» να του δώσει ξυλιές «λαδάτες» (μαλακές) ή «ξυδάτες» (τσουχτερές). Αν φέρει κάποιος «ψωμάς», γλιτώνει τις ξυλιές. Αν αυτός που έχει το αξίωμα (βεζύρης ή βασιλιάς) φέρει «κλέφτης» ή «ψωμάς» τότε χάνει το αξίωμά του. Αν κάποιος φέρει «βεζύρη» ή «βασιλιά», παίρνει το αξίωμα του συμπαίκτη του. Αν καταφέρει και ρίξει το κότσι του όρθιο, κερδίζει τα δύο αξιώματα.

Το παραπάνω ήταν παραλλαγή του παιγνιδιού «βεζύρης», από τις τόσες που παίζονταν από τόπο σε τόπο.

Καγκέλι: Έμπνηγαν ένα κορμό δέντρου στο έδαφος και σε ύψος ενός μέτρου το πελεκούσαν, να γίνει μυτερό. Πάνω στη μύτη τοποθετούσαν άλλο κορμό, σε οριζόντια θέση, έτσι ώστε να ισοροπήσει. Καβαλούσαν τον οριζόντιο κορμό τα παιδιά και πρόσεχαν να ισοροπεί οριζόντια πάντα. Κατόπιν έφεραν γύρω-γύρω με μεγάλη ταχύτητα μέχρι που ζαλίζονταν. Το παιγνίδι είχε πάρει το όνομα καγκέλι, επειδή έκανε κύκλους. Παίζονταν σπάνια στου Ντάρα και συχνότερα στα άλλα χωριά (Μελιανά κ.λ.π.).

Κρυφτό: Το γνωστό και σήμερα παιγνίδι. Μόνο που τις παλιότερες εποχές κρύβονταν σε λαγκάδια και βράχια, κατατσεκλιούνταν σε παλιούρια και βάτα, χάνονταν σε σοκάκια και σταύλους. Αυτός που φύλαγε μετρούσε μέχρι το 50 και έλεγε: «φτού και βγαίνω». Οι κρυμμένοι προσπαθούσαν να τον παραπλανήσουν, αφού πρώτα εξασφαλιζονταν, φωνάζοντας «κούκου...κούκου!».

Κρυφτοκούτι: Παίζονταν όπως το κρυφτό. Όμως στη θέση που φύλαγε ο παίκτης έως ότου κρυφτούν τα άλλα παιδιά, έβαζαν ένα άδειο κουτί. Όταν αυτός που τα φύλαγε έβρισκε ένα παιδί, τότε κάποιο άλλο πετάγονταν από την κρυψώνα του και κλωτσούσε το κουτί μακριά. Ο φύλακας έπρεπε να πάει το κουτί στη θέση του και στον χρόνο που μεσολαβούσε, το παιδί που είχε βρει μπορούσε να κρυφτεί και πάλι.

Τσερλιάρης: Έκαναν μερικές τρύπες, η μια κοντά στην άλλη και τις κύκλωναν με πετρίτσες. Από απόσταση λίγων μέτρων προσπαθούσαν να

βάλουν ένα μικρό τόπι σε κάποια τρύπα. Αυτό ήταν δύσκολο επειδή το τόπι αυτό αναπηδούσε πολύ εύκολα.

Τσιμπιδόνι: Δύο και περισσότερα παιδιά τσιμπούσαν την ανάποδη του χεριού του άλλου, φτιάχνοντας μια αλυσίδα χεριών, λέγοντας:

*«Τσίμπι-τσίμπιδόνι τσάχαλα μαζώνει  
στη γομάρα τα φορτώνει  
και στου Ντάρρα ξεφορτώνει»,*

κουνώντας ρυθμικά πάνω-κάτω την αλυσίδα των χεριών τους μέχρι που διαλύονταν.

Πολλές φορές για να κάνουν να χάσει το παιγνίδι (την παρτίδα) ο συμπαίχτης τους του έλεγαν:

*«Μια γριά από την πόλη έφερε το χάση-χάση  
Παναγίτσα μου να χάσει».*

Παιδικές παρωδίες υπήρχαν στο χωριό πολλές, όπως:

*«-Τίνος είσαι; -Του πάντα ρώτα.*

*-Πάρ' το καλάθι και ρώτα».*

*«-Ορκίσου. -Μα το βρακί σου».*

*«-Από πού είσαι;*

*-Από το Νικολίτσι.*

*-Να φάς ένα κοκαλίτσι».*

*«-Από τις Παπαδάτες.*

*-Να φάς ένα τηγάκι γάτες».*

*«-Από την Ποδογόρα.*

*-Να σε μάσει η ψώρα».*

*«-Από την Κρασιά.*

*-Να φάς της σκύλας τα σκατά».*

*«-Από τα Λέλοβα.*

*-Να φάς μια νεροχέλωνα» κ.λ.π.*

Μικρά πειράγματα μεταξύ των παιδιών ήταν συνηθισμένα στο χωριό. Τα περισσότερα συνοδεύονταν από τραγουδάκια όπως:

*«Η γυναίκα του Νικόλα έσκυψε να πιεί το γάλα και κατάπιε την κουτάλα».*

*«Να το φας με λάδι και ξύδι και της γάτας το κοψίδι».*

*«Οχτώ κι οχτώ δεκάξι το 'να μάτι να σου βγει και τ' άλλο να πετάξει».*

*«Το γομάρι βαστάει σαμάρι, δεν το νοιώθει και καμαρώνει»*

*ή «τσουβάλι στο κεφάλι»,*

έλεγαν όταν άφηναν κάποιο ελαφρύ αντικείμενο στο κεφάλι παιδιού χωρίς να το αντιληφθεί.

Δεν έλλειπαν και οι μικροτραυματισμοί απ' αυτά τα παιγνίδια. Συχνά εμφανίζονταν τα παιδιά στο σχολείο κεφαλοδεμένα ή τραυματισμένα σε χέρια και πόδια. Τα ατυχήματα συνέβαιναν και στα σπίτια τους, αφού οι γονείς τα άφηναν για πολλές ώρες μόνα τους, φευγάτοι οι ίδιοι στις γεωργοκτηνοτροφικές δουλειές τους. Για παράδειγμα ο Αθ. Δημ. Στρά-

της (ο γράφων) έπαιζε με τον αδερφό του Γιάννη. Μια σπρωξιά ο δεύτερος, πέφτει στη φωτιά ο πρώτος. Κόλλησαν τα κάρβουνα κάτω από τ' αυτί και τούμειναν τα σημάδια για ανάμνηση. Άλλη φορά πάλι άναψαν κάποιο λάστιχο και έσταζε το καμμένο υλικό πάνω στο γυμνό πόδι του Θανάση. Άλλα σημάδια εκεί. Κάθε συγχωριανός της εποχής εκείνης κάποιο σημάδι θα έχει στο σώμα του. Ιδιαίτερα τα γόνατα ήταν πάντα τραυματισμένα.

Άλλά και κατά το γυρισμό από το σχολείο δεν έλειπαν τα πειράγματα καθ' οδόν προς τα σπίτια τους, όταν φυσικά δεν τα έβλεπε ο δάσκαλος. Έτσι, μια τρικλοποδιά ο Θ. Κ. Θωμάς στον Α.Δ. Στράτη, πέφτει ο δεύτερος και τρυπάει το άνω χείλος στα χαλίκια του δρόμου. Του 'μεινε ενθύμιο ορατό για πάντα.

- Ακόμη και στα πηγάδια είχαν ατυχήματα κατά τα «καθιερωμένα» μπάνια τους. Έτσι ο Χρηστοκωτσιάκης (Χρ. Β. Νάσης), βουτώντας στο «Πηγάδι του Τζόλου» χτύπησε στα πέτρινα τοιχώματα και γέμισε αίματα. Όλοι οι βύραγκες δέχονταν παιδιά τους καλοκαιρινούς μήνες. Ο καλύτερος όμως και βαθύτερος βύραγκας (μάζωξη νερού), ήταν στο ύψος της «Ροδιάς». Κρυφά οι νεαροί βουτούσαν στα νερά του Άμπλα και ο θεός βοήθησε και δεν συνέβη κάποιο σοβαρό ατύχημα.

- Δίπλα στο σπίτι του Φίλιππα Κ. Δρόσου ήταν ένας μεγάλος πλάτανος. Ένα μεγάλο κλωνάρι ήταν παράλληλο του εδάφους. Ανέβηκε ο Ναπολέων Β. Δρόσος και ξαπλώνοντας οριζόντια πάνω του είπε στα άλλα παιδούρια: «Θα πάρω έναν ύπνο πάνω εδώ». Σε λίγο, αφηρημένος, έπεσε από το κλωνάρι με πάταγο στο έδαφος. Έμεινε αναισθητός, βγάζοντας αφρούς από το στόμα του. Από τις φωνές των παιδιών έτρεξε η Φίλπινα (Κατερίνα Φ. Δρόσου), του έριξε νερό με το μπραγάτσι και συνήλθε. Ικανοποιημένη η ίδια μονολόγησε: «Βόηθα Θεέ, σώθηκε το παλικαράκι».

- Εκεί στα πλατάνια μαζεύονταν όλα τα παιδιά του μαχαλά Καλιμπάκι περισσότερο και λίγα από τον μαχαλά της Ντάρας. Άκουγε τις φωνές τους ο Μάρος (Βασίλειος Ν. Ζήκος) και τροχάδην έφτανε εκεί. Τους έλεγε ένα σωρό ανέκδοτα σόκιν, απαγορευμένα εκείνη την εποχή.

- Είχαν πιαστεί στα χέρια ο Τράκιας (Δημ. Σ. Ζήκος) με τον Ναπολιόνη (Ναπολέων Β. Δρόσος) εκεί στη ρούγα από την Κόντρα προς το σπίτι του Κ. Β. Στράτη. Πελεκήθηκαν στο ξύλο. Δεν μπορούσαν οι χωριανοί να τους χωρίσουν.

- Ο Τράκιας κολυμπούσε σε βύραγγα του Άμπλα με τα άλλα παιδιά. Έπιασε τον Αντρέα Βάσιο και του κράτησε το κεφάλι μέσα στο νερό για πολλή ώρα. Λίγο έλειψε να τον πνίξει.

- Ο Ανδρέας κάτι παρόμοιο έπαθε με τα αδέρφια Παρασκευή και Θεόδωρο Θ. Δρόσο. Τον έπιασαν και του έσφιγγαν το λαιμό μέχρι πνιγμού.

- Ο Νικόλαος Ευ. Θωμάς φημίζονταν για το σημάδι με πέτρα. Χτυπούσε από μακριά ότι ήθελε. Ακόμη και τα κεφάλια των συγχωριανών. Πιάστηκε στα χέρια με τον Πάνο Βάσιο. Οι χωριανοί δεν μπορούσαν να τους κάνουν καλά.

Αυτές και μύριες άλλες ήταν οι ανέμελες στιγμές της παιδικής ζωής του Ντάρρα. Περασμένες αλλά αξέχαστες, τις θυμούνται όλοι και τις νοσταλγούν.

## Γλώσσα

Οι Νταρανίτες μιλούσαν πάντοτε μόνο την Ελληνική. Ελάχιστες αναφορές που υπάρχουν ότι μιλούσαν και την Αρβανίτικη δεν ευσταθούν.

Στην καθημερινότητά τους χρησιμοποιούν και ελάχιστες λέξεις Αρβανίτικες, Τούρκικες κ.λ.π. όπως και όλοι οι Έλληνες. Όλες αυτές οι «άγνωστες» ή «εισαγόμενες» λέξεις καταγράφονται στο βιβλίο των Γιώργου Σ. Γιάννου, Θανάση Δ. Στράτη, Παύλου Γ. Χρήστου: «Γλωσσική κληρονομιά, Λεξιλόγιο Λάκκας Σουλίου», έκδ. ΘΕ.ΛΟ.ΠΟ.ΛΑ. Εστία Ηπειρωτών, σελ. 178, Αθήνα 2008.

Εδώ θα παρατεθούν, δείγματα από παροιμίες, γνωμικά, ανιγμάτα, σατυρικά, εκφράσεις, ευχետικά κ.λ.π., από τα πολλά που χρησιμοποιούνταν στις συνομιλίες των χωριανών.

## Παροιμίες-γνωμικά:

- Κάλιο σκύλο απ' την Κρήτη, παρά φίλο Λελοβίτη.
- Άει Ζήκου, άει Ντάρρα, κάπου θα σε βρώ.
- Δεν κουτσαίνει το γομάρι απ' τ' αφτί.
- Γουρούνι στο σακί το έδωσε.
- Βουνό με βουνό δεν σμίγει.
- Μέλι να γένει.
- Του ρθε ταμπλάς (κατακέφαλα, σαν εγκεφαλική αιμορραγία).
- Στην αναβροχιά καλό είναι και το χαλάζι.
- Άδεια μαντριά γιομάτα λύκους.
- Γυρεύει λαγούς με πετραχήλια.
- Κάνκε η γάτα στο κουρκούτι, φυσάει και το γιαούρτι.
- Όλοι κλαίν' τα χάλια τους κι ο μυλωνάς τ' αυλάκι.
- Του γέρου η πορδή βρωμάει και η κουβέντα μοσχοβολάει.
- Οι πλούσιοι έχουν τα φλωριά και οι φτωχοί τα γλέντια.
- Γυναίκα από σόι και σκύλα από κοπάδι.



- Απόχτησε ο γύφτος βρακί και δεν ξέρει τι να το κάνει.
- Τώρα που ήρθε το αυγό στον κόλο της κότας είναι αργά.
- Το πονηρό σκυλί ποτέ δεν αλυχτά.
- Η φτίνια τρώει τον παρά.
- Τον Φλεβάρη είπτε να βρέξει και ξέχασε να πάψει.
- Χίλια ξέρεις, μύρια ρώτα.
- Και το μικρό μυρμήγκι τόχουμε ανάγκη.
- Ψωμί δεν έχουμε κρέας ζητάμε.
- Φάε νύφη και ζουμί. Καλά είν' και τα κοιφίδια.
- Ένα γύφτο βαφτίζεις, δέκα Χριστιανούς κάνεις.
- Άλογο από τσαϊρι και γυναίκα από πανηγύρι.
- Το κρύο στη Ρουσιάτσα και η πείνα στα Μελιανά δεν συγκρίνονται.
- Στο χωριό ο καλός άνθρωπος είναι ο κακός στην τσέπη του και αντι-στρόφως.
- Οι πολιτικοί και οι πουτάνες ανήκουν σε συναφή επαγγέλματα.
- Με τον ήλιο τα βγάζει με τον ήλιο τα βάζει. Τι έχουν τα έρμα και φο-φάν.
- Μπέσα για μπέσα (λόγω τιμής).

### Αινίγματα

- Άντρας άντερο τραβάει και η Θοδώρα τραγουδάει (η καμπάνα).
- Τεντωμένη μπαίνει, ζαρωμένη βγαίνει (η κάλτσα).
- Πέντε πάνε, τέσσερις γυρνάνε (ο πεθαμένος).
- Στεγνός μπαίνει μουσκεμένος βγαίνει (ο κουβάς).
- Ψηλός-ψηλός καλόερος και κόκκαλα δεν έχει (ο καπνός).
- Χίλιοι, μίλιοι καλοέροι, σ' ένα ράσο τυλιγμένοι (το ρόδι).
- Γύρω-γύρω κάκγελα και μέσα είν' ο Φράγκος (το στόμα, η γλώσσα, τα δόντια).
- Κουτσοκέφαλη κουρούνα, μέσ' τους κάμπους τριγυρίζει (το δρεπάνι).
- Κούφιος πλάτανος, βρόντος μεγάλος (το τουφέκι).
- Χίλιοι-μίλιοι ντουφεξήδες σ' ένα κούτσουρο μονοιάζουν (το μελίτσι).
- Τριγύρω-γύρω θάλασσα, στη μέση μια φωτίτσα (το καντίλι).

### Σατυρικά

- «Ντών' Ντών' ο κόλος τεντών', αέρα μαζών' παφ-πουφ».
- «Ο παπάς από του Ντάρρα κυνηγούσε μια γομάρα  
     κι η γομάρα γκάριζε κι ο παπάς την τάρραζε.  
     Έλα μωρ' ευλογημένη τώρα πού 'ναι σπκωμένη».

- «Στο Μπισδούνι βράζουν ρύζι και στα Λέλοβα μυρίζει».
  - «Χόρεψε ξερή κοιλιά όσο νάρθει η Πασχαλιά».
  - «Μάνα τι θα φάμε βράδυ;  
Μέλι και καρύδι και γλυκό σταφύλι  
(ή μέλι και κοκόσι του Γιωργάκη πεντακόσιοι)  
Κι όσο θ' απομείνει ας το φάει το φίδι».
  - «Στη βρύση στα Τσερίτσενα που κατουράει η Κωστακίτσαινα».
  - «Τζόλο, Τζόλο, κάτι σου κρέμεται στον κώλο».
  - «Φασουλάδα ζουμερή, κάθε βήμα και πορδή».
  - «Ποστόλη, Ποστόλη, πάρ' το πιστόλι  
δώσ' το του Μηνά να σου κάνει τον κώλο Νάαα»!
  - «Συμπέθερε, συμπέθερε, ο διάολος σε έφερε.  
Συμπεθέρα, συμπεθέρα, σύμαστ' τα δαυλιά και φεύγα».
- «Όσος εγωϊσμός περίσπευε από τους Τσεκλιάδες των Παπαδατών, πήγε  
στου Νάσιαρη».

## Εκφράσεις

- Ένα τρίμα (λιγουλάκι).
- Να σκάσεις να πλαντάξεις (να σκάσεις μέχρι να πέσεις κάτω).
- Αλέθει η γλώσσα του (φλυαρεί).
- Κόστισε ο τζίτζικας απδόνι (υπερέβη τον προϋπολογισμό, δαπανηρό).
- Σκατά στην ψυχή τους (ή στον λάκκο τους) (οι κληρονόμοι προς απο-  
θαμένους, που δεν τα μοίρασαν δίκαια).
- Να σε κάμει νοικοκύρη (να σε ξεκάνει) (ειρωνικά).
- Έγινα νοικοκύρης (ζημιώθηκα) (ειρωνικά).
- Σταύρωσαν τα δέντρα (έβγαλαν κλαδάκι σταυρωτά, δείγμα ότι θα καρ-  
πίσουν).
- Τα βρίσκω μπαστούνια (φράση από χαρτοπαίγνιο, εμποδίζομαι από  
παραπέρα ενέργειες).
- Γεια σου και αλήθεια λέω (σε φτάρνισμα).
- Ένα κι ένα κάνουν δύο (για ζόρισμα).
- Καλόος! Όχι καλός (πολύ καλός).
- Μπα που νάσκαα και να μην ήμουν (κάλλιο να πέθαινα) (λέγεται συ-  
μπαθητικώς).
- Να γίνει ξίκι (να φύγει, να εξαφανιστεί).
- Όλο ένα (αδιάκοπα, ξανά και ξανά).
- Πάλε μάτα έλα (πάλι έλα αργότερα).
- Σούειπα - μούειπες (συνομιλήσαμε).
- Τόδωκα -τόδωκα (προσπάθησα μάταια, συμβούλεψα μάταια) (έσπρωξα).
- Μας ήρθαν δέξια (μας ήρθαν όπως τα θέλαμε).

- Δεν έχει φωμί να φάει (είναι πάμφτωχος).
- Με πονάει μέσ' την ψυχή (με πονάει από καρδιάς).
- Να σε κόβει η νύλα (να σε πιάνει η λύπηση).
- Τριγυρίζει σαν την άδικη κατάρα (δεν έχει σταματημό).
- Τρώγεται με τα ρούχα του (δεν ξέρει τι του φταίει).
- Είναι πετσί και κόκκαλο (είναι αδύνατος).
- Τον χαντάκωσε (τον κατέστρεψε).
- Τόμασε με τα πόδια (ξεκίνησε με τα πόδια).
- Φουρτουλάει από τη χαρά του (πετάει).
- Στη χάση και στην πιάση (αραιά και πού).
- Τον έχει στο βρακί της (τον κάνει ότι θέλει).
- Τον αρμέει τόσα χρόνια (του τα παίρνει τόσα χρόνια).
- Την έδεσε την γομάρα (τακτοποιήθηκε).
- Δεν κάνουν χωριό μαζί (δεν έχουν συνενόηση).
- Τά 'κανε σαλάτα και μαλάτα (τα ανακάτεψε).
- Είδες βάτο; Κάτσε βγάλο και δεν θα πεινάσεις.
- Με κοιτάει μ' ένα μάτι (με μισοκυτάει).
- Έγινα πατούρα (έγινα μούσκεμα).
- Είναι κώλος και βρακί (είναι κολλητοί).
- Πλήρωσε τα μαλλιοκέφαλά του (δεν ξέρει πόσα πολλά πλήρωσε).
- Πρίτς και πάλι πρίτς (αρνητικό).
- Με το τίποτα πιάνεται (είναι οξύθυμος).
- Του πήγε η καρδιά στην κωλοτσέπη (φοβήθηκε πολύ).
- Σιαπέρα κουβέντες (παράλογες κουβέντες).
- Είναι Παναγία να σε φυλάει (είναι πανέξυπνος).
- Είναι μπουκιά και συχώριο (είναι νοστιμότατο).
- Είναι να της πάρεις το κεφάλι (είναι πανέμορφη).
- Για τον πόνο (λίγο να δοκιμάσω γιατί το θέλω πολύ).
- Μια γκλίτσα χορό (ένα γύρο χορό, ίσα- ίσα γύρω από την γκλίτσα).
- Με έγγιξε στην καρδιά (όταν ήπια κρύο νερό, όταν μούρθε κρέμα και πόνεσα).
- Μου έκανε η καρδιά κρίτς (για κάτι που ήθελα πολύ).
- Έφαγα! Μέχρι τα μπούνια (μέχρι το λαϊμό).
- Καλό κουμάσι είναι αυτός (καλή γενιά είναι αυτός) (ειρωνικά).
- Το 'σκιαξα λίγο (αποκοιμήθηκα για λίγο).
- Μας έκοψε το νερό από τα πράσα (όταν προξενείται λίγη ζημιά).
- Έγινε της Πέπελης (έγινε τέτοιο γλέντι και πανηγύρι όπως της Πέπελης Β.Η).
- Δεν έχω ούτε για όρκο (δεν έχω καθόλου).
- Με έκοψε η λόρδα (πεινάσα πολύ).
- Βούρρρη τα δάκρυα (βρύση τα δάκρυα).

- Τον πελέκησα στο ξύλο (τον έδειρα πολύ).
- Δάγκασε τα λυσιακά του (δεν ψύχασε από αγωνία ή από θυμό).
- Τρέχα γύρευε και νικολακαρτέρει (μην περιμένεις άδικα).
- Μην χολιάς (μην πικραίνεσαι) (για αναστεναγμό).
- Έταν ή επί τας (το αποφασισμένο).
- Μην κατοικείς ποτέ σε μέρος που λαλεί ο κόκορας.
- Έδωσα λόγο στο Θεό (όταν κάποιος ξεπερνούσε ανυπέρβλητα εμπόδια).
- Κάτσε καλά γιατί θα τα κάνω Λάκκα Σούλι (όπως η Λάκκα Σούλι που ήταν ανάστατη για αιώνες λόγω πολέμων).
- Όσα παλιούρια έχει η Κρασιά, τόσοι Τούρκοι να μείνουν (ως γνωστόν η Κρασιά δεν έχει καθόλου παλιούρια).
- Όταν κάποια γυναίκα κάθονταν χαύλα και φαίνονταν όλα έλεγαν: «Λούρος και Καντζάς». Δηλ. ανοιχτό το μέρος όπως μεταξύ των δύο χωριών.
- Όταν μάλωναν και φώναζαν μέσα στην οικογένεια έλεγαν: «Μην μωρέ θα μας ακούσουν και θα μας βαρέσουν τενεκέδια».
- Έλεγε η Νταουλίνα την έκφραση: «Πριν βλάχε μου την ταί, γιατί αν πέσει ο γρίβας καταί.....» (για προγραμματισμό).
- Σαν η νοικοκυρά από το Νικολίτσι και του Νάσσαρη (γυναίκες χωρίς νοικοκυροσύνη).

## Ευχετικά

- Καλοφάγωτο, σε καλή μεριά, καλοξόδευτο.
- Και στις χαρές σας (στους γάμους σας), αμίν και πότε, και στων παιδιών σου, και στα σπίτια σας.
- Καλή ξελευτεριά, και μ' έναν γιό, αν θέλει ο Θεός.
- Αχρείαστος νάσαι, περαστικά να γένουν.
- Βοήθειά σου (μετά από προσκύνημα).
- Να σε φυλάει η Παναγιά, φρύδια γραμμένα μου, παιδί μου γραμμένο, χαδιάρα μου εσύ.
- Καλώς ανταμωθήκαμαν, καλώς ανταμώσαμεαν.

## Κατάρες

- Μπα κακό χρόνο νάχεις, να σου μπει ο διάολος, να μη σώσεις, να μη σε βρεί ο χρόνος, κακό ψόφο νάχεις, να μη ξημερώσεις.
- Άει στα τσακίδια, στείλτον στο διάολο, στον αγύριστο, μη σώσει και πάει, στα κομμάτια, άντε χάσου, άει στον γκόρακα, γίνε ξίκι.
- Κακιά προκοπή να κάνεις, στάχτη να γένεις Παναγιά μου, στάχτη και

μπούρμπερη, να όψεται.

- Κακιά αστραπή και φλόγα να σε βαρέσει, να σε κάψει ο Θεός να ψυχάσω, να σε φάει το μαύρο σκοτάδι.

- Κακή σου μέρα, να μη δείς άσπρη μέρα.

- Θα σου πάρει ο διάολος τον πατέρα θα σου πάρει.

- Να σε βαρέσει το τσιόκαλο.

Και προς τα ζώα:

- Μωρέ λυκοσκισμένο.

- Κακός νταουτζιάς (σε άλογο).

- Κακός ψόφος.

### Όρκοι

- Στο κρασί που πίνουμε, στο φαί που τρώμε.

- Μάτο ψωμί, στη γιορτή τη σημερινή.

- Να μη σώσω, παίρω όρκο.

- Να μη με λένε στ' όνομα, στο φως μου.

- Να μη ξημερώσω, να μου κοπούν τα πόδια.

- Στο παιδί μου που τόχω ένα.

- Μά τον Άϊ-Θανάση, να με πάνε στη σκαμιά (νεκροταφείο).

### Χαιρετισμοί

- Καλωσόρισες, καλωσπύρα, πως τα πορεύεις; Καλά να λέμε.

- Πως τα καλοπερνάς, κούτσα- κούτσα, έτσι και έτσι.

- Να σε φιλήσω ψίχα, πως τάχεις τα παιδιά; Τη φαμίλια;

- Κόλατο, τσάκα πέντε, κάναμαν μαύρη μέρα να σε δούμε.

- Λιώσαν τα χιόνιαααα! Γειά σου ξάδερφε, γειά σου και σένα.

- Όρε Κώτσιο, έεεε χωριό.

- Σου κρένω δεν μου κρένεις;

- Σε θέλει η πεθερά (για επισκέπτη την ώρα του φαγητού).

### Βρισιές

- Άει σιαπέρα, γράφτον εκεί που πρέπει.

- Χέσ' τα πόδια σου, χέσ' τον πατόκορφα.

- Άει σιχτήρ, βαρεμένος είσαι; Σου πήρε το μυαλό αέρα;

- Δεν σου κόβει μπίτου; Έγινες μολόπημα, μ' έκανες σουργούνι.

- Δεν έχεις ντροπή ψηλά σου; Άίντε καιπε... (έχε χάρη).

- Θα σε μουντζώσω, σε μπεζέρισα, θα στα πω ένα χερράκι.
- Με χτίκιασες, δεν σε ξεπλένει ούτε ο Άμπλας.
- Κάνεις τον ανήξερο, σε τρώει ο κώλος.
- Θα σου δώσω μια, θα σου φύγουν τα τσιαγούλια.
- Ανάθεμα τον πατέρα σου και τη μάνα σου.
- Ανάθεμα την ψυχή των γονιών σου.
- Βασφημείς αγίων και Θείων.
- Θα σε γράψω στην πλάκα (απειλή ιερέα).
- Ξερά τάχεις; (σε κάποιον που δεν σηκώνει τα χέρια του για δουλειά ή άμυνα).
- Δεν τάχεις χλωρά; (για προτροπή να χτυπήσει άλλον).
- Κάνε μου τη χάρη, θα σε κάνω τόπι στο ξύλο.
- Θα σε φάει η μαρμάγκα, θα σ' αλλάξω τον αδόξαστο.
- Θα σου κάνω το κιβούρι (τάφο), θα στα μάσω τα λουριά.
- Θα σου στρίψω το λαρύγγι.
- Αν σου βαστάει, αν σου κοτάει, αν θέλεις να δεις τον ουρανό σφοντίλι.
- Μη μου κάνεις τον κάργα, άει κάνε κωλοτούμπες.
- Πάω λάου- λάου, θα σου φέξω μια.
- Να σου δώσω ένα φούσκο.
- Θα σου βγάλω το λάδι, θα σε φάει το μαύρο φίδι.
- Θα γίνουμε από δυό χωριά, θα γίνει εκείό που δεν έχει ματα γίνει.

### Χαρακτηρισμοί

- Σκυλί κολοβό, φίδι κολοβό, πατσιαβούρα, του σκοινιού και του παλουκιού.
- Χιλιοδιαβασμένη, χιλιοπερασμένη, αγύριστο κεφάλι.
- Ανάποδος, αποτέτοιος, νταβραντισμένος.
- Γυναίκα από σπίτι, άνθρωπος από σειρά, από τους αποπάνω.
- Νταρντανογυναίκα, καλοπερασάκιας, λιγόψυχος, τσερλιάρης, χέζας (δειλός).
- Κοπρόσκυλο, χασαπόσκυλο, παρασάνταλος (δύσμορφος).
- Διάολος από τρύπα, ξουράφι, κωλοπετεσωμένος, χοντρομπαλάφας, γκαζοτενεκιές, πάφλας, μπουλάρι, βόιδι, πονόψυχος, μετρημένος.

### Για τη φύση

- Κίνησε χαράματα, έμασε (ζυγώνει) ο καιρός, έμασαν οι μέρες.
- Έχουμε μια μέρα μπροστά μας, ένα τσιγάρο μακριά.
- Έγειρα λίγο να τον πάρω (τον ύπνο), κοιμάται με τις κότες.

- Πέρα τον Αλωνάρη, με τις ζέστες, άμα μάσουν τα κρύα.
- Μπαίλντισα από τη ζέστα, μας λάλησε ο ήλιος.
- Κατέβασε το ποτάμι, μας περόνιασε το κρύο, θερίζει όξω.
- Χεινοπώριασε, θα ρίξει με την ψυχή του, θα ρίξει καρεκλοπόδαρα.
- Θα ρίξει με το τουλούμι.
- Λαγάρισε όξω, πήρε να χαράξει, πήρε να καλοκαιρέψει.
- Πέταξε το χορτάρι, όπου νάναι θα λαλήσει ο κούκος.
- Άνθισε η μουρτζιά, ήρθε η άνοιξη.

### Γλωσσοδέτες

- «Ο παπάς ο παχύς, έφαγε παχιά φακή.  
Γιατί παπά παχύ έφαγες παχιά φακή;».
- «Μια πάπια μα πιά πάπια».
- «Ο τσίτζηρας ο μίτζηρας, ο τσίτζιμιτζιχότζηρας,  
ανέβηκε στην τζίτζιριά, στην μιτζιριά, στην τζίτζιμιτζιχοτζηριά,  
να φάει τα τζίτζιρα, τα μίτζιρα, τα τζίτζιμίτζιχότζιρα».
- «Πίτα σπανακόπιτα, σπανακοτυρόπιτα».  
«Εκκλησιά μου μολυβδωτή, μολυβδοπελεκητή,  
ποιος σε μολυβδοπελέκησε;  
ο γιός του μολυβδοπελεκητή με μολυβδοπελέκησε».
- «Κούπα καπακωτή, κούπα καπακωμένη,  
κούπα ξεκαπάκωτη, κούπα ξεκαπακωμένη».
- «Άσπρη πέτρα ξέξασπρη κι απ' τον ήλιο ξεξασπρότερη».
- «Μια καρακάξια με τα καρακαξιόπουλα».

### Σπίτια

Όλα τα σπίτια του χωριού κτίζονταν με άσπρη πέτρα, υλικό που αφθονεί στην περιοχή.

Το νέο σπίτι συνήθιζαν να το κτίζουν στα θεμέλια του παλιού. Μαζεύονταν η οικογένεια, οι συγγενείς, οι μαστόροι και οι χωριανοί και στο χαντάκι των θεμελίων, πάνω στην πρώτη πέτρα που έβαζε ο πρωτομάστορας ή ο παπάς, έσφαζαν έναν κόκορα, αρνί ή κατσίκι, για να στεριώσει με το αίμα του. Ακόμα έριχναν κέρματα, που μάζευαν οι εργάτες και τα μοιράζονταν. Η θεμελίωση γίνονταν ημέρα Δευτέρα. Έφερναν τις πέτρες οι γυναίκες στην πλάτη ή στα ζώα φορτωμένες. Χαλίκι και άμμο με τα τσουβάλια από τον «Άμπλα» και ασβέστη από τα ασβεστοκάμινα



*Παλιό αρχοντικό (Σωκ. Ζ. Ζήκου)  
στον Ντάρα (25-3-05)*



*Τα σπίτια και ο βορός της Πανάγιως  
και του Αθαν. Γρ. Στράτη (1974)*



*Το σπίτι του Γρ. Χ. Παπαχρήστου*

του χωριού. Ευλεία έβγαζαν από κυπαρίσσια και άλλα δέντρα, που είχαν φυτέψει για το σκοπό αυτό οι παππούδες.

Άρχιζαν οι μαστόροι να πελεκάνε τις πέτρες και να κτίζουν σιγά-σιγά τους τοίχους. Συνήθως έφτιαχναν τα σπίτια παραλληλόγραμμα, έξι επί δέκα μέτρα και ύψος τρία μέτρα, το δε πάχος των τοίχων έφθανε τα 60 έως 70 εκατοστά.

Τα έκαναν στρωτά, με μικρά παραθυράκια, μικρές πόρτες και χαμηλή στέγη. Στα παράθυρα τοποθετούσαν σιδεριές για τον φόβο των Τούρκων και των ληστών. Οι πόρτες από χοντρές σανίδες με σιδερένια μάνταλα. Τα δύοροφα σπίτια τα έλεγαν «κούλιες». Είχαν εξωτερική πέτρινη σκάλα και τις περισσότερες φορές το ισόγειο χρησιμοποιούνταν για αποθήκη ή σταυλισμό των ζώων.

Στο ανώγειο υπήρχαν τα δωμάτια, δύο συνήθως εκ των οποίων το ένα χρησιμοποιούνταν για κουζίνα και καθιστικό. Όλα τα σπίτια διατηρούσαν εξωτερικά τον φρουριακό χαρακτήρα των σπιτιών του Σουλίου. Τα εσωτερικά χωρί-





Το σπίτι και οι βοηθητικοί χώροι Φ.Κ. Δρόσου (23-8-00)



Η οικία Β.Κ. Δρόσου μετά τον σεισμό. στην πόρτα  
η Βάσιω (1981) Αθαν. Γρ. Στράτη (1974)

σμάτα ήταν ξύλινα πλέγματα αλειμμένα με λάσπη και ονομάζονταν τσιατμάδες. Στη μέση της μίας πλευράς της κουζίνας κτίζονταν το πέτρινο τζάκι με τον μπουχαρί του (καμινάδα) και τις πολίτσες (εσοχές) για τα μικροπράγματα.

Αερίζονταν πολύ εύκολα αφού δεν υπήρχαν ταβάνια και φαινόνταν οι γρεντιές κάτω από



Το σπίτι του Ελ. Χ. Στράτη (2005)

τη σκεπή με τις πέτρινες πλάκες.

Μόλις τελείωναν οι μαστοροί το κάρφωμα των γρεντιών, τοποθετούσαν πάνω έναν ξύλινο σταυρό, έδε-

ναν εκεί ένα άσπρο μαντίλι και χτυπώντας ξύλα σαν σύνθημα δέχονταν δώρα από τους συγγενείς του ιδιοκτήτη.

Μια σκορδοπλεξούδα έδιωχνε το «μάτι» και ο αγιασμός από τον παπά στέριωνε το σπίτι.

Οι χωριανοί πιστεύουν ότι «το κάθε σπίτι έχει φύλακα ένα φίδι, ένα στοιχειό. Αυτό κοιμάται στο κατώι και περνάει πάνω από τα μέλη της οικογένειας όταν κοιμούνται χωρίς να τα πειράζει». Πολλές φορές φωλιάζει και στην αστρέχα.

Καλοί κτιστάδες στο χωριό ήταν ο Δημ. Αν. Σακκάς, ο Χρήστος Αν. Βάσιος, ο ιερέας Αθ. Κ. Οικονόμου και ο (μονόχειρας) αδελφός του Γεώρ-



*Ο χτίστης και ψάλτης  
Χρήστος Βάσιος.*



*Οι οικοδόμοι Κ.Ε. Θωμάς  
και Σπ. Κ. Μάρκου (και ψάλτης) (10-6-06)*



*Ο χτίστης Δημ. Αν. Σακκάς  
(2006)*

γιος. Σπίτια παραδοσιακά «κούλιες» ήταν του Γρ. Παπαχρήστου, του Αναγνώστη Ντάρρα, του Απ. Κ. Αποστόλου, του Αθ. Γρ. Στράτη, της Ζωγούλας Ι. Τασούλη, του Αν. Κ. Παππά, του Νικ. Σπ. Θωμά, του Βασιλείου Κ. Δρόσου κ.ά. Σώζονται μόνο του Γρ. Παπαχρήστου, που είναι ακατοίκητο και τα ανακαινισμένα του Δημ Σωκ. Ζήκου και του Δημ. Αν.

Σακκά. Τούτα τα σπίτια με τις πέτρινες τοξωτές αψίδες στις πόρτες και τα παράθυρα, τα έλεγαν στερφογάλαρα. Όλα τα άλλα είναι στρωτά και πολλά απ' αυτά στην αρχική τους κατάσταση. Όλων αυτών των σπιτιών το δάπεδο ήταν χωμάτινο, αλειμμένο με λάσπη ρίπας, βουνιάς, μαλλιών και νερού. Κάθε χρόνο έκαναν επάλειψη και γίνονταν καινούργιο. Ακόμη και τα ρείθρα του τζακιού γίνονταν από καμπυλωτές χωμάτινες τέτοιες κατασκευές και μόνο ο πάτος της εστίας ήταν από μονοκόματη χοντρή στούφινη πλάκα και στα πλαϊνά το γωνολίθαρα (γωνολίθι).

Η καπνοδόχος γίνονταν τετράγωνη, με την κάθε πλευρά πλάτους μι-



Το τζάκι και ο μπουχαρής του Γρηγορπαππά (1998)

σού μέτρου και ύψος ενάμιση. Στην κορυφή της καπνοδόχου έβαζαν δύο πλάκες, τριγωνικά σαν κουκούλα, για να μην μπαίνουν τα νερά της βροχής. Πρόσεχαν την κατεύθυνση της διαφυγής του καπνού, γιατί απ' αυτό εξαρτιόταν αν θα «τραβάει» ή όχι το τζάκι.

Κτιστάδες έρχονταν και από μακρινούς τόπους, που τους προτιμούσαν οι Νταρανίτες για τη μαστοριά τους. Σε μια τέτοια περίπτωση οι μαστόροι Μήσιος και Ανδρέας, από τα Τζουμέρκα, ήρθαν το 1959 και έχτισαν κατά σειρά τα σπίτια των Δημ. Αθ. Στράτη, Σπ. Γρ. Σπύρου και Δήμητρας Θ. Δρόσου. Καθ' όλη τη διάρκεια της εργασίας, οι ανωτέρω μαστόροι απασχολούσαν δικούς τους και ντόπιους εργάτες σαν βοηθούς. Επίσης στα χωριά μας έρχονταν οι κτιστάδες από την Φούρκα Κονίτσης Δημ. Βελέκης, Νικ. Γ. Κίτσης, Νικ. Ι Κίτσης, Δημ. Γ. Κίτσης και Γεώργιος Α. Μπέγας.



Πόρτα σπιτιού (Γρ. Χ.



Το σπίτι και το πρόχειρο κρεββάτι του Βασιλκωτσιάκη (1980)

Οικόπεδα που χτίζονταν σπίτια ήταν τα «πάππου προς πάππου» στον οικισμό Ντάρα. Το ένα δίπλα στο άλλο, παραδίπλα η αποθήκη ή ο στάβλος. Στον οικισμό Καλιμπάκι (Πλατάνια), άρχιζαν να χτίζονται προπολεμικά, σε θέσεις κοινοτικές. Ο Δημήτριος Αν. Σακκάς έφτιαξε μια κουζινούλα εκεί παρακάτω από το μετέπειτα σπίτι του. κοντά ήρθε και ο Αλέξης Ι. Ντάουλας. Ο Ελευθέριος Χαρ. Στράτης έφτιαξε το δικό του εκεί που είναι σήμερα. Και όταν άρχισε να χτίζει μια μικρή μάντρα γύρω απ' αυτό εναντιώθηκε ο Αναστά-

σιος Κ. Παππάς (περί το 1944). Έτσι ο Λευτέρης από καπρίτσιο έφτιαξε εκείνη την μεγάλης έκτασης πέτρινη μάντρα και δέσμευσε τον τόπο αργότερα. Κατά τον ίδιο περίπου αυθαίρετο τρόπο αποκτήθηκαν τα περισσότερα οικόπεδα – χωράφια στον οικισμό τούτον.

Περί το 1962, που έγινε επίσημη κρατική διανομή οικοπέδων, ο μηχανικός Χρυσάνθος, ένας κοντός γεμάτος νεύρο άνθρωπος, «έκοψε» οικόπεδα για διάφορους ακτήμονες Νταρανίτες. Την ημέρα ο Χρυσάνθος έβαζε τα ορόσημα, το βράδυ, οι κατέχοντες τα κοινοτικά κτήματα, τα έβγαζαν. Έτσι πολλοί χωριανοί βρέθηκαν να δικαιούνται οικόπεδα μέσα στα κατεχόμενα του Φίλιππα Κ. Δρόσου, του Ελευθερίου Χαρ. Στράτη κ.ά. Αυτά εξαγοράστηκαν από τους κατέχοντες αργότερα.

Και μόνο στο μεγάλο – οικόπεδο χωράφι του Αλέξη Ι. Ντάουλα δεν έγινε μοιρασιά, γιατί ο Αλέξης δούλευε σαν εργάτης στο συνεργείο διανομής.

Φούρνος: Έξω από το σπίτι, σε μια γωνιά του βορού (αυλής), έχτιζαν τον φούρνο. Ειδικότητα στην κατασκευή είχε η Νικόλαινα (Βασιλική Ν. Θωμά) και ο Δημ. Κ. Τζόλος.



*Ο φούρνος της Κ.Δ.Στράτη (2004)*

Έφτιαχναν το πέτρινο «βάθρο», διαστάσεων δύο επί δύο μέτρων και ύψος περίπου ένα μέτρο και είκοσι εκατοστά. Κατόπιν άρχιζε η δουλειά του ειδικού. Με πέτρες, όσο η γροθιά, έφτιαχνε ένα σωρό, σαν μια μισή σφαίρα, διαμέτρου ενάμισι μέτρου και ύψος ενός. Πολλές φορές έβαζε και σπασμέ-

να κεραμίδια ή κομμάτια παμπάλαιων βυζαντινών κεραμιδιών, που μάζευε από την θέση Κεραμιδιό. Κατόπιν έκανε ένα μίγμα από άσπρο χώμα (ρίπα), που εύρισκε σε ορισμένα σημεία του χωριού («Μπάλτζες», «Χέρσο», «βρύσες» κ.α.), φρέσκια βουνιά αγελάδων, μαλλιά ουράς αλόγου, αυγά, νερό, άχυρο, τα ζύμωνε όλα μαζί πολύ καλά με χέρια και πόδια, έως ότου γίνονταν σαν ζυμάρι. Κατόπιν σχημάτιζε μικρές μπαλίτσες και τις τοποθετούσε πάνω στη «σφαίρα», με πάχος είκοσι περίπου εκατ. Στην πόρτα του φούρνου, που ήταν μισός κύκλος, με διάμετρο όσο ένα μεγάλο ταψί (60 εκατ.), έβαζε μια στούφινη (μαύρη πλάκα) ιδίου σχήματος, που την κολλούσε αεροστεγώς με το ίδιο υλικό.

Όλη την κατασκευή άφηναν να στεγνώσει έως οκτώ ημέρες περίπου και κατόπιν έβγαζαν την πέτρινη πόρτα. Σιγά-σιγά αφαιρούσαν και τις πέτρες μια-μια, έως ότου έμενε κενός ο χωμάτινος θόλος. Γέμιζαν τον

φούρνο ξερά ξύλα και έβαζαν φωτιά. Στην αρχή σιγανή, αλλά αργότερα δυνατή, με χοντρά πουρναρίσια κούτσουρα. Η φωτιά έκαιγε για 24 ώρες ασταμάτητα. Όταν ήθελαν να διαπιστώσουν αν είχε «καεί» και ήταν έτοιμος ο φούρνος, πετούσαν μέσα ένα γυάλινο μπουκάλι. Αν εκείνο έλειωνε (θερμοκρασία τήξης υάλου 1400<sup>0</sup> C), τότε ο φούρνος είχε «καεί». Τότε ξανασφράγιζαν την πόρτα, με τα ίδια υλικά, αφήνοντας μια τρυπίτσα στην κορυφή του θόλου, να παίρνει αέρα η φωτιά. Μετά από πολλές ώρες, που η φωτιά έσβηνε, κρύωνε ο φούρνος και άνοιγαν την πόρτα.

Όταν ήθελαν να ψήσουν, έβαζαν μικρές σκάριμπες (πουρναράκια), τις άναβαν και σε λίγο, που άσπριζε το εσωτερικό του θόλου, ο φούρνος ήταν έτοιμος να ψήσει. Η ιδιοκτήτρια του φούρνου ήξερε πότε ήταν έτοιμος ο φούρνος της ανάλογα για κάθε φαγητό, πίτες, ψωμί, γιουβέτσι κ.λ.π.

Στον φούρνο έφτιαχναν συνήθως δύριχτη πλακοσκεπή. Μια φορά το χρόνο άλειφαν εξωτερικά το θόλο, με τα ίδια υλικά, για συντήρηση, να μη σκάσει.

Στέρνες: Κάθε σπίτι σχεδόν στου Ντάρα διέθετε στέρνα (στέρα) για αποθήκευση νερού. Είχαν έως 5 μ. βάθος, κυλινδρικές με διάμετρο 2,50 μ. Κτισμένες με πέτρα και με τσιμεντένιο σοφά. Στην κορυφή τελείωνε σε κόλουρο κώνο και έξω από την επιφάνεια του εδάφους ήταν η πέ-

τρηνη, συνήθως κυκλική, γούλι (σωφράς). Γύρω από τη γούλι υπήρχε πέτρινο στρογγυλό αλώνι διαμέτρου έως 6 μ. Τα νερά της βροχής έμπαιναν από μια μικρή τρύπα στη βάση της γούλης και έτσι γέμιζε η στέρα. Ακόμη γέμιζε με λούκια από τα κεραμίδια του σπιτιού. Η στέρα



Στέρα Αλ. Ντάουλα (27-8-00)

είχε το καπάκι της και στο ροδάνι κρεμασμένο το μπραγάτσι (κουβάς).

Γερές στέρνες έχτισε στο χωριό ο παπα-Νάσιος (ιερέας Αθ. Κ. Οικονόμου) και ο αδερφός του Γιώργος (ήταν μονόχειρας).

Στέρνες παραδοσιακές είχαν στα σπίτια τους οι: Δ. Αν. Σακκάς, Αλ. Ντάουλας (στο σπίτι του και στου «Τσιαούση»), Ελ. Χαρ. Στράτης, Φ. Κ. Δρόσος και ο αδελφός του Δημήτριος, Θ. Ι. Ντάουλας, Ευ. Σπ. Θωμάς, Μίχος Μίχου, Αν. Κ. Παππάς και ο αδελφός του Παναγιώτης, Στ. και Λ. Ν. Θωμάς, Απ. Κ. Αποστόλου.

Πηγάδια: και από πηγάδια τροφοδοτούνταν με καλό νερό οι Νταρανίτες. Εκτός από εκείνα του κάμπου, υπήρχαν και υπάρχουν τα πηγάδια του Χριστόφορου Δ.



*Ο Θανάσης Δ. Στράτης γεμίζει τα παγούρια του στον Μπιγό (7-4-1980)*

του Χριστόφορου Δ. Τζόλου (στέρεψε το 1981), του Θωμά Β. Θωμά και τα δύο κοινοτικά, του «Μπιγού» και της «Βρύκως» (βλ. άλλο κεφάλαιο). Όλα ήταν κτισμένα με πέτρα, βάθους 8-10μ. και διαμέτρου 3μ. Πολύ παλιό ήταν και εκείνο του «Μπαρραλή», στη «Λάκκα του Ντάουλα».

Το παλιότερο όμως πηγάδι του χωριού ήταν αυτό του Ελ. Χαρ. Στράτη στα «Αμπέλια». Εκεί πήγαιναν όλες οι νοικοκυρές να γεμίσουν τις βαρέλες τους με κρύο και καθαρό νερό. Σ' αυτό πολλές φορές πουλιόνταν και προϊόντα του χωριού. Όπως κάποτε, περί το 1950, που ο αγροφύλακας Αθ. Γρ. Στράτης είχε σκοτώσει με το όπλο του την γουρουνά του Βασ. Κ. Παππά γιατί έκανε ζημιές. Ο Βασίλης την μετέφερε δίπλα στο πηγάδι, την τεμάχισε και την πούλησε στους Νταρανίτες κομμάτι-κομμάτι.

Αυλές: Τα περισσότερα σπίτια, ιδιαίτερα στον μαχαλά Ντάρα, είχαν τις αυλές (βορό) στρωμένες με άσπρες πλάκες ή καλντερίμι (Νασιογληγόρη). Ήταν περιφραγμένες με πέτρινες φρουριακές κατασκευές από ξερολιθιά ύψους έως δύο μέτρα. Άφηναν έξω τα γιούρτια (μικροί κήποι) και περιέκλειαν σπίτι, καλύβια για τα ζώα (πρόβατα, γίδια, άλογα, γαϊδούρια). Εν καιρώ πολέμου χρυσίμευαν για άμυνα των οικογενειών ενώ το ίδιο απαραίτητες ήταν για την προφύλαξη από τους ληστές. Στις γωνιές της φύτευαν κάθε είδους λουλούδια, βασιλικούς, μαντζουράνες, αθάνατους, γαρουφαλιές, δεντρομολόχες, μπαρμπαραόζες, μορφάνθια, τριανταφυλιές, ζερζεκιές, αϊδημήτρηδες και τόσα άλλα.

Ο Θανάσης Στ. Παπαθανασίου δημοσίευσε ένα άρθρο (περιοδικό «Ηπειρος Άπειρος χώρα», τχ. 85) με τίτλο «Στην παλιά Νταρανίτικη σπιταρώνα» σε αφήγηση της Νταρανίτισσας μητέρας του Πανάγιω (κόρης Σωκρ. Ζίκου), στο οποίο μεταξύ άλλων αναφέρει:

*«Εκείνο τον καιρό τα περισσότερα σπίτια του χωριού (Ντάρα) ήταν μονόσπιτα. Σπιτάκια χαμηλά, με χώμα καταή. Ένα δωμάτιο για όλα. Εκεί μαγείρευαν, έτρωγαν κοιμούνταν... Σιάτ-πατ να βρισκες κανένα με χω-*

ριστή κουζίνα ή με κοντοπάτωμα, για να μη κοιμούνται κατάχαμα. Ψηλά σπίτια, σπιταρώνες που τα 'λεγαν, ήταν το δικό μας (Σ. Ζήκου), της Ζωγούλας (Ζωγούλα Ι. Τασούλη), του Γληγορπαππά... Δεν θυμάμαι τώρα αλλουνού. Ήταν λιθαρένιο. Στον όροφο είχε σάλα και κουζίνα και ανάμεσα ένα χωλάκι που έμπαινες μόλις άνοιγες την πόρτα απ' όξω. Η κουζίνα ήταν μεγαλούτσικη στρωμένη με μουτάφι κι ας είχε πάτωμα. Εκεί μαζεύονταν η οικογένεια, εκεί κοιμόνταν οι γεροντότεροι, και τα παιδιά εκεί αποκοιμούνταν από τη ζέστα. Ας ήταν καπνός, στάχτες, λιγοστό φως, μας άρεγε. Δεν είχαν τραπέζι. Κάθονταν γύρα στη γωνιά κι έτρωγαν, κουβέντιαζαν... Μέσα από το μπουχαρί κρέμονταν η κρεμαστάλα. Σ' αυτήν κρέμαγαν την τέντζερη για να μαγειρέψουν. Σκάλωναν το αρβάλι στο γύρισμα που είχε η αλυσίδα στην άκρη. Η κρεμαστάλα και κόνταινε και μάκραινε, για νάρχονταν η τέντζερη σιμά ή μακριά στη φωτιά, ανάλογα με το φαί. Αντί να λιγότευαν ή να δυνάμωναν τη φωτιά, ανεβοκατέβαζαν την τέντζερη.

Για το τηγάνι και τα άλλα αγγεία που ήταν δίχως αρβάλι, είχαν την πυρουστιά. Και το κακάβι, ας είχε αρβάλι, στην πυρουστιά τόβαζαν γιατί ήταν βαρύ...

Ο φούρνος ήταν χτισμένος απόξω, κολλητά στον τοίχο, αλλά η πόρτα του ήταν μέσα στην κουζίνα. Από μέσα φουρνίζαμαν. Ήταν λίγο ατσάλιά το άναμα, αλλά τι να κάναμαν! Το ψωμί έπρεπε να βγει πολύ πρωί, προτού ξημερώσει, για να πάρει ο καθένας να πάει στη δουλειά του, στα πράματα ή στα χωράφια.

Όμως ήταν ο φόβος να βγούν όξω οι γυναίκες τη νύχτα να φουρνίσουν. Φυλάγονταν από τους κλέφτες. Ο φούρνος θέλει ώρα δε γίνεται άιντε-άιντε! Γι' αυτό είχαν μέσα στην κουζίνα την πόρτα. Ανάλογα με τη σοδειά που είχαν, φούρνιζαν μπουμπότα ή καθάριο ή και ανάμικτο.

Όταν το ξεφούρνιζαν το ράντιζαν με λίγο νερό και το σκέπαζαν να μαλακώσει η κορέτσα. Ύστερα τόκοβαν. ...

Σε αλουμινένια πιάτα τρώγαμαν. Είχαμαν και φερφιρένια στη σάλα, αλλά τα φυλάγαμαν για κάναν ξένο. Όχι στο πανηγύρι... Οι πανηγυριώτες ψηλά στο γλέντι τα έσπαγαν τα πιάτα και γι' αυτό βάζαμαν αλουμινένια. Ήταν κρίμα να χαλάσουν τα καλά. Η σάλα ήταν μεγάλη και συγυρισμένη. Με στρωσίδια στο πάτωμα με κουρτινάκια στα παραθύρια, με γίκο τακτοποιημένον...

Το καντίνι ήταν στρωμένο με πλάκες και καθαρό. Μόνο αν ήταν παλιόκαιρος βάζαμαν κάπου-κάπου κάνα ζωντανό ετοιμόγεννο ή άρρωστο (ζώο). Εκεί είχαμαν με τάξη σοδήματα, βαρέλια, καντάσες, μαλλιά, ...διάφορα. Δίπλα από την καπάσα με το λάδι ήταν κρεμασμένη με αλυσίδα από τον τοίχο η λίτρα που βγάζαμαν το λάδι και γεμίζαμαν τη μπουκάλια... Στο κατώι ήταν ένας σωρός τουλούπες μαλλί, έτοιμο για γνέσιμο.

*Πλέκαμεν για το σπίτι φανέλες, τσιουρέπια, μπλούζες κι άλλα. Μια δική μας γυναίκα έκρυψε κάμποσες τουλούπες στη σαρμανίτσα, έβαλε και το παιδάκι σ' αυτήν, τη φόρτωσε και τις πήγε στη μάνα της. Να' λεγε θέλω 5-6 τουλούπες για τη μάνα, δεν θα τσ' ήλεγε κανένας όχι!... Σε 2-3 μέρες έγινε μακελειό στο κοπάδι. Έπεσε λύκος τη νύχτα και την άλλη μέρα το πρωί δέκα πρόβατα ήταν σφαγμένα κι άλλα τέσσερα πελεκημένα στο λαιμό! Κρέμονταν οι σάρκες μέχρι κάτω. Σ' έκοβε η νίλα! Όλοι είπαν ότι το κλέψιμο ήταν γρουσουζιά. Έτσι είχαν και τις γάτες γρουσουζιά για το σπίτι. Ενώ τα σκυλιά τα είχαν ευτυχία. Ήλεγαν: «η γάτα λέει να μη κάνει ο νοικοκύρης παιδιά, για να παίζει εμένα στα γόνατα. Το σκυλί λέει να κάνει ο νοικοκύρης παιδιά, να τρώει αυτός, να τρών τα παιδιά του, να πέφτουν τρίμματα, να τρώω κι εγώ...».*

## Καλύβια

Οι χωριανοί έφτιαχναν καλύβια για αποθήκες ζωοτροφών, για τη στέγαση ζώων και πολλές φορές για να μένουν οι ίδιοι. Κατασκευές με ξύλινες φούρκες και αχυροσκεπή. Γύρω – γύρω έπλεκαν κλαδιά ή καλάμια και την έκλειναν με ξύλινη πόρτα. Το καλύβι ή η (μεγάλη) καλύβα απαιτούσε τέχνη για να είναι γερή, να μη μπάζει νερά και να μένει όρθια. Λίγο πολύ ήξεραν όλοι να τις φτιάχνουν.

Ο Γεώργιος Σακκάς απασχολούσε κάποιον από τα χωριά της Λακκοπούλας για εργάτη. Τον έλεγαν Γιαννπύλιο, ήταν ψηλός και αδύνατος. Σαν γκέκας μοιάζει, έλεγε η Χαρούλα. Δ. Σακκά. Του Γιώργου έβγαλε όλα τα Κριτσιακία ρόγγι. Του έκανε και άλλες δουλείες. Και κάποια φορά ο Γιώργος του ανέθεσε να φτιάξει ένα καλύβι της Ελένης Μιχ. Σακκά, για να μένει μέσα. Το έφτιαξε ο Γιαννπύλιος μεταξύ των σπιτιών του Δημητρίου Σακκά και του Γεωργίου Ευ. Κύρκου, στο σύνορο των δύο χωραφιών. Το έστησε το σκέπασε και έμενε η Ελένη. Όταν έπιασαν τα πρωτοβρόχια τα νερά έμπαιναν από παντού. Μούσκεμα η Ελένη. Πάει στο σπίτι του Δημητράκη να στεγνώσει τη φωτιά. Είπε τι έπαθε. Τον ξανάστειλε ο Γιώργος. Τούτη τη φορά ο Γιαννπύλιος, με υπόδειξη της Ελένης, άρχισε το σκέπασμα με άχυρα από κάτω προς τα πάνω. Έτσι «στεγανοποιήθηκε» η σκεπή.

## Έπιπλα σπιτιού

Τα βασικά έπιπλα, που είχε κάθε Νταρανίτικο σπίτι ήταν αυτά που είχαν γενικά όλα τα Ηπειρώτικα. Απλά, λιτά και φτωχικά, έτσι ώστε να εκτελούν την βασική αποστολή τους. Μερικά από αυτά ήταν τα παρακάτω:



- Κρεβάτια: καρφωμένα σανίδια, το ένα δίπλα στο άλλο, με χαμηλά πόδια και στρώματα από ψάθες ή άχυρο. Η στρωματσάδα (ύπνος στο χωμάτινο πάτωμα) ήταν πιο συχνότερη. Ακόμη έφτιαχναν αυτοσχέδια κρεβάτια. Έβαζαν πάνω σε δυο καβαλέτα ένα ξύλινο τετράγωνο πλαίσιο γεμισμένο με καλάμια.

- Καναπές: ξύλινος με πλάτη.

- Πιατοθήκη: ήταν φτιαγμένη από ξύλο, με ράφια, κρεμασμένη στον τοίχο, για πιάτα και πιατέλες.

- Σκαμιά: ξύλινα χαμηλά ατομικά καθίσματα από σανίδες.

- Μπαούλο: ξύλινο με σχέδια στο μπροστινό μέρος και στο καπάκι. Εκεί έμπαιναν τα καθαρά λιανά ρούχα.

- Κασέλες: συνήθως υπήρχαν δύο στο σπίτι. Οι διαστάσεις τους ενάμιση μέτρο επί 60 εκατ. και ύψος 60 εκατ. Πάνω σ' αυτές έμπαινε ο γιούκος (ποστιασμένα χοντρά σκεπάσματα).

- Κουτσιούμια: κυλινδρικοί κομμένοι κορμοί δέντρων, ύψους 30 εκατ. Αντί για σκαμιά. Τις έλεγαν και τζιούμπες.

- Τάβλα: στρογγυλή κοντή τραπεζαρία με διάμετρο ενός μέτρου.

- Σαρμανίτσα: ήταν η κούνια του μωρού και το πρώτο κρεβατάκι του. Φτιαγμένη από ελαφριές σανίδες με καμπυλωτά πόδια για να κουνιέται. Μπορούσε να φορτωθεί μαζί με το μωρό στην πλάτη των γυναικών ή των ζώων.

## Είδη φωτισμού

Το χωριό είχε επάρκεια λαδιού και έτσι από τα παλιά χρόνια έκαιγαν λάδι για να φωτίζουν το σπίτι, σε αντίθεση με βορειότερες περιοχές, που χρησιμοποιούσαν δαδί ή άλλα μέσα.

Όταν ανακαλύφθηκε το πετρέλαιο άρχισαν να εμφανίζονται οι λάμπες με αυτό το καύσιμο. Οι πιο πολλές ήταν από χαλκό. Η βάση κυκλική, είχε στο κέντρο μια προεξοχή πάνω στην οποία στηρίζονταν στρογγυλό δοχείο για το πετρέλαιο. Και πάνω απ' αυτό υπήρχε μύτη για το φυτίλι. Το ύψος της λάμπας ήταν 25 εκατ. περίπου.

Αργότερα κατασκευάζονταν τενεκεδένια λυχναράκια. Ήταν απλά ρηχά κουπάκια με επίπεδη βάση, κωνικό σχήμα, ράμφος εκροής απ' όπου έβγαине και το φυτίλι. Το τελευταίο ρουφούσε το πετρέλαιο ή ακόμη και το λάδι, που υπήρχε στο τενεκεδάκι.

Για περισσότερες θέσεις φυτιλιών (3-4) υπήρχε το σαμντάνι, σαν ψηλό κηροπήγιο. Ακόμη και τα σπερματσέτα χρησιμοποιούνταν.

Περί το 1972 έγινε ο ηλεκτροφωτισμός του χωριού. Καλώδια περάστη-

καν πάνω στους πέτρινους ασοβάτιστους τοίχους, ηλεκτρικές λάμπες κρέμονταν από τις γρεντιές και διακόπτες αιωρούνταν εδώ και εκεί. Σαν εργάτες δούλεψαν εκείνη την περίοδο στα έργα της Δ.Ε.Η. ο Γιαννβασίλης (Ι. Β. Δρόσος) (μάλιστα είχε τραυματιστεί σοβαρά κατά τη μεταφορά κολώνας), ο Γρ. Αθ. Στράτης κ.ά.

Να προστεθεί εδώ ότι μέχρι τη δεκαετία του 1960 δεν υπήρχε σε κανένα από τα γύρω χωριά ηλεκτρικό ρεύμα. Έτσι τις νυχτερινές ώρες, παχύ σκοτάδι επικρατούσε και κανένα φωτάκι δεν διακρίνονταν. Τότε το μυαλό έτρεχε σε φαντάσματα, ξωτικά και εξωγήινους. Ο νους έπλαθε και πολλά παθήματα έγιναν γνωστά.

Γύριζε ο Μπέκιος (Β.Κ. Στράτης) από το Νικολίτσι, νύχτα και μόνος του. Κοντά στο εικόνισμα του Αγ. Αθανασίου είδε ένα «άσπρο αντικείμενο» τριών μέτρων πάνω σε μια ελιά. Τον έπιασε «ποδαράς» από το φόβο. Προχωρούσε μηχανικά σιγά-σιγά έως ότου έφτασε στο σπίτι του, όπου έμαθε ότι στο σημείο εκείνο είχε σχίσει ένα μεγάλο κλωνάρι ελιάς.

Φύλαγε ο Μπτσιογληγόρης (Δ.Α. Στράτης) τα πρόβατά του κοντά στον Αγ. Αθανάσιο. Η νύχτα θεοσκοτεινή, τζίτα, δεν έβλεπε μπροστά του. Κάτω από τη μεγάλη σπέλα είδε ένα μαύρο όγκο να κινείται. Τρέχοντας από το φόβο του, σκόνταψε και έσπασε το πόδι του. Ο μαύρος όγκος ήταν το γομάρι της Κιτσιούλως (Ευφ. Β. Παππά), που το έδενε εκεί με τα γίδια της. Ο ίδιος ξαναέσπασε το πόδι του όταν και πάλι νύχτα, τον φόβισε ο αδερφός του Γρηγόρης.

Νύχτα έβγαζε τα γελάδια στο βουνό ο Αν. Θ. Ντάουλας. Πάνω από το σπίτι του άκουσε βογκητά. Κάθισε στα γόνατα και έλεγε το «*Πάτερ ημών...*» μέχρι που έφεξε. Ήταν η φοράδα του Αθ. Γρ. Στράτη, μούρτζια με το όνομα, που είχε το χαρακτηριστικό γνώρισμα να βογκάει συνεχώς.

## Διακόσμηση σπιτιού

Σ' όλα τα σπίτια υπήρχαν τα απαραίτητα μικροπράγματα.

- ψάθες: τις έπλεκαν οι χωριανοί, να τις στρώνουν στο δάπεδο.
- προσκέφαλα: φτιαγμένα από μαλλί ζώων και γεμισμένα με ροκόφυλλα ή μαλλιά.
- στρώματα: φτιαγμένα με ζιάκες και γεμισμένα με ροκόφυλλα ή μαλλιά.
- μουτάφια: υφαντά για στρώσιμο από τραγίσιο μαλλί.
- τσιόλια: υφαντά για σκέπασμα.
- βελέντζες: με τα κλώσσια έξω, από τη μια πλευρά. Όλα τα χοντρά ρούχα τα πήγαιναν στην νεροτρουβιά του Νάσσιου ή στον Άϊ- Γιώργη, να μαλακώσουν και να φουσκώσουν.
- μαντανίες: φλοκάτες χωρίς κλώσσια (κρόσσια), όπως τα κιλίμια.
- καραμελωτή: μάλλινη υφαντή κουβέρτα.

- μπάντα: την κρεμούσαν στον τοίχο, πάνω από το κρεβάτι.
- κάπα: φτιαγμένη από τραγίσιο μαλλί δεν άφηνε να μπει νερό ή κρύος αέρας.
- σακιά: τα έφτιαχναν από πρόβειο μαλλί για το αλεύρι και από γίδινο για άλλες χρήσεις. Ακόμη έφτιαχναν σακούλια και τροβάδες κεντημένους, με σχοινί να κρέμονται από την πλάτη.
- μισάλια: κομμάτια υφαντών για να σκεπάζουν φαγητά.
- γυαλί: καθρέπτης με θέση για την πετσέτα.
- κορνίζες για φωτογραφίες των ξενιτεμένων, από το στρατό, του βασιλιά, της Γενοβέφας κ.λ.π.
- εικονοστάσι: σε τριγωνικό σχήμα, σε μια ανατολική γωνία του σπιτιού, ψηλά προς το ταβάνι. Εκεί έβαζαν μια εικόνα, το καντήλι, θυμίαμα, λιβάνι, αγιασμό κ.ά.
- μπουχαροποδιά: υφαντό για τη φούσκα του τζακιού.
- ακόμη στον αργαλειό σεντόνια, μαντανίες καραμελίσιες, φλοκάτες, σαϊσματα, χιράμια, στρώσεις, δίμιτα, ζώστρες, σαμαροσκούτια, τραπεζομάτηλα, πισκίρια, κοντόμπολες, κάπες, κουρελούδες.

## Σκεύη

- ταψιά μπακιρένια με χείλος 5 εκατ. ύψους.
- σινί: χαλκωματένιο ταψί με κοντά χείλη, για πίτες.
- σαγάνι: βαθύ πιάτο χαλκωματένιο. Φ271
- τηγάνι (ταβάς) με μακρύ σιδερένιο χερούλι.
- τεντζερέδια: κατσαρόλες σε διάφορα μεγέθη.
- μπραγάτσι: κουβάς να βγάζουν νερό από πηγάδι.
- τσανάκι: κούπα με λοξά τοιχώματα προς τα έξω και ίσια στενή βάση.
- καζάνι: για να βράζουν νερό και φαγητό στους γάμους.
- γκιούμι: πολύ βαθύ, ψηλό με στενό λαϊμό και ελαφρά εκροή.
- λαδερό: με λοξά τοιχώματα, που στενεύουν προς τα πάνω, για σχηματισμό χερουλιού.
- μύλος καφέ ή πιπεριού.
- τσαερό: κλειστό χαμηλό σκεύος με πλατειά βάση, μικρό καπάκι και ιδιαίτερη εκροή.
- μαστραπάς: δοχείο μικρό με φουσκωμένη κοιλιά και χερούλι. Το γέμιζαν νερό για το τραπέζι.
- τρυπητό: γαβάθα με όλη την επιφάνεια διάτρητη και δύο χερούλια.
- ταπιοθήκη: κυλινδρικό κουτί όπου τοποθετούσαν σε ρολό τα κιτάπια τους (συμβόλαια).
- μαγκάλι: όπου τοποθετούσαν αναμμένα κάρβουνα για να ζεσταίνονται.

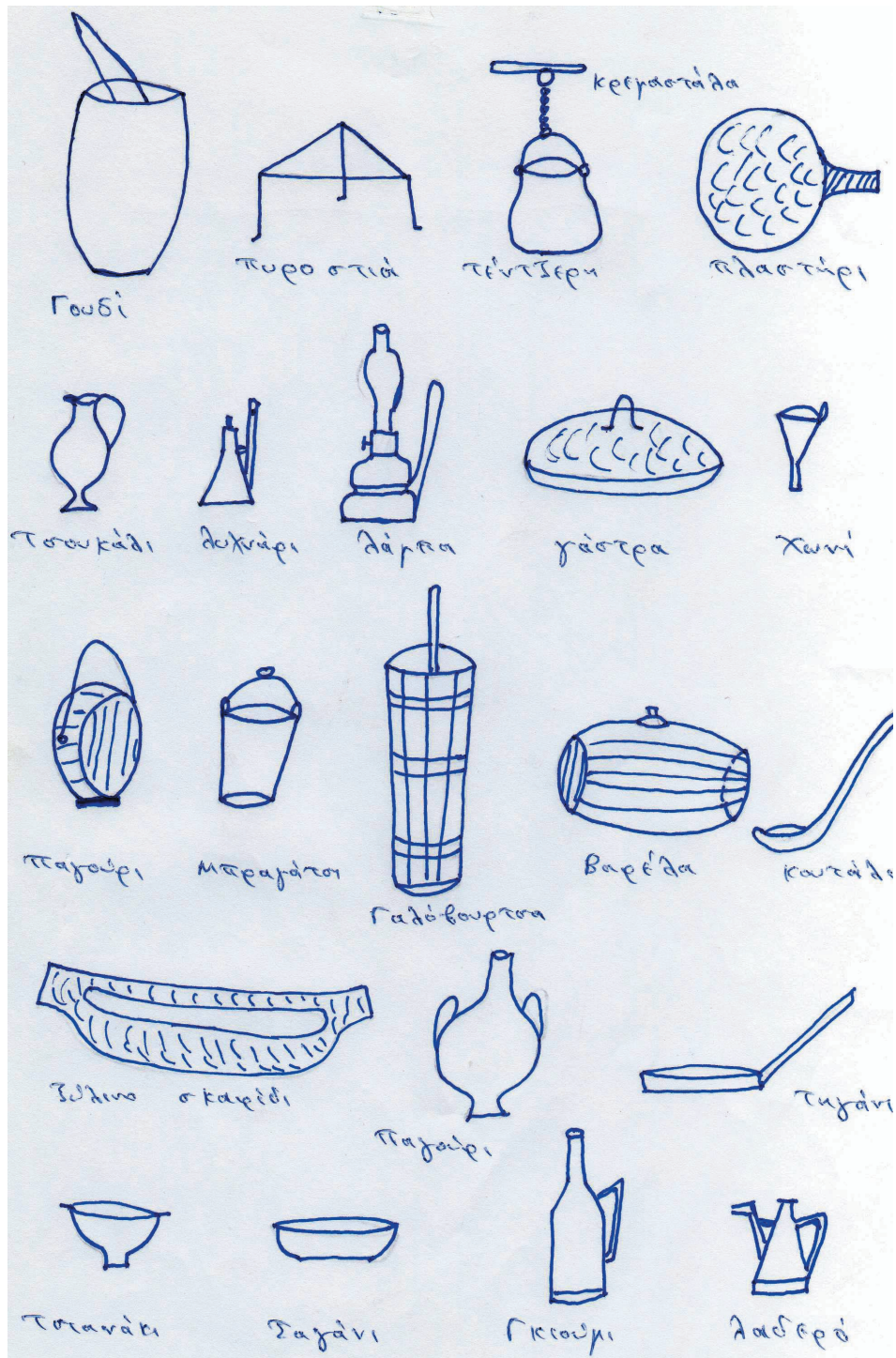

Οικιακά κένη σχηματικά

- χουλιάρια και κουτάλια: ξύλινα μεγάλα και μικρά. Το ίδιο και πιρούνια.
- ρακοπότρηρα (ρακογυάλια): μικρά χοντρά ποτηράκια για ούζο.
- σκαφίδι: ξύλινο για ζύμωμα ψωμιού και άλλο για πλύσιμο.
- πλαστήρι και πλάστη για φύλα ζύμης.
- κρεμαστάλα για το τζάκι και τις τέντζερες.
- γάστρα λαμαρινένια για φαγητά.
- μασιά για τα κάρβουνα.
- ντραβιτζίκια: μεγάλος τροβάς.
- τσουκάλια: ποτήρια αλουμινένια για να πίνουν νερό.
- πυρρυστιά για το τζάκι.
- σίτες για κοσκίνισμα αλευριού.
- δρυμόνι: για την κατασκευή του τραχανά και τη διαλογή του σταριού.
- παγούρια για νερό.
- μπραγάτσι για να βγάζουν νερό από πηγάδι.
- στάμνες για βούτηρο, μέλι, ούζο, κρασί, λάδι, ξύδι κ.λ.π.
- ντραμιζάνα γυάλινη με πλέγμα που έπαιρνε 4-20 οκάδες υγρών.
- δίσκος για κεράσματα.
- παγίδες για ποντίκια.
- ένα άδειο μπουκάλι (μποτίλια), για να στομπίζουν το χοντρό αλάτι.

Μια απαραίτητη εργασία στα χαλκώματα έκαναν οι καλατζήδες (γανωτήδες). Τα επάλειφαν ώστε να μην έρχεται σε επαφή το φαγητό με το δηλητήριο του χαλκού. Ο καλαντζής έρχονταν στο χωριό και μάζευε τα «αγγειά» στο τσουβάλι. Άλλες φορές τα μετέφερε στο εργαστήριό του και άλλες έκανε την δουλειά επί τόπου, σε καμιά παλιοκουζίνα του χωριού. Άναβε φωτιά σε μια γούβα (το τσιτζάκι) και τη φυσούσε με την φουφού για περισσότερη θερμοκρασία. Είχε κοντά του τα σύνεργα, μασιά, τσιμπίδα, σιδεροπυρρυστιά, αμόνι, καλάλι, σπύρτο (ακουαφόρτε), νιασι-ατίρι (μια υπόασπρη σκόνη, που θα βοηθούσε το καλάλι), γυαλάκι (άμιμος), δέρμα. Με χέρια και πόδια, όρθιος, στηριζόμενος από κανένα κλαρί ή καμιά γρεντιά, έκανε τον καθαρισμό των χαλκωμάτων. Έβαζε το χάλκωμα πάνω στα κάρβουνα να ζεσταθεί και κατόπιν πιάνοντάς το με την τσιμπίδα έριχνε μέσα λίγο νιασιαντήρι και τριμμένο στουρνάρι. Με αυτό τρίβοντάς το έβγαζε τις σκουριές. Κατόπιν έβαζε μέσα λίγο καλάλι, που έλιωνε σαν νερό, γίνονταν υγρό σαν γάλα στο πολύτιμο χρώμα του ασπμιού. Το άλειφε σε όλο το μέρος με βαμβάκι και λαμποκοπούσε. Και στο τέλος έδινε την πινελιά του καλλιτέχνη. Μ' ένα μάλλινο πατσαβουράκι πέρναγε το αγγειό με τα δικά του κόλπα, για να γίνει ωραίο πια το γανωμένο χάλκωμα. Στου Ντάρα έρχονταν οι Λελοβίτες καλατζήδες Μάνθος Γιαννάκης (κατάγονταν από το Νικολίτσι) και τα παιδιά του Τάσιος, Λεωνίδας και Χρήστος, καθώς και ο Νασιαρίτης Ευάγγελος Πανούσης με τον γαμπρό του Νικόλαο Ευθ. Κατσάνο (περί το 1953).

## Σκεύη αποθήκης

- βαρέλια: υπήρχαν ξύλινα για ελιές, όρθια με καπάκια χωρητικότητας 300, 500, 700 ή 1000 κιλών. Ακόμη βαρέλια για λάδι, αλεύρι και δημητριακά.
- αμπάρι: ξύλινο κιβώτιο διαστάσεων 1,50X1X1,30 μέτρα για στάρι, καλαμπόκι και όσπρια. Είχε χωρίσματα και ξύλινο καπάκι.
- ασκί από δέρμα κατσίκας. Χρησιμοποιούνταν για μεταφορά ή αποθήκευση κρασιού, λαδιού, γάλακτος, γαλοτυριού κ.λ.π. Χωρούσε 50 οκάδες περίπου.
- γαλόβουρτσας: κύλινδρος φτιαγμένος από σανίδες διαμέτρου στη βάση 20 εκατ. και στην κορυφή 40. Ύψος 1,20 μ. Μαζί με το βουρτσόξυλο χρησιμοποιείτο για την παραγωγή ξυνόγαλου και βουτύρου.
- καρδάρια διάφορα για το άρμεγμα των ζώων.
- γαλοπάφλας ή γαλοτενεκές για τη μεταφορά του γάλακτος.
- τσαντίλες 4-5 οκάδων για το στράγγισμα του τυριού.

## Αντρική ενδυμασία

Γενικά τα ρούχα που φορούσαν τα έλεγαν σκουτιά, τα δε παλιωμένα τσόλια.

Οι άντρες φορούσαν την Σουλιώτικη ενδυμασία. Φουστανέλα με 50 μάνες (δίπλες, πόστες), χρυσοκέντητη φέρμελη, τουζλούκια, φέσι πολλές φορές χρυσοκέντητο και στη μέση τους το σιλάχι με τις πιστόλες και τα γιαταγάνια. Το πουκάμισο, η πουκαμίσα, ήταν με φαρδιά μανίκια, το πεσλί και το γιλέκο με χρυσοκέντητα κουμπιά. Ασημένιες αλυσίδες στόλιζαν το γιλέκο και μαύρη μεταξωτή φούντα το φέσι. Την φουστανέλα αντικατέστησε η μπουραζάνα ή σαλβάρη (υφαντό μάλλινο άσπρο παντελόνι, με σούρα στη μέση, δίχως κουμπιά και φερμουάρ) και το κοντοκάπι (κοντή κάπα με μανίκια). Ήταν φτιαγμένα από μαλλί προβάτων στον αργαλειό, τα σκούτινα ρούχα. Οι άσπρες κάλτσες υφασμένες με δύο μίτάρια (λέγονταν δίμιτα υφάσματα) και τα τσαρούχια, συμπλήρωναν την φορεσιά. Τις κάλτσες αντικαθιστούσαν και τα τσουρέπια, μάλλινα πλεκτά του χεριού, που δένονταν με σχοινί, το τσουρεπόσχοινο, να μη πέφτουν. Στο κεφάλι οι γέροντες έβαζαν και τη σκούφια τη μαύρη, την αρναούτα, για περισσότερη ζεστασιά. Οι φανέλες μάλλινες και αυτές σε άσπρο χρώμα.

Οι άντρες μετά το 1930 έφτιαχναν παπούτσια από δέρματα γου-



*Ο Βασ. Κ. Δρόσος με παραδοσιακή ενδυμασία (1935).*

ρουινών, τα γουρνοτσάρουχα (που κινδύνευαν από τα σκυλιά) και αργότερα από λάστιχα αυτοκινήτων. Ακόμη έφτιαχναν τα «καλύκια», από ξύλο για σόλα και πάνω λωρίδες δέρματος. Τις γιορτές έβαζαν τα πέτσινια προγκιαστά.

Απαραίτητο συμπλήρωμα του άντρα ήταν η καπνοσακούλα, το τσακμάκι, η γκλίτσα, το κομπολόι από κεχρμπάρι, το ρολόι τσέπης με αλυσίδα.

Τα μικρά αγοράκια φορούσαν μέχρι 3-4 χρονών, φουστάνι μονοκόμματο, που κόστιζε λιγότερο. Μετά φορούσαν κοντό παντελόνι με



*Ι.Δ. Δρόσος, Κώστας, Α.Α. Ντάουλας, Ι.Δ. Παππάς, Ι.Α. Γιώτης (Αϊ-Αντώνης)*

σταυρωτές τιράντες και πανί στο στήθος, όπως οι φόρμες των μηχανοτεχνιτών. Μόνο όταν πρωτοπήγαιναν στο σχολείο φορούσαν κατάσαρκα το πρώτο ντρίλινο κοντό παντελονάκι, που τον Χειμώνα το ζέστειναν, αντί να τους ζεσταίνει.

Σε ηλικία 8-10 χρονών τα αγόρια φορούσαν παντελόνια «μπελερίνι». Τούτα ήταν σαν ολόσωμες φόρμες, που στο ύψος της μέσης, από τα γοφά και πίσω και από τα δύο μέρη, ήταν κομμένο και κούμπωνε στο πίσω μέρος με δύο κουμπιά. Όταν ήθελαν να το βγάλουν ξεκούμπωνε σαν ανατροπή.

Τα παπούτσια των αγοριών 6-10 χρόνων, ονομάζονταν «στιβάλια» και σκέπαζαν τα κότσια (αστραγάλους). Ήταν φτιαγμένα από χοντρή βακέτα. Κατόπιν κυκλοφόρησαν και φορέθηκαν για δεκαετίες τα παπού-

τσια «Εβέμ καμπάνα» και «Αλυσίδα», για μικρούς και μεγάλους. Μάλιστα όταν πάλινων και έχαναν το χρώμα τους, τα περνούσαν με χυμό από άγριες ελιές. Ήταν το ντόπιο φυσικό βερνίκι τους. Καλοτσούκια έλεγαν όλα τούτα τα λαστιχένια παπούτσια.

Θα παρατεθεί μικρή περιγραφή των εξαρτημάτων της φουστανέλας:

- Κοντό: πουκάμισο με κλειστό ή ανοιχτό γιακά και τραχηλιά λευκοκεντημένη, με μανίκια μακριά, πλατιά κάτω και ανοιχτά, που ανέμιζαν και άφηναν να φαίνονται από κάτω τα κεντημένα στενά μανίκια της φανέλας, τα «χερότια».

- Γκιουρντάνι: τσόχινο ή βελούδινο γιλέκο, ανοιχτό μπροστά και χρυσοκέντητο. Πίσω από τις πλάτες κρεμόταν έως την μέση, δύο χρυσοκέντητα «πισλιά».

- Ζωνάρι: μεταξωτό, με άσπρες και γαλάζιες ρίγες, με κρόσια στις δύο άκρες του. Για τις καθημερινές είχαν άσπρο, μάλλινο πλεχτό και πλατύτερο, από μετάξι.

- Κάλτσες: άσπρες μάλλινες πλεχτές. Αρχίζαν από τα σκέλη και έφταναν κάτω στα κότσια. Κρατιούνταν από την μέση με σχοινιά. Φοριόνταν πάνω από το «συντρόφι» (σώβρακο). Στον αστραγάλο για να μην σουρώνει προς τα πάνω, ήταν ραμμένη μια μικρή δερμάτινη λωρίδα, που περνούσε κάτω από την καμάρα του ποδιού.

- Βοδέτες: δύο μαύρα στριμμένα κορδόνια, μεταξωτά ή βαμβακερά, με δύο μαύρες φούντες το καθένα στις άκρες.

- Ταλαγάνι: Παλτό μαύρο ή μπλέ. Φοριόνταν ριχτό και δεν είχε μανίκια, αλλά δύο σχισμές στα πλάγια για να βγαίνουν τα χέρια. Ήταν μάλλινο, αργαλίσιο, δίμιτο. Το «μαντύο» (ή η «μαντύα») ήταν μεσάτο και πίσω σε όλο το μήκος του είχε πολλές πόλκες (λούκια). Ήταν μακρύ όσο η φουστανέλα. Το επίσημο ταλαγάνι λέγονταν ταμπάρο και ήταν από τσόχα.

- Κάπα: Φοριόνταν ριχτή, χωρίς το ταλαγάνι, για προφύλαξη από τις καιρικές συνθήκες. Τραγομαλίσσια του αργαλειού, με μακριές τρίχες, γκρι χρώματος. Σε όλο το γύρω της είχε άσπρα ή μαύρα γαϊτάνια.

- Τσαρούχια: κόκκινα, τελατινένια με μαύρες φούντες.

Για την δεύτερη φορεσιά είχαν:

- Σαλιβάρα: είδος βράκας, πλατιά στους γοφούς, χωρίς να κρεμάει πίσω όπως οι νησιώτικες. Στη μέση έδενε σουρωτή με το περαστό «σαλβαρόσκοινο». Τα παντζάκια έφταναν λίγο κάτω από το γόνατο και έσφιγγαν τις κάλτσες. Ήταν μάλλινες αργαλείσιες σε σκαλτσερό και είχαν μαύρο ή βαθύ μπλέ χρώμα. Την σαλιβάρα συμπλήρωναν οι κάλτσες, το γκιουρντάνι, το ζωνάρι, το ταλαγάνι, η κάπα, τα κορδέλια (παπούτσια μαύρα, χωρίς φούντες για καθημερινά).



Και για την τρίτη φορεσιά είχαν:

- Μπουραζάνα (ή μπραζάνα): ήταν πλατιά σαν σαλιβάρα στη μέση, στους γοφούς και γλουτούς. Τα παντζάκια στένευαν λίγο-λίγο προς τα κάτω και κατέληγαν στο κότσι σε φάρδος 12 εκατοστών περίπου. Μάλλινη, αργαλείσια σε σκαλτσερό, μαύρη. Στη θέση του ζωναριού είχε το μπουραζανόσκοινο. Συνοδεύονταν με τα ίδια εξαρτήματα όπως η σαλιβάρα.
- Κιλότα: σαν την μπουραζάνα, με κουμπιά στο κάτω μέρος.
- Ζηλές: πλεχτό πουλόβερ με μανίκια και μπροστά φερμουάρ.

## Γυναικεία ενδυμασία

Η Αγγελική Χατζημιχάλη για τη γυναικεία φορεσιά του Σουλίου και την κόμμωση των γυναικών γράφει («Η Ελληνική λαϊκή φορεσιά», εκδ. Μέλισσα):

*«Η φορεσιά του Σουλίου, που φορούσαν και στα 44 χωριά της περιοχής έχει από καιρό εξαφανισθεί. Η παλιότερη φορεσιά ήταν κάτασπρη και την αποτελούσε λευκό πουκάμισο, μια άσπρη καμτζέλα, είδος γιλέκου με μανίκια, δυο λευκά μάλλινα σιγκούνια, και η άσπρη φλοκάτα με τα φλόκια στην εσωτερική μεριά.*

*Στη νεότερη φορεσιά έχουμε μια εξελιγμένη μορφή της παλιάς. Το άσπρο μπαμπακερό της πουκάμισο είναι με μανίκια, εξαιρετικά πλατύ και φτάνει ως τη μέση της γάμπας. Το νυφικό και γιορτινό πουκάμισο έχει ποδόγυρο κεντημένο με διάτρητα κεντήματα (αζούρ), που φτάνει ψηλά ως το σιγκούνι. Το μάλλινο σιγκούνι είναι ο μακρύς χωρίς μανίκια και εφαρμοστός στο σώμα επενδύτης, που μεταγενέστερα συνηθίζοταν σε μαύρο χρώμα. Πάνω από το σιγκούνι φοριέται η καμτζέλα (σατραφύλλα), ολοκέντητη στο στήθος και η μαύρη μάλλινη φλοκάτα, που έχει τις παρυφές στολισμένες με κόκκινη τσόχα και μεταξωτά κόκκινα κορδονάκια.*

*Οι χωρικές της περιοχής έπλεκαν τα μαλλιά τους σε δυο κοτσίδες και τις τύλιγαν γύρω από το κόκκινο, χωρίς φούντα, φέσι, τις έφεραν κόσες στεφάνι. Το πιο παλιό φέσι ήταν κεντημένο στην κορυφή με χρωματιστά κορδονάκια, τα τσαπάρια, και γύρω από το κέντημα είχε ραμμένες τρεις ή περισσότερες σειρές φλουριά. Πάνω από το φέσι έρχιαν ένα μαύρο μπαμπακερό μαντίλι με χρωματιστά σταμπωτά λουλούδια, διπλωμένο τριγωνικά. Τις δυο του άκρες, τις ριγμένες πίσω, τις στερέωναν στον αυχένα με μια ασημένια πόρπη, τον τοκά, και άφηναν την τρίτη να πέφτει στη ράχη. Το παλιότερο μαντίλι δεν κάλυπτε το μέτωπο, για να φαίνεται το φέσι με τα φλουριά».*



Σουλιώτικη γυναικεία ενδυμασία

Η γυναικεία φορεσιά ήταν πολύ όμορφη παλιότερα, με όλα αυτά τα κομμάτια που απαρτίζονταν. Κεντητά πουκάμισα, ολοκέντητες σιγκούνες, μεταξωτά γαϊτάνια, μπόλιες στο κεφάλι, ζώνες, χρυσοκέντητες βελούδινες ποδιές, μαντίλι μέχρι τις πλάτες, γιορντάνι στο λαϊμό. Όλη αυτή η εντυπωσιακή αμφίεση καταργήθηκε σιγά-σιγά. Αντικαταστάθηκε από το απλό φουστάνι. Όπως σ' όλα τα Σουλιωτοχώρια, έτσι και στου Ντάρα κυριαρχούσε το μαύρο χρώμα. Ανεξάρτητα αν πενθούσαν ή όχι, οι γυναίκες μαυροφορούσαν (ιδιαίτερα οι ηλικιωμένες). Το ίδιο γίνεται και σήμερα με απαραίτητα δεμένο στο κεφάλι το μαύρο μαντίλι.

Θα παρατεθούν περιληπτικά τα εξαρτήματα της γυναικείας φορεσιάς:

- Σεγγούνα: φουστάνι, συνήθως χωρίς μανίκια, μάλλινο αργαλείσιο, πολύ λεπτό, μεσάτο και πλατύ κάτω με πολλά λούκια και μακρύ ως τα παπούτσια. Βαθύ μπλέ, βαμμένο με λουλάκι και ριζάρι.
- Σατραφύλλα: γιλέκο με μανίκια. Κούμπωνε σφιχτά στη μέση και ύστερα από ένα-δυό κουμπιά άνοιγε στο στέρνο με ή χωρίς πέτα. Μάλλινη αργαλείσια ή από ατλάζι, χρώματος θαλασσί ή βελούδινο μαύρο με χρυσοκεντήματα μπροστά, πίσω και στα μανίκια.
- Πουκάμισο: από βαμβακερό άσπρο ύφασμα, κάμποτ για τις ηλικιωμένες και χασέ για τις νέες. Κλειστό με κουμπί στο λαϊμό, με μακριά μανίκια και μάκρος λίγο μικρότερο της σεγγούνας. Οι νέες κεντούσαν το μπροστινό μέρος στη θέση του στέρνου ή φορούσαν πρόσθετο ύφασμα

(μπλαστρόν) με λευκά κεντήματα, που δένονταν με κορδονάκι πίσω από το λαμμό. Επειδή δεν φορούσαν στηθόδεσμο, έφτιαχναν στη θέση του στήθους, στο πουκάμισο ή στο φουστάνι, πολλές πιέτες. Οι κυλότες των γυναικών ήταν μακριές έως το γόνατο.

- Γκιούρντα: είδος παλτού χωρίς γιακά και μανίκια. Σκέπαζε το πίσω μέρος του σώματος και τα πλευρά, χωρίς να ανταμώνουν τα στενά φύλλα της μπροστά. Εφαρμοστή στη μέση και στις πλάτες, κατόπιν έπεφτε πλατιά, λίγο κοντότερη από την σεγγούνα. Μάλλινη, αργαλίσια, μαύρη ή άσπρη, ανάλογα με την ηλικία.

- Κοντογούνι: κοντό παλτό, μάλλινο, αργαλίσιο, δίμιτο, χωρίς γιακά και πέτα. Δεν κούμπωνε μπροστά και πίσω είχε 2-3 πεταχτά λούκια.

- Μαντίλι του κεφαλιού: οι νέες είχαν το επίσημο μαύρο ή καφέ, λινομέταξο, με πολλά μεγάλα λουλούδια γύρω του. Ήταν το «Γιαννιώτικο». Σκέπαζαν σφιχτά τα μαλλιά και στο πίσω μέρος το έδεναν σε φιόγκο με τις άκρες του, σαν πεταλούδα. Το στήριζαν με μεγάλες μαύρες καρφίτσες στα μαλλιά. Οι μεσόκοπες φορούσαν το «πολίτικο» μαντίλι, με στενό γύρο λουλουδιών, το «δέμα» και πάνω σε αυτό το «Γιαννιώτικο».

- Παπούτσια: των μεγαλύτερων ήταν στρωτά με μικρό τακούνι και πλατύ, από μαύρο αδιάβροχο δέρμα. Ονομάζονταν «κορδέλια». Των νέων είχαν στενότερο και ψηλότερο τακούνι και είχαν κορδόνια. Τα καθημερινά παπούτσια ήταν τσαρούχια, παλιοπάπουτσα ή καθόλου.

- Τσόκαρα έφτιαχναν οι ντόπιοι Δελοβίτες τσαγκάρηδες (Πάνος Παπαδημητρίου, μαραγκός κ.ά.). Έκοβαν ακακίες ή σκαμνιές και άφηναν τα κούτσουρα να στεγνώσουν. Κατόπιν τα έσχιζαν σε φέτες με 4,6 και 7 εκατ. πλάτος και 40 έως 50 μήκος, ανάλογα με τα νούμερα που ήθελαν να φτιάξουν. Πελεκούσαν τα ξύλα στην καμάρα του ποδιού, με τακούνι ή χωρίς και με κυρτό πέλημα, προς τα δάχτυλα λεπτότερα, σαν τα προπολεμικά πατάκια. Πάνω στον κουτουπιέ το τσόκαρο είχε μια λωρίδα πλάτους 7-8 εκατοστών από βελούδο, μουσαμά ή καραβόπανο, προσεκτικά διπλωμένο και ραμμένο στις άκρες. Κάρφωναν πρώτα στη μία πλευρά το πανί με 5-6 τσαρουχόπρογκες και αφήνοντας τη σχετική καμπύλη στον κουτουπιέ (καμπύλη) κάρφωναν και την άλλη πλευρά. Αργότερα τοποθέτησαν λάστιχο αυτοκινήτου κάτω από το τσόκαρο για να μη γλιστράει.

Τα καλίγγια ήταν λιγότερο προσεγμένα από τα τσόκαρα. Είχαν λεπτότερο πέλημα, μικρό τακούνι και στον κουτουπιέ υπήρχε μια λεπτή λωρίδα από λάστιχο ρόδας αυτοκινήτου.

Τσόκαρα και καλίγγια φορέθηκαν μέχρι το 1944. Ήταν γυναικεία παπούτσια.

- Κότελο: μάλλινο πλεχτό φόρεμα, ολόκορμο, χωρίς μανίκια. Φοριόταν πάνω από το πουκάμισο, τότε σαν εσώρουχο και τότε σαν φόρεμα.

- Ποδιά: την φορούσαν όλες οι ηλικίες.
- Μπέρτα: μάλλινο πλεχτό ωμοφόρι. Τριγωνικό, που οι δυό άκρες έπεφταν μπροστά και δένονταν στη μέση του σώματος. Η άλλη άκρη έπεφτε ελεύθερα πίσω μέχρι τη μέση.

Γυναίκες και άντρες, σε προχωρημένη ηλικία, διατηρούσαν και μια καινούργια αλλαξιά ρούχων για «όταν έρθει εκείνη η ώρα».

Για τις ενδυμασίες χρησιμοποιήθηκε και στοιχία από την εργασία, στο Παν/μιο Πελοποννήσου, του φοιτητή Σταύρου Δ. Καλαμπόκη «Συλλογή Λαογραφικού υλικού από το Θεσπρωτικό Πρέβεζας», Καλαμάτα 2007).

Τέλος να σημειωθεί ότι οι γυναίκες δεν χρησιμοποιούσαν στηθόδεσμο και πολλές φορές δεν φορούσαν ούτε σώβρακο. Στα δάχτυλα είχαν σιδερένια απλά δαχτυλίδια και στα αυτιά σκουλαρίκια τετραμίδες (κρίκους με προιονωτές ροδίτσες).

Τα κορίτσια στη δεκαετία του 1950, άρχισαν σιγά-σιγά να φορούν Ευρωπαϊκά ρούχα, ανοιχτόχρωμα.



Αθηνά Β. Ζήκου, μοδίστρα (17-8-08)

## Κόμμωση

Οι γυναίκες δεν έκοβαν τα μαλλιά τους σχεδόν ποτέ. Τα χώριζαν στη μέση και τα έπλεκαν κοτσίδες, που με χρωματιστό ή μαύρο κορδόνι τις ένωναν στο τελείωμα. Από την ώρα που παντρεύονταν φορούσαν μαντίλι.

Οι άντρες κούρευαν ο ένας τον άλλον. Άλλες φορές, ιδιαίτερα τις Κυριακές, έρχονταν ο Λαμπρομπέκιος από το Νικολίτσι και εκεί στο καφενείο του Μπέκιου απ' έξω, δίπλα από την ελιά του Βασιλφίλππα, τους κούρευε με τη σειρά.

Για το ξύρισμα χρησιμοποιούσαν φαλτσέτα (που τρόχιζαν σε ακόνι και λουρί) και σαπουνάδα, από πράσινο σα-



Ο Λαμπρομπέκιος κουρεύει τον Κ. Αναστασίου (Δεσπότη) (1976)

πούνι, στο μπρίκι, χτυπημένη με πινέλο. Οι μεσόκοποι διατηρούσαν μικρό μουστάκι, αλλά οι γερόντοι έτρεφαν μεγάλο, τσιγκελωτό, που το έστριβαν με καμάρι.

Τα παιδιά, ιδίως τα αγόρια, κουρευόνταν γουλί, για το φόβο των ζωυφίων (ψείρες, κοριοί κ.λ.π.). Πολλές φορές άφηναν και φούντες πάνω από το μέτωπο, τις αφέλεις.

Καλλυντικά, γυναίκες και άντρες, δεν χρησιμοποιούσαν ποτέ. Μόνο οι νύφες λίγη πούδρα.

Στο κεφάλι πλένονταν με αλισίβα, που ενεργούσε και σαν απορρυπαντικό στο πλύσιμο των ρούχων.

Ζεμάταγαν με βραστό νερό τα ασπρόρουχα, να φοφίσουν τα ζώφια (ψείρες κ.λ.π.).

## Φαγητά

Οι Νταρανίτες, όπως και όλοι οι κάτοικοι της Λάκκας Σουλίου, ήταν λιτοδίαιτοι. Μπορούσαν να ζήσουν επί εβδομάδες με λάχανα, καλαμποκάλευρο, τυρί, σκόρδα κ.λ.π. Αλλά όταν είχαν μουσαφίρη ήταν ιδιαίτερα φιλόξενοι και περιποιητικοί.

Έστρωναν το επίσημο τραπεζομάντηλο και πρόσφεραν ότι καλύτερο. Έτρωγαν, γλεντούσαν, τραγουδούσαν μαζί του, νοιώθοντας ιδιαίτερη ευχαρίστηση. Για πιτό προτιμούσαν ούζο, ρακί και κρασί μπρούσκο. Παρατίθενται μερικές από τις παραδοσιακές φτωχικές συνταγές φαγητών, με αγνά υλικά και ξεχωριστή νοστιμιά.

- Φασόλια: Τα έκαναν σούπα με σάλτσα, κρεμμύδι, λάδι, πιπέρι, λίγο αλεύρι και σκόρδο. Τα φασόλια γίγαντες τα έκαναν πλακί στο φούρνο, το ίδιο και τα μαυρομάτικα (γκιόσα) ή τα ρεπέλια (αραποφάσουλα).

Μπουκουβάλα: Αγίνωτη ζύμη από καθαρίο αλεύρι, βούτυρο και τυρί, ψημένα στο φούρνο. Όταν έβγαινε από το φούρνο, κόβονταν κομματάκια μικρά και ανακατεύονταν με λάδι. Την έτρωγαν με τα δάχτυλα, σαν ένα καλό βούτημα. Την έφτιαχναν και για βασιλόπιτα.

- Τηγανίτες: Γίνονταν από κομμάτια ζύμης τηγανισμένα. Προσέθεταν ακόμη ζάχαρη ή μέλι.

- Μπρούστουλα: Ζυμάρι ανακατωμένο με τυρί και λάδι. Ψήνονταν στο ταψί σε λεπτό στρώμα και στον φούρνο. Το έλεγαν και ζυμάρι.

- Ρύζι: στο ταψί σαν πίτα. Φ290

- Μπριάμι: Ρύζι στο ταψί με διάφορα μυρωδικά και μοσχαρίσιο κρέας.

- Γυφτοφάσουλα: βραστά στην τέντζερη με καμένο αλεύρι και λίγο λάδι.

- Δαμάσκυνα: Τα στέγνωσαν και τα έβραζαν τον χειμώνα.
- Κουκιά: Τα στεγνά τα έβραζαν και τα έβαζαν στο ταψί με λίγο μάραθο. Μετά τα έριχναν στη γάστρα, πολλές φορές και με ρύζι..
- Κράνα: Τα στέγνωσαν και τα έβραζαν τον χειμώνα. Το ζουμί έκανε καλό στις λεχώνες.
- Στάρι: Το άλεθαν χοντρό, το έβραζαν και το έριχναν στο ταψί και στη γάστρα. Ήταν το «κοφτό».
- Μπεκάτσα: Ψητή, βραστή ή τηγανιτή.
- Πέρδικα: στιφάδο ή βραστή.
- Περιστέρια: Γεμιστά ή βραστά.
- Χέλια: τηγανιτά, ψητά ή στο ταψί με χορταρικά.
- Μαγειρίτσα: Συκωτάκια φιλοκομμένα και εντόσθια με κρεμμύδια, αλατοπίπερο, μαϊντανό και σέλινο. Έβραζαν καλά και το αυγόκοβαν.
- Σαγανάκι: Το έφτιαχναν στο σκεύος με το όνομα σαγανάκι (μικρό τηγάνι). Αυγά, τυρί, λουκάνικα και ότι άλλο μαγείρευαν σ' αυτό.
- Τσιγαρίδες: Κομματάκια από χοιρινό λίπος τα τηγάνιζαν και με αυγά τα έκαναν ομελέτα.
- Ευδότριφα: Εύδι από ξυνόροϊδα, αραιωμένο με νερό, το έριχναν σε φωμί τριμμένο να μαλακώσει και να το φάνε με το κουτάλι.
- Λαχανόπιτες: Μάζευαν λάπατα, πράσα, κρεμμύδια, μισράρι και άλλα χορταρικά. Τα έβραζαν λίγο και τα ανακάτευαν με τυρί και ρύζι. Άπλωναν στα λαδωμένα ταψιά μερικά φύλλα ζύμης, έβαζαν πάνω το υλικό και το σκέπαζαν πάλι με φύλλα ζύμης. Κατόπιν φούρνιζαν τα ταψιά να ψηθούν. Τα φύλλα ζύμης τα έλεγαν και πέτουρα.
- Κολοκυθόπιτες: Γέμιζαν το εσωτερικό των φύλλων ζύμης (κρούστας) με ξυμένη ψίχα πολίτικου (κίτρινου) κολοκυθιού ανακατεμένη με λάδι, σταφίδες, λίγο ρύζι ή τραχανά ή ροκίσιο αλεύρι. Κατά παρόμοιο τρόπο έφτιαχναν τις ριζόπιτες, μακαρονόπιτες, τραχανόπιτες, γαλατόπιτες, κρεατόπιτες, τυρόπιτες κ.λ.π.
- Μπατσάρα: Ήταν η πίτα με τεμαχισμένα χόρτα άγρια (λάπατα, ζιόχια, πυρρυστιές, μαραθιές) ή ήμερα ή τσουκνίδια ανακατεμένα με ροκίσιο αλεύρι και λίγο νερό. Χωρίς φύλλα ζύμης απλώνονταν το υλικό στο



*Η Σταυρούλα Αν. Ντάουλα  
φτιάχνει τις πίτες της*

ταιψί, ραντίζονταν με λίγο πολτό από διαλυμένο σε νερό ροκίσιο αλεύρι και λάδι και ψήνονταν στον φούρνο.

- Χόρτα: Ήμερα και άγρια χόρτα του χωριού μάζευαν οι γυναίκες και μαγείρευαν με πολλούς τρόπους. Βραστά, τηγανιτά, σε πίτες κ.λ.π. Εκτός από τα χόρτα του κήπου (σπανάκι, αντίδια, μαϊντανό κ.λ.π.), μάζευαν και πλήθος άλλων άγριων, όπως ραπάνια, μάραθο, λάπατα, πράσα, σκορδάκια, καυκαλήθρες, τσουκνίδια, μοσκοσίτι, ρίγανη, πρασουλίθρες, σπαράγγια, αγριοσέλινα, ζόγια, λαπάνες, μπουρντουλάκια, σκουλίμπρι, ρεπανίδες, ραδίκια, τσιτσιμίδες, βλίτα κ.λ.π.

- Καλογρίτσες: Βραστές. Έπλεναν καλά 3-4 χεριές καλογρίτσες ή σπαράγγια και έκοβαν σε μεγάλα κομμάτια. Τα έβαζαν σε κατσαρόλα με αρκετό νερό και τα έβραζαν. Άλλαζαν το νερό να φύγει η πικράδα και ξαναέβραζαν προσθέτοντας αλάτι και λάδι μέχρι να μαλακώσουν.

- Καλογρίτσες ή σπαράγγια: Τηγανιτά. Τα έβραζαν και κατόπιν τα σούρωναν. Με μπόλικο λάδι στο τηγάνι και ψιλοκομμένα κρεμμυδάκια μέχρι να ροδίσουν. Κατόπιν αλεύρωναν τα χόρτα και τα ξανατηγάνιζαν.

- Ρούφλιες: Ήταν τα τσουκνίδια. Έπαιρναν τρεις χεριές τσουκνίδες και τις έβραζαν. Τις σούρωναν και κρατούσαν το ζουμί. Έβαζαν τα χόρτα σε άλλη κατσαρόλα, προσέθεταν ένα μπλόχερο αλεύρι καλαμποκίσιο και τα ανακάτευαν πατώντας τα, να σμίξουν και να λιώσουν. Με το προηγούμενο νερό τα έβραζαν και τα ανακάτευαν να μη πήξουν.

- Παραγούμοσμα: Έπλεναν μια συκωταριά, χωρίς τη σπλήνα και την έβραζαν. Βρασμένη την έκοβαν σε μικρά κομματάκια και τα ξαναέβραζαν στο ίδιο ζουμί. Τη σούρωναν, πρόσθεταν 200 γραμ. βούτυρο, 4-5 χεριές σπανάκι, 4-5 χεριές λάπατα, 2 χεριές κάβγες ή κρεμμυδάκια, μια χεριά μαϊντανό και μια μακεδονήσι, αλάτι, πιπέρι μαύρο και 200 γραμ. ψωμί μπαγιάτικο. Άφηναν να ρουφηχτούν τα υγρά.

- Ψωμί καλαμποκίσιο: Το έλεγαν και ροκίσιο και (α)λειψό. Έριχναν στο σκαφίδι το αλεύρι από καλαμπόκι και έκαναν μια λακκούβα όπου έριχναν αλάτι και ζεματιστό νερό. Κατόπιν έριχναν κρύο νερό και τα ανακάτευαν όλα μαζί έως ότου γίνονταν ζυμάρι. Το έβαζαν στο πλαστήρι και το έπλαθαν σε κουλούρα, που έβαζαν στη σκουπισμένη πλάκα του τζακιού και την κούπωναν με τη γάστρα να ψηθεί.

- Ψωμί καθάριο: Γίνονταν από σταρένιο αλεύρι και προζύμι. Το ζυμάρι αφήνονταν να «γίνει» (φουσκώσει) στα ταψιά μετά το ζύμωμα, σκεπασμένο με σεντόνια για σταθερή ανεβασμένη θερμοκρασία. Όταν «γίνονταν» το έψηναν στον φούρνο. Το έλεγαν και «σταρικόβο» ψωμί και «καλό».

- Μπομπότα: Από ροκίσιο ή καθάριο αλεύρι. Ζυμώνονταν (αναπιάνονταν) με προζύμι αποβραδής. Ήταν νοστιμότητα και τρώγονταν ζεστή με τυρί.

- Κουλούρα: Από σταρένιο αλεύρι, χωρίς να αναπιάνεται. Το ζυμάρι σκέπαζαν με φύλλα δέντρων και το έβαζαν στη στάχτη να ψηθεί.

- Πυρομάδα: Φέτα ψωμιού, που πυρώνονταν στη θράκα της φωτιάς. Την άλειφαν κατόπιν με λάδι και ζάχαρη ή με λάδι, ξυνόροϊδο και ελιές.

- Κουρκούτι: Έβραζαν σε ένα τηγάνι γάλα με νερό. Μετά έριχναν λίγο καλαμποκίσιο αλεύρι και αφού περνούσαν σε σίτα (φιλό κόσκινο), το έριχναν στο τηγάνι. Ανακάτευαν το μίγμα για να μη τσικνίσει και το έβραζαν για δέκα λεπτά.

- Μερμελόνια: Έβραζαν κοσκινισμένο σταρένιο αλεύρι σε ένα ταιρί και με κρύο νερό η νοικοκυρά το ράντιζε έτσι ώστε να γίνει σαν τραχανάς. Το υλικό το έριχναν σιγά-σιγά σε μια τέντζερη, που έβραζε νερό (6-8 ποτήρια νερό με δύο κουταλάκια αλάτι) και το ανακάτευαν, να μη γρουμπιάσει. Όταν τελείωνε το βράσιμο, το τσιγάριζαν με λάδι, φιλοκομμένο ξερό κρεμμύδι και πιπέρι. Τα ανακάτευαν καλά και έριχναν στο τέλος το βούτυρο, για να μη χάσει τη μυρωδιά του. Έτσι γίνονταν τα μερμελόνια, σαν σούπα. Τα έφτιαχναν τον χειμώνα, που έρχονταν από τα χωράφια ή τα ζώα, για την αντιμετώπιση του κρύου. Ήταν τούτη η αλευρόσουπα, μια γρήγορη λύση για φαγητό της βραδιάς από μικρούς σβώλους.

- Μπαζίνα: Έβραζαν νερό σε κακάβι. Όταν έβραζε, έριχναν 1-2 χούφτες ροκίσιο αλεύρι, έβαζαν και μια ξύλινη κουτάλα στη μέση και το άφηναν να βράσει με τον ατμό, που σχηματίζονταν. Κατόπιν το ανακάτευαν μέχρι να πήξει και το τσιγάριζαν, όπως τα μερμελόνια.

- Τυρί: Οι νοικοκυρές στραγγίζαν το γάλα περνώντας το από φιλό κόσκινο (στραγγιστάρι) ή συνηθέστερα από πανί (τούλι). Μετά το έβραζαν και το άφηναν να κρυώσει μέχρι η θερμοκρασία του να δέχεται το δάχτυλο της νοικοκυράς. Κατόπιν έριχναν την ανάλογη πτυιά, το ανακάτευαν και το σκέπαζαν με κουβέρτες, να μείνει ζεστό. Ύστερα από λίγες ώρες έπηξε και το χαράκωναν με μαχαίρι. Τούτο το υλικό το έβαζαν σε τσαντίλες, που ήταν φτιαγμένες σαν μεγάλες τρίγωνες σακκούλες και τις κρεμούσαν στις γρεντιές ή στα δέντρα, να στραγγίσουν. Όταν έφευγε το τυρόγαλο, έβγαζαν πλέον το τυρί από την τσαντίλα, το έκοβαν φέτες και το τοποθετούσαν σε ξύλινα βαρέλια ή τενεκέδες. Σε κάθε στρώση τυριού, έριχναν μπόλικο χοντρό αλάτι. Μετά τρεις μήνες το τυρί ψήνονταν (γίνονταν σκληρό) και ήταν έτοιμο για κατανάλωση. Πολλές φορές το τυρί αλλοιώνονταν, ιδιαίτερα εκείνο που ήταν στα βαρέλια και έβγαζε σκουληκάκια άσπρα, τα πυθούλια. Τότε το έβαζαν στον ήλιο, έφευγαν τα πυθούλια και ήταν πάλι έτοιμο προς κατανάλωση.

Τι ήταν η πτυιά; Όταν έσφαζαν το αρνί γάλακτος (συνήθως πριν κλείσει 20 μέρες ζωής), έβγαζαν το στομάχι του, που περιείχε μόνο γάλα, έριχναν μέσα αλάτι και το έδεναν στις δύο άκρες με σχοινί. Κατόπιν το πα-



σάλειφαν με στάχτη. Κατά το πασάλειμμα έλεγαν δυο-τρεις φορές τα παρακάτω λόγια - ξόρκι, σαν ερωτήσεις και απαντήσεις, για να γίνει καλή η πυτιά:

-Πήξει;

-Πήξει.

-Ακούς;

-Ακούω.

Στη συνέχεια κρεμούσαν την πυτιά κοντά στον μπουχαρή, ώστε από τον καπνό της φωτιάς να καπνίζεται, για να μη σκουληκιάσει. Με το πέρας των ημερών το στομάχι-πυτιά ξεραίνονταν. Όταν έρχονταν ο καιρός να πιάξουν το γάλα σε τυρί, έπαιρναν την αποξηραμένη πυτιά, έβγαζαν τον εξωτερικό φλοιό και το εσωτερικό του το έκοβαν σε μικρά κομματάκια και το διέλυναν με νερό σε κάποιο σκεύος. Κατόπιν το έβαζαν στην γωνιά της τσαντίλας και το έστυβαν. Έλιωναν με νερό ζυμώνοντας από το έξω μέρος της τσαντίλας ακόμη και τα τελευταία υπολείμματα. Το υγρό που έβγαине και είχε μια διαπεραστική άσχημη μυρωδιά το έβαζαν σε μπουκάλι όπου πρόσθεταν και αλάτι για να μην χαλάει. Απ' αυτό το υγρό, την πυτιά, έριχναν στο ανάλογο γάλα μια ορισμένη ποσότητα, π.χ. μια κουταλιά φαγητού. Τα ένζυμα που αναπτύσσονταν στην πυτιά, έπιζαν το γάλα και το έκαναν τυρί. Όλα τα σπίτια έφτιαχναν την δική τους πυτιά. Με τα χρόνια κυκλοφόρησε εκείνη του εμπορείου σε μικρά μπουκαλάκια. Μια απ' αυτές είχε την φίρμα «Η βλάχα».

- Ξυνόγαλο και βούτυρο: Το γάλα αφήνονταν να ξινίσει, δηλαδή να γίνει η ζύμωση από γαλακτικά βακτήρια, που κρατούσε 1-2 μέρες. Κατόπιν ρίχνονταν στη γαλόβουρτσα, την οποία είχαν βάλει σε νερό από την προηγούμενη μέρα, να ρουπώσει. Το χτυπούσαν με ένα κοντάρι, που στην άκρη του είχε τρυπητό ξύλινο δίσκο. Το χτύπημα κρατούσε δυο ώρες. Το τελευταίο τέταρτο, ο ρυθμός ανάδευσης ελαττώνονταν και πρόσθεταν κρύο νερό, αφού πρώτα το «σταύρωναν», να βγει πολύ βούτυρο. Στα δέκα κιλά γάλα έπαιρναν ενάμιση κιλό βούτυρο. Το μάζευαν από την ήρεμη επιφάνεια με μια μακριά κουτάλα. Το χτυπούσαν λίγο ακόμη, μέχρι να βγει όλο το βούτυρο. Το ξυνόγαλο, που έμενε ήταν χωνευτικό, δροσιστικό και συντελούσε στην καλή λειτουργία του εντέρου. Ήταν ο βασικός συντελεστής διατροφής στην περιοχή. Το βούτυρο το έβαζαν σε φέτες ψωμί και σε ότι άλλο φαγητό ήθελαν.

- Κουλιάστρα: Ήταν το πρώτο γάλα των ζώων. Το έβραζαν και γίνονταν πολύ πηχτό. Την έτρωγαν σκέτη ή τρίψα με μμπομπότα.

- Γκίζα: Έβραζαν το νερό, που έτρεχε από την τσαντίλα του τυριού (τυρόγαλο) και από την επιφάνεια μάζευαν την γκίζα. Το υπόλοιπο τυρόγαλο ήταν τροφή των γουρουνιών.

- Γαλοτύρι: Γάλα με κομματάκια τυρί στο βαρέλι και μπόλικο αλάτι. Πολύ νόστιμο, τρώγονταν με ψωμί. Σε άλλα μέρη το λένε σιλίρα (Ιταλικά). Πολλές φορές το γαλοτύρι το έβαζαν σε ασκιά από δέρμα κατσίκας.
- Τραχανάς: Ζύμωναν σταρένιο αλεύρι με πηχτό γάλα του καλοκαιριού. Η ζύμη τρίβονταν με τα χέρια σε μικρά κομματάκια, κοσκινίζονταν στο δρυμόνι και στέγνωνε. Αποθηκεύονταν σε βάζα, στάμνες και τσουβάλια.
- Πέτουρα: Ζύμωναν όπως τον τραχανά και άπλωναν τη ζύμη σε φύλλα. Τα άφηναν να στεγνώσουν σε σκιερό μέρος και τα έσπαγαν σε μικρότερα κομματάκια.
- Προζύμι: Από τη ζύμη του ψωμιού οι νοικοκυρές κρατούσαν ένα κομμάτι και το διατηρούσαν μέσα σε αλεύρι. Αυτό ήταν η μαγιά στο επόμενο ζύμωμα. Το διέλυαν σε νερό και ξαναζύμωναν.
- Παπαδίτσες: Έβαζαν σπόρους καλαμποκιού, ειδικής ποικιλίας, με λίγο λάδι στο τηγάνι και ψήνονταν (ποπ-κόρν). Οι παπαδίτσες ήμπομπότες, πολλές φορές πετάγονταν από το τηγάνι με χαρακτηριστικό θόρυβο.
- Σαλαμούρα: Γίνονταν από ρίγανη, αλάτι και κόκκινο πιπέρι ανακατωμένα. Το μίγμα άλειφαν σε φέτες ψωμιού, που ήταν βουτηγμένες σε νερό ή λάδι.
- Συκομαΐδες: Μάζευαν τα φρέσκα σύκα, τα άνοιγαν στη μέση (μαζί με τις φλούδες) και τα τοποθετούσαν σε μια ξύλινη σανίδα το ένα δίπλα στο άλλο, πατώντας τα να γίνουν σαν χοντρό φύλλο. Τα άφηναν μερικές μέρες να λιαστούν στον ήλιο και κατόπιν τα ζεματούσαν με μούστο ή χοχλαστό νερό με ζάχαρη και τα άπλωναν ξανά σκεπάζοντάς τα με ένα πανί, να μη φύγει ο ατμός. Έπειτα έπαιρναν καρύδι, αλάτι ρίγανη, κανέλα, γαρύφαλλο και ζάχαρη, τα έριχναν πάνω στα σύκα και όλα μαζί τα κοπανούσαν να γίνουν πολτός, μια γλυκιά μάζα. Στη συνέχεια τα ζύμωναν και τα έπλαθαν σαν μεγάλα μπιφτέκια. Τα έλιαζαν και πάλι καλά πέντε-έξι μέρες να «ψηθούν» και κατόπιν τα τύλιγαν με λαδόκολλα, με φύλλα καρυδιάς, πορτοκαλιάς ή λεμονιάς, ανάλογα τη γεύση που ήθελαν. Τα διατηρούσαν επί πολλούς μήνες και τα έτρωγαν με συνοδεία τσίπουρου, ιδιαίτερα το χειμώνα. Στου Ντάρα τα έλεγαν και μπασουμάδες. Τους έφτιαχναν τις ημέρες του Σταυρού (14 Σεπτεμβρίου), για να μην πιάνουν σκουλήκια.
- Τσιοπέλες: Μια ποικιλία σύκων του χωριού, που ώριμες (με κιτρινωπό χρώμα) τις πασπάλιζαν με ζάχαρη και τις αρμάθιαζαν σε σχοινί. Κατόπιν τις κρεμούσαν στις γρεντιές, να ξεραθούν για τον χειμώνα.
- Γκόρτσα (αχλάδια): Τα «χειμωνιάτικα» τα έβαζαν σε άχυρο να «γίνουν» ή τα έβραζαν.
- Νεράντζι: Έτριβαν το φλοιό να φύγει η γυαλάδα. Έκοβαν τις φλούδες

και τυλιχτές τις περνούσαν σε σχοινί να κουλουριάσουν. Τις έβραζαν αλλάζοντας 2-3 νερά και στο τελευταίο έριχναν 2-3 κιλά ζάχαρη (σε κάθε κατσαρόλα). Όταν έπηξε, το γλυκό νεράντζι ήταν έτοιμο.

- Κυδώνι: Έκοβαν το κυδώνι μικρά κομματάκια και το έβραζαν ρίχνοντας ζάχαρη. Όταν έπηξε το σιρόπι, το γλυκό ήταν έτοιμο.

- Θρεψίνη: Τη μοίραζαν στο σχολικό συσσίτιο. Έμοιαζε με κίτρινο μαλακό τυρί. Είχε ως βάση το μούστο.

- Γλυκά κουταλιού: Κεράσι, μίλο, ροδάκινο, σύκο κ.ά. Έβγαζαν τα κουκούτσια, τα έβραζαν, τα σιρόπιαζαν με ζάχαρη.

- Καρύδι γλυκό: Ξεπικρίζαν τα μικρά φρέσκα καρύδια, τα έβραζαν και τα σιρόπιαζαν.

- Κουλούρια: Προζύμι, αλεύρι, ζάχαρη, γάλα, νερό, αυγά, βούτυρο ή λάδι. Τα ζύμωναν, τα έπλαθαν στρογγυλά και τα έψηναν στον φούρνο. Ακόμη τα έπλαθαν σε σχήμα κλειστού ή ανοικτού 8, που θυμίζει Βυζαντινό «ου».

- Μαγειρίτσα: Έπαιρναν μια σκωταριά και ένα κεφαλάκι και τα έβαζαν στην κατσαρόλα με κρύο νερό. Έπαιρναν μια βράση και ξάφριζαν καλά. Έβγαζαν τη σκωταριά και άφηναν το κεφαλάκι να βράσει ακόμη. Καθάριζαν και έπλεναν (γυρίζοντάς τα από την ανάποδη) λίγα εντεράκια και τα έβαζαν σε ξεχωριστή κατσαρόλα να πάρουν 1-2 βράσεις. Το νερό από τα έντερα το πετούσαν. Έκοβαν σε μικρά κομμάτια, σκωταριά και έντερα και τα έβαζαν να βράσουν μισή ώρα με το κεφαλάκι. Μετά πρόσθεταν 4-5 κουταλιές σούπας λάδι, ψιλοκομμένο άνηθο, 8-10 φρέσκα κρεμμυδάκια και ένα μαρούλι. Άφηναν να σιγοβράσει για μισή ώρα και όταν κρύωνε λίγο την αυγόκοβαν με δύο αυγά και λεμόνι.

- Αρνί στη σούβλα: Ένα αρνί έως 10 κιλά. Περνούσαν τη σούβλα παράλληλα με τη σπονδυλική στήλη, μέσα από τον λαιμό και το κεφάλι. Έδεναν τα πόδια καλά και την μέση στη σούβλα. Άλειφαν με αλάτι, πιπέρι, ρίγανη το εσωτερικό του αρνιού και έραβαν την κοιλιά του. Αλάτιζαν εξωτερικά σε μικρές τρυπίτσες όπου έβαζαν και σκελίδες σκόρδου. Αρχίζαν το ψήσιμο από ψηλά και σιγά-σιγά χαμψώναν στη θράκα. Στην αρχή έφερναν γρήγορα γύρω τη σούβλα και κατόπιν πιο αργά. Κάπου-κάπου άλειφαν το αρνί με λάδι σε πανί, δεμένο σε μακρύ καλάμι.

- Γιαπράκια: Έπαιρναν κρέας και το έκοβαν με τον μπαλτά σε μικρά κομματάκια, σαν κιμά. Ζεμάταγαν φύλλα καμπρολάχανου και τύλιγαν με αυτά το κρέας. Τα έβραζαν και στο τέλος τα αυγόκοβαν.

- Μπόρμπολα: Έτσι έλεγαν τα σαλιγκάρια του βουνού. Αρκετά μεγάλα, τα μάζευαν στις πέτρες μετά τα πρωτοβρόχια («βγήκαν σαν τα μπόρμπολα μετά τη βροχή»). Τα περνούσαν σε σύρμα (αρμάθα) και τα έψηναν

στα κάρβουνα. Κατά τη διάρκεια του ψησίματος ακούγονταν σφυριχτοί ήχοι, «το τραγούδι των σαλιγκαριών». Ο ήχος παράγονταν όταν οι ατμοί των υγρών τους απελευθερώνονταν από τις διάφορες διόδους. Και όταν έπαυε το «τραγούδι», ήταν έτοιμα να φαγωθούν. Πολύ νόστιμα, έκοβαν την πείνα, αφού ψήνονταν και σε πρόχειρες φωτιές στο χώρο βοσκής των ζώων, στα πλάϊα, το φθινόπωρο. Τα μικρά παιδιά έπαιζαν με τα ζωντανά μπόρμπολα. Όταν ήθελαν να τα βγάλουν από το καβούκι τους, τους τραγουδούσαν:

*«Μπόρμπολε σαλίγκαρε βγάλ' τα κέρατά σου  
πέθανε η γυναίκα σου και κλαίνε τα παιδιά σου».*

Και όταν έφαχναν να τα βρύνε τραγουδούσαν:

*«Μπορπουλέτσι, λέτσι, λέτσι,  
να σε βρώ για να σε φάω».*

- Καφές: Τον καβούρδιζαν σε κυλινδρικό μεταλλικό κουτί γύρω από σιδερένια βέργα. Το στριφογύριζαν επί ώρες πάνω από τη φωτιά. Εκεί έψηναν το κριθάρι και το ρεβίθι. Μετά τα έβγαζαν και τα χτυπούσαν σε ένα γουδί, να κονιορτοποιηθούν.

## Φρούτα

Οι Νταρανίτες, εκτός από ελιές, δεν φύτευαν δέντρα για παραγωγή και πώληση φρούτων. Μπόλιαζαν καμιά γκορτσιά, συκιά κ.λ.π., για δική τους χρήση. Έτσι, κατά εποχή, κυνηγούσαν τα μπρίσκαλα (άγουρα σύκα), τα μελίκοκα, τα σκάμνα (μούρα, τα τίναζαν πάνω σε τεντωμένες κουβέρτες ή σεντόνια), τα τσάμπουρα από τα βάτα, τα γρέντζελα (μικρά άγρια ξινά σταφύλια), τα κούμπλα (δαμάσκηνα). Ένας από τους λόγους που δεν φύτευαν δέντρα, αλλά μπόλιαζαν τα άγρια, ήταν το ότι τα τελευταία δεν έμπαιναν στη φορολογία (μοιρασιά) επί τουρκοκρατίας. Το ίδιο που συνέβαινε με τη σκούπα, τους ήλιους, τα φασόλια και τα άλλα μπουστανικά, που φυτεύονταν ανάμεσα από τα καλαμπόκια σαν δευτερεύουσα σπορά. Αντίθετα οι ντομάτες, τα καστραβέτσια (αγγούρια), τα κορατσίδια (άγουρα πεπόνια), τα χειμωνικά (καρπούζια) κ.λ.π., φορολογούνταν όταν ήταν σε κύρια καλλιέργεια. Τα παιδιά στο χωριό είχαν τη συνήθεια, που την συντηρούσε η πείνα, να κλέβουν τα παραπάνω φρούτα από τα μπουστανικά και ο αγροφύλακας είχε πολύ δουλειά να κάνει. Εκεί «τα έπιανε στα πράσα» (επ' αυτοφώρω).

Δεν έλειπαν βέβαια και τα ευτράπελα περί των φρούτων. Κοιμόταν ο Βασιλπαππιάς κάτω από τη συκιά στις Φυλιακές. Φύλεγε μην του φάνε τα σύκα. Πήγαν οι Κ. Β. Δρόσος και Κ. Β. Παππιάς, μικρά παιδιά τότε να φάνε σύκα. Έδεσαν με σύρμα από το πόδι τον Βασίλη χωρίς να τους

πάρει χαμπάρι. Ανέβηκαν στη συκιά, έφαγαν τον αγλέωρα και όταν τους πήρε χαμπάρι εξαφανίστηκαν προτού λυθεί ο φύλακας.

Άλλη φορά, τα ίδια παιδιά, άκουσαν τον Γάκη από τις Παπαδάτες να φωνάζει στην Χριστίνα του Φώτη Βάσιου ότι της αφήνει κρεμασμένο σε δέντρο στις Μεσαριές ένα καλάθι σύκα, να πάει να τα πάρει. Όσπου να φτάσει εκεί η Χριστίνα, τα σύκα είχαν φαγωθεί από τους μικρούς.

## Υγεία

Επειδή στο χωριό επικρατεί πολύ υγιεινό κλίμα, οι κάτοικοι δεν ταλαιπωρούνταν από πολλές αρρώστιες. Όταν υπήρχαν προβλήματα, τότε πήγαιναν σε γιατρούς των Δερβιζιάνων και του Λελόβου.

Γιατρός που άφησε όνομα στα Λέλοβα ήταν ο Βασίλειος Γ. Ματσιώκης. Φοιτητής στο Πανεπιστήμιο Αθηνών το 1925. Εργάστηκε στο Θεσπρωτικό ως γιατρός μέχρι το θάνατό του, το 1943. Ήταν ανάπηρος στα δυό του πόδια, αλλά, εκτός του ιατρείου του, επισκεπτόταν ασθενείς και στα σπίτια τους, με σελοφόρο άλογο και τη βοήθεια έμμισθου υπηρέτη. Ήταν εξαιρετος γιατρός, έγγαμος το 1942 με μια ανήλικη κόρη, που αργότερα έγινε οδοντίατρος (Οδ. Μπέτσου «Η Ιστορία του Θεσ/κού όπως προκύπτει από τις προστάθειές του για την απόκτηση νερού», σελ. 33, Πρέβεζα 2008).

Στα Λέλοβα για δεκαετίες γιατρός ήταν ο Κων/νος, γιός του Δημήτρη Κωσταντή – Σπύρο Μήτσιου και της Νταρανίτισσας Μαρούσιως, κόρης του Ζήκου Γιαννάκη και της πρώτης γυναίκας του Ελένης (κόρη του Τασούλα Γεώργη). Γράφει ο Αθανάσιος Στ. Παπαθανασίου στο βιβλίο του «Περιδιάβαση σε τοπία πολιτισμικά» (εκδ. Άπειρος χώρα, Θεσπρωτικό 2013, σελ. 130):

*«... Την πρόγονή της (η Ζηκοντάραϊνα, Ευδοκία δεύτερη σύζυγος Ζήκου Γιαννάκη) από τον πρώτο γάμο του Ζήκου, τη Μαρούσιω, την καλοπάντρεψε η Ζήκαινα στα Λέλοβα. Την έδωσε στον Δημήτρη του Κωσταντή-Σπύρο Μήτσιου, που ήταν νοικοκύρης με πρόβατα, με πολλά χωράφια και καλά σπίτια με «λιθαρένια αποθήκη!». Αυτός δεν έκανε κηπί για τα χορτάρια όπως οι άλλοι. Τα 'βαζε στην αποθήκη! Η Ευδοκία ήθελε να δώσει την τσιούπρα στον Δημήτρη για να 'λεγαν οι Λελοβίτες: Να! η Ευδοκία του Γιάτση έδωσε τσιούπρα στον Σπύρο Μήτσιου! Η Μαρούσιω ήταν τότε δεκαεφτά χρονών.*

*Ο Ζήκος έπιασε τον Θωμά Κωτσιοδήμο να κάνει κουβέντα με τον Κωσταντή – Σπύρο Μήτσιο για τον Δημήτρη. Ο Θωμάς έβαλε για καλύτερα τον Χούχλα να κάνει λόγο.*

*Μοναχογιός, λεβέντης και πλουσιόπαιδο ο Δημήτρης ήταν περιζήτητος γαμπρός. Όμως, το προξενιό δυσκόλευε γιατί ο νέος ήταν αρραβω-*

νιασμένοι με αδερφή του Σταυρόπουλου από την Ποδογώρα.

-Εγώ, είπε του Ζήκου η Σπυρο Μήτσαϊνα, θέλω προίκα για το παιδί μου. Θέλω νύφη «αρμάτα».

-Και προίκα θα σου δώσω, κυρά, και λεφτά να ψονίσεις μοναχή σου για αρμάτα. Εγώ δεν ξέρω από τέτοια, είπε ο Ζήκος.

-Έχω κι εγώ μια αξίωση, Ζήκο, είπε ο Κωσταντή - Σπύρο Μήτσιο. Θέλω να μου δώσεις ένα γκεσέμι με δεκαπέντε πρόβατα για να ομορφύνει το κοπάδι μου. Εσύ ξέρεις και φκιάνεις κι άλλο γκεσέμι (για κάθε 100 πρόβατα είχαν ένα κριάρι γκεσέμι, με μεγάλη κουδούνα, για κάθε εκατό γίδια έναν τράγο γκεσέμι με μεγάλο κύπρο).

Ούτε του συμπέθερου χάλασε το χατήρι ο Ζήκος. Έδωσε και ελιές και ναπολεόνια και μετζίτια... Πήρε κι ένα φόρεμα για τη νύφη η συμπεθέρα, τι φόρεμα! Δεν το κράταγαν στα χέρια. Γλίστραγε! Ήταν σαν κροκάτο με κάτι μικρά λουλουδάκια. Αυτό το φύλαξε η Μαρούσιω. Με το ίδιο παντρεύτηκε αργότερα και η Όλγα, η γυναίκα του Σωκράτη. Θαύμαζαν οι Παπαδιώτες (από τις Παπαδάτες ήταν η Όλγα) το φόρεμα της νύφης. Ήταν κι αυτή όμορφη, αλλά παραέλαμπε με τέτοιο νυφικό!...».

Όλοι τον γιατρό φώναζαν Κωστάκη, από οικειότητα, αφού τον ένωσαν δίπλα τους, φίλο και αρωγό στα θέματα υγείας. Γεννήθηκε το 1924. Δημοτικό στα Λέλοβα, Γυμνάσιο στην Άρτα. Με στερήσεις και ...σφίξη, γιατί ορφάνεψε μικρός από πατέρα. Και η Μαρούσιω τον σπούδασε δουλεύοντας σκληρά στα χωράφια, που καλλιεργούσε μισιακά. Μελετηρός, τακτικός, επιμελής και συνεπής, προχωρούσε στα σχολεία και στο Πανεπιστήμιο Αθηνών στην Ιατρική Σχολή. Ερχόμενος στα Λέλοβα κατά τις διακοπές, εμπορεύονταν υφάσματα - ρετάλια στα χωριά της Λάκκας και έτσι εξασφάλιζε κάποιο εισόδημα. Αποφοίτησε γιατρός με ειδικότητα Γενικής Ιατρικής. Ολιγομίλητος, σοβαρός, χαρακτηριστικός τίμιος και ηθικός παρέμεινε σ' όλη τη ζωή του. Υπηρέτησε Αγροτικός Ιατρός στις Παπαδάτες και κυρίως στα Λέλοβα, σχεδόν όλα τα χρόνια της υπηρεσίας του, προσφέροντας με το χαμόγελο την ιατρική σε όποιον είχε πρόβλημα. Επέμενε, σε δύσκολες καταστάσεις, να διώχνει αμέσως τον άρρωστο για νοσοκομεία των Ιωαννί-



Ζηκοντάρινα, πρακτική ορθοπαιδικός



Ο ιατρός Κ. Κωσταντής

νων και των Αθηνών. Σε κάποιους μάλιστα, που δεν είχαν στον ήλιο μίση τους έδινε ... δανεικά και αγύριστα τα εισιτήρια. Υπήρξε πρόεδρος του Ιατρικού Συλλόγου Πρέβεζας και μέλος του Πανελληνίου Ιατρικού Συλλόγου. Δραστήριος συνδικαλιστής, οργάνωνε κατά καιρούς μορφωτικές και ψυχαγωγικές εκδηλώσεις και το σπουδαιότερο, ανοιχτά Ιατρικά Συνέδρια στην Πρέβεζα με ομιλητές γιατρούς καθηγητές φημισμένους στην ειδικότητά τους.

Ταιριαστό ζευγάρι με την γυναίκα του Καίτη Παπαδάκη, απέκτησαν μια κόρη, την Μαίρη. Συνταξιοδοτήθηκε το 1983. Έφυγε δυστυχώς νωρίς, το 1989, σε ηλικία 65 χρονών. Κρίμα που μέχρι σήμερα δεν βρέθηκε κανένας να τον τιμήσει, όπως και τόσους άλλους που θα έπρεπε (περ. «Λελοβίτικος Νόστος», τχ. 16, Ιούνιος 2009).

Ο Κωστάκης περιποιούνταν ιδιαίτερα τους Νταρανίτες, αφού ήταν Νταρανίτης από την μάνα του.

Η πείρα και η παρατήρηση της φύσης, είχε διδάξει τους χωριάτες να χρησιμοποιούν επί πλέον και γιαιτροσόφια. Τις «συνταγές» αυτές οι πρακτικοί γιατροί μεταβίβαζαν στους απογόνους τους. Ας δούμε μερικές:

- Ψώρα: Περισσότερο χτυπούσε τις γυναίκες, που περπατούσαν με γυμνά πόδια και για πολλές μέρες με τα ίδια ρούχα. Για την αντιμετώπισή της χρησιμοποιούσαν αλοιφή από λάδι και θειάφι.
- Ψυχοπάθεια: Τους έψελναν στην εκκλησία ή τους έστελναν στο μοναστήρι του Τόσκειση, όπου τους έδεσαν με αλυσίδα στο «κούτσουρο» επί 40 μέρες, γυμνούς και νηστικούς.
- Χτυπημένο μέρος: Έβαζαν βρασμένα χλωρά βλαστάρια μολόχας, σαν έμπλαστρο.
- Δάγκωμα λύκου: Έβαζαν κατάπλασμα από βρασμένα τρυφερά βλαστάρια ασφάκας.
- Βδέλλες: Οι χωριανοί τις μάζευαν σε μέρη ελώδη και τις έβαζαν σε μπουκάλια με νερό. Όταν πονούσαν σε κάποιο μέρος του σώματος, έβαζαν μια βδέλλα σε ένα ρακοπότηρο και το αναποδογύριζαν στο πονεμένο μέρος, μέχρι να κολλήσει εκείνη στο δέρμα. Τις έβαζαν εκεί για να ρουφήξουν το βρώμικο αίμα. Ξεκολλούσαν μόνο όταν φούσκωναν από αίμα. Αυτό ήταν το φαγητό τους. Τις ξανατοποθετούσαν σε μπουκάλι με νερό ζωντανές, ώστε να χρησιμοποιηθούν και πάλι. Θεραπεία για υπερτασικούς, προλάβαιναν την αποπληξία, τραβούσαν το ασθενικό αίμα.
- Ελονοσία: Περισσότερο έπληττε τις πεδινές περιοχές της Άρτας, όπου δούλευαν και Νταρανίτες εργάτες, ιδίως τον Αύγουστο και τον Σεπτέμβριο. Φόβος για τους κατοίκους του χωριού αυτές οι «θήρμες» σε ξένους τόπους. Έπιναν αφέψημα από άνθη και φλοιό φράξου. Ήταν το κινίνο της Ευρώπης. Ακόμη έπιναν πυτιά αραιωμένη με νερό.

- Κριθαράκι: Παρουσιάζονταν σαν δροσίλα στα μαποτσίνορα και για να γιατρευτεί, ένα πρωτότοκο αγόρι το «αλυχτούσε» τρεις φορές λέγοντας:  
*«Γαβ, γαβ κριθαράκι, σήμερα σε βρήκα αύριο μη σε βρω,  
γιατί είμαι ο πρωτότοκος και θα σε φάω. Γαβ, γαβ, γαβ!».*  
Και φουσούσε πάνω στο μαποτσίνορο τρεις φορές.
- Μεξίδι: Έβαζαν βρασμένη φλούδα φτελιά και κρεμμύδι στουμπισμένο να μην μαυρίσει το μέρος. Το κακό σπυρί (άνθρακα) το έκαιγαν με μπαρούτι. Έριχναν σκόνη μπαρουτιού πάνω στο σπυρί, πλησίαζαν ένα αναμμένο κάρβουνο και εκείνο έπαιρνε φωτιά διώχνοντας το κακό.
- Λούγγα: Ήταν μια κύστη, που έβγαυε μεταξύ μηρού και κοιλιάς. Τη σταύρωναν τρεις φορές με δράχτη και έλεγαν:  
*«Τ' άστρι και η λούγγα πάνε στην πόλη,  
τ' άστρι να έρθει και η λούγγα να μείνει».*
- Δόντι: Όταν έβγαζαν ένα δόντι το πετούσαν στα κικραμίδια του σπιτιού λέγοντας:  
*«Φάε κουρούνα κόκαλο και δώσ' μου σιδερένιο,  
να ροκανάω τα κουκιά, να σπάω τα ρεβίθια».*
- Άλατα σβέρκου: Για τους πόνους στο σβέρκο και στη μέση, έπαιρναν τριθειούχο κάλιο (πέτρωμα) και το έτριβαν. Έβαζαν ένα κιλό στη μπανιέρα μαζί με ένα κιλό σόδα και ένα κιλό αλάτι. Πρόσθεταν νερό με θερμοκρασία όση αντέχει ο άνθρωπος. Το διάλυμα γίνονταν κοκκινωπό και βρώμαγε. Έκαναν μπάνιο κάθε μέρα επί μισή ώρα, ενώ όταν βγαίνανε από τη μπανιέρα δεν ξεπλένονταν αμέσως. Αυτό επαναλαμβάνονταν για 17-18 μέρες.
- Σούφρα: Ήταν παιδική αρρώστια, που έχει εξαλειφθεί σήμερα. Το μωρό δεν είχε όρεξη για φαγητό, αδυνάτιζε πολύ, έκλαιγε συνέχεια και τρυπούσε η φτέρνα του. Υπήρχαν δύο τρόποι γιατρειάς. Με τον πρώτο έπαιρναν ένα πικρό διλητηριώδες χορτάρι, το σκουλόχορτο. Το στούμπιζαν, το έτριβαν και το έβραζαν στο μπρίκι με ζάχαρη. Το μωρό έπινε το αφέψημα λίγο-λίγο γιατί περιείχε διλητήριο. Στον δεύτερο έπαιρναν εννιά ξυλαράκια από ισάριθμες φράχτες. Μάζευαν σουφρόχορτο, αφαιρούσαν τις κορυφές και τις ξέραιναν. Κατόπιν τις κορυφές, τα ξυλαράκια, ένα κοτσάνι κολοκύθας και μια σούφρα (τεμάχιο αντρικού σώβρακου κομμένο στο μέρος που περνάει το λάστιχο), τα έκαιγαν στο τζάκι και τη στάχτη την έβαζαν σε ποτήρι με μέλι. Από αυτό το μίγμα έδιναν να φάει το μωρό επί 9 μέρες, από μια φορά την μέρα.  
Στην ιατρική η αρρώστια ονομάζεται δυστροφία και ατροφία.
- Λύσσα: Επειδή παλιότερα τα αδέσποτα σκυλιά στα χωριά ήταν πολλά και άγρια, δεν ελέγχονταν και κυκλοφορούσε η ασθένεια της λύσσας. Όποιο σκυλί ασθενούσε το σκότωναν. Αν δάγκωνε άλλο ζώο (γουρούνι



κ.λ.π.), έδεναν το δαγκωμένο ζώο σε ένα δέντρο και σε περίπτωση που εμφάνιζε τα συμπτώματα της λύσσας (κόκκινα μάτια, γρυλίσματα, άγριες διαθέσεις), του έριχναν παγωμένο νερό στο κεφάλι και ψοφούσε. Τα σκυλιά πάθαιναν παράλυση νευρικού συστήματος και έσερναν την ουρά. Την πληγή από δάγκωμα, την έκαιγαν με βραστό λάδι. Επί τρεις Παρασκευές, το βράδυ, έλεγαν τα γράμματα στον δαγκωμένο, τα οποία για το χωριό Άσσος ήταν:

*«Ρέφτον, καρέφτον καϊλι μοναχού, σέβουνται,  
ρέβουνται, ρέβουνται σ' ό παρερύνται».*

- Πανώλη: Και μόνο το άκουσμα της λέξης σήμαινε θάνατο. Σταματούσαν οι μετακινήσεις ώστε να μη μεταδίδεται η ασθένεια και έμπαιναν σε εφαρμογή οι καραντίνες, σκοπιές, απολυμάνσεις, εγκλεισμοί, πιστοποιητικά υγείας, ειδικές άδειες διακίνησης, αποκλεισμοί δρόμων, αρωματικοί ατμοί. Ιδρύονταν λοιμοκαθατήρια για απολύμανση ανθρώπων, ζώων και εμπορευμάτων. Περιοδική εμφάνιση στην Ελλάδα υπήρξε κατά τα έτη 1740, 1759, 1762, 1778, 1781, 1805, 1812-1813. Η Λάκα Σούλι, σαν πέρασμα που ήταν, δεινοπάθησε πολλές φορές από την πανώλη.

- Φυματίωση: Έτρωγαν από λίγη καρδιά ξεφλουδισμένης μπότσκας.

- Τραύμα: Σε ανοιχτό τραύμα έβαζαν το εσωτερικό μέρος του φλοιού πεύκου και το έδεναν με γάζες. Ο φλοιός πεύκου βοηθούσε στη γρηγορότερη επούλωση της πληγής. Ίδια αποτελέσματα είχε και η επίθεση μαλλιών με λάδι ζεματιστό. Η δεύτερη μέθοδος εφαρμόστηκε στο κεφάλι του Κ.Β. Στράτη από γυναίκες του χωριού (Νάσαινα, Βασιλστράταινα κ.ά.). Τον είχαν χτυπήσει οι Σαρακατσάνοι της «Παλιουργιάς», όταν τους παραπονέθηκε για ζημιές που του είχαν προξενήσει τα πρόβατά τους στο χωράφι του.

Για το σταμάτημα της αιμορραγίας τραύματος έβαζαν ξέσματα από το δέρμα της ζώνης τους, και κατουρούσαν την πληγή για να απολυμανθεί.

Για να σταματήσουν την αιμορραγία από στόμα, μύτη ή τραύμα έκαιγαν το εξής: Έπαιρναν ένα κλωνάρι άγριας συκιάς, χωρίς σύκα, το έκαιγαν και το έκαναν σκόνη. Την έλιωναν σε νερό και έπιναν. Ακόμη την ρουφούσαν σαν ταμπάκο.

- Μαγουλάδες: Πρήξιμο κάτω από το αυτί. Συνήθως παιδική αρρώστια. Έκαναν μια αλοιφή από στομπισμένο κρεμμύδι, αλάτι, ξύδι, ντομάτα και θυμίαμα και την έβαζαν σε χελιδονοφωλιά. Μαζί με την χελιδονοφωλιά, το τοποθετούσαν στο επίμαχο σημείο. Το χόμα της χελιδονοφωλιάς είναι το βασικό πρωτογενές στοιχείο του κόσμου και τα χελιδόνια έρχονταν και ξανάφευγαν, όπως η ασθένεια.

Ακόμη στις μαγουλάδες έβαζαν κατράμι.

- Αμυγδαλιές: Τις πλάκωναν με προζύμι και σουρώναν. Έκαναν καφέ με

κάτουρο και το έπιναν. Έκαναν γαργάρες με αλμυρό νερό και χαμομήλι. Ρούφαγαν ρίγανη. Έβραζαν μια πέτρα που έμοιαζε με μολύβι και έπιναν το ζουμί. Έβραζαν πικραγουριά και την έβαζαν στο λαϊμό. Έβαζαν κάτω από το λαϊμό φύλλα αγκινάρας.

- Άνθρακας: Μεταδίδονταν στον άνθρωπο από τα ζώα. Πέθαιναν σε 2-3 μέρες. Διλητηριάζονταν το αίμα και γίνονταν νερό ή όμπυο (πύον). Στην προησμένη μεριά έβαζαν βρασμένο αυγό και έκαιγαν με καμένες κονταρίτσες (βελόνες πλεξίματος) γύρω-γύρω. Στην πληγή έβαζαν κεφάλι από γατσόπλο (γατάκι) ή συκώτι από χελώνα ή έκαιγαν κόκαλο από σκυλί και την στάχτη την έπιναν. Ακόμη έκαιγαν το μέρος με πυρωμένο σίδερο ή έβαζαν γατσόπλο ξεσκισμένο στην πληγή.

- Αστέρια: Συνήθως τα αστέρια έβγαιναν στα χέρια, σαν κρεατοελιές. Κάρφωναν μια καρφίτσα στο κέντρο του αστεριού και έκαιγαν το κεφάλι της με αναπτήρα έως ότου κοκκίνιζε, για τρία λεπτά περίπου. Κατόπιν τραβούσαν την καρφίτσα και μαζί της ξεκόλλαγε το αστέρι και δεν ξαναεμφανίζονταν.

Έπαιρναν αστερόχορτο, το έβραζαν και έπιναν τρία κουτάλια από το ζουμί. Έτρωγαν τους σπόρους του (ήταν σαν τ' αστέρια του ουρανού) και έπλεναν το επίμαχο μέρος. Αυτό επαναλαμβάνονταν επί τρία πρωινά Σαββάτου, μόλις έσβηναν τα αστέρια του ουρανού, πριν το φαγητό.

Άλλες φορές τα έδεναν με λεπτή κλωστή και τα άφηναν δεμένα μέχρι να ξεραθούν και να πέσουν.

Δεν μετρούσαν ποτέ τα αστέρια του ουρανού, γιατί έβγαιναν στα χέρια τους.

- Αυτιά: Όταν πόναγε το αυτί, έστυβαν καμένη ελιά μέσα του ή έριχναν γάλα από πρωτάρα γυναίκα ή λάδι από καντίλι. Έλιωναν ντόπιο γνήσιο κερί και βούταγαν μέσα ένα πανί. Όταν στερεοποιούνταν το κερί, γίνονταν το κηροπάνι. Το έκαναν χωνί και την μυτερή μεριά την έβαζαν στο αυτί. Το άναβαν από την άλλη μεριά, για να τραβήξει τις βρωμιές. Έβαζαν αγίασμα από τη γιορτή των φώτων, έριχναν λίγες σταγόνες γάλα γομάρας ή γυναίκας και ζουμί από βρασμένη γαλατσίδα. Έριχναν σταγόνες από γαλόχορτο, από βρασμένο πράσο, έσταζαν λαμπάδα από Μεγαλοπέμπτη και χυμό από καμένη λυγιά. Ακόμη στούμπιζαν φύλλα από πλατοκούκι και έκαναν έμπλαστρο πάνω στο αυτί.

- Βήχας: Έπιναν ζουμί από βρασμένη ρίγανη. Ζέσταιναν νερό, έριχναν μέσα στάχτη και το έπιναν. Για τον βήχα από κρύωμα καλά ήταν και τα αφεψήματα από μολόχα (10 γραμ. άνθος και ένα κιλό νερό), από φύλλα γλυκιάς αμυγδαλιάς και από μπουμπούκια πεύκου. Ακόμη και το αφέψημα από ταραξάκο (πικραλίδα ή αγριομάρουλο). Ο επίμονος βήχας (καρκαλέτσι, κωκύτης), ήταν παιδική αρρώστια. Τότε έδιναν γάλα από

γομάρα επί 5 ημέρες με ένα φλιτζάνι. Ακόμη ζουμί από πόδια καρκαλέτσου (πράσινου γρύλου, σαν ακρίδα), ζουμί από βρασμένο καβούρι, έπιναν πολλά ξινά και έπλεναν τα ρούχα με κρύο νερό. Έπιναν ζουμί από βρασμένη σκούπα, αγριάδα και δυόσμο. Ήταν βήχας κολλητικός.

- Γλυκειά: Παιδική αρρώστια. Έπλεναν το παιδί με βρωμοσάπουνο και σκύβαλα. Αν ήταν βρώμικο το παιδί, τότε η γλυκειά γίνονταν κατσίδα (κασίδα). Πλένονταν με χαμομίλι και πίτουρα, έβαζαν ζουμί από μολόχα. Όταν γύριζε σε κατσίδα (ήταν μεταδοτική), στο κεφάλι έβγαίνουν σπυριά και όμπυο. Τότε τύλιγαν το κεφάλι με λάχανα για να τραβήξουν το όμπυο (πύον).

- Γρίπη: Έκοβαν κούπες. Τούτες ήταν δυο ειδικά ποτήρια – βεντούζες με λαϊμό και ενισχυμένα χείλη, όπως αυτά των φιαλών των αναφυκτικών. Σε ένα πιρούνι έδεναν βαμβάκι και το βουτούσαν σε οινόπνευμα πριν το ανάψουν. Το έβαζαν μέσα στην κούπα και με γρηγοράδα καπάκωναν την κούπα στο κορμί του άρρωστου. Αυτές τραβούσαν το κρέας μέχρι την μέση τους. Τούτο συνεχίζονταν με γρήγορες, κοφτές, με επιτηδειότητα κινήσεις και με τις δύο κούπες εναλλάξ. Όταν έπαυαν να «πιάνουν» οι βεντούζες, ήταν δείγμα ότι τράβηξαν το κρύωμα. Συνέχιζαν για λίγο με εντριβές και στο τέλος άπλωναν σιναπόκολλα στο μέρος του πνεύμονα, σκεπάζοντας τον άρρωστο.

Τρίβονταν με πετρέλαιο, έπιναν ζεστά, βράζανε πόντζι (τσιίπουρο με νερό και ζάχαρη) και το έπιναν, έκαιγαν φύλλο από φραγκοσυκιά ή κερραμίδι και το έβαζαν στο κορμί να ιδρώσουν, έπιναν ζουμί από βρασμένη σφακακίδα, έκαιγαν τις φτέρνες με σίδερο, έβαζαν βδέλλες στη μέση, στο λαϊμό και στα πόδια. Έπιναν τσάι με πιπέρι και έτρωγαν σκόρδο και κρεμμύδια. Έπιναν αφέψημα λεβάντας και έπιναν χυμό λεμονιού αραιωμένο με νερό και μέλι. Γενικά όλα τα αφεψήματα τα γλύκαιναν με μέλι.

- Πυρετός: Για να ρίχνουν τον πυρετό έπιναν αφέψημα από φλοιό ελιάς. Ο φλοιός μαζεύονταν την άνοιξη από νέα κλαδιά και βράζονταν όταν υπήρχε ανάγκη. Ακόμη έκανε καλό το αφέψημα από φασκόμυλο.

- Κρυολόγημα: Καλό έκανε και η μέντα και η ερίκη, γνωστή σαν «ρίκια». Τα τελευταία είχαν μοβ λουλουδάκια σε σχήμα καμπανούλας. Μια κουταλιά ανθισμένων κορυφών σε ένα λίτρο βραστό νερό. Έκανε καλό και στον βήχα. Ακόμη έπιναν αφέψημα τίλιου και χαμομπλιού. Τον πονοκέφαλο από το κρυολόγημα αντιμετώπιζαν με αφέψημα θυμαριού ή μέντας. Ακόμη τον κρυολογημένο τον πατούσαν στο κορμί με γυμνά πόδια.

- Κολικός: Τον έλεγαν και αστέρα («μάνα μου αστέρας μ' έπιασε και θε να σκάσω ως το βράδυ»). Έπιναν αφέψημα μαϊντανού.

- Αφαλός: Εάπλωναν αυτόν, που του είχε λυθεί ο αφαλός, ανάσκελα και έχωναν τον δεξί αντίχειρα στον αφαλό. Με το δάχτυλο εκεί γυρνούσαν

τρεις φορές γύρω από τον άρρωστο από ζερβά προς δεξιά λέγοντας:

*«Ο καλός ο νοικοκύρης κι η καλή νοικοκυρά,  
στο τσουκάλι μαγέρευαν την καλή τους προσφορά  
κι ένα μάτσο κλήματα».*

Το έλεγαν τρεις φορές. Στο τέλος κρατώντας το δάχτυλο ακόμη στον αφαλό, έβαζαν εκεί μια κόρα ψωμί και πάνω της κομματάκια δαδί τσιτιμένα (καρφωμένα) όλα μαζί και τα άναβαν. Κούπωναν τέλος την φλόγα με ποτήρι έως ότου πιάσει βεντούζα.

Ακόμη έτριβαν τον άρρωστο κάτω από τη μασχάλη, στα πλευρά και το στήθος.

Επίσης έβαζαν και έδεναν πάνω στον αφαλό, μετά το στρίψιμο, ένα κρεμμύδι παραγεμισμένο με πιπέρι.

Όταν έκλαιγε συνεχώς το παιδί, έλεγαν ότι «του λύθηκε ο αφαλός». Για να ησυχάσει και να σταματήσει τον εμετό, το ξάπλωναν στην κούνια και του έβαζαν στον αφαλό μια κουλούρα κερι. Το άναβαν και έβαζαν πάνω ένα ποτήρι κούπα. Όταν τραβούσε η κούπα, τότε πράγματι είχε λυθεί ο αφαλός του μωρού. Το ίδιο επαναλαμβάνονταν 3-4 φορές.

- Αιμόπτυση: Διέλυναν μαγειρικό αλάτι σε νερό και έπιναν 2-3 μέρες συνέχεια.

- Σπασίματα οστών: Ήταν μερικοί που είχαν ειδικότητα σε σπασίματα οστών. Στα χέρια και στα πόδια έβαζαν νάρθηκες από μικρές σανίδες δεμένες, ενώ στα πλευρά έκαναν ειδικά δεσίματα. Μέσα από τα σανιδάκια έβαζαν μαλλί με ασπράδι αυγού και τριμμένο σαπούνι. Πρώτα όμως τα έφερναν στη θέση τους με ελάχιστες επιδέξιες κινήσεις.

Πρακτικοί ορθοπεδικοί του Ντάρα ήταν ο Κωτσιάκης (Β.Ι. Νάσης) και περισσότερο η Ζήκαινα (Ευδοκία Ζ. Ζήκου). Ήταν πολύ καλή σε αυτό αρκεί και ο ασθενής να της ήταν συμπαθής. Κάποτε είχε φτιάξει τα πλευρά της Νάσαινας (Πανάγιος Α. Στράτη) και τα είχε δέσει. Όταν εκείνη ξαναπήγε να την κοιτάξει, της τα ξαναχάλασε, επειδή ο αγροφύλακας άντρας της, την είχε καταγγείλει για αγροτικές ζημιές, που είχε προξενήσει εκείνες τις μέρες με τα ζώα της. Τα έφτιαξε και πάλι μετά από πολλές μέρες και παρακάλια.

Θα παρατεθούν αποσπάσματα από το βιβλίο του Αθανασίου Στ. Παπαθανασίου «Περιδιάβαση σε τοπία πολιτισμικά»:

*«... Σπασίματα και βγαλσίματα χεριών και ποδιών ήταν περιστατικά ρουτίνας για την Ζηκοντάρα. Όταν έρχονταν στα Λέλοβα να δει την Πανάγιω, την κόρη της, έφτιαχνε κόσμο. Εκεί στην κουζινούλα στην αυλή, πόσους δεν είχε φτιάξει!*

*Συχνά, άνθρωποι που είχαν πρόβλημα περνούσαν πρώτα από το σπίτι μας και ρωτούσαν αν είναι εδώ η θειά-Ζήκαινα. Αν έλειπε, τραβούσαν για του Ντάρα, στο σπίτι της.*

Ο αδελφός μου, ο Θωμάς, πήγαινε στο γυμνάσιο Θεσπρωτικού. Καθώς έπαιζε στο προαύλιο του σχολείου με συμμαθητές του, τραυματίστηκε σοβαρά. Βγήκε το κεφάλι από τη θέση του και κρεμόταν στο στήθος..! ήταν φρικτό το θέαμα. Οι καθηγητές πανικοβλήθηκαν κάλεσαν ταξί να πάνε το μαθητή στο νοσοκομείο στην Πρέβεζα. Πέρασαν από το σπίτι για να ενημερώσουν τους γονείς και να πάρουν μαζί τους έναν απ' αυτούς. Έτυχε να είναι εκεί η τρανή Ευδοκιά. Τους σταμάτησε να 'δει το εγγόνι. Εκείνοι βιάζονταν. Ετούτη ψύχραιμη έπιασε προσεκτικά με τα δύο της χέρια το πεσμένο κεφάλι, το ανασήκωσε και, λίγο από 'δω λίγο από 'κει, κλάπ! Το 'φερε στη θέση του! έμειναν όλοι σύζυλοι. Δεν πίστευαν στα μάτια τους. Του 'βαλε δεξιά, αριστερά και πίσω μπαλώματα, το έδεσε και τον έβαλε στο κρεβάτι να μείνει ακίνητος για 3-4 μέρες. Αυτό ήταν όλο. Δεν πήγαν πουθενά και ο Θωμάς έγινε καλά...»

Ο Σωκράτης Σπ. Βασιλείου στο βιβλίο του «Γυναίκες Ηπειρώτισσες» (εκδ. ΚΕΘΙ, σελ. 166, 2005) γράφει μεταξύ άλλων:

«... Η θειάκω Ζήκαινα γιατρός και νοσοκόμα. Όλα τα χωριά στη Λάκκα Σούλι την γνώριζαν... Έσπαγε κανείς ποδάρι, χέρι ή δάχτυλα; Γρήγορα στη θειάκω. Κι εκείνη πρόσχαρη με τα σύνεργα και τα γιατρικά της, με χέρια σταθερά, με απόλυτη ψυχραιμία και με τέχνη περισσή, έφερνε τα κόκκαλα στη θέση τους και τα έδενε. Δαγκώθηκε κανείς από οχιά; Από σκορπιό; Γρήγορα στη θειάκω. Κι εκείνη με τη δική της συνταγή απελευθέρωνε τον άνθρωπο από το φαρμάκι...».

(Περισσότερα για την Ζήκαινα βλέπε στο βιβλίο του Αθανασίου Δ. Στράτη «Ντάρα Λάκκας Σουλίου, Αι Γενεαί πάσαι»).

- Δόντια: Για τον πονόδοντο έβραζαν δοντόχορτο και κάθονταν με ανοιχτό το στόμα στον ατμό του. Έβραζαν σκαρφοχόρτι με ξύδι και γέμιζαν τα δόντια που σάπιζαν και έπεφταν. Έβαζαν αλάτι, λιβάνι και λάδι από το καντήλι. Έβαζαν βρασμένο χαμομήλι και αγριελιά. Έκαιγαν μια κονταρίτσα και την έβαζαν στην πρησμένη κουφάλα του δοντιού ή τα έβγαζαν με τανάλιες οι κουρείς. Την τανάλια τούτη την έλεγαν δοντάγρα ή δοντάκρα. Ακόμη έπιναν κοπανισμένη αγριοκολοκυθιά με νερό, τσίπουρο και έβαζαν χοντρό αλάτι. Επίσης έβαζαν, στο δόντι που πονούσε, χολή ζώου ή κοτσιλιά πτηνού.

- Μάτια: Όταν τους πήγαινε κάτι στο μάτι και τους ενοχλούσε έλεγαν:  
«κάτι μου πάει στο μάτι, τσάγαλο από σφάκα,  
Αέρα ζοφερé, αέρας να το πάρει».

Ακόμη όταν πονούσαν τα μάτια τους τα έπλεναν με ούρα μικρού παιδιού.

- Δηλητηρίαση: Έπιναν στουμπισμένα σε σκόνη κάρβουνα με νερό και ξύδι. Έπιναν σκόνη καφέ με λεμόνι ή ξύδι από ρόδια. Έβαζαν ένα φτε-

ρό στο λαϊμό να ξεράσουν.

- Δαγκώματα από ζώα ή έντομα: Από σφήκα ή μέλισσα έβαζαν συκόγαλο, ξύδι, το σταύρωναν με μαχαίρι. Από μαρμάγκα (αράχνη) του τραγουδούσαν εννιά Μαρίες.

Από σκύλο έκαιγαν το μέρος με μαλλιά προβάτου, ψημένο τυρί και καυτό λάδι. Από τον σκαρμπιά έβαζαν ασπράδι από βρασμένο αυγό, το έκαιγαν με ζεστό γάλα, με σίδερο και έτρωγαν σκαρπόχορτο. Έτρωγαν φύλλα από γκορίτσα και έφερναν τρεις φορές γύρω από δέντρο.

Από φίδι έδεναν το μέρος σφιχτά λίγο πιο πάνω και χάραζαν το δαγκωμένο μέρος να φύγει το δηλητήριο. Μερικοί ρούφαγαν το δηλητήριο να φύγει γρηγορότερα. Έβαζαν τσουκνίδα στομπισμένη με αλάτι και το έτριβαν με χώμα από φωλιά τυφλοπόντικα. Έβαζαν πατσιά από ζώα. Ακόμη έκαιγαν με πυρωμένο σίδερο την πληγή. Ακόμη έλεγαν μερικά λόγια τραγουδιστά. Δηλητηριώδη φίδια ήταν η οχιά και το κονάκι. Έλεγαν δε το εξής: «Σ' έφαγε το κονάκι γρήγορα στο σαβανάκι».

Ακόμα και τούτο:

*«Αν σε φάει κουφοχιά, άχρηστα τα γιατρικά.  
Αν σε φάει σαϊτούρα, πιάσε και κατούρα.  
Αν σε φάει σαπίτης, σό' κλεισε το σπίτι σ'.  
Αν σε φάει το κονάκι, τοίμασε το σαβανάκι».*

(Από το ανέκδοτο βιβλίο του Τάκη Παπαδημητρίου «Καλ' σπέρα χωριανού»).

Για το τσίμπημα του σκορπιού (σκαρμπιά) μασούσαν τρία φύλλα γκορίτσας. Έστερα σταύρωναν το τσιμπημένο σημείο και έλεγαν τα εξής λόγια:

*«Από πέρα κι από δώθε κρέμονταν τρία καρδάρια,  
Το 'να μέλι, τα' άλλο γάλα, τ' άλλο του σκορπιού φαρμάκι.  
Χύσε μέλι, χύσε γάλα, χύσε του σκορπιού φαρμάκι...».*

Ακόμη έκαιγαν ίσκα και την έβαζαν στο επίμαχο μέρος. Επίσης το άλοιφαν με σκαρπόχορτο.

Τον σκορπιό που τους δάγκωσε τρέχουν και τον σκοτώνουν «για να μη τρέχει ο πόνος». Τον σκοτωμένο σκορπιό τον έβαζαν μέσε σε δοχείο με λάδι και όταν σάπιζε ο σκορπιός, άλειφαν το μέρος που δάγκωνε κάποιον άλλον άνθρωπο.

Είχαν και ξόρκι για τον σκαρμπιά:

*«Πήγα κάτ' στον αμμοπόταμο  
κι έσπειρα λουλό ρεβύθι.  
Εκεί πετάχκε ο σκαρμπιάς να με δαγκάσει και να με φάει.  
Βάνω, σκούζω, δίνω, παίρνω, δέντρα ξεριζώνω,  
βουνά ξεθεμελιώνω.  
Εκεί βρέθηκε η κυρά η Παναγιά και μού 'πε:  
-Το μέλι και το γάλα φάτο*

και του σκαρμπιά το αίμα χύστο».

- Μύγα: Όταν η μύγα έφτυνε κάποιον στο στόμα ή στη μύτη, τότε έπι-  
ναν (ή έκαναν εισπνοές) γάλα γυναίκας.

- Εγκαύματα: Από νερό: μάζευαν 9 κρόκους αυγών, τους χτυπούσαν και  
τους έβραζαν. Το έβαζαν πάνω στην πληγή. Έβαζαν κρύο νερό ή στου-  
μπισμένο αλάτι ή μελάι. Έβαζαν κοπριά από προβατίνα, έριχναν και με-  
λάι και το έδεναν. Μετά λίγες μέρες το έλυναν, καίγανε τσόφλιο από  
καρυδιά, τον κοπανάγανε και δέναν την πληγή. Έπαιρναν στάχτη από  
καμένο κέρατο ζώου, την ανακάτευαν με λάδι και νερό και το έβαζαν  
στην πληγή. Έβαζαν πατάτα ψημένη και αλάτι. Άλοιφαν την πληγή με  
αυγόλαδο (αβεστόνερο, λάδι και ασπράδι αυγού).

Έφτιαχναν κεραλοιφή από στουμπισμένο καμένο τσόφλι καρύδας και  
λάδι ή αβεστόνερο, ασπράδι αυγού και λάδι. Ακόμη έβαζαν μελάι και  
αβεστόνερο.

- Άγχος: Έπιαν θυμαρόζουμο.

- Δύσπνοια: Έπιαν βιολετόζουμο.

- Πίεση: Έτρωγαν σκόρδα και έπιαν βραστό μαιντανό. Ακόμη έριχναν  
κούπες, στο κορμί και στον αυχένα, αφού πρώτα χάραζαν με ξυραφάκι  
το δέρμα ώστε να τρέξει αίμα.

- Συκώτι: Έτρωγαν καθημερινά μια χούφτα μαύρες σταφίδες.

- Αιμοβιάδες: Έπιαν κάθε πρωί ένα ποτήρι γάλα, που περιείχε ψιλοκομ-  
μένο σκόρδο.

- Θλάση μιών: Όταν από απότομες κινήσεις ή άλλη αιτία πονούσε η  
μέση τους έλεγαν ότι «έκοψαν κρέας». Τότε πήγαιναν σε κάποιον που  
«ήξερε» και τους μέτραγε. Τους έβαζε στο κάσωμα της πόρτας με τα δύο  
πόδια στις κάτω γωνίες και τα χέρια στις πάνω, ώστε να είναι σε συμμε-  
τρία. Κατόπιν τους μέτραγε τρεις φορές με την πιθαμή του κατά μήκος  
του ενός χεριού λέγοντας με το νου του διάφορα λόγια όπως:

*«Αερικό, αερικό, δένω κομποδένω*

*για να δέσει και να πιαστεί το κρεάσι να διαβεί»*

ή τα παρακάτω:

*«Αγερκό, αρετκό, δένω κομποδένω το κρεάσι το κομμένο,*

*για να δέσει να πιαστεί, το κρεάσι να διαβεί».*

Αν δεν γίνονταν καλά, τότε έβγαينه έξω τρεις βραδιές με αστροφεγγιά  
και φώναζε:

*«Απόψε είναι άστρα, είναι και κρεάσι κομμένο.*

*Αύριο ούτε άστρα ούτε κρεάσι κομμένο».*

Μεταξύ άλλων «ήξερε» να μετράει και η Πανάγιω Αθ. Στράτη (Νά-  
σαινα).

- Πάτημα κορμιού: Όταν οι κουρασμένοι άντρες γύριζαν από το μεροκάματο ή από τις δικές τους δουλειές και τους πονούσε το κορμί, ξάπλωναν στο πάτωμα και έβαζαν την γυναίκα τους ή τα μεγαλύτερα παιδιά να τους πατήσουν στο κορμί. Σιγά – σιγά σε όλη την πλάτη και την μέση τους. Ήταν ένα είδος μασάζ.
- Ουρικό οξύ: Έβραζαν τρυφερούς κλώνους αγριοαχλαδιάς (γκορίτσας) και έπιναν το αφέψημα.
- Σάκχαρο: Έβραζαν μάραθο.
- Ισχυαλγίες: Έκαναν μπάνιο σε βαρέλι, που είχε βρασμένα φύλλα καρυδιάς και θειάφι.
- Καλόγεροι: Έβαζαν ψημένο κρεμμύδι και λάδι στον καλόγουρο να μαλακώσει και να ανοίξει. Τους λένε μεξύδια και δοθυίνες. Στο κόκκινο σπυρί του μεξυδιού έβαζαν φύλλο θρεφτόχορτου (είδος μολόχας, που μοιάζει με λάπατο), για να επουλωθεί γρηγορότερα.
- Ευκοιλότητα: Την έλεγαν «κόψιμο». Ζουμί από μουριά, κουμαριά, βατόμουρα, μαϊντανό, κυδώνι.
- Λειχήνες: Τις έτριβαν με κοπανισμένο σκόρδο, ραδίκι και φύλλα από καρυδιά. Στουμπούσαν λειχνοχόρτι και το πλάκωναν ψηλά. Ακόμη έβαζαν κάθε πρωί στάχτη από τσιγάρο ή σάλιο.
- Στομάχι: Έφτιαχναν κρέμα από καβουρδισμένο πίτουρο ή αλεύρι με λίγο μέλι ή μαύρη ζάχαρη (έκαναν το μαλεμπί). Ακόμη έτρωγαν ζελέ από σκούπα ποδαράκια ή μια χούφτα σουσάμι.
- Πόνος στο στήθος: Όταν οι γυναίκες είχαν απροσδιόριστο πόνο στο στήθος, τότε ειδικές γυναίκες του χωριού τις σταύρωναν τρεις φορές κρατώντας ένα αδράχτι, μια χτένα και αλάτι στα χέρια τους και έλεγαν τρεις φορές:  
*«Στο όνομα του Θεού και της Παναγίας και του Χριστού να γένει, αέρας το φερε, αέρας να το πάρει».*
- Τούτο επαναλαμβάνονταν και για τα τρία είδη που κρατούσαν. Στο τέλος τα πετούσαν όλα στο νερό λέγοντας: *«Το νερό να τον πάρει».*
- Αναμμία: Έτρωγαν πολύ σπανάκι, βατόμουρα, ζουμί από τσουκνίδα, κοπανισμένη κοπριά σκύλου με νερό.
- Θηλασμός: Έπιναν βρασμένο γλυκάνισο.
- Δύσπνοια: Εισέπνεαν ατμούς από βρασμένο ευκάλυπτο.
- Αρθρώσεις: Ανακάτευαν νέφτι, ξύδι και ένα αυγό. Το μίγμα το άφηναν τρεις μέρες σε δροσερό μέρος και μετά άλοιφαν το μέρος.
- Διαύγεια πνεύματος: Έριχναν στο φαγητό βασιλικό.
- Ξανάνωμα: Έπιναν ζουμί από βρασμένο δεντρολίβανο.



- Ακμή: Τα σπυράκια νεότητας. Ατμοί χαμομηλιού στο πρόσωπο.
  - Κοιλιακά: Πολλές φορές έπιναν στάσιμα νερά (στέρες σε πέτρες του βουνού κ.λ.π.), που ήταν μολυσμένα από μικρόβια. Τότε πάθαιναν δυσεντερία (κοιλιακά) και πολλές φορές πέθαιναν, όπως η Νασούλα Χρ. Παππά (σε ηλικία 10 ετών). Για τα κοιλιακά έπιναν γάλα και έτρωγαν γιαούρτι. Επί 40 μέρες δεν έτρωγαν ψωμί. Έπιναν αφέψημα από σκορπίδι.
  - Διάρροια: Καφέ άβραστο με λεμόνι.
  - Βραχικά: Το βαρύ κρυολόγημα και η γρίπη κάποτε εξελίσσονταν σε χρόνια, σαν πνευμονία. Εκτός των άλλων μεθόδων για την γιατρεία των βραχικών, που συνήθως πρόσβαλλε άτομα μικρής ηλικίας, έφτιαχναν μάλλινες φανέλες, πλεγμένες στο χέρι και τις φορούσαν συνεχώς κατάσαρκα για πολλά χρόνια (τούτο εφάρμοσαν και στον συγγραφέα). Ακόμη έπιναν βρασμένο μαρούλι, κρεμμύδι, κριθάρι, γλυκόριζα.
  - Στειρότητα: Εκτός των άλλων, έβαζαν στον κόλπο της στείρας γυναίκας μαλλί με στουμπισμένο σκόρδο.
  - Συνάχι: Αφέψημα από άγριο τριαντάφυλλο.
  - Χτικιό: Ήταν η φυματίωση. Έτρωγαν στεγνά φασόλια. Έπιναν αφέψημα θυμαριού και έτρωγαν σκόρδα.
  - Χιονίστρες: Έκαναν μπάνιο με ζεστό νερό, που μέσα είχε βράσει σέλινο. Έτριβαν τα χέρια με πατάτα και αλάτι.
  - Χρυσί: Ήταν ο ίκτερος ή λιόκρο. Ο άρρωστος γίνονταν κατακίτρινος. Έκοβαν τη χρυσή στη χάση του φεγγαριού ή Δευτέρα ή Πέμπτη ή Σάββατο. Πίεζαν το πάνω χέιλος και από κάτω έβλεπαν το κουμπί. Αν ήταν άσπρο τότε είχε λιόκρο. Περνούσαν ένα βελόνι κάτω από το κουμπί και το έκοβαν με το ξυράφι. Για 8 μέρες δεν έτρωγε αλμυρά ο άρρωστος και φυλάγονταν από κρύωμα.
- Ευραφιές έκαναν και ανάμεσα από τα φρούδια. Έπιναν ζουμί από πουρνάρι, δεντρολίβανο, μαϊντανό, σέλινο, μαρούλι ή λεμόνι. Επίσης ζουμί από κότα, που είχε κίτρινα πόδια. Ακόμη έριχναν 4-5 αυγά, λίγο βρασμένα (μελάτα), σε μισιαντήρι και τα ρουφούσαν. Δεν έτρωγαν φασόλια γίγαντες, σκόρδα, κρεμμύδια, αλάτι. Καλός θεραπευτής της χρυσής ήταν ο Λελοβίτης Γεώργιος Χρ. Γκόντζιος.
- Έμπλαστρο: Φτιάχνονταν από σιναπόκολλα. Χτυπούσαν τριμμένο σαπούνι, ασπράδι αυγού και σινάπι. Τρίβανε σε ένα-δυό ασπράδια αυγού λίγο άσπρο σαπούνι και σε ένα βαθύ πιάτο τα χτυπούσαν με πιρούνι, μέχρι να γίνουν αφρός. Κατόπιν το άπλωναν ισόμερα σε πρόβειο μαλλί, αφού κάτω από αυτό τοποθετούσαν μια κόλλα χαρτί. Αλείφανε το μέρος που πονούσε με μέλι, για να μη τους κάψει το σινάπι και το πασπάλιζαν με σιναπάλευρο (σιναπόσπορος αλεσμένος στο χερόμυλο του καφέ). Στη συνέχεια τοποθετούσαν το πανί με την κόλλα, σαν έμπλαστρο. Σε

λίγες μέρες, έφευγε το κρύωμα από τον άρρωστο.

- Αναπνευστικά: Το έλεγαν άσμα (άσθμα) και κοντανάσα. Έπιναν ζουμί από μολόχα, γλυκόριζα, κριθάρι, αγγούρι, βρασμένη ρίγανη, κρεμμύδι και σκόρδο.

- Ανεμοβλογιά: Αλείφονταν με πετιμέζι, άνηθο.

- Δυσουρία: Βρασμένη αγριάδα, καλαμπόκι, σπανάκι, βρώμη.

- Επιληψία: Ο άρρωστος κοιμόνταν μέσα σε εκκλησιά. Του έδιναν να πει ίσκα, βρομόχορτο, καπνό, καρυοφύλλι. Τη λένε και σεληνιασμό.

Όταν γίνονταν σεισμός και τύχαινε κάποιος να τρώει, κρατούσε την χαϊριά και την χρησιμοποιούσαν για την θεραπεία της επιληψίας.

- Ζαλάδες: Έβρεχαν το κεφάλι με κρύο νερό, έπιναν ζουμί από δεντρολίβανο. Τις έλεγαν σκοτούρες και αντράλες.

- Ηλίαση: Αλείφονταν με ξύδι και γιαούρτι.

- Μέθη: Έπιναν κοπριά βοδιού. Για τη μέθη από τσίπουρο έτρωγαν τουρσί και λάχανο.

- Πονοκέφαλος: Δυόσμος, θυμάρι και μέντα. Έβαζαν στο κεφάλι αλοιφή από σκόρδο, πατάτα, λάχανο και πετιμέζι.

Για τις ημικρανίες έδεναν το κεφάλι σφιχτά με μαντίλι που είχε λάσπη ή με κομμένα λεμόνια και πιπέρι κόκκινο.

- Χοληστερίνη: Έτρωγαν σαρδέλες στα κάρβουνα. Ξέραιναν στον ήλιο γκορίτσες (άγρια αχλάδια) και όταν ήθελαν έτρωγαν μερικές. Και τα δυο παραπάνω είδη κατέβαζαν την χοληστερίνη.

- Λεύκωμα προσώπου: Έπεφταν τα γένια των αντρών μπαλώματα-μπαλώματα, σαν τριχοφάγος. Έκοβαν γαλατσίδα και άλειφαν το μέρος με το υγρό της.

- Πέτρα στα νεφρά: Έπιναν αφέψημα ξερής ρίζας αγριάδας ή σμύρτου. Ακόμη από φύλλα ιτιάς, από φούντες καλαμποκιού, από κεδρόσπορα βρασμένα με κρασί.

- Απολύμανση: Ασβέστωναν τοίχους, κορμούς δέντρων, κοτέτσια, μαντριά, λεκάνες αποχωρητηρίων κ.λ.π. Σε έναν κουβά έβαζαν αποβραδής κομμάτια ασβέστης άσβηστης, νερό και μια χούφτα αλάτι, να μη ξεφτίσει ο ασβέστης. Το πρωί με το μίγμα άλειφαν τις επιφάνειες με βούρτσες.

- Φύλλα ελιάς: Έπλεναν καλά χλωρά φύλλα ελιάς. Δύο μέρη φύλλα και τρία μέρη νερό, τα άλεθαν και τα στράγγιζαν. Έπιναν το υγρό, ένα φλιτζάνι πρωί, μεσημέρι και βράδυ, με το φαγητό. Δυνάμωνε το ανοσοποιητικό σύστημα. Έκανε καλό στον καρκίνο εντέρου, πάγκρεας κ.λ.π.

Επίσης βοηθούσε στη διάλυση πέτρας της χολής, των νεφρών κ.λ.π.

Ένας εμπειρικός γιατρός που χρησιμοποιούσε γιατροσόφια ήταν και ο Ντίκος (από τους Τελαίους), από τις Παπαδάτες. Πήγαινε όπου τον καλούσαν σε όλη τη Λάκκα και παραπέρα. Μια φορά είχε βγει στο μάγουλο του Δημητρίου Αν. Σακκά ένα μεγάλο σπυρί. Είδε και απόειδε ο Δημητράκης, πάει στον Ντίκο. Εκείνος έσφαξε ένα κλωσσόπουλο, το άνοιξε στα δύο, έβγαλε τα εντόσθια και το έδεσε πάνω στο μάγουλο. Σε δύο μέρες είχε γιατρευτεί ο Δημητράκης.

Τη συγκομιδή των βοτάνων έκαναν μόνο επιτίδειοι. Ήξεραν ποιόν καιρό, πια εποχή, τι θα μαζέψουν. Τις ρίζες από τα βότανα τις μάζευαν την άνοιξη, πριν ανοίξουν τα μπουμπούκια, και το φθινόπωρο, όταν έπεφταν όλα τα φύλλα. Τα μπουμπούκια τα μάζευαν την άνοιξη. Τα λουλούδια όταν άνοιγαν, πριν πάνε οι μέλισσες. Τους βολβούς το φθινόπωρο. Τα φύλλα μόλις έσκαγαν τα μπουμπούκια. Τη φλούδα την άνοιξη και το φθινόπωρο. Τους σπόρους όταν μέστωναν καλά.

Όλα αυτά τα ξέραναν στον ήλιο ή τη σκιά, ανάλογα το φυτό και το φάρμακο. Κατόπιν τα έβαζαν σε ξεχωριστά μπουκαλάκια ή γυάλινα βάζα και τα φύλαγαν σε σκιερό και ασφαλισμένο μέρος.



*Κοπάνισμα στο ποτάμι.*

## Επαγγελματική ζωή

### Γενικά

Στο χωριό Ελιά (Ντάρα), όλοι σχεδόν οι κάτοικοι ασχολούνταν με τη γεωργία και την κτηνοτροφία. Αν και είχαν περισσότερο κάμπο και ομαλότερες βουνοπλαγιές από τα άλλα χωριά, οι Νταρανίτες ήταν φτωχοί και δύσκολα τα έβγαζαν πέρα. Ποτέ όμως δεν παρεκτράπηκαν σε παράνομες πράξεις για να ζήσουν. Μόνο λίγες εξαιρέσεις υπήρξαν κατά το μεσοπόλεμο. Αγωνίζονταν να τα βολέψουν με τα ζώα τους, τα λίγα χωραφάκια τους και κυρίως με τις ελιές τους.

Το χωριό χρησιμοποιούσε επαγγελματίες τεχνίτες από τα γύρω χωριά, επειδή ήταν από τα μικρότερα. Υλοτομούσαν τα ξύλα τους στα Λέλοβα, καλάλιζαν τα αγγεία τους (χαλκώματα) σε περιστασιακούς καλατζήδες από του Νάσιαρη, τα Λέλοβα, τις Παπαδάτες. Χρησιμοποιούσαν τους σιδεράδες του Δελόβου, τους σαμαράδες του, τα τσαγκαράδικά του, τους φωτογράφους του (Μητσιάρας, Χρήστου) κ.λ.π.

### Μύλοι-μυλωνάδες

Στο χωριό υπήρχε ο βακούφικος μύλος του Αγίου Αντωνίου. Βρισκόταν στην ομώνυμη τοποθεσία «Μύλος», όπου διακρίνονται μέχρι σήμερα τα ερείπιά του. Η λειτουργία του μάλλον άρχισε με το κτίσιμο του Αγίου Αντωνίου, το 1744, στον οποίο δωρήθηκε από τους χωριανούς για εκμετάλευση. Έκτοτε τα έσοδα του μύλου εισέπραττε η εκκλησία αυτή. Κάθε χρόνο γίνονταν δημοπρασία για το μίσθωμα.

Το κτίσμα διατηρούνταν ακέραιο μέχρι το 1975, όταν σε αχρηστία πλέον, ο Δημ. Κ. Δρόσος το γκρέμισε για να φτιάξει καλύβι και τοίχους με τα λιθάρια του. Την στρόγγυλη μυλόπετρα, που ήταν αρίστης ποιότητας, την πήρε, όπως λέγεται, ο μυλωνάς Γκότζιος από τα Λέλοβα, για τον δικό του μύλο.

Ήταν ένα χαμπλό ορθογώνιο πέτρινο κτίριο, με πλακοσκεπή. Η κοντή πόρτα από βαρύ ξύλο έβλεπε προς την ανατολή. Το εσωτερικό γεμάτο πολύτρες, φωτίζονταν από δύο μικρά «Σουλιώτικα» παράθυρα. Στη δυτική πλευρά του υψωνόταν ο πέτρινος σωλήνας (κεφαλοκάναλη) απ' όπου έπεφτε σχεδόν κατακόρυφα το νερό του αυλακόμυλου (βλέπε «Ντάρα Λάκκας Σουλίου, Τοπωνύμια»). Η δύναμη του νερού γύριζε την ξύλινη φτερωτή και αυτή την οριζόντια στρόγγυλη μυλόπετρα βάρους εκατοντάδων κιλών. Ο μυλωνάς ρύθμιζε την όλη κίνηση και λειτουργία. Άλεθε

περί τις 500 οκάδες καλαμπόκι ή στάρι το 24ωρο. Με διαφορετικό κόψιμο για μπλιγούρι, αλεύρι για κουλούρα, πρόσφορο, ψωμί. Όταν τελείωνε η σειρά κάποιου, ο μυλωνάς χτυπούσε τα βραγκαλίδια (κουδουνάκια) να ετομασθεί ο επόμενος. Άφηναν τα σακιά ανοιχτά για λίγο, για να κρυώσει το αλεύρι και να μη πικραίνει και μετά τα έδεναν.

Ο μυλωνάς είχε το νου του μην λιγοστέψει το νερό, μη δεν πέφτει κανονικά ο σπόρος, να καθαρίσει μια φορά την εβδομάδα τον μύλο, να επισκευάσει τις βλάβες των εξαρτημάτων, να καθαρίσει τον αυλακόμυλο. Οι χωριανοί φόρτωναν τα άλογα ή τα γαϊδούρια τους με το σόδεμα και τραβούσαν για το μύλο, ο οποίος δούλευε όλο το χρόνο. Ο μυλωνάς το ζύγιζε και έβαζε τα τσουβάλια στο πέτρινο πεζούλι. Η σειρά του αλέσματος ήταν απαραβίαστη εκτός από δύο περιπτώσεις. Για τα ψωμιά του γάμου και για τα κόλλυβα. Ο μυλωνάς πληρώνονταν με ποσοστά επί του βάρους, που λέγονταν ξαίσιμα. Μόνο από τα αλεύρια του γάμου δεν έπαιρνε. Στον «Μύλο του Αγ. Αντωνίου» έρχονταν για άλεσμα κάτοικοι και από τα γύρω χωριά.

Περί το 1935 μυλωνάδες ήταν ο Αντώνιος Γιάννος (Ντωνκαλόερος) με τη σύζυγό του Βάσιω. Περί το 1940 ήταν ο Αναστάσιος Βάσιος (Ναστασπιάνας) και αργότερα ο Πάνος Κ. Παππάς με τη σύζυγό του Βάσιω.

Ο Αναστασέλος Γρ. Κωνσταντίνος είχε για αρκετά χρόνια, την περίοδο της Κατοχής, τούτον τον νερόμυλο. Στην δουλειά τον βοηθούσε πολύ η σύζυγός του Λαμπρινή και η Κόρη του Αμαλία από την εφηβική της ηλικία.

Τελευταίος εκμισθωτής ήταν κάποιος από τα χωριά των Δερβιζιάνων. Λειτουργούσε μέχρι το 1965 περίπου, όταν από την εγκατάλειψη χάλασε ο αυλακόμυλος, που έφερνε νερό για τη λειτουργία του.

Στου Ντάρα (μάλλον) ανήκε και η «Μηχανή του Σίμου», που βρίσκονταν στο Μπουλμετιώτικο. Ήταν πετρελαιοκίνητος αλευρόμυλος. Η περιοχή που βρίσκονταν ο μύλος αυτός ανταλλάχτηκε, όπως λέγεται, με τους Μπουλμετιώτες επί προεδρίας Μάνθου Σακκά, περί το 1935. Τότε το Μπουλμετί πήρε την περιοχή της «Μηχανής του Σίμου» και οι Νταρανίτες την έκταση της «Παλιουργιάς». Το όνομα «Σίμου» έλαβε μετέπειτα, από τον τελευταίο μυλωνά. Τούτος ο Σίμος ήταν γιος του Ανδρέα Πάνου, από τις Παπαδάτες. Είχε αδέρφια τον Τάκη, τον Χρήστο και την Γιωργίτσα, σύζ. του Νταρανίτη Γρηγορίου Χρ. Παππά.

Εκτός από τον βακούφικο μύλο του Αγ. Αντωνίου, οι Νταρανίτες είχαν στο σπίτι τους τον «χερόμολο» (χερόμπλο, λιθαρόμυλο, μόκρα) για άλεση μικρής ποσότητας σταριού ή καλαμποκιού. Ήταν δύο στρόγγυλες χοντρές πέτρες από σπέλα. Η μια αποτελούσε τη βάση του χερόμυλου. Η άλλη πέτρα είχε μια τρύπα διαμπερή στο κέντρο της και μια άλλη στην άκρη σαν βαθούλωμα, όπου έμπαινε ένα ξύλο, σαν χερούλι (μαναβέ-

λα). Η δεύτερη πέτρα εφάρμοξε πάνω στην πρώτη. Έριχναν τον καρπό λίγο-λίγο από την κεντρική τρύπα της πάνω πέτρας και έφεραν γύρω-γύρω την πάνω πέτρα κρατώντας την από το χερούλι. Ο καρπός τριβόταν μεταξύ των δύο πετρών και γίνονταν αλεύρι.

Το αλεύρι από τον νερόμυλο έβγαине κρύο, γι' αυτό ήταν πιο νόστιμο από το σημερινό, που καίγεται στις μηχανές.

## Μαστόροι

Όπως αναφέρθηκε, αποκλειστικοί μαστόροι με κύριο επάγγελμα δεν υπήρχαν στο χωριό. Λίγοι ξεχώρισαν στην μαστορική τέχνη.

Ο Χρήστος Αν. Βάσιος ήταν καλός ξυλουργός – μαραγκός. Μάλιστα έρχονταν παιδιά από άλλα χωριά, όπως ο Λάζαρος, και τους μάθαινε την τέχνη. Έπαιρνε πέντε λίρες προκαταβολικά για τους δασκαλέψει. Ο Χρήστος και ο γιος του Πάνος ήταν καλφάδες (είχαν μάθει την δουλειά) από τον Λελοβίτη Σταύρο Ν. Κολιό.

Ο Χρηστοβάσιος ήταν και καλός οικοδόμος. Τελευταία πήγαινε πάντα πεζός στα Λέλοβα. Όταν γύριζε σήκωνε το χέρι του στα αυτοκίνητα, που περνούσαν, να τον πάρουν ως τον προορισμό του, χωρίς να κοιτάξει προς το μέρος τους. Δεν ήθελε υποχρεώσεις.

Ο Κωνσταντίνος Ευ. Θωμάς παρέα με τον Σπύρο Κ. Μάρκου έχτιζαν σπίτια.

Τεχνίτες της πέτρας ήταν ο Δημήτριος Αν. Σακκάς, ο Βασίλειος Κ. Στράτης και άλλοι.

Άλλος ένας καλός τεχνίτης οικοδομής ήταν ο Γερμανός (Χάϊνριχ – Βαγγέλης Γιούλεν), σύζυγος Αργύρης Ευ. Μίχου. Έκτιζε και σοφάτιζε σπίτια. Ιδιαίτερα το σοφάτισμα το έκανε πολύ λείο και γυαλιστερό. Τον Γερμανό τον είχε βαφτίσει ο παπα-Νάσιος Οικονόμου. Ήταν ιερέας και νουνός συγχρόνως. Του έδωσε το όνομα Βαγγέλης. Αλλά οι Νταρανίτες τον έλεγαν Γερμανό. Ήταν φιλότιμος και αγαπητός στους χωριανούς. Με τα πιτσιρικά έπαιζε μπάλα, με τους συνομηλίκους του έκανε καλή παρέα. Ακόμα και όταν χώρισε με την Αργύρω και έμενε στο Κοτσανόπουλο, έρχονταν τις Κυριακές να δει τους φίλους του Νταρανίτες.

## Ασβεσταριές (ασβεστοκάμινα)

Με παραδοσιακό τρόπο οι Νταρανίτες παρασκεύαζαν ασβέστη, που χρησιμοποιούσαν για το χτίσιμο των σπιτιών τους, για το σκοπό αυτό έφτιαχναν ασβεσταριές. Έσκαβαν ένα μεγάλο λάκο σε χωματώδη κατωφέρεια και στρογγυλό με διαστάσεις 2 μ. ύψος και 3 μ. διαμέτρου. Έχτι-

ζαν όλο το εσωτερικό του με ασπρόπετρες και στο πάνω μέρος σκέπαζαν με χώμα πάχους ενός μέτρου, θολωτά. Από μια πλαϊνή πορτούλα τροφοδοτούσαν την κατασκευή με φωτιά επί τρία μερόνυχτα ασταμάτητα, ώστε να κονιορτοποιηθούν οι πέτρες και να γίνουν ασβέστης.

Τον ασβέστη «έσβηναν» σε μεγάλους λάκκους με νερό, γιατί ήταν επικίνδυνος αφού προκαλούσε εγκαύματα.

Κυριότερες ασβεσταριές ήταν η «Ασβεσταριά του Ντάουλα», στην ομώνυμη τοποθεσία. Την λειτούργησε το 1941. Την ίδια ασβεσταριά χρησιμοποιήσε στη συνέχεια και ο παπα-Νάσιος Κ. Οικονόμου. Ο τελευταίος κατασκεύασε και άλλη δική του ασβεσταριά, στις «Λινάτσες».

## Νταμάρια

Πολλοί Νταρανίτες έβγαζαν πέτρες και πλάκες στα νταμάρια του χωριού, για το χτίσιμο των σπιτιών. Χρησιμοποιούσαν τον λοστό, την παραμιά και τη βαριά.

Καλά νταμάρια είχαν στον «Τριάντο», στην «Πλακανίθρα», στα «Μαντέμια» κ.α. Δούλευαν εκεί περιστασιακά οι: Γιαννβασίλης (Ι. Β. Δρόσος), Μάρος (Β. Ε. Ζήκος), Σιάνας (Γ. Α. Στράτης), Στ. Ν. Θωμάς, Λ. Ν. Θωμάς κ.ά. Οι παραπάνω εμπορεύονταν την πέτρα τούτη, που ήταν ονομαστή για την ποιότητά της. Γι' αυτό πλήθος κάτοικοι από τα γύρω χωριά έρχονταν στα μέρη της Ντάρας και έπαιρναν πέτρες για τα σπίτια τους. Τούτο γίνονταν από τα πολύ παλιά χρόνια. Ακόμη και σήμερα διακρίνονται τα απομεινάρια αυτών των εξορύξεων σε διάφορες τοποθεσίες (Μαντέμια κ.α.). Φόρτωναν την πέτρα στα ζώα και την κουβαλούσαν στις Παπαδάτες, στο Ζερβό κ.α.

Η πέτρα πουλιόταν 5 δραχ. το κυβικό μέτρο και μετά το 1960 έφτασε στις 20. Δυό εργάτες έβγαζαν 2 έως 4 κυβικά μέτρα την ημέρα. Οι εξορύξεις γίνονταν χειρωνακτικά και η δουλειά ήταν πολύ κουραστική.

## Ράφτες

Επαγγελματίες ράφτες δεν υπήρχαν στο χωριό. Τούτη τη δουλειά αναλάμβαναν οι νοικοκυρές μοδίστρες. Από τις καλύτερες ήταν η Αθηνά Β. Ζήκου, που έμαθε την τέχνη και σε άλλες κοπέλες. Μάλιστα την εποχή που έπαιρναν βοήθεια από την Ούντρα, μεταποιούσαν όλα σχεδόν τα ενδύματα, γιατί ήταν για χοντρούς.

Για τσαγκάρη πήγαιναν στον Κίτσιο Δ. Τζόλο, στο Νικολίτσι και κατόπιν σε άλλους στα Λέλοβα.

## Αγωγιάτες

Λίγοι Νταρανίτες ασχολούνταν με τις μεταφορές και αυτοί περιστασιακά για συγγενικές και φιλικές περισσότερο εξυπηρετήσεις.

Ένας απ'αυτούς ήταν ο Αν. Φ. Βάσιος, που έφτανε έως το Φανάρι για εμπορεύματα (αλεύρια, στάρια κ.λ.π.), με τα άλογά του.

Στου Ντάρα, αν και ήταν πέρασμα από αρχαιοτάτων χρόνων, από το Νεκρομαντείο του Αχέροντα και τη Νικόπολη προς Δωδώνη, δεν υπάρχει παράδοση για ύπαρξη χανιών ή άλλων παρόμοιων εγκαταστάσεων, παρά μόνο για στάσεις ξεκούρασης («Μηλικοκιά Παλιουργιάς», «Πουρνάρι Κονόμου», «Μπιγός», «Πηγάδι στη Βρύκω» κ.λ.π.).



*Αν. Βάσιος, αγωγιάτης*

## Αμπελουργία

Στο χωριό υπήρχε η τοποθεσία «Αμπέλι του Εμίνη», περίπου στα σημερινά «Καρτέρια». Την αναφέρει ο Σεραφείμ Ξενοπούλος ο Βυζάντιος («Δοκίμιον Ιστορικόν...», 1884). Το αμπέλι αυτό (αμπελώνες) υπήρχε περί το 1850.

Τις τελευταίες δεκαετίες αμπέλι είχε ο Ελ. Χ. Στράτης, στην ομώνυμη τοποθεσία και λίγες ρίζες άλλοι χωριανοί. Όμως από κανένα σπίτι δεν λείπουν οι κληματαριές για τα σταφύλια και τη σκιά τους. Μερικοί χωριανοί τα κάνουν κρασί και τσίπουρο σε ρακοκάζανα άλλων χωριών. Σημαντική παραγωγή άρχισε ο Σωτ. Σπ. Σπύρου και λίγη ο Χριστόφορος Κίτσος. Η ξηρότητα του εδάφους ανεβάζει του οινοπνεύματος τα γράδα (1 γράδο= 2,5 βαθμούς οινοπνεύματος).

## Μελισσοκομία

Υπήρχαν μερικοί μερακλήδες στο χωριό, που εκτός από τις γεωργοκτηνοτροφικές εργασίες, ασχολούνταν και με την μελισσοκομία. Ο Νασιογληγόρης (Αθ. Γρ. Στράτης), ο Ελ. Χ. Στράτης, ο Βασ. Ε. Ζήκος, ο Αλ. Ι. Ντάουλας, ο Θεόδωρος Ι. Ντάουλας, ο Χρυσόστομος Γιώτης, η Όλγα Σ. Ζήκου κ.ά.

Χρησιμοποιούσαν για κυψέλες κούφιους κορμούς από πλατάνια, τα



«κρινιά». Έσκαβαν το εσωτερικό του κούτσουρου με μεγάλο ξυλοφάι να γίνει κούφιο. Έβαζαν στο επίπεδο χώμα μια άσπρη πλάκα, όρθιο πάνω της το κρινί και για καπάκι άλλη ασπρόπετρα και έτοιμη η κυψέλη. Στον πάτο του κρινιού έκαναν μια μικρή τρυπίτσα για είσοδο και έξοδο των μελισσών και στο εσωτερικό τους έβαζαν δυό ξύλα σταυρωτά. Άφηναν το μελίτσι να συγκεντρώσει το μέλι και το κερί μέσα στο κρινί και το καλοκαίρι το έπαιρναν (το τρυγούσαν). Η θέση των κυψελών επιλέγονταν με προσοχή, σε μέρη προσιλιανά, απόγωνα και περιμαντρωμένα. Κανείς δεν διανοούνταν να κλέψει ή να ενοχλήσει μελίτσια. Ήταν αμαρτία.

Καλή σοδειά είχαν τις χρονιές με βροχερή άνοιξη. Πρωτοέκοβαν το μέλι στις 24 Ιουνίου. Άνοιγαν το κρινί, βγάζοντας την πάνω πλάκα και ζάλιζαν το μελίτσι με καπνό από τη φουφού. Εφοδιασμένοι με την ξύστρα, τη μάσκα, τα γάντια και το καπνιστήρι, έκαναν τον τρύγο με τη σειρά σε όλα τα κρινιά. Χώριζαν τον Βασιλικό πολτό, ο οποίος χρησίμευε για φάρμακο, το μέλι και το κερί. Το ζέσταιναν και το έστιβαν σε μεγάλα πανιά. Αυτό το κερόμελο το άφηναν στον ήλιο ή το ξαναζέσταιναν και το έστιβαν πάλι. Το κερί το έλιωναν και το έβαζαν σε καλούπια. Τα απόκηρα τα έπλεναν, τα έβραζαν και τα έτρωγαν.

Όταν ένα μελίτσι «πέθαινε», δηλαδή ξεγίνονταν, τότε δεν ξαναχρησιμοποιούσαν το κρινί για άλλο μελίτσι, γιατί κάποια αρρώστια θα είχε.

Το καλοκαίρι τα μελίτσια πολλαπλασιάζονταν, «έριχναν». Γεννιόνταν νέα βασίλισσα και με ένα μέρος μελισσών αναζητούσε άλλη κατοικία. Από μερικές μέρες πριν, στην κυψέλη ακούγονταν χαρακτηριστικός θόρυβος και οι μελισσοκόμοι καταλάβαιναν ότι το μελίτσι θα «έριχνε». Το σμίνος, που ακολουθούσε την νέα βασίλισσα, έβγαινε στον αέρα και πετούσε για αλλού. Τότε ο μελισσοκόμος προσπαθούσε να πιάσει το νέο μελίτσι (λέγεται αφεσμός). Έπαιρνε το μελισσοβότανο και «μαύλιζε τα πουλιά» με το χαρακτηριστικό σφύριγμα και μιλώντας στις μέλισσες με φράσεις όπως «πούλ-πούλ, έλα πουλί μου έλα...», «κάτσε μάνα... κάτσε μάνα...» κ.λ.π. Το μελίτσι σαν μπάλα κάθονταν πάνω στο μελισσοβότανο και ο μελισσοκόμος το τραβούσε σιγά-σιγά στην κυψέλη. Αν δεν υπήρχε μελισσοβότανο, τότε άλειφε τα χέρια του με λεμονοχυμό και τα φυσούσε προς το σμίνος. Οι μέλισσες τραβιόνταν από την οσμή του λεμονιού



Γ. Σ. Θωμάς, μελισσοκόμος (2007)

και κάθονταν στα χέρια του μελισσοκόμου. Εκείνος σφυρίζοντας συνεχώς, τις οδηγούσε στη νέα τους κατοικία.

Πολλές φορές έπιαναν μελίσσια, που περνούσαν από άλλες περιοχές. Τυχερά του μελισσοκόμου.

Άλλες φορές εντόπιζαν ελεύθερα μελίσσια στο βουνό και πήγαιναν και τα τρυγούσαν. Όπως τότε που εντόπισε κάποιος ο Δημ. Αν. Σακκάς σε κουφάλα γέρικου δέντρου στο βουνό. Πήρε για βοηθούς τον Ελευθέριο Χ. Στράτη και τον Χρήστο Αν. Βάσιο και ανέβηκαν με όλα τα σύνεργα. Έβγαλαν όσο μπορούσαν, κόκκινο λαχταριστό μέλι, έφαγαν μπόλικο και από την δίψα για νερό παράτησαν το άλλο και γύρισαν πίσω.

Σήμερα στο χωριό ασχολείται συστηματικά με τα μελίσσια ο Χαρ. Ελ. Στράτης, ο Χάρης Τσαπακίδης (σύζ. Ευγενίας Β. Στράτη) και ο Γ. Στ. Θωμάς.

Θα παρατεθούν αποσπάσματα από ένα κείμενο του Χαράλαμπου Ελευθ. Στράτη, που δημοσιεύθηκε στην εφημερίδα «Εν Νικολιτσίω» (φύλλο 40, Απρίλιος 2014):

*«... Στην Ελαία ο παππούς μου Ζήκου Ζήκος και η γιαγιά μου Ευδοκία είχαν πριν το 1900 αρκετά μελίσσια, περίπου 150, σε κουβέλια, όμως η παραγωγή ήταν ελάχιστη διότι η ζάχαρη ήταν δυσεύρετη. Η κόρη της Κωστάντω (μπτέρα μου), όταν παντρεύτηκε τον Ελευθέριο Χαρ. Στράτη, μεγαλωμένη στα μελίσσια καθ' ότι και η μάνα του πατέρα μου Βαία είχε μελίσσια. Εγώ από μικρός βοήθαγα τη μάνα μου με μαντύλια στο πρόσωπο και σβουνιές για κάπνισμα μνήθηκα και αγάπησα τις μέλισσες. Έχω μια πρότυπη βιολογική μονάδα και παράγω βιολογικό μέλι, βασιλικό πολτό, γύρη, κηροπήγια διάφορα, κηραλοιφή, μελισσοσιμνή και βασιλίτσες. Ο γιός μου Ελευθέριος παρακολούθησε δύο χρόνια στο Καποδιστριακό Πανεπιστήμιο Αθηνών με έρευνα την βιοποικιλότητα του μελιού και των προϊόντων της μέλισσας, δηλητήριο κ.λ.π., ευελπιστώ ο εγγονός μου Χαράλαμπος να συνεχίσει την παράδοση. Ο Γρηγόρης Σπύρου, δισεγγονός της γιαγιάς μας έχει μια καλή μελισσοκομική μονάδα και παράγει και αυτός τα ίδια προϊόντα. Το ζεύγος Χαρίλαος και Ευγενία Β. Στράτη, από οικολογική ευσυνειδησία έχει μια καλή μονάδα, εξελίσσονται στους αυριανούς μελισσοκόμους, μετακινούνται σε ανθοφορίες παραγωγής με οικολογικό μέλι αρίστης ποιότητας. Ο Ζήκος Βασίλειος και αυτός από παράδοση έχει λίγα μελίσσια και παράγει το μέλι για την οικογένειά του, παιδιά και εγγόνια. Η Ελένη Χρ. Δρόσου είχε αρκετά μελίσσια από τον πατέρα της, αλλά στην πορεία τα έχασε. Στο Νικολίτσι ο Γρηγόρης Σιάνος έχει μια μεγάλη μελισσοκομική μονάδα, πάνω από 500 κυνέλες μετακινούμενες σε διάφορες ανθοφορίες στην Ελλάδα, παράγει αρκετά πολύ μέλι, βασιλικό πολτό, γύρη, πρόπολη, βασιλίτσες, μελισσοσιμνή, έχει τρία μελισσοκομικά μαγαζιά στην Αθήνα, ιδιωτική μελισσο-*

κομική σχολή και εκπαιδεύει μελισσοκόμους σε μελισσοκομικά σεμινάρια (τον περασμένο Οκτώβριο έκανε στη Φιλιππιάδα). Ο Γιάννος Χρήστος, είναι θείος του Γρηγόρη, έχει στο Νικολίτσι μελίσσια και εξελίσσεται γρήγορα σε αυριανό μελισσοκόμο. Ο Μπίσιος Γεώργιος κινούμενος από έρωτα στην οικολογία – βιολογία, έχει μια πρότυπη μονάδα, μετακινούμενος από ανθοφορία σε ανθοφορία παράγει μέλι εκλεκτής ποιότητας. Παλαιά είχαν στο Νικολίτσι ο Αναστασίου Κωνσταντίνος (Δεσπότης), Αναγνώστου Γρηγόριος (Μπάση Γρηγόρης) είχε 300 κρινιά και τα συνέχισε η οικογένειά του μέχρι το 1969, ο Κώστας Κωνσταντίνος (Ντουλακισνάκος) είχε 35 μελίσσια τα οποία έχασε το 1975, ο Βέκιος Θεόδωρος (Θοδωρή Μπέκιος) είχε 30 κυψέλες, μια βόμβα που έριξαν τα Γερμανικά αεροπλάνα έσκασε στο κέντρο του μελισσοκομείου και τα διέλυσε, τα υπόλοιπα που έμειναν τα συνέχισε η κόρη του Ευαγγελία με το σύζυγό της Αναστασίου Κωνσταντίνο (Κωτσιόνα) μέχρι το 1980 οπότε τα έχασαν από άκαρη... Το μέλι που παρήγαγαν το 2013 απ' όλους ήταν περί τους τρεισήμισι τόνους εκτός του Γρηγόρη Σιάνου... Η τιμή του ήταν 8 ευρώ το κιλό το συμβατικό και 10-13 το βιολογικό... Όποιος βρει μελισσοσμήνος την άνοιξη να ειδοποιήσει έναν από τους μελισσοκόμους μας για να μην χαθεί από το κρύο και την πείνα».

Να σημειωθεί ότι οι χωριανοί χρησιμοποιούσαν την έκφραση «πέθανε το μελίτσι» και όχι «ψόφησε» όπως λένε για τα άλλα ζώα και έντομα.

Το μέλι από τα ρείκια ενεργούσε εναντίον της χοληστερίνης, του έλατου ήταν καλό για την αναμμία, το έλκος και τη γαστρίτιδα, του τίλιου (φλαμουριάς) ήταν χαλαρωτικό, του κουμαρίσιου για την διούρηση και την πίεση. Όλα τα μέλια έκαναν καλό στη δυσκοιλιότητα.

Στην περιοχή του χωριού βγαίνει το ανθόμελο.

## Κυνήγι

Ήταν το συμπλήρωμα στη διατροφή των Νταρανιτών. Τα πουλιά, τα τσιροπούλια, τα σκότωνα με σφεντόνα ή τα έπιαναν με βρόχια. Αυτά ήταν θηλιές από τρίχες ουράς αλόγων, που τις έβαζαν σε κατάλληλα σπεία-περάσματα. Επίσης έστηναν ξόβεργες με ειδική κόλα, που άλειφαν σε κλαριά δέντρων. Πήγαιναν τα πουλιά να ξεκουραστούν σε αυτά, κολούσαν τα πόδια τους και πιάνονταν ζωντανά.

Ακόμη έστηναν «τσιόμπλες». Η παίδα τούτη φτιάχνονταν ως εξής: Έπαιρναν μια τριγωνική πλακερή πέτρα στο μέγεθος σχολικής τσάντας και μια άλλη κιβωτιόσχημη βάρους 3 κιλών περίπου. Έκοβαν τέσσερα καλάμια με μάκρος 25 εκατ. Έγερναν την πλάκα σε ένα σιαδάκι, όσο το μέγεθός της, μισογωνιά με τη γη και τη στήριζαν με τα 3 καλάμια (2 κάτω διαγώνια και ένα πάνω στη μύτη της πλάκας), που και τα τρία ακου-

μπούσαν στο 4ο καλάμι, ακουμπισμένο κάθετα στην άλλη πέτρα. Έριχναν και ψίχουλα ψωμιού κάτω από τα καλάμια, για δόλωμα. Έρχονταν τα πουλιά, πατούσαν τα κάτω καλάμια, που λειτουργούσαν σαν σκανδάλη, έπεφτε η πλάκα και τα σκότωνε.

Με τους παραπάνω τρόπους σκότωναν ή έπιαναν κοτσύφια, κολογιάννια, τρυποφράχτες, τσιόνια, μπεκάτσες κ.λ.π. Ένας κολογιάννος με ένα αυγό ομελέτα, ήταν βασιλικό τραπέζι για τα χωριατόπαιδα. Να σημειωθεί ότι απέφευγαν το κυνήγι ωφέλιμων πτηνών και ζώων. Όπως π.χ. της κίσσας, η οποία αναδασώνει κατά ένα τρόπο το βουνό. Τούτο το πτηνό έχει την συνήθεια να θάβει βελάνια βελανιδιάς στο χώμα, για να τα έχει στις δύσκολες μέρες του χειμώνα. Ξεχνώντας τα πολλές φορές θαμμένα, εκείνα βλασταίνουν σε νέα δέντρα.

Λαγούς σκότωναν με όπλα ή πέτρες, κάτω από τις βατσουνιές, που ήταν κρυμμένοι.

Για τους λύκους, τα τσακάλια ή τις αλεπούδες, έστηναν παγίδες ή έριχναν φόδες. Για τα τελευταία τρία είδη ζώων, όπως και για τις κουρούνες, έπαιρναν χρήματα από τις επικηρύξεις του κράτους. Ειδικά τους λύκους τους περιέφεραν στα χωριά και συγκέντρωναν δώρα και χρήματα από τους κατοίκους.

Μια φορά – μέρα πανηγυριού στο Μπουλμέτι – είχαν πάει να κυνηγήσουν ασβούς ο Μπέκιος (Β. Κ. Στράτης) με τον Χαρ. Β. Δρόσο. Έστησαν παγίδα στον «Μύλο». Άκουσαν θόρυβο και ετοίμασαν ο ένας την καρμπίνα και ο άλλος μια μεγάλη πέτρα. Σε λίγο βλέπουν να βγαίνουν από τις καλαμιές ο Θεοχ. Μ. Μίχου με τις αδελφές του Βεατρίκη και Χρυσούλα. Νύχτα ήταν, παραλίγο να γίνει ατύχημα.

## Ψάρεμα

Παλιότερα πολλοί χωριανοί ψάρευαν στο ποτάμι και στη «Μάνα», καρβίδες, νόστιμα χέλια, ψάρια ποταμίσια, καβούρια τσίμπες κ.ά. Σήμερα δεν υπάρχει ούτε δείγμα απ' αυτά. Τα εξολόθρευσαν τα σκουπίδια και τα απόβλητα των χοιροστασιών. Ακόμη και από τα πηγάδια, όπου υπήρχαν αλιεύματα, εξαφανίστηκαν όλα. Πολλές φορές «γύριζαν» το ποτάμι σε διαφορετική κοίτη ή στα χωράφια και έπιαναν τα ψάρια. Έτσι επικράτησε η φράση «βγήκαν τα ψάρια στ' όργωμα» ή «ψάρια στ' όργωμα νερό στ' αυλάκι».

Ο Β. Αθ. Στράτος, πουλούσε στο χωριό ψάρια με τον Β. Κ. Στράτη (Μπέκιο). Τα έφεραν με τρίκυκλη μηχανή, την «ψαροπούλα» (βλέπε και «Αι Γενεαί Πάσαι»).

Και ο Αθ. Ν. Μπόμπορης είχε πάρει μια τρίκυκλη μηχανή με τον Σπύρο Μαυροκέφαλο, γαμπρό του Αθ. Γρ. Στράτη στην κόρη του Ελένη. Την

φόρτωσαν ψάρια και έφτασαν ως τη Ρουσιάτσα να τα πουλήσουν. Τους έμειναν απούλιπα. Πάει η μηχανή, μαζί και το εμπόρευμα.

Αργότερα κύριος προμηθευτής ήταν ο Λάμπρος Ι. Τσόντζιος από την Πέτρα, μέχρι το 2003. Με δικό του σαραβαλιασμένο τρίκυκλο έφερνε ψάρια, λούφες, παπιά και τσίμπες από τον βάλτο της Πέτρας. Μέσα στο λιοπύρι και στην βροχή, με μόνη προστασία ένα αδιάβροχο με κατσιούλα. Απλός, φιλότιμος, καλοσυνάτος, με ελάχιστες γραμματικές γνώσεις και ροπή προς το ουζάκι. Έγραφε στο δεφτέρι τα βερεσέδια. «*Γυναίκα με κόκκινη ρόμπα 9 δρχ*». «*Μπάριμπας με μουστάκι τσιγκελωτό 6 δρχ*». Που να τους ξανάβρισκε.

## Γεωργία

Ήταν το κυριότερο επάγγελμα των Νταρανιτών, γιατί και αυτοί που ασχολούνταν με τα ζώα είχαν και τα χωραφάκια τους. Η γεωργία βοηθούσε να ζήσουν φτωχικά οι χωριανοί και όχι να πλουτίσουν.

Στο χωριό λειτουργούσε και Αγροτικός Συνεταιρισμός.

Πρόεδροι διετέλεσαν μεταξύ των άλλων οι: Σπύρος Κ. Στράτης, Κων/νος Ε. Θωμάς.



Χαράλαμπος Στράτης, μελισσοκόμος

Δικά τους χωράφια απέκτησαν οι χωριανοί με την απαλλοτρίωση του 1925 (από πολύχρονη κατοχή των μπάσταινων) και από άλλα που δόθηκαν με κλήρο το 1962 και αργότερα. Τούτα τα λίγα χωραφάκια, που αντιστοιχούσαν στον καθένα, δεν ήταν τόσο παραγωγικά, όπως του κάμπου. Αυξανόταν λίγο η παραγωγή μόνο όταν έβρεχε, αφού δεν υπήρχαν πηγαία νερά στο χωριό. Λίγες οι καλλιεργήσιμες άγονες πλαγιές και ακόμη λιγότερα τα πεδινά μέρη. Οι χωριανοί όμως εργατικοί καθώς ήταν δεν άφηναν ούτε ένα τσέπι (γωνία) ανεκμετάλειτο. Οι μέθοδοι καλλιέργειας ήταν οι ίδιες από πάππου προς πάππου. «*Όπως τα βρήκαν, έτσι τ' αφήκαν*». Μετά το 1950, καθιερώθηκε η καλλιέργεια του Σχολικού κήπου, με απώτερο σκοπό να μάθουν οι χωριανοί τους νέους τρόπους καλλιέργειας. Ο θεσμός αυτός ατόνισε και δεν πρόσφερε αποτελέσματα.

Πονοκέφαλος για τους χωριανούς αποτελούσαν οι διάφοροι φόροι

που επιβάλλονταν στα προϊόντα τους κατά την διάρκεια της τουρκοκρατίας. Θα παρατεθεί ένα κείμενο του Θανάση Στ. Παπαθανασίου για την περίπτωση τούτη. Είναι πραγματικά γεγονότα που έλαβαν μέρος στο χωριό με την εξορία των κατοίκων το 1902:

«Με τους Τούρκους στου Ντάρα

*Η μάνα μου, παλιά Νταρανίτισσα, ανασήκωσε το λιπόσαρκο κορμί της, το ακούμπησε σε δυο μαξιλάρια και πάσχισε να βρει μια θέση αναπαυτική. Σαν τα κατάφερε, πήρε πίσω τα δαιδαλώδη δρομάκια των αναμνήσεων. Ανέσυρε μνήμες από προσωπικά βιώματα και ακούσματα από τη μάνα της, την τρανή μου τη Ζηκοντάρανα.*

*«Τότε με τους Τούρκους, λέει, τα πράγματα ήταν δύσκολα για τους Νταρανίτες. Οι Τούρκοι με το γήμορο έπαιρναν χαζίγκο τη σοδειά των χωριανών. Άφηναν τρίμματα για τους φουκαράδες Νταρανίτες. Οι νοικοκυραίοι καλλιεργούσαν, κι' όταν έρχονταν η ώρα για το μάζεμα, παρουσιάζονταν οι Τούρκοι δραγάτες, οι σιμινίτες όπως τους ήλεγαν, και κάθονταν εκεί ορθοί για το μοιράδι τους.*

*Έκαναν δυο σωρούς για τον αγά, έναν για το νοικοκύρη! Του αγά το μοιράδι το πήγαινε ο νοικοκύρης και το παράδινε στις αποθήκες του, στο Μπουλμέτι. Εκεί ήταν ο αγάς για το Νταρανίτικο κι' απάνω. Οι Λελοβίτες το πήγαιναν στο κοτσέκι.*

*Οι Τούρκοι είχαν βάλει μαρτυριάρη στο χωριό. Ο ανεπρόκοπος ήταν πολύ κακός για τους χωριανούς που είχαν καταντιά. Τους φθόναγε. Και για το παραμικρό τους κάρφωνε στους Τούρκους δραγάτες.*

*Οι άνθρωποι κατέβαζαν στον κάμπο τα γεννημένα πρόβατα, να βοσκήσουν στα ψαχνά, και αυτός πρόδινε! Δεν κοίταγε να ρούσει άνθρωπος στον κάμπο και να μη τον βάλει στο σημάδι ο αχαΐρευτος. Ούτε μια ρόκα να κόψει κανένας από το χωράφι του, ούτε δυο κλωνιά ελιές να μάζει για το σπίτι. Ήταν σαν να τα 'κλεβε! Όσο έπεφταν ελιές, οι Τούρκοι δεν άφηναν να κατεβεί στον κάμπο ούτε ένα γουρουνί. Και ο μαρτυριάρης παραφύλαγε! Τους κάλεγε ύστερα ο αγάς και άντε να ξεμπλέξουν...*

*Τον βρήκε όμως τον μπάρμπα του από τους βλάχους. Βόσκαγαν κι' αυτοί κρυφά τα πρόβατα στου κουζουλά του Αι-Αντώνη Πήγε αυτός και τους μαρτύρησε στους Τούρκους σιμινίτες, όπως έκανε με τους Νταρανίτες. Τον έπιασαν οι βλάχοι, αυτόν και τα δυο παιδιά του, και τους έκαναν τουλούμι στο ξύλο. Πήγε να τα βάλει με τους βλάχους, αλλά αυτοί δεν ήταν ... Νταρανίτες!!!*

*Κάθε οκτώ μέρες, μάζευε ο κόσμος τα κλωνιά από τις ελιές του, τα 'κανε σωρό και έρχονταν ο Τούρκος για τη μοιραή. Τι μοιραή δηλαδή; Δυο μοιράδια για τον αγά, ένα για το νοικοκύρη! Χαμένα κόπια είχε καταντήσει η δουλειά του χωριάτη. Δεν άξιζε τον κόπο να σπέρουν και να παιδεύονται. Χαράμι πήγαινε η δουλειά τους.*

Είδαν κι απέιδαν οι Νταρανίτες, τα παράτησαν χέρσα τα χωράφια κι' έφυγαν απ' το χωριό. Όχι όλοι, αλλά έφυγαν πολλοί. Εφτά οικογένειες ήξερα εγώ. Οι τρεις πήγαν στο Καστρί του Λελόβου με τα κοπάδια τους. Μ' αυτούς ήταν και ο πατέρας μου ο Ζηκοντάρας.

Ο πατέρας μου κατέβηκε στο Λελοβίτικο για να 'ναι κοντά στους Γιατσαίους, που ήταν σόι της μάνα μου (της Ζήκαινας). Με αυτούς έκανε τράμπα. Τους έδινε γάλα, τυρί, κανα αρνί, μαλλιά κι' έπαιρνε αλεύρι κι άλλα που έσπερναν εκείνοι.

Έμεινε τρία χρόνια στο Καστρί η οικογένεια. Ύστερα κίνησε η μάνα με τις δυο τσιούπρες, και πήγε κι άνοιξε το σπίτι του Ντάρα. Δεν έγινε λόγος, κανένας δεν ασχολήθηκε. Σαν να 'χαν μαλακώσει λιγάκι τα πράγματα.

Έστειλε τότε χαμπέρι η μάνα, και μια νύχτα γύρισε και ο πατέρας. Βούλωσε τα κουδούνια από τα πρόβατα και πέρασε το κοπάδι πάνω από το βουνό, και το πήγε στις γούβες. Τ' άφησε εκεί να βοσκάει, και αυτός κατέβηκε στο χωριό να δει πως ήταν εκεί τα πράγματα.

Δεν ήταν άσχημα όπως πριν. Οι Τούρκοι, επειδή μάζευε ο καιρός για να φύγουν, είχαν αφήσει λάσκα τα λουριά.

Μέρα με τη μέρα γύρισαν στο χωριό και οι άλλοι, που είχαν φύγει. Είχε τσιουλώσει τώρα και ο μαρτυριάρης, κι ο κόσμος βρήκε την ψυχία του.»

Ήθελε και η κυρά Πανάγιω τη δικιά της ψυχία, και σταμάτησε εδώ την αφήγηση.

«Θεσπρωτικό 12 - 8 - 2008)».

Τα γεωργικά εργαλεία των Νταρανιτών ήταν τα ίδια με εκείνα των άλλων χωριών:

- Αλέτρι: Χρησιμοποιούσαν το ξύλινο αλέτρι, το παραδοσιακό, από την εποχή του Ησίοδου ακόμη. Το έφτιαχναν μόνοι τους από ξύλο πλατάνου. Είχε την χειρολαβή, τη σπάθη, το παράβολο, το σιδερένιο υνί. Το «ζύγιζαν» μόνοι τους, από πείρα. Ήθελε υπομονή, γνώση και τέχνη να φτιαχτεί το αλέτρι. Το σιδερένιο υνί το έφτιαχναν στον γύφτο (σιδερά). Του πήγαιναν μια λαμαρίνα



Αλέτρι ξύλινο

και εκείνος την έφτιαχνε υνί. Έτσι έκανε και ο Δημήτριος Αν. Σακκάς. Και μια φορά που έχτιζε με μεροκάματο στο Μπουλμέτι, πήραν τα παιδιά το υνί, το κρέμασαν στην σκαμιά και το βάρεγαν σαν καμπάνα όλη μέρα. Είχε καλό και δυνατό ήχο. Το άκουγε από μακριά ο Δημητράκης και «έβραζε» από θυμό.

- Βουκέντρα: Έπαιρναν ένα ξύλο δύο μέτρων και έβαζαν από τη μια πλευρά μια σιδερένια αιχμή και από την άλλη μια ξύστρα και ένα ελεύθερο σχοινί ενός μέτρου. Με την αιχμή τσίμπαγαν τα ζώα (άλογα, βόδια) να προχωρήσουν. Το ίδιο με το σχοινί, το καμτσίκι. Με την ξύστρα καθάριζαν το υνί από τα χρώματα. Χτυπούσαν τα βόδια να τραβήξουν το αλέτρι φωνάζοντας δυνατά: «Άιντε μανάκια μου! Άιντε λυκοφαγωμένα! Άιντε κερατόβοιδα, ίσια-ίσια, αυλάκι, αυλάκι» κ.λ.π. Η βουκέντρα ήταν το μέσον για να εκτελούν τις διαταγές τα αρροτριόντα ζώα (στον τόπο = να σταματήσουν, στρίβε-στρίβε = να στρίψουν κ.λ.π.), ακόμη και να μετράνε την ώρα («μια βουκέντρα ο ήλιος»). Την έλεγαν και φκέντρα.

- Βοΐδοτριχιές: Οι τριχιές που έδεναν τα ζώα στη βοσκή ή το ζέψιμο.

- Λαιμαργιές: Ημικυκλικά περιλαίμια για τα ζώα όπου δένονταν οι τριχιές για το αλέτρι ή ο ζυγός.

- Ζυγός: Το ξύλο που έζευε τα βόδια. Είχε δύο εγκοπές ημικυκλικές, όπου έμπαινε ο σβέρκος των ζώων.

- Σβάρνα: Ένα πλεκτό (από κλαδιά) τριγωνικό κατασκεύασμα με πλευρά ενάμιση μέτρο. Από τη μία κορυφή την τραβούσαν τα βόδια στο σπαρμένο χωράφι, έτσι ώστε να παραχώσει τους σπόρους ή να σπάσει τις μπλάνες (μεγάλα κομμάτια χώματος). Ήταν ο Βυζαντινός (6ος μ.Χ αιώνας) βωλοκόπος.

- Τσαπί: Διάφορα μεγέθη, σιδερένια με ξύλινη λαβή, για το σκάλισμα. Υπήρχαν τα σκαλιστήρια, τα τσαπόνια, τα μπέλια, τα τσαπιά, τα στενοτσάπια, τα δικέλια κ.λ.π.

- Τσεκούρι: Το μεγάλο τσεκούρι το έλεγαν λιάτα, το μικρό τσεκουράκι.

- Λοστός: Ένα μακρύ βαρύ σίδηρο, μυτερό από τη μια άκρη και πλακέ από την άλλη, για να ανοίγουν τρύπες σε χώμα και βράχους.

- Βαριά: Ένα μεγάλο σφυρί για να σπάνε πέτρες.

- Πριόνια: Διάφορα για το κόψιμο ξύλων. Το μεγαλύτερο ήταν η «σιάρα», που είχε χερούλια από τις δύο μεριές και την χειρίζονταν δύο άτομα.

- Κοσιά: Ένα μεγάλο ανοιχτό δρεπάνι, πιασμένο σε μακρύ ξύλο, το κοσιόξυλο, για το κόψιμο τριφυλλιού και χόρτων.

- Δρεπάνι: Για το θέρισμα.

- Σκεπάρνια και σφυριά. Ακόμη ακόνια και ξυλοφάϊα.



Τὸ βοϊδάροτρο

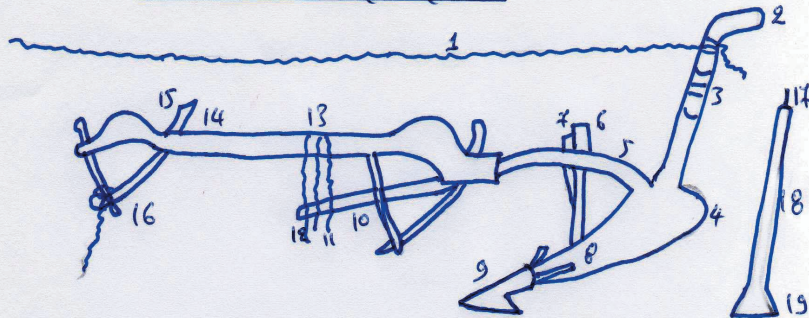

1. Τριχὰ ἀπὸ τὰ βοϊδοκέρατα, 2. Χερσάβα, 3. Στεφάνια καὶ ζυδοκάρφια, 4. Αἰετροπόδι, 5. Σταβάρι, 6. Σφίνα, 7. Σπάθα, 8. Φτερά, 9. Γυνί, 10. μπροστοστάβαρο, 11. στεφάνι, 12. κλείδ, 13. Λουριά, 14. Ζυγός, 15. Ζελέτο, 16. Ζευλόσκοινα, 17. Κέντρι, 18. Φικέντρα, 19. Ξίστρα.

Τὸ αλογάλετρο

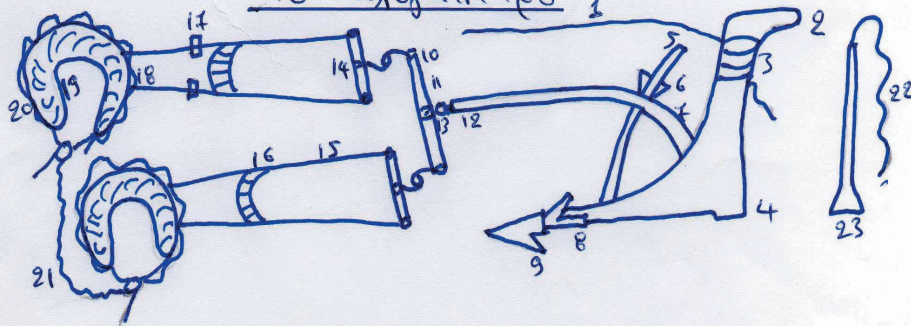

1. Τριχὰ ἀπὸ τὰ καπίστρια, 2. Χερσάβα, 3. Στεφάνια, 4. Αἰετροπόδι, 5. Σπάθα, 6. Σφίνας, 7. Σταβάρι, 8. Φτερά, 9. Γυνί, 10. Οὐλιά καὶ κλάπα, 11. Ζυγός, 12. κλάπα, 13. Οὐλιά, 14. Παλαντζέτο, 15. Τραβάτι, 16. Προκόβα, 17. Ξυλάκια, 18. Σιδεριά, 19. Λιμαρριά, 20. Στρώμα, 21. Τυγκαιρέα, 22. Βουρδάλος, 23. Ξίστρα.

Τα εργαλεία οργώματος σχηματικά

- Μηχανές: Άρχισαν να εμφανίζονται στη δεκαετία του 1950. Ήταν αλέτρια, ολόκληρα σιδερένια, που όργωναν πετρωτό έδαφος. Ακριβότερες και πιο βαριές, γι' αυτό τις τραβούσαν μόνο άλογα και όχι βόδια. Οι πρώτες μηχανές έφτασαν με το σχέδιο Μάρσαλ.

Οι Νταρανίτες έτρεφαν άλογα και βόδια για το όργωμα των χωραφιών τους.

Η αγελάδα σέρνονταν (οχεύονταν) και γεννούσε ένα μουσκάρι το χρόνο. Το χρονιάρικο το έλεγαν μόσκι και το δίχρονο δαμάλι. Το τρίχρονο το ζεύαν στο ζυγό. Στου Ντάρα υπήρχαν τα μικρόσωμα βουνίσια αγελάδια (τσαπούνικα). Άλλα ήταν στεφανοκέρατα (είχαν τα κέρατα σαν στεφάνι), άλλα σιούτα (χωρίς κέρατα). Είχαν και τα ονόματά τους: κοκκίνω, μελίσσω, μουτζούρης, κυριακούλα, στεφανοκέρης, ορθοκέρης κ.λ.π. Συνήθως κάθε οικογένεια είχε ένα βόδι για όργωμα. Τότε έκανε συμφωνία με άλλη οικογένεια, την «σεμπριά», και για ένα χρόνο, όποτε χρειάζονταν η μια το βόδι της άλλης να οργώσει, ήταν υποχρεωμένη να το δώσει. Τα βόδια (δαμάλια) αυτά λέγονταν καματερά και ήταν τσιοκανισμένα. Υπήρχαν ειδικοί τσιοκανιστάδες, που περδούκλωναν το δαμάλι και το έριχναν κάτω. Έβαζαν ανάμεσα σε δυό κοντάρια τον τσιόκανο (σπερματικό λώρο) του ζώου και έσφιγγαν τα λιμπά. Το ζώο πονούσε αλλά ο τσιοκανιστής κοπανούσε τα δυο κοντάρια, ώστε να νεκρώσουν οι όρχεις. Έτσι το δαμάλι έπαυε να σέρνει (οχεύει) και ημέρευε, αντίθετα με το βαρβάτο. Όταν το τσιοκάνισμα πετύχαινε από το ένα λιμπό, το βόδι ονομάζονταν ρογγάτσικο. Μετά τη δεκαετία του 1970 ο κτηνίατρος Χρήστος Γκέτσης αναλάμβανε τούτη τη δουλειά.

Τελευταίος Νταρανίτης, που όργωνε με βόδια ήταν ο Ελ. Χαρ. Στράτης, στα τέλη της δεκαετίας του 1960.

Τα χωράφια χωρίζονταν σε καμποχώραφα, γλύνες (σκέτο χώμα), που άμα βρέχονταν μαλάκωνε ενώ άμα ξηραίνονταν καρκάνιαζε. Ριγανοτόπια (ευδοκιμούσε η άγρια ρίγανη) και στουρναροτόπια (χώμα με μικρές πέτρες). Ακόμα χωράφια με κοκκινόχωμα, με μαυρόχωμα, βαρικά (με πολλά νερά), ρίπες, στερφοχώραφα, προσίλια, απόσκια, ξερικά, ποτιστικά κ.λ.π.

Τα ποτιστικά τα πότιζαν από τον «Αυλακόμυλο» και τη «Μάνα». Έκαναν «δέσεις» με πλέγματα κλαδιών και γύριζαν το νερό στο χωράφι, αφού πρώτα βύριαζε. Δεν χρησιμοποιούσαν σωλήνες, παρά μόνο πολύ πρόσφατα με τις βεντζινοκίνητες αντλίες.

Στα χωράφια έφτιαχναν τα δέματα (αναβαθμίδες), ώστε να μη φεύγουν τα χώματα. Τα έφτιαχναν με χόρτα και κλαριά στα πεδινά και ξεροτοίχια στις πλαγιές. Τα έφραζαν με παλιούρια και βάτα και τα γιούρτια τους με πέτρινες καλοχτισμένες ξηρολιθιές. Τα νέα χωράφια, που είχαν φυτρώσει θάμνοι ή μικρά δέντρα, τα έβγαζαν «ρόγγι». Με τον κασιμά έσκαβαν σιγά-σιγά και έβγαζαν όλα τα δεντράκια και τις ρίζες τους, μέ-

χει να ήταν έτοιμο για καλλιέργεια. Όλα τα χωράφια στα «Βακούφκα» βγήκαν προπολεμικά ρόγγι από τους Νταρανίτες.

Αυτά που ήταν δίπλα από το ποτάμι ήταν τα πιο εύφορα του χωριού. Κινδύνευαν όμως περισσότερο να τα «κόψει» ο χείμαρρος. Γι' αυτό οι χωριανοί έριχναν πολλές μεγάλες πέτρες στην όχθη του, έπλεκαν με κλαδιά προστατευτικά κάγκελα και φύτευαν πλατάνια και ιτιές.

Μεγάλο βάρος έριχναν στο καθάρισμα των χαντακιών γύρω από το χωράφι, ώστε να στραγγίζουν τα νερά.

Τα χωράφια δίνονταν από τους πατεράδες στα παιδιά, είτε ως προίκα στα κορίτσια, είτε ως κληρονομιά στα αγόρια. Αυτό που κρατούσαν για γεράματα το έλεγαν ψυχομοίρι και αυτό που μοίραζαν στα παιδιά, αδερφομοίρι.

Ένα μονοκόμματο χωράφι το χώριζαν τα αδέρφια έτσι ώστε να πάρει ο καθένας και άγονο και γόνιμο έδαφος. Τα δε σύνορα τα έβαζαν από δέντρο σε δέντρο, από πέτρα σε πέτρα. Στα σύνορα με τους γειτόνους δεν ήταν λίγες οι φορές που έρχονταν στα χέρια για λίγα μέτρα γης.

Είχαν τσακωθεί ο Αλέξης Ντάουλας με την Όλγα Ζήκου για το σύνορο. Πάνω στον καυγά της έδωσε μια ο Αλέξης και την έριξε κάτω. Πήγαν στο δικαστήριο. Μάρτυρας ο Ντούλας.

- *Τι είδες εσύ, την χτύπησε ο κατηγορούμενος; τον ρώτησε ο πρόεδρος.*

Ο Ντούλας ήθελε να τα έχει και με τους δυό καλά.

- *Τι να σου πώ πρόεδρε. Κρατιούνταν από μια κλάρα και οι δυό. Τράβα ο ένας από εδώ, τράβα ο άλλος από εκεί, κόπηκε η κλάρα και έπεσε κάτω η κυρία.*

- *Αθώος ο κατηγορούμενος.*

Οι οικογενειάρχες έδιναν πολλές φορές μισιακά τα χωράφια ή όταν δεν μπορούσαν να τα καλλιεργήσουν μόνοι τους ή όταν δεν είχαν ζευγάρι ζώνων. Τότε από την παραγωγή έπαιρναν τη μισή. Όταν πλήρωναν ζευγάρι να τους οργώσει το χωράφι, το μεροκάματο το έλεγαν ζευγαριάτικο. Πριν τη μοιρασιά με τον «συνέταιρο», έβγαζαν το μερίδιο του αγροφύλακα, του νερουλά και της εκκλησίας. Παρασπόρι έλεγαν το χωράφι, που το όργωναν δωρεάν άλλοι ζευγάδες.

Όταν ήθελαν να λιπάνουν τα χωράφια έριχναν κοπριά ή «έκοβαν» τους λάκκους τα πρωτοβρόγια, να πάνε τα νερά που κατέβαιναν μέσα, μαζί με το χώμα και τις κοπριές.

Δεν χρησιμοποιούσαν ραντίσματα με φάρμακα, άλλωστε δεν υπήρχαν τέτοιες δυνατότητες, αλλά οικολογικούς και πρακτικούς τρόπους. Όπως για την μελίγκρα: έπαιρναν 20 γραμ. πράσινο σαπούνι διαλυμένο σε ένα λίτρο νερό και λίγο οινόπνευμα για να μην αφρίζει και ψεκάσανε τους κήπους.

Πρωϊμιές έλεγαν αυτά που σπέρνονταν το φθινόπωρο (στάρι, κριθάρι, κουκιά κ.λ.π.) και όψιμα αυτά που σπέρνονταν την άνοιξη.

Φασόλια: Τα φύτευαν ανάμεσα στα καλαμπόκια, ώστε να κερδίσουν τόπο. Άλλος ένας λόγος ήταν ότι η δευτερεύουσα σπορά (φασόλια, σκούπα, καρπούζια κ.λ.π.) δεν υπόκεινταν σε φορολογία επί τουρκοκρατίας. Άλλοι πάλι έσπερναν ολόκληρα χωράφια με φασόλια. Άνοιγαν τρύπες με το σκαλιστήρι και παράχωναν 3-4 σπόρους φασολιών. Γυφτοφάσουλα, μπαρμπούνια, κοκκινοφάσουλα, μαυρομάτικα, άσπρα, γίγαντες και άλλες ποικιλίες φασολιών. Εκτός από τα χωράφια, οι Νταρανίτες έβαζαν φασόλια στους κήπους και τα γιούρτια τους. Μόλις φύτερωναν έβαζαν καλάμια, να σκαρφαλώσουν και τα έδεναν 4-4 να κρατηθούν.

Τριφύλλι: Διπλοκαλλιεργούσαν το χωράφι και πάνω έριχναν το ευαίσθητο σαν σουσάμι σπόρο του τριφυλλιού. Δεν το πότιζαν γιατί πνίγονταν και μόνο αν έβρεχε λίγο του έκανε καλό. Το πρώτο κόψιμο το έκαναν όταν γίνονταν μιάμιση πιθαμή, για να δυναμώσει. Το χειμώνα δεν το έκοβαν καθόλου, αλλά άφηναν τα ζώα να το βοσκίσουν. Το έκοβαν με την κοσιά σε λουρίδες, το γύριζαν μια-δυο φορές να ξεραθεί και κατόπιν το έδεναν στα κασόνια. Ήταν κιβώτια από αραιές σανίδες 1,50X0,70X0,80 μέτρα, περνούσαν δύο σύρματα, έβαζαν το τριφύλλι με το δικριάνι, το πατούσαν με τα πόδια, έδεναν τα σύρματα και έλυναν το κασόνι από την μια γωνία του. Έτσι ήταν έτοιμη η παραλληλεπίπεδη μπάλα το χορτάρι. Τις ντάνιαζαν στα καλύβια για το χειμώνα.



Ο Αθ. Δ. Στράτης δένει τριφύλλι με το κασόνι (1977).

Σιτάρι: Μετά το όργωμα ο καλλιεργητής έπαιρνε έναν τροβά σπόρο σταριού και άρχιζε με τον μπλόχερο (όσο έπιανε το ένα χέρι) να το σκορπίζει κατά σποριά, δηλαδή με τη σειρά μια-μια λωρίδα του χωραφιού. Κατόπιν ξαναόργωνε το χωράφι και το σβάρνιζε. Όταν μπίτιζε (τελείωνε), φόρτωνε τα εργαλεία του στα ζώα ή τα έκρυβε σε κάποιο χαντάκι και τράβαγε για το σπίτι του, αφού έβαζε στο κέντρο του χωραφιού έναν ξύλινο σταυρό. Οι Νταρανίτες δεν βοτάνιζαν ποτέ το στάρι και δεν το πε-



*Θερίζουν η Μαρία Ι. Στράτη, ο Δ.Α. Στράτης και η γυναίκα του Κωνσταντώ*

ριποιοούνταν. Επισκέπτονταν και πάλι το χωράφι στον θερισμό.

Στα μέσα του θεριθί οι γυναίκες με άσπρα μαντήλια στο κεφάλι και τα δρεπάνια στα χέρια θέριζαν το στάρι έργο-έργο (κατά λωρίδες). Το έδεναν σε χειρόμολα και σκουλίδες, με βούρλα ή φλούδες φτελιά και το έκαναν θυμωνιές. Παρά τον ήλιο του κατακαλόκαιρου δεν άφηναν το τραγούδι από τα χείλη τους. Εκείνη την περίοδο βούιζε από φωνές η «Παλιουργιά», τα «Βακούφκα», οι «Μισαριές» και τα άλλα σταροχώραφα. Στη συνέχεια οι άντρες κουβαλούσαν τα δεμάτια στα αλώνια του χωριού. Η σειρά στα αλώνια πιάνονταν με το κρέμασμα μιάς σκουλίδας στον στρίαρο, ένα ψηλό παλούκι, σαν κολώνα, στο κέντρο του αλωνιού. Έδεναν τα άλογα στον στρίαρο, με τόσο σχοινί όσο η ακτίνα του αλωνιού και τα χτυπούσαν να φέρουν γύρω-γύρω πατώντας τα απλωμένα δεμάτια. Όταν τυλίγονταν όλο το σχοινί στον στρίαρο, άλλαζαν κατεύθυνση τα άλογα και ξετυλίγονταν το σχοινί. Ο γεωργός με το δικριάνι κάθε τόσο ανακάτευε τα πατημένα στάχια, ώσπου να βγει όλος ο καρπός. Τότε έβγαζε τα ζώα από το αλώνι και κρεμούσε στον στρίαρο ένα σταυράγκαθο ή σταυροχόρτι, αφού σταύρωνε πρώτα το αλώνι, για το καλό. Κατόπιν λίχνιζαν το στάρι στον αέρα, να φύγουν τα άχυρα και η αίρα (ζιζάνιο). Η αίρα όταν έμενε στο στάρι και γίνονταν αλεύρι με αυτό, προκαλούσε μέθη). Ακόμη το περνούσαν και από το δρυμόνι. Μέτραγαν το στάρι σε οκάδες, σε κουβέλια (20 οκάδες=1κοιλό) κ.λ.π. Το άχυρο (βρωμίστρα) το συγκέντρωναν για σανό των μεγάλων ζώων ή για να το στρώσουν στα μαντριά τον χειμώνα να ζεσταίνονται τα γιδοπρόβατα.

Την ίδια διαδικασία ακολουθούσαν και για την βρώμη, το κριθάρι, τη βρίζα.

Πέτρινα αλώνια φτιαγμένα από αιώνες, σώζονται σήμερα λίγες δεκάδες μέτρα νότια του οικισμού της Ελιάς. Πενήντα μέτρα σε απόσταση το ένα από το άλλο, τούτα τα αλώνια με την ιδιαίτερη αρχιτεκτονική τους, που θα πρέπει να συντηρηθούν και να διατηρηθούν για πάντα, ήταν



*Λεπτομέρεια από πέτρινο αλώνι*

κοινόχρηστα, δηλαδή είχαν φτιαχτεί με τη συμμετοχή όλων των χωριανών με προσωπική εργασία. Ανήκουν σε όλους τους χωριανούς και καμιά ιδιοκτησία δεν μπορεί να τα στερήσει από αυτούς.

Στα πέτρινα παμπάλαια αλώνια του χωριού, σε προηγούμενους αιώνες οι Νταρανίτες άπλωναν

και έλιαζαν (ξέριαναν) τους καρπούς των βελανιδιών. Κατόπιν πουλούσαν το υλικό, μετά την επεξεργασία, για κατεργασία.

Τα παραπάνω αλώνια τουλάχιστον από τις αρχές της δεκαετίας του 1950 δεν χρησιμοποιούνταν. Παραμένουν όμως στην αρχική τους σχεδόν κατάσταση, μοναδικό δείγμα προβιομηχανικής αρχιτεκτονικής στο χωριό και σε όλη τη Λάκκα Σούλι.

«Ιδιωτικά» αλώνια ήταν το βακούφικο στην θέση «Αλώνι της Εκκλησίας» (όπου σήμερα ο ναός των Αγ. Κων/νου και Ελένης, το αλώνι του Ντάουλα, τα αλώνια των Στραταίων στην ομώνυμη τοποθεσία και άλλα. σε αυτά αλώνιζαν τουλάχιστον τις τελευταίες δεκαετίες οι χωριανοί.

Ένα ακόμη πέτρινο αλώνι είχε ο Αναστάσιος Βάσιος, λίγα μέτρα ανατολικά του σπιτιού του, πάνω σε υψωματάκι (τζιουμπούλα). Για αυτό το αλώνι γράφει ο Απόστολος Στ. Κολιός στο βιβλίο του («Ένας παππούς θυμάται, Δέλοβα 1941», 2009, σελ. 54): «Κοιμηθήκαμε στο χωράφι του Νάσιο-Μάτη, στην Παλιουργιά, για τον φόβο των Γερμανών. Είμασταν η οικογένεια του Σταύρου Κολιού, 8 άτομα, του Βασιλείου Δήμου, 5 άτομα, του Βασιλείου Μπέτσου, 7 άτομα και άλλοι. Στις 8-9-1944 το πρωί σπκωθήκαμε μπονόρα. Βλέπαμε χωρικούς που πέρναγαν πηγαίνοντας το δρόμο (μονοπάτι) προς Ντάρα. Πολλοί όμως πηγαίνανε για την τρύπα του Λάβρου, ένα σπήλαιο. Οι δικοί μου και οι οικογένειες που ανέφερα, αποφάσισαν να πάμε στα Πλατάνια στη Ντάρα. Σταματήσαμε όλη τη μέρα στα πλατάνια από κάτω. Οι μανάδες μας άρχισαν να φουρνίζουν ψωμί. Είχαμε σταματήσει απέναντι από το σπίτι του Ναστάση-Πάνου. Η σπιτονοικοκυρά (Βαΐα), ήταν μια υπέροχη, καλοσυνάτη γιαγιά. Βοήθαγε τις μανάδες μας στο άναμμα του φούρνου, τους έφερνε ξύλα, τους βοηθούσε σε ότι χρειάζονταν για να τελειώσουν γρήγορα. Ρίξαν τέσσερις φούρ-

νους για να έχουμε τουλάχιστον ψωμί. Το βράδυ κοιμηθήκαμε στο αλώνι του Ναστάση-Πάνου στη Ντάρα. Θυμάμαι το βράδυ εκείνο τη Μάνθα του Β. Μπέτσου, την πόναγε πολύ το αυτί της και έκλαιε από τον πόνο. Δεν είχαμε τότε Οτίλ ή κάτι ανάλογο. Η γιαγιά (Βάϊα) φωνάζει την μεγάλη κόρη της και της λέει: «Ψήσε μια καλή ελιά». Έψησε την ελιά και την έδωσε στη μάνα της. Η καλή γιαγιά την άφησε λίγο να κρυώσει και μετά την πήρε στο χέρι της: «Γύρισε χρυσό μου, μη φοβάσαι. Θα σου περάσει αμέσως». Της γύρισε το κεφαλάκι της εννιάχρονης με το ένα αυτί, το πονεμένο, επάνω και το καλό κάτω στη γη, της έστυψε την ψημένη ελιά μέσα στο αυτί και σε πέντε λεπτά ο πόνος πέρασε.....».

Καλαμπόκι: Κάθε χρονιά άλλαζαν σπορά στο χωράφι. Την μιά χρονιά στάρι, την άλλη καλαμπόκι. Για το τελευταίο άνοιγαν αυλακιές με το αλέτρι την άνοιξη και πίσω απ' αυτό ερχόταν ο σπορολόος με ένα τροβά σπόρο στην πλάτη. Έριχνε το καλαμπόκι κλωνί-κλωνί στην αυλακιά, έτσι ώστε το χώμα της επόμενης αυλακιάς να το σκεπάζει. Τον σπό-



Η Πανάγιω Γ. Σακκά

ρο του καλαμποκιού τον έβαζαν στο νερό επί ένα εικοσιτετράωρο, να μαλακώσει. Στο τέλος σβάρνιζε το χωράφι. Το καλαμπόκι ήθελε πολύ περιποίηση. Άριεμα (αραίωμα) όταν γίνονταν 20 εκατ., σκαλίσματα, βοτανίσματα, ποτίσματα μέχρι να βυραγκιάσει. Στις δυο πιθανές ξεστάχυαζε και έβγαζε τα μoustάκια του, κατόπιν γίνονταν γαλατσίδα και στάχυ και μετά ωριμα-

ζε και ξηραίνονταν κατά τον Αύγουστο, οπότε ήταν έτομο να μαζευτεί.

Κατά τα μέσα του Αλωνάρη (Ιουλίου) άρχιζε να σκληραίνει το στάχυ του. Τότε έκοβαν την «καλαμιά» δηλαδή την καλαμποκιά πάνω από το ύψος του σταχυού, ώστε όλοι οι χυμοί να διοχετεύονται σ' αυτό. Την καλαμιά την ξέραναν στα δέματα (άκρες) των χωραφιών, την έδεναν σε δεμάτια και την αποθήκευαν για τροφή των μεγάλων ζώων. Μάζευαν τα στάχυα του καλαμποκιού αρχές του Σεπτεμβρη, σε μεγάλες κόφες. Τις φόρτωναν στα ζώα και τις κουβαλούσαν στο σπίτι, όπου τις ντάνιαζαν στην κηπή. Εδώ να σημειωθεί ότι όλες αυτές οι δουλειές, σπορά, σκάλο, θέρο, πότισμα κ.λ.π., τις έκαναν αντάμα με τους συγγενείς ή φίλους χωρίς να πληρώσουν μεροκάματο, αλλά ανταπέδιδαν όταν εκείνοι τους



*Ο Κ.Ε. Θωμάς με τους αλωνίζει το καλαμπόκι*

χρειάζονταν.

Όταν συγκεντρώνονταν τα στάχυα στο σπίτι, ακολουθούσε ο ξέφλος. Γύρω από το σωρό μαζεύονταν η οικογένεια, οι συγγενείς, οι φίλοι. Κάθονταν πάνω στα πρώτα ροκόφυλλα για να μη τους «σπκώσει» το κρύο και άρχιζαν τον ξέφλο. Με μια μεγάλη βελόνα έσχιζαν τα ροκόφυλλα, ξεφλούδιζαν τη ρόκα

και την πετούσαν στον καθαρό σωρό. Οι γερόντοι ξεχώριζαν τα μαλακά φύλλα για να στρίβουν τσιγάρο και οι γριές τα άσπρα καλαμπόκια για μπόλια και παπαδίτσες. Μερικές πλεξούδες από καλαμποκιές τις κρεμούσαν στις γρεντιές για αργότερα. Όταν τελείωναν τον ξέφλο, οι άντρες κοπανούσαν τις καλαμποκιές με μεγάλα ξύλινα κοντάρια να ξεσπυριστούν. Τον καρπό τον μάζευαν σε σακιά, ενώ το εσωτερικό, τα κότσιαλα, τα κρατούσαν για καύσιμο στο τζάκι, για βουλώματα στα μπουκάλια και τις βαρέλες και για άλλες χρήσεις. Σ' όλα τα νυχτέρια του ξέφλου η ώρα περνούσε με τραγούδια, αστεία, παραμύθια, ιστορίες και ουζάκι.

Μετά το 1960, άρχισαν να εμφανίζονται οι στικές μηχανές. Του Πρέβεζα, του Ντόβα, του Κώτσιο Γάκη (Κων. Καινούργιου) από τα Λέλοβα, του Σπύρου Γιάννου (Δεσπότη) από το Νικολίτσι κ.ά.

Για τη μηχανή του σταριού η κίνηση δίνονταν από μάντα 30 μέτρων,

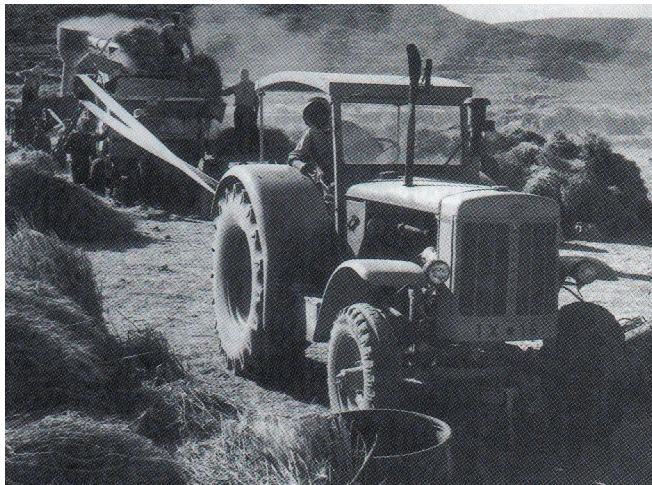

*Αλωνιστική μηχανή με λουρί.*

που ταίριαζε σε ειδική υποδοχή στο τρακτέρ. Η τροφοδότηση της μηχανής με δεμάτια σταχυών ήταν πολύ κουραστική. Χαρά για τα παιδιά η τσουλήθρα στους σωρούς του άχυρου.

Στη μηχανή του καλαμποκιού, έριχναν τα στάχυα με τα καλάθια σε ειδικό κουβά.





*Ο Μπέκιος σακιάζει τα κότσιαλα στον Τριάντο.*

τα φτερά τους, κραύκαλα από χελώνες και κρανία ζώων πάνω σε πασγάλους, πολύχρωμα τεντωμένα σχοινιά ή ταινίες μαγνητοφώνου. Ακόμη μπουκάλια άδεια που γυάλιζαν στον ήλιο και χελώνες μέσα σε τενεκέδες για να κάνουν θόρυβο.

Σκούπα: Την σκούπα την φύτευαν ανάμεσα στα καλαμπόκια. Τις μάζευαν και τις άπλωναν στον ήλιο μερικές μέρες, να ξεραθούν. Κατόπιν τις κοπάναγαν με ξύλινο κόπανο, να πέσουν τα σπόρια, τις έκοβαν στο ύψος που χρειάζονταν, αφαιρούσαν το 1/3 της καλαμιάς στα 20 εκατοστά. Είχαν έτοιμα δύο πηχάκια 2,5Χ4, με μήκος 70 εκατοστά, έτοιμα δεμένα από το ένα μέρος μόνιμα, ενώ από το άλλο μέρος το δένανε όταν έβαζαν τις σκούπες. Στην αρχή παίρνανε 20-25 βέργες σκούπας, τις δένανε με τρία σύρματα πολύ σφιχτά και μετά βάζανε τα πηχάκια που έμοιαζαν με μεγάλο ψαλίδι, το δέναν και σιγά-σιγά άπλωναν την σκούπα. Κατόπιν με δύο σακοράφες (γκιουλουμπάνες) πέραγαν λιναρίσια κλωστή και έραβαν διπλά, με την μία βελόνα από την μια πλευρά και την άλλη από την άλλη μεριά στην ίδια τρύπα και έσφιγγαν. Οι βελονιές γίνονταν ανά δύο εκατοστά., ενώ οι συρραφές σε τρεις και τέσσερις σειρές.

Επαγγελματική παραγωγή έκανε ο Ελευθέριος Χαραλ. Στράτης. Ολημερίς στο χωράφι του στη θέση Αμπέλι και τελευταία στο Σιάρκο, σκάλιζε, βοτάνιζε, άνοιγε πηγαδάκια και χαντάκια, πότιζε. Και όταν έρχονταν ο καιρός φόρτωνε την πραμάτεια στο γαϊδουράκι του και την πήγαινε στα Λέλοβα για πούλημα. Είχε στέκι την ακακία έξω από τα μαγαζιά των Λάλου και Μπόμπορη. Τι κι αν ήταν μισοάγουρα, παραγινωμένα, καχεκτικά ή σημαδεμένα. Εκείνος τα θεωρούσε πρώτης ποιότητας, καστραβέτσια, ντομάτες, μελιτζάνες και ότι άλλο είχε. Μάλιστα τα πουλούσε και σε μεγαλύτερη τιμή από τα μανάβικα. Και όταν η παραγωγή ήταν μεγάλη, πεταγόταν στα πανηγύρια των χωριών της Λάκκας Σούλι

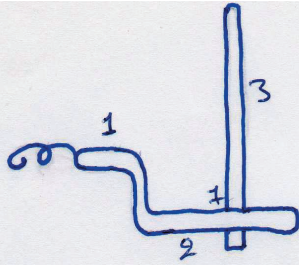

Γιά τράβηγμα οβάρνας

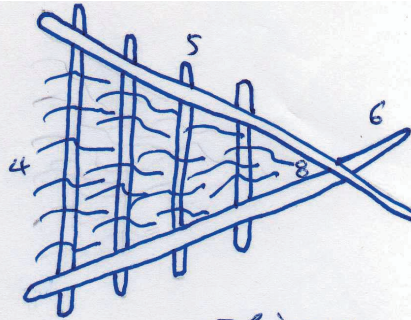

Σβάρνα

1. Αρπιοτρο (Κλάπα) 2. Σβαρνόβιλο, 3. Τζιώρα,  
4. Βερρόβιλα, 5. Σπάδες, 6. Αρπάρης.

Η οβάρνα έρχεται από το σურτίο 8 στο χω-  
νιακό σურτίο 7.

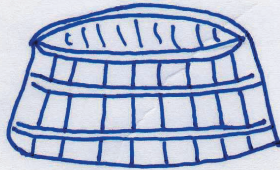

- Πινάκι μέτρο για:  
18 οκάδες στάρι  
15 οκάδες ρόκκα (καλαμπόκι)  
12 οκάδες βρώμη

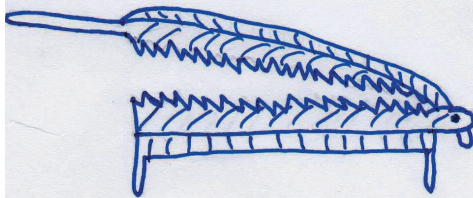

Μάγκανος από χρορτοιά  
για κατάρρασία λιναριού

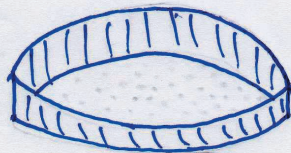

Δρυμόνι

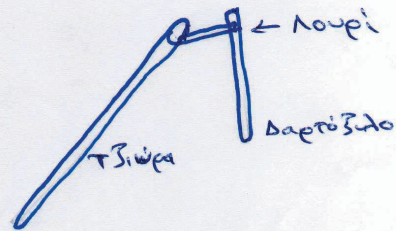

Δάρτης

Γεωργικά εργαλεία σχηματικά

για να την διαθέσει. Πάντα με το γαϊδουράκι του. Ήταν η ζωή του. Του έλεγαν τα παιδιά του να σταματήσει επιτέλους, να ξεκουραστεί. Τίποτε εκείνος. Το δρομολόγιό του.

Και ένα καλοκαίρι πουλούσε τα κηπευτικά του στα Δερβίζιανα. Τον βλέπει ο γιος του ο Σωκράτης και βάζει κάποιον κρυφά και του αγόρασε όλο το εμπόρευμα, για να ξεπουλήσει και να μην κουράζεται. Το κατάλαβε ο Λευτέρης και έγινε έξω φρενών.

Τα τελευταία χρόνια οι Νταρανίτες επιδόθηκαν στην καλλιέργεια των ακτινιδίων. Οι Αθ. Κ. Στράτης, Σπ. Κ. Μάρκου, Β. Β. Θωμάς, Σωτ. Σπ. Σπύρου, Ι. Δ. Δρόσος, και άλλοι ασχολήθηκαν με αυτό το φυτό. Αρκετά τα στρέμματα, μεγάλη η παραγωγή.

## Κηπή

Την καλαμιά από τα καλαμπόκια αφού την ξέραναν την αποθήκευαν σε πρόχειρες κατασκευές. Ήσταν ένα κορμό δέντρου, σαν κολώνα, με ύψος 4-5 μ. Στη βάση, κυκλικά, σε ακτίνα 2 μ. περίπου έβαζαν κλαδιά δέντρων ώστε να περνά το νερό της βροχής από κάτω. Πάνω στα κλαδιά ντανιάζονταν οι καλαμιές, η μια πάνω στην άλλη ακτινωτά, με τα κοτσάνια προς το κέντρο, μέχρι που έφταναν στην κορυφή. Πάνω από τις τελευταίες καλαμιές τοποθετούσαν άχυρο σαν σκέπασμα. Όλο το κατασκεύασμα το έλεγαν κηπή, δηλαδή πυραμιδωτή θημωνιά.

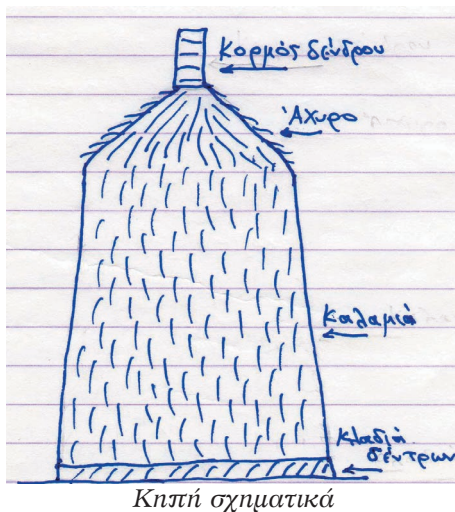

## Ελαιόδεντρα

Η ελιά είναι δέντρο αειθαλές καρποφόρο. Ανώτερο φυτό της οικογένειας ελαιδών, που από τα 30 είδη, μόνο δύο έχουν οικονομικό ενδιαφέρον, οι ήμερες (χοντροελιές) και οι αγριελιές (λαδοελιές).

Στου Ντάρα οι περισσότερες είναι γέρικες, κληρονομιά από «πάππου προς πάππου». Μπολιασμένες αγριελιές, άλλες ιδιόκτητες και άλλες βακούφικες (της Εκκλησίας). Τα μεγαλύτερα λιοστάσια ήταν από τις «Στάνες» και βορειότερα. Στα νότια οι ελιές φυτεύτηκαν τη δεκαετία του 1960.

Το 1880 η Ντάρα είχε 1500 μεγάλες ήμερες ελιές (έγγραφο αγοραπωλησίας τσιφλικιού).

Έβαζαν ένα μικρό φυτώριο στον κήπο, με κουκούτσια ή μικρές αγριελιές μεταφυτεμένες από κοινόχρηστες εκτάσεις. Μεγάλωναν, τις μπόλιαζαν και τις μεταφύτευαν, ήμερες πλέον στα πλαερά χωράφια. Στον κάμπο δεν «έκαναν» οι ελιές, ήθελαν αέρα και στεγνό τόπο.

Τον πρώτο χρόνο τις πότιζαν το καλοκαίρι, κάθε 15 μέρες. Ένα τενεκέ νερό σε κάθε ρίζα, φερμένο με γαιδούρια ή στη δική τους πλάτη.

Οι ελιές του χωριού κάρπιζαν χρόνο παρά χρόνο, έβγαζαν μόνο χοντροελιές (βοϊδοελιές), κατάλληλες για λάδι και φαγητό. Λίγα δέντρα υπάρχουν αποκλειστικά για λάδι (λαδοελιές). Τον Οκτώβρη άρχιζε το μάζεμα. Στην αρχή αυτές, που έπεφταν μόνες τους. Και όταν «έπαιρναν» και μαύριζαν, έστρωναν κάτω από τα δέντρα κουβέρτες, λαδόπανα και νάυλον.

Με μακριά καλάμια ή βέργες από παλιούρια, που είχαν ετοιμάσει από καιρό, κτυπούσαν τα κλαδιά να πέσει ο καρπός. Τις βέργες τις έκοβαν στην Παλιουργιά, κατά τον Ιούνιο. Τις ξεφλούδιζαν και τις καιφάλιζαν στη φλόγα. Κατόπιν τις έδεναν ανάποδα από ψηλό σημείο και στην κορυφή τους κρεμούσαν βαρειά πέτρα. Τις άφηναν έτσι μέχρι να ισιώσουν και να στεγνώσουν.

Τίναζαν το κάθε δέντρο ξεχωριστά, ενώ οι γυναίκες τις μάζευαν σε καλάθια καθαρίζοντάς τες από φύλλα και κλαδιά. Δεν άφηναν καμιά να ξεφύγει. Κλωνί-κλωνί όλες στα καλάθια και τις ζιάκες. Πολλές οικογένειες, επειδή δεν είχαν εργατικά χέρια, τις έδιναν μισιακές ή τριτάρικες (οι εργάτες έπαιρναν το ένα τρίτο από αυτές που μάζευαν).

Κατόπιν τις διάλεγαν μια-μια. Χωριστά τις μεγάλες μαύρες για πούλημα, χωριστά τις φαγώσιμες και χωριστά αυτές που θα έστελναν στον μύλο για λάδι, τα διαληγούρια.

Το δέντρο θέλει προσοχή όταν ανεβαίνουμε, γιατί σκίζεται πολύ εύκολα. Καθόμαστε για περισσότερη ασφάλεια εκεί που διακλαδίζεται, στα σταυρώματα, και εκεί το κόβουμε όταν μας ταλαιπωρεί.

Στο χωριό, πολλές ελιές ιδιόκτητες, βρίσκονταν σε χωράφια άλλων. Τούτο έχει την πηγή στα χρόνια της τουρκοκρατίας, όταν όποιος φτωχός μπόλιαζε άγριο δέντρο σε κοινόχρηστη έκταση, γίνονταν δικό του.

Φαγώσιμες ελιές: οι χωρικοί επεξεργάζονταν με δικούς τους εμπειρικούς τρόπους τις ελιές για φαγητό.

Στις άγουρες (πράσινες), έκαναν τρεις χαρακιές με μαχαίρι ή δύο τρυπήματα με πιρούνι. Πρόσεχαν να μη φτάνουν οι τρύπες στο κουκούτσι, γιατί χαλούσαν. Τις έβαζαν μετά σε δοχείο με νερό, μέχρι να σκεπαστούν. Άλλαζαν νερό μέρα παρά μέρα, ανακατεύοντάς τες. Το πρώτο νερό το κρατούσαν. Μετά 10 μέρες άδειαζαν το νερό και έρχιχαν στα 10

κιλά ελιές ένα κιλό χοντρό αλάτι, δύο καρώτα, σέλινο, δύο κομμένα λεμόνια, μια κούπα λάδι και ρίγανη. Τις άφηναν 10 μέρες και κατόπιν τις ανακάτευαν ρίχνοντας μέσα το πρώτο νερό. Τις έτρωγαν βουτηγμένες σε λαδόξυδο ή λαδολέμονο.

Στις ώριμες ελιές έκαναν χαρακιές και άλλαζαν 2-3 νερά, να φύγει η πικράδα. Πρόσθεταν κομμένα λεμόνια, ρίγανη, ξύδι, λίγο λάδι και αρκετό χοντρό αλάτι.

Τις διαλεκτές, σταφίδες (θρούμπες), τις έβαζαν σε καλάθι να ωριμάσουν καλά. Μετά έριχναν μπόλικο χοντρό αλάτι και τις άφηναν έτσι δύο εβδομάδες. Τις έβγαζαν, τίναζαν το αλάτι και τις έβαζαν σε ανοιχτό δοχείο.

Λάδι-Λιοτριβία: οι πράσινες ελιές έβγαζαν το αγουρόλαδο. Η ώριμη ελιά δίνει καλύτερη ποιότητα λαδιού. Η ποιοτική αξιολόγηση του λαδιού δίνει τις καλύτερης ποιότητας λάδια, με οξύτητα 0,4-0,5 %, το έξτρα παρθένο έως 1%, το παρθένο έως 1,5% και το αγνό έως 3,5%. Στο χωριό δεν είχαν όργανα μέτρησης της οξύτητας του λαδιού, γι' αυτό χρησιμοποιούσαν εμπειρικές μεθόδους. Έβαζαν το δάχτυλο στο λάδι και το έγλυφαν. Αν τους έκαιγε στο λαϊμό τότε η οξύτητά του ήταν μεγάλη.

Διάφοροι τρόποι υπήρχαν παλιότερα για το βγάλσιμο του λαδιού. Ένας απ' αυτούς γίνονταν με την «μπλάντρα». Ήταν ένας κορμός από πλάτανο, πελεκημένος σε σχήμα σκάφης. Την έβαζαν πάνω σε ένα βαρέλι, το οποίο είχε στο κάτω μέρος τρύπα κλεισμένη με ξύλινο πύρο. Στο βαρέλι ακουμπούσε το μπροστινό μέρος της μπλάντρας, που είχε διέξοδο



Η μπλάντρα για το λάδι.

λο (λούκι), από το οποίο έτρεχε το λαδόνερο μέσα στο βαρέλι. Το άλλο μέρος της μπλάντρας, ακουμπούσε σε σταθερό μέρος, να μη κουνιέται. Ζεματούσαν τις ελιές και τις στέγνωναν ή τις έβαζαν σε τρίχινα τσουβάλια και έριχναν πάνω καυτό νερό. Τις άφηναν έτσι 10-15 μέρες σκεπασμένες με ψάθες ή στρώματα μέχρι που μαλάκωναν ή έπιαναν μούχλα. Τότε γέμιζαν την τσαντίλα (τρίχινο σάκο) και την έδεναν με σχοινί. Έβαζαν το σάκο στην μπλάντρα και το πατούσαν με γυμνά πόδια επί 2-3 ώρες. Το λαδόνερο έπεφτε στο βαρέλι. Όταν σταματούσε η ροή άνοιγαν το σάκο και έριχναν μέσα ζεστό νερό. Τον ξαναπατούσε ο εργάτης. Έτσι άλλαζαν 2-3 νερά μέχρι να μείνουν στο σάκο μόνο κουκούτσια και

φλοιός. Άδειαζαν και ξανά από την αρχή. Όταν γέμιζε το βαρέλι άνοιγαν τον πύρο και έτρεχε το νερό, αφού βρίσκονταν στον πάτο. Τούτο το νερό με την προσθήκη ποτάσας το έκαναν σαπούνη. Το λάδι το έβαζαν σε καζάνια, να καθαρίσει. Κάθε σάκκος έβγαζε 20 κιλά περίπου, ενώ ο εργάτης έπαιρνε ένα στα δέκα κιλά λάδι, το ξαΐ.

Αργότερα το πάτημα γίνονταν με μεγάλες στρόγγυλες μυλόπετρες, που τις γυρνούσαν άλογα δεμένα σε οριζόντιο ξύλο, πάνω σε πέτρινα αλώνια. Το δε υλικό (χαμούρι) το έβαζαν σε τρίχινα στρογγυλά σακιά (σφυρίδες) και μετά σε μηχανικό πιεστήριο, το ένα σακί πάνω στ' άλλο.

Ελαιοτριβεία λειτουργούσαν στο Νικολίτσι, του Αγίου Δημητρίου και του Παναγιώτη Ζήση και σύγχρονο στις Παπαδάτες, του Βασιλείου. Κάθε φορά, που «έβαζε μπροστά» ο μύλος, απαιτούνταν 400 κιλά ελιές, το «στήμα».

Γενικά οι γεωργοί και οι κτηνοτρόφοι του χωριού, «μισούσαν» τη στερεωμένη δική τους ζωή. Γι' αυτό προσπαθούσαν τα παιδιά τους να διοριστούν στο Δημόσιο, «να πιαστούν από θυρίδα», για σίγουρη και ξεκούραστη δουλειά.

Και επειδή το λάδι είναι το κυριότερο προϊόν του χωριού ας σταθούμε λίγο περισσότερο σ' αυτό.

Από την Αρχαία Ελλάδα μέχρι σήμερα, η ελιά, το ιερότερο δέντρο, συνδέεται άμεσα με την κουλτούρα και τη διατροφή στη χώρα μας. Το ιερό αυτό δέντρο της αφθονίας θεωρείται από την αρχαιότητα πηγή υγείας και ζωής. Κατά την μυθολογία φυτεύτηκε στην Ακρόπολη από τη θεά Αθηνά, ως πηγή πλούτου. Ο καρπός της ήταν ευλογημένος, σύμβολο της γνώσης, σοφίας, αφθονίας, υγείας, δύναμης και ομορφιάς. Πάνω του στηρίχθηκαν θρύλοι, παραδόσεις και θρησκευτικές τελετές. Ο Όμηρος, μάλιστα, θεωρούσε το ελαιόλαδο «υγρό χρυσάφι», θαυματουργή πηγή θρεπτικών συστατικών για τον άνθρωπο. Αλλά και σύμφωνα με την Χριστιανική παράδοση, η ελιά ήταν το πρώτο δέντρο, που αναδύθηκε από τα νερά μετά τον μεγάλο κατακλυσμό, δείχνοντας στον Νώε ότι ο άνθρωπος μπορούσε και πάλι να κατακτήσει τη γη. Έτσι, η ελιά έγινε κομιστής της νέας ειρήνης ανάμεσα στον Θεό και τον άνθρωπο. Με την πάροδο των αιώνων, η διατροφή, η θρησκεία και η τέχνη των αρχαίων Ελλήνων, περιείχαν στοιχεία της ελιάς, το κλαδί της οποίας χρησιμοποιούνταν ως σύμβολο ειρήνης, σοφίας και νίκης και στεφάνωνε τους νικητές των Ολυμπιακών Αγώνων. Ο πολύτιμος χυμός της ήταν επίσης το βραβείο για τους νικητές των περιφημων Παναθηναϊκών αγώνων.

Η ελιά ήδη από την αρχαιότητα είχε πολλές φαρμακευτικές χρήσεις. Ο Ιπποκράτης και ο Γαληνός αναφέρονταν συχνά στις θετικές ιδιότητες του ελαιολάδου και το θεωρούσαν εξαιρετικό για την αντιμετώπιση διαφόρων δερματικών παθήσεων, γυναικείων ασθενειών, αλλά και ως μέσον

αντισύλληψης. Επί αιώνες εξακολουθούσε να χρησιμοποιείται από τη λαϊκή ιατρική, ενώ πίστευαν ότι είναι ιδιαίτερα ευεργετικό το λάδι από τα καντήλια και τα εικονίσματα των αγίων. Για πολλά χρόνια χρησιμοποιήθηκε και ως φωτιστικό υλικό, ενώ και σήμερα χρησιμοποιείται για το άναμμα των καντηλιών στις εκκλησίες, τα μνήματα και τα μικρά εικονοστάσια της υπαίθρου.

Το ξύλο της ελιάς, εκτός από καύσιμη ύλη, χρησιμοποιήθηκε και σε οικοδομικές εργασίες, στην κατασκευή ανθεκτικών εργαλείων, καθώς και αγαλμάτων και επίπλων, ενώ τα φύλλα και οι βλαστοί ως τροφή αιγοπροβάτων. Το λάδι οι αθλητές και εύποροι το χρησιμοποιούσαν ως μέσο καθαρισμού του σώματος (αρχικά ωμό και αργότερα ως βάση για την παραγωγή σαπουνιού), αλλά και ως μέσο που θα επέτρεπε να διατηρήσει την ελαστικότητά του, ενώ οι γυναίκες έλουζαν με αρωματισμένο λάδι τα μαλλιά τους.

Μέσο μαντείας και ανατροπής του κακού, από την αρχαιότητα το λάδι, θεωρείται ακόμη και στις μέρες μας ότι γιατρεύει τόσο το σωματικό, όσο και τον ψυχικό πόνο, γι' αυτό άλλωστε χρησιμοποιείται και στο ξεμάτιασμα.

Στην Ορθόδοξη Χριστιανική Θρησκεία, η πλήρης καταβύθιση του παιδιού μέσα στο νερό και στη συνέχεια η επάλειψη ολόκληρου του σώματός του με ελαιόλαδο, που γίνονται κατά τη βάπτισι, συμβολίζουν την κάθαρση από το προπατορικό αμάρτημα και την αναγέννηση.

Επίσης το λάδι θεωρείται εξαιρετικό και σαν βάση καλλυντικών, για τη συντήρηση τροφίμων (ψάρια, τυρί), ενώ ζεματιστό υπήρξε παλαιότερα ένα από τα πλέον σκληρά όπλα εξόντωσης των αντιπάλων.

Ο κυριότερος εχθρός του ελαιοκάρπου είναι ο δάκος, το έντομο που τις κατατρώει. Για την καταπολέμησή του χρησιμοποιήθηκαν φυτοφάρμακα με ατομικές συσκευές ραντίσματος (ψεκαστήρες) ή αεροπλάνα. Για τη διαπίστωση της εμφάνισης του δάκου οι χωριανοί κρεμούσαν ανά 20 δέντρα και μια δακοπαγίδα. Αυτές ήταν πλαστικά μπουκάλια, που περιείχαν ως τη μέση τους μελάσα. Στο άδειο τμήμα έφτιαχναν τρυπούλες, που έβαζαν κούφια καλαμάκια. Η μελάσα προσέλκυε τον δάκο και πνίγονταν σ' αυτήν. Όταν μετρούσαν σε κάθε δακοπαγίδα πάνω από τρία πνιγμένα έντομα, τότε ο ελαιώνας και όλη η περιοχή έπρεπε να ραντιστεί. Πάντως σε χρονιές με δάκο, οι χωριανοί έλεγαν χάριν αστεϊσμού ότι «φέτος θα έχουμε λάδι με πρωτεΐνες».

Ένας άλλος τρόπος καταπολέμησης του δάκου είναι ο εξής: σε κάθε δέντρο, την εποχή που ανθίζουν, κρεμούν στα χαμηλά κλαδιά 5-6 σακουλάκια νάιλον, που περιέχουν 3-4 κόκκους ναφθαλίνη. Στα σακουλάκια ανοίγουν 2-3 τρύπες στον πάτο. Η μυρωδιά της ναφθαλίνης δεν σκοτώνει τον δάκο, αλλά τον διώχνει από τον ελαιώνα. Πρακτικός βιολογικός

τρόπος, που πρέπει να δοκιμαστεί και στην περιοχή τούτη.

Με την ευκαιρία της αναφοράς στα ελαιόδενδρα του χωριού να προστεθούν και τα παρακάτω:

Στη σελίδα 88 του βιβλίου «Ντάρα Λάκκας Σουλίου, Ιστορία-Τοπωνύμια» (Αθ. Δημ. Στράτη, Αθήνα 2008) καταγράφονται ιδιόκτητα ελαιόδεντρα διαφόρων εκκλησιών και μονών στο έδαφος του χωριού. Τα 40 ελαιόδεντρα του Αγ. Χριστόφορου Σκιαδά ήταν στη θέση «Σιούρο» και μέχρι πρόσφατα έρχονταν ο παππιάς του Σκιαδά και μάζευε τον καρπό.

Για τα 7 ελαιόδεντρα, που ανήκαν στην Αγ. Παρασκευή Χαλάσματα Συρράκου, ο Γιώργος Ιάσονος Μουστάκης γράφει μεταξύ άλλων τα πολύ ενδιαφέροντα (στο βιβλίο του «Πρέβεζα και Συρράκο», έκδ. Δημ. Βιβλ. Πρέβεζας, Πρέβεζα 2008, σελ. 281):

*«Οι σχέσεις των Συρρακιωτών και του Συρράκου με την περιοχή του Θεσπρωτικού ήταν πολλαπλές από αιώνες. Οι Συρρακιώτες κτηνοτρόφοι νοίκιαζαν τα λιβάδια από τους Τούρκους Αγάδες, ιδιοκτήτες των χωριών της Λάκκας και περνούσαν εκεί την χειμερινή κτηνοτροφική περίοδο (διαρκούσε από 14 Σεπτεμβρίου μέχρι 21 Μαΐου, που έφευγαν για τα βουνά)....*

Ο συνταξιούχος καρδιολόγος ιατρός Β. Αθανασίου από το Νικολίτσι, αρκετές φορές μου είπε ότι η καταγωγή του είναι από το Συρράκο και οι πρόγονοί του είχαν το όνομα «Καραμιάνης»...

Η περιοχή της Λάκκας ήταν η μοναδική στην Τουρκοκρατούμενη Ήπειρο, που τα ελαιόδενδρά της παρήγαγαν χονδρές βρώσιμες ελιές. Οι Συρρακιώτες της υπαίθρου μέχρι το 1950 πήγαιναν στα χωριά της Λάκκας με παλιά και καινούρια μάλλινα ρούχα και τα αντάλλαζαν με ελιές.

Όπως προκύπτει από το βιβλίο των εφοροεπιτρόπων του Συρράκου, με την περιοχή αυτή υπήρχε και άλλη σχέση. Η Ι. Μ. της Αγίας Παρασκευής του Συρράκου, που ήταν στην περιοχή Χαλάσματα, στον παλιό δρόμο, και η Ι. Μ. Προφήτη Ηλία, που είναι στο Συρράκο, είχαν στα χωριά της Λάκκας ελαιόδενδρα, από τα οποία είχαν αξιόλογο εισόδημα, όπως υποδηλώνουν οι εγγραφές του βιβλίου:

*«Της 1ης Αυγούστου 1894. Από ελαίας της Μονής Χαλασμάτων Γρόσ. 1043, μείον έξοδα γρ. 174. Γρόσ. 871. Της 6ης Σεπτεμβρίου 1894. Εν συνάλλαγμα χωριού Νικολίτσι επαρχίας Λούρου ναπολεόνια δύο».*

Προφανώς τα χρήματα αυτά προέρχονταν από την πώληση του «νητμένον» ελαιοκάρπου. Η επιστολή του Παλαιοχωρίτη (Συρράκου) Ευαγγέλου Ρώμπα, της 6ης Σεπτεμβρίου 1903 από το Νικολίτσι προς τον Δημογέροντα Κ. Μακρυδήμα, ενημερώνει τον αναγνώστη σε ένα βαθμό για τα ελαιόδενδρα στη Λάκκα Θεσπρωτικού, γιατί και αυτός δεν τα ξέρει όλα που είναι. Γι' αυτό ζητάει από τον Κ. Μακρυδήμα



«εάν εγένετο τρόπος να στείλετε εις Συρράκον να μου φέρουν τον κατάλογον να παρατηρήσω και εις άλλα χωρία εάν ευρίσκονται ελαίαι του (Προφήτου) Ηλίου».

«Αξιότιμε Κύριε Κωνσταντίνε Μακρυδήμα χαίρει.

Έλαβον το γράμμα σου και αμέσως ενήργησα δια ταις ελαίαις της Μονής Χαλασμάτων Αγίας Παρασκευής και επαράτηρησα αυταίς, την εσοδεία εις Νικολίτσι και εις Νάσιαρι (Ασσος), Ποδογόρα (Ριζοβούνι) και εις Μπουλμέτι (Γαλατάς).

Σε απαντώ ότι εις Νικολίτσι αι ελαίαι δεν είναι και τόσον φορτωμένοι, διότι είχαν και μερικές επέρισιν. Εις Νάσιαρι αι ελαίαι τεσσαράκοντα τον αριθμό (40) είναι φορτωμένοι εφέτος. Εις Ποδογόρα τεσσαράκοντα ρίζαις ελαίαι και αυτά έχουν, αλλά οι Ποδογορίται ζητούν να πληρώσει η ιερά Μονή Αγίας Παρασκευής Χαλασμάτων πέντε γρόσια την ρίζα (αριθ. 5) δια μισθόν διδασκάλου και 2 παράδες την οκά έξοδα δια δραγάτη (αγροφύλακα). Εις απορίαν μου ευρίσκομαι τι να πράξω, διότι σκέπτομαι μάσιμον και λοιπά έξοδα όπου θα κάμω και δέκατον δεν μένει για την Μονήν τίποτε, περισσότερον έξοδον πάρεξ έσοδον, ώστε με άλλους λόγους αι ελαίαι είναι χαμέναις.

Εις Μπουλμέτι εννέα ρίζες (9 τον αριθ.) έχουν, αλλά εις Μπουλμέτι εννέα ρίζες τας εξουσιάζει ο αδελφός του Ισμαήλ Βέν, ο Χαφούζης, καθώς και εις το χωρίον Ντάρα (Ελιά) δέκα ρίζαις (10 αριθ.) και δεν με επλησίασεν ο Βικίλης του όλως διόλου, εάν θα γίνει τρόπος με μέσον του Ισμαήλ Βέν να με αφήσουν καλώς εστί, τι δε αλλέως είναι χαμέναις και αυταίς.

Μου έγγραφες και δια ταις ελαίαις του Προφήτου Ηλιού, μόνον το ελαιοτόπιον του ηξεύρω είναι μικρές μεγάλες το όλον έως είκοσι πέντε ρίζαις (αριθ. 25) εφέτος δεν είχαν, έμασα το όλον οκ. Εκατόν δώδεκα (112) και εάν εγένετο τρόπος να στείλετε εις Συρράκον να μου φέρουν τον κατάλογον να παρατηρήσω και εις άλλα χωρία εάν ευρίσκονται ελαίαι του Ηλίου. Εφόρτωσα δύο φορτώματα εις Πρέβεξαν ελαίαις μαύρες και φροντίζω το ογληγορότερον να μη χαθούν, εάν ευρίσκεται ηγούμενος εις την Μονήν της Αγίας Παρασκευής να έλθη έχων συνάμα και τα Άγια λείψανα μεθ' εαυτού.

Αυτά μη έχων έτερον τι διατελώ

Σας ασπάζομαι

Ευάγγελος Δ. Ρόμπας».

Πολλά λιοτόπια σε διάφορα χωρία, χωρίς την φροντίδα και την επίβλεψη κανενός, σχεδόν εγκαταλειμμένα, αφού δεν γνώριζε κανείς πόσα και που είναι, έγιναν στόχος καταπάτησης και άλλων επεμβάσεων.

Στα λιοστάσια αυτά υπήρχε μια παράβαση συνεχής, η οποία έγινε μόνιμη με αποφασιστικές επιπτώσεις μακροπρόθεσμα. Τα μοναστή-

για την παραβλέπανε, γιατί δεν είχε επιπτώσεις στο εισόδημά τους. Εκείνοι που τα φύτεψαν τα ελαιόδενδρα ασφαλώς τα φύτεψαν σε δικό τους τόπο και όχι σε ξένη ιδιοκτησία. Αργότερα γείτονες ή μη άρχισαν να καλλιεργούν στα κενά, που υπήρχαν μεταξύ των ελαιοδένδρων και να κάνουν χρήση της γής. Οι απόγονοί τους επικαλέστηκαν την χρησι-κτησία. Όταν ένα ελαιόδενδρο ξεραινόταν ή καιγόταν, τα Μοναστήρια του Συρράκου πρακτικά αδυνατούσαν να το αντικαταστήσουν. Έτσι με το χρόνο τα κενά μεγαλώνανε. Η αξία των ελαιοστασίων μειώθηκε και υποχρεωτικά σε περίπτωση πώλησής των τα έπαιρναν οι κάτοχοι της γης.

Για την αποκατάσταση των πραγμάτων, το 1903, ο Ε. Ρώμπας συνι-στούσε τη μεσολάβηση του Τούρκου καταπατητή και την παρέμβαση του αδελφού του Ισμαήλ. Εάν αυτός δεν ήθελε να μεσολαβήσει ή δεν έφερε αποτέλεσμα, θα έπρεπε να προσφύγουν στο τούρκικο δικαστήριο, στο οποίο εκδικάζονταν οι αστικές διαφορές μεταξύ Τούρκων και Χριστιανών. Σ' αυτό δύσκολα θα μπορούσε ο Χριστιανός να βρει δίκιο. Για τις μεταξύ των χριστιανών αστικές διαφορές ήταν το Μητροπολιτικό Δικαστήριο. Για τους χριστιανούς συνιστούσε την μετάβαση του Ηγουμένου στα χωριά το συντομότερο. Στο ερώτημα πότε και πώς η Ι. Μ. Αγ. Παρασκευής Χαλασμάτων του Συρράκου και η Ι. Μ. Προφήτη Ηλία απέκτησαν τα ελαιόδενδρα στα πέντε χωριά της Λάκκας, ο ιστορικός της Λάκκας Θεσπρωτικού κ. Οδυσσέας Μπέτσος υποστηρίζει ότι «μετά την επανάσταση του Δεσπότη Διονυσίου το 1611, κάτοικοι της περιοχής κατέφυγαν στο Συρράκο, εκεί έμειναν για πάντα. Τα χωριά που εγκατέλειψαν έγιναν τσιφλίκια των τούρκων αγάδων. Για να διασώσουν τα ελαιόδενδρά τους, τα δώρησαν στα μοναστήρια της Αγίας Παρασκευής και του Προφήτη Ηλία».

Από τα παραπάνω προκύπτουν και τα εξής:

- Ο Ισμαήλ, που αναφέρεται σε διάφορες θέσεις των βιβλίων για την Ελιά, ήταν αδελφός του Χαφούζ Ταλιάτ.
- Η θέση Αγία Παρασκευή, όπου και το ομώνυμο εικόνισμα, κάποια σχέση έχει με την Ι. Μ. Αγίας Παρασκευής Χαλάσματος Συρράκου.
- Τα 10 ελαιόδενδρα της Αγ. Παρασκευής, που αναφέρονται πιο πάνω το 1903, είχαν απομείνει 7 στην απαλλοτρίωση του 1925.
- Ίσως μερικές Νταρανίτικες οικογένειες εγκαταστάθηκαν στο Συρράκο τα αμέσως επόμενα χρόνια από το 1611.
- Οι Νταρανίτες αντάλασσαν με τους νομάδες ελιές με ρούχα.

Ακόμη να σημειωθεί ότι στην Κατοχή, αλλά και άλλες εποχές, έρχονταν στο χωριό Λελοβίτες με μπούκλες (παγούρια τριών περίπου κιλών) και αντάλασσαν λάδι με καλαμπόκι ή σιτάρι.

## Καπνός-Τσιγάρα

Οι Νταρανίτες έπαιρναν ειδική άδεια και φύτευαν καπνό για δική τους χρήση. Συνήθως φύτευαν στις «Μισαριές», μέχρι το 1964 περίπου. Οι «Μισαριές» είχαν το καταλληλότερο χώμα. Έσπερναν τους σπόρους του καπνού πρώτα στην καπνοσποριά (φυταριά), που ήταν προετομασμένη και λιπασμένη, με χωνεμένη κοπριά γιδοπροβάτων, ώστε να δώσει γερά καπνοφυτάρια. Η μεταφύτευση στο χωράφι, γίνονταν από αρχές Μαΐου και ύστερα. Τα φυτάρια τα έβαζαν σε ίσιες γραμμές με απόσταση 45 εκατ. η μια γραμμή από την άλλη. Το ένα φυτό από το άλλο μέσα στην ίδια αυλακιά απείχε 30 εκατ. Με ένα σουβλί ή και το δείκτη του χεριού άνοιγαν τρύπες στο αυλάκι, φύτευαν το φυτό και ταυτόχρονα το πότιζαν με τον τενεκέ. Το νερό το έφερναν με τα γαϊδούρια σε βαρέλες από τον «Μπηγό» ή το ποτάμι. Στις 20 μέρες από το φύτεμα, γίνονταν το πρώτο σκάλισμα και σε άλλες 20 το δεύτερο. Τότε γέμιζαν το φυτό με χώμα γύρω από τη ρίζα. Τον Ιούλιο ωρίμαζαν τα φύλλα και μαζεύονταν σε συνέχειες, 4-5 χέρια, πριν ανθίσουν οι βλαστοί. Η συλλογή γίνονταν τα άγρια χαράματα, μέχρι την ανατολή, για να είναι τρυφερά τα φύλλα και να σπάζουν εύκολα. Κατόπιν τα περνούσαν σε σχοινί, αρμαθιές ενάμιση μέτρο και τα κρεμούσαν σε σκιερό μέρος 2-3 μέρες, να κιτρινίσουν και ύστερα σε ηλιόστρες, να στεγνώσουν και να ξεραθούν. Όταν ξηραίνονταν τις έκαναν φούντες, 4-6 αρμαθιές μαζί και τις κρεμούσαν στις αποθήκες για προφύλαξη.

Για να γεμίσουν την καπνοσακούλα τους (την ταμπακέλα), έπαιρναν λίγα φύλλα και τα έκοβαν μικρά κομματάκια, τα χαβάνιζαν, με κοφτερό μαχαίρι, στο κούτσουρο ή στο σκαμνί. Τύλιγαν τον καπνό σε ειδικό τσιγαρόχαρτο και αν δεν είχαν τέτοιο, επειδή υπάγονταν στη φορολογία, τον τύλιγαν με εφημερίδες ή με λεπτά φύλλα καλαμποκιάς.

Ακόμη έκοβαν μέχρι κονιορτοποίησης καπνό και το ρουφούσαν από τα ρουθούνια. Τούτος ήταν ο ταμπάκος.

Πριν κυκλοφορήσουν στο εμπόριο τα τσιγάρα σε πακέτα, πουλιόνταν στα καφενεία του χωριού με το κομμάτι, χύμα.

Το τσιγάρο το άναβαν με την ίσκα και τον πριόβολο (στην αρχαία Ελληνική πυρεκβόλος). Η ίσκα (ίσκνα) ήταν ένας μύκητας, που τον εύρισκαν σε πλατάνια, βελανιδιές κ.λ.π. Την έβραζαν πολλές ώρες με σταχτόνερο και την άφηναν στην κατσαρόλα πολύ χρόνο, μέχρι να ρουφήξει όλο το νερό. Την στέγνωσαν στη φωτιά και την χτυπούσαν να φύγει η στάχτη αλλά και να βγάλει χνούδι. Ο καπνιστής κρατούσε στο ένα χέρι ένα στουρνάρι (κοκκινωπή σκληρή πέτρα) πιέζοντας πάνω του με τον αντίχειρα ένα κομμάτι ίσκα. Χτυπούσε το στουρνάρι με τον πριόβολο (ατσάλινο) και οι σπίθες άναβαν την ίσκα. Η ίσκα ήταν το φυτίλι και το στουρνάρι η τσακμακόπετρα. Το κάψιμο της ίσκας έβγαζε ευχάριστη μυρωδιά.

Αργότερα χρησιμοποιούσαν το τσακμάκι, τα σπερματσέτα, τα σπύρτα, τον αναπτήρα με πετρέλαιο ή υγραέριο.

Όπως αναφέρθηκε για την καλλιέργεια του καπνού έπρεπε να εκδοθεί ειδική άδεια από την Αστυνομία. Οι παραβάτες τιμωρούνταν, όχι μόνο για την καλλιέργεια, αλλά και για την κατοχή και διακίνηση. Μια τέτοια τιμωρία υπέστη ο Αλέξης Ι. Ντάουλας. Οι χωροφύλακες έκαναν έφοδο στο σπίτι του, συγκέντρωσαν τον ξεραμένο καπνό και μετά την σύνταξη πρακτικού τον έκαψαν επί τόπου. Στεναχωρεμένη η μάνα του, η Νταουλίνα, την ώρα του καψίματος μάζευε κρυφά κανένα παραπεταμένο φύλλο καπνού και το έχωνε στον κόρφο της.

- «Άστα γιαγιά όλα να καούν», της έλεγαν οι χωροφύλακες.

- «Αφήστε με ωρέ παιδιά την κακομοίρα να μαζώξω λίγα να τάχει ο Αλέξης μου», απαντούσε εκείνη.

Μέχρι και η διακίνηση του καπνού απαγορευόταν, όσο μικρή και αν ήταν η ποσότητα. Κάποτε ο Ντουλαφίλππας (Κ. Δρόσος) πήγε και αγόρασε καπνό από κάποιον Κρανώτη, ονόματι Παπαδιώτη. Πεζός γύριζε από την Κρασιά με τον καπνό στον τροβά. Περνώντας έξω από το Α. Τ. Θεσπρωτικού συνελήφθη. Πρόβαλε την δικαιολογία ότι δεν μπορούσε να καπνίσει έτοιμα τσιγάρα. Ο Αστυνόμος Βοΐδαρης τον φοβέρισε και μαρτύρησε τον προμηθευτή του. Οι χωροφύλακες συνέλαβαν τον Παπαδιώτη και πολλούς παράνομους καλλιεργητές της Κρασιάς.

Οι αστυνομικοί κυνηγούσαν με ιδιαίτερο ζήλο τους καλλιεργητές καπνού και για έναν άλλο λόγο. Έπαιρναν ένα ποσοστό από το χρηματικό πρόστιμο που επέβαλλαν στον λαθροκαπνιστή, στον καλλιεργητή και στον διακινητή καπνού.

Η στέρηση του καπνίσματος είναι μαρτύριο. Ο Δ. Αθ. Στράτης βοσκούσε το κοπάδι του στην κορυφή του βουνού. Του τελείωσαν τα τσιγάρα και κατέβηκε στον κάμπο να ζητήσει ένα, από τον φίλο του Λεωνίδα Αν. Παππά, που όργωνε. Κατόπιν ξανανέβηκε στο βουνό. Ο ίδιος δεν ήταν λίγες φορές, που έστελνε την σύζυγό του Κωνσταντώ (Τσάνη), να του φέρει σπύρτα από τον Άγ. Αντώνιο στο χωράφι στα «Βακούφκα», να ανάψει τσιγάρο.

Οι νέοι, ακόμα και παντρεμένοι, δεν κάπνιζαν ποτέ μπροστά στους γονείς τους, από σεβασμό. Ο παραπάνω Νταρανίτης, κάποια φορά ξεχάστηκε με αναμμένο τσιγάρο στο χέρι του. Είδε που ερχόταν ο πατέρας του, το έκρυψε στην τσέπη και πήρε φωτιά το παντελόνι του.

Εκτός από τα σύνεργα του τσιγάρου (καπνοσακούλα, τσιακμάκι κ.λ.π.), οι άντρες γερόντοι είχαν απαραίτητα και το πορτοφόλι τους. Όλοι χρησιμοποιούσαν το τσιελμπένι. Ήταν στρόγγυλο, πλακέ με διάμετρο 8 περίπου εκατοστά. Στη μια πλευρά είχε μια σχισμή όσο και η διάμετρος. Το πίεζαν από τις δύο άκρες της και άνοιγε το πορτοφόλι.

## Κτηνοτροφία

Η κυριότερη ασχολία των Νταρασιτών ήταν η κτηνοτροφία. Άλλος λίγο, άλλος πολύ, ασχολούνταν με τα ζώα τους, γιδοπρόβατα, γελάδια, άλογα, γομάρια, γουρούνια, κότες κ.λ.π. Δύσκολη και σκληρή δουλειά, τους κρατούσε πάντα δεμένους. Έπρεπε να είναι παρόντες ώστε να εκτελέσουν το καθημερινό τους πρόγραμμα, γιατί τα ζώα δεν περίμεναν για το φαί, το άρμεγμα, την περιποίηση. Βρεγμένοι, κρυωμένοι, λασπωμένοι, νηστικοί, έπρεπε να είναι εκεί. Μικροί, μεγάλοι, άντρες και γυναίκες βρισκόνταν στο πόδι όλο το εικοσιτετράωρο. Δεν είχαν ούτε γιορτές ούτε αργίες. Ακόμη και τα μαθητούδια άφηναν το σχολείο για τα ζώα, τις περισσότερες φορές μοναχά στην ερημιά της νύχτας. Γράφει ο Ι.Θ. Ντάουλας (εφ. «Εν Νικολιτσώ», φ. 21): Εκείνη την νύχτα

*«Ήμουν περίπου δέκα χρονών (περί το 1945), μήνας Ιούνιος, στην τοποθεσία «Μεσαριά».*

*Πριν νυχτώσει αρμέξαμε με το μακαρίτη τον πατέρα μου (Θεόδωρο) τα πρόβατα. Εγώ και ο πατέρας μου κατά τους θερινούς μήνες κοιμόμαστε σε μια καλυβούλα στη Μεσαριά και δίπλας μας σε απόσταση 30 περίπου μέτρων υπήρχε το μαντρί για τα πρόβατα.*

*Μετά το άρμεγμα ο πατέρας μου πήρε το γάλα και πήγε στο χωριό να φάει και να φέρει και σε μένα φαγητό. Στο χωριό ήταν η μάνα μου με τα δύο μικρότερα αδέρφια μου.*

*Πριν ξεκινήσει ο πατέρας μου για το χωριό με ορμίνεψε να βοσκήσω τα πρόβατα εκεί στα γύρω χωράφια και ύστερα από καναδυό ώρες να τα κλείσω στο μαντρί.*

*Βέβαια έτσι γινόταν κάθε βράδυ που έμενα μόνος μου για λίγες ώρες.*

*Εκείνη όμως η νύχτα ήταν για μένα μια κόλαση, αν ληφθεί υπόψη και η τρυφερή ηλικία των δέκα χρόνων.*

*Αφού έφυγε ο πατέρας μου για το χωριό και άρχισε να σκοτεινιάζει, τα πρόβατα βγήκαν από τη Μεσαριά μας και πήγανε στα διπλανά χωράφια να βοσκήσουν.*

*Εγώ τα ακολούθησα, αλλά κάποια στιγμή νύσταξα και αφού έβγαλα τα πέδιλά μου ξάπλωσα στο γρασίδι και με πήρε ο ύπνος. Τα πρόβατα όμως δεν είχαν ύπνο και ανηφόρισαν προς το Μπαλτενέζι. Ο πατέρας μου, εν τω μεταξύ, επέστρεψε στη Μεσαριά και δεν βρήκε εκεί ούτε εμένα, αλλ' ούτε τα πρόβατα. Έμπειρος όμως, όπως ήταν, στην ποιμενική ζωή κατάλαβε ότι ο μικρός κάπου κοιμήθηκε και τα πρόβατα αφύλαχτα τράβηξαν για το βουνό, διότι, πρέπει να πούμε εδώ, τα πρόβατα το βράδυ, τους καλοκαιρινούς μήνες, λόγω της ζέστης, ανηφορίζουν το βουνό για περισσότερη δροσιά.*

Έτσι λοιπόν χωρίς να χάσει καιρό τράβηξε κατ' ευθείαν για την Αρεσμούγκα (στα ψηλά του βουνού), για να βρει και να φέρει πίσω το κοπάδι.

Εγώ εν τω μεταξύ ύστερα από δυό-τρεις ώρες γλυκού ύπνου ξύπνησα αλλόφρονας και χωρίς να φορέσω τα πέδιλά μου έτρεχα σαν τρελός ξυπόλυτος στα γύρω χωράφια μέσα σε φίδια και αγκάθια να βρω το κοπάδι, χωρίς όμως αποτέλεσμα.

Αφού έτρεξα αρκετή ώρα σαν χαμένος δεξιά - αριστερά, πάνω - κάτω γύρισα στο καλυβάκι και έκλαιγα, διότι ήξερα τι με περίμενε με το γυρισμό του πατέρα μου.

Σε λίγο επέστρεψε και ο πατέρας μου με τα πρόβατα κατάκοπος, κα-

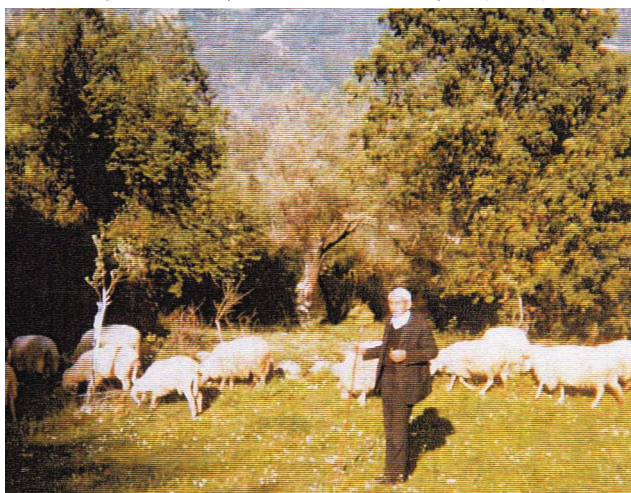

Ο Θ.Ι. Ντάουλας με τα πρόβατά του.

ταϊδρωμένος και καταδιψασμένος. Εγώ περίμενα να φάω το ξύλο της χρονιάς μου, αλλά έγινε το θαύμα, ο πατέρας μου κουρασμένος αλλά ήρεμος, πιθανό δεν είχε δυνάμεις ούτε να με δείρει.

Μου είπε σε τόνο ήρεμο: «Το κατάλαβα πως κοιμήθηκες, αλλά πάρε το παγούρι και τράβα τώρα αμέσως στα Μπουκουμπέρια να μου φέ-

ρεις νερό να πιάω». Τα «Μπουκουμπέρια» είναι μια τοποθεσία σε απόσταση 500 μέτρα απ' τη Μεσαριά μας και υπάρχει μια ρεματιά, που στο βάθος της ρεματιάς υπήρχε τότε μια βρύση και απ' αυτή τη βρύση θα γέμιζα το παγούρι νερό να το πιάω στον πατέρα μου. Αυτή η βρύση ή μπουρίμα, τη λέγανε τότε, ήταν βαθειά μέσα στη ρεματιά, που ακόμη και αν με πλήρωνε κάποιος την ημέρα δεν θα πήγαινα απ' το φόβο να του φέρω νερό.

Εκείνη την εποχή όλοι, μικροί και μεγάλοι, πιστεύαμε, ότι κυκλοφορούν φαντάσματα, ισκιώματα, τη νύχτα και φυσικό ήταν να σε κυριεύει ο φόβος, μήπως εκεί στη ρεματιά συναντήσεις φαντάσματα και πεθαμένους.

Όμως το γεγονός ότι γλύτωσα το ξύλο, με ανακούφισε τόσο πολύ, που ο φόβος και ο τρόμος απ' τα φαντάσματα ήρθαν σε δεύτερη μοίρα.

Βέβαια δεν μπορώ να περιγράψω με λόγια την τρομάρα που ένοιωσα, όταν κατέβαινα την άγρια ρεματιά.

*Τελικά το νερό έφτασε στον πατέρα μου κρύο και δροσερό.*

*Τελειώνοντας μπορούμε να πούμε μια μεγάλη αλήθεια: ότι ο άνθρωπος έχει μεγάλα αποθέματα δύναμης, που μπορεί να τα χρησιμοποιήσει, όταν και εάν χρειαστεί.*

*Ο γράφων τα χρησιμοποίησε και μάλιστα στην τρυφερή ηλικία του».*

Το γάλα οι Νταρανίτες το πουλούσαν στον τυροκόμο (μπάτζιο). Λειτουργούσε μπατζιαριό, πριν το 1940, στη θέση «Βρύσες», πάνω από την σημερινή οικία του Αθανασίου Δ. Στράτη.

Ο Λελοβίτης Μήτσιος Ι. Σπυρίδων είχε με τον Ποδογορίτη Δημήτριο Σταυρόπουλο στάνη (μπατζιαριό) στου Ντάρρα την δεκαετία του 1940, όπου παρασκεύαζαν όλα τα γαλακτοκομικά προϊόντα.



*Ο Μήτσιος, η Τσάνη και το κοπάδι τους (1976)*

Ο Φίτζος Κ. Σπυρίδων, από τα Λέλοβα (είχε φοιτήσει στην Τυροκομική Σχολή Μετσόβου απ' όπου έλαβε και την άδεια ασκήσεως επαγγέλματος του τυροκόμου), είχε τυροκομείο το 1948 στον Ακραίο και κατόπιν άλλο στην Κρασιά με υπεύθυνο εκεί συνεργάτη τον Γεράσιμο Λώλη (βάφτισε και το παιδί του Ηλία). Ταυτόχρονα είχε και στου

Ντάρρα με υπεύθυνο τον Απόστολο Κ. Αποστόλου (βάφτισε και τον γιο του Κωνσταντίνο). Ο Φίτζος είχε το τυροκομείο του σε καλύβα που ήταν ανάμεσα στο πέτρινο καφενείο του Αναστασίου Κ. Παππά (που έβλεπε στην Κόντρα) και στο παλιό Δημοτικό Σχολείο. Σημαντική ήταν η βοήθεια σε τούτο το μπατζιαριό και του Λελοβίτη δασκάλου Χαράλαμπου Ανδρέου, που υπηρετούσε στο Δημοτικό Σχολείο του χωριού. Το 1958-59 και ενώ όλα πήγαιναν θαυμάσια στα τρία τυροκομεία, ο Σπύρος Φίτζος φόρτωσε στην Πρέβεζα στο καράβι ΓΛΑΡΟΣ μεγάλη ποσότητα τυριών για τον Πειραιά. Το καράβι ναυάγησε και η μεγάλη ζημιά ανάγκασε τον Σπύρο να κλείσει και τα τρία τυροκομεία ταυτόχρονα.

Τη δεκαετία του 1950 ήταν στην παλιά κουζίνα του Βασ. Ευ. Ζίκου, στου Χρ. Β. Θωμά, στην καλύβα του Πάνου Κ. Παππά, που βρίσκονταν δίπλα από το παλιό πέτρινο σπίτι του και στο παλιό Δημοτικό Σχολείο. Το είχε κάποιος Παρθένιος από το Συρράκο και ο Σκλαμαντζούρας. Ο

τελευταίος είχε ακόμη λειτουργήσει το μπατζαριό του στην πρώτη οικία του Θωμά Δ. Δρόσου (εκεί που είναι και η σημερινή), με βοηθό τυροκόμο τον Κωτσιοπαπαδιά από την Ποδογόρα. Ο Σκλαματζούρας ήταν πολύ γλεντζές. Οι Νταρανίτες τον θυμούνται πρώτον στο χορό στα πανηγύρια, με το κλαρίνο να παίζει στο αυτί του σε κάθε κύκλο του χορού. Αργότερα, μετά το 1965, ήταν στο σπίτι του Λάζαρου Λάζου και το διαχειρίζονταν ο Κολοβάτσιος από την Φιλιππιάδα, ο Φίντζος από τα Λέλοβα (εκεί δούλεψε σαν βοηθός και ο Αναστάσιος Δ. Σακκάς) κ.ά.. Κάποιο φεγγάρι άνοιξαν μπατζαριό στην Παλιουργιά και οι Νικολιτσιώτες Θωμαντούλης (Θωμάς Κ. Κολιός) και Γαηγληγόρης (Γρηγόριος Αναγνώστου). Κάποια άλλη εποχή άνοιξε και ο Χριστόφορος Στ. Παπαθανασίου, από τα Λέλοβα. Ο τελευταίος το είχε στην καλύβα του Πάνου Κ. Παππά. Στην καλύβα αυτή λειτούργησαν τυροκομείο 3-4 διαφορετικοί τυροκόμοι. Μάλιστα οι τελευταίοι επειδή δεν μπορούσαν ή δεν προλάβαιναν να βγάλουν όλα τα παράγωγα του γάλακτος, πουλούσαν αυτά σε άλλους. Έτσι ο Αθ. Γρ. Στράτης (Νασιογληγόρης) αγόραζε το τυρόγαλο από το τυροκομείο και το έφερνε στο σπίτι του, όπου έβγαζε την μυζήθρα (γκίζα). Την πουλούσε κατόπιν σε άλλα χωριά ο ίδιος ή έστελνε τον γιο του Μήτσιο με την γκίζα φορτωμένη στο άλογο. Και κάποτε που πήγε να παραλάβει το τυρόγαλο, έπιασε επ' αυτοφώρω κλέφτη να παίρνει με το τηγάνι ένα μέρος από το βούτυρο. Θύμωσε τόσο πολύ που πέταξε το καζάνι μαζί με το τυρόγαλο στον κατήφορο. Άλλοι χωριανοί πήγαιναν με τον τενεκέ και έπαιρναν ακόμα και το επεξεργασμένο τυρόγαλο για τα γουρούνια τους.

Έβραζε το γάλα στο μεγάλο καζάνι, με καυσόξυλα, που έκοβαν εργάτες. Εκεί πήζονταν το τυρί, έβγαине το βούτυρο, η μυζήθρα (γκίζα, που την έκαναν μπάλες και τις κρεμούσαν σε δίχτυα να στεγνώσουν) και όλα το υποπροϊόντα του γάλακτος.

Πρωί-βράδυ οι τσομπαναραίοι, με το γαλοπάφλα στην πλάτη τους ή φορτωμένο στη γομάρα, έφερναν το γάλα στον μπατζιό και αργότερα στα αυτοκίνητα των εταιρειών του Γεωργίου, της Δωδώνης κ.α.

Οι μεγαλύτεροι Πρεβεζάνοι αδελφοί Κωνσταντίνος και Παναγιώτης Γεωργίου, είχαν τυροκομείο στα Λέλοβα μέχρι το 1967-68 και κατόπιν το μετέφεραν στην Τύρια. Το γάλα συγκέντρωνε ο Γιώργος Χήτας με το τρίκυκλο και αργότερα ο Γεώργιος Παπασπύρος με φορτηγό. Ο τσοπάνος πήγαινε το γάλα στο φορτηγό, το έριχναν σε ένα δοχείο και έβλεπαν το βάρος του σε μια κάθετη βέργα που ανυψώνονταν ανάλογα. Ο μεταφορέας έγραφε το βάρος στην καρτέλα του παραγωγού που κρατούσε ο ίδιος και ενημέρωνε παράλληλα και το δεφτέρι του κομιστή. Πολλές φορές ο συλλέκτης είχε και γραδόμετρο, για να μετράει την πυκνότητα του γάλακτος. Οι αδελφοί Γεωργίου είχαν πέντε μπατζαριά ταυτόχρονα σε όλη την Ήπειρο.



Την δεκαετία του 2000 λειτούργησε στην «Παλιουργιά» νέο σύγχρονο τυροκομείο του Τσιάβα, από το Νικολίτσι.

Η Ντάρα διαθέτει τεράστιες εκτάσεις, κατάλληλες για όλα τα είδη των ζώων σ' όλες τις εποχές. Δεν είχαν ανάγκη να μεταναστεύσουν για να εξοικονομήσουν βοσκές. Αντίθετα νοίκιαζαν βοσκοτόπια τους, σε σκηνίτες Σαρακατσάνους και Βλάχους. Η μόνη δυσκολία ήταν η εξεύρεση νερού το καλοκαίρι.

Περισσότερο ξεκούραστοι μίνες ήταν οι θερινοί για τους κτηνοτρόφους. Στα μέσα του Απριλίου κωλοκούριζαν τα πρόβατα, δηλαδή τα κούρευαν γύρω από την ουρά τους και στην κοιλιά να πάρουν αέρα. Αρχές Ιουνίου τα κούρευαν εντελώς. Με τα προβατοπάλιδα έδιναν βοήθεια ο ένας στον άλλον να τελειώσουν γρήγορα. Οι γυναίκες τύλιγαν τα μαλλιά κάθε προβάτου σε ποκάρια, χώρια τα άσπρα, χώρια τα λάια (μαύρα).

Τα γρέκια ήταν τότε χτισμένα στα γιούρτια των σπιτιών, πρόχειρες ξύλινες κατασκευές, σκεπασμένες με λαμαρίνες ή άχυρα και στρωμένες με ασπρόπλακες. Το καλοκαίρι έφκιαναν στάλους έξω από την κατοικημένη περιοχή, χρησιμοποιώντας σαν σκέπασμα φτέρες και άχυρο.

Τα πασάλια ολόγυρα σε κύκλο βάσταγαν και τις γρεντιές και τ' άχερο. Κι όλα αντάμα έγκρουαν σε γκορτσιά ή άλλο δέντρο να μη σωροβολιαστούν. Πρόχειρες κατασκευές δεμένες με φλούδες δέντρων και σύρματα, για το ξεκαλοκαίριασμα του κοπαδιού. Σμά στα τσαίρια με τις αμαλαϊές. Να σταλίζει το κοπάδι ντάλα μεσημέρι στη λάβα του ήλιου. Νά 'ναι κοντά στις πρωϊμές ώσπου να πέσει η δροσιά της νύχτας. Στάλος κλεισμένος με παλιούρια και σφάκες να καρτερούν τις παρμιάρες μέχρι το σκάρισμα.

Πρωϊ-πρωϊ, αυτή την εποχή, πριν ακόμη ξημερώσει, τα σκάριζαν και τα οδηγούσαν στο βουνό. Αντιλαλούσαν οι πλαγιές, «Παλιουργιά», «Σπαρτίλια» κ.ά., από φωνές, τραγούδια, κουδουνολαλήματα, βελάσματα και σαλαϊσματα. Κατά το γιόμα, όταν έπιανε η ζέστη, γυρνούσαν στους στάλους, σκυφτά, το ένα με το κεφάλι στα πόδια του μπροστινού, με πρώτο το γκεσέμι. Οι τσοπαναράιοι τα άρμεγαν μια φορά την ημέρα, κάνοντας το πηχτό γάλα τραχανά και όχι τυρί. Το απόγευμα συνήθως τα πήγαιναν στον κάμπο, στα τριφύλλια. Ήθελε μεγάλη προσοχή, γιατί η φύτρα του τριφυλλιού τα «έπιανε». Φούσκωνε η κοιλιά τους και έσκαγαν. Τότε τα κυνηγούσαν μέχρι να κατουρήσουν ή τα πετούσαν σε βύραγα με νερό. Ακόμη τους έριχναν γάλα στο στόμα να ξεράσουν.

Μερικές φορές, που τα άρμεγαν και το απόγευμα, επειδή το τριφύλλι έφερνε γάλα, τα μάζευαν σε πρόχειρες στρούγκες στην «Παλιουργιά». Και σήμερα διακρίνονται στρούγκες από ξηρολιθιά, στρόγγυλες με μεγάλα στρουγγολίδια στην έξοδο. Ίδιες κατασκευές, που στα μέρη τούτα φτιάχνονταν και στους αρχαίους χρόνους. Έμπαιναν τα πρόβατα από το

μεγαλύτερο άνοιγμα και στριμώχνονταν. Καθένα που αρμέγονταν ήταν ελεύθερο να βοσκήσει. Η δύναμη, που έπεφτε το γάλα στην καρδιάρα από το μαστάρι της προβατίνας, έφτιαχνε αφρή, που ρουφούσαν ζεστή με τα χείλη τους τα παιδιά ή την έφερναν στο στόμα τους με πλατιά φύλλα μπότσκας, αντί για κουτάλια.

Όταν έσμιγαν τα κοπάδια, ξεχώριζαν μόνα τους και ποτέ δεν έμενε ζώο σε ξένο κοπάδι. Μόνο τα κριάρια ξέμεναν ακολουθώντας προβατίνες τον καιρό του μαρκάλου.

Μάστιγα για τους χωριανούς ήταν, τις παλιότερες εποχές, η κλεψιά ζώων από συγχωριανούς τους και όχι μόνο. Θα παρατεθεί ένα κείμενο του Θαν. Στ. Παπαθανασίου, περιγραφή γεγονότων από την Νταρανίτισσα μάνα του Πανάγιω, κόρης του Ζήκου Γιαννάκι, όπως τα έζησε η ίδια:

*«Το γιούρτι της Ζήκαινας και το κλεμμένο μοσχάρι*

*Ένας μεγάλος τόπος, κλεισμένος ολόγυρα με τοίχο ξερολιθιά, και στη μέση το σπίτι, ήταν το γιούρτι της Ζήκαινας. Από ανατολή μεριά, από τη μια άκρη ως την άλλη, ο τοίχος στήριζε μια λουρίδα κήπο ανάμεσα από τον κήπο και τον τοίχο. Εκεί πότε φύτευαν κηπευτικά και πότε έμενε χέρσος και ξέφραγος, κι' έμπαιναν τα πράματα. Από δύση, προς το πλάι, πάλι τοίχος, το ίδιο κι από νότο και από βορά προς τον Αι-Θανάση. Σ' αυτή τη μεριά ήταν και η ποργιά από σανίδες, για να μπαينوβγαίνουν άνθρωποι και πράματα.*

*Ο τοίχος ήταν χτισμένος με λιθάρι και πλακανιθρες από το πλάι, που τα βγαλαν αδεκεί. Από λιθάρια κι ασφάκες... άλλο τίποτα! Έξω από το γιούρτι ήταν όλο ασφακαριά, μπουρντένια, μπότσκιες, μπισγομάρια... Αφού το σπίτι ήταν τελευταίο προς το βουνό, τι θα'χε γύρω; Μονάχα προς ανατολή, που ήταν κι άλλα σπίτια, δεν είχε ασφάκες.*

*Μέσα στο γιούρτι εκτός από το σπίτι, ήταν η αχεριώνα, το αλώνι και πιο πίσω το φουρναριό.*

*Η αχεριώνα, προς το πλάι μεριά, ήταν ολόκληρο σπιτάκι, χτισμένο ξερολιθιά και σκεπασμένο με πλάκες. Σ' αυτήν έβαζαν καλαμιά, ροκόφλα, μπάλες άχερο... και ψηλά στη σκεπή άπλωναν σύκα, για να τα κάνουν μπασουμάδες. Άμα έκανε βαρυχειμωνιά, άπλωναν μέσα και τ' αρνάκια.*

*Περαδώθε, στο αλώνι στούμπαγαν το καλαμπόκι και έριχναν τις ελιές για διάλεγμα.*

*Όταν παντρεύτηκε ο Σωκράτης, η Όλγα έφτιαξε φουρναριό έξω, κοντά στη σκάλα. Μέχρι τότε ο φούρνος ήταν κολλημένος στον τοίχο της κουζίνας απόξω, και η πόρτα του ήταν μέσα στην κουζίνα, και φούριζαν από μέσα, γιατί φοβούνταν να βγούν έξω τη νύχτα.*

*Στο πίσω μέρος του σπιτιού, προς το νότο, ήταν το μελισσομάντρι. Είχαν πολλά μελίσσια. Όταν οι άλλο έφευγαν για δουλειές, οργώματα,*

σκάλο, θέρο, ελιές και ένα σωρό άλλες, ένας έμνε πίσω και τα φύλαγε. Τη μέρα που έβγαζαν το μέλι, μαζεύονταν γειτόνοι και άλλοι χωριάτες και ήταν σα γιορτή. Τους έδιναν πιάτο με μέλι και έπαιρναν ευχές. Σιγά – σιγά όμως ξεγίγκαν τα μελίτσια. Καθώς αραίωναν οι άνθρωποι, λιγόστευαν και τα πράματα. Θέλουν κόσμο τα πράματα!...

Εκείνον τον καιρό, όταν βράδιαζε, γέμιζε το γιούρτι ζώα. Τα πρόβατα, τα γελάδια, τα άλογα, η γομάρα... εκεί μέσα γρέκιαζαν όπου ήθελαν, και το πρωί σκάριζαν άλλα για τον κάμπο κι άλλα α βάρεγαν κατά το πλάι. Χάνονταν κι όλας! Άλλα έκοβε το ζουλάπι, άλλα ψόφαγαν, άλλα έκλεβαν... Αν έκλεβαν λέει!... αφού έκλεβε ο Θ... ο κουμπάρος, κι ας ήταν εχούμενος στο χωριό του! Έβαζε τον Τ... τα 'κλεβε εκείνος και τα 'φερνε στο κατώ του Θ... Δεν ήταν κλειψιά αυτή; Και κρατιούνταν καλά, δεν πείναγε, και πέρναγε για σπουδαίο κεφάλι!...

Από τα γελάδια της Ζήκαινας, που βόσκαγαν ελεύθερα στο βουνό, χάθηκε λέει ένα καλό μοσχάρι. Τα γελάδια την ημέρα βόσκαγαν στο πλάι και το βράδυ γύριζαν μοναχά τους στο γιούρτι. Έτσι ήταν μαθημένα. Έτσι έκαναν και των άλλων. Έφαξε εδώ, έφαξε εκεί η Ζήκαινα, ρώτησε πολλούς στου Ντάρα και στο Νικολίτσι, πουθενά το μοσχάρι. Πέρασαν μέρες ψάχνοντας και ρωτώντας, οπότε μια μέρα ο Λεντέρης, ο γαμπρός της, ποιος ξέρει τι δουλειά είχε, μπήκε στο κατώ του Θ... Ανάμεσα σ' άλλα γελάδια, γνώρισε το χαμένο μοσχάρι! Το ήξερε καλά, δεν έκανε λάθος. Ήρθε η πεθερά του και το είπε.

-Να πας, και να ζητήσεις από το Θ... να σου ανοίξει το κατώ να μπεις μέσα. Βρέσε ένα λόγο άλλον, όχι ότι σου είπα εγώ.

Πήγε κατευθείαν η Ζήκαινα.

-Κουμπάρε, θέλω να μου ανοίξεις το κατώ, να δω μήπως με τα δικά σου γελάδια μπερδεύτηκε και το δικό μου το μοσχάρι, και μπήκε από λάθος μέσα.

-Ναι... ξέρεις...θα προντήσουν και ποιος κοσιέβει ... στρίφτηκε ο κουμπάρος. Όμως σκέφτηκε: Σάμπως θα γνωρίσει αυτή το μοσχάρι μέσα στ' άλλα; Και έκανε πίσω και της άνοιξε. Και έμεινε απ' έξω αυτός.

Μπήκε μέσα η Ζήκαινα και στο λεπτό ακούστηκε:

-Εδώ είναι, κουμπάρε! Αυτό είναι το δικό μου! ...

Ο Θ... αρνιόταν και ειρωνευόταν τη γυναίκα.

-Τι είναι αυτά που λες, κουμπάρα, χαμένο το 'χεις; Αυτό είναι δικό μου!

-Δεν είμαι γκαβή εγώ ... ούτε χαμένο το 'χω. Δε φεύγω δίχως το μουσκάρι από δω! Επέμενε η Ζήκαινα.

Πονηρά σκεπτόμενος ο κουμπάρος, πρότεινε να καλέσουν την επιτροπή να δώσει λύση στη διαφορά. Ήρθαν δυο – τρεις χωριάτες που είχαν λόγο στο χωριό. Συνηθίζονταν αυτό στα χωριά.

Αυτοί κάτι είπαν μεταξύ τους, και πήραν το μοσχάρι και το πήγαν στη Ντριζα, μια τοποθεσία στο σύνορο Νταρανίτικου και Νικολιτσιώτικου.

Εκεί το απόλυσαν και παρακολούθησαν κατά πού θα κάνει.

Το μοσχάρι πήρε το πλάι - πλάι και έκανε πέρα προς του Ντάρα. Από πίσω κι αυτοί και παραπίσω η Ζήκαινα. Πέρασε το ζώο από κάτω από τον τοίχο τ' Αι-Θανασιού, πήρε τη ρούγα ίσια πέρα και πήγε και μπήκε στην αυλή της Ζήκαινας, αφού πέρασε την ποργιά.

-Το μοσχάρι είναι δικό σου, κυρά! Της είπαν κι έφυγαν.

Αυτό το μοσχάρι το άλλαξε η Ζήκαινα, για να μην της το κλέψουν ξανά. Το έκανε τράμπα με θηλυκιά. Έγινε ολόκληρη δαμάλα! Την καμάρωνε. Και την έβγαλε μαζί με τ' άλλα γελάδια στο βουνό! Όμως κι αυτή είχε την ίδια τύχη. Την έκλεψαν! Δεν ξανάρθε στο γιούρτι.

(Θεσπρωτικό 13 - 8 - 2008)».

Ο Χρήστο Ντάρας (άντρας της Νίτσας) είχε κλέψει εφτά γίδια και μια γελάδα του γαμπρού του Δημητράκη Αν. Σακκά. Τα πήγαινε για πουλίμα στα Λέλοβα. Τον πήρε χαμπάρι ο Δημητράκης και γλίτωσε την γελάδα.

Με τα πρωτοβρόγια τα κοπάδια ανέβαιναν όλη μέρα στο βουνό, επειδή δεν είχαν πολύ ανάγκη για νερό, αλλά και επειδή μαλάκωναν τα ξεραά μπουρντένια, τα χόρτα και οι μπότσκιες και τρώγονταν πιο εύκολα.

Οι τσοπαναράιοι αυτήν την εποχή διανυκτέρευαν στα σπιτόπουλα. Μικρά σπιτάκια με ξηρολιθιά και αχυρένια σκεπή. Τους προστάτευαν από τη βροχή και τα ζούδια (ζωύφια, φίδια, άγρια ζώα) του βουνού.

Εκεί τους έφερναν φαγητό οι συγγενείς τους, μια - δυό φορές τη εβδομάδα. Εκεί ξημεροβραδιάζονταν μοιράζοντας το ξεροκόμματο μπουκιά-μπουκιά. Και πολλές φορές, ανάμεσα στα παιχνίδια και το κουβεντολόι συνέβαιναν ατυχήματα σοβαρά.



Η Ελένη Χ. Δρόσου με την Κωσταντώ Ε. Στράτη ποτίζουν τα γελάδια τους στον μπιγό. Παρακολουθεί η Γιωργίτσα (20-9-1968)

- Το σπιτόπουλο του Βαγγέλη Ελευθ. Στράτη έπεσε, με αποτέλεσμα να καταπλακώσει τον Βαγγέλη, παιδάκι 12 χρόνων τότε. Μόνο το κεφάλι του εξείχε από τις πέτρες. Άκουσαν οι τσοπαναράιοι τις δυνατές κραυγές του και τον γλίτωσαν.

- Το ίδιο έπαθε και ο Ναπολιώνης (Ναπολέον Β. Δρόσος). Τον σκέπασαν τελείως τα λιθάρια του σπιτόπουλου. Ήταν δώδεκα η ώρα τα μεσάνυχτα. Τον άκουσαν οι άλλοι χωριανοί τσοπαναράιοι και έτρεξαν να τον ξεθάψουν. Είχε χτυπήσει λίγο στο κεφάλι.

- Άλλη φορά τον Βαγγέλη τον είχε τσιμπήσει σκαρμπιάς (σκορπιός), εκεί κατά την Σπαρτιμάδα. Από τον πόνο δεν μπορούσε να φωνάξει για βοήθεια αλλά μόνο πνιχτές κραυγές έβγαζε. Άκουσαν οι Βασίλειος Αθ. Στράτης και Βασίλειος Κ. Στράτης τα πνιχτά βογκητά και τους έπιασε πανικός, αφού τα εξέλαβαν για παγανά. Όταν συνειδητοποιήσαν τι έτρεχε, πήγαν κοντά του, έκαναν τομή στο δάγκωμα, να φύγει το δηλητήριο και ανάσανε ο Βαγγέλης.

- Ήταν 6 Δεκεμβρίου του 1958. Ο Ναπολέον β. Δρόσος, 15 ετών τότε, είχε ένα παλιό γκρά. Βρίσκονταν στο σπιτόπουλο στη Λούτσα της Αρεσιμούγκας. Ο Αντρέας Βάσιος του είχε προμηθεύσει ένα φυσίγγι. Το έβαλε στη θαλάμη και το παλιό όπλο κάποια στιγμή εκπυρσοκρότησε. Τα σκάγια βρήκαν το αριστερό χέρι του παιδιού, μεταξύ καρπού και μεγάλου δακτύλου. Κομμάτια κρέας αποκολλήθηκαν από το χέρι. Το αίμα έτρεχε ασταμάτητα. Τόσο δυνατές κραυγές έφεραν οι πόνοι, που τις άκουσαν όλοι οι τσοπαναράιοι και έτρεξαν κοντά του. έσκισε το πουκάμισο ο Αντρέας και έδεσαν το μπράτσο του τραυματία, να σταματήσει το αίμα. Και όταν το ξέσφιγγαν έτρεχε πάλι το αίμα ποτάμι. Έτρεξε ο Αντρέας προς το χωριό, να φέρει βοήθεια. Διακόσια μέτρα παρακάτω «τον έπιασε το αίμα». Λιποθύμησε για μισή ώρα. Όταν συνήλθε ξανάρχισε το τρέξιμο προς τα κάτω, φωνάζοντας δυνατά να ακουστεί: «Σκοτώθηκε ο Ναπολιώνης, σκοτώθηκε ο Ναπολιώνης». Έφτασε στο χωριό όταν τελείωνε κάποιο μνημόσυνο. Έκανε νόημα στον Βασιλφίλπα, πατέρα του Ναπολιόνη. «Για καλό με θέλεις ή για κακό», του είπε εκείνος. «Για κακό» του απάντησε ο Αντρέας και του είπε τα νέα. Ανέβηκαν στο βουνό οι χωριανοί και κατέβασαν τον Ναπολιόνη. Του κάνανε κάποια γιατροσόφια στο τραύμα. Δεν σταμάταγε το αίμα. Με καθυστέρηση τον πήγαν στην Άρτα, σχεδόν πεθαμένο. Του πρόσφεραν τις πρώτες βοήθειες. Εκεί ο γιατρός Αλεξίου, γιατρός και των ανταρτών στον εμφύλιο, του έδωσε ένα δυνατό σκαμπίλι που θα το θυμόταν σε όλη του τη ζωή. Είχε το θράσος να παραπονεθεί για τον πόνο. Ζήτησε εξιτήριο. Δεν του το έδιναν. Υπέγραψε όλα τα χαρτιά με δική του πρωτοβουλία. Τον άφησαν. Το σημάδι στο χέρι το κουβαλάει σ' όλη του τη ζωή μαζί με τις οδυνηρές αναμνήσεις.

Κατά τα τέλη Οκτωβρίου, άρχισε ο γέννος. Όλη η οικογένεια ήταν

έτοιμη να αντιμετωπίσει τις δυσκολίες. Να βοηθήσει τις προβατίνες να γεννήσουν, να κόψουν και να δέσουν τον ομφάλιο λώρο, να πετάξουν το κυτάρι (πλακούντα) της προβατίνας, να προσηπλάσουν το αρνάκι ώστε να μη μείνει τσαγκάδα η μάνα του (να μη βυζιάξει μόνο από το ένα βυζί και «καεί» το άλλο). Να σημειωθεί ότι όταν δεν αρμέγεται το ζώο τότε «καίγεται», στερεύει για πάντα. Ήθελαν προσοχή τα μικρά μέχρι να «ξεκοπούν» στις 40 μέρες και να βόσκουν μόνα τους. Για τα κατσίκια έφτιαχναν τσάρκους. Μικρά ξέχωρα κατασκευάσματα από πλεκτά κλαδιά δέντρων. Έκλειναν εκεί τα κατσίκια και τα άφηναν να θηλάσουν μόνο την νύχτα. Τα «ξέκοβαν» για πάντα βάζοντάς τους στο στόμα ένα ξύλο δεμένο από τα κέρατά τους. Τα καπίστρωναν με το «σαλιβάρι».

Παρατίθενται ο χρόνος εγκυμοσύνης κάθε ζώου»:

Η γελάδα, η γομάρα και η φοράδα εγκυμονούν 9 μήνες. Όταν η φοράδα έρχεται σε συνουσία με γομάρι, τότε γεννάει μουλάρι αλλά σε 11 μήνες (τα μουλάρια είναι στείρα). Η προβατίνα και η κατσικά στους 5 μήνες. Η σκύλα στις 70 μέρες, η γουρούνα στις 110 μέρες, η γάτα στους 3 μήνες.

Μόνοι τους οι Νταρανίτες έφτιαχναν τα στεφάνια των κουδουνιών, πελεκώντας με τον σουγιά (κολοκοτρώνη) ξύλο μελικοκιάς, πουρναριού και λυγιάς. Κρεμούσαν τα κουδούνια, τα κυπριά και τα μικρότερα κυπρέλια, τσιοκάνια και χαρχάλια. Ο Γιαννποστόλης (Ι. Αποστόλου) είχε σ' όλα τα πρόβατα κουδούνια και σε ένα απ' αυτά δύο κουδούνια.

Τα κυπροκούδουνα χωρίζονταν σε τρεις κατηγορίες, τα κουδούνια, τα κυπριά και τα τροκάνια. Όλα κατασκευασμένα από λαμαρίνα (ψευδάργυρο) ή μπρούτζο (ορείχαλκο). Αν είχε προστεθεί και λίγο ασήμι (άργυρος), τότε το κράμα τα έκανε μελωδικότερα.

Τα κουδούνια προορίζονταν για τα πρόβατα και τα κυπριά για τα γίδια, τα μουλάρια και τα σκυλιά.



*Η κοκκίνω του Λευτεροστράτη τιμωρημένη (1985)*

Ανάλογα με το μέγεθος τα κουδούνια χωρίζονταν σε αρνοκούδουνα, μισοκούδουνα και κουδούνες. Ο κάθε τσοπάνος χρησιμοποιούσε δικά του «διακριτικά» κουδούνια, για να ξεχωρίζει το κοπάδι του από μακριά.

Τα κουδούνια

κρεμιούνταν με στεφάνια (προβατοζυγοί, κουλούρες), που γίνονταν από «καθαρό» ξύλο. Μέσα στο κουδούνι έβαζαν ένα μακρύ κομμάτι πετσά (δέρμα), ανάμεσα σ' αυτό και στο γλωσσίδι, για να μη τρίβονται τα δύο μέταλλα.

Τα κυπριά χωρίζονταν σε κυπρέλια (καμπανίτσες), μισόκυπρα και κύπρους. Τα κρεμούσαν με ειδικά στεφάνια (κουλούρες, γιδοστέφανα, γιδοζυγοί). Αυτά κατασκευάζονταν από ξύλο πουρναριού και δεν άνοιγαν εύκολα, αφού τα κομμάτια τους εφαρμόζονταν σφιχτά μεταξύ τους για να μη πληγιάζονται τα ζώα. Τα μεγάλα κυπριά τα κρεμούσαν με χοντρά ανθεκτικά πέτσина λουριά. Σ' αυτά έβαζαν και ένα κομμάτι λαμαρίνα στη σύνδεση με τον κύπρο, για να μη «κρεμάει».

Τα τροκάνια προορίζονταν για μεγάλα ζώα, βόδια, μουλάρια και χωρίζονταν σε μικρά, μισοτρόκανα και τροκάνες.

Από «πάππου προς πάππου» είχαν διδαχθεί για όλα, ακόμη και για τις αρρώστιες των ζώων τους.

- Στον άνθρακα έκαιγαν τον όγκο του ζώου με πυρωμένο σίδηρο.
- Όταν είχαν «βούρλα» (σκουλίκια στο κεφάλι, που τα έκανε να στριφογυρίζουν σαν τρελά), τους έκαναν μια τομή στο μέτωπο και έβγαζαν τα σκουλίκια. Ακόμη τα έκαιγαν με πυρωμένο σίδηρο ανάμεσα στα κέρατα.
- Έφτιαχναν κεραλοιφή για τον έρπη των χειλιών.
- Τρυπούσαν (τσιμπούσαν, κεντούσαν) με αγκάθι μουρτζιάς (αγριογορτσιάς) το σημείο που τα δάγκωνε φίδι, να φύγει το δηλητήριο. Μετά το έπλεναν με γάλα ή ξύδι.
- Όταν στο ύπνο τους τα βύζαινε ζιάμπα (μπυθυλιόπα) τότε πάθαιναν μασταρά. Πρήζονταν τα μαστάρια και έπεφταν κομμάτια με αίμα και γάλα. Κάπνιζαν το μαστάρι με daδί. Αν το βύζαγμα ήταν φρέσκο, έκαιγαν με πυρωμένη κονταρίτσα το μαστάρι. Μετά το κάψιμο έβαζαν αλάτι στο αυτί του ζώου και το έδεναν με ράμμα.
- Κολιάτζα: Έβγαζαν με την κοπριά τους λουρίδες σαν άντερα. Τα ζώα έβρισκαν μόνα τους το κατάλληλο βότανο.
- Τσέρλα: Τους έδιναν σκαμιά (μουριά) βρασμένη να πιούν. Ακόμη μισό ποτήρι ζεστό κρασί κόκκινο.
- Όταν το ζώο δεν κόπραγε, ανακάτευαν λάδι, ξύδι και κλούβιο αυγό και το έριχναν στο στόμα του να το πει.
- Ψώρα (στα γίδια): Στούμπαγαν σκόρδο και μπαρούτι και με ένα πανί έτριβαν καλά το σημείο. Ακόμη έβαζαν μίγμα λαδιού και θειαφιού.
- Τρίχιασμα: Έβηχαν τα πρόβατα. Τα πότιζαν κόκκινο πιπέρι και ρακί.
- Την άνοιξη μαζί με τα χλωρά χόρτα, το ζώο μπορούσε να φάει ένα είδος σκουλίκι και να φοφήσει. Μόλις το καταλάβαιναν το μάτωναν, κόβοντάς του το αυτί, την ουρά ή την φλέβα μέσα στο μάτι.

- Προσπάτευαν τα ζώα να μη φάνε νερό που είχε πλυθεί λινάρι, γιατί ψοφούσαν.
- Μασταράς: Έκοβαν κάποια φλέβα ή έπαιρναν τρία κλωνιά αλάτι και τα έδεναν επί τρεις μέρες σφιχτά στο αυτί του ζώου.
- Τάγκισμα: Πονούσε η κοιλιά τους, μαζεύονταν και τεντώνονταν. Έκοβαν λίγο από το αυτί τους και το έβαζαν στο στόμα του ζώου να το μασίσει. Στούμπαγαν σκορπίδι με λάδι και ρακί και το έριχναν στο στόμα του ζώου με χωνί. Τούτο λέγονταν και φάγγιωμα. Προέρχονταν από βλαβερό χορτάρι και το ζώο πρήζονταν και δεν κατουρούσε. Έβραζαν νερά-γκαθο με κρασί και έδιναν να πει.
- Χαλαζιάς: Έπιανε τα γουρουνία. Τους έδιναν να φάνε φακή.
- Γέννος: Έζωναν την ετοιμόγεννη προβατίνα με διπλορριζωμένη βέργα βάτου, να ρίξει εύκολα το αρνί και να πέσει το ύστερο (κυτάρι, πλακούντας).
- Η νοικοκυρά έβαζε γανωμένα αυγά στην κλώσσα, αφού φορούσε πεδιλόγα στο κεφάλι της να βγούνε πουλακίθες με στρωτό λειρί. Η γυναίκα έβαζε τα αυγά ορθή, να μη βγούν τα πουλιά ξεκωλιάρικα. Την Ανάσταση κατέβαζε την κλώσα από τη φωλιά, άλειφε με λάδι τον πισινό των κλωσόπουλων και τα περνούσε κάτω από την πυροστιά.
- Κλαμάρα ή κουτσαμάρα: Τα περνούσαν σε λάκκους με ασβεστόνερο και γαλαζόπετρα (θειικό χαλκό). Κοπάδια ολόκληρα υπέφεραν από αυτή την αρρώστια, ιδιαίτερα τη δεκαετία του 1970. Πονούσαν τα νύχια τους τόσο, που πολλά απ' αυτά περπατούσαν γονατιστά.
- Ήσκιωμα: Έδιωχναν το ήσκιωμα (μώρα) του κοπαδιού με φωτιές, ντουφεκίες, χουγιατά, ξόρκια και ψήσιμο λωβιασμένης σπλήνας σε τρίκομπο καλάμι. Τα περνούσαν ένα-ένα σε χωματότρυπα και στο τελευταίο έριχναν ένα σιδερικό λέγοντας: «Με την υγεία σας και σιδερένια». Τα βόδια πηδούσαν πάνω από ξυλοφωτιές αναμμένες με τρίψιμο ξερών ξύλων. Έτσι έφευγε το ήσκιωμα και ο κακός γελαδόκουκος.
- Μουρνταλίκι: Σοβαρή κοιλιακή αρρώστια αλόγων και βοδιών. Πρήζονταν η κοιλιά τους και ψοφούσαν.
- Τεκνεφέξι: Άσθμα αλόγων.
- Σαράτζια ή ντάγζια: Άλογα με πρησμένα ρουθούνια, φαρυγγίτιδα και ρινικό κατάρροου, είχαν βέβαιο θάνατο. Έπαιρναν κοκκινισμένο στη φωτιά σιδερένιο δράχτη και με την άκρη του έκαιγαν στα γρήγορα το ζώο πίσω από τα αυτιά στο σβέρο και στο μέτωπο.
- Ξερόβηχα αλόγων: Έβραζαν βρώμη και την άφηναν αχνιστή στο ταϊσάρι τους. Ακόμη τα έβαζαν να εισπνεύσουν καπνό από αναμμένα κουρέλια.
- Πιάσιμο: Μετά το όργωμα πιάνονταν βόδια ή άλογα στις πλάτες τους. Πρήζονταν και είχαν αδυναμία κινήσεων. Έβραζαν ψημένους ζεστούς όγκους χωμάτων στις πλάτες τους. Ακόμη περνούσαν λινά κηρωμένα σχοινιά με την γκιουλμπάνα (σακοράφα) κάτω απ' το δέρμα τους να τρέ-



ξουν τα υγρά. Επίσης άνοιγαν τις πληγές και έβαζαν στουμπισμένα φύλλα αγράμπελης να καθαρίσουν τα υγρά.

- Πλήγωμα από καρφί πετάλου έφερνε πρήξιμο. Αφού έβγαζαν το καρφί, έβαζαν κατάπλασμα από ψιλοκομμένη ξερή αρμαθιά (φύλλα) σκόρδου, πίτουρων, νερού και σιτάλευρου. Τις πληγές από τις τριχιές αλετριών και σαμαριών έπλεναν με ζουμί πουρναρόρριζας και άλειφαν με μίγμα από ασπράδι αυγών, σαπούνη τριμμένο, ζάχαρη, ούζο, λάδι. Μετά το σκέπαζαν με χαρτί και το άλειφαν με βρεγμένο από πετρέλαιο πανί. Επίσης στις πληγές έβαζαν και μουχλιασμένο ψωμί.

- Παρμάρα: Κούτσαιναν, τυφλώνονταν και κόβονταν το γάλα τους. Έπιαναν μια νεροχέλωνα, την έψηναν, την στούμπαγαν, την έκαναν σκόνη και πότιζαν τα ζώα με νερό και τη σκόνη ανακατωμένη. Τα πότιζαν με ασβεστόνερο. Στα πρόβατα έδιναν ζουμί άσπρης σκάρφης, που το έριχναν με φυσίγγι γκρά κάθε πρωί στο στόμα του ζώου.

- Σταμάτημα ούρων: ερέθιζαν το ζώο με κόκκινο πιπέρι και το πότιζαν με ζουμί σπόρων κατρουλιάς.

- Σε χτυπημένο στην κοιλιά ζώο έδιναν σκορπίδι (βρωμοχόρτι), που το εύρισκαν πλάι στους βράχους, να σκορπίσει ο πόνος του.

- Σπάσιμο ποδιού: Για το σπάσιμο ποδιών οι χωριανοί τύλιγαν σε ξύλινο νάρθηκα το σπασμένο τμήμα και περιέμεναν να «πιάσει». Πολλές φορές που γελάδια έσπαγαν το πόδι τους στο βουνό (είτε όταν πιάνονταν σε τρύπες που υπήρχαν πάνω σε πέτρες, είτε όταν από άλλη αιτία το έσπαγαν), ήταν ανάγκη το ζώο να μεταφερθεί στο μαντρί, κάτω στο χωριό για περισσότερη περίθαλψη. Όπως περί το 1960, όταν γελάδα του Στυρογληγόρη έσπασε το πόδι της στην «Καζάνα». Τότε δεκαπέντε περίπου άντρες ανέβηκαν στο βουνό κουβαλώντας δυό μεγάλους κορμούς κυπαρισσένιους. Έκαναν τα κυπαρίσσια φορείο με σχοινιά και πλεξίδες, έβαλαν πάνω τη γελάδα και την κατέβασαν στο χωριό στην πλάτη τους. Για την ιστορία η γελάδα ύστερα από λίγες μέρες ψόφησε (μαρτυρία Κ. Δ. Σακκά).

- Φούσκωμα: Το βόδι τρύπαγαν στην κοιλιά κοντά στο πίσω πόδι του. Τα πρόβατα με μπάνιο σε κρύο νερό και τα πότιζαν με ξύδι ή γάλα. Ο τυμπανισμός προκαλούνταν όταν έτρωγαν βίλιουρα, χλωρό τριφύλλι, πικρόχορτο. Τότε έλεγαν «τα έπιασε».

- Στρέφλος ή κολικός αλόγων: Περιέφεραν γύρω από την κοιλιά του αλόγου μια ποδιά από πρωτότοκη ή σαββατογεννημένη ή τριτοβαφτισμένη γυναίκα και έλεγαν:

«*παίρνω στριφτοκάλαμο και κάνω στριφτοκάνιστρο  
όσο στριφτόνερο κρατεί η στριφτοκρανίστρα,  
τόσους στρέφλους να μείν' στ' άλογο*».

Κατόπιν έριχναν την ποδιά μπροστά στο κοτέτσι, που την σκαπέταγαν οι κότες και έπαιρναν το κακό.

- Ξεμάτιασμα ζώου: Πολλές φορές βασκάνονταν τα ζώα, ιδιαίτερα από αμίλητο σμιχτοφρύδι, που θεωρούνταν κακός και φθονερός. Τότε ο τσοπάνος έσερνε στα γεννητικά του όργανα το χέρι του και μούντζωνε τον κακό. Έπαιρνε χόμα από τα πατήματά του και τόριχνε στο κορύτι απ' όπου έπιναν τα ζώα. Στα ματιασμένα άλογα έβαζαν δόντια αγριογούρουνου και τομάρι ασβού. Πίστευαν ότι με τα κουδούνια, τα κυπριά, τα βραγκαλίδια, τα φυλαχτά και τα γαϊτάνια έφευγε το βάσκαμα.
- ο λαγός εύρισκε μόνος του το χόρτο για τη βδέλλα.
- η πέρδικα έβρισκε τη ρίγανη για την πληγή της.
- η φιδιασμένη γάτα το σκουπόσπορο.
- όταν το ζώο γύριζε άρρωστο στο μαντρί, τότε δεν το φοβούνταν. Έπαιρναν αίμα από το αυτί του, πάνω από το φρύδι του ματιού και από την ουρά.
- Βροντότριχα στο πνευμόνι του ζώου: Μούσκευαν στομπισμένο κεδρόσπορο σε ξύδι και το κρατούσαν στη μύτη του ζώου να εισπνεύσει. Έβηχαν, φταρνίζονταν και έβγαιναν οι βροντότριχες.
- Κολλαμάρα: Το σκυλί αδυνάτιζε. Έσχιζαν μια θήκη κάτω από τη γλώσσα του και έβγαζαν το σκουλίκι.
- Στο νερό που έπιναν οι κότες έβαζαν κλαριά από ιτιά και φράξο. Αυτά λειτουργούσαν σαν αντιβίωση. Ακόμη έβαζαν μια σκόνη που την έπαιρναν από το φαρμακείο του Μιχαλάκη και την έλεγαν Κόκκινο.
- Μύξα: Κατούραγαν τα ζώα στη μύτη.
- Μπούζα: Τα πρησμένα χείλη του ζώου άλειφαν με κατακάθι λαδιού.
- Μόριασμα: Εξωτερικά καρκινώματα και όγκοι ζώων. Τα έκοβαν με πυρωμένο μαχαίρι και έδεναν την πληγή με πανί βουτηγμένο σε καμένο λάδι.
- Έντομα: Έβρεχαν το δέρμα των ζώων με ζουμί από φύλλα καρυδιάς, να φύγουν οι μύγες, τα τσιμπούρια και οι ψείρες. Τα άλειφαν με κρεολίνη. Στους στάβλους έστρωναν κλωνάρια ευκαλύπτου, ζεματισμένα με νερό, να φύγουν οι ψύλλοι. Στάχτωναν το κοτέτσι και τις κότες, ασβέστωναν και έκαιγαν με αναμμένα άχυρα να φύγουν οι κοτόπειρες. Ακόμη έστρωναν βλαστάρια αγζιάς κάτω από τα άχυρα της φωλιάς, να μη κοτοπειριάσει. Για τα τσιμπούρια έκαναν και επαλείψεις με λάδι.
- Διφθερίτιδα πουλερικών: Τα πότιζαν με ζαχαρόνερο και σταγόνες λεμονιού. Έβαζαν χλωρές φλούδες φράξου στο νερό που έπιναν.
- Κλαπάτσα: Ήταν η αρρώστια διστομίαση (ηπατίτιδα ζώων) και προξενούνταν από τις βδέλλες.

Οι τσοπαναράιοι χώριζαν τα ζώα τους σε χοντρά (αγελάδια, άλογα, γομάρια, μουλάρια) και σε μικρά (γίδια, πρόβατα, γουρούνια, κουνέλια κ.ά.).

Γαλάρια αυτά που είχαν γεννήσει και στέργφα τα υπόλοιπα.

Τα γελάδια τα έλεγαν μουσκάρια (μέχρι δύο χρονών), δαμάλια (σε ηλικία αναπαραγωγής), μιλιόρια (τα δαμάλια με μία γέννα), αγελάδες κ.λ.π.

Ανάλογα με το χρώμα τους τα ονόμαζαν κοκκίνω, λιάρια, στεφανοκέρατα (είχαν τα κέρατα σαν στεφάνι) κ.λ.π. Νταρανίτικα γελάδια υπήρχαν με ονόματα όπως μελίσσω, μουτζούρω, σιούτα, κανέλω, μελή κ.λ.π.

Τα άλογα χωρίζονταν σε πουλάρια (τα μικρά), τριξαμπνίτικα (18 μηνών), δυότικα (2 ετών) κ.λ.π. Γρίβα και καρά έλεγαν το μαύρο άλογο, ψαρί αυτό που είχε ασπρόμαυρο του ψαριού χρώμα, ντορή το κόκκινο, βλάγγο το υποκόκκινο, αλτζέ το ανοιχτό κόκκινο, μπάλιο το μαύρο άλογο με λευκά στίγματα στο μέτωπο (μπάλα), αστέρω και φεγγάρω την μπάλια φοράδα, μούρτζινο το σιδερόχρωμο στο πρόσωπο.

Ακόμη έλεγαν παρδαλό ή λιάρω το μαύρο με άσπρες βούλες, νυχάτο το μαύρο ή κόκκινο με άσπρους αστραγάλους, γκιόκα το ολόλευκο, σίβο με μουντό σταχτερό σαν του αγριόχοιρου χρώμα. Επίσης χαρακτηριστικά ονόματα αλόγων ήταν Κίτσιος, Φρίγγο (του Μίχου Μίχου), Τσουράπος κ.λ.π.

Οι αγωγάτες πρόσεχαν στα άλογα να έχουν μεγάλα και χοντρά κόκκαλα, στήθος και καπούλια πλατειά, οριζόντια ωμοπλάτη και καπούλια, με χαμπλά περικάρπια ποδιών, ανοιχτά πισινά σκέλια, να μην είναι ρογκάτσικα (όχι καλά ευνουχισμένα) και νάνα σαμαριάρικα, φορτιάρικα.

Ακριβοπλήρωναν το ντορή ή καρά με το ένα περικάρπιο άσπρο, απέφευγαν σαν κακότυχο και δυσσιώνω αυτό που είχε μια μαύρη βούλα μέσα σε μεγαλύτερη άσπρη. Τυχερό ήταν το άλογο με στεφάνι στο μέτωπο, ενώ γρουσουζικό αυτό με δύο στεφάνια.

Ο Αναστάσιος Βάσιος: είχε μια μούλα πολύ δυνατή. Την είχαν φέρει από την Ιταλία μετά τον πόλεμο, μαζί με άλλα άλογα στο λιμάνι στην Πρέβεζα, με την Ούντρα. Δεν την έπαιρνε κανείς γιατί φοβούνταν όλοι. Ζύγιζε ένα τόνο. Γνώριζε μόνο τον Ναστάση και αυτόν άκουγε. Κάποιο βράδυ ακούστηκαν φασαρίες πίσω από το σπίτι του. Κάποιοι Κρασιώτες ήθελαν να του κλέψουν την μούλα.

- *Ώρε Ναστάση, θα μας κλέψουν την μούλα, του είπε η γυναίκα του, η Βαία.*

- *Άστους, απάντησε ο Ναστάσης. Το πρωί θα βρούμε τα αίματά τους. Και πράγματι η μούλα είχε κόψει το σχοινί που ήταν δεμένη και τους είχε χτυπήσει με κλωτσιές. Φαίνονταν τα αίματα από τα τραύματά τους.*

Ο Ναστάσης δεν άφησε την απόπειρα κλεψιάς να περάσει έτσι. Ήθελε να πάρει εκδίκηση. Πήρε κάποιον χωριανό (τον Κώτσιο Σακκά) και πήγαν στην Κρασιά κρυφά. Έπιασαν το βόδι του κλέφτη, το έσφαξαν και το πέταξαν σε ένα πηγάδι αδεκεί.

Η μούλα τούτη δεν δέχονταν άλλον στη ράχη της εκτός από τον Ναστάση και τον Αντρέα Βάσιο. Και μια φορά που θέλησε να την καβαλήσει ο Χαράλαμπος Β. Δρόσος (Λιάμης) παρά τις προειδοποιήσεις, τον πέταξε μακριά της.

Τα πρόβατα χωρίζονταν σε αρνιά, στερφοπούλια (2 ετών), μιλίτρια (1 έτους), ζυγούρια (μικρότερα του 1 έτους), προβατίνες, κριάρια κ.λ.π.

Κάλεσια (με μαύρο πρόσωπο), μπέλα (με άσπρη κεφαλή), κάτσενα (καφέ-μαύρα), τσιούλα (χωρίς αυτιά), σιούτα (χωρίς κέρατα), μπούτσκα (με κόκκινο πρόσωπο), καραμπάτσια (μαύρο πρόσωπο), λάγια (τα μαύρα) κ.λ.π.

Τα γίδια χωρίζονταν σε κατσίκια, μιλίτρια, βετούλια (μικρότερα του 1 έτους), στερφόπουλα, τραγιά, γίδες, τσάπους (αρσενικά) κ.λ.π. Ακόμη σε γκόρμπα (μαύρα και καφέ), κανούτα (σταχτιά), σιούτα, μπούτσκα, τραγιά μουνούχια (δεν είχαν πρατσιαλέψει), γκάλμπα (κιτρινόμυτα). Γίδα που γέννησε δύο κατσίκια λέγονταν στροπούλα, τρία τριτάρια, πέντε είναι από πέντε τσάρκους. Η μαύρη στο πρόσωπο γκόρμπα, στο κεφάλι πυρόξανθη, με δύο γραμμές στο πρόσωπο γκέσα, χωρίς κέρατα σιούτα, με κέρατα προς τα πίσω τραγούδα, με ορθά κέρατα πεταλωτή, με μεγάλα κέρατα πλαχούρικη, με ανοιχτό καφέ χρώμα καπάλα, με βαθύ καφέ μπάρτζα, μαύρη με άσπρες βούλες στο μέτωπο μπάλια, με σταχτί χρώμα μούργκια και κανούτα, με άσπρο κομμάτι στη μύτη σίβα, με χρώμα πορτοκαλιού γκολμπένο, η περιφρανη καντίλω, η γριά γκιόσα, αυτή που βύζαξε από δύο μάνες διακονιάρια.

Μαυλίζονταν με τις εκφράσεις: τσίγα τσίγ, τσιγούουου, κίτσ-κίτς. Και τα γκεσέμια (τράγοι αρχηγοί): γκες-γκές...τσάπρρρρ.

Για τον προσδιορισμό της ηλικίας της γίδας μετρούσαν πόσες σκάλες είχαν στα κέρατά τους σύν ένα.

Τα άλογα και τα γελάδια όταν βρίσκονταν σε ημέρες αναπαραγωγής «σέρνουν» (σέρουν), τα πρόβατα «μαρκαλιούνται, τα γίδια «πρατσιαλιούνται», τα κουνέλια «γατσειούνται» και «βατεύονται», τα γουρούνια «βουρλίζονται» και «λασεύονται».

Σε περασμένες εποχές, κτηνοτρόφοι του χωριού εκμεταλλεύονταν δυνατά αρσενικά ζώα, που είχαν στην ιδιοκτησία τους, για την αναπαραγωγή θηλυκών άλλων χωριανών επί πληρωμή. Τα «βαρβάτα» τούτα αρσενικά επιδοτούνταν και από το κράτος. Ένα τέτοιο έγγραφο επιχορήγησης από το Νικολίτσι παραθέτουμε (ευγενική παραχώρηση του Γιώργου Σπ. Γιάννου, δημοσιεύτηκε στην εφ. «Εν Νικολιτσίω», φ. 24, Δεκ. 2009):

#### «ΣΥΜΦΩΝΗΤΙΚΟΝ

(Δι' επιχορήγησης διατηρήσεως ταύρου, κριού, τράγου, κάπρου)

Εν Θεσπρωτικώ τη 24-12-64 οι υπογεγραμμένοι 1) Παπαδήμας Σωκράτης Γεωπόνος Γεωργικών Εφαρμογών του Τομέως Θεσπρωτικού ενεργών ως εκπρόσωπος της Διευθύνσεως Γεωργίας του Ν. Πρεβέζης και 2) ο Κων/νος Αναστασίου ιδιοκτήτης τράγου φυλής ..... έχοντες υπ' όψιν την υπ' αριθ. 33092/18-2-61 απόφασιν του κ. Υπουργού Γεωργίας συνεφώνησαν τα ακόλουθα.

1. Η Δ/σις Γεωργίας του Ν. Πρεβέξης αναλαμβάνει να επιχορηγήσει τον δεύτερον των συμβαλλομένων δια ποσού δραχ. 400 (τετρακοσίων) δια το χρονικόν διάστημα από 24-12-64 μέχρι 24-12-65.

2. Έναντι της επιχορηγήσεως ταύτης ο δεύτερος των συμβαλλομένων αναλαμβάνει τας ακόλουθους υποχρεώσεις δια το χρονικόν διάστημα από..... μέχρι.....

α) Να διατηρή εξ' ιδίων τον τράγον του κατά το ανωτέρω χρονικόν διάστημα συμφώνως προς τας υποδείξεις της Δ/σεως Γεωργίας και του Γεωπόνου Γεωργικών Εφαρμογών, ώστε να διατηρήται ούτος εις καλήν θρεπτικήν κατάστασιν και να ενεργή καλώς τας επιβάσεις.

β) Να θέτη τον τράγον του εις την διάθεσιν των Αιγών των κατοίκων του χωρίου.

γ) Να αρνήται την χρησιμοποίησιν του τράγου δι' επιβάσεις επί ασθενών ζώων ή αγελάδων από ετών στείρων εκτός εάν αι τελευταίαι υπεβλήθησαν εις θεραπείαν υπό κτηνιάτρου.

δ) Να ενεργή ετησίως πλέον των 50 επιβάσεων.

ε) Να εισπράττη δι' εκάστην πρώτην επίβασιν μέχρι δραχ. 15. Διά την δευτέραν ή τρίτην επέμβασιν, εάν το θήλυ δεν συνέλαβε κατά την προηγουμένην, ουδέν θα εισπράττη.

στ) Αι επιβάσεις θα γίνωνται εις το προαύλιον του σταύλου του τράγου όπου θα προσάγονται τα θήλεα ζώα.

ζ) Μετά την εκτέλεσιν εκάστης επιβάσεως θα χορηγή εις τον ιδιοκτήτην του θήλεως ζώου διπλότυπον απόδειξιν και θα σημειώνη εις ειδικόν βιβλίον επιβάσεως του ζώου του και τας ημερομηνίας επιβάσεων και εν καιρώ τα αποτελέσματα των επιβάσεων.

η) Εις περίπτωσιν ασθeneίας του τράγου θα καλήται αμέσως ο κτηνίατρος.

θ) Εάν ο τράγος καταστή ακατάλληλος δι' επιβάσεις πρό της λήξεως της ισχύος του παρόντος συμφωνητικού ουχί υπαιτιότητι του ιδιοκτήτου αυτού, ούτος υποχρεούται να επιστρέψη εις την Δ/σιν Γεωργίας το ποσόν των χρημάτων το αναλογούν εις το υπόλοιπον χρονικόν διάστημα δια το οποίον εδόθη η επιχορήγησις.

ι) Εις περίπτωσιν μη τηρήσεως όρου τινός του παρόντος συμφωνητικού πιστοποιουμένης δι' αποφάσεως του Δ/ντού Γεωργίας του Νομού υποχρεούται ο Κων/νος Αναστασίου εις την επιστροφήν της δοθείσης επιχορηγήσεως.

Εφ' ώ συνετάγη το παρόν εις τετραπλούν και υπογράφεται ως έπεται.

Ο Ιδιοκτήτης του τράγου ο Γεωπόνος Γεωργικών Εφαρμογών

(Τ.Υ.) Κ. Αναστασίου (Τ.Υ) Σ. Παπαδήμας

Εθεωρήθη

Ο Δ/ντής Γεωργίας του Νομού

(Τ.Υ)».

Τα δυνατότερα γαϊδούρια και τα πιο εύσωμα τα έλεγαν «τρικαλινά», ίσως επειδή είχαν καταγωγή ράτσας από τα Τρίκαλα. Οι δε εκφράσεις των χωριανών προς τα γαϊδούρια να προχωρήσουν ήταν: *ούστ-ούστ-ότς-ούστ*. Για να σταματήσουν: *ούουγκξ-ούουγκξ*. Και για να έρθουν κοντά τους: *κίτς-κίτς*.

Ο κτηνοτρόφος είχε πάντα μαζί του την γκλίτσα, τον σουγιά, το παγούρι για νερό (πολλές φορές ήταν το στρογγυλό στρατιωτικό αλουμινένιο, κατάλοιπο από διάφορους πολέμους), τα τσοπανόσκυλα, το τουφέκι, τη γομάρα.

Το 1997 η Ντάρρα είχε τα παρακάτω ζώα (πηγή: αρχεία κοινότητας, κατάλογος φορολογουμένων ζώων, δικαιώματος βοσκής):

α/α	Όνοματεπώνυμο	Μεγάλα ζώα	Μικρά ζώα
1	Αθανάσιος Χρυσοστ. Γιώτης		45
2	Λεωνίδας Αν. Δρόσος-Παππάς		50
3	Χρήστος Φιλ. Δρόσος		110
4	Ιωάννης Β. Δρόσος		30
5	Σταύρος Ν. Θωμάς	39	
6	Ευάγγελος Χρ. Θωμάς		100
7	Βασίλειος Β. Θωμάς		45
8	Χρήστος Β. Θωμάς		50
9	Θεοχάρης Μ. Μίχος		40
10	Αναστάσιος Θ. Ντάουλας		70
11	Σπυρίδων Κ. Στράτης	10	130
12	Βασίλειος Κ. Στράτης		50
13	Χριστόφορος Δ. Τζόλος		230

Θα παρατεθεί ένας πίνακας της κοινότητας των υπόχρεων καταβολής δικαιώματος βοσκής Νταρανιτών, για το οικονομικό έτος 1997:

α/α	Όνοματεπώνυμο	Δραχμές
1	Αθανάσιος Χρυσοστ. Γιώτης	4.300
2	Λεωνίδας Αν. Δρόσος-Παππάς	4.300
3	Χρήστος Φ. Δρόσος	14.620
4	Βασίλειος Ευ. Ζίκος	5.700
5	Ελένη Β. Θωμά	17.960
6	Κων/νος Ευ. Θωμάς	1.550
7	Ευάγγελος Χ. Θωμάς	13.900
8	Μαριάνθη Χριστοφ. Κίτση	2.500

Στον κατάλογο δεν περιλαμβάνονται οι μη υπόχρεοι καταβολής δικαιώματος βοσκής (μικροκτηνοτρόφοι).

Παλιότερα στου Ντάρα συντηρούνταν έως 1.000 πρόβατα, 500 γίδια, 30-40 γομάρια, 25-30 άλογα, 200 περίπου γελάδια (χωρίς να συμπεριλαμβάνονται τα ζώα των Σαρακατσαναίων).

Τον Αύγουστο του 2004 οι κτηνοτρόφοι ήταν λιγостоί. Οι Αν. Θ. Ντάουλας, Σπ. Κ. Στράτης, Β. Κ. Στράτης, Χρ. Φ. Δρόσος, Χρ. Β. Θωμάς, Θ. Β. Θωμάς, Β. Ευ. Ζήκος, Β. Β. Θωμάς κ.ά. Είχαν περί τα 300 πρόβατα και 30 γίδια. Στο χωριό μόνο ο Χριστόφορος Δ. Τζόλος είχε ένα άλογο. Γαϊδούρια είχαν από ένα οι: Αικατ. Λ. Παππά, Αν. Θ. Ντάουλας, Θεοχάρης Μ. Μίχου, Αντ. Γρ. Στράτης, Ελ. Χαρ. Στράτης, Κ. Ε. Θωμάς και δύο ο Β. Κ. Στράτης. Επίσης εκτρέφονταν περί τα 200 γελάδια των Βασιλείου Ε. Ζήκου, Β. Β. Θωμά και άλλων. Ακόμη υπήρχαν και λιγоста τσοπανόσκυλα.

Όλα σχεδόν τα μαντριά σήμερα έχουν μεταφερθεί εκτός κατοικημένης περιοχής («Λούτσα», «Τσιαούση», «Σπαρτίλια» κ.α.). Και τα υπόλοιπα πρέπει να μετακομίσουν γρήγορα.

Οι τσοπαναράιοι, για να «σκοτώσουν την ώρα» τους στο βουνό, χάρασαν με το σουγιαδάκι τα ονόματά τους, στίχους ή σχέδια στις κόκκινες «λειχίνες», που εμφανίζονταν στις ασπρόπετρες. Σημάδια, που παραμένουν ευδιάκριτα 50 χρόνια μετά.

Στου Ντάρα δεν χρειάστηκε ποτέ να έχουν κοινοτικούς βοσκούς (γελαδάρηδες, βαλμάδες κ.λ.π.). Τα άλογα και τα γαϊδούρια τα έβγαζαν στο βουνό και τα «περδούκλωναν» για να μη κατέβουν γρήγορα. Τους έδεναν δηλαδή τα δύο μπροστινά πόδια με το «περδούκλι» (σχοινί).

Λίγες φορές πήγαιναν τα ζώα τους σε βοσκοτόπια διπλανών χωριών και πάντα κατόπιν συμφωνίας. Όπως γύρω στο 1950, που ο Δημ. Αθ. Στράτης έσμιξε τα ζυγούρια του με του Σπυροκωσταντή και τα βοσκούσαν για πέντε μήνες στα «Πηγάδια της Κρανιας». Αλλά και ο Δ. Α. Σακκάς, που στα νιάτα του έφτανε με το κοπάδι του μέχρι τα Τσερίτσιανα.

Ο Κων/νος Μ. Σακκάς τον

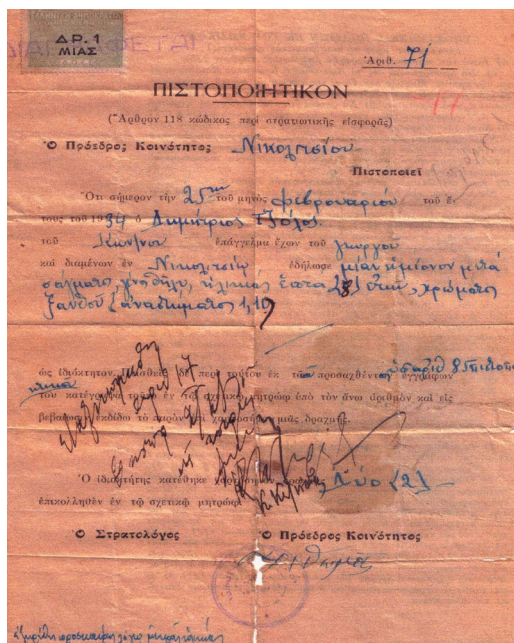

Πιστοποιητικό κατοχής ημιόνου

καιρό που ήταν πρωτοπαλικάρο των Κολιοδημητριάων, είχε το κοπάδι τα πρόβατά του στην Ολύτσικα. Κάθε λίγες μέρες καβαλούσε την μούλα από το σπίτι στο χωριό, κατέβαινε στο κάμπιο και από εκεί έπαιρνε το τότε παραποτάμιο μουλαρόδρομο και πήγαινε στην Ολύτσικα να περιποιηθεί το κοπάδι του. Σε μια τέτοια διαδρομή, κοντά στο Λέκκο, είχε φραχτεί σκόπιμα το μονοπάτι με μεγάλο κλωνάρι πλατάνου. Κατέβηκε ανύποπτος να το αναμερίσει. Τότε τέσσερις ένοπλοι τον δολοφόνησαν πυροβολώντας τον. Ο Κώτσιος ήταν οπλισμένος με επαναληπτικό πιστόλι, που έπαιρνε δέκα σφαίρες. Πολλές φορές είχε παρακαλέσει τον Δ.Α. Σακκά, να του δώσει το δικό του, που ήταν πιο ελαφρύ και έπαιρνε οκτώ σφαίρες σε γεμιστήρα (βλέπε και «Αι Γενεαί Πάσαι»).

Αλλά και κοντοχωριανοί είχαν κοπάδια μισιακά με Νταρανίτες, για να έχουν δικαίωμα βοσκής στα βοσκοτόπια του χωριού. Όπως ο Θεόδωρος Χούχλας, από τα Λέλοβα, που τα 150 πρόβατά του τα είχε μισιακά με τον Αθ. Γρ. Στράτη και τα φύλαγαν τα μικρά παιδιά του δεύτερου, ο Δημήτριος με τον Τάσιο, στον «Μαυρόλογγο» (περί το 1933).

Ο Στέφανος Θ. Βαγγελής (Σαρακατσιάνος, γεννημένος το 1929 στου Ντάρα), με πληροφόρησε (στις 30-12-2005) και τούτο: «*Ο Σαρακατσιάνος Ιωάννης Γιάννης του Πέτρου, είχε μισιακά τα πρόβατά του με τον Νταρανίτη Σωκράτη Ζήκο*». Ίσως η σύμπραξη τούτη έγινε με σκοπό να μην πληρώνει ο Σαρακατσιάνος ενοίκιο στο χωριό, για τα βοσκοτόπια που χρησιμοποιούσε.

Να συμπληρωθεί εδώ και η διέλευση των Λελοβίτικων γελαδιών από την γελαδόρουγα (βλέπε τοπωνύμια) μέχρι τον Άμπλα. Συγκέντρωνε ο βουκόλος Ντούλα Δήμος τα γελάδια του απάνω μαχαλά Λελόβου, κοντά στον Αϊ-Δημήτρη και τον Αϊ-Θανάση και τα οδηγούσε για ημερήσια βοσκή στο Λελοβίτικο βοϊδολίβαδο της Παλιουργιάς και στο ορεινό λιβάδι της Βέλιανης. Τα καλοκαίρια, το απομεσήμερο, οδηγούσε το «βουκολιό» για πότισμα στον Άμπλα. Και από το γρήγορο ποδοβολητό των διψασμένων ζώων, σπκωνόταν σύννεφο από τον κουρνιαχτό, που φαινόταν από μακριά. Έτρεχαν με μουγκρητά και όταν έφταναν στο ποτάμι ρουφούσαν το νερό αχόρταγα για πολλή ώρα. Κατόπιν ηρεμούσαν στην Ούρζα του Αθ. Γρ. Στράτη. Γιδάρης του Πάνω Μαχαλά Λελόβου, με τις ίδιες περιπου εργασίες, ήταν και ο υψηλόσωμος Κίτσιος Γιαννέλης.

Κατά καιρούς διεξάγονταν απογραφές μεγάλων ζώων, συνήθως αλόγων, ημιόνων και γαϊδουριών, είτε για στατιστικούς λόγους, είτε για στρατιωτικούς. Σε πιστοποιητικό της Κοινότητας Νικολιτσίου:

*«Ο Πρόεδρος πιστοποιεί ότι σήμερα την 25η του μηνός Φεβρουαρίου του έτους 1934, ο Δημήτριος Τζόλος του Κων/νου επάγγελμα έχων του γεωργού και διαμένων εν Νικολιτσίω εδήλωσε μίαν ημίονον μετά σάγματος γένος θήλυ, ηλικίας επτά ετών χρώματος ξανθού και αναστήματος*



1,10 ως ιδιόκτητον. Πεισθείς δε περί τούτου εκ των προσαχθέντων υπ' αριθ. 85 πιστοποιητικό (και) εγγράφων του κατέγραψα τούτο εν τω σχετικώ μπρώο...(Άρθρον 118 κώδικος περί στρατιωτικής εισφοράς)».

Το έγγραφο υπογράφεται από τον Στρατολόγο και τον Πρόεδρο.

Τα παιδιά φύλαγαν τα ζώα στα βοσκοτόπια με όλες τις συνέπειες. Καλές και αχαμνές. -Τα πολλά γρέκια τα είχαν στα Πλατάνια. Εκεί το είχε και ο Αθ. Γρ. Στράτης. Σε μια αχυρένια παλιοκαλύβα κοιμούνταν σε ξεφτισμένα στρωσίδια τα παιδιά του, Δημήτριος και Γρηγόρης. Μια νύχτα έπεσε η ξύλινη ποριά (πόρτα), από τον δυνατό αέρα, πάνω στη φωτιά, που είχαν ανάψει να ζεσταθούν. Τα παιδιά κοιμούνταν. Λαμπάδιασε η καλύβα και τα έσωσαν οι διπλανοί τσοπαναράιοι. Την υπόλοιπη νύχτα την πέρασαν στην καλύβα του Σπύρου Γρ. Σπύρου.

- Άλλο σπιτοκάλυβο είχε ο Βασ. Κ. Παππάς στο χωράφι του, δίπλα από τον σημερινό ναό του Αγ. Κων/νου. Από αναμμένη λάμπα πήρε φωτιά η αχυροσκεπή. Έσωσαν τα παιδιά του χωριανοί που έτρεξαν να βοηθήσουν. Ο Ναπολέον Β. Δρόσος, ο Χρυσόστομος Γιώτης κ.ά.

- Ο Νίκος Ευ. Θωμάς βοσκούσε τα πρόβατά του στις «Μισαριές». Είχε και ένα κριάρι που χτυπούσε όποιον έβρισκε. Μια μέρα τον κυνήγησε και για να σωθεί ανέβηκε σε μια ελιά. Το κριάρι γύρω-γύρω από την ελιά και ο Νίκος πάνω στα κλαδιά. Έβαλε τις φωνές και τον έσωσαν άλλοι τσοπαναράιοι.

- Ο Αθαν. Δ. Σακκάς βοσκούσε τα πρόβατά του στο βουνό. Τόσο μικρός ήταν που δεν μπορούσε να τα φτάσει. Κάθε τόσο φώναζε δυνατά και παραπονιάρικα: «Α! Ωρέ έρμα, που θα φτάκετε φέτοοοο!!».

- Η δίρα βοσκών και ζώων στο βουνό ήταν το μεγαλύτερο βασανιστήριο. Έφαχαν μικρές κοιλότιπες πάνω στις ασπρόπετρες να βρέξουν τα χείλη τους. Ήξεραν αυτές τις κοιλότιπες, που δεν κρατούσαν πάνω από μισό λίτρο νερό και ξεδιψούσαν, κάνοντας στην άκρη με το χέρι τους τα παντός είδους σκουπίδια και σκουλίκια. Η Στέρα της Καζάνας, της Αρεσιμούγκας και της Μπέκας χωρούσαν περισσότερο νερό. Έτσι οι χωριανοί τις σκέπαζαν με ασπρόπλακες, για να μην πιούν τα ζώα, άγρια και ήμερα, το νερό, φυλάγοντάς το για τους ίδιους. Την μόνη τεχνητή στέρα, είχε φτιάξει μόνος του, παρά τα εμπόδια που προέβαλλαν ορισμένοι χωριανοί, ο Αλέξης Ι. Ντάουλας, πενήντα μέτρα νότια από το Δέντρο του Τσιαούση. Στέρα με χωρητικότητα ολίγων κυβικών μέτρων, όπου αποθηκεύονταν νερό της βροχής. Πολλές φορές τα παιδιά έριχναν μέσα ένα σκουριασμένο κονσερβοκούτι δεμένο με σχοινί, να βγάλουν λίγο νερό να ξεδιψάσουν. Και κάποια φορά ο Αθ. Δ. Σακκάς και η Φτύχω Ελ. Στράτη, έριξαν μέσα το μαντίλι της δεύτερης και το τράβηξαν μουσκεμένο να ξεδιψάσουν. Αλλά και στον κάμπο υπήρχε έλλειψη πόσιμου νερού και αναγκάζονταν να ξεδιψάσουν με άλλους τρόπους. Κάποια φορά ο Μίχος

Μίχου είχε κλέψει μερικά πορτοκάλια από το Μπουλμετιώτικο. Περνούσε από τους Κλήρους και φωνάζει τον γαμπρό από αδερφή Αθανάσιο Γρ. Στράτη, που ήταν στα Βακούφκα: «*Ωρε Νάσιο, έλα εδώια, σου αφήνω κάτι πορτοκάλια να ξεδιπράσεις*» και συνέχισε το δρόμο του. Πάει ο Νασιοληγόρης, πουθενά πορτοκάλια. Τον γέλασε.

Και την νύχτα φύλαγαν τα πρόβατα στο βουνό, μαζί με τα σκυλιά τους που τα βιάφτιζαν ανάλογα. Λιάμπω, κεμάλης, λιάρα, μούργκας, γκεσούλης, κολοβή, τραχίλης, φλώρος, κοπρίτης, λέων, ραμαντάνης κ.λ.π. Στην μια κορυφή μια παρέα, στην άλλη, άλλη παρέα. Με βροχές και καταιγίδες, μέσα σε αστραπόβροντα, τραγουδούσαν τόσο δυνατά ώστε οι δύο παρέες να ακούγονται μεταξύ τους, να διώχνουν φόβο, κρύο, πείνα, μοναξιά.

- Κάτω από δέντρα και μικρές σπηλιές ή ότι άλλο σημείο προφύλαξης έβρισκαν. Όπως κάποια φορά, που ο Β.Κ. Στράτης και ο Β. Αθ. Στράτης προφυλάχτηκαν κάτω από μια πλακαριά. Και όταν η μπόρα πέρασε ανέβηκαν πάνω σ' αυτήν να αγναντέψουν τα κοπάδια τους. Και η πλακαριά κύλησε στον κατήφορο με τα παιδιά επάνω. Γλίτωσαν παρά τρήχα.

- Αλλά και αταξίες έκαναν τα παιδιά στο φύλαγμα των ζώων. Είχε αλλάξει τα παπούτσια του ο Βασ. Α. Στράτης και ο Βησσάρης Λάζου. Πήγαν να κλέψουν πορτοκάλια στου Στέργιου, από το Μπουλμετί. Τους είδε εκείνος και τα κυνήγησε. Κόλλησαν του Βησσάρη τα παπούτσια μέσα στις λάσπες. Τα βρήκε ο Στέργιος και τα γυρόφερνε στου Ντάρα να βρει τον κλέφτη-ιδιοκτήτη τους. Τα γνώρισε ο Αθ. Γρ. Στράτης. «*Έλα εδώ ρε φίλε*», λέει στον γιο του, «*εσύ έκλεψες τα πορτοκάλια;*». «*Που σε πονεί και που σε σφάζει*», απ' τον ξυλοδαρμό.

Το καλύτερο στέκι των τσομπαναραίων ήταν στην Μηλικοκιά της Παλιουργιάς.

Εδώ μαζεύονταν οι τσοπαναραίοι να ξαποστάσουν, ν' απλώσουν την αρίδα τους ανάσκελα στα μπουρντένια ή τ' απίκουπα, ν' ανάφουν με την ίσκα και τον πριόβολο και να φουμάρουν την λαθραία τσιγάρα τους και να μουαμπετίσουν κόβοντας λόκες και μπόφκες.

Δίπλα από τα σταλισμένα πρόβατα με τα ψωρόγιδα αχπάν στη Φαγκαριά και στα Χοντρολίθαρα.

Κυνηγιούνταν τα λιανόπαιδα παίζοντας κρυφτό, τσιούκες, σιουμάδες, φυσοκάλαμα με βόλια απ' τα κοκαλίτσια της. Κι όταν απόσταιναν πελέκαγαν στεφάνια, γκλίτσες, σφραϊδες απ' το ξύλο της και σιουρίστρες από καλάμια.

Στον ίσκιο της τα τσιουπριά κένταγαν σταυροβελονιά, παντρολογιούνταν ή «*έθαβαν*» τους άλλους με τα κουτσομπολιά τους.

Κάτω απ' τα κλαριά της μελικοκιάς, τα τσεροπούλια, τις καρακάξες, τους κολογιάννους, τα κοτσύφια.

Ανάμεσα απ' τα μπουρμπουνάρια, τις γκοσταρίτσες, τους βασιλιάδες, τις σφάκες και τα γομαράγκαθα.

Σήμερα το δέντρο είναι σχεδόν «ερείπιο». Δεν περιποιήθηκε ποτέ.

«Ανοίξτε ωρέ γιέ μ' τα τζίφλια σας και τηράξτε πως καταντήσαμεν τούτο το δέντρο».

Ιδιαίτερα πλούσιο είναι το λεξιλόγιο των ύβρων εναντίον των ζώων, κατοικιδίων ή όχι. Απαθέστατα ακούνε εκείνα τις κατάρες, οι δε καταρώμενοι λησιμονούν ότι η πραγματοποίηση των λεγόμενων τους, στην περιουσία τους θα κάνουν ζημιά.

- Να σε φάει η λύσσα (σε σκύλο).
- Να σε πάρει ο μπούφος ή το γεράκι (σε κότα).
- Να σε φάει (ή να σε σκίσει) ο λύκος (σε αιγοπρόβατα).
- Ποδάρι να μη μείνει (να εξολοθρευτούν, να αφανιστούν όλα).
- Να τα κάνει ποδάρια (να τα τεμαχίσει ο λύκος).
- Άργανο να γίνουν (το δέρμα τους να χρησιμεύσει για την κατασκευή τυμπάνων και άλλων οργάνων).
- Κακός νταουτζιάς (σε άλογα).
- Που να σε κρεμάσω στο τσιγκέλι.
- Ρημάδια του κερατά.

Κάθε σπίτι διατηρούσε και ένα κοπάδι από κότες. Για το κρέας και τα αυγά. Αφημένες ελεύθερα στα γιούρτια, δικά τους και ξένα. Μόνο το βράδυ τις έκλειναν στις κούρνες.

«Προύουοκ... Προύουοκ, πουλ - πουλ, ξε ξε ξε. Αχ! Ωρέ μπουφιάρες», ακούονταν το θάμπωμα στους μαχαλάδες. Γυναίκες που έκρεναν σε αλανιάρες, πουλακίθες και κοκοράκια με γεμάτα τα μπομπότσια, να κουρνιαίνουν στις κούρνες τους. Αυτά τα μικρά ιδιόμορφα ξύλινα σπιτάκια ψηλά σε φούρκες και ντιχάλες να μη τις φτάνουν οι αλπές και τα κουνάβια, αλλά και να φεύγουν οι κοτσιλιές στον παρακάτω λάκκο.

Γεννούσαν στις φωλιές, όπου υπήρχε το φώλι, αλλά και στις γύρω βατσουνιές. Πρόδιδαν την φωλιά τους με το χαρακτηριστικό πανηγυρικό κακάρισμα μετά τον γ-έννο του αυγού. Μπουφιάρες τις έλεγαν οι χωριανοί, πουλακίθες τις μικρές σε ηλικία, κοκοτσιέλια τα μικρά κοκόρια, που δεν έπρεπε να φαγω-



Η κούρνα για τις κότες.

θούν πριν λαλήσουν. Έβαζαν τις κλώσες πάντα με μονό αριθμό αυγών (17-19) και όταν έβγαιναν τα πουλάκια είχαν τον δικό τους τρόπο να ξεχωρίζουν τα αρσενικά από τα θηλυκά. Τα έπιαναν με τα δύο δάχτυλά τους από την ουρά και τα τραβούσαν μπρος-πίσω λέγοντας συγχρόνως:

*«Αν είσαι κότα σύρε στη φωλιά,  
αν είσαι κόκορας τσίμπα την ουρά».*

Και εκείνα έκαναν τις αντίστοιχες κινήσεις.

Δεν έλειπαν και οι κλεφτοκοτάδες στο χωριό. Ξακουστός γι' αυτή του την τέχνη ήταν ο Κατσιούκης, κάποια φορά, μεταξύ των άλλων, ζήτησε από τον Χρήστο Αν. Βάσιο, ο οποίος είχε παντρευτεί την κόρη του και είχε πεθάνει, να τον αφήσει να διαμένει στο σπίτι του και ως αντάλλαγμα του υποσχέθηκε να τον προμηθεύει με κρέας. Έτσι ο Χρήστος επισκέυασε μια καλύβα που είχε και τον έβαλε μέσα. Την πρώτη Κυριακή νάσου ο Κατσιούκης με μια κότα ξεπουπουλιασμένη. Τον ρώτησε η δεύτερη γυναίκα του Χρήστου, που την βρήκε και εκείνος της απάντησε ότι του την έδωσε μια συγγένισσα από το Ζερβό. Την άλλη Κυριακή άλλη κότα. Που την βρήκες; Μου την έδωσαν στο Νικολίτσι. Και την άλλη Κυριακή του την είχαν δώσει στα Λέλοβα. Κατάλαβε ο Χρήστος ότι οι κότες ήταν κλεμμένες. Του έφτιαξε μια καλύβα στα Αμπέλια και τον έστειλε εκεί.

Οι χωριανοί έτρεφαν και ένα γουρούνι στο σπίτι τους για τις ανάγκες των Χριστουγέννων. Το αγόραζαν συμύδι (μικρό). Το τάζαν με δρακοντιές, σάπια φρούτα και αποφάγια (λιατήρια). Για να μη σκάβουν τα χωράφια τους, τους έβαζαν ένα σιδερένιο κρίκο στη μουσούδα τους. Το δε πέτρινο συνήθως σπιτάκι τους το έλεγαν «κουμάζι».

Η αγοραπωλησία των ζώων ακολουθούσε μια διαδικασία. Οι πονηροί χωριάτες πότηζαν τα αρνιά νερό με αλάτι μέχρι που γίνονταν τούμπανο, για να σηκώσουν βάρος. Ο έμπορας τα έβαζε σε καλάθια πέντε-πέντε και τα ζύγιζε. Τα γουρούνια τα έτρεφαν δύο μέρες με λιατήρια, να φουσκώσουν. Τις περισσότερες φορές τα πήγαιναν με τα πόδια στα Λέλοβα, για πώληση, τραβώντας τα με τριχιά.

Φυσικά δεν έλειπε και η πώληση κλεμμένων, που τα βάφτιζαν δικά τους.

Το πρώτο που κοίταζαν οι έμποροι στα γουρούνια ήταν αν ήταν άρρωστα από χαλαζιά. Τότε δεν τα έπαιρναν. Στον χαλαζιά έβγαζαν άσπρα μικρά εξογκώματα κάτω από την γλώσσα τους. Τα έριχναν κάτω οι ιδιοκτήτες τους και κάποιος, που ήξερε, τα καθάριζε με το νυστέρι. Μετά από λίγους μήνες γίνονταν καλά.

Οι έμποροι σκαρφίζονταν χίλιους δυό τρόπους για να κλέψουν τους χωριανούς όταν πουλούσαν τα ζώα τους. Ιδιαίτερα στο ζύγισμα. Όταν έβαζαν τα αρνιά στο κοφίνι να τα ζυγίσουν, κει καθώς το καντάρι ήταν

κρεμασμένο στο παλούκι που στηρίζονταν και σηκώνονταν στις πλάτες δυό αντρών, ο έμπορος έβαζε επιδέξια τη μύτη του παπουτσιού του κάτω από το κοφίνι για να αφαιρέσει βάρος. Οι αγοραπωλησίες γίνονταν στο κέντρο του χωριού και κοντά στο δρόμο.

Ήταν στις Νικόλαινας το σπίτι ο Μπάμπης ο χασάπης, να πάρει ζώα. Όλοι κάτι είχαν να δώσουν. Μόνο ο Μίχος δεν είχε. Και ανηφορίζοντας για το σπίτι του, στη ρούγα δίπλα από τη μεγάλη σπέλα, φώναζε τάχα την γουρούνα του να την πουλήσει:

- Κούς, κούς πέρδικα, κους κούς πέρδικά μου.

Σε κάθε σπίτι ή κοπάδι υπήρχαν απαραίτητα από ένα ή περισσότερα σκυλιά για τον φόβο των σαρκοφάγων και περισσότερο των κλεφτών. Άσπρα, λιάρα, μαύρα Ηπειρώτικα σκυλιά, που προξενούσαν τον φόβο με τα γρυλίσματα, τα γαυγίσματα και τα τρομερά τους δόντια.

Ο Μίχος Ν. Μίχου είχε μια σκύλα. Την είχε μάθει και έμενε καβάλα πισωκάπουλα στην γομάρα όταν πήγαινε στα χωράφια. Την σκύλα την έδενε κάθε μέρα στο σπίτι του όλο το χρόνο, εκτός της ημέρα του Λαζάρου, για να μη πάνε τα παιδιά του χωριού να πούνε τα τραγούδια του Λαζάρου.

Ο Χρήστος Αν. Βάσιος είχε μια σκύλα που πάλεψε με λύκο σκληρά και για πολλή ώρα, έξω από το σπίτι του. Την έλεγαν Μαργιολή και βγήκε νικήτρια. Τον αιμόφυρτο λύκο τον κυνήγησε ο Ναπολέων Β. Δρόσος. Μέχρι τον Λάκκο Τζανέλω ακολούθησε τον τορό από τα τραύματα που άφηναν τα τραύματά του.

## Σαρακατσάνοι - Βλάχοι

Οι Βλάχοι είναι νομάδες κτηνοτρόφοι, αυτόχθονοι Έλληνες της Πίνδου. Μιλούν και το βλάχικο γλωσσικό ιδίωμα, κατάλοιπο της Ρωμαϊκής κατοχής των πρώτων προ και μετά Χριστού αιώνων. Οι νομάδες αυτοί, μαζί με τους άλλους νομάδες, τους Σαρακατσάνους, από αρχαιοτάτων χρόνων χρησιμοποιούσαν την περιοχή σαν πέρασμα από τα βουνά (Γράμμο, Βίτσι, Πίνδο) στα χειμαδιά τον Οκτώβριο και αντίθετα τον Μάιο. Για μέρες διάβαιναν μεγάλα κοπάδια αδιάκοπα. Και καθώς δεν υπήρχαν δρόμοι αλλά μόνο μονοπάτια, το πρώτο πρόβατο ενός κοπαδιού ήταν στο «Σύνορο» (Ελιάς-Θεσπρωτικού) και το τελευταίο στο «Σιούρο», δηλαδή σε απόσταση πλέον του χιλιομέτρου. Συνοδεύονταν από τα φορτιάρικα αλογομούλαρα, φορτωμένα με τα κινητά υπάρχοντα κάθε οικογένειας, από τα τσοπανόσκυλα και όλους τους τσοπαναραίους με τις γκλίτσες και τις κάπες τους. Περνούσαν τούτη τη βλαχόστρατα και έφταναν στα βοσκοτόπια της Μαυρής, της Λάμαρης και ακόμα παρακάτω. Η σκόνη που σηκώνονταν στο πέρασμά τους σύννεφο και οι κοπριές μαύριζαν το

μονοπάτι. Κυπριά και κουδούνια, βελάσματα και γιουχαΐσματα, γαυγίσματα και σαλαΐσματα ακούγονταν σε όλη την περιοχή. Φ340

Στο περιοδικό «Πρεβεζάνικα Χρονικά» (έκδ. Δημοτικής Βιβλιοθήκης Πρέβεζας, τεύχος 19-20, σελ. 60, 1988), δημοσιεύθηκε το παρακάτω άρθρο του κτηνίατρου Χρήστου Γκέτσιπ:

*«Εποχές που χάθηκαν*

*Νοσταλγικοί Κρυστάλληδες της ζωής, τούτες τις μέρες αναπολούμε όμορφες στιγμές και γραφικές συνήθειες των αλλοτινών καιρών του κτηνοτροφικού μας κόσμου.*

*Γέμιζαν τους δρόμους και τ' αυτιά μας και χόρταιναν οι αισθήσεις μας με παραστάσεις αποχωρισμού και μετακίνησης απ' τα χειμαδιά στις βουνίσιες περιοχές του Ζαγοριού και του Μετσόβου, της Βίτσιανης και του Γράμμου, του Συρράκου και των Τζουμέρκων.*

*Έρχονται στον νού μας λαχταριστές εκφράσεις του λάτρη της βουνίσιας ζωής και της οξυγονούχας ατμόσφαιράς της. Μπεζέρισα να περπατώ στους κάμπου τα λιοβόρια, θέλω τ' απήλου ν' ανεβώ... Και κρατούσε αυτή η μετακίνηση μέρες ολόκληρες καθώς έπαιρναν τη Δημοσιά ανηφορίζοντας προς τον δρόμο των Γιαννίνων.*

*Αχολογούσαν τα κυπροκούδουνα, βέλαζαν τα γιδοπρόβατα και γέμιζαν την ατμόσφαιρα με μια γραφική συναυλία των πρωτόγονων μουσικών οργάνων που κρέμονταν στις τραχιλιές τους ανάκατα με τις φωνές τις ποικιλόρυθμες των ζώων, τα χουγιάσματα των μπιστικών και τα προστατευτικά γαυγίσματα των τσοπανόσκυλων.*

*Δεν ήταν μόνο απλή μετατόπιση του ζωικού τους κεφαλαίου.*

*Ήταν σωστή μετοίκηση καθώς ακολουθούσαν τα ζώα τους φορτωμένα με το νοικοκυριό τους. Για μας τους καμπίσιους νοιώθαμε πως άδειαζε ο τόπος γύρω μας καθώς έφευγαν οικογενειακά.*

*Σήμερα οι Τσουμαναίοι, χτές οι Βαγγελαίοι, προχτές ακόμα οι Μυριουναίοι κι αντιπροχτές οι Πασχάιοι, οι Κατσαναίοι, οι Κουμπαίοι, οι Καζουκαίοι, οι Μητροκωσταίοι και τόσες άλλες ξακουστές φάρες των κτηνοτρόφων μας.*

*Φεύγαν και μαζί τους έσερναν την νοσταλγία και την πικρόχολη διαπίστωση πόσο εμάς ο πολιτισμός μας καθήλωνε και μας στερούσε τη δυνατότητα αλλαγής και την ψυχοσωματική μας υγεία.*

*Δεν πέρασαν πολλά χρόνια που όλα άλλαξαν.*

*Προχτές ακόμα παιδάκια θυμόμαστε όλοι μας σαν όνειρο που χάθηκε, σαν οπτασία που πέρασε, την ομορφιά τούτης της μετακίνησης...*

*Και τώρα βλέπεις τους κτηνοτρόφους μας – είναι ζήτημα αν τους βλέπεις – να μετακομίζουν για ξεκαλοκαιριό φορτώνοντας τα ζωντανά τους και όλα τα σπιτικά τους σκεύη, σε φορτηγά μισθωμένα αυτοκίνητα, ακόμα και σε ιδιωτικά.*

*Πόση διαφορά αλήθεια και τι άδειασμα ψυχής σημαίνει τούτη η μορφή μετακίνησης. Και είναι μόνο αυτό; Πού 'ναι εκείνος όλος ο ενδυματολογικός πλούτος και ο ιδιότυπος χαρακτήρας σε παράσταση και εμφάνιση, σε φορεσιά και ξεκουραστική και ψυχαγωγική εξόπλιση των κτηνοτρόφων μας...*

*Φυσικά η πιο αδικημένη και τραγικά χτυπημένη τούτη την ώρα, είναι η Ελληνική μας παράδοση ...»*

Στην Λάκκα Σούλι, τον μόνο φόβο που είχαν, ήταν οι κατσκοκλέφτες της Κρηνιάς, που δρούσαν στα στενά του Καντζά.

Μερικοί απ' αυτούς τους Σαρακατσάνους ξεχειμώνιαζαν στην «Παλιουργιά» της Ντάρας, όπου νοίκιαζαν κοινοτικά βοσκοτόπια. Τούτο γίνονταν επί αιώνες.

Να σημειωθεί ότι οι Νταρανίτες, αποκαλούσαν τους νομάδες της «Παλιουργιάς» Βλάχους, έστω και αν οι περισσότεροι απ' αυτούς ήταν Σαρακατσάνοι.

Το σύνορο του ενοικιαζόμενου βοσκότοπου ήταν ο «Λάκκος Τζανέλω», τα «Πλατάνια», ο «Λάκκος Τασιούλας» μέχρι το ποτάμι και νότια μέχρι το Λελοβίτικο (Λάκκος Γιαννέλη, Σύνορο, Λιβιάδι). Μάλιστα η ισχυρότερη οικογένεια των Σαρακατσάνων, οι Βαγγελαίοι, είχαν την έδρα-κονάκι τους, στη θέση όπου σήμερα είναι το σπίτι του Χρ. Φ. Δρόσου.

Ακόμη και μπατζαριό δικό τους είχαν στην θέση Βρύσες και κατόπιν δίπλα στα κονάκια τους, εκεί που σήμερα είναι το σπίτι του Ελευθερίου Χ. Στράτη.

Οι Σαρακατσάνοι της Ντάρας διόριζαν δικό τους αγροφύλακα και μάλιστα ντόπιον, με τελευταίον, τον Νταρανίτη, Φίλιππα Κ. Δρόσο και τον πλήρωναν οι ίδιοι.

Πολύ δύσκολη η εργασία τους, χωρίς μόνιμη στέγη και μαντριά, παρά μονάχα μερικούς φράχτες από παλιούρια και ξεροτοίχια, που μάντρωναν τα πρόβατα. Απομεινάρια από αυτές τις κατασκευές διακρίνονται και σήμερα.

Την τυράγνια τους στου Ντάρα και τη γύρω περιοχή, περιγράφει ο βλάχος ποιητής Κώστας Κρυστάλλης (περπάτησε ο ίδιος στα χώματα του χωριού) στο ποίημά του «Ο Γέννος», από το οποίο μερικοί στίχοι παρατίθενται («Άπαντα», τ. Α', εκδ. Μέριμγκας, σελ. 249):

*«Χειμώνιασε. Χιόνια πολλά στα κορφοβούνια πέφτουν,  
ρεύουν τα φύλλα των κλαριών, ξισκιώνουν τα λογγάρια  
θολώνουν οι νεροσυρμές, οι βρύσες κρυσταλιάζουν  
κι οι τσελιγγάδες κουβαλούν στους κάμπους τα κοπάδια.  
Ο Μάμαλης απ' τ' άγραφα στη Λεπενού τα πήγε  
ο Θάνος τ' Ασπροπόταμου, του Μαλακάση ο Μπάρδας,  
κατέβηκαν για χειμαδιό στον κάμπο του Τρικκάλου,*

την Αλασσώνα edιάλεξε του Σμόλκα ο Χατζημπύρος,  
ο Κάγκαλος του Ζαγοριού στο Λούρο ξεχειμάζει,  
τον Κορμολιάσα ο τσέλιγγας, ο Γάγκης ο Ψαλίδας,  
της Βαλαώρας τα ζερβά τα βοσκοτόπια πήρε.

Επιμέρωσε Πρωτοχρονιά. Στη στάνη του Ψαλίδα  
συμμαζωγμέν' οι πιστικοί ξενύχτιζαν στον γέννο...

-Γειά και χαρά σας, ρε παιδιά

-Καλώς τον Μπαρμπατόλιο.

Βρέχει όξω, Μπάριμπα;

-Μοναχά; Για ιδές στην κάπα χιόνια,  
κι είμαι ζυφτάρι απ' την κορφή ως τα ποδόφυλά μου.

Τι κοσμοχάλας' είναι αυτή! Νερό μαζί και χιόνι,  
ένας κατάματος συρμός, ένα κακό δρολάπι!

Εχ' οπ' γυρίζω απ' την αυγή. Έχασα τη φοράδα  
κι έρεψα στα ποδάρια μου, εσάπηκα στη νόπη  
στην Παλιουριά, στα Ροζανά, στα Λέλοβα, στην Τάρα,  
έφτακα ως τα Λακκώματα, στην Γκούρα, στο Βολίτσι,  
γιομάτιστα στου Θίλιππα και τώρα βράδυ-βράδυ  
μέσ' την Περιστερότρυπα την εύρηκα χωμένην.

-Ως που να βρέχει;

-Τρικυμός, παιδιά μου, πέρα ως πέρα,  
ο Ζάλογγος δεν φαίνεται, τον έχωσε η χιονούρα  
κι' η πυκνωμέν' η συγνεφιά, κατά την Άρτα ... μπόρα!  
Αγνάντεψ' αχ το Σέσοβο, η Λούτσα ειν' αβλεμόνι,  
εβούλιαξε η Τριανταφυλλιά, πελάγωσε η Φραξίλα,  
πνίγεται ακέρια η Λάμαρη...».

Σε τούτο το ποίημα, που γράφτηκε το 1880 περίπου, ο Κ. Κρυστάλλης περιγράφει τους τσελιγκάδες βλάχους και πού ο καθένας παραχειμάζε. Λέει για τις στερήσεις και τις κακουχίες των τσοπάνηδων. Με τη φωνή του γέρου περιπλανιέται στα μέρη που προτιμούσαν οι βλάχοι για τις βοσκές τους, τοποθεσίες που εξαπλώνονται από τη Λάκκα Σούλι μέχρι το Ιόνιο πέλαγος. Έτσι η Παλιουριά είναι η ίδια, που σήμερα ανήκει στο Θεσπρωτικό και την Ελιά, τα Ροζανά είναι βοσκότοπος του Λελόβου, η (Ν)Τάρα είναι η σημερινή Ελιά. Τα Λακκώματα ανήκουν στα Λέλοβα και την Κρασιά, η Γκούρα είναι μεγάλο λαγκάδι, που ξεκινάει από τις σημερινές εργατικές κατοικίες του Θεσπρωτικού και φτάνει ως την Κρασιά και που σε ορισμένα σημεία κρατάει νερό και το καλοκαίρι. Το Βολίτσι είναι αρχαίος οικισμός κοντά στα «Πηγάδια της Κρασιάς», του Θίλιππα είναι στη σημερινή οικία των Φιλππαίων (Δροσαίων) στα «Πλατάνια» της Ελιάς, κοντά στην τότε τρικάνουλη βρύση και Περιστερότρυπα είναι τοποθεσίες του Νικολιτσίου και του Λελόβου. Ακόμη περιγρά-



φει την μπόρα, που φτάνει από το Ζάλογγο και όλη τη Λάμαρη μέχρι την ακροθαλασσιά της Λούτσας.

Σαρακατσάνικες οικογένειες, που ξεχειμώνιαζαν στου Ντάρα, ήταν των Κραυίτη, Μπούνα, Χάσκη, Γ(κ)ογ(κ)ολαίων, Βαγγελαίων, Κουμπαίων, Αχνουλαίων κ.ά.

Όταν γεννιόνταν κάποιο παιδί τους, το έγγραφαν στα δημοτολόγια της Κοινότητος Ντάρας και αργότερα του Νικολιτσίου. Μάλιστα ένας απ' αυτούς, ο Θεόδωρος Βαγγελής, διετέλεσε εκλεγμένος πρόεδρος της Κοινότητας Ελιάς. Άλλοι προχώρησαν και σε συγγενικούς δεσμούς με τους Νταρανίτες, όπως ο Κωνσταντίνος Βαγγελής που βάφτισε τον Βασίλειο Σπύρου Θωμά (Βασιλσπύρο) και τον γιό του Σπύρο Σπύρου.

Στα Μητρώα Αρρένων της Κοινότητας Ντάρας-Νικολιτσίου, υπάρχουν εγγεγραμμένοι 23 Βαγγελαίοι, από το 1844 έως το 1940.

Είχαν όλη την οργάνωση για μια ξεχωριστή κοινωνία. Μερικές χρονιές λειτουργούσαν και χωριστό δικό τους σχολείο.

Η πείρα τους στην κτηνοτροφία και η αντιμετώπιση των στοιχείων της φύσης, ήταν εκπληκτική, όπως φαίνεται και στο παρακάτω περιστατικό.

Οι Βαγγελαίοι είχαν 500 και πλέον ετοιμόγεννα πρόβατα και τα στάβλιζαν στον «Μπούντζιο» και στα «Σπυραϊκά». Γύρω στα Χριστούγεννα του 1935, σε μια βραδιά, γέννησαν 300 απ' αυτά με μόνο 2 τσαγκάδια (προβατίνες, που ψόφησαν τα αρνιά τους). Είχαν μεγάλη επιτυχία αν αναλογιστεί κανείς τις πολύ άσχημες καιρικές συνθήκες της συγκεκριμένης βραδιάς. Με δυνατή βροχή και πολλούς κεραυνούς, ένας από τους οποίους σκότωσε ένα άλογό τους πολύ κοντά στο κονάκι τους (στον «Λάκκο Τζανέλω»).

Έχοντας ζαπώσει (οικιοποιηθεί) οι Σαρακατσάνοι τούτοι τα καλύτερα βοσκοτόπια του χωριού, φέρνονταν σαν ιδιοκτήτες τους τα τελευταία χρόνια, με αποτέλεσμα να αγανακτήσουν οι Νταρανίτες. Σε μερικές περιπτώσεις οι τελευταίοι έπαιρναν τα όπλα και διεκδικούσαν δυναμικά τον τόπο τους. Όπως με τον τραυματισμό του Αλέξη Αχνούλα και τη δολοφονία του Ι. Αποστόλου το 1914 (βλ. «Αι Γενεαί Πάσαι»).

Τελικά σιγά-σιγά οι βλάχοι-σαρακατσάνοι αποσύρθηκαν από την «Παλιουργιά». Περί το 1953-54 είχαν παραμείνει 5-6 οικογένειες στο «Σύνορο». Ένα σχέδιο οικοδόμησης της περιοχής από κατοίκους των Μελιανών ήταν άλλη μια αιτία.

Οι Νταρανίτες θυμούνται και ένα ακόμη επεισόδιο των αμέσως επόμενων χρόνων. Τότε που κατασκευάζονταν ο δρόμος Λέλοβα-Ντάρα από την Μ.Ο.Μ.Α. Οι οδηγοί των αυτοκινήτων του συνεργείου σκότωσαν κατά λάθος ή σκόπιμα, για να τα φάνε, τρία πρόβατα των βλάχων, μάλλον περαστικών προς τα βουνά. Εκείνοι εξαγριώθηκαν και ζητούσαν

άλλα τρία ζωντανά. Με συγγενείς τους και από άλλα βορειότερα μέρη, έστησαν καρτέρι στην Ποδογώρα και στον Καντζά, να σκοτώσουν τους οδηγούς. Η αστυνομία πρόλαβε την αιματοχυσία και τους δόθηκαν τα τρία ζωντανά πρόβατα που απαιτούσαν.

Η οριστική εγκατάλειψη της «Παλιουριάς» από του σκηνίτες έγινε ως εξής:

Οι Νταρανίτες είχαν συνεταιρισμό και νοίκιαζαν τα βοσκοτόπια σε αυτούς. Για Γραμματέα του συνεταιρισμού είχαν τον Βαγγέλη Φίτζο, από τα Λέλοβα, που συνεργάζονταν με τον αντιπρόεδρο της Ντάρας, τον Ντουλαπαππά (Κ. Παππά) και άλλους παράγοντες (Αν. Κ. Παππά, αγροφύλακα Αθ. Γρ. Στράτη κ.ά.). Τέσσερα αδέρφια Βαγγελαίοι έκαναν κουμάντο και παζάρια από τη μεριά των τσελιγκάδων, ο Κώστας που ήταν αρχιτσέλιγκας, ο Θεόδωρος που διετέλεσε πρόεδρος της Κοινότητας Ντάρας, ο Γιώργος που ήταν τσέλιγκας και ο Θωμάς. Τον πρώτο λόγο είχε ο Κώστας. Όμως κάποτε αρρώστησε από μελιταίο πυρετό και ανέλαβε τις διαπραγματεύσεις ο αδερφός του Γιώργος. Ο Γραμματέας του συνεταιρισμού Βαγγέλης Φίτζος συνέταξε τα χαρτιά για το ενοικιοστάσιο, προσθέτοντας ποινική ρήτρα εάν δεν κατέβαλλαν εμπρόθεσμα το ενοίκιο ή εάν δεν έφευγαν για Καλοκαίρι την 1η Μάη, που έλεγε το συμφωνητικό. Ο Γιώργος δεν πρόσεξε και υπέγραψε τα χαρτιά. Έτσι έφυγαν για πάντα οι Σαρακατσάνοι, αφού δεν άντεχαν τους δυσβάστακτους όρους. Οι Νταρανίτες πήραν οριστικά πίσω τα εδάφη τους, αφού δεν είχαν κανένα όφελος από τα ενοίκια, επειδή αυτά με διάφορα τεχνάσματα καρπώνονταν από τους επιτίδειους.

Ο Θεόδωρος Ι. Ντάουλας στις 30-4-2008 (σε ηλικία 99 ετών) απάντησε ως εξής σε σχετική ερώτηση:

*«Τους Βαγγελαίους τρομάξαμαν να τους βγάλουμε.*

*- Πως τους διώξαταν τους Βαγγελαίους;*

*- Αχά! Ο Τασιοπαππάς (Αν. Κ. Παππάς, πρόεδρος του Σ.Α.Α.Κ. Ντάρας) ήταν ενέργεια μεγάλη, εκείος προσπάθησε με τον δικηγόρο τον Κατσαδήμα αλλιώς δεν μπορέγαμαν.*

*- Με ποιόν; Με τον Κατσαδήμα;*

*- Με τον Κατσαδήμα από την Άρτα, πως το κατάφεραν και πως τόφεραν! Και τους έσωσαν, τι θάκαναν εδώ, αλπές ήταν στην Καζάνα πέρα, σώθηκαν εκεί που πάν', κατάλαβες, αλλά θέλω να σου πώ αυτός τους κυνήγησε, ήταν πρόεδρος, με τον Κατσαδήμα τον Δικηγόρο, αυτός τους κυνήγησε κι έφκαν από εδώ, τι θάκαναν εδώ στου Ντάρα.*

*- Μαλώνατε με τους Βαγγελαίους, τους Σαρακατσαναίους, μαλώνατε εσείς οι άλλοι οι τσοπαναράιοι;*

*- Έ, δεν μαλώναμαν, τι να μαλώναμαν, το αγόραζαν ο κόσμος, το πλέρωναν, το νοίκιαζαν.*

- Και τα λεφτά (από τα ενοίκια) ποιος τα 'παιρνε;  
- Συνεταιρισμός, τά 'παιρναν και ποιος να τα πρωτοφάει. Συνηθισμέ-  
να πράγματα.

- Δεν ήξεραν ποιος να τα πρωτοφάει;

- Που να το καταλάβεις, ποιος να τα πρωτολάβει να τα φάει. Ήταν  
δύο-τρεις, Ντουλα-Παππάς, Ντουλαφίλλπας, Σακκάς, ο μπάρμπας μου  
ο Μπαλάφας, που να τα δίνανε, τρώει ο ένας τ' αρπάζει ο άλλος, ώχ τά  
'φαγε ο κερατάς εκείός όλα, βόσκαγαν κάμποσο καιρό με τους Βαγγελαί-  
ους αυτοί εκεί, τά 'τρωγαν αυτού, κινά το ανταρτικό κοντά, να μπορού-  
σαν να κάνουν τίποτα, πήγαμαν στο Νικολίτσι στην κοινότητα, ξεχώρι-  
σε η δουλειά κοντά».

Οι Βλάχοι (πιο σωστά Σαρακατσάνοι), κατέστρεψαν το μεγαλύτερο  
μέρος του δάσους βαλανιδιάς στην «Καζάνα». Έκοβαν τις βελανιδιές και  
τις έκαναν καυσόξυλα, τα οποία έδεναν σε δεμάτια με τριχιές. Κατόπιν  
κυλούσαν τα δεμάτια στον κατήφορο σπρώχνοντάς τα, έως ότου έφτα-  
ναν στις καλύβες τους, στα «Μαντριά». Από την υπερβόσκηση και την  
κοπή ξύλων, δεν είχε μείνει ούτε παλιούρι, ούτε κλώνος ασφάκας.

Θέσεις με ονόματα όπως «Κούλια του Μπαλάφα», «Βαγγελέϊκα» κ.ά.,  
υπάρχουν και σήμερα στο εγκαταλειμμένο χωριό Μαρτανιοί, κοντά στην  
Καμαρίνα. Το 1896, το χωριό τούτο εγκαταλείφθηκε από τους κατοίκους  
του, επειδή το έκανε λιβάδι του ο Χουσεϊν πασάς (Γ. Σακκά: «Η ιστορία της  
Καμαρίνας», 1973, σελ. 245). Άραγε τι σχέση είχαν τούτοι οι Σαρακατσαναίοι  
με τους Νταρανίτες της φάρας τους; Δυστυχώς δεν υπάρχει πληροφόρη-  
ση και στοιχεία.

Πολλοί από τους Νταρανίτες Σαρακατσάνους μετά τη φυγή τους από  
τον Ντάρα, εγκαταστάθηκαν στα Σύβοτα και στο Δράμεση Θεσπρωτίας.  
Σε τηλεφωνική επικοινωνία (29-12-2005) και σε κατ' ιδίαν συνάντηση με  
τον συγγραφέα, έδωσαν μεταξύ άλλων και τις παρακάτω πληροφορίες:

- «Εγώ έφυγα 4 χρονών. Δεν θυμάμαι τίποτε από το χωριό, παρά μόνο  
τις ιστορίες του πατέρα μου» (Νεοπτόλεμος Γ. Βαγγελής, γεννηθείς το  
1933).

- «Εμείς οι Βαγγελαίοι φύγαμε από το χωριό στα τέλη της δεκαετίας  
του 1930. Εγώ γεννήθηκα το 1929. Ο πατέρας μου, Θεόδωρος, ήταν πρό-  
εδρος στο χωριό για πολλά χρόνια. Είχε πολλά βιβλία και χαρτιά, μαζί με  
φωτογραφίες, που αφορούσαν την κοινότητα Ελιάς. Στον ανταρτοπόλε-  
μο τα αφήσαμε στο σπίτι μας, στο Πάπιγγο. Όταν γυρίσαμε να τα πά-  
ρουμε δυστυχώς τα είχαν κάψει οι αντάρτες. Ήταν πολύ και ενδιαφέρον  
υλικό. Θυμάμαι ότι οι Νταρανίτες και εμείς οι Σαρακατσαναίοι, συγκε-  
ντρωθήκαμε στα «Πλατάνια», κοντά στο σπίτι του Φίλιππα Κ. Δρόσου  
και γλεντούσαμε όλοι μαζί παρέα. Κρεμούσαμε στο λαϊμό κυπριά από γί-  
δια (τις απόκριες) και πυροβολούσαμε στον αέρα. Θυμάμαι τον δικό σας

Σωκράτη Ζήκο, που είχε μισιακό κοπάδι προβάτων με τον δικό μας Ιωάννη Πέτρου Γιάννη. Όταν φύγαμε από του Ντάρα, πήγαμε για λίγο στο Κανελλάκι και κατόπιν οριστικά στα Σύβοτα και στου Δράμεση (Ρίζιανη, Άγιο Γεώργιο).

Οι Αχνουλαίοι εγκαταστάθηκαν στα Σουδενά (σημ. Πεδινά) Ιωαννίνων (όπου υπάρχει και σήμερα απόγονος Αλέξης Αχνούλας).

Ο πατέρας μου, Θεόδωρος, είχε άλλα τρία αδέρφια, τους Κώστα, Θωμά και Γιώργο. Ο αδελφός μου Χριστόδουλος, γεννήθηκε όταν φύγαμε από την Ελιά. Τις περισσότερες φορές, όταν θέλουμε πιστοποιητικό Ποινικού Μητρώου, μας στέλνουν ακόμη και τώρα στην Πρέβεζα» (είπε ο Στέφανος Θ. Βαγγελίης).

Ο Ναπολέον Α. Βαγγελίης, στο βιβλίο του «Σαρακατσάνικα Μολοήματα» (εκδ. Αδελφότης των εν Αθήναις Σαρακατσαναίων Ηπειρώ, σελ. 114, 2012) και στην εφ. «Σαρακατσάνικα Χαιρετήματα (φ. 32, διμηνιαία έκδοση της παραπάνω Αδελφότητας), αναφέρει μεταξύ άλλων και τα εξής:

*«Το σόι των Βαγγελαίων πρωτοεμφανίζεται στην Ήπειρο περί το 1840. Ο παππούς μου έλεγε ότι η σειρά τους κράταγε από τη Θεσσαλία και ότι ο παππούς του ονόματι Γιώργος μαζί με τον αδελφό του Δημήτρη ήρθαν στην Ήπειρο με τη μητέρα τους για να σωθούν από τους Τούρκους. Με βάση αυτές τις διηγήσεις του παππού μου, στη Θεσσαλία ζούσαν δυο αδέρφια με το επώνυμο Τσάχαλος (ή Χορταριάς ή Χορτάρας). Για κάποιο λόγο που δεν ήξεραν ακριβώς, οι Τούρκοι αποφάσισαν να τους ξεκληρίσουν και σκότωσαν τα δυο αδέρφια. Οι γυναίκες τους για να γλυτώσουν τα παιδιά τους αναγκάστηκαν να φύγουν από τον τόπο τους. ήταν δε τόσο βιαστική η φυγή τους που λένε ότι, επειδή δεν προλάβαιναν να θάψουν τους άντρες τους, τους έκοψαν τα κεφάλια για να μην τα φάνε τα αγρίμια και τα πήραν μαζί τους. η μία με το όνομα Βαγγελή (Ευαγγελία) με τα δυο παιδιά της το Γιώργο και τον Δημήτρη ήρθε στην Ήπειρο και κατοίκησε στη Λάκκα Σούλι, όπου ακούμπηγε το σόι της. Η άλλη, που είχε ένα αγόρι, πήγε κάπου στη Θεσσαλία και κανείς δεν ήξερε κάτι για τους απογόνους της.*

Εδώ πρέπει να σημειώσω ότι για να έρθει από τη Θεσσαλία στη Λάκκα Σούλι κατευθείαν η Βαγγελή, σημαίνει ότι κάποια στιγμή πριν βρισκόταν πάλι στην Ήπειρο η οικογένεια και πιθανόν λόγοι βιοπορισμού οδήγησαν τα αδέρφια στη Θεσσαλία.

Τα δυο παιδιά μεγάλωσαν σαν παιδιά της Βαγγελίης και έτσι πήραν το σημερινό επώνυμο. Σημειώνω ότι, όπως μου έχει πεί κάποιος θείος μου (εγώ δεν το διασταύρωσα) το επώνυμο Βαγγελίης συναντάται στα δημοτολόγια της κοινότητας Παπίγκου περίπου από το 1880 δηλαδή πριν γεννηθεί ο παππούς μου ο οποίος γεννήθηκε το 1896 και ήταν το δεύτερο παιδί του Λάμπρου Γ. Βαγγελί. Με άλλα λόγια, αν θεωρήσουμε ότι ο

Γιώργος, ο γιός της Βαγγελίς, ήταν η πρώτη γενιά στην Ήπειρο, ο γιός μου ο Λάμπρος που είναι η τελευταία, αποτελεί την έκτη γενιά.

Παραπέρα το σόι που προέκυψε από τον Γιώργο ξεκαλοκαίριαζε πάντα στα βουνά του Πάπιγκου. Για χειμαδιά είχαν κατά βάση περιοχές του νομού Πρέβεζας. Πολλά χρόνια ξεχειμώνιαζαν στην Ντάρα (σημ. Ελιά), έξω από τα Λέλοβα. Επίσης είχαν κάμει στη Λάμαρη, στα Παλιάμπελα Ξηρομέρου, αλλά και στη Δερόπολη της Βορείου Ηπείρου, όπου ο αδερφός του παππού μου Οδυσσέας πήγε και κάποιες τάξεις στο σχολείο. Τέλος από το 1940 και μετά για χειμαδιά είχαν μόνιμα τη Θεσπρωτία.

Το σόι που προέκυψε από τον Δημήτρη είναι οι Βαγγελαίοι που βρίσκονται στο Τσεπέλοβο Ζαγορίου και στο Καλπάκι.

Κλείνοντας αυτό το σημείωμα θέλω να αναφέρω κάποιες πληροφορίες που θεωρώ ότι αποτελούν μέρος της ιστορίας του σογιού και αφορούν τα παιδιά του Γιώργου της Βαγγελίς.

Ο Γρηγόρης, όντας αρραβωνιασμένος, πήγε κλέφτης. Έλαβε μέρος σε διάφορες επιχειρήσεις εξαγοράς όπως της Ευδοκίας Αβέρωφ (Βασιλαρχόντισσας) και της κυρα-Κάτσενας στο Κουκούλι Ζαγορίου και τελικά σκοτώθηκε κάπου στα χωριά του Ασπροποτάμου από τους ίδιους τους συντρόφους του. Έλεγαν ότι ήταν πολύ γρήγορος και ήξερε φτερωτή. Τώρα τι είναι «φτερωτή», απ' ότι καταλαβαίνω είναι τρόπος αποφυγής της σφαίρας, όταν σε κυνηγάνε.

Ο Γρηγόρης μετά από κάποια χρόνια έχοντας μαζέψει πολλά χρήματα, γύρισε και ζήτησε από τα αδέρφια του να τον ακολουθήσουν στην ελεύθερη τότε Ελλάδα και να ζήσουν εκεί. Δεν θέλησαν όμως οι άλλοι να τον ακολουθήσουν θεωρώντας ότι θα ήταν πολύ δύσκολο να ξαναβρούν τη σειρά τους και κυρίως να παντρεύουν τις κοπέλες τους.



Τα αδέρφια Γιώργος και Στέφανος Βαγγελίς με την Ελένη Στράτη-

Τη μεγαλύτερη αντίρρηση την είχε η θεία μου η Κατσαντώναινα η οποία είχε δυό κοπέλες και που την γνώρισα και εγώ. Όταν ο Γρηγόρης έφευγε για κλέφτης υποχρέωσε την αρραβωνιαστικιά του απειλώντας την ότι θα «χαλάσει» όλο της το σόι, αν αρνηθεί να παντρευτεί τον αδελφό του το Λάμπρο, τον προπαππού μου. Και βέβαια έτσι έγινε. Ο Λάμπρος παντρεύτηκε την αρραβωνιαστικιά του αδελφού του και όπως έλεγαν δεν κακοβλάφτηκε. Η προ-

γιαγιά μου, που και αυτή την έλεγαν Βαγγελή ήταν όπως μολογάει ο πατέρας μου, σπουδαία γυναίκα, όμορφη, ψηλή και καλοσυνάτη και πέθανε το 1945. Ήταν από τους Δοσαίους και οι απόγονοί τους σήμερα κατοικούν στη Λάκκα Σούλι.

Ο Λάμπρος, ο οποίος κι αυτός ήταν έξυπνος και περήφανος άνθρωπος, πέθανε σε μικρή ηλικία το 1913 στο Πάπιγκο από σκωληκοειδίτιδα. Συγκεκριμένα τον έπιασε πόνος από την σκωληκοειδίτιδα και του βάλαν κεραμίδι για να περάσει το σφαιϊό, όπως έλεγαν, με αποτέλεσμα να πεθάνει.

Το όνομα Κατσαντώνης που είχε ένα από τα παιδιά του Γιώργου ήταν προσωνύμιο. Οφείλονταν στην σβελλάδα και την αξιοσύνη του. Το πραγματικό όνομά του ήταν Στέφανος και είχε ξεχαστεί εντελώς. Μάλιστα προς τιμήν του ένα από τα εγγόνια του το ονόμασαν Αντώνη. Ο Κατσαντώνης πέθανε και αυτός σε μικρή ηλικία από δάγκωμα λυσσασμένου σκυλιού, αφήνοντας κοιλάρφανα τη μια του κόρη.

Τέλος, ο αδερφός του παππού μου, ο Λεωνίδας, έλαβε μέρος στη Μικρασιατική εκστρατεία και ήταν από τους επιζήσαντες. Ο μπάρμπα-Λεωνίδας έλεγε πολλές ιστορίες από τον πόλεμο. Πέθανε σε βαθιά γεράματα στην Πρέβεζα έχοντας και δισέγγονα».

(Τα γενεαλογικά δέντρα και άλλα στοιχεία για τους Σαρακατσάνους της Ελιάς δημοσιεύτηκαν στα βιβλία του Αθανασίου Δημ. Στράτη: «Ντάρια Λάκκας Σουλίου, Ιστορία-Τοπωνύμια», Αθήνα 2008 και «Ντάρια Λάκκας Σουλίου, Αι Γενεαί Πάσαι», Αθήνα 2010).

Τέλος θα παρατεθούν λίγα στοιχεία για το χωριό Ηλιοβούνι (Αναβρυστικά) Πρέβεζας. Τούτο βρίσκεται 1.000 μ. δυτικά της γέφυρας Πέτρας και ανατολικά της Στεφάνης. Ο Σωκράτης Δ. Γεωργούλας γράφει («Λαογραφικά πεδιάδος Άρτης», Φιλippiάς 1971, σελ. 93) ότι:

«... συναντούμε τις πηγές Αναβρυστικά, εις υψόμετρον 0. Στην πλαγιά, λίγο ψηλότερα από τις πηγές, στην τοποθεσία «Παλιούρι», ευρίσκω τον συνοικισμόν της Νέας Κερασούντος, που λέγεται Αναβρυστικά. Ο συνοικισμός τούτος έγινε το 1953, από κτηνοτρόφους της ορεινής Ηπείρου και σαρακατσαναίους. Για το λόγο τούτον οι ντόπιοι τον συνοικισμό αυτόν επεκράτησε να τον λένε «Βλαχοχώρι». Εις το άκρον του συνοικισμού τούτου υπάρχει το εξοχικόν κέντρον «Ο Μπαρμπανάκος». Το κέντρον ελειτούργησε αρχικά το έτος 1950...».

Σύμφωνα με τα «Στοιχεία συστάσεως και εξελίξεως των Δήμων και Κοινοτήτων Ν. Πρεβέζης» (Αθήναι, Αύγ. 1962, σελ. 111), το Ηλιοβούνιον το 1961 είχε 167 κατοίκους.

Μερικές από τις οικογένειες του χωριού τούτου, προήλθαν και εγκαταστάθηκαν εδώ, από τους Βλάχους - Σαρακατσάνους της «Παλιουργιάς» Ελιάς, όπως φανερώνουν και τα επώνυμά τους. Τα τελευταία, σύμφωνα με τον τηλεφωνικό κατάλογο μεταξύ άλλων είναι: Αχνούλας, Αρβα-

νίτης, Βαγγελής, Γατσέλος, Καζούκας, Καρβούνης, Κονόκης, Λαμπρούσης, Παπουτσής.

Επίσης Μπαλαφαίοι και Χασκαίοι από την Φανερωμένη εγκαταστάθηκαν οριστικά στην Στριβίνα στις αρχές της δεκαετίας του 1950.

Ένα άρθρο με πολλές παραστατικές και αληθινές λεπτομέρειες για τη ζωή των Βλάχων-Σαρακατσάνων στου Ντάρα, δημοσιεύθηκε στο περιοδικό «Ήπειρος Άπειρος χώρα» (Δεκ. 2006, τχ. 83), από τον Αθανάσιο Στ. Παπαθανασίου, στο οποίο αναφέρονται μεταξύ άλλων:

*«Για χρόνια οι βλάχοι κατέβαζαν τα κοπάδια τους στου Ντάρα (στη σημερινή Ελιά Θεσπρωτικού), για να ξεχειμωνιάζουν. Τα βόσκαγαν στις προσήλιες πλαγιές, στις ομαλές υπώρειες του Μπαλντενεξιού και στους ψαχνούς «κουσουλάδες» της ζωοτρόφου Παλιουργιάς. Μεγάλη και βατή η έκταση, πλούσιο το χορτάρι, άφθονα τα παλιούρια, αστείρευτο τότε το ποτάμι του Άμπλα και το κλίμα ήπιο, έκαναν ένα ιδανικό χειμαδιό. Και οι βλάχοι το ανακάλυψαν.*

*Στα «Πλατάνια», όπου τώρα είναι το σπίτι του Λευτέρη (Στράτη) και άλλων Νταρανιτών, εκεί οι βλάχοι έφτιαχναν τις καλύβες τους. Είχε δημιουργηθεί ένας μικρός οικισμός, ένα γραφικό Βλαχοχώρι. Στο έβγα του φθινοπώρου, ανάλογα με τον καιρό, οι βλάχοι κατέβαιναν από τα βουνά. Πρώτη φροντίδα είχαν να επισκευάσουν τις καλύβες. Ρίχνονταν όλοι μαζί στη δουλειά σαν τα μυρμήγκια. Μονιασμένοι και αγαπημένοι όλοι για όλους. Σαν μια ευλογημένη οικογένεια. Άλλοι έφερναν ξύλα και κλαδιά, άλλοι κουβαλούσαν άχυρο, άλλοι τακτοποιούσαν τους αναγκαίους για ανθρώπους και ζώα εξωτερικούς χώρους. Γιατί οι βλάχοι δεν είχαν μονάχα γιδοπρόβατα, είχαν άλογα, σκυλιά, ακόμη και κότες και γάτες και γουρούνια κι ας φαίνεται παράξενο. Όλα αυτά ήθελαν φροντίδα. Τα γουρούνια τα αγόραζαν σμιδάκια και τα πούλαγαν μεγάλα και καλοθρεμμένα, όταν ερχόταν η ώρα να μετακινηθούν για τα ορεινά. Εκμεταλλεύονταν έτσι το άφθονο τυρόγαλο. Οι βλάχες συγύριζαν το εσωτερικό της καλύβας τους και τακτοποιούσαν την ιδιότυπη οικοσκευή. Η καρδάρια, η βούρτσα, η πλόσκα, το ασκί, τ' αγγειά, τα σκουτιά...όλα έπρεπε να βρούν τη θέση τους. Στο πι και φι το βλαχοχώρι ήταν έτοιμο και η ζωή έμπαινε στον κανονικό γι' αυτούς ρυθμό. Οι ντόπιοι τους έβλεπαν που εργάζονταν σαν καλοκουρδισμένη μηχανή και απορούσαν και θαυμάζονταν.*

*Οι βλάχοι δεν ήταν μόνο βοσκοί ήταν και σπουδαίοι τυροκόμοι. Έστηναν ολόκληρο μπατζιαριό στο βλαχοχώρι και τυροκομούσαν οι ίδιοι όλο το γάλα. Παρασκεύαζαν εξαιρετικής ποιότητας φέτα, μυζήθρα και βούτυρο και τα εμπορεύονταν. Βασικά ήταν τυροφάγοι και κρεατοφάγοι. Και βεβαίως δεν έλειπαν τα άγρια χόρτα από το διαιτολόγιό τους... Οι βλάχες ήταν σπουδαίες μαγείρισσες για τα φαγητά που έφτιαχναν. Στο βλαχοχώρι μοσχοβόλαγε ο τόπος από τις τυρόπιτες και γαλατόπιτες, μο-*

σχομύριζαν τα «Πλατάνια» από τις λαχανόπιτες. Ήταν βέβαια τα αγνά υλικά, το αγνό φρέσκο βούτυρο, αλλά και η τέχνη της βλάχας που έβγαζαν νόστιμο αποτέλεσμα. Επίσης, το γιαούρτι και το γαλοτύρι των βλάχων δεν το 'φταναν οι ντόπιοι, ήταν το κάτι άλλο! Πρώτευαν όμως οι Νταρανίτισσες στα λαδερά και κυρίως στις τηγανίτες. Εκεί ήταν άφταστες. Εμ! Οι βλάχες είχαν το βούτυρο κι οι ντόπιες το λάδι!...

Η κυρά Πανάγιω (κόρη Ζήκου Γιαννάκη, σύζ. Στ. Παπαθανασίου), παλιά Νταρανίτισσα, θυμάται: «Ζούσαν ομαδικά. Ήταν φρόνιμοι άνθρωποι και καλοί νοικοκυραίοι οι βλάχοι. Νταραβερίζονταν με τους ντόπιους, δεν ξεκόβονταν από τους χωριάτες, ούτε οι μεγάλοι ούτε τα παιδιά τους. είχαν συνηθίσει ο ένας τον άλλον. Ο Θόδωρος ήταν ο μεγάλος, ο αρχηγός. Όλοι τον άκουγαν σε ότι τους έλεγε. Ψηλός, μελαχρινός, με παχιά φρύδια και χοντρό μουστάκι. Τσαρούχι με φούντα, γιλέκο με κεντήματα. Καλοστημένος. Αφέντης βλάχος! Στο κεφάλι, χειμώνα-καλοκαίρι, καπέλο δεν ήξερε. Κράταγε αγκλίτσα με σκαλισμένο κεφάλι κριαριού στην κορφή. Όταν περπάταγε την έβαζε στον ώμο σαν τουφέκι σε παρέλαση. Όταν στέκονταν να κουβεντιάσει την έπαιζε στα χέρια δεν την ακούμπαγε στη γη. Όμως, τα περισσότερα πρόβατα τα είχε ο Βαγγελής. Χίλια και παραπάνω κεφάλια! Είχε μια σκύλα...τι σκύλα! Στα πρόβατα και τα φύλαγε καλύτερα και από τσοπάνο. Και μια κουρούνα να πάνεγε σε προβατίνα, την κυνήγαε! Είχε και μια αδερφή όμορφη, ψηλή, αφράτη, τη Λάμπρω. Βλάχα με τα ούλα της. Ήταν ανύπαντρη κι ας τα 'χε τα χρόνια της. «Αν δε βρώ βλάχο, ήλεγε, δεν παντρεύομαι». Και δεν παντρεύκε. Οι Νταρανίτες ανύπαντρη τη θυμούνται.

Την Τρίτη μέρα του Πάσχα, λειτούργαε ο Αϊ-Αντώνης. Πήγαιναν οι βλάχοι με τις βλαχοπούλες. Εκείνη τη μέρα έβαζαν τα καλά τους. Οι τσιούπρες στις ομορφιές τους. ήταν που ήταν όμορφες οι βλαχοπούλες... ντύνονταν και περήφανα! Εμείς τις χαζεύαμαν. Άλλες φόραγαν φούστα μακριά, άλλες φουστάνι με πλατιά μανίκια και ποδιά. Κάμποσες και γιλέκο. Στο κεφάλι φακιόλι, είχαν κοτσίδες τα μαλλιά τους. Όλα κεντημένα στο χέρι. Κεντήματα στο στήθος, στα μανίκια, στο γύρο, στην ποδιά... Και τα τσιουρέπια κεντήδια είχαν κι αυτά. Α! δίχως τσιουρέπια δεν έμπαιναν τσαρούχια με φούντα. Φούντα; Να! Τέεετοια! Κι από κάτω πρόγκες. Πάταγαν λιθάρι και το σημάδεναν. Βάραγαν σε στουρνάρι κι έβγαζε τσίκες. Όμορφη ντυμασία! Αυτή τη φύλαγαν για την εκκλησιά και για το δρόμο, όταν έφευγαν για τα βουνά. Τόχαν σα γιορτή. Εμείς περάγαμαν με τα πράματα από τα Πλατάνια και βλέπαμαν τα ρούχα απλωμένα στις καλύβες. Κότελο και γκιούρτα δεν έβαζαν οι νιές, ήταν για τις μεγάλες.... Την ίδια μέρα την Τρίτη του Πάσχα, όποια παιδιά Βλαχάκια και Νταρανιτάκια, που ήταν σε ηλικία που καταλάβαιναν, κάπου 8 με 15 χρονών, αυτά που ήθελαν γίνονταν αδερφοποιοί, στον Αϊ-Θανάση...



Έγινα και εγώ αδερφοποιτή. Εκείνη τη φορά ήμασταν έξι παιδιά παρέα, πέντε κορίτσια και ένα αγόρι. Ήταν τρεις Νταρανιτοπούλες: η Νίκη του Ντούλα (Νίκη Κ. Παππά, κατόπιν σύζυγος Θ. Ι. Ντάουλα), εγώ και η Λάμπρω του Κατσιούκη(Λάμπρω Ι. Κατσιούκη, κατόπιν σύζυγος Χρήστου Αν. Βάσιου) και δύο βλαχοπούλες: η Λάμπρω η αδερφή του Βαγγελί και η Αμαλία και ένα βλαχοπόυλο...δεν θυμάμαι τα ονόματά του...

Οι βλάχοι έφευγαν για τα βουνά στις 3 Μάη. Στις 2 Μάη τ' Αϊ-Θανασιού ήταν το πανηγύρι στου Ντάρα, αυτοί έφευγαν την άλλη μέρα.

Τα παιδιά βγαίναμαν στην «Κόντρα» για να κάνομε χάζι που θα πέραγαν οι βλάχοι με τα κοπάδια. Μπροστά πήγαινε μια βλάχα και από πίσω της έρχονταν το γκεσέμι με μια μεγάλη κουδούνα. Γκρούμ! Γκρούμ! Γκρούμ! Ακούγονταν ως πίσω σε όλο το κοπάδι. Παραπίσω ήταν και άλλα γκεσέμια με μικρότερες κουδούνες. Τα πρόβατα πήγαιναν όπως πήγαιναν αυτά και η βλάχα. Πίσω από τα πρόβατα έρχονταν τα γίδια. Μπροστά πήγαινε το τραϊ με τον μεγάλο κύπρο. Λάλαγε σαν καμπάνα. Οι Παπαδιώτες ήλεγαν ότι τ' άκουγαν στις Παπαδάτες! Τα γίδια ακολούθαγαν σαν να 'ταν ορμνεμένα! Τα σκυλιά πηγαινοέρχονταν πίσω-μπρός, πίσω-μπρος και φύλαγαν να μη ξεκοπεύει κανένα ζώο... Οι βλάχοι, ένας εδώ ένας εκεί, πήγαιναν δεξιά και αριστερά από το κοπάδι, κι άλλοι από πίσω με τις αγκλίτσες φοβέριζαν τα ζωντανά και σφύραγαν. Γίνονταν μεγάλη φασαρία σηκώνονταν ο μποχός σύννεφο και μύριζε ο τόπος από σαργιά και κοπριά. Να μάξενες τη κοπριά από το δρόμο ένα χωράφι φούσκιζες! Αφού έφευγαν τα κοπάδια, ύστερα την άλλη ή την παράλλη μέρα, έφευγαν τα νοικοκυριά. Τους προλάβαιναν στο δρόμο. Φόρτωναν στ' άλογα όλα τα χρειαζόμενα: ρούχα, αγγειά, κότες, γάτες και μισοσάμαρα ή πισωκάπουλα τα παιδιά. Το πρώτο άλογο το τράβαγε η νιότερη βλάχα και ακολούθαγαν οι άλλοι. Δεν ξέρω γιατί τόκαναν αυτό...Έφευγαν και νοιώθαμαν σαν να 'φευγαν δικοί μας άνθρωποι. Τους συμπαθάγαμαν. Και περιμέναμαν τα πρωτοβρόχια να μας ξανάρθουν και να βγούμε στην «Κόντρα» να χαζέψομε το γυρισμό τους. Να ξαναζωντανέψει το βλαχοχώρι.....».

Καλόγνωμοι και καλόβολοι οι βλάχοι ήρθαν στου Ντάρα. Άνθρωποι αγαπησιάρηδες, ανόθευτοι, λαγαροί και απλοί σαν τη βλάχικη ζωή. Χώρεσαν στο μικρό χωριό γιατί είχαν μεγάλη καρδιά. Πήραν και έδωσαν. Παραδειγματίσαν με την ομαδικότητα, τη σύμπνοια, την εργατικότητα και την ασύνορη καλωσύνη. Με το ελεύθερο φρόνημα και την αισιοδοξία για τη ζωή. Αγάπησαν τους ντόπιους και αγαπήθηκαν απ' αυτούς».

Να σημειωθεί, με την ευκαιρία, ότι την δεκαετία του 1930 και οι Λελοβίτες νοίκιαζαν έκταση της δικής τους «Παλιουργιάς» σε κτηνοτρόφους. Μάλιστα μια περίπτωση ενοικίασης είχε ως αποτέλεσμα την δολοφονία του ενοικιαστή Απ. Γιαννέλη από Λελοβίτη κτηνοτρόφο, που βοσκού-

σε τα ζώα του στο νοικιασμένο τμήμα. Ο δολοφόνος δικάστηκε και πέθανε στη φυλακή.

Θα παρατεθεί ένα κείμενο του Ν. Καρατζένη (δημοσιεύθηκε στην Εφ. «Εν Νικολιτσίω», φ. 30, Ιούλιος 2011), σχετικό με τα παραπάνω:

«Λάκκα Θεσπρωτικού και Φιλιππιάδα:

Ο τόπος, οι άνθρωποι, οι προοπτικές

Δύο είναι οι λόγοι που με ώθησαν να ασχοληθώ με την Λάκκα Θεσπρωτικού. Αρχικά θεωρώ πως ξεπληρώνω παλιά μου επιθυμία να αναφερθώ στην προβατοτρόφο κοιλάδα της η οποία με συνάρπασε από την πρώτη γνωριμία μου μ' αυτή, κατά την διάρκεια της στρατιωτικής μου θητείας (1977-78) σε μονάδα πυροβολικού με έδρα τα Ιωάννινα, η οποία πραγματοποιούσε ασκήσεις στην περιοχή. Θαύμασα τότε τα απάνεμα και στρωτά λιβάδια που βοσκούσαν ανέμελα τα γαλαροκόπαδα της Ντάρας, της Τύριας, της Ρωμιάς και της Μπουσούλιζας, με γούτευσαν τα στερφοκόπαδα κατά τις περιπλανήσεις τους στα προσπλιακά ριζά με την πλούσια χλόη και τους αραιούς και χαμπλούς θάμνους και καλοτύχισα τους ποιμένες της περιοχής που χαίρονταν έναν επίγειο παράδεισο συγκρίνοντάς τον με τα ασφακερά πετροτόπια του απέραντου και άνυδρου βελανιδώνα του Ξηρομέρου (Ακαρνανίας), όπου ξεχείμαζε επί αιώνες ο νομαδικός πληθυσμός των Τζουμέρκων, οι συγχωριανοί μου ποιμένες, οι συγγενείς μου και η οικογένειά μου, εν μέσω των λύκων, των κεραυνών και των ανέμων.

Αναζητώντας λοιπόν στοιχεία από κτηνοτρόφους<sup>1</sup> της περιοχής Φιλιππιάδας πληροφορήθηκα ότι στην ζεστή κοιλάδα της Λάκκας ξεχειμώνιαζαν ως τα μέσα του περασμένου αιώνα (1950 περίπου) τα κοπάδια των Σαρακατσιανών νομάδων. Συγκεκριμένα στην Ντάρα ξεχείμαζε ο τσέλιγκας Θόδωρος Βαγγελής με τ' αδέρφια του, στην Τύρια ο Θανάσης Γιαννακός, στο Κομμένο ο Νίκος Κάτσηνος. Στις αρχές του 20ου αιώνα (1917) στην Μπότσικα Θεσπρωτικού βρέθηκαν και οι τσελιγκάδες Νούλας Κουμπής και οι Τσουμαναίοι, Αριστείδης και Γιάννης. Στην προέκταση δε της Λάκκας Θεσπρωτικού, στον Ρωμανό, είχε την έδρα του ο επίσης Σαρακατσιάνος αρχιτσέλιγκας Μήτρος Τσουμάνης, το τσελιγκάτο του οποίου αριθμούσε τρεις χιλιάδες (3000) πρόβατα, με τραγιάγκεσέμια, ρεβανλίτικα άλογα και δεκάδες τζομπανόσκυλα. Από πληροφορίες του Αθανασίου Στράτη μαθαίνουμε ότι άλλες Σαρακατσιάνικες οικογένειες που ξεχειμώνιαζαν κατά καιρούς στην Ντάρα ήταν: των Χασκή, Γόγολου, Αχνούλα. Στα μητρώα αρρένων της κοινότητας Ντάρας-Νικολιτσίου, υπάρχουν εγγεγραμμένοι 23 Βαγγελαίοι από το 1844 έως το 1940.

Με το «χάλασμα των χειμαδιών» οι ντόπιοι κάτοικοι της Λάκκας αύξησαν τα κοπάδια τους και νέμονται πλέον οι ίδιοι τον τόπο τους. Όμως η

περήφανη και περιβόητη «Ντάρα» σήμερα έχει μετατραπεί σ' έναν απέραντο παλιουριά, που μόνο γίδια και γελάδια μπορούν να βοσκήσουν. Οι καλύβες των Σαρακατσαναίων έπεσαν, τα γρέκια και οι στρούγκες ερήμωσαν, οι λούτσες χορτάριασαν, μα η άσβεστη μνήμη των ανθρώπων διατηρεί ακόμα τον μακρινό απόηχο της αγροτοποιομενικής ζωής, που διήρκησε αιώνες σε τούτο τον ευλογημένο τόπο. Μία προσέγγιση των αιτιών του μαρασμού της περιοχής επιχειρεί ο συγγραφέας Αθανάσιος Στράτης<sup>2</sup> από την Ελιά Θεσπρωτικού σε ύφος που παραπέμπει στον λαϊκό αγωνιστή της επανάστασης του 21, Γιάννη Μακρυγιάννη: «Τούτον εδώ τον τόπο που χτίσαμεν ξερολιθίες στις πλαγιές για να κρατήσουν τα χωράφια αδεκεί, τον σπείραμαν, τον θερίσαμεν και αλέσαμεν το στάρι στο μύλο, σκάψαμαν και γκρεμούς ακόμα να ζήσουν τα παιδιά μας σαν άνθρωποι, σκοτωθήκαμαν και λαβωθήκαμαν σ' όλους τους πολέμους για όλη την πατρίδα. Για τον ίδιο τόπο που άρπαξαν αυτοίνοι οι αρχηγίσκοι της δεκάρας», και ασέλησαν πάνω του. Αυτοίνοι που τον εξευτέλισαν, τον κατασπάρραξαν, τον ταπεινώσαν. Αυτόν τον τόπο που τον χλευάζουν οι παραπέρα για την κατάντια του. Τον τόπο που οι επιτήδειοι κρυφά του είχαν βάλει ταμπέλα και τίτλο στο βάθος του μυαλού τους: «Έζησε δοξασμένος - πέθανε ξευτιλισμένος».

Η διαπίστωση μου επίσης ότι οι περιοχές του Σουλίου και της Λάκκας έχουν προαιώνιους δεσμούς με την περιοχή των Τζουμέρκων με παρακίνησε στην διερεύνηση των συνθηκών και των αιτιών που συνέπραξαν σ' αυτή τη σχέση. Σύμφωνα με γραπτές μαρτυρίες και την προφορική παράδοση, η επικοινωνία των κατοίκων του Σουλίου και της Λάκκας με τα Τζουμέρκα, ανάγεται στους χρόνους της Οθωμανικής κυριαρχίας στη χώρα μας. Ιστορικοί λόγοι<sup>3</sup>, συγκυρίες, η φυσική διαμόρφωση του εδάφους, οι αντικειμενικές συνθήκες και οι αναγκαιότητες, κρίνονται ως βασικοί παράγοντες που συνετέλεσαν στην μεγάλη ακμή της κτηνοτροφίας στα Τζουμέρκα ανά τους αιώνες. Η περιοχή αυτή απομακρυσμένη, ξεκομμένη από τα κέντρα, Άρτα και Γιάννενα με την τραχιά φύση της, τις τεράστιες δυσκολίες στην συγκοινωνία και την έλλειψη επικοινωνίας με τον υπόλοιπο κόσμο, αφού για να φθάσει κάποιος στα μακρινά Τζουμέρκα χρειαζόταν δυο μέρες οδοιπορία από τα Γιάννενα και τρεις από την Άρτα, ήταν προφυλαγμένη με τα φυσικά οχυρά των βουνών της από κάθε είδους επιδρομέα και συνάμα προστατευμένη από τους ντόπιους καπεταναίους και αρματολούς, ζούσε σε κατάσταση ημιανεξαρτησίας<sup>4</sup> έως το 1612 (εξέγερση Διονυσίου Φιλοσόφου).

Μετά το 1815<sup>5</sup> κάποιοι φιλελεύθεροι άνθρωποι από τα πεδινά μέρη της Ηπείρου: Θεσπρωτία, Κασσιωπία, Ελλοπία, Αμβρακία κατέφυγαν στον απόμερο και φιλόξενο τόπο των Τζουμέρκων για να κρυφτούν από τον τύραννο (Οθωμανούς) και να απαλλαγούν από τη βία αφήνοντας

πίσω τους την δυσβάστακτη φορολογία και τις σκληρές πιέσεις γενιτσαρισμού και εκτουρκισμού. Συγκεκριμένα η πολυμελής οικογένεια Παππά από την Λάκκα Σουλίου εγκαταστάθηκε στους Μελισσουργούς, διατήρησε όμως την επαφή με τον προηγούμενο τόπο καταγωγής της και ήρθε σε επιγαμία με παλιούς συμπατριώτες της. Αλλά και οι κάτοικοι Νικολιτσίου, Νάσιαρης (Ασσου), Παπαδάτων, Ντάρας, Ζερβού και Μπουλιμέτ (Γαλατά), εκτιμούσαν πολύ τους απογόνους της γενεάς Παππά και στον εκτεταμένο ελαιώνα τους είχαν σημειώσει ελαιόδεντρα και τα είχαν αφιερώσει στην Ιερά Μονή Μελισσουργών «Εισόδια της Θεοτόκου». Οι ίδιοι και οι κληρονόμοι κάτοικοι των χωριών έστελναν το λάδι από τα ελαιόδεντρα αυτά στη Μονή Μελισσουργών ή ερχόταν ο ηγούμενος την εποχή της συγκομιδής στη Λάκκα να παραλάβει το λάδι για τα καντήλια των εικόνων. Τα τοπωνύμια των Μελισσουργών Μπαλτινέσι και Μπάλτες που συναντώνται και στην περιοχή της Λάκκας με μικρή παραλλαγή Μπαλτενέζι, Μπάλτζες θα διηγούνται στις επόμενες γενεές την επικοινωνία των Λακκιωτών με τους Τζουμερκιώτες.

Θρησκευτική - οικονομική σχέση συνέδεε τους κατοίκους του Νικολιτσίου με τη μονή Αγίας Παρασκευής Χαλασμάτων του Παλαιοχωρίου Συρράκου, η οποία απέκτησε ιδιότητα ελαιόδεντρα στην περιοχή της Λάκκας, σύμφωνα με έγγραφο της ενιαίας Δημογεροντίας Ιωαννίνων (16-12-1911)<sup>6</sup>. Την τακτική των κατοίκων να αφιερώνουν ελαιόδεντρα σε Μονές ευρισκόμενες σε μεγάλη απόσταση από την Λάκκα Θεσπρωτικού, επιχειρεί να ερμηνεύσει ο λόγιος της περιοχής Αθανάσιος Στράτης<sup>7</sup>. Κάποιες οικογένειες που εγκατέλειπαν τα χωριά τους λόγω πολέμου, αντιδικιών και οικονομικής μετανάστευσης δώριζαν τις ελιές τους σε ιερά ιδρύματα. Αλλά ο πιο διαδεδομένος τρόπος των εκκλησιαστικών επιτροπών των βορειότερων χωριών για την εξασφάλιση ελαιολάδου ήταν να στέλνουν κάποιον ιερέα ή λαϊκό άλλα ικανό συζητητή στα χωριά που καλλιεργούσαν ελαιόδεντρα για να πείσει τους ιδιοκτήτες να δωρίσουν μερικά δέντρα στις εκκλησίες τους με αντάλλαγμα την εκ θεού βοήθειά τους.

Τις μετακινήσεις καταδιωκόμενων Ηπειρωτών προς τα απρόσιτα Τζουμέρκα τεκμηριώνει επίσης ο μεγάλος αριθμός οικογενειών καταγόμενων από την ευρύτερη περιοχή του Σουλίου, οι οποίες ενίσχυσαν καθοριστικά τον πληθυσμό των Πραμάντων. Συγκεκριμένα κατά τους αιώνες 17ο και 18ο μετοίκησαν στα Πράμαντα, έδρα Δήμου Βορείων Τζουμέρκων σήμερα, οικογένειες που φέρουν Σουλιώτικα<sup>8</sup> επώνυμα, όπως Γκόγκος, Κονταξής, Καρακώστας, Μέγκας, Μπέκας, Μπούτζας, Ρίνης, Ρούκης, Παπακώστας, Χίτας, οι απόγονοι των οποίων είναι υπερήφανοι για την Σουλιώτικη καταγωγή τους. Ορισμένες δε από τις οικογένειες αυτές διακρίθηκαν για την προσφορά τους στην κοινωνία των Πρα-

μάντων στους τομείς της πολιτικής, των γραμμάτων και κυρίως της οικοδομικής με έμφαση στη χρήση της πέτρας για την κατασκευή πετροκότιστων ναών, γεφυριών και κατοικιών. Πασίγνωστος για τις τεχνικές του γνώσεις είναι ο αρχηγός μπουλουκιού μαστόρων από τα Πράμαντα, Κώστας Μπέκας, έργο του οποίου αποτελεί η ιστορική γέφυρα της Πλάκας<sup>9</sup> επί του Αράχθου ποταμού, χτισμένη περί το 1866. Στην ανασφάλεια και στις διώξεις των κατοίκων των πεδινών περιοχών αποδίδουν κάποιοι ερευνητές την άνοδο πολλών ανθρώπων σε ορεινούς τόπους. Η πειρατεία, η ελνοσσία, η καταπίεση, η εκμετάλλευση της περιόδου της τουρκοκρατίας, οι συνεχείς πόλεμοι και οι εξεγέρσεις, οδήγησαν σε ερήμωση του κάμπου και σε άνθιση των ορεινών όγκων, ενώ με την απελευθέρωση αρχίζει η αντίστροφη πορεία<sup>10</sup>.

Ένας τρίτος λόγος που πυροδότησε την επιθυμία μου να εμπλακώ στις «υποθέσεις», της Λάκκας και της Φιλιππιάδας είναι η φιλοδοξία μου να κοινοποιήσω κάποιες σκέψεις για το αύριο αυτών των περιοχών, όχι βέβαια γιατί «κομίζω γλαύκα εις τας Αθήνας», ασχολούμενος δηλαδή με κάτι το πρωτότυπο, αλλά απλώς για να ενώσω τη φωνή μου με τους ανθρώπους εκείνους, οι οποίοι κατά καιρούς έχουν εκφράσει την αγωνία τους για την ερήμωση αυτού του τόπου και την εγκατάλειψή του στο έλεος της μοίρας του.

Πεποίθησή μου είναι ότι η περιοχή του ενιαίου πλέον Δήμου Ζηρού, ένας τόπος, ευνοημένος από την φύση και την γεωγραφία του, καθώς βρίσκεται πλησίον των οδικών αξόνων, της Εγνατίας και της Ιονίας, οι οποίες με την περάτωσή τους, θα άρουν την απομόνωση της Ηπείρου, μπορεί ν' αποτελέσει πυρήνα ζωής για τους ανθρώπους της, αν από την Τοπική Αυτοδιοίκηση, την Περιφέρεια Ηπείρου, τις αρμόδιες υπηρεσίες (πχ Γεωργίας και Αγροτικής Ανάπτυξης) και κυρίως από τους ίδιους τους κατοίκους της γίνει μελετημένη αξιοποίηση των φυσικών πόρων και των συγκριτικών πλεονεκτημάτων της που αποτελούν πολύτιμα κοιτάσματα πλούτου για την πρόοδο της.

Ως τέτοια μπορούν να χαρακτηρισθούν: το μικροκλίμα της περιοχής με τους ανάλαφρους χειμώνες και την μεγάλης διάρκειας ηλιοφάνεια, οι πεδινές, ημιορεινές και ορεινές εκτάσεις, τα δάση, τα οικοσυστήματα της λίμνης Ζηρού και του Αμβρακικού κόλπου, οι ποταμοί Λούρος και Αχέρων και προπάντων η μεγάλη αγάπη των ανθρώπων για την γενέθλια γη τους. Ένα εξίσου σοβαρό πλεονέκτημα από το οποίο προσδοκάται ότι θα προκύψουν ωφέλειες για τους κατοίκους είναι το γεγονός ότι η περιοχή ελέγχει σχεδόν το σύνολο των διόδων που άγουν στην αρχαία Δωδώνη και βρίσκεται πλησίον ιστορικών και αρχαιολογικών χώρων, όπως της Ρωμαϊκής Νικόπολης, του Σουλίου, του Ζαλόγγου, της αρχαίας Κασσιόπης, της Τετράπολης των Ηλείων (Βατίες, Ελάτεια, Πανδοσία, Βου-

χέτιο), των προϊστορικών θέσεων, του Κοκκινοπλού και του Ασπροχάλικου και του πλήθους των Βυζαντινών ναών. Το δεδομένο αυτό μπορεί να συμβάλει στην άνθιση του επιστημονικού, περιηγητικού και θρησκευτικού τουρισμού, παράλληλα βέβαια και του οικοτουρισμού.

Επειδή όμως σε παγκόσμιο επίπεδο διαφαίνεται ότι επαγγέλματα με προοπτική είναι όσα σχετίζονται με τον πρωτογενή τομέα παραγωγής και κυρίως με την γη, ίσως να μην φαινόταν αβάσιμος ο ισχυρισμός κάποιων ειδικών πως είναι φρόνιμο, όσοι νέοι άνθρωποι φιλοδοξούν να δραστηριοποιηθούν επαγγελματικά στον τόπο τους και όσοι εκ των αποδήμων νοσταλγούν την επιστροφή τους σ' αυτόν, να επιδοθούν στην γεωργία, στην κτηνοτροφία, στη δεντροκαλλιέργεια (ελαιόδεντρα, αμπέλια) και στην μελισσοκομία, που παραδοσιακά ευδοκίμησαν στην περιοχή και σε άλλες περιοχές της Ελλάδας με τα ίδια χαρακτηριστικά. Ιδιαίτερη έμφαση πιστεύουμε πως πρέπει να δοθεί στην αιγοπροβατοτροφία<sup>11</sup> η οποία συνδυάζει την άσκηση και την διατήρηση μιας οικονομικής δραστηριότητας σε περιοχές μειονεκτικές με τη διατήρηση των πολιτιστικών στοιχείων του τόπου και των διατροφικών συνθηκών των κατοίκων, τη συγκράτηση του πληθυσμού στην ύπαιθρο και την προστασία του φυσικού περιβάλλοντος.

Πέραν αυτών οι σύγχρονες συνθήκες παραγωγής τροφίμων, η ανεξέλεγκτη εντατικοποίηση της φυτικής και ζωικής παραγωγής, η χρήση φυτοφαρμάκων και ορμονών, η παραγωγή ζωοτροφών βασισμένων σε ζωικά άλευρα, η παραγωγή ζωοτροφών από νεκρά ζώα και λύματα, η ανεξέλεγκτη εμπορευματοποίηση των προϊόντων της βιοτεχνολογίας και η απόλυτη κυριαρχία της λογικής του κέρδους, δημιουργούν πλήθος νέων διατροφικών κινδύνων απέναντι στους οποίους οι καταναλωτές εμφανίζονται εντελώς ανυπεράσπιστοι. Κρέατα και τρόφιμα διατίθενται στις αγορές χωρίς οι κρατικοί φορείς να είναι σε θέση να πραγματοποιήσουν ολοκληρωμένους και ακριβείς ελέγχους.

Επειδή από διεθνείς ενδείξεις διαπιστώνεται ότι μεγάλο ποσοστό καταναλωτών στρέφεται προς προϊόντα που παράγονται σε καθαρό περιβάλλον με πιστοποίηση της ποιότητας και της υγιεινής τους, επιβάλλεται οι νέοι αγρότες να εγκαταλείψουν παρωχημένες πρακτικές στον τρόπο άσκησης του επαγγέλματός τους και εφόσον είναι μόνιμα εγκατεστημένοι σε κάποια πεδινή η ορεινή περιοχή, να εξελιχθούν σε επιχειρηματίες με οικολογική συνείδηση και σε συνεργασία με την Τοπική Αυτοδιοίκηση να καλλιεργήσουν το συνεταιριστικό πνεύμα αποβλέποντας στην βελτίωση της ποιότητας των προϊόντων τους και την γνωστοποίησή τους στο καταναλωτικό κοινό μέσω του διαδικτύου. Αρμόδιος κρατικός φορέας να υποδεικνύει στους ενδιαφερόμενους τη διαδικασία για την απόκτηση «Τοπικής Επωνυμίας» του προϊόντος και την κατοχύρω-

ση της ονομασίας προέλευσης (ΠΟΠ), πράγμα το οποίο έχουν κατορθώσει κάποιες γαλακτοκομικές, γεωργικές και χοιροτροφικές επιχειρήσεις στην ευρύτερη περιοχή των Δήμων Ζηρού και Αρταίων.

Από την πολιτεία εκτός των άλλων μέτρων για την στήριξη των αγροτών κρίνονται αναγκαία: μείωση του κόστους των ζωοτρόφων, των κτηνιατρικών φαρμάκων και των λιπασμάτων, προπάντων όμως πάταξη του πολύριζου κυκλώματος των μεσαζόντων το οποίο δρώντας ανεξέλεγκτα και ανελέητα αφενός μεν απομυζά το αίμα των ελλήνων αγροτών με το να αγοράζει εκβιαστικά σε απελπιστικά χαμηλές τιμές την παραγωγή τους, αφετέρου δε εκμεταλλεύεται βάναυσα τους καταναλωτές με την άνοδο των τιμών στα γεωργικά και κτηνοτροφικά προϊόντα ενισχύοντας και διαιωνίζοντας την αισχροκέρδεια με τις ευλογίες και την ανοχή του ελληνικού κράτους.

Ενδιαφέρουσα είναι η άποψη του Σπύρου Λιούκα<sup>12</sup>, καθηγητή του Οικονομικού Παν/μιου Αθηνών, για την τοπική ανάπτυξη η οποία ενσωματώνει τρία στοιχεία: στήριξη σε ενδογενείς αναπτυξιακές δραστηριότητες και τοπική επιχειρηματικότητα με ενίσχυση των νέων για ανάληψη πρωτοβουλιών, προσανατολισμό στην αειφόρο ανάπτυξη δράσεων, που δεν υποβαθμίζουν το περιβάλλον και την ποιότητα ζωής, δημιουργία ενός συστήματος μικρών επιχειρήσεων που εντάσσονται στον κοινωνικό ιστό της περιοχής. Η κάθε περιοχή μπορεί να προβληθεί με επιχειρηματικές δραστηριότητες που μετασχηματίζουν τις ντόπιες ποιοτικές πρώτες ύλες σε επεξεργασμένα προϊόντα διατροφής και τα διαθέτουν με σύγχρονο τρόπο. Τα γνήσια τοπικά προϊόντα και οι παραδοσιακοί τρόποι παρασκευής έχουν την δυνατότητα να δώσουν πρωτότυπα προϊόντα διατροφής πρώτης κατηγορίας με τοπικές επωνυμίες. Σήμερα έχουν τη δυνατότητα να επεκτείνουν την πρόσβασή τους σε ευρύτερες αγορές και να γίνουν γνωστά μέσα από το διαδίκτυο. Πολλά μπορούμε να διδαχθούμε από την εμπειρία δυο συνεταιρισμών γυναικών της περιοχής μας, των γυναικών του Θεσπρωτικού και των γυναικών του Γυμνοτόπου, που κατάφεραν με τα ποιοτικά παραδοσιακά τους προϊόντα να δημιουργήσουν βιώσιμη ανάπτυξη, μικρής κλίμακας χωρίς βοήθεια από κανένα φορέα.

Οι παραπάνω σκέψεις ίσως κριθούν ανεδαφικές και στερούμενες ρεαλισμού από κάποιους γραφειοκράτες και «σοφούς», οι οποίοι σχεδιάζουν επί χάρτου το μέλλον της χώρας μας χωρίς να γνωρίζουν ή να λαμβάνουν υπ' όψιν τους την ιδιαίτερη φυσιογνωμία, τις παραγωγικές δυνατότητες και τις αναγκαιότητες κάθε τόπου. Σε τούτους λοιπόν τους χαλεπούς και ύποπτους καιρούς, που η Ελλάδα, η Ευρώπη και άλλες χώρες χειμάζονται από την γενικευμένη οικονομική κρίση ένα παράθυρο αισιοδοξίας για την πατρίδα μας και τους ανθρώπους της ανοίγουν, εκείνες οι μορφές οργάνωσης της οικονομίας που εστιάζουν στην ορθολογι-

κή διαχείριση του φυσικού της πλούτου, στην υλική και επιστημονική βοήθεια προς τον εναπομείναντα αγροτικό πληθυσμό της υπαίθρου, ο οποίος μοχθεί στον πρωτογενή τομέα παραγωγής, εξασφαλίζει με πολύ κόπο και με αξιοπρέπεια το ψωμί του και συντελεί στη διαφύλαξη του κοινωνικού ιστού της χώρας και των λαϊκών μας παραδόσεων

Κεντρικός στόχος του Ελληνικού κράτους (κοινοβούλιο, περιφερειακές διοικήσεις, Δήμοι, υπηρεσίες) καθίσταται πλέον η ενθάρρυνση νέων ανθρώπων να προσανατολισθούν επαγγελματικά σε αγροτικές δραστηριότητες φιλικές προς το περιβάλλον και οργανωμένες με τις πλέον σύγχρονες προδιαγραφές κατά περίπτωση ώστε να καταστούν παραγωγικές με όρους διεθνούς ανταγωνιστικότητας γιατί η παγκοσμιοποίηση είναι αμείλικτη. Μια επιχείρηση έχει δυο επιλογές. Ή να τοποθετήσει τα προϊόντα της στις τοπικές και διεθνείς αγορές ή να βρεθεί στο περιθώριο. Εξάλλου είναι ορατό πως η ευρωπαϊκή πραγματικότητα έχει αλλάξει τους ρόλους, τις απαιτήσεις, τις ευθύνες όλων μας σε πολιτικό, πολιτισμικό και οικονομικό επίπεδο. Απαιτείται λοιπόν σχεδιασμός και μελετημένη δράση από την πλευρά των επιχειρηματιών και των νέων ανθρώπων, υπόδειξη τομέων δράσης για ένταξη σε προγράμματα χρηματοδότησης, πρακτική διευκόλυνση των ενδιαφερομένων και υπέρβαση της γραφειοκρατίας από την πλευρά της πολιτείας».

1 Κάκος Ιωάννης Κων-νου, Καραγιάννης Κώστας. Νικ, Βέργος Χρήστος Ιωάννη, Φιλippiάδα, Μάρτης 2011.

2 Αθανασίου Δ. Στράτη, Λάκκα Σούλι «Κλειστόν λόγω μετακόμισης», περιοδικό «Εν Νικολιτσώ», φύλλο 26, Απρ-Ιούνιος 2010, σελ 11.

3 Καρατζένη Νίκου Β, Οι νομάδες κτηνοτρόφοι των Τζουμέρκων, Άρτα 1991. Σελ 47.

4 Παπακώστα Νίκου, Ηπειρωτικά, Ιστορία – Λαογραφία, Αθήνα 1967, σελ 107, 111.

5 Παπακώστα Νίκου, ο.π. σελ 296-297.

6 Ηπειρωτική Εστία, τεύχος 344,σελ 1008

7 Αθανασίου Δ. Στράτη, Ντάρα Λάκκας Σουλίου, ιστορία, τοπωνύμια, Αθήνα 2008, σελ 92.

8 Πράμαντα Τζουμέρκων Ιωαννίνων, Ιστορία-Λαογραφία, έκδοση Αδελφ. Πραμαντιωτών «η Αγία Παρασκευή», Αθήνα 1977, σελ 93-99, 297.

9 Παπακώστα Νίκου, ο.π. σελ 428-431

10 Ψυχογιού Δημητρίου- Παπαπέτρου Γεωργίας, οι μετακινήσεις των νομάδων κτηνοτρόφων, περιοδικό Επιθεώρηση Κοινωνικών Ερευνών, τεύχος 53, 1984, σελ 21-22.

11 Καρατζένη Νίκου. Β., Το μέλλον της κτηνοτροφίας στα Τζουμέρκα, Πρακτικά ημερίδας: Για μια ανάπτυξη στα Τζουμέρκα τον 21ο, έκδοση Ιστορική και Λαογραφική Εταιρεία Τζουμέρκων, Ιωάννινα 2006, σελ 112.

12 Λιούκα Σπύρου, Μοντέλο επιχειρηματικής ανάπτυξης για τα Τζουμέρκα, πρακτικά ημερίδας: Για μια ανάπτυξη στα Τζουμέρκα τον 21ο, έκδοση Ιστορική και Λαογραφική Εταιρεία Τζουμέρκων, Ιωάννινα 2006, σελ 38, 39).



## Εργάτες και εργάτριες

Οι κάτοικοι της Ντάρας αναζητώντας διέξοδο στη φτώχεια τους, πήγαιναν εργάτες σε διάφορες περιοχές. Περιστασιακά βέβαια, αλλά έπαιρναν, έστω μια μικρή, οικονομική ανάσα. Συνήθιζαν να αναζητούν μεροκάματο στα χωριά του κάμπου της Άρτας, Πλήζικα (σημ. Καλόβατο), Ζαβάκα (Πολύδροσο) κ.α., για σκάλισμα, θέρισμα, μάζεμα ρυζιού, βαμβακιού κ.λ.π. Άντρες και γυναίκες με τα σύνεργα στην πλάτη περπατούσαν πολλές ώρες να φτάσουν ως εκεί. Κοιμόνταν στο ύπαιθρο και σπάνια σε αποθήκες του ιδιοκτήτη των καλλιεργειών. Πληρώνονταν σε είδος, το λεγόμενο «τσιαλδίκ». Ήταν ένας τροβάς την ημέρα αστούμπηγο ρύζι μαζί με ένα καρβέλι ψωμί. Λίγες φορές πληρώνονταν με χρήματα.

Τη δεκαετία του 1960, τα αφεντικά ναύλωναν τρακτέρ και τα έστελναν στο χωριό, όπου στοιβάζονταν οι γυναίκες-εργάτριες στις καρότες.



*Βάσιω, Κατερίνα, Αρετή, Ρούλα, Μαρία, Μαρία, Τασιούλα, Ευγενία, Αγλαΐα, Ρίνα, Φρόσω, Μποτσέτος στα βαμβάκια (Πέτρα 1965).*

Έφευγαν τα χαράματα και γύριζαν αργά το βράδυ. Και πολλές φορές, ξεχνώντας την κούρασή τους, μάλωναν μεταξύ τους εκεί στα ξένα χωράφια. Αλλά τις περισσότερες αλληλοβοηθειούνταν και οι ηλικιωμένες πρόσεχαν και ορμίνευαν τις νεότερες. Και στην ανάπαυλα, αν υπήρχε, έλεγαν τα αστεία τους και τραγουδούσαν τους καημούς και τα βάσανά τους.

Παρατίθενται μερικά από τα ευτράπελα εκείνης της εποχής:

- Ο Βασ. Αθ. Στράτης, αναγκάστηκε να έρθει από την Άρτα, με ξένο ποδήλατο, στο χωριό, για να πάρει τσαπί να δουλέψει.

- Ο Χαρ. Β. Δρόσος (Λιάμης) παραχώρησε τη θέση εργασίας του στον Δημ. Α. Στράτη, γιατί ο τελευταίος είχε παιδιά να θρέψει.

- Η Βασιλική Δ. Δρόσου (Παππά, το γένος Ζορμπά, Μπσιοντούλαινα), είχε αναλάβει, για μερικά καλοκαίρια, το μαγείρεμα για τους εργάτες αλωνιστικών συγκροτημάτων του Λελόβου.

- Ο Κωτσιοστράτης δούλευε στα ρύζια. Κάποια μέρα ξύνονταν συνέχεια. Το μεσημέρι κάθισε να φάει και γέμισε το παντελόνι του αίμα. Του είχαν κολλήσει βδέλλες στο σώμα και του ρουφούσαν το αίμα.

- Γύριζαν από τα καμποχώρια οι Δ. Α. Στράτης, η γυναίκα του Κωνστάντω, ο Βησσάρης και η Σωτήρω Θ. Λάζου, ο Μπέκιος (Β. Κ. Στράτης) κ.ά. Στο δρόμο έκαναν ένα σωρό αστεία μεταξύ τους. Νύχτα έφτασαν στο «Αλώνι της Εκκλησιάς». Σε τούτο το σημείο άρχισε να φωνάζει μοιρολογώντας ο Μήτσιος, μέσα στη σιγαλιά της νύχτας: «*Ωρε Κωτσιοστράτηηηηηηηηη!! Όπω πω πω...*». Από τα πολλά γέλια κατουρήθηκε η Σωτήρω.



*Ο Ρώιμπας με τον Δ.Α. Στράτη (Λέλοβα 1958)*

- Στα Φαναροχώρια, που πήγαιναν με τα πόδια ή τα άλογά τους, ασχολούνταν με καλαμπόκια, μεταφορές και άλλες ασχολίες. Κάποια φορά έφτασαν σ' ένα χωριό οι Αν. Βάσιος και Δ. Α. Στράτης. Στο μεσημεριανό τραπέζι τους έφερε η νοικοκυρά τηγανιτά αυγά και ένα μικρό καρπούζι. Ο Ναστάσης «μάτιαξε» το μεγαλύτερο. Έσπασε από το «μάτι» και τόφαγαν κι αυτό. Ο Μήτσιος είχε μαζί του δύο κιλά λαθραίο καπνό, στον τροβά. Το αντάλλαξε με την νοικοκυρά, που κάπνιζε, για ένα σακί καλαμπόκι.

Αλλά και μακρύτερα έφταναν οι Νταρανίτες για μεροκάματο.

- Κάποια φορά ξεκίνησαν οι Χαρ. Β. Δρόσος, Δ. Α. Στράτης, Κ. Δ. Τζόλος και δύο Ποδογορίτες και ψάχνοντας έφτασαν στο Ρίο, σε ένα νταμάρι. Κάθε μεσημέρι έτρωγαν ψωμί με μια δραχμή ελιές. Έρχονταν αυτοκίνητα με καρπούζια και πάνω στο στρίμωγμα της αγοραπωλησίας, άρπαζαν κάποιο κρυφά και το έτρωγαν. Μια μέρα ξέφυγε από το δρόμο ένα φορτηγό και χύθηκαν στην πλαγιά το φορτωμένα ψάρια. Όλοι οι εργάτες γέμισαν τα πουκάμισά τους με ψάρια, ο δε Κώτσι Τζόλος με ένα μεγάλο χέλι. Το βράδυ οι Ποδογορίτες και ο Μήτσιος (Δ. Α. Στράτης) έβαλαν το λάδι και οι άλλοι τα ψάρια. Ένα δε αγκίστρι έμεινε στο λαϊμό του Χαράλαμπου Β. Δρόσου. Μάζεψαν από 4.500 δρχ. ο καθένας, πολ-

λά λεφτά για τη δεκαετία του 1950, και πήραν το δρόμο του γυρισμού. Φτάνοντας σε ένα χωριό του Αγρινίου, κάποιος τους παρεκάλεσε να θερίσουν το στάρι του. Δέχτηκαν, τους έδωσε από 200 δρχ. προκαταβολή και από ένα καινούργιο δρεπάνι. Έπεσαν να κοιμηθούν σε μια αποθήκη. Την νύχτα άρχισε να βρέχει. Πήραν λεφτά και δρεπάνια και το έσκασαν για το χωριό.

Ακόμη και στο «Μόντ Παρνές» της Αθήνας δούλευαν όταν το έχτιζαν οι Γάλλοι.

- Οι Αθ. Χρυσοστ. Γιώτης, Κ. Ε. Θωμάς, Δ. Α. Στράτης, Β. και Σπ. Κ. Στράτης κ.ά. Το πρώτο βράδυ ήταν να κοιμηθούν σε μια παράγκα. Πριν ξαπλώσουν έπιασαν τα τραγούδια, του Ζέρβα, του Γρίβα κ.ά. Ο εργολάβος τους άκουσε. Ήταν κομμουνιστής. Τους απέλυσε όλους εκτός από τον Μπισιογληγόρη, που προσποιήθηκε τον ομοϊδεάτη του. Την άλλη μέρα ο Μπέκιος έπιασε δουλειά σε άλλο συνεργείο, στο ίδιο ξενοδοχείο. Τον γνώρισε ο εργολάβος: «**Πάλι εσύ μπροστά μου;**».

Να σημειωθεί ότι εργάτες και εργάτριες αναγκάζονταν πολλές φορές να κοιμούνται σε αποθήκες, καλύβες και στην ύπαιθρο ακόμα, αφού το χωριό ήταν μακριά από τον τόπο εργασίας του κάμπου της Άρτας.

Όπως μολόγαε η Κων. (Τσάνη) Δ. Στράτη: «*Περί το 1955 πηγαίναμαν για σκάλο στα χωριά της Άρτας. Όμως δεν μπορούσαμε να κοιμηθούμε εκεί από τα πολλά κουνούπια. Έτσι μας έφερνε το τρακτέρ μέχρι τη Φιλιππιάδα. Μπαίναμαν στον Αγ. Βησαρίωνα και κοιμόμασταν όλες μαζί στις πλάκες. Από εδώ οι Νταρανίτισσες, από εκεί οι Νικολιτσιώτισσες, πιο πέρα γυναίκες από άλλα χωριά. Έξω από την εκκλησιά κοιμούνταν οι άντρες. Ζωή κι αυτή. Πείνα, δίψα, απλησία. Βρώμαγε η εκκλησία από την εργασία. Άλλη κουβέντιαζε, άλλη μάλωνε, άλλη ροχάλιζε. Οι Φιλιππιαδιώτες μας λυπούνταν και μας άφηναν να κοιμηθούμε εκεί. Μόνο την Κυριακή και καμιά γιορτή σηκωνόμασταν νύχτα να σκουπίσουμε και να συγυρίσουμε, γιατί έρχονταν ο παππάς να λειτουργήσει».*

Και στη Ζάκυνθο έφτασαν με τους σεισμούς του 1953. «*Το πρωί δουλεύαμαν σε εργολάβο και το βράδυ ρίχναμε μπετόν σε αυθαίρετα σπίτια που χτίζαμε. Κοιμόμασταν σε σπηλιές, που υπήρχαν στα γύρω βουνά, για οικονομία*», έλεγε ο Λάμπρος Ν. Θωμάς.

- Σε ένα ταξίδι στη Ζάκυνθο, ήταν παρέα πολλοί Νταρανίτες. Μπήκαν στην βάρκα να τους περάσει στο νησί. Ήταν 7 Ιανουαρίου του 1954, τ' Αϊ-Γιαννιού. Στο μέσον της διαδρομής τους έπιασε μεγάλη θαλασσοταραχή. Είδαν το χάρο με τα μάτια τους. Όλοι έταξαν στους Αγίους να σωθούν. Ο Δ. Α. Στράτης έταξε 18 γίδια (όσα είχε) στον Αϊ-Θανάση. Βοήθησε ο Θεός και σώθηκαν, αλλά τα ταξίματα τα ξέχασαν όλοι.

Εργάτες πήγαιναν και μέσα στο χωριό, για σκάψιμο, χτίσιμο, στις ελιές, στο σκάλο κ.λ.π. Κανόνιζαν με το αφεντικό το μεροκάματο. Πότε

με φαγητό πότε ξήψωμα. Εδώ όμως τα ευτράπελα μαθαίνονταν όλα, γιατί συνέβαιναν μεταξύ τους. Όπως κάποια φορά που η νοικοκυρά έφερε στους εργάτες, που δούλευαν «ρόγκι» στις «Λινάτσες», μια κατσαρόλα γιαούρτι και ένα κομμάτι ξερό ψωμί. Στον πάτο της κατσαρόλας βρήκαν μια κοπριά. Δεν είχε στραγγιστεί καθόλου το γάλα. Την άλλη μέρα, τους πήγε τηγανητά αυγά, όπου ζωντανές ψείρες περιπολούσαν πάνω τους. Έκτοτε έφερναν φαγητό από το σπίτι τους.

Αλλά και στο βουνό του χωριού ανέβαιναν τα κορίτσια να μαζέψουν ρίγανη. Η Μαρία Αθ. Στράτη, η Καλή Α. Αποστόλου, η Μαρία Β. Δρόσου κ.ά. Φόρτωναν στην πλάτη τη χλωρή ανθισμένη ρίγανη και την κατέβαζαν στο χωριό. Την ξέραιναν, την έτριβαν, την διάλεγαν και την πουλούσαν 6 δρχ. το κιλό.

## Υφαντική

Στο χωριό το μαλλί των αιγοπροβάτων χρησιμοποιούσαν σαν πρώτη υφαντική ύλη. Ας δούμε την σειρά επεξεργασίας και ύφανσής του. Έπλεναν τα ποκάκια των προβάτων με καυτό νερό (τα ζεμάτιζαν), τα κοπάνιζαν και τα ξέπλεναν με κρύο. Οι Νταρανίτισσες πήγαιναν γι' αυτή τη δουλειά στο ποτάμι, με τα άσπρα καθαρά λιθάκια και το τρεχούμενο νερό. Στέγνωναν τα μαλλιά και τα «υγραίνανε», δηλαδή τα άνοιγαν σιγά-σιγά με το χέρι, ώστε να αραιώσουν, να γίνουν αφράτα, απαλά και να πέσουν και τα παραμικρότερα σκουπιδάκια που τυχόν έμεναν μετά το πλύσιμο. Κατόπιν τα λανάριζαν με τα τσικρίκια, δηλαδή τα αφραταίνανε και τα έφτιαχναν τουλούπες. Τα τσικρίκια ήταν δύο σανίδες 20Χ30 εκατοστά, που από τη μια πλευρά είχαν πολύ πυκνά συρματάκια, σαν φιλές πρόγκες. Τα τσικρίκια τα έπιαναν από τις χειρολαβές, έξυναν το μαλλί μεταξύ τους και το έγραιναν. Όταν γίνονταν τουλούπες, ήταν έτοιμο για γνέσιμο, που γίνονταν με τη ρόκα, το δράχτυ και το σφοντίλι (άγνυθο). Ύφαιναν το στημόνι, το υφάδι και άλλα είδη κλωστές, σε δρούγες. Τις δρούγες κατόπιν τις τύλιγαν σε διασίδια, δηλ. σε μεγαλύτερους κύκλους, γύρω από την παλάμη και το μπράτσο τους και ακολουθούσε η διαδικασία του βαψίματος.

Το τραγίσιο μαλλί ήθελε άλλη μέθοδο να γίνει τουλούπα, το λυτάρι. Ήταν μια βέργα ξύλινη, στηριγμένη κάτω από δύο πέτρες στις άκρες της. Δύο άκρες του σχοινιού τριών μέτρων δεμένες όχι πολύ μακριά από το κέντρο της βέργας. Το κέντρο του σχοινιού ήταν περασμένο με θηλειά σε ένα κάθετο ελεύθερο ξύλο. Έβαζαν το τραγόμαλλο κάτω από τα τεντωμένα σχοινιά, στο κέντρο τους. Κουνώντας το ξύλο πετάγονταν το μαλλί εδώ και εκεί και το έβαζαν σε σακιά. Για να μην πυγκιάσουν (γίνουν



*Πλένοντας στο σκαφίδι (Κ.Δ.Στράτη, 1980)*

συμπαγή) τα μαλλιά, έβαζαν τα σακιά κάπου ψηλά.

Ας έρθουμε όμως στα πρόβεια διασίδια. Έρχονταν η σειρά του βαψίματος με φυσικές εμπειρικές μεθόδους. Βαφές από το πλούσιο φιλόπτωχο παντοπωλείο της φύσης, που έχει γεμάτα τα ράφια του με λογής

λογιών χρώματα και αρώματα και τα προσφέρει απλόχερα στους φτωχούς μουστερίδες του. Πρινοκκόκι (από παράσιτο πουρναριού ή βελανιδιάς), που με τη βοήθεια διαφόρων οξέων, επιτύγγαναν αποχρώσεις από το γκριζοκίτρινο, το μπλέ μωβ έως το κόκκινο. Σκόνη ριζαριού για κόκκινο στα βαμβακερά. Και αν μετά το ριζάρι το έβαφαν και πάλι με λουλάκι, στύμφη και θειϊκό οξύ διαλυμένα με σαριά, έπαιρναν βαθύ περσικό μπλέ. Γαλατσίδα ή χρυσόξυλο για κίτρινο. Σκλήθρο ή φράξο ή ρινίσματα σιδήρου μουσκεμένα σε αραιό θειϊκό οξύ ή ξύδι για μαύρο. Φλούδες από ρόδια για κίτρινο πορτοκαλί. Βελανίδια ή τσόφλια χλωρών καρυδιών για χακί. Κρόκο (σαφράνι) για κίτρινο. Φλούδα πεύκου για μελιτζανί. Σπόρους κισσού για μωβ. Ρίζα πουρναριού για ανοιχτό μπέζ. Ρίζα από ρεΐκια, μαζεμένη το χειμώνα, έδινε καφέ χρώμα, ενώ μαζεμένη τον Αύγουστο έδινε ροζ-μπεζ. Στεγνωμένα τα διασίδια, τα έβαζαν στην ανέμη και τα μάζευαν σε κουβάρια, τα ίδιαζαν (τύλιγαν) στο αντί του αργαλειού, περνώντας τα από τα μιτάρια του. Για το μονό ύφασμα (φανέλες, βελντζές, τροβάδες, σακιά κ.λ.π.) περνιόνταν σε δυό μιτάρια, για το δίμιτο (γίνονταν τα πιο γερά ρούχα) περνιόνταν σε τέσσερα μιτάρια. Κατόπιν τα νήματα έμπαιναν στο χτένι του αργαλειού και υφαίνονταν από τις γυναίκες.

Το στημόνι από την ανέμη το έφτιαχναν κουβάρια και το έριχναν βιλάρι, αφού πρώτα έκαναν το ίδιασμα, δηλαδή μετρούσαν τις κλωστές να είναι ισομεγέθεις και όσο μήκος πανιού ήθελαν να φτιάξουν. Όλα τα κουβάρια σε κατσαρολικά και τενεκεδάκια, τα τραβούσαν με το αντί από απόσταση 20 περίπου μέτρων. Στο αντί μαζεύονταν με τέτοιο τρόπο ώστε να κάνει κοιλιά στη μέση. Η στερέωση της άκρης κάθε στημονιού στο αντί γίνονταν με βέργα, που κούμπωνε σε ένα αυλάκι σκαλισμένο πάνω στο αντί σε όλο το μήκος του. Δηλαδή έβαζαν στο αυλάκι τις απολήξεις των νημάτων του στημονιού και «κλειδώνονταν» με τη βέργα

που προσάρμοζαν σε αυτό το αυλάκι. Τις απολήξεις του στημονιού στην άλλη άκρη τις στερέωναν στην κομποδέστρα. Το στημόνι το χώριζαν σε δύο τουλάχιστον ομάδες με τα καλαμίδια, δηλαδή δύο βέργες τοποθετημένες ανάμεσα στις κλωστές του, έτσι που το στημόνι να διαχωρίζονταν, χωρίς να μπερδεύονταν στις δύο αυτές ομάδες.

Έβαζαν το αντί στην θέση του αργαλειού και ακολουθούσε το αναβόδισμα (μιτάριασμα), το πέραςμα δηλαδή του στημονιού από τα μιτάρια και το χτένι, που το είχαν ήδη βάλει στο ξυλόχτενο.

Τα δύο σε κάθε αργαλειό μιτάρια, κρέμονταν με καρούλια (ξύλινες τροχαλίες) από ένα οριζόντιο δοκάρι στο πάνω μέρος του αργαλειού και στο κάτω μέρος τους συνδέονταν με τις πατήστρες.

Το κάθε μιτάρι αποτελούνταν από δύο παράλληλες ξύλινες βέργες, στις οποίες περνούν θηλιές που πλέκονταν μεταξύ τους (οι θηλιές της πάνω βέργας με τις θηλιές της κάτω). Οι κλωστές του στημονιού περνούσαν οι μισές (η μια από τις δύο ομάδες, που είχαν δημιουργηθεί με τα καλαμίδια) μέσα από τις θηλιές του ενός μιταριού και οι άλλες μισές (η άλλη ομάδα) με τον ίδιο τρόπο από το άλλο μιτάρι.

Όταν η υφάντρα πατούσε εναλλάξ τις πατήστρες, τα μιτάρια ανεβοκατέβαιναν, μια φορά το ένα και μια το άλλο, συμπαρασύροντας σε αυτή την κίνηση και την ομάδα των νημάτων που περνούσαν μέσα από τις θηλιές τους. Έτσι, το στημόνι άνοιγε στα δύο, δημιουργούσε δηλαδή το στόμα, μέσα από το οποίο θα περνούσε η σαΐτα με το υφάδι. Όταν περνούσε η σαΐτα ξετυλίγονταν και απλώνονταν το υφάδι ανάμεσα στις κλωστές του στημονιού. Τότε με το ξυλόχτενο χτυπούσαν το υφάδι και έσφιγγε το πανί που ύφαιναν κ.ο.κ. Το πανί που ύφαιναν κάθε τόσο το τύλιγαν στην κομποδέστρα. Στην άκρη της κομποδέστρας υπήρχε μια οπή που έμπαινε ένα ξύλο που την φράκαρε και κρατούσε τεντωμένο το πανί. Το υφάδι που ήταν σε δρούγες, το έκαναν μασούρια σε δράχτια-σαΐτες.

Τα υφαντά τα πήγαιναν στη νεροτρουβιά, στου Νάσιαρη και στον Αϊ-Γιώργη, να πυκνώσουν το μαλλί τους από τα χτυπήματα του δυνατού νερού.

Με διάφορους τρόπους και φαντασία οι γυναίκες «κεντούσαν» στα υφαντά κατά τη διάρκεια της κατασκευής τους διάφορα σχέδια: κλειδάκια, φρέζες, πουλιά, λιθαρόπουλα, σταυρούς, σπάθες, ήλιους και άλλα «βουλιά».

Στο τέλος έραβαν και έδεναν τα κρόσσια, να μη ξεφτίσουν. Ακόμη έραβαν συνήθως τρία βιλάρια, το ένα δίπλα στο άλλο, να αποτελέσουν μια φλοκάτη, γιατί κάθε βιλάρι είχε ένα περίπου μέτρο πλάτος.

Κάθε Νταρανίτικο σπίτι είχε τον αργαλειό του και κάθε μάνα έφτιαχνε την προίκα της κόρης της σ' αυτόν.

Ο αργαλειός αποτελούνταν από τα παρακάτω ξύλινα εξαρτήματα:

- Σκελετός: Από τέσσερα ορθά ξύλα, δύο πίσω ψηλότερα και δύο μπροστά κοντύτερα, δεμένα με οριζόντια δοκάρια.
- Σαίτες: Ξύλινα δράχτια.
- Δύο μιτάρια: Ήταν σαν σχοινένια χτένια.
- Χτένι: Το τοποθετούσαν στη λιάσα του αργαλειού και μέσα του περνούσαν τα ράμματα.
- Ποδαριές: Ήταν δύο και πατώντας σ' αυτές άνοιγε το στημόνι σαν στόμα, περνούσε η σαίτα με το υφάδι ανάμεσα και ξαναπατώντας άνοιγε ανάποδα.
- Λιάσα: Το μέρος που κρεμόταν από την κορυφή του σκελετού έως το κάθισμα, που περνιόταν το χτένι.
- Κάθισμα: Για την υφάντρα.
- Λύκος: Για το σταμάτημα του μπροστινού αντί.
- Σταματήρα: Για το σταμάτημα του πισινού αντί.
- Καρελομάνες: Σχοινιά που δένονταν τα μιτάρια από πάνω και από κάτω στις πατιήθρες ή στα ποδαρικά.

Εξεχωριστό ενδιαφέρον παρουσίαζαν τα «κορέλια». Έκοβαν σε λωρίδες τα παλιά τους ενδύματα και τα ύφαιναν (αντί για υφάδι) στον αργαλειό. Έφτιαχναν έτσι φτηνά αλλά ζεστά πολύχρωμα σκεπάσματα. Αργότερα έκοβαν σε λωρίδες νάυλον σακούλες, και τις έπλεκαν σε πατάκια για τις εξώπορτες. Έτσι μπορούν να χαρακτηριστούν πρωτοπόροι στην ανακύκλωση.

## Πλεκτά-κεντήματα

Όλες οι γυναίκες του χωριού ήξεραν να πλέκουν στο χέρι. Έπλεκαν με το βελονάκι τα μαντηλάκια τους, τις κουρτίνες τους, τα τραπεζομάντηλά τους. Με τις κονταρίτσες (μεγάλες βελόνες) και μάλλινο γνέμα, έπλεκαν τα τσουρέπια τους, τα πουλόβερ, τις φανέλλες και ένα σωρό άλλα χρειαζόμενα. Ακόμη έπλεκαν τα «ζιλέ». Ο ζιλιές ήταν μάλλινο πουλόβερ, ανοικτό μπροστά, που κούμπωνε με φερμουάρ. Μάθαιναν τους τρόπους κεντήματος και πλεξίματος από τη μάνα ή τη γιαγιά τους. Ήξεραν να αρχινάνε και να τελειώνουν (να στανικώνουν) το εργόχειρο, πώς να φτιάχνουν τα κεντήδια τους, νάναι όμορφα για την προίκα τους.

Έπλεκαν και κεντούσαν μόνο τις ελεύθερες ώρες τους, όταν φύλαγαν τα ζώα στα πλάϊα, το βράδυ γύρω στη φωτιά, όταν μαζεύονταν για κουβεντολίο. Κένταγαν με σταυροβελονιά, καρβαλικωπή, θηλίτσες, πλακέ, τετραβελονιά, το κλειδί της πόλης.

Τέλος να σημειώσουμε τα χρώματα και τα ιδιαίτερα ονόματα που τους έδιναν οι Νταρανίτισσες: μουρά (σκούρα χρώματα), τριανταφυλλί (ροζ σκούρο), βυσσινί (κόκκινο σκούρο), ουρανό (γαλάζιο), μαμσακί (μελανί μώβ σκούρο), γαριφαλί (μωβ), λουλακί (μπλέ), λεμονί (κίτρινο), ριζαρί (κόκκινο γλυκό), φυτρί (ανοιχτό πράσινο), σταχτί (γκρί), χρυσαφί (κόκκινο της φωτιάς), σαξ (ανοιχτό γαλάζιο) κ.ά.

## Καταστήματα

Όσα καταστήματα υπήρχαν στο χωριό, λειτουργούσαν σαν καφεπαυτοπωλεία. Οι χωριανοί θυμούνται σαν πρώτο μαγαζί του Σπυρογληγόρη (Σπ. Γρ. Σπύρου), σε καλύβα, κάτω από τη σημερινή αμυγδαλιά του Β. Β. Θωμά. Αργότερα το μετέφερε στο πέτρινο σπίτι του, στα Πλατάνια.

Κατόπιν άνοιξε ο Ι. Αναγνώστου (πατέρας του Αντρέα Αναγνώστου), από το Νικολίτσι, στο τότε σπίτι του Χρυσόστομου Γιώτη.

Ύστερα απ' αυτόν άνοιξε ο Αν. Κ. Παππιάς στο πέτρινο οίκημα που είχε και έβλεπε στην «Κόντρα».

Μετά είχε ο Νασιογληγόρης (Αθ. Γρ. Στράτης) μαζί με τον Κ. Β. Στράτη στην παλιά πέτρινη κουζίνα του Μάρου (Β. Ε. Ζήκου) για δύο χρόνια.

Έπειτα ο Πάνος Κ. Παππιάς, μπροστά από το παλιό πέτρινο σπίτι του, σε μια καλύβα και στη συνέχεια ο γαμπρός του Αθ. Κ. Στράτης.

Συγχρόνως είχε και ο Μπέκιος (Β. Κ. Στράτης) πάνω από του Γεωργίου Σακκά το σπίτι, στη βόρεια πλευρά της «Κόντρας» (σε μια καλύβα), με το όνομα «Σφηκοφωλιά». Πλεγμένα κλαδιά γύρω-γύρω και αλειμμένα με χώμα, ένα είδος τσιατμά. Άχυρο στη σκεπή και αργότερα τσίγγο. Περισσότερη προστασία από τις καιρικές συνθήκες προσέφερε η διπλανή αιωνόβια ελιά, κάτω από την οποία άπλωνε τηνπραμάτεια του ο Φάνιας Αναγνώστου, από το Νικολίτσι, στα πανηγύρια. Λίγα έπιπλα φτιαγμένα και επιδιορθωμένα επί τόπου (4 τραπεζάκια και λίγες καρέκλες ψάθινες). Σε μια γωνιά της καλύβας ήταν μια στούφινη πλάκα στηριγμένη σε πασσάλους, στο ύψος τραπεζιού. Πάνω στην πλάκα άναβε φωτιά ο Μπέκιος και έφηνε τους καφέδες. Λίγα λουκούμα στην χαρτοσακούλα και αναψυκτικά σε ξύλινα καφάσια έξω από την καλύβα. Ο Βασιλμπέκιος το αρχικό μαγαζί του έφτιαξε το 1958.

Αργότερα το μετέφερε στο παλιό Δημοτικό Σχολείο, στην «Κόντρα» και το 1974 στη σημερινή του θέση. Η άδεια λειτουργίας, στην τελευταία θέση, δόθηκε το 1974. Το 2010 το κατάστημα έκλεισε οριστικά. Και κανένα άλλο δεν υπάρχει από τότε στο χωριό. Για 36 ολόκληρα χρόνια το τελευταίο μαγαζί του Μπέκιου αποτέλεσε σημείο αναφοράς για το χω-



ριό. Ο Βασίλης, η Βαγγελί και τα παιδιά τους με σεβασμό, αγάπη και ανθρωπιά περιποιήθηκαν τους χωριανούς και τους περαστικούς. Η γρήγορη εξυπηρέτηση ακόμη και σε ακατάλληλες ώρες, η προθυμία, η ευγένεια, το χαμόγελο, τα καλαμπούρια αποτέλεσαν κοινή διαπίστωση για όλους τους θαμώνες. Ο λιτός μεζές, τα στραγάλια, οι ελιές και το τουρσί, που συνόδευαν τα πιόματα, στο φιλόξενο τούτο μαγαζί, θα μείνουν στη μνήμη των χωριανών μαζί με τα τραγούδια, τα γλέντια και τα αστεία. Οι Νταρανίτες απευθύνουν ένα μεγάλο ευχαριστώ για την μεγάλη προσφορά του Μπέκιου.

Στις 23-9-1980 άνοιξε και ο Χριστόφορος Δ. Τζόλος στο σπίτι του. Το έκλεισε τον Οκτώβριο του 1981.

Στα μαγαζιά δεν πίναν ποτέ οι γυναίκες. Εκεί τα είδη που πωλούνταν ήταν λίγα μακαρόνια, χύμα ούζο, ζάχαρη, καφές, τσιγάρα, τσίπουρο, τσάι, χαλβάς κ.λ.π.

Με αντάλλαγμα αυγά, έπαιρναν σπίρτα, αλάτι, πεννηταράκι μπουκάλι ούζο, τενεκεδάκι οκάρικο για πετρέλαιο, να φέγγουν και να κάνουν εντριβές. Λουκούμα για κέρασμα και κόκκινες γυμνές ζαχαρωτές καραμέλλες. Οι γυναίκες ψώνιζαν ασβέστη, λουλάκι, μπακαλιάρo παστό, ώχρα, κουβαρίστρες, βελόνια, παραμάνες, κόπιτσες, ράμματα, ξερά σύκα κ.ά.

Μια πλάστιγγα υπήρχε να ζυγίζουν τα τσουβάλια τα τρόφιμα και άλλα βαριά πράγματα, ενώ μια μικρότερη ζυγαριά με πιάτα και σταθμά για το ζύγισμα των βαφών, της ζάχαρης, του καφέ κ.λ.π. Υπήρχαν μερικοί καναπέδες ή ξύλινες καρέκλες και τραπεζάκια, ένα μαγκάλι, καθώς και λάμπες πετρελαίου ή ασετυλίνης. Ακόμη πολλά μικροπράγματα, αλλά και το απαραίτητο μπακαλοδεύτερο για τα βερεσέδια.

Οι άντρες έπιναν ούζο με το ρακοπότηρο, τον καφέ τους ή το κρασάκι τους. Διασκέδαζαν τραγουδώντας μόνοι τους και μετά το 1935 με γραμμόφωνα.

Και στο παλιό σχολείο, όταν το λειτουργούσε ο Β. Κ. Στράτης, σαν καφενείο, γίνονταν πολλά γλέντια. Σε ένα απ' αυτά χόρευε ο Τριαντάφυλλος Δ. Παππάς. Έφυγαν οι σανίδες του πατώματος κάτω από τα πόδια του και χώθηκε ως την μέση του στο υπόγειο. Ευτυχώς τον τράβηξαν οι άλλοι και σώθηκε.

Ποτέ δεν άφηναν ευκαιρία να πάει χαμένη, όπως την Πρωτοχρονιά του 1981, που ήρθαν τρεις τσιγγάνοι οργανοπαίχτες και τους κράτησαν μέχρι αργά το απόγευμα, χορεύοντας και πίνοντας.

Εδώ εκτονώνονταν νέοι, μεσήλικες και γεροντάκια, αργοπίνοντας, κουβεντιάζοντας και χαρτοπαίζοντας. Εδώ ήταν σημείο αναφοράς και ζωής για το χωριό και τους ξενομερίτες, το σημαντικότερο στέκι, χώρος πληροφόρησης, διαλόγου, ψυχαγωγίας, προστασίας, θαλπωρής, εξιστόρησης παθημάτων και γεγονότων και έντονης ...οχλαγωγίας.

Οι μπακάλιδες ήταν η παντοδυναμία των κατοίκων. Σ' αυτούς κατέφευγαν έχοντες και μη έχοντες. Τα δε βερεσέδια σε ημερήσια διάταξη. Ολόκληρα κιτάπια με λεπτομερείς περιγραφές είδους και αξίας, που πολλά ίσως θα είναι απλήρωτα ακόμη.

Στα καταστήματα - καφενεία της Ντάρας, τα παιχνίδια με την τράπουλα ήταν στην ημερήσια διάταξη. Διλωτή, ξερή, χλωρή, ραμί, θανάση, τριανταένα, στούκι, πινάκλ κ.ά. Δεν συνήθιζαν να παίζουν με χρήματα, παρά μόνο με κεράσματα γλυκών, λουκουμιών, κρασιού κ.λ.π.

Παλιότερα έπαιζαν με στοίχημα τσιοπέλλες αρμαθιασμένες, όπως τότε που κέρδισε ο Χρυσ. Γιώτης δύο αρμάθες στη σειρά από το Β. Κ. Παππά. Ο νικητής γεναιόδωρος, χάρισε τη μία στον αντίπαλο και εκείνος την διέλυσε και οργισμένος την πέταξε στη βατσουσιά.

Και όταν νικούσε ο Β. Κ. Παππάς, έκοβε ένα κομμάτι εφημερίδας, το κολλούσε με σάλιο στο μάτι του και φώναζε:

- *Με ένα μάτι σας παίζω.*

Γερά δυάδα στη χλωρή, με έπαθλο το λουκουμάκι, αποτελούσαν ο Β. Κ. Παππάς με τον Φίλ. Κ. Δρόσο.

Ακόμη καλύτερη αποτελούσαν ο Β. Κ. Παππάς με τον Β. Κ. Δρόσο. Έπαιζαν τα «παρτά» και τα «σπαθάκια».

Ένα νταρανίτικο παιγνίδι της τράπουλας ήταν οι «εξάδες». Έπαιζαν έξι άτομα συγχρόνως την «ξερή». Έπαιρναν από 8 φύλλα και 4 κάτω. Ήταν ένα είδος ντέρμπυ. Την «εξάδα» έπαιζαν συνήθως την Κυριακή μετά την εκκλησία στην Σφηκοφωλιά. Στο παιγνίδι έπαιρναν μέρος οι: Μίχος Ν. Μίχος, Πάν. Παππάς (είχε τη συνήθεια όταν έπαιζε να μονολογεί: παίζω φλέρτ, παίζω φλέρτ), Β. Κ. Δρόσος, Χρυσόστ. Γιώτης (νευριάζε πολύ όταν έχανε), Β. Κ. Παππάς και πολλές φορές για να συμπληρωθεί η εξάδα έμπαινε ο παπα-Θανάσης Οικονόμου. Σε τούτη την εξάδα ο χαβαλές και το γέλιο ήταν απερίγραπτα.

Να σημειωθεί ότι στις «μάχες» τούτες λάβαιναν μέρος σαν ενίσχυση και οι άλλοι θαμώνες.

Για τα περισσότερα ψώνια τους οι Νταρανίτες κατέβαιναν με τα γομάρια και τα άλογά τους στα Λέλοβα. Έδεναν τα ζώα σε ανοιχτό τετράγωνο χώρο, που υπήρχε πίσω από το παντοπωλείο του Δημοσθένη Ντόβα, από τον οποίο και ψώνιζαν τα περισσότερα πράγματα. Στο «χάνι» τούτο εργάζονταν και σαμαράς, για τις επισκευές σαμαριών, χαλιναριών και πετάλων.

Αλλά και σ' άλλα καταστήματα έκαναν τα ψώνια τους, όπως στου Γιαννπαπαγληγόρη, στις Στρατούλας, στου Μπάρμπα-Γιώργου, στου Μπαρμπα-Τάσου και της γυναίκας του κυρα-Παρασκευής, στου Μπαρμπα-Αποστόλη, στου Αλέξη, στου Κώτσιου, στου Νίκου, στου Γιώργου και στου Βαγγέλη στον Ακραίο κ.λ.π.

Στο Μονοπώλιο Θεσπρωτικού αγόραζαν πετρέλαιο, καθαρό και ακάθαρτο, τράπουλες, αλάτι και σπίρτα.

Ακόμη να προστεθεί ότι στα καφενεία και ιδιαίτερα αυτό του Αθ. Κ. Στράτη, στη δεκαετία του 1970, έρχονταν περιστασιακά συνεργείο προβολής κινηματογράφου, πριν ακόμα φτάσει η τηλεόραση. Μαζεύονταν νέοι και νέες του χωριού, ακόμη και ηλικιωμένοι και με αντίτιμο εισιτηρίου 2-3 δραχ. παρακολουθούσαν διάφορες ταινίες, που προβάλλονταν στο πανί.

- Ένα Μεγάλο Σάββατο είχαν μεθύσει ο Δ. Αθ. Στράτης με τον Λεωνίδα Αν. Παππά, στη «Σφηκοφωλιά». Ήρθε η ώρα της Ανάστασης, που τότε γίνονταν στις πέντε το πρωί. Πήγαν και αυτοί μεθυσμένοι. Ο Παππάς έλεγε το Χριστός Ανέστη και αυτοί έψελναν το Αληθώς Ανέστη. Τους έβγαλε η Πανάγιω Αθ. Στράτη με το ζόρι έξω από την εκκλησιά. Έφτασαν στο καμπαναριό και έβγαλαν τα σωθικά τους.

- Μια θεοσκότεινη νύχτα του Δωδεκαήμερου (μεταξύ Χριστουγέννων και Φώτων), έβαζαν στοιχήματα μεταξύ τους οι πελάτες της «Σφηκοφωλιάς», για το ποιος θα πάει μόνος του να φέρει το Ευαγγέλιο του Αγ. Αθανασίου. Πήγε ο Χρίστος Β. Νάσης και κέρδισε ένα πακέτο τσιγάρα.

- Στη «Σφηκοφωλιά» έπιναν ούζο ο Κιτσούλης (Κ. Β. Παππάς), ο Τριαντάφυλλος Δ. Παππάς και ο Μάρκος (Β. Ε. Ζήκος). Μέθυσαν και άρχισαν το χορό. Του Κιτσούλη του είχε κοπεί ο καβάλος από τη σκελέα και είχε βγει έξω σαν πουκάμισο. Όταν κίνησαν να πάνε στα σπίτια τους, μάλωναν για το ποιος θα πάει τον άλλον.

- Μεθυσμένοι χωριανοί βγήκαν βράδυ από το μαγαζί του Σπυρογληγόρη, στο «Καλιμπάκι» (Πλατάνια). Ξερίζωσαν τα σκόρδα του Β.Κ. Παππά, από τον κήπο που είχε κοντά στο «Αλώνι της Εκκλησιάς» και τα έφαγαν για μεζέ. Ο Τριαντάφυλλος μεταλάβαινε τους άλλους με γιαούρτι από την τέντζερη. Και οι Νταρανίτες (του μαχαλά Ντάρα), μετρούσαν την νύχτα όλες τις λούμπρες (λιμνούλες) με νερό, αφού έπεφταν μέσα σ' αυτές καθώς πήγαιναν στα σπίτια τους.

Να προστεθεί ότι στο καφενείο του Σπύρου Γρ. Σπύρου και του Β. Κ. Στράτη (το είχε στο σπίτι του) μπήκαν τα πρώτα τηλέφωνα του χωριού. Η ταλαιπωρία της τηλεφωνικής επικοινωνίας με τον έξω κόσμο ήταν απερίγραπτη. Έπαιρνα ο ξενιτεμένος να μιλήσει με τους δικούς του και έδινε ραντεβού μετά από ώρες για να ειδοποιηθούν. Οι μαγαζάτορες έβγαιναν στο καραούλι και φώναζαν αυτόν που είχε συνδιάλεξη.

- *Ωρε Μήτσαίναααα! Στις πέντε η ώρα θα πάρει το παιδί από την Γερμανίαααα!!!*

Άκουγε όλο το χωριό τα συμβαίνοντα.

Έφτανε η ενδιαφερόμενη και καρτερούσε στο πεζούλι πότε θα χτυπήσει το τηλέφωνο. Και άντε να συνεννοηθεί με τον ξενιτεμένο. Πότε δεν

ακούγονταν, τότε είχε παρτίσιτα, τότε διακόπτονταν η επικοινωνία.

Χειρότερα όταν έπαιρναν οι ίδιοι τον ξενιτεμένο.

- Έλα Γιάννενα. Έλα Γιάννενα εκεί;

Εννοούσε την πόλη των Ιωαννίνων.

- Ορίστε, απολούνταν η Γιάννανα (γυναίκα του Γιάννη) από το παραπέρα σπίτι, επειδή νόμιζε ότι φώναζαν εκείνη.

Και οι μονάδες έπεφταν χρορο-χρορο-χρορο σαν νερό.

Πολλές φορές τα παιδιά πήγαιναν και στο Νικολίτσι για τα μικρά ψώνια τους, είτε γιατί τους βόλευε, είτε γιατί μαγαζάτορες ήταν συγγενικά πρόσωπα. Η μάνα του Άγγελου Χρ. Βάσιου έδωσε στον γιό της ένα πεννταράκι και ένα αυγό να πάει στο Νικολίτσι στο μαγαζί της Γιαννάσaiνας της κουμπάρας, να πάρει καραμέλες. Στον δρόμο τον βρίσκει ο Μάτσαρης και ο Τακπλείας. Μικρό παιδάκι ο Άγγελος του παίρνουν με το ζόρι τα λεφτά και το αυγό. Ο Μάτσαρης γυρνούσε τα σπίτια και αγόραζε αυγά για μεταπώληση. Έφτασε και στο σπίτι της Χρίστaiνας. Τούβαλλε εκείνη τις φωνές και πήρε πίσω πεννταράκι και αυγό.

Δεν ήταν λίγες οι φορές, που τις κρύες βραδιές του χειμώνα γύρω από την ξυλόσομπα στο μαγαζί του Μπέκιου, έπιαναν το τραγούδι, με μπροστάρη τον μαγαζάτορα. Τραγούδια της αγάπης, τραγούδια ηρωικά, της ξενιτιάς, της ζωής, όπως τα παρακάτω:

*«Νερατζούλα φουντωμένη, πούναι τ' άνθη σου  
νερατζούλα, πού ' ναι τ' άνθη σου  
πού' ναι τ' άνθη πού ' χες πρώτα, πού ' ν' τα κάλλη σου.*

*Φύσηξε βοριάς κι αέρας και τα γκρέμισε.*

*-Σε παρακαλώ βοριά μου, τράβα σιγανά  
ν' αρμενίσουν τα καράβια, τα Ζαγοριανά  
πό ' χουν μέσα παλληκάρια κι όμορφα παιδιά».*

*«Κίνησ' ο Ρόβας, κίνησε, μεσ' τη Βλαχιά να πάει.*

*-Γειά σου Ρόβα μου.*

*Μεσ' τη Βλαχιά να πάει, πάπια χήνα μου,  
νάχεις το κρίμα μου.*

*Νύχτα σελλώνει τ' άλογο, νύχτα το καλιγώνει.*

*Βάνει τα πέταλα χρυσά και τα καρφιά 'σημένα.*

*Κι η κόρη που τον αγαπά, κρυφά τον κουβεντιάζει:*

*-Αυτού που πάνεις Ρόβα μου, πάρε και με μαζί σου.*

*-Εδώ που πάω κόρη μου, κορίτσια δεν περνάνε...».*

Σήμερα (2010) αρκετά καταστήματα στα Λέλοβα είναι επιχειρήσεις Νταρανιτών, που κρατούν στα χέρια τους ένα σημαντικό κομμάτι του εμπορείου του τόπου. Μεταξύ αυτών είναι: Τα φαρμακεία των Χρ.

Αν. Ντάουλα και Ελ. Χαρ. Στράτη, το καφεζαχαροπλαστέιο του Αθ. Κ. Στράτη (επωλήθη το 2007), οι νεωτερισμοί, ζωοτροφές και σκεύη της Μαρ. Χρ. Κίτση (επωλήθη), το καφενείο του Χριστόφορου Κίτση στον Ακραιό, το Σούπερ-Μάρκετ Σπύρου, το κρεοπωλείο και η ταβέρνα της Βασ. Θωμά-Κώστα, τα ηλεκτρονικά του Τάκη Παπαθανασίου, ο φούρνος της Αθ. Μίχου-Καλαμπόκη. Να σημειωθεί ότι και παλιότερα είχαν μαγαζιά στα Λέλοβα Νταρανίτες. Όπως τα αδέρφια Απόστολος και Παναγιώτης Ν. Θωμάς είχαν εστιατόριο το διάστημα 1960-1966 σε κατάσταση του Ντούλα Καλδάνη (σήμερα Αθ. Σιώρου).

Θα παρατεθούν μερικά στοιχεία από τα Νταρανίτικα καταστήματα που λειτούργησαν κατά καιρούς στα Λέλοβα και τις εργασίες που ασχολούνταν Νταρανίτες στο χωριό αυτό.

- Ο Κίτσης Ι. Χριστόφορος με την σύζυγό του Μαριάνθη Θ. Θωμά αγόρασε το 1984 το εμπόρευμα του εμπορικού της Σταυρούλας Δημοσθένη Ντόβα και συνέχισε την λειτουργία του μαγαζιού στην ίδια θέση. Συνεργάστηκε με την εταιρεία ΒΙΤΕΜΑ και ήταν ο πρώτος που εμπορεύτηκε έτοιμες ζωοτροφές και φυράματα. Το 1993 αγόρασε και το διπλανό εμπορικό της Ερμιόνης Ανδρ. Κωνσταντή με έτοιμα ενδύματα και υφάσματα. Το 2010 έκλεισε τις παραπάνω επιχειρήσεις και ανέλαβε το καφενείο του Νικολάου Σπ. Αρβανίτη απέναντι από το Κέντρο Υγείας. Ανακαίνισε το χώρο των 100 τ.μ. και με βοήθη την Μαρία, οι πελάτες του από τα Λέλοβα, Κρασιά, Νικολίτσι Ελιά και τα άλλα χωριά απολαμβάνουν εκλεκτούς μεζέδες συνοδεία ποτών.

- Η Αρετή Π. Παππά, σύζυγος Αθ. Κ. Στράτη ανακαίνισε το γωνιακό μαγαζί της Ευστρατίας Ι. Δασκάλου στο κέντρο του Λελόβου και άνοιξε κατάστημα πώλησης γλυκών, ξηρών καρπών, παγωτών και έτοιμων γλυκών από το εργαστήριο του Αρτινού Μποχώτη. Στην αυλή του μαγαζιού σεργιρόνταν καφέδες, αναψυκτικά και αλκοολούχα ποτά. Η δραστηριότητα του καταστήματος κράτησε τέσσερα χρόνια (1992-1996).

- Ο Θωμάς Ν. Παναγιώτης λειτούργησε τη δεκαετία του 1960 και για οχτώ χρόνια μαγειρείο με τον αδελφό του Απόστολο σε μαγαζιά ιδιοκτησίας Θεόδωρου Ναστούλη. Ο Παναγιώτης μάγειρας και ο αδελφός του σεργιτόρος. Στην ίδια θέση που σήμερα είναι το καφενείο ψησταριά του Αθανασίου Σακκά.

- Ο Ζήκος Νικόλαος του Βασιλείου το 2000 άνοιξε σπωροπωλείο στα μαγαζιά του Ναστούλη, δίπλα από το αρτοποιείο του Δ. Καλαμπόκη. Στον δεύτερο χρόνο λειτουργίας τον πρόδωσε η καρδιά του.

- Οι Κωνσταντίνος Ευ. Θωμάς και Αθανάσιος Χρυσ. Γιώτης (και άλλοι) δούλεψαν κάλφες κοντά στον Ελευθέριο Ρόιμπα.

- Το ΣΙΝΕ ΕΛΕΝΑ, ιδιοκτησίας Σωτηρίου Κοσμά, διαμορφώθηκε σε σούπερ μάρκετ από τον Σωτήρη Σ.π. Σπύρου το 1993. τον διαδέχθηκαν

οι κόρες του Σταματία, Χρυσουγή και Κωνσταντίνα, που το 2011 το ανακαίνισαν, το συντήρησαν και το εμπλούτισαν με περισσότερα εμπορεύματα με τον τίτλο ΑΡΙΣΤΑ. Το κατάστημα στα 250 τ.μ., διαθέτει και τμήμα κρεοπωλείου.

- Ο Ελευθέριος Χρ. Στράτης μέχρι τα βαθιά του γεράματα άπλωνε τα αγγουράκια του, τις ντομάτες του και τα άλλα κηπευτικά του στο πεζοδρόμιο μπροστά από το φαρμακείο της Λίτσας Αποστόλου.

- Ο Θωμάς Β. Κίμωνας το 1986 αγόρασε την άδεια ταξί από τον Βασίλειο Γ. Ζήση. Το αυτοκίνητο ήταν MERCEDES και το αντικατέστησε με NISSAN ALMERA.

- Ο Σπύρου Σπ. Σωτήριος, πτυχιούχος της Σχολής Εργοδηγών Ιωαννίνων, άνοιξε το 1971 δικό του τεχνικό γραφείο στην αγορά του Λελόβου, στο μαγαζί του Μιχάλη Καινούργιου. Οικοδομικές άδειες, επίβλεψη εκτέλεσης οικοδομικών εργασιών και έργων κ.λ.π. στο ίδιο γραφείο εργαζόταν και ο Δημήτριος Σωκ. Ζήκος, πτυχιούχος του Μικρού Πολυτεχνείου. Το 1973 το τεχνικό γραφείο μεταφέρθηκε στην ιδιοκτησία του Δημ. Κ. Φίτζου. Το 1975 ο Σωτήρης σταμάτησε να ασκεί το επάγγελμά του και το γραφείο συνέχισε μόνος του ο Δημήτριος Σ. Ζήκος για πολλά χρόνια.

- Ο Σακκάς Κ. Γεώργιος ίδρυσε την ΣΥΝΕΡΓΑΣΙΑ ΕΡΓΟΤΑΞΙΩΝ με τους Παπαφωτίου Φ. Γεώργιο και Σερδενέ Ναπ. Κωνσταντίνο. Το τεχνικό γραφείο τους στεγάστηκε στο ισόγειο ιδιοκτησίας Κ. Α. Ντόβα, το οποίο ανακαίνισαν το 2009. Ο Γεώργιος Κ. Σακκάς είναι πτυχιούχος τεχνικός τοπογραφικών εφαρμογών του ΙΕΚ Άρτας. Εργάστηκε στην Α.Ε.Γ.Ε.Κ. από το 2003 έως το 2008.

- Ο Παπαθανασίου Αθ. Σταύρος (Σταυρονάσης) παντρεύτηκε την Πανάγιω Σ. Ζήκου και μαζί έχτισαν πέτρινο ισόγειο σπίτι με μαγαζιά στην αγορά. Ο Σταύρος το 1940 υπηρέτησε ως αρτεργάτης σε στρατιωτικό φούρνο στην Φιλιππιάδα. Είχε ανοίξει τσαγκάρικο την δεκαετία του 1930, μετέφερε με δικό του κάρο κάρβουνα, κοτόπουλα και αυγά στην αγορά της Πρέβεζας, έπαιρνε σε δημοπρασία ελιές στα χωριά της Λάκκας. Το δεύτερο μισό της δεκαετίας του 1940 είχε παντοπωλείο, που λεπλάτιθηκε δύο φορές ολοκληρωτικά όταν η οικογένεια έφευγε σαν ανταρτόπληκτη. Κατά τη δεκαετία του 1960 και ως τα μέσα αυτής του 1970 λειτουργούσε μαγαζί με ζαχαρώδη είδη, και ψιλικά.

- Ο Κονταξής Δ. Παύλος λειτουργούσε μαγαζί στο όνομα της συζύγου του Καλλιρόης Χρυσοστόμου Γιώτη. Αρχικά στεγάστηκε στο ιδιόκτητο μαγαζί του Μιχαήλ Καινούργιου και μετά από δύο χρόνια μεταφέρθηκε για άλλα τρία σε ιδιοκτησία του Σταύρου Παπαθανασίου. Διέθετε όλων των ειδών ανδρικά, γυναικεία και παιδικά παπούτσια. Ο Παύλος έκλεισε το κατάστημα το 1962 και μετανάστευσε με την Καλλιρόη στην Γερμανία και αργότερα μόνος του στην Λιβύη.

- Η Αποστόλου Ευαγγελία, σύζυγος του Χρήστου Αν. Ντάουλα, αποφοίτησε από την Φαρμακευτική Σχολή του Πανεπιστημίου Ιωαννίνων το 1982. για δέκα χρόνια είχε το φαρμακείο της σε ιδιοκτησία του Θ. Νασιούλη. Το 1992 μετακόμισε στο κέντρο του Λελόβου, εκεί που παλιά ήταν το εμπορικό του Νίκου Λάλου. Βοηθός ακούραστο ο Χρήστος.

- Ο Στράτης Χαρ. Ελευθέριος αποφοίτησε το 2002 από τη Φαρμακευτική Σχολή του Πανεπιστημίου Αθηνών και στη συνέχεια έκανε μεταπτυχιακές σπουδές στη Φαρμακολογία. Το 2004 αγόρασε οικόπεδο από τον Γ. Ι. Πότσιο απέναντι από το Κέντρο Υγείας, όπου έκτισε το φαρμακείο του. Με το ξεκίνημα της δουλειάς του έκανε το διδακτορικό στην τοξικολογία, το οποίο απέκτησε το 2006. το φαρμακείο είναι συμβεβλημένο με όλα τα ταμεία και απασχολεί σε μόνιμη βάση δύο βοηθούς.

- Ο Καλαμπόκης Στ. Δημήτριος με τον αδελφό του Λάμπρο αγόρασαν το αρτοποιείο του Ευάγγελου Δ. Καλδάνη (προηγούμενος αρτοποιός ήταν ο Μιλτιάδης Θ. Καραπάνος), που στεγαζόταν στο μαγαζί του Αθ. Στ. Παπαθανασίου. Οι νέοι αρτοποιοί ήταν άπειροι στο επάγγελμα και άγνωστοι στα Λέλοβα (κατάγονταν από την Φιλοθέη Άρτας). Μετά μία διετία ο Δημήτριος στρατεύτηκε. Το 1982 ο αδελφός του Λάμπρος αποχώρησε από την συνεργασία και ο ιδιοκτήτης του μαγαζιού απαίτησε το ακίνητό του. Ο Δημήτριος μετέφερε τον φούρνο σε ιδιοκτησία των κληρονόμων του Θεόδωρου Νασιούλη. Σε εμβαδόν 90 τ.μ. κατασκευάστηκε νέο σύγχρονο αρτοποιείο με καύσιμη ύλη το πετρέλαιο. Τον φούρναρη βοηθούσε η σύζυγός του Αθανασία Θεοχάρη Μίχου, για οχτώ χρόνια ο κουνιάδος του Μιχάλης και για τρία χρόνια η πρώην ιδιοκτήτρια άλλου φούρνου, η Ειρήνη Π. Κατσούλα. Με το μικρό επαγγελματικό αυτοκίνητο εκτελούνται οι παραγγελίες. Τα παιδιά του Μήτσου και της Σούλας, ο Σταύρος και η Ειρήνη από την ηλικία των 12 ετών βοηθούν ακούραστα τους γονείς τους. Για οχτώ χρόνια ο φούρνος τροφοδοτούσε και το πρατήριο άρτου του Κρανώτη Κωνσταντίνου Ηλία στον Λούρο. Το ίδιο γίνεται τα τελευταία τέσσερα χρόνια και με το πρατήριο του Γιάννη Δημακόπουλου στα Δερβίζιανα. Η οικογένεια αγόρασαν το ακίνητο.

- Ο Κώστας Στ. Παναγιώτης το 1994 παρέλαβε από τον πατέρα του το κρεοπωλείο, που βρίσκεται δίπλα από τη στάση των ταξί. Το ανακαίνισε και το βελτίωσε λειτουργικά. Πάντα στη δουλειά τον βοηθάει η σύζυγός του Βασιλική Χρ. Θωμά. Το 1996 αγόρασαν το ισόγειο λιθόκτιστο μαγαζί από τον Χρήστο Γ. Γιάννο και τον γιο του (παλιά ιδιοκτησία του Ματσώκη). Εκεί επέκτειναν το μαγαζί που είχαν αγοράσει και έκτισαν πίσω απ' αυτό και επάνω τέσσερα διαμερίσματα. Στο ισόγειο λειτουργεί ταβέρνα ο γιος τους Γιώργος.

- Ο Θωμάς Χρ. Ευάγγελος με τον γαμπρό του Κώστα Στ. Παναγιώτη το 1986 αγόρασαν συνεταιρικά φορτωτή, εκσκαφέα και ανατρεπόμενο

φορηγό αυτοκίνητο. Ασχολήθηκαν με χωματουργικές εργασίες, εκσκαφές και μεταφορές σε ιδιωτικά και δημόσια έργα οδοποιίας και ύδρευσης. Η συνεταιρική δουλειά κράτησε οχτώ χρόνια.

- Η Σακκά Κ. Σταυρούλα είχε ιχθυοπωλείο στο μαγαζί των παιδιών του Μιχαήλ Θ. Καινούργιου. Δούλεψε από το 1989 μέχρι το 1993. τα φρέσκα ψάρια τα προμηθεύονταν από την Αμμουδιά, από τον πατέρα της, που ήταν ο ίδιος ψαράς με δικό του αλιευτικό καΐκι και ψάρευε στο Ιόλιο.

- Σακκά Παρασκευή και Μάχη, κόρες του Κωνσταντίνου Μιχ. Σακκά. Είχαν υφαντήριο στα ισόγεια μαγαζιά του Σπύρου Α. Κωνσταντή από το 1957 μέχρι το 1967. Στην δουλειά βοηθούσε και η μάνα τους, η Βάγγιω (του Λία Μάρκου – Μίνου). Πολλές φορές, επειδή η μετάβασή τους στο σπίτι τους ήταν δύσκολη, αναγκάζονταν να κοιμούνται στο εργαστήριο.

- Φωτογράφοι στο χωριό δεν υπήρχαν. Έτσι έρχονταν στο χωριό εκείνοι του Λελόβου, σε πανηγύρια, γάμους, βαφτίσια, εκκλησίες. Ο Καινούργιος Χρ. Δημήτριος (Μητσιάρας) ήταν από τους πρώτους, την δεκαετία του 1950. Με την φράση «μισό λεπτό, χαμογέλασε, βγήκε το πουλάκι», παρακινούσε τους φωτογραφιζόμενους να χαμογελάσουν. Συνεργάτης του περιστασιακά και ο φωτογράφος από τον Άσσο, Κατσάνος Ευθ. Νικόλαος. Η σφραγίδα του Μητσιάρα στο πίσω μέρος της φωτογραφίας απαραίτητη. «ΔΗΜΗΤΡΙΟΣ ΚΑΙΝΟΥΡΓΙΟΣ – ΦΩΤΟΓΡΑΦΟΣ». Δυστυχώς σκοτώθηκε με το μηχανάκι του στο Σιούρο Λελόβου στις 3-12-1975. Τα αμέτρητα φίλμς του, δεν είχε κανείς την πρόνοια να διατηρήσει και έτσι χάθηκε μια ιστορία δεκαετιών όλης της Λάκκας.

Ο Χρήστος Θ. Χρήστου, από το Ζερβό, εγκαταστάθηκε στα Λέλοβα και το 1952 άρχισε την δουλειά του φωτογράφου. Τον ακολούθησε ο γιος του Θωμάς από την ηλικία των 16 ετών. Και οι δύο έρχονταν στου Ντάρα σε ιδιωτικές και κοινωνικές εκδηλώσεις.

## Τα παλιότερα ρολόγια

Προ του 1940, σε κανένα χωριό δεν υπήρχε ρολόι. Έτσι κανόνιζαν την ώρα με φυσικά σημάδια. Μια ώρα μετά το χάραμα έβγαινε ο ήλιος. Λίγο αργότερα «χτυπούσε» ο ήλιος στο βουνό και οι Νταρανίτες έβαζαν σημάδια ανάλογα με τις τοποθεσίες: «Έπεσε ο ήλιος στου Τσιαούση», «έφτακε ο ήλιος στη Λούτσα», «με πήρε ο ήλιος στο σπίτι» κ.λ.π. Όταν ανέβαινε ο ήλιος μια πύχυ (νοπή απόσταση) στο απέναντι βουνό, τότε είχαν περάσει δύο ώρες από το χάραμα. Ο ήλιος ανέβαινε στον ουρανό και οι άνθρωποι μέτραγαν την ώρα με τον ίδιο τρόπο, με την απόσταση από τον ορίζοντα: Μια φκέντρα, μια τριχιά, γιόμα, μεσουράνημα, δειλι-



νό. Όταν βασίλευε στο Μπαλντενέζι, τότε τα πόσκια (απόσκια, η σκιά του βουνού) όριζαν την ώρα κατά τοποθεσίες: «Έπεσαν τα πόσκια στο ποτάμι», «έφτακαν τα πόσκια στο Μπουλμέτι», «βασίλεψαν τα πόσκια» κ.λ.π. Έτσι προχωρούσε και η ώρα, με τους όρους νύχτωσε, θάμπωσε, βγήκε ο αποσπερίτης, πριν το χάραμα ο Αυγερινός κ.λ.π.

Την νύχτα είχαν τον κόκκορα τα μεσάνυχτα και μια ώρα προτού φέξει. Με ξαστεριά είχαν τα άστρα, την πουλία, τα ζυγάλετρα, το άχυρο του κουμπάρου, την πυρουστιά. Ανάλογα με τη θέση τους ήξεραν και την ώρα.

Για τις συννεφιασμένες μέρες είχαν τις κουρούνες. Όταν γλυκοχάραζε, κοπάδια ολόκληρα απ' αυτές περνούσαν από τα νότια προς τα βόρεια για βοσκή στον κάμπο των Παπαδατών και της Απάνω Λάκκας Σούλι. Μισή ώρα πριν νυχτώσει ξαναπερνούσαν με αντίθετη κατεύθυνση, να φτάσουν στα γκρεμνά του Ηλιοβουνίου, του Μπούφου και του Βαλαωρίτη, να κουρνιάσουν. Τούτη η παρατζάλα γίνονταν κάθε μέρα, χειμώνα-καλοκαίρι. Μαύριζε ο ουρανός από τούτα τα πουλιά, που σαν αρμαθιασμένα κράζοντας συνεχώς με το μονότονο κρα-κρα, πετούσαν όλα σε ύψος πενήντα περίπου μέτρων πάνω από την παραποτάμια περιοχή.

Αλλά και αργότερα, που είχαν ρολόγια οι Νταρανίτες, σπάνια τα κοίταζαν. Η ώρα τους ρυθμιζόνταν από το πότε θα περνούσε πρωί ή απόγευμα ο γαλατάρος ή τα λεωφορεία της συγκοινωνίας (7.30 π.μ., 1.30 μ.μ., 5 μ.μ.).

## Μέτρα και σταθμά

Εκτός από τη μέτρηση του χρόνου, οι Νταρανίτες είχαν μέτρα και σταθμά για τα στερεά, τα υγρά, τις επιφάνειες, για τις συναλλαγές τους.

Η νοικοκυρά χρησιμοποιούσε τον «πλόχερο» για να μαγειρέψει ρύζι, φασόλια, τραχανά, δηλαδή όσο χωράει το ένα χέρι της. Ακόμη τάζε τις κότες και τα ζώα με τον «πλόχερο» ή τη «χούφτα» και δάνειζε στην γειτόνισσα τέτοια είδη.

Για μεγαλύτερες ποσότητες υπολόγιζαν με την οκά και τα πολλαπλάσια της (βιδούρα=10 οκάδες, λιτσέκι=20 οκάδες, φόρτωμα=60 οκάδες, ξάι=80 οκάδες, κούβελο=400 οκάδες). Από 1ης Ιουλίου 1959 εισήχθη με νόμο στην Ελλάδα, σαν μονάδα βάρους, το κιλό (χιλιόγραμμα), που αντικατέστησε την οκά. Το κιλό ισούται με 0,78125 της οκάς, δηλ. με 312 ½ δράμια (1 οκά=400 δράμια). Μια οκά ισούται με 1280 γραμ.

Για το μέτρομα χρησιμοποιούσαν:

- Την οργιά, ίση με το άνοιγμα των χεριών.

- Την πιθαμή, ίση με το άνοιγμα αντίχειρα και μικρού, της ίδιας παλάμης.
  - Την φουρκή, ίση με το άνοιγμα αντίχειρα και δείκτη.
  - Το ύψος ή το βάθος με το γόνυ ή το μπόι τους.
  - Το μήκος με τη δρασκελιά.
  - Για τα υφάσματα τον πήχυ.
  - Για την επιφάνεια του χωραφιού τον «έργο», δηλ. ένα κομμάτι του χωραφιού όσο το μήκος του και πλάτος όσο έφτανε ο εργάτης να σκάψει όρθιος αριστερά και δεξιά του, χωρίς να παρεκκλίνει από την ευθεία.
- Το νερό το μετρούσαν με τη σαΐτα, όση ποσότητα χρειάζονταν να ποτίσουν το χωράφι τους, το δάχτυλο, την παλάμη, το κάτουρο, το νύχι, το δάκρυ (ίσια-ίσια που δακρύζει).
- Το πλήθος με το μελίτσι και τα μυρμήγκια.
- Την χρονική απόσταση με το τσιγάρο («μια τσιγάρα δρόμος»).
- Το οινόπνευμα μετρούσαν με το γραδόμετρο (1 γράδο=2,5 βαθμούς οινόπνευμα).

## Καλάθια

Για την κατασκευή τους άρχιζαν από τον πάτο του καλάθιού. Έκοβαν πέντε στημονάρια αρσενικά και πέντε θηλυκά, από λυγιά. Έσκιζαν τα θηλυκά στη μέση με το σουγιά και περνούσαν μέσα τους τα αρσενικά. Τα λύγιζαν και τα έφτιαχναν ακτίνες. Έπλεκαν γύρω-γύρω λεπτές βέργες, μέχρι την άκρη τους. Έπειτα έβαζαν δύο βέργες σε κάθε στημονάρι, μια από εδώ, μια από εκεί. Τις λύγιζαν μέχρι 90ο μοίρες και έδεναν τις κορυφές τους όλες μαζί. Έπλεκαν γύρω-γύρω άλλες λυγιές ή κομμένα κατά μήκος καλάμια. Όταν έφταναν στο ύψος που ήθελαν το καλάθι, έλυναν τις βέργες από την κορυφή και τις έπλεκαν γύρω-γύρω, για πατούρα. Όταν ήθελαν να φτιάξουν χερούλι, έπλεκαν μεταξύ τους δυο από εδώ, δύο από εκεί, αντίθετα.

Τις βέργες τις έκοβαν την άνοιξη, τις άφηναν καιρό να στεγνώσουν και κατόπιν τις έβαζαν σε νερό να μαλακώσουν και να λυγίζουν εύκολα, χωρίς σπασίματα. Όπως τα καλάθια, έφτιαχναν καλάθες, χειροκάλαθα, μπουγαδοκάλαθα, κοφίνια, μικρά και μεγάλες κόφες, ροκοκάλαθα, κοσόνες, κανίστρες κ.ά.

Καλά καλάθια έφτιαχνε ο Δημ. Κ. Τζόλος.

## Κοινωνική ζωή

### Οικογένεια Γενικά

Όπως σ' όλα τα Σουλιωτοχώρια, έτσι και στου Ντάρα, ο θεσμός της «φάρας» ήταν ισχυρός. Αρχηγός ο πατέρας, ακολουθούσε ο μεγάλος γιος, τα εγγόνια και με τη σειρά όλα τα μέλη από το σόι. Γονείς, γιοί, νυφάδες, εγγόνια διέμεναν κάτω από την ίδια στέγη και υπάκουαν στον αρχηγό, τον αφέντη του σπιτιού. Οι γυναίκες στη βάβω (γιαγιά, τρανή, κάκω), είτε κόρες ήταν είτε νύφες. Η συνήθεια αυτή ξεκινάει από αιώνες. Επειδή έτσι η οικογένεια ήταν πιο ισχυρή, είχε καλύτερη προστασία και προκοπή. Ακόμη έως πρόσφατα (δεκαετία του 1980), τα μέλη της οικογένειας φιλούσαν, από σεβασμό, το χέρι του παππού και της γιαγιάς σε κάθε ευκαιρία.

Ένας άλλος λόγος ήταν ο εξής: κάθε παντρεμένος άντρας στα Σουλιωτοχώρια έδινε φόρο (κεφαλιάτικο), στον Τούρκο Σπαχί, τριάντα οβολούς το χρόνο και κάθε ανύπαντρος δέκα. Εάν οι παντρεμένοι γιοι διέμεναν μαζί με τον πατέρα τότε και αυτοί πλήρωναν δέκα οβολούς. Εάν χώριζαν πλήρωναν τριάντα.

Οι ονοματισμοί των συγγενών ήταν: Μπάριμπας, θείτσα, συννυφάδα, μπατζανάκης, κουνιάδος, συμπέθερος κ.λ.π.

Η θέση της γυναίκας στην οικογένεια ήταν πολύ κατώτερη από τη θέση του άντρα, σχεδόν υπηρέτριά του. Εκτός από τις σπιτικές δουλειές εκτελούσε και τις αγροτικές ή τις κτηνοτροφικές. Βοσκούσαν τα πρόβατα και τα άλλα ζώα στα απότομα μέρη του βουνού και στα ακαλλιέργητα του κάμπου, όπου τραγουδούσαν συνεχώς τραγούδια εύφωνα και αισθηματικά, αλλά και μονότονα μοιρολόγια. Αντιλαλούσαν τα λαγκάδια από αυτά τα τραγούδια κοριτσιών και γυναικών.

Για την κατώτερη θέση της γυναίκας στην οικογένεια χαρακτηριστική είναι η έκφραση «Μπροστά πηγαίνει ο άντρας καβάλα στ' άλογο και πίσω έρχεται η γυναίκα φορτωμένη ξύλα». Οι κακεντρεχείς λένε ότι μετά τον πόλεμο του 1940 έγινε το αντίστροφο: «Μπροστά πηγαίνει η γυναίκα φορτωμένη ξύλα και πίσω ο άντρας καβάλα στ' άλογο», γιατί τα μοнопάτια της Ηπείρου ήταν σπαρμένα με νάρκες.

Τα παραπάνω δεν απέχουν και πολύ από την πραγματικότητα. Ο Αθανάσιος Μανουσόπουλος, Νομάρχης Πρέβεζας την περίοδο 1946-1947, λέει για τη διανομή εφοδίων της «ΟΥΝΡΑ» (περ. «Ηπειρος Άπειρος χώρα», τχ. 52, σελ. 11, Φεβρ. 2004):

«Στην αποστολή ιματισμού στις κοινότητες για διανομή στους δικαιούχους, επόπτενα ο ίδιος. Σε μία απ' αυτές, έμαθα από πρώτο χέρι για μια κακή συνήθεια. Στην πόλη της Φιλιππιάδας από το φορτηγόν αυτοκίνητον της Νομαρχίας, ξεφόρτωναν σακιά με ιματισμό για παραλαβή από επιτροπές των πέριξ κοινοτήτων. Για τη μεταφορά έχουν φέρει άλογα και μουλάρια. Μόλις παρέλαβε η πρώτη κοινότητα, με έκπληξη, βλέπω τα σακιά να τα φορτώνουν στην πλάτη τους γυναίκες. Ερωτώ: «Τα ζώα γιατί τα έφεραν;» και παίρνω την απάντησιν: «Μ' αυτά παν' καβάλα οι άνδρες». Η παρέμβασίς μου ήταν άμεση. Δήλωσα ότι ματαιούται η διανομή, αν δεν φορτωθούν τα εφόδια στα ζώα, όπως και έγινε».

Η μεταφορά ξύλων, σακίων κ.λ.π. «στο κορμί με την τριχιά» ήταν ένα είδος αγώγι για την οικογένεια.

Οι χήρες ντύνονταν στα μαύρα σ' όλη την υπόλοιπη ζωή τους, ενώ οι χήροι έπρεπε να ξαναπαντρευτούν αμέσως. Ακόμη και στα ονόματα φαινόταν η «ιδιοκτησία» των αντρών. Η γυναίκα μόλις παντρεύονταν ξεχνούσε το πατρικό και το βαπτιστικό της. Την έκρεναν με το ανθρωπυμικό της: Νάσαινα, Γληγορστράταινα (σύζ. Αθανασίου Γρ. Στράτη, νύφη Γρ. Γρ. Στράτη), Μητσιοντούλαινα και Μητσιοπαππέσια (νύφη του Κ. (Ντούλα) Παππά, σύζ. Μήτσιου Παππά). Οι δε άντρες μαζί με το βαπτιστικό τους έσερναν και εκείνο του πατέρα τους ή του παππού τους: Γιαννβασίλης (Ι. Β. Δρόσος) ή Γιαννβασιλφίλλπας (ο Γιάννης του Βασίλη, δισέγγονος του Φίλιππα).

Έτσι χάθηκαν πολλά επώνυμα των Νταρανιτών, που τα αναπλήρωναν βαπτιστικά, υποκοριστικά των βαπτιστικών ή παρωνύμια (παρατσούκλια).

Αλλά και όταν ο γαμπρός πήγαινε σώγαμπρος, πολλές φορές άλλαζε και το επώνυμό του και έπαιρνε αυτό της γυναίκας του ή τα παιδιά του έπαιρναν το επώνυμο της μάνας τους.

Ο Κωνσταντίνος Δ. Κώτσιος (Κωτσιομήτρος) διατήρησε το πατρογονικό επώνυμο Κίτσιος (από τον πατέρα του που είχε έρθει γαμπρός στου Ντάρρα), αντί Μάρκου. Οι κόρες του πήραν το ίδιο επώνυμο, ενώ οι γιοί του, Δημήτριος και Σπύρος, πήραν το επώνυμο Μάρκου.

Τούτο γίνονταν για λόγους κληρονομιάς, διατήρησης επωνύμου ή γοήτρου στην κοινωνία του πεθερού.

Η Νταρανίτικη οικογένεια ακολουθούσε το πρόγραμμα, που κατάστρωνε ο αρχηγός κάθε πρωί.

Μια από τις συνήθειες, που δεν παραβιάζονταν ποτέ, ήταν ο μεσημεριανός ύπνος, ιδιαίτερα κατά το καλοκαίρι (μεσημεριανή σιέστα). Έτσι όταν κάποιος έκανε φασαρία το μεσημέρι έλεγαν: «κάνει σαν τους γύφτους», επειδή οι τελευταίοι διαλύουν τους οικισμούς τους το μεσημέρι με φωνές και κάθε είδους φασαρία. Παρομοίωση με τους γύφτους έκα-

ναν και για κάποιον που είχε γύφτικη «σειρά» (γενιά). Ακόμη και όταν μάλωνε μια οικογένεια και ο άντρας έδερνε τη γυναίκα έλεγαν: «Κάνουν σαν τους τουρκόγυφτους».

Να συμπληρωθεί επίσης, ότι η γυναίκα μόλις παντρεύονταν έκανε την «ταυτότητά» της και στην καινούργια οικογένεια τη φώναζαν «νύφη». Η ίδια τον άντρα της τον φώναζε όχι με το όνομά του, αλλά «άνθρωπε», «αφέντη», «νοικοκύρη» και όταν έφταναν σε μεγάλη ηλικία «γέροντα». Ακόμη ο άντρας της την φώναζε «μωρή» και «γριά».

Η γυναίκα όταν στις διάφορες συζητήσεις έπρεπε να ονοματίσει τον άντρα της, τον αποκαλούσε «αυτός», τους άντρες συγγενείς τους προσφωνούσε «αφέντη» και τις κουνιάδες «κυράδες».

## Έθιμα του γάμου

Τα έθιμα του γάμου στου Ντάρα ήταν περίπου τα ίδια με τα άλλα Σουλιωτοχώρια, γι' αυτό θα αναφερθούν περιληπτικά. Αφ' ότου γεννιόταν το κορίτσι η έννοια των γονιών του ήταν για το γάμο του. Θεωρούσαν ότι είχαν ένα «γραμμάτιο» να εξοφλήσουν. Γι' αυτό σε όλη τη ζωή τους προσπαθούσαν να ετοιμάσουν τα προικιά του και να δείχνουν στην μικρή κοινωνία την καλή συμπεριφορά του.

Τα κορίτσια μέχρι να παντρευτούν πρόσεχαν να μη τους βγεί το όνομα. Για τα ανήθικα κορίτσια έλεγαν ότι «είναι του σχοινοῦ και του παλουκιού», στρίγγλα έλεγαν την νευρική γυναίκα, λιογέννητη την όμορφη, φαντασμένη την εγωίστρια, στιγματισμένη εκείνη που σε γιορτή θα της λύνονταν τα μαλλιά και οι καλτσοδέτες. Αυτή που υποκρίνονταν «γίνονταν γεφύρι να περάσεις», ενώ αυτή που ερωτοτροπούσε «σίκωσε τον ούρο (ουρά)». «Ψώμωσε» γι' αυτή που έφτιασε στήθη, «κιτρινάρα» την ωχρή, «γίνκε γκουτζιά» όταν περνούσε τα 12, «ξεϊσκωτη» γι' αυτή που δεν «τραβούσε», «τσουλουφρίζεται» γι' αυτή που χτενίζονταν όλη μέρα, καγκελοφρύδα, λιγαστή, μορφονιά, φκιάστηκε (ομόρφηνε) κ.λ.π.

Πρίν το 1920, τα κορίτσια αρραβωνιάζονταν 10-11 χρονών και παντρεύονταν στα 14. Τα αγόρια στα 16 τους. Τα παιδιά δεν ρωτιόνταν καθόλου, τα κανόνιζαν οι γονείς με τους προξενιπάδες.

Οι γονείς πρόσεχαν να μην έχει κανένα κουσούρι το σόι (κουτσοί, στραβοί, τρελλοί κ.λ.π.) μέχρι προσπάππου (έως εφτά γενιές, ζωνάρια).

Οι Νταρανίτες έπαιρναν γυναίκες, σχεδόν πάντα, μέσα από τη Λάκκα Σούλι. Λέλοβα, Μπουλμέτι, Μελιανά, Νικολίτσι, Νάσσιαρη, Ζερμή, Καλέντζι, Γιωργάνου, Ζιώριστα κ.λ.π.

Χαρακτηριστικό είναι ότι από τις Παπαδάτες κατάγονταν οι περισσότερες, μεταξύ αυτών και οι παρακάτω:

Γεωργία Γρ. Παπαχρήστου, το γένος Ανδρέα Πάνου.

Όλγα Σ. Ζήκου, το γένος Σακκά.

Ευφροσύνη Β. Παππά, το γένος Δαρδαμάνη.

Βασίλω Αν. Σακκά, το γένος Πάνου.

Βαρβάρα Θ. Θωμά, κόρη Αν. Δαρδαμάνη.

Κωνστάντω Δ. Στράτη, κόρη Β. Βασιλείου (Κώτση).

Ευαγγελία Α.Θωμά, κόρη Β. Βασιλείου (Κώτση).

Κατερίνα Α. Παππά, το γένος Κώτση.

Χριστίνα Φ. Βάσιου, το γένος Τούση.

Ελένη Χρ. Δρόσου, κόρη Ιωσήφ Δαρδαμάνη.

Ελένη Γρ. Σπύρου, κόρη Β. Δαρδαμάνη.

Μαρία Ι. Στράτη, κόρη Σπ. Μπόκια.

Όταν ο προξενητής εύρισκε ενδιαφερόμενο, κανόνιζε να έρθουν σε επαφή οι δυό οικογένειες. Κάποιο βράδυ έφερνε τον γαμπρό και τους γονείς του στο σπίτι της νύφης. Η κοπέλα κερνούσε γλυκό τους επισκέπτες και ο γαμπρός σχημάτιζε καλή ή κακή γνώμη γι' αυτήν. Αν δεν ενδιαφέρονταν δεν προχωρούσε η συζήτηση και αποχωρούσε με τους γονείς του. Αν ενδιαφέρονταν «έδιναν λόγο» το ίδιο βράδυ και κανόνιζαν ημερομηνία αρραβώνων. Εκεί τελείωνε και ο ρόλος του προξενητή, που τα κατάφερνε καλά, ξέροντας ότι «τα περισσότερα ψέματα λέγονταν μπροστά από τον γάμο, κατά τον πόλεμο και μετά το κυνίγι».

Καταφερντζής προξενητής στου Ντάρρα ήταν μεταξύ των άλλων και ο Δημ. Κ. Δρόσος. Έπαιρνε τον τροβά με ψωμοτύρι και περιδιάβαινε τα χωριά της Λάκκας για γαμπρό ή νύφη κατά περίπτωση. Δεν ξεκόλλαγε αν δεν έπαιρνε την συγκατάβαση. Κάποια φορά είχε πάει στη Ζιώραστα (Πεντόλακκο) να προξενέψει την Πανάγιω (χήρα Αναστασίου Γιάννου) στον Αθαν. Γρ. Στράτη (χήρο επίσης). Και σε ερώτηση δισταγμού της Πανάγιω, για το τι θα βρει στο νέο της σπίτι, απάντησε αντ' αυτού η νύφη του Κατερίνα (Φίλπινα, σύζ. Φίλιππα Κ. Δρόσου) και ξαδέρφη της Πανάγιω:

- «Γαλατσούραα Πανάγιω. Τα γιδοπρόβατα και τα αλογομούλαρα του Νάσιου γιομίζουν το βουνό το Νταρανίτικο».

Θα παρατεθεί ένα απόσπασμα από το βιβλίο του Αθανασίου Στ. Παπαθανασίου «Περιδιάβαση σε τοπία πολιτισμικά (εκδ. "Απειρος χώρα, Θεσσαλονίκη 2013, σελ. 130):

«... Ο Ζήκος (Γιαννάκης ή Δήμου) ήθελε να παντρεύει το μοναχογιό του, τον Σωκράτη. «Εγώ, γυναίκα, θέλω να δω νύφη κι εγγόνια στο σπίτι», έλεγε στην Ευδοκιά. Πήγε ο ίδιος στον Νάκια Σακκά στις Παπαδάτες και είδε την Όλγα. Του άρεσε και αρραβόνιασε αδεκεί τον Σωκράτη. Βγήκαν οι συμπεθέροι στο καφενείο, κέρασαν οι Παπαδιώτες το Ζήκο, ήπιε πολύ εκείνο το βράδυ. Αγόρασε κι ένα ολόκληρο ποδάρι κρέας από

τον χασάπν. Τότε οι Παπαδιώτες το 'παιρναν μισή-μισή, το πολύ μία οκά. Πού ποδάρι!...

Γύρισε στου Ντάρα ευδιάθετος. «Βρήκα νύφη, γυναίκα. Τσιουπράρα! Ψηλή, κρασάπν... Το αρραβόνιασα το παιδί μας».

Σε δεκαπέντε μέρες αρρώστησε ο Ζήκος από πνευμονία. Ως φαίνεται είχε ιδρώσει και κρυολόγησε στις Παπαδάτες. Έβαλαν καταπλάσματα με λιοκόκκι και ζεστές πλάκες, αλλά δεν είδε καλό. Και χάθηκε στα γρήγορα (προ του 1925), ύστερα από δεκαεφτά χρόνια γάμου με την Ευδοκιά.

Ο συμπέθερος πηγαινοερχόταν Παπαδάτες - Ντάρα σχεδόν καθημερινά. Λαχταρούσε μήπως χαλάσει ο αρραβώνας. Ήθελε πολύ να γίνει αυτός ο γάμος. Κι έγινε. Ήταν δυνατόν να μην κάνει το θέλημα του Ζήκου η Ευδοκιά.

Ο Σωκράτης παντρεύτηκε την Όλγα. Εκείνη φορούσε στο γάμο της το φόρεμα που φορούσε η Μαρούσιω (κόρη του Ζήκου από την πρώτη γυναίκα) στον δικό της γάμο. Θαύμαζαν οι Παπαδιώτες το φόρεμα της νύφης. Ήταν και αυτή όμορφη, αλλά παραέλαμπε με τέτοιο νυφικό!...».

Οι αρραβώνες γίνονταν Σάββατο ή Κυριακή βράδυ. Οι συγγενείς του γαμπρού, πάντα μονός αριθμός, πήγαιναν στο σπίτι της νύφης. Εκεί έφταναν και ο κουμπάρος με τον παπά. Μετά τις ευχές και το κέρασμα από τη νύφη, τα παιδιά κάθονταν μπροστά σε ένα τραπέζι, όπου υπήρχαν τα δαχτυλίδια και μια εικόνα. Ο παπάς διάβαζε τις ευχές και ο κουμπάρος άλλαζε τα δαχτυλίδια. Θεωρούνταν γρυσουζιά αν έσπαζε κάποιιο γυαλικό, χύνονταν ποτό ή έπεφτε κάτω η βέρα (συρμάτινη, από χόρτο ή δανεικιά πολλές φορές).

Συνηθέστερες ευχές στα 'ρεβωνίσια ήταν: «Να ζήσετε και καλά στέφανα», «να ζήσουν τα παιδιά σας και στα υπόλοιπα» (προς τους γονείς), κ.λ.π.

Κατόπιν συνέτασσαν το προικοσύμφωνο, που είχε την ισχύ συμβολαίου. Η αθέτηση της συμφωνίας για την προίκα οδηγούσε σε διάλυση του αρραβώνα. Φυσικά υπήρχαν και εξαιρέσεις και μάλιστα από μέρους του γαμπρού. Παράδειγμα (τα ονόματα παραλείπονται), που κάποιος γαμπρός έστειλε δικούς του την παραμονή του γάμου και απαίτησε «πανωπροίκι», δηλαδή πρόσθετη προίκα σε ρευστό χρήμα. Άλλος γαμπρός έστειλε τους δικούς του για πανωπροίκι την ώρα της τελετής του μυστηρίου του γάμου. Η συμφωνία έκλεισε πίσω από τον Άϊ-Θανάση, εκβιαστικά. Οι γαμπροί ήταν από τα γύρω χωριά.

Η προίκα, που γράφονταν με κάθε λεπτομέρεια στο προικοσύμφωνο, περιλάμβανε τα παρακάτω, ανάλογα με την οικονομική δύναμη της οικογένειας της νύφης: Βελέντζες, χασιές, σάϊμες, σακιά, τριχιές, πετσέτες, τροβάδες, φανέλες, κάλτσες μάλλινες, εργόχειρα, πουκάμισα, φουστάνια, παπούτσια, μουτάφια, μαντανίες, κουβέρτες, κορέλια, χειράμια, σεντόνια,

τραπεζομάντιλα, χωράφια, χρυσές λίρες, ζώα, ταιψιά, τηγάνια, κατσαρόλες, τεντζερέδες, γάστρες, μασιάδες, πυρουστιές, σίδηρο κάρβουνου, κακάβια, μπαούλο, κομό κ.λ.π.

Το προικοσύμφωνο υπέγραφαν ο παππάς και οι εγγυητές. Όταν δεν υπήρχε γραπτό προικοσύμφωνο, τότε η συμφωνία γίνονταν προφορικά δια «λόγου τιμής», με παριστάμενους εγγυητές και είχε ίδια ισχύ.

Στην οικογένεια Δημ. Κ. Τζόλου σώθηκε το αυθεντικό προικοσύμφωνο του ίδιου, που το υπογράφει ο πεθερός του, Μιχαήλ Σακκάς, από του Ντάρα. Το πλήρες κείμενο έχει ως εξής:

*«Προικοσύμφωνον*

*Ο υπογεγραμμένος Μιχαήλ Σακάς κάτοικος Ντάρα την εικοστήν εβδομήν του μηνός Ιουλίου του Χιλιοστού εννιακοσιοστού είκοσι έξι έτους 1926 τελώ τους Γάμους της θυγατρός μου Αικατερίνης Μετά του εκ Νικολιτσίου Δημητρίου Κωνσταντίνου Τζόλου και παραχωρώ ως προίκαν της θυγατρός μου τα κάτωθι εγγεγραμμένα ούτος τα νέμεται ταύτα ως περιέχονται εις την κυριότητά του το κατοχής του ως βούλεται τα εξής.*

*Αον Έναν αγρόν συγκείμενον εξ επτά στρεμμάτων ως έγγιστα εις θέσιν Βρύση της περιφερείας Ντάρας με τα εξής όριά του προς Ανατολάς με δρόμον προς Βορέα με Αναστάσιον Βάσιον προς Δυσμάς με Δημήτριον Ν. Φίλιππαν προς Νότον με κτήμα μου.*

*2ον Έτερον αγρόν εις θέσιν Άγιον Αντώνιον συγκείμενον εξ δύο και ήμιση Στρέμματα ως έγγιστα εις την περιφέρειαν Ντάρας με τα εξής όριά του προς Ανατολάς με Βαγγέλην Μάρρον προς Βοράν με Βασίλειον Σπύρον προς Δυσμάς με Δημήτριον Σακάν και Φίλιππον Ν. Φίλιππαν και προς Νότον με Άγιον Αντώνιον.*

*3ον τρεις χασιές τέσσερα στρώματα πέντε φουστάνια τρεία κότελα πέντε πουκάμισα δέκα Μαντήλια πέντε ζευγάρια τσιουρέπια και πέντε οκάδες χάλκωμα και τα ανωτέρω ουδείς εκ των κληρονόμων μου δεν έχει να ενοχλήση την θυγατέρα μου τα παραχωρώ με όλην την ευχαρίστησίν μου και εν το θελίσίν μου και ένδειξιν υποφαίνομαι.*

*Νικολίτσιον τη 20η Ιουλίου 1926*

*Οι Μάρτυρες*

*Δυσανάγνωστος*

*Ευάγγελος Κίτσος».*

*ο παραχωρών πατήρ*

*Υπογραφή Μ. Γ. Σακάς*

*Τα περισσότερα είδη της προίκας τα αγόραζαν από το μχούστι της*



Φιλιππιάδας ή της Άρτας και από το πανηγύρι του Λελόβου. Τα υφαντά και τα κεντήματα τα έφτιαχναν μόνοι τους από πολλά χρόνια πριν. Περί το 1960, που άνοιξε η Γερμανία, η προίκα ανέβηκε κατακόρυφα. Από την ημέρα των αρραβώνων και μετά, τα παιδιά δεν χαιρετιόνταν σχεδόν καθόλου, ούτε αντάμωναν. Τύχαινε να διασταυρωθούν στο δρόμο και η νύφη γίνονταν αμούντι (εξαφανίζονταν). Τις λίγες φορές που αντάμωναν σε κοινωνικές εκδηλώσεις, παρευρίσκονταν απαραίτητα και τρίτο πρόσωπο.

Όταν το αγόρι κλέβονταν εκουσίως με την κοπέλα (αυτό γίνονταν μεταξύ ξαδερφιών, βαφτισμιών), παντρεύονταν με άδεια της εκκλησίας και δεν δικαιούνταν προίκα. Αν το αγόρι έκλεβε την κοπέλα ακουσίως, την έκρυβε με τη βοήθεια των συγγενών του για λίγες μέρες και κατόπιν την άφηνε ελεύθερη. Τότε οι γονείς της κοπέλας ενέδιναν στον γάμο, έστω και αν δεν ήθελε αυτή, επειδή «της είχε βγει το όνομα» και δεν θα μπορούσε να παντρευτεί, ούτε να παντρευτούν τα υπόλοιπα κορίτσια της οικογένειας.

Θα παρατεθεί το ιστορικό μας απαγωγής σε διπλανό χωρίο με συμπρωταγωνιστή από του Ντάρα:

«Ο Σωκράτης Β. Βασιλείου, από το Προβίδι (Αγ. Αποστόλους) Παπαδατών αποφάσισε να κλέψει την Αφροδίτη Κ. Γούση. Τα παιδιά αγαπιούνταν αλλά υπήρχε εμπόδιο το ότι έπρεπε να παντρευτεί πρώτα η μεγαλύτερη αδερφή της Αφροδίτης, η Ελένη. Έτσι το είχαν τότε. Ορφανά τα κορίτσια, αφού ο πατέρας τους Κων/νος, είχε εκτελεστεί από τους αντάρτες του ΕΛΑΣ στο Νταλαμάνι τον Γενάρη του 1945. Ο Σωκράτης κάλεσε και τον γαμπρό του Δημ. Αθ. Στράτη να εφαρμόσουν το σχέδιο.

- Ώρε Σωκράτη, πως νάρθω, θα μας χώσουν μέσα.
- Έλα να την κλέψουμε, να δούνε οι συγγενείς της έναν ξένο, να φοβηθούν.

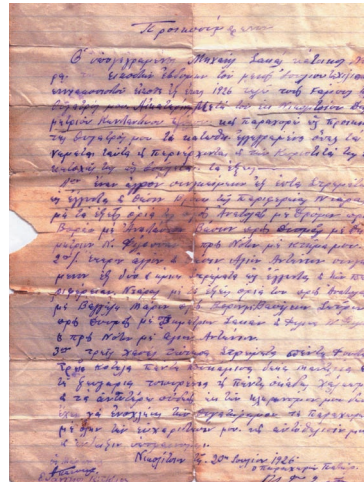

Προικοσύμφωνο Κατερίνας και Δημ. Κ. Τζόλου (20-7-1926)

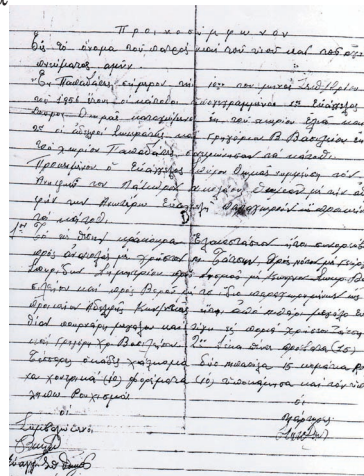

Προικοσύμφωνο Ευαγγελίας και Α.Ν. Θωμά (10-9-1956)

Η ημερομηνία ορίστηκε. 26 Ιουλίου, γιορτή της Αγ. Παρασκευής. Όλα τα σόια το πρωί πήγαν στην Αγ. Παρασκευή στο Χάλασμα. Όταν γύρισαν η Φρόδω πήγε τάχα να αλλάξει θέση στη μούλα, στη θέση Μανάσιο. Την άρπαξε ο Σωκράτης με τον Μήτσιο (τάθελε και αυτή) και την έφεραν στο σπίτι, στο Στούφο. Πήραν χαμπάρι τα μικρά αδέρφια της Φρόδως, ο Γιώργος και ο Πάνος και έφτασαν γρήγορα κοντά στην αδερφή τους. Φώναζαν επίμονα και συνεχώς:

- Θέλουμε την αδερφή μας, θέλουμε την Φρόδω μας, δώστε την πίσω.  
- Θα γίνει ο γάμος πρώτα και ύστερα θάρθει στο σπίτι σας, τους είπε ο Σωκράτης.

Σε εφτά μέρες έγινε ο γάμος στο σπίτι. Ο Σωκράτης είχε αναλάβει και μια δέσμευση για να καταπραΰνουμε τα πράγματα. Να παντρεύει και την κουνιάδα του, την Ελένη. Την προξένησε και την πάντρεψε με φίλο του εργάτη στις οικοδομές...» (είπε η αδερφή του γαμπρού Κ. Δ. Στράτη).

Αλλά και πριν «δώσουν λόγο» οι ερωτευμένοι υπερασπίζονταν ο ένας τον άλλο με το «έτσι θέλω» πολλές φορές.

Όπως ο Δημήτριος Αν. Σακκάς που αγαπούσε την Χαρούλα. Του είπε ο Κωτσιάκης στην Καζάνα που έβοσκαν τα πρόβατά τους:

- Απόψε θα κλέψουν την Χαρούλα.
- Ποίοι;
- Οι Ντουλαπαππαίοι.

Παρατάει τα πρόβατα ο Δημητράκης και φύλαγε όλη τη νύχτα το σπίτι της Χαρούλας με το όπλο έτοιμο για χρήση. Και όταν τον ρώτησαν την άλλη μέρα πως θα αντιδρούσε, εκείνος απάντησε:

- Θα τους καθάριζα όλους.

Κορίτσι που δεν ήθελε το γαμπρό που της έδιναν, καλύτερα να έπεφτε σε γκρεμό ή σε λούτσα να πνιγεί.

Αν το αγόρι την «ανασκέλωνε» (της έπαιρνε την παρθενιά) και την χώριζε, καλύτερα εκείνη να αυτοκτονούσε ή να πήγαινε στην πόλη υπηρέτρια.

Όταν ο γαμπρός, την περίοδο των αρραβώνων, επισκεπτόταν το σπίτι της νύφης, τότε «γεννούσε και ο κόκορας» γι' αυτόν από την περιποίηση.

Παλιότερα τα περισσότερα γυναικεία ονόματα στου Ντάρρα, είχαν κατάληξη -ω, όπως Κωστάντω, Δημήτρω, Φτύχω, Νίκω, Λέξω κ.λ.π.

Στους αρραβώνες πολλές φορές παρευρίσκονταν και ο Βλάμης του γαμπρού. Ο βλάμης (Αλβανικά βλαμ) λέγονταν και μπράτιμος (Σλαβικά μπράτ) αλλά και καρδάσης (Τούρκικα καρδάς), που σήμαιναν αδελφοποιός, πνευματικός αδελφός, επιστήθιος φίλος, παρακούμπαρος. Η αδελφοποιία ήταν παλαιότατο έθιμο. Ομάδα νέων του χωριού, αποτελούμενη από μονό αριθμό ατόμων (3,5,7,9), στα γιορτινά ντυμένοι, πύ-

γαιναν στην εκκλησία με τους γονείς τους την Δευτέρα του Πάσχα, τη λεγόμενη ημέρα της αγάπης. Έλεγε το κάθε παιδί μια προσευχή και όλα κάθονταν γύρω από το τραπέζι στο κέντρο της εκκλησίας, πάνω στο οποίο υπήρχε σταυρός και Ευαγγέλιο. Άλλες φορές αντί για τραπέζι χρησιμοποιούσαν το αναλόγιο. Ο ιερέας τα έζωνε με ένα μακρύ και φαρδύ ύφασμα, διάβαζε ευχές και υπαγόρευε ειδικό όρκο. Στο τέλος αντάλασσαν ασπασμούς και φιλούσαν Ευαγγέλιο και Σταυρό.

Ο Δ. Αθ. Στράτης, η Χαρούλα Δ. Σακκά και η Δημήτρω Απ. Αποστόλου ήταν αδελφοποιητοί με τις ευχές του ιερέα.

Βλάμηδες γίνονταν πολλές φορές και Νταρανιτάκια αντάμα με Σαρακατσανόπουλα της «Παλιουργιάς». Δεν ξεχώριζαν καταγωγή και συνήθειες. Όλα τα παιδιά αγαπημένα. Μια τέτοια περίπτωση αναφέρεται πιο πάνω (περί Βλάχων-Σαρακατσάνων).

Στην απίθανη περίπτωση που διαλύονταν ο αρραβώνας, επέστρεφαν τα δαχτυλίδια και τα τυχόν δώρα, σαν σημάδι ότι δεν υφίσταται πλέον δεσμός.

Ο γάμος, η ημερομηνία του οποίου καθορίζονταν στους αρραβώνες, γίνονταν συνήθως άνοιξη ή καλοκαίρι. Πρόσεχαν η ημερομηνία να μη πέφτει σε δίσεκτο έτος, αποφράδα ημέρα, να έχουν τελειώσει οι δουλειές τους και να είναι καλές οι καιρικές συνθήκες. Με εξαίρεση γίνονταν ο γάμος τον χειμώνα, είτε επειδή ο γαμπρός θα έφευγε στην ξενιτιά, είτε επειδή η νύφη ήταν εγκυμονούσα.

Αμέσως μετά τον αρραβώνα άρχιζαν οι προετομασίες και τα τρεχάματα γιατί «όποιος δεν έχτισε σπίτι και δεν πάντρεψε κόρη δεν ξέρει από φασαρία, έξοδα και δουλειά».

Ο γάμος ήταν ένα πολυήμερο γιορταστικό γεγονός, που συμμετείχε σχεδόν όλο το χωριό. Μαζεύονταν οι γυναίκες και ασβέστωναν το σπίτι και τον περιβάλλοντα χώρο (σταύλους, αποθήκες, πεζούλια, καλύβες, κατώγια), έπλεναν, σκούπιζαν τους γύρω δρόμους. Οι άντρες διαμόρφωναν τα μαγειρεία έξω από το σπίτι, έφκιαναν κιόσκια με φτέρες και κλαδιά από πλατάνια. Κατόπιν έβγαιναν στο χωριό και μάζευαν από τα σπίτια δανεικά πιάτα, πιρούνια, κουτάλια, καζάνια, μαχαίρια, ποτήρια, νταμιτζάνες, καρέκλες, τραπέζια. Ακόμη έφερναν πάγκους και τραπέζια από τα μαγειρεία του Δημοτικού Σχολείου του χωριού ή έφτιαχναν πρόχειρα με οικοδομικά σανίδια.

Όλοι μαζί ετοίμαζαν τα προικιά της νύφης και καλούσαν τους χωριανούς με ζαχαράτες (κουφέτα). Παλιότερα έστελναν δύο καρύδια, δύο σύκα, μήλα, ρόιδα, μελίκοκα κ.λ.π. Όταν ο γάμος γίνονταν «κραχτικός», τότε οι καλεσμένοι δεν πήγαιναν δώρα. Όταν γίνονταν «καλεστικός», οι καλεσμένοι πήγαιναν τον «τροβά» (κρέας, κοτόπουλο, ποτό, ψωμί κ.λ.π.).

Την Τετάρτη (πρίν την Κυριακή του γάμου), έστελναν στον μύλο του Αγ. Αντωνίου και άλεθαν το στάρι. Στο σπίτι του γαμπρού «έπιαναν» τα προζύμια, κορίτσια που είχαν τους δύο γονείς στη ζωή και πρωτοπαντρεμένες, που ζούσε ο άντρας τους.

Ζύμωναν μπογάτσες (ψωμί γλυκό σταρένιο) με κεντημένες παραστάσεις (χελιδόνια, λουλούδια, άλλα πουλιά, αστέρια, δέντρα και κλαριά, σταφύλια, αλυσίδες και στο κέντρο ένας σταυρός) και άλλα ψωμιά.

Όλοι οι χωριανοί βοηθούσαν, αφού όλοι ήταν καλεσμένοι στον γάμο. Ήταν προσβολή να μην καλεστεί κάποιος ή να μη πάει.

Την Πέμπτη το μεσημέρι η νύφη δέχονταν τις γυναίκες, που είχε καλέσει για το δίπλωμα των προικιών. Εκείνες πήγαιναν και το δώρο τους. Ξεδίπλωναν («έριχναν») τα ρούχα, το ένα πάνω στο άλλο και κάπου-κάπου λίγο ρύζι. Στο τέλος πετούσαν ένα αγόρι πάνω σ' αυτά για να είναι το πρώτο παιδί του ζευγαριού, αγόρι. Ο πατέρας της νύφης ασήμωνε με χρήματα το αγόρι, για να κατέβει. Κατόπιν ανύπαντρα κορίτσια, που είχαν τους δύο γονείς στη ζωή και πρωτοπαντρεμένες, που ζούσε ο άντρας τους, δίπλωναν τα ρούχα ένα-ένα και τα έκαναν γιούκο πάνω στο μπαούλο. Έξω-έξω έβαζαν τα καλύτερα απ' αυτά, για να τα δούνε οι χωριανοί. Σ' όλη τη διαδικασία δεν άγγιζαν τα προικιά χήρες ή χήροι.

Αν η νύφη ήταν σε κοντινή απόσταση από το σπίτι, τα προικιά μεταφέρονταν την ίδια ημέρα, αλλιώς την Παρασκευή ή την Κυριακή, αμέσως μετά τα στέφανα. Έρχονταν συγγενείς του γαμπρού με άλογα και γαϊδούρια. Έπιναν ένα ούζο, έπαιρναν και το γλυκό και αφού ξεκουράζονταν, φόρτωναν τα προικιά στα ζώα ή στις πλάτες τους. Το δίπλωμα των προικιών και οι άλλες δουλειές, γίνονταν πριν τη δύση του ηλίου.

Ακόμη το βράδυ της Πέμπτης, ο γαμπρός καλούσε τη νύφη με στολισμένη μπογάτσια, ήταν το «κάλεσμα της νύφης». Εκείνη έκοβε την μπογάτσια σε μικρά κομματάκια και μ' αυτά καλούσε συγγενικές και φιλικές οικογένειες.

Ένα μεγαλύτερο κομμάτι έστελνε, με τον καλεστή του γαμπρού, στον ίδιο τον γαμπρό. Ο καλεστής παρέδινε ακόμη τα δώρα στον γαμπρό και τη νύφη αντίστοιχα. Ακόμη ο γαμπρός καλούσε με μπογάτσια τον νουνό, ο οποίος ήταν πάντα κληρονομικός από πατέρα σε γιο. Ποτέ δεν άλλαζαν νουνό. Ο τελευταίος έδινε στον καλεστή, κάλτσες μάλλινες και ρύζι, που το έριχνε στους φυλαχτάδες της νύφης και στους συμπεθερούς, όταν η νύφη πήγαινε στο σπίτι του γαμπρού με τα στέφανα.

Το πρωί του Σαββάτου και στα δύο σπίτια έσφαζαν τα σφαχτά (αρνιά, κατσίκια) και άρχιζαν οι προετοιμασίες για το τραπέζι. Ορίζονταν ο μάγειρας, που είχε το γενικό πρόσταγμα στο μαγειριό. Μερικοί απ' αυτούς τελευταία ήταν ο Σπύρος Κ. Στράτης, ο Χριστόφ. Δ. Τζόλος, ο Απ. Ν. Θωμάς κ.ά.



Ο Σταύρος Ν. Θωμάς στα σφαχτά του γάμου (1997)

Οι καλεσμένοι πήγαιναν το κανίσκι - πρεβέντα. Οι πλησιέστεροι συγγενείς αρνί ή κατσίκι, ούζο, μπογάτσια ή ψωμί, πίτες, τηγανίτες, ελιές, τυρί, ντομάτες και ξύλα για τη φωτιά. Οι υπόλοιποι καλεσμένοι πήγαιναν τον τροβά, που περιείχε συνήθως ένα κοτόπουλο, ένα μισοκάρικο μπουκάλι ούζο, τηγανίτες κ.λ.π. Ο μάγειρας παραλάμβανε τους τροβάδες και πρόσεχε να μη τους μπερδέψει στην επιστροφή τους. Το απόγευμα έφταναν και τα όργανα-κομπανίες στο σπίτι του γαμπρού. Συνήθως τέτοιες κομπανίες (βιολιά, ζύ-

για), υπήρχαν στα γύρω χωριά, όπως του Λάζαρου από τον Καντζιά, των Χρηστάκη, Κώτσιου, Βαγγέλη και Δημητράκη Γούλα από του Νάσιαρη, των Θωμά, Σταύρου και Πάνου Νότη από το ίδιο χωριό και των Παν. και Χρ. Γιαννάκη, Χρ. Κοκκίνη και Αν. Μπατσούλη από τις Παπαδάτες

Τα όργανα πληρώνονταν από αυτούς που παράγγελλαν τα τραγούδια ή από τον πεθερό. Γλεντούσαν όλο το βράδυ χωρίς φώτα, με κεριά και λάμπες πετρελαίου, πολλές φορές καθισμένοι κατάχαμα. Αντηχούσαν σ' όλο το χωριό και την γύρω περιοχή, δημοτικά Ηπειρώτικα τραγούδια.

Στο σπίτι της νύφης γίνονταν μικρότερο γλέντι. Εκεί έφτανε ένας συγγενής του γαμπρού κάποια στιγμή και τον κερνούσαν κρασί. Πρόσεχαν όλοι να μην κλέψει τίποτε και ο ίδιος να μη τον γανώσουν χωρίς να τους αντιληφθεί. Πολλές φορές άλλοι από την παρέα του, πήγαιναν κρυφά στο κοτέτσι της νύφης και έκλεβαν όσες κότες μπορούσαν. Παρόμοιο κλέψιμο γίνονταν και κατά τη μεταφορά της προίικας. Έκλεβαν γλάστρες με λουλούδια, ρακοπότηρα και διάφορα μικροαντικείμενα.

Το πρωί της Κυριακής, κατέφθαναν σιγά-σιγά οι προσκεκλημένοι. Τους κερνούσαν λουκούμι και ούζο και εκείνοι έδιναν τις ευχές τους.

Πριν το μεσημέρι από το σπίτι του νουνού, ακούγονταν τρεις πυροβολισμοί. Με άλλους τρεις απαντούσαν από το σπίτι του γαμπρού, δείγμα ότι τον περιμένα. Ο νουνός έφτανε με τον παρακούμπαρο και 3-5 άτομα συνοδεία. Τα όργανα έβγαιναν έξω από την αυλόπορτα και τον προϋπαντούσαν. Ο γαμπρός τον οδηγούσε στην καλύτερη θέση, δίπλα από τον παπά. Ο νουνός έφερνε ένα σφαγμένο αρνί, μια νταμιτζάνα κόκκινο κρασί, δύο μπογάτσες, τα στέφανα, τις λαμπάδες, το στεφανοσκέπτι. Είχε το γενικό πρόσταγμα από εδώ και στο εξής.

Αρχιζε μετά το στόλισμα του γαμπρού. Κούρεμα, ξύρισμα και χτένι-



*Μάγειρας σε γάμο ο Σπ. Κ. Στράτης  
(11-10-1980)*

σμα, υπό τους ήχους των ανάλογων τραγουδιών. Στο τέλος έβαζε τα καλά του ρούχα.

Στόλισμα γίνονταν και στη νύφη. Πριν το 1950 δεν υπήρχαν άσπρα Ευρωπαϊκά νυφικά. Η νύφη φορούσε την επίσημη παραδοσιακή ενδυμασία της. Φουστάνι στον τύπο της σεγγούνας από μεταξωτό (ατλάζι), λευκό ή με αχνό θαλασσί ή πρασινωπό χρώμα. Γιλέκο (σατραφύλλα), μαντήλι μαύρο ή καφέ σε «δέμα», κάλτσες βαμβακερές λευκές, γόβες μαύρες από λουστρίνι. Όταν σχεδόν ήταν έτοιμη, οι γονείς και τα αδέρφια της, την σταύρωναν στο μέτωπο με ένα κέρμα βου-

τηγμένο σε αλατόνερο λέγοντας: «καλά στέφανα, ότι είπαμε νερό κι αλάτι». Γαμπρός και νύφη έβαζαν στην τσέπη τους σκόρδα ή φύλλα ασφάκας να μην βασκαθούν.

Με τρεις πυροβολισμούς ειδοποιούνταν από το σπίτι του γαμπρού η νύφη και σηκωνόταν πρώτος ο νουνός. Μπροστά πήγαινε ο κλαριτζής με την κομπανία του. Τραγουδούσε ο τραγουδιστής και επαναλάμβαναν τα ίδια λόγια οι γύρω καλεσμένοι. Μετά την κομπανία ήταν ο παπάς και ακολουθούσαν ο νουνός, ο γαμπρός και ένα παιδί που κρατούσε ένα δίσκο με τα στέφανα. Μετά οι άντρες και οι γυναίκες. Η μάνα του γαμπρού παρέμενε στο σπίτι να συγυρίσει και να τόχει ανοιχτό.

Σε όλο το δρόμο προς το σπίτι της νύφης, τραγουδούσαν και κερνιόταν μεταξύ τους.

Ο βλάμης κρατούσε την Ελληνική σημαία, το φλάμπουρο. Τούτο είχε στο σταυρό πολύχρωμες κορδέλες, λουλούδια και τρία μίλα ή ρόιδα ή πορτοκάλια (ανάλογα την εποχή), ένδειξη καρπερότητας και θαλερότητας. Κάποια στιγμή άφηνε την πομπή και τρέχοντας με το άλογο έφτανε στο σπίτι της νύφης. Πολλές φορές έμπαινε σ' αυτό με το άλογο. Η νύφη έδενε στο καπίστρι ένα άσπρο μαντήλι. Ο βλάμης γύριζε με δεμένο το μαντήλι, ένδειξη ότι η νύφη ειδοποιήθηκε. Στη συνέχεια ο βλάμης με δύο ή τέσσερις ακόμη καβαλάρηδες έτρεχαν και πάλι στο σπίτι της νύφης. Στους πρώτους έδεναν στα χαλινάρια (καπίστρια) μια πετσέτα και στους αργοπορημένους άσπρα μαντήλια. Ο βλάμης ξαναγύριζε και συναντούσε το ψίκι. Στα μέσα του δρόμου από τα δύο σπίτια, ο βλάμης έκοβε την μπογάτσια και έδινε πρώτα στον κουμπάρο και μετά σ' όλους τους άλλους. Συγχρόνως τους κερνούσε κρασί ή ούζο.

Στην αυλόπορτα του σπιτιού της νύφης υποδέχονταν οι γονείς της τον γαμπρό και τη συνοδεία του. Έριχναν κουφέτα και ρύζι λέγοντας: «καλωσορίσατε συμπεθέροι και στα σπίτια σας να χαρείται, καλά στέφανα».

Έμπαινε στο σπίτι πρώτος ο παπάς, μετά ο νουνός, ο γαμπρός και οι στενοί συγγενείς. Οι άντρες κάθονταν στα πεζούλια της αυλής και οι γυναίκες όρθιες πίσω τους. Οι κεραστές κερνούσαν λουκούμα, ούζο, κρασί, τηγανίτες, τυρί, μεξέδες κ.ά. Ο βλάμης φορούσε το δεξί παπούτσι της νύφης, αφού πρώτα έβαζε μέσα μερικά κέρματα, για ασήμωμα. Στη νύφη έκανε δώρο έναν καθρέπτη και μια χτένα. Οι συγγενείς γαμπρού και νύφης συνέχιζαν τον χορό στην αυλή του σπιτιού και κάπου-κάπου έριχναν τουφεκιές στον αέρα «να φύγουν τα δαιμόνια».

Κάποια στιγμή τα κορίτσια ειδοποιούσαν ότι η νύφη ήταν έτοιμη. Τότε έμπαιναν ξανά στο σπίτι ο παπάς, ο γαμπρός, ο νουνός, ο παρακούμπαρος και τα μέλη των οικογενειών τους. Τελούνταν το μυστήριο, ο νουνός άλλαζε τα στέφανα και χόρευαν τον Ησαΐα γύρω από ένα τραπέζι, σκεπασμένοι με το στεφανοσκέπτι (αργότερα η νύφη το έραβε φουστάνι). Τα στέφανα ήταν φτιαγμένα από κλαδιά κληματαριάς ή ελιάς.

Αξίζει να σημειωθεί ότι σε πολλά σπίτια δεν είχαν κατάλληλο τραπέζι. Τότε έβαζαν μια βαρέλα όρθια και έφερναν τον Ησαΐα γύρω απ' αυτή. Από τούτο και η έκφραση «θα σε φέρω γύρω απ' τη βαρέλα».

Έβγαιναν όλοι έξω από το σπίτι και τελευταία η νύφη, στηριζόμενη από τους γονείς της ή τα αδέρφια της. Εκείνη την ώρα οι οργανοπαίχτες έπαιζαν αποχαιρετιστήρια τραγούδια.

Η νύφη χαιρετούσε τον κόσμο με τρεις υποκλίσεις. Στη μέση της αυλής την παραλάμβανε ο γαμπρός και ξεκινούσαν όλοι μαζί για το σπίτι του. Μπροστά πήγαιναν τα όργανα, ακολουθούσε το ζευγάρι, ο παπάς, ο νουνός, ένα παιδί με τα στέφανα στο δίσκο, οι συμπεθέροι και οι φυλαχτάδες της νύφης, που ήταν 15-20 άτομα. Αν ήταν μακριά το σπίτι, η νύφη ανέβαινε καβάλα στο στολισμένο άλογο του βλάμη. Στα 300 μέτρα ο γαμπρός με τον βλάμη ξαναγύριζαν στο σπίτι της νύφης, έτρωγαν τηγανητά αυγά και έτρεχαν να ανταμώσουν και πάλι την πομπή.

Στα μέσα της απόστασης των δύο σπιτιών και σε διασταύρωση δρόμων έκοβαν την μπογάτσια του γαμπρού σε κομματάκια και την μοίραζαν σε όλους. Συνήθως άλλαζαν διαδρομή στην επιστροφή.

Όταν το μυστήριο γίνονταν στην εκκλησία, ξεκινούσε πρώτα ο γαμπρός με τη συνοδεία του από το σπίτι της νύφης και ακολουθούσε η νύφη. Οι γονείς της δεν έρχονταν στην εκκλησία. Την ίδια φύλαγαν προσεκτικά οι φυλαχτάδες για τον φόβο απαγωγής, αντιζηλιών, κακουργιών κ.λ.π.

Όταν έφταναν στο σπίτι του γαμπρού, ένας άντρας έριχνε το ρύζι, αυτό που είχε δώσει ο νουνός στον καλεστή από την Πέμπτη.

Ο πεθερός κατέβαζε τη νύφη από το άλογο, πάντα με την συνοδεία μουσικών οργάνων. Εκείνη έκανε τρεις υποκλίσεις και φιλούσε το χέρι των πεθερικών της, ενώ δέχονταν κοσμήματα σαν δώρα.

Στην πόρτα η νύφη έριχνε σταυρωτά ρύζι και κουφέτα. Το ίδιο έκανε και η πεθερά της νύφης. Κατόπιν η νύφη βουτούσε το δάχτυλό της σε φλιτζάνι με μέλι ή κρασί, σταύρωνε το σπίτι και έσπαγε το φλιτζάνι. Εάν η πεθερά δεν ζούσε ή ήταν χήρα, τότε το ρόλο έπαιζε η αδερφή του γαμπρού ή συγγένισσά του. Κατόπιν ο γαμπρός τραβούσε τη νύφη από το χέρι να μπει στο σπίτι. Εκείνη πατώντας σε σίδερο (κουτάλι, μαχαίρι) και σπάζοντας με το πόδι ένα πιάτο τοποθετημένο στο κατώφλι τ' απίκουπα (ανάποδα), έμπαινε στο σπίτι προσπαθώντας να πατήσει το πόδι του γαμπρού, προκαλώντας έτσι έναν μικρό χαμό από γέλια, φωνές και πειράγματα. Το πάτημα του γαμπρού σήμαινε ότι θα είχε το «πάνω χέρι» στη ζωή του ζευγαριού. Μαζί έμπαιναν και οι φυλαχτάδες της.

Οι καλεσμένοι, αφού έπαιρναν το πρώτο κέρασμα (γλυκό, ποτό), εύχονταν και αποχωρούσαν ένας-ένας. Για το βραδινό γλέντι δίνονταν άλλη πρόσκληση-κάλεσμα.

Μετά το βραδινό φαγητό, κατά τα μεσάνυχτα, σεργιρόνταν το σφαχτό (αρνί) του νουνού, το κόκκινο κρασί και η μπογάτσια του.

Στο χορό πρώτος έμπαινε ο νουνός και με τη σειρά η νουνά, ο γαμπρός, η νύφη και οι γονείς τους. Όλους τους κρατούσε η νύφη και εκείνη όλοι οι άλλοι. Κατά τη διάρκεια της βραδιάς, όποτε χόρευε ο νουνός και οι συγγενείς του γαμπρού, η νύφη στέκονταν όρθια σε ένδειξη σεβασμού. Το γλέντι κρατούσε έως το πρωί της Δευτέρας και οι οργανοπαίχτες πληρώνονταν με «χαρτούρα» (από αυτόν που χόρευε ή από αυτούς που κερνούσαν το χορό). Τελευταίοι έμπαιναν και πάλι οι κουμπάροι, ο γαμπρός, ο βλάμης και έκλεινε η νύφη.

Τον νουνό ξεπροβόδιζαν όλοι μέχρι την αυλόπορτα. Έπειτα αποχωρούσε ο βλάμης, οι φυλαχτάδες και το υπόλοιπο σόι.

Οι συννηθέστερες ευχές πριν και μετά το μυστήριο του γάμου ήταν:

«Η ώρα η καλή, καλορίζικα», «στεριωμένοι», «να ζήσετε να γεράσετε και με παιδιά», «καλορίζικοι οι δρόμοι σας», «και στα σπίτια σας», «στις χαρές σας οι ανύπαντροι», «στων παιδιών σας», «κουμπάρε έβαλες στέφανα, να βάλεις και λάδι» κ.λ.π.

Την Δευτέρα, το γιόμα, οι συγγένισσες του γαμπρού, έρχονταν στο σπίτι και «έριχναν» τα προικιά της νύφης, να τα δούνε. Τα ξαναδίπλωναν και τα τοποθετούσαν σε γιούκο, στο δωμάτιο των νεόνυμφων.

Τούτη τη μέρα όλες τις δουλειές του σπιτιού, αν και κουρασμένη, τις έκανε η νύφη. Ήταν «σαν νύφη της Δευτέρας». Έδινε και τα δώρα της. Στον νουνό χασιά (φλοκάτη), πουκάμισο, κάλτσες, πετσέτα. Στην νουνά μαντίλι και ποδιά. Στον πεθερό χασιά και πουκάμισο. Στην πεθερά





Γάμος Γιώργου Ζιώβα και Φώτος Ε. Θωμά (1965).

φουστάνι και ποδιά. Στην κουινιάδα πουκάμισο και τροβά. Στον βλάμπι πουκάμισο, πετσέτα, κάλτσες και τροβά. Στον παρακούμπαρο τροβά και κάλτσες μάλλινες (τσουρέπια). Στα μικρά παιδιά τροβατσιούλι κ.λ.π. Ο νουνός της έδινε καθρέπτη και αρώματα.

Το επόμενο Σάββατο, γίνονταν τα επιστροφία (πιστρόφια, φιλέματα). Το ζευγάρι με συνοδεία συγγενών πήγαιναν στο σπίτι της νύφης και γλεντούσαν μέχρι το πρωί. Η νύφη παρέμενε στο πατρικό της για οκτώ ημέρες. Είχε μαζί της και φύλακα από το σόι του γαμπρού. Μετά 15 μέρες έπαιρναν ευχή από την εκκλησία. Επί ένα χρόνο δεν πήγαιναν σε γάμους, κηδείες, μνημόσυνα, δεν έτρωγαν κόλυβα, δεν κρατούσαν αναμμένες λαμπάδες, δεν στεφάνωναν, δεν βάφτιζαν.

Ο Αθ. Στ. Παπαθανασίου σε άρθρο του στο περιοδικό «Ήπειρος Άπειρος χώρα» (τχ. 71, σελ. 38), καταγράφει τον γάμο της Νταρανίτισσας μάνας του, Πανάγιως Γ. Ζήκου, από αφήγηση της ίδιας. Μεταξύ άλλων γράφει:

«Παντρεύτηκα μικρή στα 17, το 1931. Τ' Αϊ-Θανασιού, τις 2 Μάη, πανηγύρι στον Ντάρα, μ' αρραβόνιασαν και τ' Αλαμπόβου (8 Σεπτέμβρη, πανηγύρι στα Λέλοβα) παντρεύκα. Η τρανή (Ευδοκία Ζήκου) είχε χηρέψει. Αλλά ήταν πολύ άξια κουμαντάρος. Τά 'χαμαν όλα. Ο Δημήτρης Σπύρο Μήτσιος, ο άντρας της αδερφής μου της Μαρούσιως, τα κουβέντιασε με τον Νάση Παπαθανάση στα μαγαζιά, εδώ στα Λέλοβα, χωρίς να ξέρουμ' εμείς τίποτα. Ούτ' η μάνα, ούτ' εγώ, κανένας. Το μεσημέρι την ώρα του τραπέζιού, ήρθε στο σπίτι ο Δημήτρης με τέσσερους-πέντε νοματέους. Μαζί και ο πατέρας σας με κλακ στο κεφάλι! Κάθησαν από κάτω στη σάλα. Ήταν και ο αδερφός μου ο Σωκράτης. Η Σωκράταινα μπαινόβγαине. Όλες οι γυναίκες ήμασταν μαζεμένες από πάνω στην κουζίνα.

Η Μαρούσιω, ως φαίνεται, ήξερε από τον άντρα της τον Δημήτρη, καμιά άλλη.

- Σήμερα θα δώσουμε δαχτυλίδι για την Πανάγιω! Είπε και έριξε βόμπα.

- Ούϊ τι 'ν' αυτά που λές; Δεν τη δίνω 'γω την τσιούπρα! Το 'κοψε η μάνα μου.

- Μωρ' είναι καλά! Θα του δώσουν το μαγαζί και το μισό κήπο, τη συνέχισε την κουβέντα εκείνη.

Έβαλε το σκουσμό η μάνα: 'Όχι, όχι! Μου πινείτε την τσιούπρα! Δεν τα βγάζει πέρα είναι μικρή. Να κάτσουν να φάν' και να τους πάρει ο Δημήτρης να παν κάτω.

Η Κωστάντω, η αδερφή της μάνας μου, η γυναίκα του Τάσιο-Φώτου, είπε: Αρραβώνιαστην Ευδοκιά. Δώστο να φύγουν, κι αύριο πάω 'γω να το πάρω και τη χαλάμε τη δουλειά.

Δεν το δέχτηκε η μάνα θα 'ταν χειρότερα, είπε, ίσια πετάχτηκε η Μαρούσιω:

- Ούϊ θ' απλώσει άλλος χέρι να την πάρει; Άμα κατεβεί το παιδί (σημ. ο Σωκράτης) στα Λελοβα θα το σκοτώσουν. Πετάχτηκε μια γυναίκα και της είπε:

- Ποιος κοτάει να τον μαλλάξει; Έτσι σκοτώνουν Μαρούσιω;

- Άμα είν' έτσι, δεν κρένω, τα μάζεψε και η Κωστάντω. Αυτά γίνονταν στην κουζίνα. Εγώ είχα μαζευτεί στη γωνία δίπλα στο παραθύρ' τ'ά 'χα χαμένα. Από κάτω στη σάλα οι άλλοι περίμεναν. Τους τήραγε η Σωκράταινα, αλλά δεν κέραγε. Μπαίνει ο Δημήτρης, σαν αγριεμένος.

- Τι αργείτε; Πότε θα κεραστούν; Θα παραξηγηθούν!

Βγαίν' μπροστά η μάνα:

- Να μη δώσουμε δαχτυλίδι, Δημήτρη, του είπε και αποφασισμένη και παρακαλετά.

- Είναι κινημένος ο αρραβώνας. Μπορεί να σου κάνουν κακό είπε ορθά κοφτά εκείνος και πήγε πάλι κάτω.

- Στείλ' την Πανάγιω να κεράσει, είπε της μάνας η Μαρούσιω.

- Όχι η Πανάγιω! Δίνουμε ντόρο. Δεν τη δίνω 'γω την τσιούπρα.

- Αν κάνεις αυτή την ντροπή! Είπε η Μαρούσιω με νόημα, φοβήθηκε η μάνα κι έκανε πίσω φαρμακωμένη.

Πήγε πρώτα η Σωκράταινα και κέρασε. Σε λιγάκι ματάρθε ο Δημήτρης: Άιντε! Γρήγορα! Μην φέρετε γύρα. Βγήκα και εγώ η μαύρη με το δίσκο. Πρώτα τον πεθερό, μετά το Δημήτρη, το Σωκράτη, τελευταίο το γαμπρό.

Έκατσαν δυό μέρες απάνω. Δεν έφευγαν πουθενά, ώσπου το πήραν το δαχτυλίδι! Αληθινό δαχτυλίδι ήταν; Λόγος ήταν; Δεν ξέρω. Εγώ τους είδα όσο τους κέρασα. Δε θυμάμαι αν μας έδωσαν κι αυτοί δαχτυλίδι. Εγώ αρραβωνιασμένη δεν φόρεσα δαχτυλίδι. Ύστερα από μέρες ήρθε ο γαμπρός να μου πάρει μέτρο για παπούτσια, εγώ βγήκα από το σπίτι και κρύφτηκα. Ήρθε η μάνα και με παρακάλεσε:

- Έλα Πανάγιω μ' κάτω ο γάμος είναι κινημένος. Θα σου πάρει μέτρο και δεν ξανάρχεται.



Γάμος Αρετής και Αθανασίου Κ.Στράτη

Ήρθα και μου πήρε μέτρο. Πριν είχε δουλέψει τσαγκάρης στο Λούρο και ήξερε. Σαν αρραβωνιασμένο, η μάνα μου δεν χάλεψε τον γαμπρό, ούτε για ένα τραπέζι. Επιτούτου, να πεισμώσουν να τα χαλάσουν. Αλλά αυτοί δεν ταράχκαν! Κατόπιν άρχισαν οι ετοιμασίες για το γάμο. Η μάνα με το Σωκράτη πήγαν στην Άρτα και ψώνισαν ότι ήθελε η ψυχή, ψώνιζε αλύπητα η Τρανή, δεν λογάριαζε έξοδα. Σεντόνια, μαξιλάρες κεντημένες οργανίνες αγορασμένες με τέεετοια τριαντάφυλλα, νυφικό, φορέματα. Άλλα τα 'ραψε η Περικλή-Σιώζαινα, άλλα μοναχοί μας. Όλα καλά πράματα. Δυό μπαούλα γεμάτα, γίκο μέχρι εκεί πάνω! Κι είκοσι χιλιάδες μετροπτά! Οχτώ μέρες πριν το γάμο έφεραν τη μπουγάτσα άνθρωποι του γαμπρού. Την κόψαμαν κομμάτια και τη μοίρασαν οι καλεστάδες στον



Γάμος Πανάγιωσ και Θεοχάρη Μ. Μίχου

Ντάρα, στο Νικολίτσι, στις Παπαδάτες για κάλεσμα. Την παραμονή το βράδυ έγινε γλέντι όξω στην αυλή. Ήρθαν Νταρανίτες, Νικολιτσιώτες, Παπαδιώτες. Από δω ο Τασιοφώτος, ο Δημήτρης και άλλοι



Τα προικιά της Ρούλας Αλ. Ντάουλα ξεφορτώνονται στο σπίτι του γαμπρού (1963)

δικοί μας. Στρωμένα τραπέζια γεμάτα κρεατικά, μεζέδες, τηγανίτες, μποτίλιες ούζο, πολλά. Είχαμαν κι εμείς, έφερε κι ο κόσμος. Έφαγαν, τραγούδησαν, χόρευαν αργά τη νύχτα. Βιολιά δεν είχαμαν με δικά τους τραγούδια γλένταγαν. Όμορφα όμως, όχι ντουφεκιές και τέτοια.

Εκείνο το βράδυ κόντεψα να σακατευτώ. Δίπλα στη σκάλα, κάνα μέτρο πιο κει, ήταν το παραθύρι. Τρία μέτρα και ψηλότερα από την αυλή. Είχαμαν στο παραθύρι γλάστρα με βασιλικό. Κάτω από το παραθύρι ήταν ένα λιθάρι, μισό μέσα στον τοίχο μισό όξω. Έτσι ήταν από τους μαστόρους χρόνια. Πήγα εγώ κρυφά να κόψω βασιλικό να τρίψω στα γκιάξια, για να μοσχοβολάει την άλλη μέρα στις συμπεθέρες. Είχα το δεξί ποδάρι στη σκάλα και έπεσα μαζί του...

Το πρωί πάλι γλέντι στην αυλή μέχρι το μεσημέρι. Κακάβια με ζυγούρι, προβατίνα, ούζα, τηγανίτες, βουνό τηγανίτες. Η Στράταινα (η νουνά η Στρατογιάνναινα) τις μολόγαε μέχρι τώρα κοντά. Δεν έφερναν δώρα τότε. Απόγιομα ήρθαν οι συμπεθέροι με τον γαμπρό. Είχαν και τον παπά που ήταν ξένος. Καβάλα στ' άλογα με κλαρίνα και βιολιά τους Μπουκαίους από την Ποδογόρα. Περήφανος γαμπρός ο πατέρας σου! Όμορφος με άσπρο άλογο του Θωμά-Χίτα. Άσπρο σεντόνι, άσπρο μαξιλάρι, καπίστρι πέτσινο καλό, όχι σιτζίμ! Μετά το πήρε η νύφη το άλογο αυτό.

Ήταν εφτά γυναίκες... Περήφανο συμπεθεριό! Ήρθαν από τον Άμπλα! Ήταν μακρύτερα, αλλά απόφευγες την Παλιουργιά που έβραζε από τη ζέστα το καλοκαίρι.

Πρώτα πήραν τα προικιά. Τα βγαλαν όξω και τα φόρτωσαν στ' άλογα δυό άλογα προικιά! Στο ένα τα δυό μπαούλα, στο άλλο τις μπάλες και ψηλά έριξαν σεντόνια και ψηλά ψηλά τις μαξιλάρες. Τρόμαζαν να περπάταγαν! Θυάμαζαν εδώ που ήρθαμαν.



Το συμπεθεριό και η νύφη Ελένη Κ. Μάρκου φτάνει στα Λέλοβα με λεωφορείο. Στο κλαρίνο ο Λάζαρος (1965)

Ξεκίνησαν τ' άλογα κι ύστερα γίνκαν τα στέφανα. Στεφάνωναν στα σπίτια. Όταν ήρθαν τα συμπεθερία, οι άλλοι έμειναν όξω στο γλέντι και μένα με πήραν οι γυναίκες μέσα στο κάτω σπίτι, στη σάλα, να με ντύσουν. Όλες οι χωριάτισσες ήταν και μέσα κι απάνω από δέκα Λελοβίτσες. Εμένα μ' έντυσαν η Χαραλαμπίνα -η συννυφάδα μου- και η Παναγιωτδημητράκαινα. Έλυνε και έδενε αυτή. Εγώ ήμουν μπανιαρισμένη, αλλαγμένη με ένα καλό ταγιέρ ραμμένο στην Περικλη-Σιώζιαινα. Αυτές είχαν ένα κουτί με μπουντρα, αλλά δεν μου έβαλαν. Είναι ασπριδερή και θα τη χαλάσωμε, είπαν. Μου έντυσαν το νυφικό, μόφτιαξαν τον κότσο και μούβαλαν το βέλο. Εγώ πρωτόβαλλα βέλο στον Ντάρα. Τότε έβαναν μαντήλια. Τά 'καναν δέμα-κορώνα. Όλα άσπρα: άσπρο φόρεμα, άσπρα γάντια, άσπρα σκαλτσούνια, άσπρα παπούτσια. Μέσα στη σάλα έγιναν τα στέφανα, λίγοι του γαμπρού και περισσότεροι δικοί μου. Η Τρανή φίλησε τον γαμπρό και του έβαλε στο τσεπάκι ένα άσπρο μαντήλι. Αυτό ήταν το δώρο. Όταν τελείωσαν τα στέφανα ο γαμπρός και οι δικοί του βγήκαν όξω από το σπίτι χωρίς εμένα, πήραν τα άλογα και κατέβηκαν στην «Κόντρα», που ήταν το σχολείο, εκεί θα ανταμώναμαν. Μετά βγήκε η νύφη στη σκάλα. Με κράταγαν από τη μια πλευρά η μάνα κι απ' την άλλη ο αδερφός μου, ο Σωκράτης. Τα βιολιά βάραγαν και άλλοι γέλαγαν και άλλοι έκλαιγαν! Η μάνα πιο πολύ. Με τα βιολιά μπροστά κατέβηκε ο γάμος μέχρι την «Κόντρα», που μας περίμεναν οι άλλοι. Οι βιολιτζήδες δυσκολεύονταν γιατί ήταν κατπφόρα κι όλο λιθάρια, αλλά δεν σταμάταγαν, έπαιζαν. Από κεί έφυγαν με τα ποδάρια και συναντηθήκαμαν όξω από τα Λέλοβα, προτού μπούμε στο χωριό.

Εκεί στην «Κόντρα», που σμίξαμαν, μπήκαν όλοι καβάλλα στ' άλογα να φύγουν για τα Λέλοβα. Ο γαμπρός μπήκε σ' ένα κόκκινο άλογο.

Εγώ θα 'μπαινα στ' άσπρο. Επειδή φοβούμουν το κράταγε ο Γιώργο-Ζορμπάς κι ανέβκα και αυτός το τράβηξε μέχρι παρακάτω στα πουρνάρια στο ίσιωμα. Εκεί πήρα μοναχή μου το καπίστρι και κατεβήκαμαν στον Άμπλα. Μέχρι εκεί δεν αντάμωσα τον γαμπρό. Τώρα μπήκαμαν στη σειρά. Ο παπάς μπροστά, ύστερα ο νουνός ο Στρατογιάννης, ύστερα εγώ, ύστερα ο γαμπρός, και πίσω όλοι οι άλλοι καβάλα στ' άλογα.

Τ' άλογα με τα προικιά τα βρήκαμαν στο δρόμο, στον Λάμπρο-Γιαννέλι. Ήταν βαριά και σταμάταγαν να ξεκουραστούν, ή για να μας περιμένουν, δεν ξέρω. Από 'κεί και κάτω συνεχίσαμε όλοι μαζί. Στην Παράστα σταματήσαμε πάλι στο γεφυράκι και μπήκαμαν δυό-δυό, σαν παρέλαση με τη σειρά που είχαμαν. Ο γαμπρός και η νύφη έκαναν ζευγάρι τ' άλογά τους.

Ήρθαν από τον πάτο του χωριού, εκεί που είναι τώρα η αγορά, και ανέβκαν από το καλντερίμι για το σπίτι.

Όταν φτάσαμε εκεί ήταν μαζεμένοι όλοι στη γειτονιά. Ξεφόρτωσαν πρώτα τα προικιά και τα πήραν μέσα. Ύστερα με κατέβασε από το άλογο ο πεθερός και με πήραν μαζί με την πεθερά και με κέρασαν. Ο πεθερός μου έβαλε περιδέρι χρυσό, η πεθερά δαχτυλίδι παφλένιο, κι ο Κωστάκης, ο μικρότερος αδερφός, ένα δαχτυλίδι παφλένιο κι αυτό! Στο πλύσιμο βγήκε ο πάφλας και δεν τα ξαναφόρεσα. Οι άλλοι τίποτα εκείνη τη μέρα. Τέλοσπάντων, με πάνε μέσα στο σπίτι. Μαζί και οι συμπεθέροι της νύφης και λίγοι του γαμπρού. Η Τρανή δεν είχε έρθει στα Λέλοβα, δεν έρχονταν οι πεθερές. Έκατσαν να φάν. Οι άλλοι έτρωγαν όξω στην αυλή. Είχαν εκεί στρωμένα τραπέζια. Όση ώρα έτρωγαν οι συμπεθέροι η νύφη στέκονταν ορθή. Απόφαγαν και βγήκαν όλοι όξω κι αντάμωσαν και γλένταγαν με τα βιολιά.

Εμένα με πήρε η πεθερά να φάμε οι δυό μας στην κουζίνα. Είχε τηγανισμένα νεφρά και καρδιές, να νεφρώσει και να καρδιώσει η νύφη. Εγώ με τ' άσπρα γάντια τι να 'τρωγα. Δεν μού 'πε να τα βγάλω, δεν τα βγαλα. Που ήξερα εγώ! Ίσια πό βάλια στο στόμα! Έμεινα νηστικά.

Το βράδυ έπιασε μια ψιλή βροχή και διαλύθηκε το γλέντι. Όταν πήγα να κοιμηθώ ο γαμπρός είχε ήδη στρώσει και είχε κοιμηθεί από το πολύ ούζο.

Τη Δευτέρα το πρωί βγήκα και φίλαγα το χέρι των συμπεθερών και μου έδιναν από 'να τάληρο.... Από την Τρίτη μέρα, ίσια για δουλειές! Εκτός από του σπιτιού, είχα να κουβαλήσω νερό με τη βαρέλα απ' το πηγάδι, άλογα, γελάδες, χωράφια για βοτάνισμα.

Η νιόνυφη τράβαγε τα περισσότερα. Οι άντρες σκόρπαγαν στα χωράφια και στα πρόβατα, δεν κάθονταν. Τα κανόνιζε ο πεθερός, που θα πάει την ημέρα ο καθένας. Ήταν αυστηρός και περήφανος. Αλλά τι το θέλεις; Αφού έδερνε και παντρεμένα παιδιά μπροστά στις γυναίκες τους! Φα-

νταλιές! Τέτοια περηφάνεια! Εμένα μ' αγάπαγε και με σέβονταν. Όμως εγώ δεν ήμουν μαθημένη από τόσες δουλειές. Στο σπίτι της μάνας μου δεν είχα δουλέψει ποτέ έτσι. Ρίχνουμαν, αλλά γίνουμαν κρούντι και κανένας δεν μούλεγε φτάν', κάτσε να ξαποστάσεις.

Η μπομπότα και το τυρί δεν έλειπαν από το τραπέζι αλλά μέχρι εκεί. Το κλειδί τόχε η πεθερά στην τζέπη. Όλα εξαρτιόνταν απ' αυτήν και ήταν σφιχτή πολύ. Μια μποτίλια λάδι κάθονταν ένα μήνα βουλωμένη. Έβραζε φασούλια άσπρα, ούτε κρεμμύδι ούτε λάδι μέσα, μια σταγόνα μονάχα. ...

Στον μήνα απάνου ήρθε η μάνα μου να με δει. Άφησε τα γελάδια στα Πλατάνια. Εγώ είχα γίνει ... έτσι. Δε με γνώρισε η μάνα μου. Λαχτάρησε. Με ρώταγε:

-Μη κακοπερνάς μωρ' τσιούπρα; Μη σε βαρούν; Μη σε βαρεί ο άντρας σου; Είναι κακοί;

-Όχι μάνα! Έλεγα εγώ.

-Δε σ' έπιασε ο τόπος μωρ' Πανάγιω μ'!

Ένα χρόνο έκατσα σπίτι... εδώ που ήρθαμαν έχασα και το περιδέρι... Τα λεφτά της νύφης, την προίκα μου, δεν τάχαμαν εμείς να κάνωμε κάτι. Τα είχε πάρει ο πεθερός και τάχε βάλει στο όνομα της γυναίκας του. Δώσαμε, πήραμαν να τον καταφέρουμε να μας δώσει κάτι. Με χίλια παρακάλια του βγάλαμαν 4.000 μόνο και αγοράσαμε το χωράφι στη Μπακούρα.....».

Θα παρατεθεί ακόμη μια περιγραφή γάμου από τους ίδιους τους πρωταγωνιστές. Τον Δημ. Αθ. Στράτη και την Κωνσταντώ Β. Βασιλείου (το γένος Κώτση):

«Ο γάμος έγινε μια Κυριακή πριν της Αναλήψεως του 1951, εννέα μήνες μετά τον αρραβώνα, διάστημα που δεν είχαν αντικρίσει καθόλου ο ένας τον άλλον. Το σόι του γαμπρού καβάλα στα στολισμένα με κιλίμια, φλοκάτες και πλεχτές ζώνες άλογά τους αλλά και σε γομάρια (να σημειωθεί ότι οι γαμπροί των δεκαετιών του 1950 και 1960, προτιμούσαν ένα ψηλόσωμο γρίβο άλογο του Αθ. Γρ. Στράτη, την ... «λιμουζίνα» της εποχής), με μπροστάρη τον παπα-Νάσιο και νουνό τον Γιωρκονόμο (Γεώργιο Κ. Οικονόμο), αδελφό του ιερέα, από το Νικολίτσι), πέρασαν τον Άμπλα και έφτασαν στο σπίτι της νύφης στο «Προβίδι» Παπαδατών. Εκεί τους δέχτηκαν οι συμπέθεροι με καρύδια, μήλα, ούζο, κρασί και γλυκά. Κατά το έθιμο ο Αριστείδης Παππιάς, από το σόι του γαμπρού, αν και Παπαδιώτης, μπήκε στο σπίτι της νύφης, που ήταν στη θέση «Στούφος», καβάλα στ' άλογό του. Η νύφη φορούσε άσπρο Ευρωπαϊκό νυφικό, που έφτανε μέχρι 20 εκατοστά από το έδαφος. Το είχε νοικιάσει ο γαμπρός από τη Φιλιππιάδα 10 δραχ. Ήταν η δεύτερη νύφη, που φόρεσε άσπρο νυφικό στις Παπαδάτες. Το πρώτο είχε φορέσει η

Λέξω, κόρη του δάσκαλου Νίκου Παπακωνσταντίνου, το οποίο έφτανε μέχρι τα γόνατά της.

Το μυστήριο του γάμου έγινε μέσα στο σπίτι. Γύρισαν στον Ντάρα παίρνοντας και τα προικιά στ' άλογά τους. Τα προικιά περιελάμβαναν και τα εξής: 2 μουντάφια (στρωσίδια από τραγίσιο μαλλί), 2 σάιμες, μία βελέντζα, 3 στρώματα, 2 μαντινιές, 2 χασιές, 6 τροβάδια, 8 φορέματα, 4 κότελα, 12 πρόβατα, μια μηχανή γαζώματος ποδαριού, 3 κιλά χάλκωμα (ταψιά, τσουκάλια κ.λ.π.), 2 ξύλινα μπαούλα και 200 δραχμές από κεράσματα (αργότερα τις 60 δρχ. τις έδωσαν και αγόρασαν χαλκωματένιο καζάνι). Στην προίκα συμπεριλαμβάνονταν και ένα χωράφι στην «Κράκουρα» με τα ανάλογα ελαιόδεντρα. Την εποχή εκείνη στα χαλκώματα της προίκας, χαράσσονταν και το όνομα της νύφης. Η Κωνσταντώ έλαβε δώρα από τους καλεσμένους της και πολλά χαλκώματα. Έτσι οι δικοί της παρακράτησαν μερικά από τα προικιά, που είχαν το όνομά της. Δια της πλαγίας οδού απεκαλύφθη η «παρανομία».

Νεόνυμφοι και συμπεθεριό, όλοι καβάλα στ' άλογά τους. Όταν έφθασαν στο σπίτι του γαμπρού, ο Ζιώριστας (Θεόδωρος Λάζου), μπήκε μέσα σ' αυτό καβάλα στ' άλογό του. Στη συνέχεια έπιασαν πρώτοι το χορό οι Νταρανίτες, έξω στο πλακόστρωτο, με τον Λάζαρο Κοσμά από τον Καντζά στο κλαρίνο. Σ' όλη τη διάρκεια του γλεντιού η νύφη όρθια.

Κατά το Παπαδιώτικο έθιμο, οι συγγενείς της νύφης παρέμεναν κλεισμένοι στο σπίτι του γαμπρού, στο «καλό» δωμάτιο και τους φύλαγε ο αρχηγός που είχε ορισθεί, ο Γιοσύφης (Ιωσήφ Δαρδαμάνης), ζωσμένος με μιά χατζάρα. Δεν τους άφηνε να βγουν έξω και να χορέψουν με το σόι του γαμπρού, παρ' ότι οι τελευταίοι τους καλούσαν επανειλημμένα. Έτσι ήταν το έθιμο. Μπήκε ο Απ. Κ. Αποστόλου στο σπίτι, η Ελένη (αδελφή του γαμπρού) και τον θερμοπαρακαλούσαν, αλλά εκείνος ανένδοτος. Τελικά ο νουνός Γιωρκονόμος (ήταν μονόχειρας) τον έπιασε από το λαιμό και τον φοβέρισε, έως ότου τους άφησε. Το γλέντι συνεχίστηκε ως την άλλη μέρα, που βγήκε ο ήλιος. Έφυγαν οι Παπαδιώτες και άφησαν τη νύφη με τρία δικά τους άτομα, να τη φυλάνε. Δύο γυναίκες και έναν άντρα. Έκλεψαν μερικές κότες από το σπίτι του γαμπρού και ρακοπότηρα κατά το έθιμο. Το απόγευμα της ίδιας μέρας επανήλθαν 15 άτομα για επίσκεψη. Την επόμενη Κυριακή έγιναν τα πιστρόφια. Οι νεόνυμφοι πήγαν στο σπίτι της νύφης, όπου στρώθηκε το καθιερωμένο τραπέζι. Η νύφη παρέμεινε στο πατρικό της μια εβδομάδα. Κοντά της και ο κουνιάδος της, ο Βασίλης, για φύλακας. Όταν επέστρεψε στον Ντάρα, έφερε μαζί της και 19 κότες, δώρα των δικών της. Λίγο αργότερα θέλησε να αγοράσει ζακέτα γιατί δεν είχε. Όμως η πεθερά της δεν την άφηνε, είχε τον πρώτο λόγο. Έτσι ο άντρας της πούλησε ένα αρνί απ' το προικιά και η κόκκινη ζακέτα αγοράστηκε».



Λίγα χρόνια αργότερα παντρεύτηκε και η αδερφή της Κωνσταντώς (Τσάνης), η Ευαγγελία (Λίτσα). Και αυτή ήρθε νύφη στου Ντάρρα. Γαμπρός ο Λάμπρος Ν. Θωμάς. Το προικοσύμφωνο σε τούτη την περίπτωση διασώθηκε (και μας παραχωρήθηκε). Έχει δε ως εξής:

«Προικοσύμφωνον

Εις το όνομα του πατρός και του υιού και του αγίου πνεύματος, αμήν.

Εν Παπαδάτες σήμερον την 10ην του μηνός Σεπ/βρίου του 1956 έτους οι κάτωθι υπογεγραμμένοι 1ος Ευάγγελος Σπύρου Θωμάς καταγόμενος εκ του χωρίου Ελιά και 2ον οι αδελφοί Σωκράτης και Γρηγόριος Β. Βασιλείου εκ του χωρίου Παπαδάτες συνεφώνησαν τα κάτωθι.

Προκειμένου ο Ευάγγελος Σπύρου Θωμάς νυμφεύση τον Ανηπιόν του Λάμπρον Νικολάου Θωμάν με την αδελφήν των Ανωτέρω Ευαγγελί παραχωρούν ως προικείον Τα κάτωθι.

1ον Το εις θέσιν κράκουρα Ελαιοστάσιον ήτοι συνορεύβον προς ανατολάς με Χρήστον Μ. Τάτσην, προς νότον με Γεώργιον Σπυρίδων Δημητρίου προς Δησμάς με Κων/νον Σωκρ. Βασιλείου και προς Βοράν με το ίδιο, παραχωρημένων ως προικείον Αδελφής Κων/νιάς ήτοι από Λιθάρι μεγάλο ευθίαν πουρνάρη μεγάλο και λίγη εις ποριά Χρήστον Τάτση και Γρηγόρη Χρ. Βασιλείου. 2ον Δέκα πέντε πρόβατα (15) Τέσσαρες οκάδες χάλκωμα δύο μπαούλα 15 κομάτια ρουχα χοντρικά (10) φορέματα (10) υποκάμισα και τον υπόληπω ρουχισμό.

Οι Συμβαλλόμενοι

οι Μάρτυρες

(Τ.Υ.) Βασιλείου Σωκράτης

(υπογραφή δυσανάγνωστη)

Ευάγγελος Σπ. Θωμάς

Βασιλείου Γρηγόριος».

Με την ευκαιρία θα παρατεθεί και ένα άλλο προικοσύμφωνο του έτους 1966. Νύφη η Γιαννούλα Β. Δρόσου:

«Προικοσύμφωνον

Εν Ελπά σήμερον την 15ην Ιουλίου 1966 ημέραν Παρασκευήν και ώραν 6ην μ.μ. οι υπογεγραμμένοι 1. Δρόσος Βασίλειος του Κων/νου, κάτοικος Ελπιάς Πρεβέζης, 2. Σπυρίδων Νταλής του ..... κάτοικος Χαλκιάδων Άρτης ως και 3. Παντελής Νταλής του Σπυρ. υιός του ανωτέρω Σπυρίδωνος Νταλή συνεφωνήσαμεν και συναπεδέχθημεν τα κάτωθι:

Ο πρώτος των άνω συμβαλλομένων Βασ. Δρόσος χορηγεί ως προίκα εις την θυγατέρα του Γιαννούλαν Βασ. Δρόσου τα κάτωθι:

Το υπ' αριθμόν 174 αγροτεμάχιον εις θέσιν Τσούμπα Μουργκάν, ελαιοφυτεμένον.

Μετρητά Δραχμαί Πεντήκοντα χιλιάδες (50.000).

Έπιπλα: Ντουλάπα, 1 Ραπτομηχανή, 1 Σερβάν, 1 Μπαούλο.

23 Μάλλινα κλινοσκεπάσματα.

12 σινδόνια - 2 κουβέρτες - 1 Μπάντα βελούδινη.

1 Τραπεζομάντηλο βελούδινο, κουβερτόν και τραπεζομάντηλο στόρινο - 1 Παλτό - 1 Μαντό - 5 Ταγιέρ, 15 φορέματα Ρ - Κουρτίνες 3.

Κατσαρόλες χαλκωματένιες 3.

Ταψιά «2.

Σερβίτσια (Νερού - Κρασιού - Ποτών) 3.

Οι δεύτεροι των συμβαλλομένων Σπυρίδων Νταλής και Παντελής Νταλής αποδέχονται τα ανωτέρω τα οποία και παρέλαβον.

Εφ' ώ συνετάγη το παρόν και υπογράφεται.

Οι συμβαλλόμενοι

ο Μάρτυρας

Β. Δρόσος

1. Σ. Νταλής

2. Π. Νταλής

Όμως και η αθέτηση της συμφωνίας, έστω και προφορικής, για την προίκα, επέφερε μαλώματα και γκρίνιες. Παρατίθεται ένα παράδειγμα:

Όταν αρραβωνιάστηκε ο Ι. Β. Δρόσος την Βασίλω, του έταξε ο Δημ. Αν. Σακκάς, σαν προστάτης και πρώτος γαμπρός των Νταραίων, τα Τζολοβάνια. Μετά τον γάμο τα γύρισε, και ζητούσε πίσω το προικιό, με την



Γάμος Ναπολέοντος και Βούλας.



*Ο γαμπρός Κ.Γ. Στράτης με το σόι του στον Τριάντο για την εκκλησία (12-10-1980)*

δικαιολογία ότι το είχε αγοράσει ο ίδιος από τον πεθερό του. Ο Γιάννης είχε εν τω μεταξύ φυτέψει με ελιές τα Τζολοβάνια, το 1959. Βλέποντας τη διχόνοια ο Πάνος Κ. Παππάς, πήγε κρυφά και έκοψε εννιά ρίζες νεοφυτεμένες ελιές με το μαχαίρι και το αριστερό του χέρι. Αριστερόχειρας ήταν ο Δημητράκης και το φταίξιμο έπεσε σε εκείνον. Μάλιστα επιβεβαίωση έδωσαν ο τότε αγροφύλακας Αθ. Γρ. Στράτης και άλλοι χωριανοί, με αποτέλεσμα να καταδικαστεί ο Δημητράκης, παρά τη δικαιολογία που πρόβαλλε ότι αγαπάει τα δέντρα, πράγματι αληθινή. Έτσι καταραστήκανε ο ένας τον άλλο, όποιος φταίει να πεθάνει το παιδί του. Ύστερα από λίγες μέρες κάηκε το παιδί του Γιάννη, ο Βασίλης. ήταν η κατάρα ή σύμπτωση; Η αλήθεια αποκαλύφθηκε μετά το θάνατο του Πάνου Κ. Παππά, από τον Μίχο Μίχου. Ο τελευταίος είχε δει τυχαία τον Πάνο να κόβει τις ελιές, αλλά δεν μαρτύρησε, επειδή τον φοβέρισε ο Πάνος ότι θα τον σκοτώσει.

Αλλά και προίκες δίνονταν χωράφια χωρίς να είναι δικά τους. Όπως όταν ο Δημήτριος Κ. Τζόλος παντρεύτηκε την Αικατερίνη Μιχ.. Σακκά, του έδωσαν προίκα τα χωράφια στις Βρύσες, εκεί που αργότερα έφτιαξε το καλύβι του και αργότερα το σπίτι του ο Χριστόφορος Δ. Τζόλος, μέχρι τα Τζολοβάνια. Αυτά τα κτήματα όμως ήταν της κοινότητας Ντάρας. Ο Κωνσταντίνος Δρόσος (Ντουλαφίλππας, που μάλλον τότε ήταν πρόεδρος της Ντάρας αντέδρασε στην καταπάτηση της έκτασης. Έτσι μια νύχτα του έριξε δυό ντουφεκιές στην πόρτα του σπιτιού του ο Κωνσταντίνος Σακκάς, θείος της Δημήτρως για εκφοβισμό. Και ο Ντουλαφίλππας δεν ξανά έφερε αντιρρήσεις..

Τον δικό της γάμο μολόγαε (το 2014) η Κατερίνα Κώστα, σύζυγος Σταύρου Ν. Θωμά: *«Παντρεύτηκα τον Σταύρο το 1961. Τα προικιά τα φέραμε στον Ντάρα την Πέμπτη, με το πρώτο τρακτέρ του Πανοζήση.*



Γάμος Σταυρούλας Β. Δρόσου

Βελέντζες, καραμελωτές, φορεσιές, μαξιλάρια και άλλα, όλα φορτωμένα απάνου. Την Κυριακή ήρθαν οι Νταρανίτες καβάλα στα αλογομούλαρα και στα γομάρια. Είχαν και καρίνα από το Μπουτάρη. Εμείς είχαμε τον Θωμανότη από του Νάσσιαρη. Είπε στον πατέρα μου να τον πάρει στον γάμο έστω και με ένα δίφραγκο, να φάνε ψωμί τα παιδιά του. Οι γονέοι μου ήταν παραλίδες, έριξαν πολλά λεφτά στα όργανα. Τα στέφανα έγιναν μέσα στο σπίτι μου. Και κοντά κινήσαμε όλοι για του Ντάρα. Εγώ και ο Σταύρος ήμασταν καβάλα σε δυό όμορφα άσπρα άλογα του Αθανασίου Γρ. Στράτη. Ήταν τα πιο όμορφα απ' όλα. Όταν φτάκαμε στην Ντρούζα, ήρθε ο μπαρμπα-Νάσιος και κάτι συζήτησε με τους συγγενείς του Σταύρου. Μάλλον ήθελε αγώι. Μας κατέβασαν από τα άλογα και συνεχίσαμε με τα ποδάρια τον υπόλοιπο δρόμο. Φτάκαμε στο σπίτι του πατρικό του Σταύρου και μας περίμενε ο Βαγγελσπύρος (Ευάγγελος Σπ. Θωμάς), να με κατεβάσει από το άλογο (ήταν αντικαταστάτης του πεθερού μου, γιατί ο Σταύρος ήταν ορφανός από πατέρα). Έμαθε για τα καθέκαστα και γιατί αργήσαμε και πήρε έναν τσαλακατά με τον Νασιογληγόρη. Έγινε γλέντι καλό, αλλά η πεθερά μου δεν έβγαλε το χέρι από την τσέπη να κεράσει τα όργανα. Ήταν σφιχτοχέρα...».

Η τελετή του γάμου γίνονταν στο σπίτι εκείνες τις εποχές, για λόγους ασφαλείας και κατά τις μεσημεριανές ώρες, επειδή το βράδυ αφ' ενός απαγορεύονταν οι μετακινήσεις (Τουρκοκρατία) και αφ' ετέρου δεν υπήρχε επαρκής φωτισμός.

Όταν την εβδομάδα πριν τον γάμο έβρεχε τότε έλεγαν «κλαίει ο γαμπρός», όταν έβρεχε την Κυριακή, ότι «κλαίει η νύφη».



*Γάμος Ελένης Κ. Μάρκου. Ανεβαίνοντας στον Άϊ-Θανάση (1965)*

Σε αρκετές περιπτώσεις δεν επιτρέπονταν οι γάμοι για διάφορους λόγους όπως:

- Μεταξύ συγγενών μέχρι 7 ζωνάρια (γενιές).
- Όταν τα παιδιά βάφτισε ο ίδιος νουνός.
- Όταν ο ένας είχε βαφτίσει τον άλλον. Ο Κων/νος Παππάς (Ντουλαπαππάς) αφορίστηκε επειδή παντρεύτηκε την βαφτιστήρα του.
- Όταν βαφτίστηκαν στην ίδια κολυμπήθρα με το ίδιο νερό και λάδι.
- Όταν είχαν βυζάξει από την ίδια γυναίκα (ομογάλακτοι).
- Όταν ο γαμπρός ήθελε να παντρευτεί την κόρη του νονού του και αντίστροφα.
- Όταν ήταν βλάμπδες.
- Όταν δύο αδέρφια ήθελαν να παντρευτούν δύο αδερφές (εκτός αν έβαζαν στεφάνι ταυτόχρονα, την ίδια μέρα και ώρα και σε διαφορετικές εκκλησίες).

Η διάλυση του γάμου δεν γίνονταν σχεδόν ποτέ. Μόνο ο θάνατος τους χώριζε. Το ίδιο άτομο μπορούσε να παντρευτεί τρεις φορές αν χήρευε.

Όταν συζούσαν αστεφάνωτοι, η γυναίκα λέγονταν «μωρόζα».

Όταν ο γαμπρός ζούσε στο σπίτι των πεθερικών του, λέγονταν «σώγαμπρος». Τούτο γίνονταν σε εξαιρετικές περιπτώσεις (μοναχοκόρη, περυσία). Οι σώγαμπροι ήταν του «κλώτσου και του μπάτσου» από τη γυναίκα και τα πεθερικά του. Άλλαζαν ακόμη και τα επώνυμά τους και έπαιρναν αυτό της γυναίκας τους.

Όλα σχεδόν τα τραγούδια του γάμου ήταν πολυφωνικά. Μιλούσαν για

την αγάπη, τους καιμούς, την ξενιτειά, τα κατορθώματα των Σουλιωτών και των κατοίκων των Σουλιωτοχωριών. Τραγουδιώνταν σ' όλη τη διάρκεια του γάμου. Διαφυλάχθηκαν στις μνήμες των κατοίκων μέχρι σήμερα, που τα περισσότερα γράφτηκαν σε δίσκους με την συνοδεία μουσικών οργάνων. Παρατίθενται μερικά απ' αυτά σε διάφορες παραλλαγές:

Στα προικιά τραγουδούσαν και χόρευαν:

*«Ωραία είν' η νύφη μας ωραία τα προικιά της  
ωραία και η παρέα της που κάνει τη χαρά της.  
Ένα τραγούδι θα σας πω απάνω στο ρεβύθι  
χαρά στα μάτια του γαμπρού που διάλεξαν τη νύφη.  
Σ' αυτό το σπίτι πούρθαμε καλέ σήμερα  
όλ' είναι μαζεμένοι σαν τι χαρά θα γένει  
παντρεύεται ο Αυγερινός, καλέ σήμερα,  
την Πούλια κάνει ταίρι και τ' άστρα συμπεθέροι.  
Νύφη πόσο τ' αγόρασες καλέ σήμερα  
αυτό το παλικάρι να τ' αγοράσουν κι άλλοι.  
Χίλια φλωριά τ' αγόρασα καλέ σήμερα  
και τετρακόσια γρόσια για την καλή του γλώσσα».*

Όταν ξύριζαν τον γαμπρό:

*«Σήμερα ο νιός ξουρίζεται σήμερα ξουραφίζεται.  
Ξουράφι από τα Γιάννενα και ακόνι από την Πρέβεζα.  
Διάβα όπου διαβαίνεις και τρίχα μην αφήνεις.  
Ξουρίστε αγάλια τον Αετό και μην αφήστε τρίχα».*

*«Αργυρό ξυράφι και μαλαματένιο  
έλα αγάλια-αγάλια μίνα τον αργήσεις και τον ασκημίνεις  
χαρά στον πεθερό του και στην πεθερά του  
πάει γυναίκα τέτοια από γυναικοσσί  
καλότυχη η μάνα του που προβοδάει τον ήλιο να πάρει το φεγγάρι  
πάρε γαμπρέ κι αρμάτωνε που αρματώνεσαι και που πηγαίνεις  
πάμε σταυραπτε μου έχω πατέρα  
να πατήσεις πέρα να γεμίσεις με χάρι να καβαλικέψεις  
κινήστε παλικάρια μου κινήστε λεβεντάδες  
να πάει να πάρει το φιλί μην βρέξει μην χιονίσει  
κι εγώ αν βρέξει βρέχομαι κι αν χιονίσει αυτού είμαι  
και αν διαβεί ο ποταμός και πάρει και γεφύρι  
έχω το χρόνο να διαβώ και χρόνο να περάσω».*

Όταν χτένιζαν την νύφη:

«Με το μίλο, με το ρόιδο ποιος τον κάνει τούτο γάμο  
και με τούτον κόσμον όλον.  
Ο πατέρας μου τον κάνει με το μίλο, με το ρόιδο...  
Η μανούλα μου τον κάνει...  
Τ' αδερφάκια μου τον κάνουν...».

«Στολίζεται μια λυγερή απ' το πρωί ως το βράδυ  
και περιμένει τον απτό για νάρθει να την πάρει.  
Βάζει τον ήλιο πρόσωπο και το φεγγάρι φρύδια  
τον καθαρό Αυγερινό τον βάζει δαχτυλίδια».

«Ντύσου, στολίσου λυγερή, ντύσου στολίσου κόρη,  
για να φανείς εις τον γαμπρό κήπος και περιβόλι.  
Όλα τ' απδόνια ζήλεσαν κι επέταξαν μπροστά σου  
κι όλα λαλούσαν κι έλεγαν, χαρά στην ομορφιά σου.  
Έχεις μαλλιά τετράξανθα στις πλάτες σου ριγμένα.  
Άγγελοι σου τα χτένισαν με τα χρυσά τα χτένια.  
Λαλείτε ντέφια και βιολιά, στολίζεται χρυσή κυρά.  
Αξίζει η μέρα σήμερα φλωριά με το καντάρι,  
που θ' ανταμώσει τέτοια νιά με τέτοιο παλληκάρι.  
Ποιος ήταν ο προξενητής, που νάχε φάει κανέλα,  
π' αντάμωσε τέτοιον αϊτό με τέτοια περιστέρα.  
Η περιστέρα είναι χρυσή κι ο απτός γραμμένος  
παίρνει νερό στα νύχια της και χιόνι στα φτερά της...  
...και τους αγγέλους έφερα για να σε ζωγραφίσουν  
ποιος αρματώνει φλάμπουρα με την ευχή με την ευχή  
με την ευχή της μάνας του και του Θεού και του Θεού  
πατέρας του τ' αρμάτωνε με την ευχή με την ευχή  
καινούργια αυγή ξεκίνησε στου νιόγαμπρου το σπίτι  
και λούζεται ο νιόγαμπρος και πλένεται ο αφέντης».

Όταν ξεκινούσε ο γαμπρός από το σπίτι της νύφης:  
«Κίνα δέντρο μ' κίνα, κίνα κυπαρίσσι  
για να βρεις τη λεύκα την λυγεροκλαδούσα  
κοντά σου να την στήσεις να την γλυκοδροσίσσεις  
όταν φυσάει αέρας να σκύβεις να τη φιλήσεις».

Όταν φτάνουν οι συμπεθέροι στο σπίτι της νύφης:  
«Εύπνα περδικομάτα μου κι ήρθα στο μαχαλά σου.  
Καλά έκανες πουλάκι μου πού ρθες στο μαχαλά μου.  
Έχω χρυσό μαντήλι να δέσεις τα μαλλιά σου.

Έχω χρυσό ζωνάρι να το φοράς στη μέση.  
Έχω δαχτυλίδια για να αρραβωνιαστούμε.  
Έχω και τα στέφανα για να στεφανωθούμε.  
Για άνοιξε την πόρτα σου για να 'ρθω να στα δώσω».

Και σε παραλλαγή:  
«Εύπνα περδικομάτα μου κι ήρθα στο μαχαλά σου  
χρυσά πλεξούδια σου 'φερα, να πλέξεις τα μαλλιά σου.  
Σαν ήρθες καλωσόρισες κι ας έκαμες τον κόπο  
ήρθες και μας ομόρφηνες τον άσχημό μας τόπο  
κι αυτόν τον κόπο πού 'καμες, διπλά θα στον πληρώσω».

Την ώρα του αποχαιρετισμού της νύφης:  
«Ήρθε ο καιρός να φύγουμε ροδιά μου, ροδιά μου  
στο σπίτι μας να πάμε μικρή ροδακινιά μου  
και πάλι θ' ανταμώσουμε στις νύφης τα πιστρόφια  
αρνιά θα σφάξουμε πολλά πολύ κρασί θα πιούμε».

«Έβγα μάνα ιδές τον ήλιο, ήρθε η ώρα για να φύγω  
έβγα ιδές και το φεγγάρι, ήρθε ο νιός για να με πάρει  
τρέμει ο ήλιος, βασιλεύει, κίνησαν οι συμπεθέροι  
όλοι θέλουν να τη δώσουν κι η μανούλα της δεν θέλει  
κάθεται και σιγοκλαίει».

«Έχετε γειά πατέρα και σύ γλυκιά μου μάνα  
έχετε γειά αδέρφια μου και σεις δικοί μου φίλοι  
εγώ πάω στο σπίτι μου και στο πεθερικό μου  
πάω να μάθω γράμματα να γράφω τα καλά μου  
έχετε γεια γειτόνισσες και σεις γειτονοπούλες  
κι εγώ πάω στο σπίτι μου....».

«Έβγα θύγω μ' έβγα, έβγα στις καλές σου σύρε στις δικές σου  
ν' αποχαιρετήσεις τον χρυσό πατέρα  
τη χρυσή τη μάνα, αδέρφια και ξαδέρφια.  
Ευχήσου με μανούλα μου τώρα στο κίνημά μου  
στο ξεπροβόδισμά μου.  
Με την ευχή της Παναγιάς και με την ιδική μου  
ήλιος έλαμψε κι απτός την πήρε  
πέρδικα λίγο κάτσε και πάλι φύγε.  
Και πώς ν' ακούσει η μάνα μου σαν η μπλιά στο μύλο  
και μια μπλιά μου έδωκε με μούλιες φορτωμένη».



Σαν κίνησες κυρά νύφη μου τι λέγει το Βαγγέλιο  
τι μολογάει το γράμμα μου  
τίμα τον πεθερό σου, τίμα την πεθερά σου».

Όταν η νύφη έβγαινε στην πόρτα και μέχρι να φύγει:  
«Τι κακό σας έκανα μωρέ κακές γειτόνισσες  
όπου με παραδιώξαταν από τη μανούλα μου...  
που με παραδιώξαταν από τον πατέρα μου  
που με χωρίσαταν από τα αδέρφια μου  
εγώ νερό σας έδινά... εγώ φωτιά σας έδινά...  
εγώ αλάτι σας έδινά μωρέ κακές γειτόνισσες.  
Αφήνω γεια μανούλα μου, αφήνω γεια πατέρα μου,  
αφήνω γεια αδελφούλες μου, αφήνω γεια αδέρφια μου,  
αφήνω γεια γειτόνισσες...  
Ώρα καλή παιδάκι μου, ώρα καλή αδελφούλα μας,  
ώρα καλή γειτόνισσα».

«Φεύγω μάνα μ' φεύγω πάω στην ξενιτειά  
αφήνω γεια μανούλα μου αφήνω γεια πατέρα  
αφήνω γεια αδέρφια μου και σεις αδελφοπούλες  
αφήνω γεια στην γειτονιά σ' όλα τα παλικάρια.  
Μάνα μου τα λουλούδια μου συχνά να τα ποτίζεις.  
Ώρα καλή παιδάκι μου και νάχεις την ευχή μου,  
ώρα καλή παιδάκι μου τώρα στο κίνημά σου».

Πριν κατέβει από το άλογο η νύφη:  
«Πέσε μίλο, πέσε ρόιδο, πέσε δροσερό σταφύλι,  
πέσε νύφη. Δεν πεξεύω, θέλω τάμα να πεζέψω,  
τάμα από τον πεθερό μου, τάμα από την πεθερά μου,  
τάμα από τα κουνιάδια μου, τάμα από τα συγγενάδια μου».

Όταν υποδέχεται η νύφη το σόι του γαμπρού:  
«Καλώς την κυρά νύφη και τους συμπεθέρους  
-Άχ! Μωρή νυφούλα μου γιατί μας χασομέρησες.  
-Είχα χασιές στον αργαλειό και σας χασομέρησα,  
είχα τα μαντήλια ακέντητα και σας χασομέρησα».

Και όλοι μαζί οι συμπέθεροι:  
«Σ' όσους γάμους κι αν επήγα τέτοια νιογάμπρα δεν είδα  
νάνα η νύφη τριγωνάκι και ο γαμπρός περιστεράκι  
μεσ' της νύφης την τσεμπέρα γράμματα είναι γραμμένα

*μ' ασήμι κεντισμένα*

*ποιος πρώτος θα τ' αναγνώσει με τη νύφη θ' ανταμώσει  
ο γαμπρός τ' ανάγνωσε με τη νύφη αντάμωσε».*

*«Έβγα μάνα του γαμπρού για να ιδείς τη νύφη σου,  
μοναχό τον έστειλες ζευγαράκι σούρχεται  
-Καλώς την κυρά νύφη μ' όλους τους συμπεθέρους,  
στη μέση η κυρά νύφη, σαν ήλιος στολισμένη.  
Πέσε μήλο, πέσε ρόιδο, πέσε δροσερό σταφύλι.  
Δεν πεξεύω, καμαρώνω, καμαρώνει ο πεθερός μου.  
Δεν πεξεύω, καμαρώνω, καμαρώνει η πεθερά μου.  
Έβγα πεθερά στη σκάλα, με το μέλι με το γάλα.  
Ρίξε πεθερά το ρύζι, ρίξε νύφη την κουλούρα  
Και η πεθερά στη θύρα, νάχεις νύφη καλή μοίρα  
Πάρε νύφη μου το πιάτο, πάρτο νύφη μου και σπάστο,  
πάρε συ γαμπρέ την νύφη, τράβηξέ την μέσ' το σπίτι».*

*Μπροστά στο σπίτι του γαμπρού:*

*«Έβγα μάνα πεθερά, να δεχτείς την πέρδικα  
έβγα μάνα πεθερά, με το μέλι, με το γάλα,  
για ιδέστε τη, για ιδέστε τη, ήλιο, φεγγάρι πέστε τη  
για ιδέστε τη πως περπατεί, σαν άγγελος με το σπαθί.  
Πέξε νύφη, δεν πεξεύω, τάξτε μου για να πεζέψω.  
Σου τάξει ο πεθερός φλωρένιο δαχτυλίδι,  
σου τάξει η πεθερά σου 'σπυμένιο σκουλαρίκι,  
σου τάξει ο καλός σου ολόχρυσο μαντίλι.  
Έχει τη μέση της λιανή, έχει και ψηλό κορμί,  
σπείρε ρύζι να ριζώσεις και κριθάρι να φυτρώσεις».*

*Όταν η πεθερά υποδέχεται τη νύφη στο σπίτι μετά τα στέφανα, οι  
φυλαχτάδες τραγουδούν:*

*«Έβγα πεθερά στη σκάλα με το μέλι με το γάλα,  
να δεχτείς τη νύφη σου.  
Κλωναράκι έστειλα ζευγαράκι μούρχεται.  
Καλώς την κυρά νύφη, που μούρχεται στο σπίτι,  
τίμα πατέρα πεθερό για νάσαι τιμημένη,  
τίμα μάνα πεθερά, τίμα αδέρφια συγγενάδια,  
για νάσαι τιμημένη στον κόσμο ξακουσμένη.  
Έβγα μάνα του γαμπρού και πεθερά της νύφης  
για να δεχτείς την πέρδικα που περπατεί λεβέντικα,  
έχει τη μέση της λιανή, κορμί σαν κυπαρίσσι.  
Μοναχόν τον έστειλα ζευγαράκι μούρχεται».*

Για πρόποση στο τραπέζι σπκωνόταν κάποιος, ανέβαινε σε μια καρέκλα να τον βλέπουν όλοι και κρατώντας το γεμάτο κρασί ποτήρι του, φώναζε δυνατά:

*«Τούτο το γιομάτο το παραγιομάτο  
το πίνω εις υγείαν και ευτυχίαν του κυρ-Νουνού.*

*Γεια του και χαρά του.*

*Όπως εκόπιασε με στεφάνι, να κοπιάσει και με λάδι (δηλ. σε βάφτιση).*

*Να ζήσουν τα αναδεχτούδια του  
και σε επίλοιπα των νοικοκυραίων  
και στις χαρές των ανύπαντρων».*

Αμέσως σπκώνονταν ο νουνός, ανέβαινε στην καρέκλα και εύχονταν δυνατά:

*«Τούτο το γιομάτο το παραγιομάτο,  
όπως το ήπιατε εσείς για εμέ το πίνω και εγώ για εσάς.  
Γεια σας και χαρά σας, να μου ζήσουν τα αναδεχτούδια μου  
και όπως κόπιασα με στεφάνι να κοπιάσω και με λάδι.  
Χαϊρήλιτικα».*

Ανάλογες ευχές ακολουθούσαν μαζί με προπόσεις και από άλλους. Στο τραπέζι τραγουδούσαν:

*«Φίλοι καλώς τον πύραμε τούτον τον νοικοκύρη  
με τα καλά του τα φαγιά σε ασημένιες τάβλες  
με τα γλυκά του τα κρασιά σε ασημένιες κούπες  
με τα πολλά κοπάδια του, ο θεός να τα χιλιάση  
με τα παχιά γκεσέμια του που σέρνουν τα κοπάδια  
κι από το γραίκι ξεκινούν να πάνε στη βοσκή τους  
μπροστά τραβάνε τα τραγιά και πίσω το κοπάδι  
και πλάι τους ο πιστικός με τα μαντρόσκυλά του».*

Όταν χόρευε ο κουμπάρος:

*«Κουμπάρε που στεφάνωσες τα δυό τα κυπαρίσσια,  
να σ' αξιώσει ο θεός να κάμεις και βαφτίσια.  
Αν είσαι ανύπαντρο παιδί να πούμε στα δικά σου,  
αν και συ παντρεύτηκες, να πούμε στα παιδιά σου».*

Όταν χόρευε ο βλάμης:

*«Βλάμη μου που ασήμωσες της νύφης το ποδάρι  
να σ' αξιώσει ο θεός να ασημώσεις κι άλλη.  
Αν είσαι παιδί ανύπαντρο...».*

Όταν χόρευε ο γαμπρός:



*Βαρβάρα, Χριστόφορος, Ρίνα, Βασίλω, Φώτο στα προικιά του ΙΔ. Στράτη  
(1981)*

*«Γαμπρέ μου σε παρακαλώ, μια χάρη να μου κάνεις,  
το λούλουδο που δώσαμε να μη μας το μαράνεις.  
Τριαντάφυλλο να το κρατάς, μήλο να το μυρίζεις,  
μήλο να τρώει το πρωί, ρόιδο το μεσημέρι  
και στα πλιοβασιλέματα μια πέρδικα ψημένη».*

*Όταν η νύφη χόρευε τον τελευταίο χορό:  
«Νύφη μου ξάστερο νερό και ξέλαμπρο φεγγάρι,  
νύφη μου καλωσόρισες μεσ' τα πεθερικά σου  
σαν κυπαρίσσι να σταθείς, σα δέντρο να ριζώσεις,  
να κάμεις τους εννιά τους γιούς και μια μοναχοκόρη».*

*Όταν ξεπροβόδιζαν τον νουνό τη Δευτέρα τα ξημερώματα:  
«Ωρα σου καλή νουνέ μου κι άσε την ευχή σου πίσω  
να ζουν τ' αναδεχτούδια σου, να ζήσουν, να γεράσουν  
πολλά παιδιά να κάνουν».*

Το ξημέρωμα της Δευτέρας όταν φεύγουν οι συμπέθεροι της νύφης λένε το εξής:

*«Εμείς τώρα θα φύγουμε την νύφη την αφήνουμε  
να μη μας την μαλώσετε και την περιφρονήσετε  
όσο να μάθει συμπέθεροί μου όσο να μάθει τα χούγια σας  
τα νάζια και τα γούστα σας.  
Βρήκε η στρίγγλα πεθερό πούνε σαν το βασιλικό  
βρήκε η στρίγγλα πεθερά πούνε σαν τη γαρουφαλιά».*

Και απαντούν οι συμπέθεροι του γαμπρού:  
«Ώρα καλή συμπέθεροί μας ώρα καλή στα σπίτια σας  
εμείς τη νύφη πήραμαν δεν την επήραμαν για σκλάβια  
την πήραμαν για το σπίτι μας και για το παλικάρι μας».

«Σήμερα άσπρος ουρανός, σήμερα άσπρη μέρα,  
σήμερα ανταμώνθηκαν απτός και περιστέρα.  
Όσ' είστε φίλοι και δικοί, τώρα να μας χαρείτε  
και των παιδιών σας τις χαρές να ζήστε να ιδείτε.  
Πολύχρονος ο κυρ-νουνός, πούβαλε την φροντίδα  
κι έβαλε τ' αντρόγυνο να φέρει μία γύρα.  
Κυρ-νουνέ και κυρ-νουνά να είστ' ευτυχισμένοι  
και στων παιδιών σας τις χαρές τέτοια χαρά να γένει.  
Άιντε νουνέ κι ας φύγουμε προτού να μας το πούνε  
τι ενύσταξε τ' αντρόγυνο, θέλουν να κοιμηθούνε».

Στο γλέντι του γάμου δεν έλειπαν και οι μεθυσμένοι, που από τη χαρά έπιναν λίγο παραπάνω. Έτσι τα ευτράπελα ήταν αρκετά. Όπως στον γάμο του Γιαννβασίλη (Ι. Β. Δρόσου), που ο ίδιος ο γαμπρός, καβάλα στ' άλογό του και πιωμένος, δεν πρόσεξε και χτύπησε το κεφάλι του σε κλωνάρι ελιάς, με αποτέλεσμα να πέσει κάτω.

Θα παρατεθούν αποσπάσματα, σχετικά με το γάμο στου Ντάρα, από το βιβλίο του αγαπητού φίλου Αθανασίου Στ. Παπαθανασίου (η μάνα του έχει καταγωγή από του Ντάρα) «Περιδιάβαση σε τοπία πολιτισμικά» (σελ. 130):

«... Στο σπίτι του Ζήκου (Γιαννάκη ή Δήμου) και της Ευδοκιάς λεφτά δεν φύλαγαν. Βοηθούσαν τον κόσμο. Έχτιζαν σπίτια σε συγγενείς (της Κωστάντως στα Λέλοβα, της Ζωγούλας στου Ντάρα) συμμαζευαν στο σπίτι αγόρια και κορίτσια (πάμφτωχα) και τα είχαν σαν παιδιά τους. Δούλευαν αυτά όπως και τα δικά τους και τα αποκαθιστούσαν χωρίς διάκριση, όπως, για παράδειγμα, τη Μάνθα, τη Ζωγούλα, τον Λώλη, τον Νούλα... Άφευγη ήταν και η Βάσιω, η οποία είχε χάσει τον άντρα της, ήταν δίχως παιδιά και βρήκε αποκούμπι στο σπίτι του Ζήκου. Κι άλλοι πολλοί ήταν μέσα - έξω στο σπίτι του.

Όταν μεγάλωσε η Μάνθα, της πρότεινε ο Ζήκος να την παντρέψει με τον Ντούλα. Όμως αυτή ήθελε να παντρευτεί στο χωριό της, στους Γιωργάνους. Και έγινε όπως αυτή ήθελε. Την πάντρεψε και την αποκατέστησε εκεί. Το πρώτο παιδί της το έβγαλε Ζήκο! Από ευγνωμοσύνη στον ευεργέτη της.

Ύστερα από χρόνια, ο μπαρμπα-Λευτέρης Στράτης, ο γαμπρός της Ζήκαινας στην κόρη της Κωστάντω, είχε πάει στους Γιωργάνους να πουλήσει ελιές. Ένα εγγόνι της Μάνθας, στην κουβέντα που έπεσαν, τον ρώ-

τησε αν ήξερε καμιά οικογένεια Ζηκοντάρα.

-Και βέβαια, του είπε ο Λευτέρης. Είμαι γαμπρός του Ζήκου από την μικρότερη τσιούπρα του, την Κωσταντώ.

Ά, έτσι!... έκανε ο νεαρός. Μου είχε πει η γιαγιά μου (η Μάνθα) πολλά καλά λόγια για εκείνο το σπίτι. Ήταν ευχαριστημένη. Γι' αυτό ρωτάω, και χάρηκα πολύ που έμαθα.

Χάρηκε και ο Λευτέρης, που το καλό περπάτησε και άντεξε στο χρόνο. Και ως συγγενής γεύτηκε το γλυκό συναίσθημα για το καλό όνομα του πεθερού...

Ο Λώλης ήταν κουνιάδος του Ζήκου από την πρώτη γυναίκα (την Ελένη Γ. Τασούλη). Ήταν γεροντοπαίδι και έμεινε σε όλη του στο σπίτι του γαμπρού του. ήρθε, έζησε κι έφυγε ως μέλος της οικογένειας Ζήκου. Σπάνιο για τα σημερινά μέτρα της κοινωνίας...

Ο πιστός Ντούλας, όταν παντρεύτηκε, έκανε δικό του σπίτι. Ήταν αυτός που έστησε μάχη με τους κλέφτες για να γλυτώσει το αφεντικό του και δειγμάτισε αγάπη και ευγνωμοσύνη για τον άνθρωπο που τον βοήθησε. Μάθημα ζωής, άδολης αγάπης απλοϊκού ανθρώπου, μακριά από θεωρίες περί ταξικής ή αταξικής κοινωνίας, εκμετάλλευσης ανθρώπου από άνθρωπο και τα παρόμοια...

Η Ζωγούλα ήταν ανεψιά του Ζήκου από κουνιάδο του πρώτου γάμου του. την πήρε στο σπίτι η Ζήκαινα και τη μεγάλωσαν σαν κοπέλα τους μαζί με τις δικές τους. Την πάντρεψαν με τον Δημήτρη Μάρο (Δρόσο) από τα Λέλοβα. Τους είχαν μέσα δυό χρόνια. Μετά χώρισαν και τους έφτιαξαν καλό, ψηλό σπίτι, παραπέρα από το δικό τους. Και ζούσαν καλά. Όμως, ο Μάρος αυτοτραυματίστηκε στο πόδι, με σκοπό να αποφύγει την επιστροφή του στο μέτωπο της Μικράς Ασίας. Πήγε να κόψει ένα δάχτυλο και έκοψε τρία! Σακατεύτηκε. Φάρμακα δεν είχαν, το 'καιγαν με λάδι που το έβαζαν με μαλλιά άπλυτα και έπαθε γάγγραινα και πέθανε. Τη Ζωγούλα την πήρε πάλι η Ζήκαινα μέσα στο σπίτι της. Τι να την έκανε; Και συντηρούσε τώρα και το σπίτι της Ζωγούλας.

Το χειμώνα που έρχονταν οι βλάχοι με τα κοπάδια τους (και παραχείμαζαν στην Παλιουργιά), η Ζωγούλα αγάπησε τον Θεόδωρο Μπαλάφα από το Ανώι και ξαναπαντρεύτηκε. Δεν στάθηκε όμως καλός γαμπρός. Όταν απολύθηκε ο Σωκράτης από το στρατό, εκείνο το βράδυ η Ζήκαινα έκανε μια μικρή γιορτούλα, για να χαρούν μαζί με το παιδί οι σπιτίσιοι. Την νύχτα που έμειναν αφύλαχτα τα αρνιά στον αχυρώνα, πήγε ο Μπαλάφας και τα 'κλεψε! Έκανε και άλλα τέτοια, αλλά τα πεθερικά του δεν έπεφταν στο επίπεδό του και δεν έδιναν δικαίωμα για σχόλια.

Η Βασιλική Ζήκου Γιαννάκη ήταν πολύ όμορφη και άξια γυναίκα. Ο Γιάννης Μπατσούλης από το Χάλασμα την είδε που έπλενε στον Άμπλα

και την έκλεψε. Την παντρεύτηκε και έκαναν ένα παιδί, τον Παναγιώτη. Κατ' άλλους ο Γιάννης Μπατσούλης σκοτώθηκε στον πόλεμο του 1940, κατ' άλλους έκλεψε με άλλους δύο μια προβατίνα συγχωριανού του και καταδικάστηκαν σε 3 χρόνια φυλάκιση. Κλείστηκαν στις φυλακές της Κέρκυρας και ο Γιάννης πέθανε από τη στενοχώρια. Μάλιστα, τον έναν από την παρέα, τον Ράντο, τον έκανε κουμπάρο ο Σωκράτης, ο αδελφός της Βασιλικής.

Η Βασιλική έμεινε χήρα σε ηλικία 23 χρονών με ένα παιδί. Την πήρε πίσω η Ζήκαινα στο σπίτι της. Έμεινε εκεί τρία χρόνια, οπότε την προξένησαν στο Ζερβό, στον Παύλο Γεωργίτη, ο οποίος ήταν χήρος. Η πρώτη γυναίκα του ήταν από τα Λέλοβα από τους Λογοθεταίους. Την έδερεν ώσπου την κατάντησε για πεθαμό και την πήραν οι δικοί της στα Λέλοβα, και πέθανε η δύσμοιρη στο σπίτι του πατέρα της.

Ο Γεωργίτης ήταν γνωστός για την αναποδιά και το βάνουσο χαρακτήρα του. της είπαν της Ζήκαινας να μην τη δώσει. Αλλά την έδωσε.. «Τι θα της βρούν για να την βαρέσουν; Και όμορφη είναι και άξια», είπε. Όμως, ο άντρας της κακοποιούσε την Βασιλική. Την έδερεν στο σπίτι, στα χωράφια... Εκεί στο χωράφι στην ερημιά τη σκότωσε. Και για να μην τον καταλάβουν έβαλε φωτιά στο καλύβι και την έκαψε. Και είπε ότι «κάπκε μόνη της». Είχε κάνει μαζί του και δύο παιδιά, την Μαργαρίτα και τον Γιάννη. Η άγρια δολοφονία της Βασιλικής ήταν βαθιά μαχαιριά για την μάνα της τη Ζήκαινα.

Ο στυγερός εγκληματίας καταδικάστηκε σε 20 χρόνια κάθειρξη και κλείστηκε στις φυλακές της Κέρκυρας, αλλά τι το θές; Με την κατοχή των Ιταλών άνοιξαν οι φυλακές και βγήκε έξω. Με τα αντάρτικα έφυγε για τα κουμμουνιστικά κράτη, όπου έμεινε χρόνια. Ξαναπαντρεύτηκε και απέκτησε δύο παιδιά. Όταν γύρισε στο χωριό, η Θεία δίκη τον τιμώρησε για το έγκλημα που είχε κάνει.

Ίδια μέρα που σκότωσε τη Βασιλική, σκοτώθηκε το παιδί του, ο Τέλης, με το ίδιο κυνηγετικό όπλο, στο λάκκο μεταξύ Γαλατά και Ριζοβουνίου, όπου είχε πάει για κυνήγι.

Κρέμασε το δίκανο με την κάνη προς τα επάνω, σε μια σκόζα (ένα πουρναροειδές δέντρο) κι ανέβηκε ψηλά για να εντοπίσει το θήραμα, μια αλεπού. Καθώς πήγε να πάρει το όπλο, σκάλωσε η σκανδάλη σ' ένα ξυλαράκι και τα σκάγια τον βρήκαν στο κεφάλι. Έμεινε νεκρός ψηλά στο δέντρο! Θεία δίκη!

Σε γενομένη απόπειρα να τον τουφεκίσουν (τον Παύλο Γεωργίτη) άνθρωποι του αδερφού της Βασιλικής, αυτός κατάλαβε το σκοπό τους, έβαλε ασπίδα την κόρη του, μπήκε μέσα στο σπίτι του και γλύτωσε...

».

## Εγκυμοσύνη-γέννα

Η Νταρανίτικη οικογένεια είχε από τρία και πάνω παιδιά, γιατί «ένα ίσον κανένα». Όταν περνούσε ο καιρός και δεν έμενε έγκυος η γυναίκα, κατέφευγαν σε πρακτικά γιατροσόφια. Έφτιαχναν από ειδικά βοτάνια μαντζούνια, πατούσαν σίδηρο στην πόρτα της εκκλησίας την ώρα που γίνονταν στέφανα, άλλαζαν κοκόρια, έβραζαν σερνικοβότανο και έπιναν το ζουμί, έκαναν προσευχές στις εκκλησιές κ.λ.π. Φ379

Όταν γεννιόνταν τα παιδιά και πέθαιναν αμέσως, τα επόμενα τα βάφτιζαν με «μαγικά» ονόματα, Ζωή, Ζήση κ.λ.π. ή περνούσαν τα ρούχα τους από σίδηρο. Ακόμη τα άφηναν οι μανάδες σε σταυροδρόμια και κρύβονταν σε παρακείμενους φράχτες. Μόλις περνούσε ο πρώτος διαβάτης, πετάγονταν και του φώναζαν: «Στάσου νούνε, για να σταθούν και τα παιδιά της μάνας». Ο διαβάτης όφειλε να σταθεί και να δώσει όνομα στο μωρό. Το ίδιο όνομα επαναλάμβανε και στην κανονική βάφτιση.

Χωρίς να γνωρίζουν μέτρα αντισύλληψης οι γυναίκες γεννοβολούσαν συνέχεια. Μερικές μάθαιναν γιατροσόφια, όπως: Έδιναν στη γυναίκα να φάει «μαρμάρα» (γλυκάδια του λαϊμού) από στείρα προβατίνα τριών χρόνων. Έφτιαχναν στειροβότανο ως εξής: Μάζευαν μια μικρή στρογγυλή πέτρα, που έπεφτε με τον κεραυνό και έβγαине πάλι στην επιφάνεια της γης μετά 40 μέρες. Έβαζαν την πέτρα σε ποτήρι νερό και έπινε απ' αυτό η γυναίκα για 40 μέρες. Σ' αυτό το διάστημα δεν πήγαινε στο κρεβάτι με τον άντρα της και δεν περνούσε πάνω από γεφύρι. Σε τούτη την περίπτωση ο χρόνος αντισύλληψης διαρκούσε έξι έτη.

Όταν η γυναίκα ήταν έγκυος και ανύπαντρη, τότε την έλεγαν «βαρεμένη» ή «τα 'φαγε τα κουκιά». Όταν γεννούσε και στο χρόνο εγκυμοσύνης είχε πεθάνει ο άντρας της, τότε το παιδί ονομάζονταν ορφανοκούλης ή κοιλάρφανος.

Στον δεύτερο μήνα εγκυμοσύνης η γυναίκα ένοιωθε ζαλάδες, έκανε εμετούς, έβγαζε εξανθήματα και πολλές φορές πρήζονταν τα πόδια της.

Οι συγγενείς προσπαθούσαν να μαντέψουν το φύλο του παιδιού που θα γεννιόνταν:

- Όταν η γυναίκα έβγαζε στο πρόσωπο εξανθήματα ή είχε την κοιλιά κατεβασμένη, θα έκανε κορίτσι.
- Αν η κοιλιά ήταν ορθή, θα έκανε αγόρι.
- Αν τα υγρά της ήταν λευκά, αγόρι, ενώ αν ήταν κόκκινα, κορίτσι.
- Έβαζαν το κόκαλο της κότας, που έχει το σχήμα διχάλας, στη θράκα. Αν οι άκρες άνοιγαν, θα έκανε κορίτσι και αντιθέτως. Το ίδιο γίνονταν όταν έριχναν ένα μισάνοιχτο νεφρό στη θράκα.
- Αν τα γκουφά της ήταν γεμάτα, θα έκανε αγόρι (παιδί).



- Έσχιζαν ένα νεφρό ζώου από την μια μεριά και το έριχναν στη φωτιά. Εάν έκλεινε θα έκανε παιδί, αν παρέμενε ανοικτό θα έκανε κορίτσι.

Να σημειωθεί ότι η γυναίκα είχε μεγαλύτερη εκτίμηση όταν αποκτούσε παιδί και μάλιστα αγόρι.

Η έγκυος δεν έκανε βαριές δουλειές, ούτε απότομες κινήσεις, φορούσε παπούτσια με χαμηλό τακούνι, δεν στέκονταν με τις ώρες όρθια και δεν έπινε οινοπνευματώδη, γιατί μπορούσε να πάθει ασφυξία το μωρό. Ακόμη δεν πήγαινε σε κηδείες και τη νύχτα δεν περνούσε από ρέματα, που σύχναζαν δαιμονικά.

Να αναφερθεί εδώ, ότι η απαλλαγή των εγκύων από βαριές δουλειές, τηρούνταν πολύ ελαστικά. Η περιποίηση του σπιτιού, των χωραφιών και των ζώων δεν τις άφηναν ήσυχες. Έτσι έσκαβαν στα χωράφια με «την κοιλιά στο στόμα», φρόντιζαν τα ζώα και συνέχιζαν όλες τις δουλειές που είχαν αρχίσει. Η μάνα του γράφοντος θυμάται:

*«Όλο τον καιρό της εγκυμοσύνης μου σε σένα, κουβάλαγα πέτρες φορτωμένες στην πλάτη μου για να χτίσουμε το σπίτι. Από το βουνό, μεγάλα κοτρώνια και πλάκες. Και μια μέρα με το ζόρι ήρθα φορτωμένη από το Κόκκινο (θέση ψηλά στο βουνό) και το βράδυ σε έκανα».*

Η έγκυος έκρυβε την εγκυμοσύνη της όσο μπορούσε, για να μην γεννηθεί άσχημο το παιδί ή πάρει από μάτι. Κάποια ανεκπλήρωτη επιθυμία της είχε σαν αποτέλεσμα την αποβολή ή άφηνε κάποιο σημάδι στο παιδί. Για να μην γεννηθεί το παιδί ανάποδα δεν έβαζαν ξύλα στη φωτιά ανάποδα και δεν δρασκελούσαν τα πόδια της εγκύου.

Στην περίπτωση που κοιμόταν έξω, έστω και την ημέρα, μπορεί να περνούσαν τα καλογερικά (δαμόνια) και να την έπιανε «ντέσμα». Δηλαδή την περικούκλωναν τα δαιμονικά και την σήκωναν στον αέρα. Τότε μπορούσε να αρρωστήσει ή να πεθάνει, αφού ήταν «αεροπαρμένη» και κατέφευγαν σε μαγικά να τη γλιτώσουν.

Καθ' όλη τη διάρκεια της κύησης, της εύχονταν «καλή ξελευτεριά», «με έναν γιο».

Στον τρίτο, πέμπτο και ένατο μήνα, έκανε ευχέλαια με δύο παπάδες για προστασία από τα αερικά, το βάσκαμα και το ντέσμα.

Πριν γεννήσει, ο άντρας φρόντιζε να φτιάξει ή να προμηθευτεί τη «σαρμανίτσα». Ήταν η κούνια και το κρεβατάκι του μωρού για τους πρώτους μήνες. Οι δε γιαγιάδες έπλεκαν τα φανελάκια, τις κάλτσες, τα ζακετάκια του μωρού και έφτιαχναν τα φασκιά.

Όταν ζύγωνε η γέννα, καλούνταν η μαμή, έμπειρη, ψύχραιμη, ηλικιωμένη γερόντισσα. Στου Ντάρα μαμές ήταν η Πανάγιω Αθ. Στράτη (Νάσαινα, η οποία και τα περιέγραψε στον συγγραφέα), η Θεοδώρα Ι. Ντάουλα (Νταουλίνα, την οποία προτιμούσαν πολλές γυναίκες. Μάλιστα ακόμη και από το Ριζοβούνι την καλούσαν. Τότε εκείνη καθάλα στο άλογο



*Η Πανάγιω Αθ. Στράτη, πρακτική μαία*

πήγαινε αγόγγυστα στα μακρινά χωριά.), η Μαρία Γρ. Στράτη (Γληγορστράταινα), η Βάσιω Π. Παππά κ.ά. Δεν έφευγε ούτε στιγμή μακριά από την ετοιμόγεννη, μην αρχίσουν τα σφαιιά (πόννοι). Η μαμή στο χωριό ήταν γυναίκα χωρίς παιδεία, αλλά με γνώσεις και εμπειρία. Τολμηρή και αποφασισμένη να προσφέρει με την βοήθειά της.

Άναβαν τζαμάλα (μεγάλη φωτιά να ζεσταθεί η ετοιμόγεννη

και να ιδρώσει. Γύρω-γύρω αχνόφεγγαν λάμπες πετρελαίου, τρεις-τέσσερις στη σειρά, για νάχει φως η μαμή και να «βγάλει πέρα τη γέννα». Εκτός από τη μαμή και μια «βοηθό» της, κανείς δεν επιτρέπονταν να μπαίνει στο δωμάτιο. Όλοι πήγαιναν σε διπλανό δωμάτιο ή έφευγαν από το σπίτι. Όταν έρχονταν η ώρα, η έγκυος ένοιωθε ρίγος και κρύωνε. Αρχιζε να φυσά στο στόμιο μίας άδειας μπουκάλας (τη φούσκωνε), ώστε να ανοίξει η μήτρα της από το σφίξιμο. Όταν πλησίαζε ακόμη περισσότερο η ώρα, έπινε ένα ποτήρι ελαιόλαδο να κάνει εμετό και να μαλακώσει η κοιλιά, να «γυρίσει το παιδί», να γλιστρήσει και να βγει. Την σίκωνε η μαμή και η βοηθός της και υποβασταζόμενη την πήγαιναν πέρα-δώθε στο δωμάτιο και κατόπιν την ξάπλωναν στο κρεβάτι. Έλεγε η μαμή συνεχώς, πως «έρχεται» το παιδί, κανονικά με το κεφάλι κάτω ή με αχαμνή μεριά, που θα έκανε την έξοδο περίπλοκη και πολλές φορές μοιραία για μάνα και παιδί. Και πάλι την πηγαινόφερναν μέχρι να έρθει καλά. Μια γυναίκα πήγαινε σε φυσική πηγή και έφερνε το «άκριντο» (αμίλητο) νερό. Αν συναντούσε κάποιον στον δρόμο δεν του μιλούσε καθόλου. Γυρίζοντας στο σπίτι, έπαιρνε από σταυροδρόμι τρία χαλίκια. Η ετοιμόγεννη γέμιζε το στόμα της με νερό και κρατούσε τα χαλίκια στο δεξί της χέρι, για να της έρθουν όλα «δέξια».

Κατόπιν έφτυνε το νερό στο δάπεδο και συγχρόνως άφηνε τα χαλίκια να πέσουν, να βροντήσουν, έτσι ώστε όπως έπεσαν αυτά να πέσει και το παιδί. Η μαμή έριχνε ένα σχοινί στην γρεντιά να κρατιέται και να αιωρείται η γυναίκα και της έδινε αλισίβα (έβραζαν νερό με στάχτη, το άφηναν να ηρεμήσει και να καθίσει στον πάτο η στάχτη και το καθαρό νερό ήταν η αλισίβα. Ήταν πολύ καλό λευκαντικό και έλουζαν το κεφάλι τους) να πιει. Αν καθυστερούσε ο τοκετός, έριχναν ένα άβραστο αυγό στο αναμμένο τζάκι χωρίς να το γνωρίζει η έγκυος. Αυτό έσκαζε με πολύ κρότο και η γυναίκα γεννούσε από το φόβο.

Τεντζερέδες δίπλα τους με ζεστό νερό, πετσέτες πλυμένες με καυτό νερό καθώς και οι φασκίες του μωρού. Και τα χέρια τους απολυμαίνονταν με τσίπουρο. Πάταγε η μαμιά την κοιλιά με επιτηδειότητα, έδινε κουράγιο και ορμήνιες στην ετοιμόγεννη και τη βοηθό, λέγοντας κάπου - κάπου: «Όταν άνοιγες τα ποδάρια ήταν καλά; Τώρα βόγγα» ή «ντροπή σου μωρή που γκαρίζεις, κοντζάμ γυναίκα, το παιδί σου γεννάς».

Μόλις γεννιόταν το μωρό, η μαμιά έδενε στο τσουρεπόσκοινο της λεχώνας το έντερο από το «ύστερο», τον πλακούντα (κυτάρι το έλεγαν στα ζώα), μέχρι να ετοιμάσει το παιδί. Έκοβε τον ομφάλιο λώρο με το φαλιδάκι (το «αφαλόκοβαν»), προσέχοντας να αφήσει δύο δάχτυλα έντερο στο αγόρι και τρία στο κορίτσι και το έδεναν με νήμα στη βάση του αφαλού. Εκεί έριχναν λίγο «σκρούμπο», να μη μολυνθεί. Το «σκρούμπο» ήταν στάχτη από καμένο μάλλινο πανί. Πολλές φορές το πασάλειφε με καφέ και έθρεφε καλά σε τρεις βδομάδες. Το υπόλοιπο κομμάτι του ομφάλιου λώρου η μαμιά το έθαβε σε μέρος που ήξερε μόνο αυτή. Μόλις έβγαίνε το παιδί, η μαμιά το γυρνούσε ανάποδα και το χτυπούσε στην πλάτη να κλάψει. Μετά το «αφαλόκομμα», κάποιος πήγαινε στον παπά και έπαιρνε ένα μπουκάλι «φλοκονέρι» (διαβασμένο νερό). Με αυτό το νερό η λεχώνα ράντιζε το σπίτι, έπλενε τα ρούχα του μωρού και τα δικά της, έπλενε τα χέρια της για 40 μέρες. Ήταν κάτι σαν απολυμαντικό.

Η λεχώνα καθαρίζονταν από τα απομεινάρια του ύστερου ως εξής: Ζέσταναν σε καζάνι νερό. Έριχναν στο νερό τρία κόκκινα λιθαράκια. Άνοιγε η λεχώνα τα πόδια στον ατμό, πάνω από το καζάνι και καθαρίζονταν. Η μαμιά την βοηθούσε με «σπρωξίματα» να βγάλει τον πλακούντα. Το έδινε στους οικείους, που τον πήγαιναν νύχτα να το θάψουν σε κρυφό μέρος.

Το βρέφος το «φάσκωναν» με χοντρά μάλλινα υφαντά, για να απορροφούν τα ούρα. Οι μαίες στο χωριό, όπως και σε όλη την ήπειρο, εθιμοτυπικά πίεζαν από πάνω το κρανίο του νεογέννητου με την ευχή: «Και στην πόλη σμιτζής (κουλουράς)».

Το φάσκωμα και η ύπτια κατάκλιση του βρέφους, αύξανε το κρανιακό πλάτος. Έτσι οι Ηπειρώτες έχουν υπερβραχυκεφαλία με δείκτη πάνω από 87. Την υπερβραχυκεφαλία των Ηπειρωτών εξηγεί ο ανθρωπολόγος Άρης Πουλιανός στο βιβλίο του «Η προέλευσις των Ελλήνων»:

*«Η μεσογειακή προέλευσις του Ηπειρωτικού τύπου δεν γεννάει καμιά αμφιβολία. Σε σύγκριση με τους υπόλοιπους τύπους της Ελλάδας, ο Ηπειρωτικός βρίσκεται σε σχετικά μεγαλύτερη γεωγραφική απομόνωση, σε περισσότερο δύσκολες κλιματολογικές συνθήκες και συνεπώς σε περισσότερο ειδικές συνθήκες ζωής. Πιστεύουμε πως στο συνδυασμό αυτών των αιτιών οφείλεται ως ένα βαθμό η δημιουργία της υπερβολικής βραχυκεφαλίας, που χαρακτηρίζει τον Ηπειρωτικό τύπο και τον διακρίνει από κάθε άλλο τύπο της Ελλάδας».*

Στο τέλος η μαμή έβγαине στην πόρτα και ανακοίνωνε την αίσια έκβαση και το φύλο του παιδιού. «Αγόρι, να σας ζήσει» ή «κορίτσι, να σας ζήσει, μη στεναχωριέστε, θα κάνετε και αγόρι».

Η μαμή δεν πληρώνονταν ποτέ για τις υπηρεσίες της. Μόνο δώρα της έδιναν σε ένδειξη σεβασμού, αναγνώρισης και ευγνωμοσύνης. Και στα βαφτίσια είχε τιμητική θέση δίπλα στον νουό.

Μετά από λίγες μέρες, η λεχώνα δέχονταν επισκέψεις. Συγγένισσες και φίλες της έφερναν τηγανίτες και γλυκό κρασί.

Την ένατη μέρα, άρχιζε σιγά-σιγά να βγαίνει στην αυλή του σπιτιού, χωρίς να «ρίχνει» τα μάτια μακριά, να μη χάσουν το φως τους. Όταν απομακρύνονταν, την συνόδευε κάποιος άλλος. Δεν έβγαине την νύχτα έξω από το σπίτι, ούτε φορούσε για 40 μέρες φανταχτερά ρούχα, να μη βασκαθεί. Ακόμη έπρεπε να φοράει πάντα κάλτσες.

Έως την 9η μέρα, όταν κάποιος έμπαινε στο σπίτι, έπρεπε να θυμιατιστεί, ο δε σύζυγος να περάσει πάνω από αναμμένα κάρβουνα. Αν η λεχώνα δεν είχε πόνους, τότε το μωρό θα είχε «πονάκια».

Η λεχώνα έτρωγε τηγανίτες, κουρκούτι, ψωμί καθάριο (σταρένιο), ρυζόγαλο, κοτόπουλο και έπινε γλυκό κρασί για 40 μέρες.

Την νύχτα δεν έπρεπε να μείνουν έξω απλωμένα για στέγνωμα ρούχα δικά της ή του μωρού.

Τους επισκέπτες δεν τους περίμενε στην πόρτα, ούτε τους συνόδευε μέχρι εκεί. Όταν έφευγαν, δεν έπρεπε να πάρουν μαζί τους τίποτε αν είχε νυχτώσει. Για 40 μέρες δεν πήγαινε στην εκκλησία, ούτε πλάγιαζε με τον άντρα της.

Όποιο παιδί έδινε πρώτο την είδηση της γέννησης, έπαιρνε τα συχαρίκια (δώρα) από τον πατέρα.

Για να μη σκελίζεται (βασκάνεται) η λεχώνα, έριχναν στη φωτιά θυμιαμα, αλάτι, μπαρούτι και σκρούμπο. Μετά η λεχώνα περνούσε πάνω απ' αυτά, να καπνιστεί.

Το γάλα ερχόταν την 3η μέρα και ως τότε το μωρό θήλαζε άλλη γυναίκα, που είχε γεννήσει πρόσφατα.

Ο επισκέπτης σταύρωνε το μωρό με ένα κέρμα λέγοντάς του: «Και παππούς, να είσαι τυχερός, φτού δεν σε θέλω».

Στις 40 μέρες η λεχώνα και το μωρό λούζονταν με νερό χλιαρό και χωρίς να καθίσουν κάτω πήγαιναν στην εκκλησία, συνοδευόμενοι από ένα αγόρι.. Εκεί ο παπάς τους διάβαζε ειδικές ευχές. Το αγόρι στο Άγιο Βήμα και το κορίτσι μπροστά στη Ωραία Πύλη. Μετά τις ευχές η γυναίκα γίνονταν «Χριστιανή». Τις 40 μέρες ήταν «σκύλα». Δεν έπρεπε να ανάψει το καντήλι ή να κάνει τον σταυρό της.

Τα ρούχα, με τα οποία έντυναν το μωρό, τα περνούσαν από φωτιά (τα καψάλιζαν) για να φύγουν τα δαιμονικά. Στη φωτιά έριχναν αλάτι ή ένα

παλιό παπούτσι. Την Παρασκευή δεν έλουζαν, ούτε άλλαζαν το μωρό, παρά μόνο το βράδυ αυτής της μέρας, για να μη Σαββατιαστεί.

Στη σαρμανίτσα έβαζαν θυμίαμα, αλάτι και μια μικρή σκούπα, για φυλαχτά. Οι γιαγιάδες για τα μωρά έφτιαχναν ειδικά φυλαχτά. Τύλιγαν σε ένα πανί θυμίαμα, αλάτι, 9 σπόρους κεχρί, ένα κλωναράκι μπουζουριά, σκόρδο μονοσκλίδικο, ασφάκα μονόκλωνη.

Όταν βασκάνονταν είχαν τρόπους να διώξουν τα «κακά πνεύματα». Ψιθυριστά έλεγαν: «Στο όνομα του Θεού και της Παναγίας, εξαιρέτως της Παναγίας αχράντου, Δευτέρα, Τρίτη, Τετάρτη, το κόβω».

Τα μωρά όταν τα φάσκωναν το βράδυ, τα περνούσαν τρεις φορές από τη φωτιά της γωνιάς και έλεγαν: «Πίσω το κακό», για να φύγει το μάτιασμα.

Ακόμη όταν είχαν υποψία ότι το παιδί ήταν ματιασμένο, το περνούσαν το βράδυ τρεις φορές πάνω από την φωτιά, λέγοντας κάθε φορά: «Πάρε κακό το κακό». Συγχρόνως έπαιρναν τρία σπυριά αλάτι και αφού σταύρωναν το παιδί με κάθε σπυρί, έλεγαν: «Σταυρώνω το μάτι - σταυρώνω το αλάτι, να σκάσει το κακό μάτι» και έριχναν το σπυρί στη φωτιά να σκάσει.

Ακόμη γέμιζαν ένα ποτήρι νερό και έριχναν σ' αυτό αναμμένα κάρβουνα ονοματίζοντάς τα με κάποιον ύποπτο. Όποιο κάρβουνο πήγαινε στον πάτο, απ' αυτόν ήταν βασκαμένο. Ράντιζαν με το νερό το πρόσωπο, το κεφάλι, τα χέρια και έδιναν να πιει.

Το ίδιο έκαναν με σταγόνα λαδιού αντί για κάρβουνο. Αν η σταγόνα διαλυόταν στο νερό, τότε το παιδί ήταν σκελισμένο.

Και προσευχές έλεγαν οι ξορκίστρες όπως οι παρακάτω:

«Μαύρο μάτι λiάρο, μάτι ξανθό και καστανό, Ιησούς Χριστός νικάει και όλα τα κακά σκορπάει (τρεις)».

«Σ' ορκίζω και σ' οργίζω στα έρμα τα λόγγα, στα ξύλα στα λιθάρια. Πρώτα ο Άγιος Αντώνιος, ο Άγιος Αθανάσιος, η Παναγιά, η Αγία Παρασκευή, η Παναγιά στο Καστρί, η Αγία Τριάδα και η Παναγιά της Ρουπακιάς».

Πρόχειρες και συχνές ευχές για το σκέλισμα ήταν:

«Όπως σούρθε να σου φύγει, στα ξύλα, στα λιθάρια, στα όρη, στα βουνά».

«Ιησούς Χριστός νικά και η Παρθένα Παναγιά εξορκίζει τα κακά εις τα όρη τα βουνά».

«Άγιοι Ανάργυροι θαυματουργοί, αρχιατροί του κόσμου όπου βοηθήσετε πολλούς, βοηθείστε το παιδί μου. Κακό μάτι κι αν το δει, να σβηστεί να στραβωθεί».

«Μια στρίγγλα, μίγκρα περνάει, τα βουνά ραΐζει, τα λιθάρια σπάει.

Πέρασε ο Χριστός που ήτανε γιατρός και τα γιάτρεψε όλα αυτός».

Θα παρατεθούν τρία ξόρκια για το μάτιασμα από την περιοχής μας, από το ανέκδοτο βιβλίο του Τάκη Παπαδημητρίου «Καλ'σπέρα χωριανοί, καλ'σπέρα παιδιά».

«*Εν αρχή ήν ο Λόγος και ο Λόγος αλήθεια προς τον Θεόν. Σ' επιθυμώ Κύριε! Διάβολε, στ' άγρια όρη, και στ' άκαρπα κλαριά! Μακριά το κακό απ' το κορμί του-της (τάδε). Φτου, φτου, φτου*».

«*Εις το όνομα του Ιησού Χριστού και της Κυράς Παρθένας και του Αγίου Πνεύματος και των Αγίων όλων. Άγιοι Ανάγγυροι και θαυματουργοί, οι δυό γιατροί του Κόσμου, γιάτρεψε και τον/την (όνομα). Κυρία των Αγγέλων, Κυρά των Αρχαγγέλων, το φόρεμά της φόρεσε, στο θρόνο της εκάθησε. Δώδεκ' Αγγέλοι πέρασαν, την αβάσκαναν και πάλι ξαναπέρασαν και την ξαβάσκαναν. Κι έριξαν το κακό στα μάρμαρα, στα γάργαρα, στα βάθη του πελάγου, εκεί που ο ήλιος δεν λαλεί κι ο κόρακας δεν κράζει. Και πάρτε το κακό και διώξτε το απ' τα είκοσι τα νύχια του/της (όνομα). Χριστός γαρ τα έριξε, Παρθένα τα καρτέρεσε, αβασκαμους εγύρισε, σε πεύκο και λεύκα τα πέταξε και τα γιάτρεψε. Τρεις διώχνουν το κακό και τρεις τ' αναμεράνε. Πατήρ, Υιός και Άγιον Πνεύμα. Χριστός ανεστήθη, Χριστός ανελήφθη, τα πάει στα μάρμαρα, στα τάρταρα, στα βάθη του πελάγου, εκεί που ο ήλιος δεν λαλεί κι ο κόρακας δεν κράζει. Σκόρπα Χριστέ μου τα κακά απ' το σώμα του/της (όνομα) και απ' τα είκοσι (20) τα νύχια τ' να βγουν να παν στα μάρμαρα, στα τάρταρα. Φτου, φτου, φτου*».

«*Γόνα κακογοργόνα νεράιδα του γιαλού.*

*Μέτρα τ' αστέρια τ' ουρανού,  
τα χαλίκια του γιαλού, τα φύλλ' από τα δέντρα*

*και έβγα να σε δω, σ' εκείνο το βουνό*

*που είναι τρεις μαυροματούσσες.*

*Οι μαυροματούσσες μ' αβασκάναν*

*κι οι καγκελοφρυδούσσες με ξεβασκάναν*

*Όποιο μάτι κακό με είδε να του βγει.*

*Περαστικά»*

Οι ξορκίστρες φανέρωναν τα ξόρκια μόνο την Μεγάλη Πέμπτη, η γυναίκα σε άντρα και αντιστρόφως, αλλιώς έχαναν τη δύναμή τους.

Για την άρση της βασκανίας έπρεπε να φτύσει τον ματιασμένο αυτός που τον βάσκανε. Αν ήταν μακριά, τότε έφτυνε σε ένα φλιτζάνι, το πήγαιναν στον βασκαμένο και τον άλειφαν με το σάλιο.

Τρίτη και Παρασκευή δεν έκοβαν τα νύχια ή τα μαλλιά του μωρού. Όταν τα έκοβαν τα έριχναν στη φωτιά. Τον θηλασμό συνέχιζαν για ένα-δύο χρόνια. Μετά τον 6ο μήνα άρχιζε να τρώει το μωρό κουρκούτι και ριζάλευρο.

Θα παρατεθούν μερικές ακόμη συνήθειες για τη λοχεία:

- Βάζουν τή σκούπα πίσω από την πόρτα όταν φεύγει ο φύλακας.

- Απαγορεύεται το ψάρι στη λεχώνα για να μην λαχταρά το παιδί, το χέλι.
- Το πρώτο γάλα το έχυναν σε μέρος που δεν πατιέται.
- Όταν πρόκειται να γεννηθεί ένα μωρό γυρίζουν το ρούχο που κάθεται η λεχώνα ανάποδα για να γεννηθεί αγόρι.
- Για να γίνει το παιδί άσπρο του φορούν τρεις ημέρες ένα φουστάνι.
- Για τη λεχώνα: Παίρνουν την εικόνα της Παναγίας στο σπίτι 40 ημέρες και αφήνουν ένα λυχνάρι αναμμένο συνέχεια 40 ημέρες.
- Τρεις ημέρες κάθεται με παρέα.
- Της κρύβουν το πρόσωπο για την βασκανία.
- Δεν θηλάζουν τα βρέφη μπροστά σε άλλους ή σκεπάζονται για να μη ματιαστεί το γάλα.
- Όταν το γάλα ήταν πολύ το άρμεγαν, γιατί αν έμενε ξεραίνονταν τα στήθια.
- Έκαναν μπάνια με ζεστό νερό ή άλειφαν με βαζελίνη τις ρώγες όταν πονούσαν αυτές.
- Το σίκωμα της λεχώνας γίνεται την 8η ημέρα και σπκώνεται μόνη της.
- Το λούσιμο γίνεται την 8η ή την 40η μέρα.
- Να μη δει σε καθρέφτη διότι λάμπουν τα μάτια της λεχώνας.
- Όταν αναγκαστεί να εξέλθει φοράει στη μέση της λιβάνι ή ψωμί ή σκόρδο.
- Όταν η λεχώνα πέθαινε ασαράντιστη, πήγαιναν στον τάφο της την ώρα που βασιλευε ο ήλιος και έριχναν ένα μαστραπά νερό για να δροσίζεται;
- Δεν κουνούσαν την κούνια άδεια, διότι η μητέρα θα γεννούσε κι άλλο παιδί.
- Δεν την κινούσαν δύο άτομα συγχρόνως, διότι θα πέθαινε ένας από τους γονείς.
- Δεν κοιμίζαν το μωρό στο κρεβάτι των γονιών, διότι θα χώριζε το ανδρόγυνο.
- Έδιναν τροφή στο παιδί όταν γίνονταν 6-8 μηνών.
- Δεν του έδιναν ψάρι, διότι θα γίνονταν μουγγό.
- Νερό του έδιναν από τον 3-4 μήνα.
- Την τρίτη μέρα έρχονταν οι μοίρες και μοίραζαν γλυκό ταισιού ή χαλβά.
- Όποιος είχε μαύρα μάτια και σμιχτά φρύδια, βάσκανε.
- Όταν το παιδί είχε τη «μύγα», πέθαιναν τα αδέρφια του. Διακρίνονταν από ένα σημάδι στο μέτωπο. Την έκαιγαν με μέλι και σίδηρο.
- Όταν το παιδί είχε δύο κορυφές στο κεφάλι, τότε ή θα πέθαινε ένας γονιός ή θα έπαιρνε δύο γυναίκες.
- Όταν η μάνα ήθελε να αποκόψει το παιδί, το πήγαινε σε άλλο σπίτι ή έβαζε στο βυζί της πιπέρι, κινόνο ή γάνα.

- Όταν πρήζονταν η θηλή του μαστού, την μαγάριζαν με σκυλόσκατα. Έπαιρναν δηλαδή κόπρο σκύλου, την κοπάνιζαν με σπόρους από λινοκόπι, φύλλο πλατομαντίλας και με ζεσταμένο ξύδι έκαναν πολτό, που έθεταν πάνω στη θηλή να τραβήξει πόρους και πρήξιμο. Ακόμη ζύμωναν χόμα μυρμηγκοφωλιάς με λάδι και άλειφαν την θηλή.

- Για να αποφύγουν την αποβολή του εμβρύου, η οποία ήταν επικίνδυνος για την ζωή της εγκύου όταν συνέβαινε κατά τους ζυγούς μήνες της εγκυμοσύνης, έπιναν αφέψημα από μοσχοκάρυδο, τσάι, χαμόμπλο, κανέλλα κ.ά.

«Γείτσες» και «Χριστός» έλεγαν όταν φταρνίζονταν το μωρό, γιατί εξέρχονταν τα δαιμόνια και ακούγοντας τη λέξη «Χριστός» έφευγαν από το φόβο τους.

Οι συνηθέστερες ευχές για την γέννηση ήταν:

«Καλορίζικο», «να ζήσει, συγχαρητήρια και εις άλλα πολλά», «καλά σαράντα», «καλή ανατροφή», «σιδερένια, σιδεροκέφαλη» κ.λ.π.

Πολλές φορές οι άκληρες, για διάφορους λόγους οικογένειες, προέβαιναν σε υιοθεσίες. Τούτο γίνονταν για να έχει νόημα η ζωή τους, για να μη ξεφύγει η περιουσία τους, για να έχει συνέχεια η οικογένειά τους κ.λ.π. Άλλοτε με χαρτιά και άλλοτε προφορικά γίνονταν οι υιοθεσίες με παιδιά συγγενών ή όχι. Μια τέτοια υιοθεσία ήταν του ορφανού από πατέρα Θεοδώρου Ι. Ντάουλα, που υιοθετήθηκε σε ηλικία 16 ετών από τον θείο του Θεόδωρο Δρόσο (Μπαλάφα) και τη σύζυγό του Ζωγούλα Τασούλη. Το χαρτί της υιοθεσίας προσκόμισε με ευχαρίστηση ο ίδιος ο υιοθετημένος στις 30-4-2008 και έχει ως εξής:

«(Σελίδα 1)

Αριθ. 389.

Το Δικαστήριο των εν Άρτη Πρωτοδικών/ συγκείμενον εκ των Δικαστών/ Κωνσταντίνου Γαρδίλλη, Προέδρου,/ Εισηγητού, Σπυρίδωνος Φούκα και Θρασυβούλου Ειρήνη./ Συνεδριάσαν δημοσία εν τω ακροατηρίω του καταστήματός του/ την 17ην Δεκεμβρίου 1925 παρουσία του τε Εισαγγελεύοντος/ Χριστοδούλου Ρίζου δικηγόρου (κωλυομένου του Εισαγγελέως/ και των αρμοδιωτέρων αυτού αναπληρωτών) και του Γραμματέως/ Β' Δημητρίου Σκουρογιάννη ίνα δικάση την αίτησιν:

Των 1ον) Θεοδώρου Δρόσου και 2ον) Ζωΐτσας, συζύγου Θεοδώ-/ ρου Δρόσου κατοίκων αμφοτέρων Ντάρας παρασάντων αυτοπρο-/ σώπως και διορισάντων επ' ακροατηρίω πληρεξούσιόν των /τον παρόντα Δικηγόρον Χρήστον Χατζόπουλον./ Οι αιτούντες δια της από 10 Δεκεμβρίου ε.έ. προς το Δι-/ καστήριον τούτο απευθυνομένης αιτήσεώς των εξέθηκαν τα / εξής: Συνελθόντες προ δεκατριετίας ήτοι κατά το έτος/ 1912 εις νόμιμον γάμου κοινωνίαν και μη ευμοιρήσαντες να/ αποκτήσωμεν τέκνον μηδέ προσδοκούντες την εν τω μέλλοντι/ απόκτησιν προτιθέμεθα να υι-



οθητήσωμεν το δεκαεξαετές άρρεν/ τέκνον της χήρας Θεοδώρας Ιωάννου Ντάουλα, αδελφής του /πρώτου εξ ημών, ονόματι Θεόδωρον Ι. Ντάουλαν, στενόν συγγε-/ νήν μας και πτωχόν. Επειδή η αίτησις ημών είναι σύμφωνος / προς τον νόμον, συντρεχουσών όλων των προϋποθέσεων αυτού/ συναινεί δε και η μήτηρ του υιοθετηθησομένου ως και ο / μέλλων να υιοθετηθεί Θεόδωρος Ιωάννου Ντάουλας, όστις/ άλλως δεν αντιλέγει. Επειδή η υιοθεσία του αυτεξουσίου/ ανηλικού θα αποβή λίαν ωφέλιμος εις αυτό λόγω και της/ οικονομικής μας ευκαταστασίας. Δια ταύτα. Και τα κατά/ την συζήτησιν προστετησόμενα. Εξαιτούμεθα. Να γίνει δεκτή η παρούσα. Να κυρηχθή ο Θεόδωρος Ιωάννου Ντάουλας θετόν / ημών τέκνον. Να διαταχθή η εγγραφή του εις τα ληξιαρχικά (Σελίδα 2)

βιβλία της σχετικής κοινότητος και η δημοσίευσις διά τινος/ φύλλου εγχωρίου εφημερίδος. Να επιβληθώσι δε τα δικαστικά/ έξοδα και τέλη εις βάρος ημών./ Δικάσιμος της άνω αιτήσεως ωρίσθη δια της υπ' αριθ. 326 ε.έ. / Πράξεως του προέδρου η σήμερα.

Προκειμένης συζητήσεως

Εισπηγίσει (;) του εισηγητού δικαστού αναγνόντος την σχετικίν/ έκθεσίν του. Του πληρεξουσίου των αιτούντων αναπτύξαντος/ και προφορικώς τας εγγράφους των προτάσεις και αιτησομέ-/ νου ως εν αυτοίς και του εισαγγελεύοντος.

Διελθόν την δικογραφίαν

Σκεφθέν κατά τον νόμον,

Επειδή δια της κρινομένης αιτήσεως αιτείται η δια δικαστι-/ κής αποφάσεως κήρυξις ως θετού τέκνου των αιτούντων του

δεξαετούς ορφανού πατρός Θεοδώρου Ιωάννου Ντάουλα και/ η κατοχύρωσις της παρούσης αποφάσεως εις τα ----- ληξι-/ αρχικά βιβλία κατά τοιούτον τρόπον διατυπωμένη η αίτησις/ καλώς ασκείται και νομίμως εισάγεται προς συζήτησιν ενώ-

πιον του δικαστηρίου τούτου κατά την επαναφορά (;) διαδικασίαν / του άρθρου 640 (;) της Πολ. Δικονομίας./ Επειδή ετηρήθησαν οι νόμιμοι της προδικασίας διατυπώσεις/ καθ' ό εξάγεται εκ του προηγουμένου εν τη δικογραφία από / 14 Δεκεμβρίου 1925 αποδεικτικού του δικαστικού κλητήρος

Αλκιβιάδους Ζησιμοπούλου περί επιδόσεως εις τον ενταύθα / Εισαγγελέα αντιγράφου της τε αιτήσεως και της υπ' αριθ. 326/ ε.έ. πράξεως του Προέδρου του δικαστηρίου τούτου, κατ' ακο-/ λουθίαν εξεταστέα αποβαίνει η υπό κρίσιν αίτησις ως νόμιμος.

Επειδή εκ των εξετασθέντων ενόρκως μαρτύρων και της εν / γένει συζητήσεως της υποθέσεως προκύπτει ότι οι αιτούντες / εισίν άπαιδες, και κάτοχοι περιουσίας ανωτέρας των διακοσί-

(Σελίδα 3)

ων χιλιάδων δραχμών, ότι ουδεμίαν ιδιοτέλειαν εμφυλοχωρεί με-/ ταξύ αυτών και του υιοθετημένου όντος δεκαεξαετούς την η-/ λικίαν, ότι οι αιτούντες εισί του υιοθετουμένου πρεσβύτεροι/ κατά την ηλικίαν και ότι εδηλώθη προφορικός ενώπιον του / Δικαστηρίου η αμοιβαία συναίνεσις των ενδιαφερομένων μερών/ και κατ' ακολουθίαν συντρέχουσιν αι νόμιμοι προϋποθέσεις / όπως υιοθετηθή το περί ού πρόκειται ως ανωτέρω τέκνον, δε-/ κτής καθισταμένης της κρινομένης αιτήσεως ως νόμιμον.

Δια ταύτα

Δεχόμενον την από 10 Δεκεμβρίου 1925 αίτησιν των Θεοδώρου/ Δρόσου και Ζωϊτσας συζύγου Θεοδώρου Δρόσου κατοίκων Ντάρας/ ως νόμιμον.

Κηρύσσει θετόν αυτών τέκνον τον Θεόδωρον Ιωάννου Ντάουλαν / ορφανόν πατρός και φυσικόν υιόν της Θεοδώρας χήρας Ιωάννου / Ντάουλα.

Διατάσσει ίνα τη επιμελεία της αιτούσης εγγραφή ο υιοθετη-/ θείς εντός της υπό του νόμου τασσομένης προθεσμίας εις τα / ληξιαρχικά βιβλία της κοινότητος Ντάρας και

επιβάλλει τα έξοδα και τέλη της παρούσης εις βάρος των / αιτούντων.

Εκρίθη, απεφασίσθη εν Άρτη τη 17 Δεκεμβρίου 1925 και εδη-/ μοσιεύθη δ' αυτόθι επ' ακροατηρίω τη 31 ιδίου μηνός και έτους.

Ο Πρόεδρος Ο Γραμματεύς Β'

Κ. Γαρδίλλης Δ. Σκουρογιάννης

Ακριβές αντίγραφον

Εν Άρτη τη 27 Ιανουαρίου 1959

Ο Γραμματεύς Πρωτοδικών Άρτης

(Τ.Σ.Υ.)».

(Το έγγραφο έχει από τρία χαρτόσημα στην πρώτη και τρίτη σελίδα).

## Νανουρίσματα-ταχταρίσματα

Οι πατεράδες έφερναν μικρά παιχνιδάκια στα μωρά ή έφτιαχναν μόνοι τους. Το μωρό μπουσούλαγε (περπατούσε με τα τέσσερα) στο σπίτι μέχρι να ξεγιάσει (τελειώσει) η μάνα του τις δουλειές και να το πάρει αγκαλιά. Όταν το πήγαιναν για ύπνο του έλεγαν νανουρίσματα και παραμυθάκια. Άλλα τραγουδάκια του έλεγαν όταν ήθελαν να παίξουν μαζί του. Μερικά απ' αυτά ήταν:

«Ύπνε που παίρνεις τα μικρά, έλα πάρε και τούτο,  
μικρό-μικρό σου τόδωσα, μεγάλο φέρε μού το,

μεγάλο σαν ψηλό βουνό ίσιο σαν κυπαρίσσι  
κι οι κλώνοι του ν' απλώνονται σ' ανατολή και δύση».

«Ο ύπνος θρέφει το παιδί και η 'γειά το μεγαλώνει  
και η κυρά η Παναγιά το καλοξημερώνει».

«Έλα ύπνε ύπνωσέ το και γλυκά αποκοίμησέ το  
νάني-νάني το μωρό μου Άααααα.....».

«Έχω γιο και έχω χαρά, που θα γίνω πεθερά  
και θα πάρω και φλωριά.  
Έχω κόρη κι έχω πίκρα πως θα φτιάξουμε την προίκα».

«Νάνι, νάνι το παιδί ώσπου ν' αποκοιμηθεί  
έλα ύπνε απ' τα πλάγια και δροσιά απ' τα χορτάρια  
έλα ύπνε ύπνωσέ το και Χριστέ μου φύλαξέ το».

«Ο ήλιος θρέφει το παιδί κι ο ήλιος το μοσχάρι  
και το κρασί τον γέροντα τον κάνει παλικάρι».

«Κοιμήσου αγγελούδι μου γλυκά με το τραγούδι μου.  
Κοιμήσου και παρήγγειλα, στην Πόλη τα προικιά σου  
στα Γιάννενα τα ρούχα σου και τα χρυσαφικά σου».

«Νταχιρντί και νταχιρντό, το παιδί θέλει χορό  
τα βιολιά δεν είναι εδώ, είναι πέρα στο χωριό,  
ποιος θα πάει να τα φέρει το παιδί μου να χορέψει.  
Στέλνω το 'να, στέλνω τ' άλλο, στέλνω το χελιδονάκι,  
πούναι γρήγορο πουλάκι».

«Ταχιρντί-ταχιρντί πως το τρώνε το τυρί  
και πουλάνε τον ασβέστη  
ταχιρντί του λέγανε και μου το παντρεύανε».

Όταν μεγάλωνε λίγο το παιδί, του μάθαιναν παιδικά τραγουδάκια,  
όπως τα παρακάτω:

«Μια γριά πολύ γριά την πονούσε η κοιλιά  
και την πήγαν στο γιατρό να της δώσει γιατρικό  
και της λέει ο γιατρός, έχεις όρεξη να τρως;  
Έχω όρεξη να τρώω ένα αρνί παχύ-παχύ  
κι αν μου έρθει κι άλλη πείνα τρώγω και μια προβατίνα.  
Δώσ' της λάχανα βρασμένα γιατί αυτή θα φάει και μένα».

## Βάφτιση

Στην περίπτωση, που το βρέφος ήταν άρρωστο και υπήρχε κίνδυνος να πεθάνει, οι δικοί του το αεροβάφτιζαν. Το πετούσαν τρεις φορές στον αέρα λέγοντας:

*«Βαφτίζεται ο δούλος του θεού (ονομάτιζαν), εις το όνομα του Πατρός και του Υιού και του Αγίου Πνεύματος. Αμήν».*

Επίσης ράντιζαν το βρέφος τρεις φορές με νερό και λάδι και του χάριζαν το όνομα.

Αν ζούσε, έκαναν κανονικά βαφτίσια στην εκκλησία και έβγαζαν το ίδιο όνομα.

Αν πέθαινε το βρέφος, το έθαβαν κανονικά στο νεκροταφείο, ενώ αν πέθαινε αβάφτιστο το έθαβαν ξεχωριστά σε μια άκρη του νεκροταφείου.

Πολλές φορές τα βαφτίσια γίνονταν στο σπίτι. Τότε έφεραν την κολυμπήθρα και όλα τα απαραίτητα από την εκκλησία. Το νερό και το λάδι, μετά την τέλεση του μυστηρίου, το έχυναν στην ειδική τρύπα-χωνευτήρι της εκκλησίας.

Μια τέτοια βάφτιση από τις πρώτες (αν όχι η πρώτη) του είδους, που έγινε στον οικισμό Πλατάνια ήταν για την Βασιλική Δ. Σακκά. Έφεραν την κολυμπήθρα στο σπίτι, στρογγυλή ξύλινη καλύβα σκεπασμένη με άχυρο, στη θέση πάνω από το σημερινό πετρόκτιστο σπίτι του Αλ. Ντάουλα. Εκεί κατέφθασαν οι συγγενείς και ο παπάς και τελέστηκε το μυστήριο, το 1949. Νουνός ο Θωμάς Δ. Δρόσος.

Όταν η βάφτιση γίνονταν στην εκκλησία, η μάνα του παιδιού δεν ήταν παρούσα, παρά μόνο περιέμενε τα νέα από τα παιδιά της γειτονιάς. Ο νουνός έφερε το λάδι, το σαπούνι, τις λαμπάδες, τα λευκά ρούχα και όλα τα άλλα. Έβραζαν το νερό και τη θερμοκρασία την έλεγε ο παπάς. Χαρακτηριστική περίπτωση εκείνη του παπα-Αχιλλέα. Ανασκουμπώνονταν και έβαζε τον αγκώνα του στην κολυμπήθρα: «Α! θα καεί το παιδί». Έριχναν οι γυναίκες κρύο νερό και ξαναδοκίμαζε ο παπάς με τον άλλον αγκώνα: «Α! θα κρυώσει το παιδί» και πάλι από την αρχή έως ότου πετύχαινε την ιδανική θερμοκρασία.

Ο νουνός ήταν «κληρονομικός», δηλαδή αυτός που βάφτιζε το παιδί, είχε στεφανώσει τον πατέρα του και αργότερα θα στεφάνωνε το ίδιο το μωρό. Έδινε το όνομα του παππού ή της γιαγιάς του παιδιού.

Όταν τελείωνε το μυστήριο, ο νουνός έδινε στα παιδάκια, που παρευρίσκονταν, καραμέλες και δεκάρες. Έπειτα έπαιρνε το βαφτιστήριο, το έφερε στο σπίτι και παραδίνοντάς το στη μάνα του της έλεγε: «*Οβριό μου τόδωσες, Χριστιανό στο δίνω, να σου ζήσει*». Εκείνη απαντούσε: «*Να ζήσει και σένα*». Οι δε άλλοι συγγενείς του έλεγαν: «*Άξιος, πάντα άξι-*

ος», «να χαιρέσαι το αξίωμά σου και εις ανώτερα», «να τα χιλιάσεις, και με στέφανα», «να σου ζήσει κουμπάρε και εις άλλα πολλά». Έβαζαν το τραπέζι, έτρωγαν, τραγουδούσαν και χόρευαν.

Την ώρα της βάφτισης αλλά και όλη την υπόλοιπη μέρα, το μωρό δεν το κρατούσε στην αγκαλιά γυναίκα, που δεν ήταν «καθαρή», γιατί θα έκλαιγε μέχρι τεσσάρων ετών. Σ' αυτή την περίπτωση διάβαζε ευχές ο παπάς, έκαναν ευχέλαια και πήγαιναν σε μάγισσες. Εκείνες τους έδιναν ένα μπουκάλι νερό, διαβασμένο με τις ευχές τους και έπλεναν το παιδί στο πρόσωπο κάθε πρωί για εννιά μέρες.

Επίσης το νερό που έπλεναν τα ρούχα του μωρού για πρώτη φορά μετά τη βάφτιση, το έβαζαν σε μπουκλα και το έχυναν στο ειδικό χωνευτήρι της εκκλησίας.

Μια μαρτυρία της Νικολιτσιώτισσας Βασιλικής Ι. Νάση (γεν. το 1920) λέει ότι τα κορίτσια όταν ήταν 3-4 ετών ή και μικρότερα, τα πίζαν στις θηλιές τους με τους αντίχειρες και έβγαινε ένα υγρό, που δεν έπρεπε να παραμείνει στο σώμα.

## Θάνατος

Παλιότερα λόγω έλλειψης ιατροφαρμακευτικής περίθαλψης και κάτω από συνθήκες ανθυγιεινής ζωής, οι άνθρωποι πέθαιναν στα 50-55 τους χρόνια. Μεγάλη θνησιμότητα παρατηρούνταν και στα παιδιά από παιδικές αρρώστιες και άλλες αιτίες.

Οι Νταρανίτες γνώριζαν σημάδια που προμήνυαν τον θάνατο. Το συνεχές σκούξιμο του σκυλιού, του κόρακα, της κουκουβάγιας, της κότας, η τρύπα στην αριστερή ωμοπλάτη σφαγμένου ζώου. Ακόμη το θάνατο φανέρωναν τα όνειρα με περιεχόμενο όπως:

- Αν έπεφταν σε βάλτο και δεν μπορούσαν να βγουν.
- Αν έπιναν δηλητήριο.
- Αν φύτευαν κυπαρίσσια σε νεκροταφείο.
- Αν έσκαβαν λάκκο.
- Αν έτρωγαν σκάμνα (μούρα).
- Αν άνοιγαν πηγάδι στην αυλή και δεν έβρισκαν νερό.
- Αν χτένιζαν νύφη.
- Αν όργωναν χωράφι με το αλέτρι.
- Αν κερνούσαν πεθαμένο.
- Αν έβλεπαν λύκο, άλογο γρίβο, φίδια, λιοντάρι, βόδια.
- Αν φύτευαν.
- Αν έκαναν γάμο με παπάδες και όργανα.
- Αν έβλεπαν εκκλησία να λειτουργεί.

- Αν περπατούσαν σε πρασινάδες.
- Αν άλειφαν με χόμα το σπίτι.
- Αν έβγαζαν δόντι, πονούσαν και δεν υπήρχε αίμα (το αίμα είναι καλό και διώχνει το κακό).
- Αν πάλευαν με παιδί και το νικούσαν.
- Αν ένα πλοίο ήταν στη στεριά.
- Αν έβλεπαν μελίτσια.
- Αν του πρόσφεραν ποτήρι με νερό και αυτό έπεφτε και έσπαζε.
- Αν καίγονταν ο καβαλάρης του σπιτιού, τότε πέθαινε ο νοικοκύρης.
- Αν κόβονταν δέντρο, τότε κάποιον από τα παιδιά τους θα πέθαινε.
- Αν καβαλούσε κόκκινο άλογο κ.λ.π.

Ο ετομοθάνατος κοινωνούσε των Αχράντων μυστηρίων και ράντιζε με αλατόνερο σταυρωτά τους οικείους του. Τους μάζευε όλους και τους συμβούλευε αποχαιρετώντας τους. Η επιθανάτια αγωνία λέγονταν ψυχορράγημα, αγκομαχητό, χαροπάλεμα. Τον ετομοθάνατο τον κρατούσε κάποιος από τις πλάτες γυρισμένο προς την ανατολή, να ξεψυχήσει. Αυτός που τον κρατούσε δεν έπρεπε νάναι συγγενής. Όλοι έκαναν απόλυτη ψυχία, χωρίς φωνές και μοιρολόγια για να μη γυρίσει πίσω η ψυχή. Όταν περίμενε κάποιον ξενιτεμένο, μόλις τον αντίκριζε έβγαινε η ψυχή του. Όταν τον «βάραιναν» κατάρες των γονιών «δεν έβγαινε η ψυχή του» και οι συγγενείς έκαναν ευχέλαιο. Αυτό συνέβαινε και όταν άλλαζε τα σύνορα των χωραφιών του σε βάρος άλλων ή είχε κάνει άλλες αδικίες. Επίσης όταν ήταν αφορεσμένος. Τότε καλούνταν ο αδικημένος ή συγγενής του και τον δρασκελούσε τρεις φορές συχωρώντας τον, να ξεψυχήσει. Μάλιστα έλεγαν ότι το αφόρεσμα έφτανε μέχρι εφτά γενιές.

Όταν τελείωνε έλεγαν: «*Θεός σχωρέστον, αναπαύθηκε*», «*σχωρέθηκε η ψυχή του*», «*ο θεός να μακαρίσει την ψυχή του*». Σε περίπτωση που ο νεκρός ήταν Τούρκος έλεγαν: «*Ψόφησε*».

Του έκλειναν τα μάτια (αρχαία συνήθεια), του έβαζαν βαμβάκι στο στόμα και τοποθετούσαν κέρινο ή ξύλινο σταυρό πάνω του, μη βρικολακιάσει. Γύριζαν τον νεκρό προς τον ήλιο και του έβγαζαν τα ρούχα σκίζοντάς τα με τα χέρια και όχι κόβοντάς τα με ψαλίδι. Τον έπλεναν με κρασί και ξύδι και του σταύρωναν τα χέρια. Ραντίζοντάς τον στο πρόσωπο με κρασί έλεγαν: «*Ζωή στους ζωντανούς*», «*τόσο ήταν το σχοινί του*». Έπειτα του έβαζαν άσπρο πανί κατάσαρκα μπρος και πίσω. Το πανί ήταν τρεις πήχες και το τρυπούσαν στη μέση του με μια πέτρα να περάσει το κεφάλι. Το λιναρίσιο αυτό πανί το έλεγαν σάβανο και το τύλιγαν στο σώμα του χωρίς κόμπους. Κατόπιν του έδεναν χέρια και πόδια με λιναρίσιο σχοινί. Έβαζαν μια εικόνα πάνω του, τον έντυναν με καθαρά ρούχα, του φορούσαν καινούργια παπούτσια, τον χτένιζαν, τον ξύριζαν και τον στόλιζαν με λουλούδια. Δίπλα του τοποθετούσαν κομπολό-

ι ή μπαστούνι αν ήταν γέροντας. Ακόμη έβαζαν μίλα, καρύδια και άλλα φρούτα μαζί με τσιγάρα.

Έβαζαν τον νεκρό στο κέντρο του δωματίου με το πρόσωπο προς την ανατολή και πίσω του άναβαν το καντήλι και το ψυχοκέρι (από γνήσιο κερί). Το έπλαθαν ίσο με το μπόι του νεκρού, το τύλιγαν σε κουλούρα και το υπόλοιπο το έκοβαν σε 3 ή 5 κεράκια για το τρισάγιο. Αυτά τα κεράκια τα άναβαν και επί τρία βράδια συνεχόμενα στον τάφο του νεκρού.

Η καμπάνα χτυπούσε λυπητερά και έτσι μάθαιναν όλοι οι χωριανοί για τον θάνατο. Τότε άφηναν τις δουλειές τους στην μέση, μέχρι την ταφή.

Την νύχτα φύλαγαν το νεκρό μην τον δρασκελίσει γάτα ή άλλο ζώο, γιατί θα βρικολάκιαζε. Τοποθετούσαν το νεκρό πάνω σε μπαούλο ή στην κασέλα και τον σκέπαζαν με σεντόνι, ενώ το καπάκι άφηναν όρθιο έξω από την πόρτα. Παλιότερα τους τοποθετούσαν πάνω σε πλέγμα ξύλων, το ξυλοκρέβατο. Έβραζαν κοπανιστό στάρι να το μοιράσουν μετά την ταφή. Όταν τριγυρνούσε κάποια μύγα στο δωμάτιο έλεγαν ότι ήταν η ψυχή του νεκρού.

Πριν την κηδεία δεν πλένονταν, ούτε σκούπιζαν το σπίτι. Η κηδεία γίνονταν 24 ώρες από τη στιγμή του θανάτου. Όλες αυτές τις ώρες οι γυναίκες μοιρολογούσαν τον νεκρό εκτός από τη νύχτα.

Με τα μαύρα μαντήλια στο κεφάλι, κάθονταν γύρω από το λείψανο με πρώτη τη μάνα, μετά τη σύζυγο, αδερφή και οι άλλες. Ακολουθούσαν τα λόγια και τους θρήνους της κορυφαίας του μοιρολογιού. Έμοιαζαν με τις Ομηρικές γυναίκες μπροστά στον νεκρό Έκτορα. Το ίδιο γίνονταν όταν κατέφθανε και πρωτοέμπαινε στο σπίτι του νεκρού συγγενής ή φίλος του. Οι οικείες γυναίκες με τις μαύρες μαντίλιες δυνάμωναν τους θρήνους και τους κοπετούς. Οι πλούσιοι προσλάμβαναν μοιρολογίστρες και από τα γύρω χωριά. Αλλά και οι Τούρκοι προσλάμβαναν μοιρολογίστρες για τους δικούς τους νεκρούς. Σε μια περίπτωση, όπως μολόγαι ο Χρήστος Αν. Βάσιος, ο ιδιοκτήτης-τσιφλικάς των χωριών Ντάρα, Μπουλμέτι και Ζερβό, Χαφούζ Μπέης, είχε χάσει ένα από τα παιδιά του. Φώναξε στο κοτσέκι του στο Μπουλμέτι και πήγαν η Μάταινα και άλλη μια από τα Λέλοβα να μοιρολογίσουν. Δύσκολο καθώς ήταν να καταλάβει τα λόγια και μάλιστα του μοιρολογιού, εκείνες προσέθεταν στο τέλος κάθε τραγουδιού και τον στίχο:

*«Αχ! Πασά μου, πασά μου, σαν σκυλί σε βλέπω μπροστά μου».*

Ευχαριστιόταν ο Μπέης και κάθε τόσο διέταζε τον υπηρέτη του:

*«Δώσε ωρέ και άλλα πέντε κιλά κουκιά στις γυναίκες».*

Θα παρατεθούν τραγούδια-μοιρογολόγια, καθρέπτες μεταφυσικών δοξασιών:

«Δεν σου 'πρεπε δεν σου 'μοιαζε νάσαι κρεβατωμένος,  
μόν' σου 'πρεπε, μόν' σου 'μοιαζε να'σαι σε περιβόλι  
να πέφτουν τα μίλα πάνω σου και τ'άνθη στην ποδιά σου».

«Βουνά μ'τι είστε σκοτεινά, τι 'στε σκοτιδιασμένα,  
δίχως βροχή δροσίξεστε, δίχως χιόνι χιονάτε,  
γιατί ο χάρος πέρασε στο γρίβα του καβάλα.  
Σέρνει τις νιές από κοντά, τους νιούς απ'τα σαμάρια,  
σέρνει και τα μικρά παιδιά στη σέλα αρμαθιασμένα.  
Χάρε μια χάρη σου ζητώ, θέλω να μου την κάνεις,  
θέλω να πάμε από χωριό να πάμε από βρύσες».

«Βασιλικέ μου τρυφερέ το που να σε φυτέψω,  
να σε φυτέψω σε βουνό, μου σε χαλάει ο ήλιος,  
να σε φυτέψω σε γιαλό, μου σε χαλάει το κύμα,  
πήγα και σε φύτεψα στις εκκλησιές τη μάντρα».

«Άναψ'ο πόνος κι ο καϋμός δεν τον βαστάμε ντό του.  
Φκιάστε τα νύχια σας τσαπιά, τις απαλάμες φκιάρια,  
Ρίξτε το χώμα σε μεριά, τις πλάκες κατ'την άκρη.  
Κι αν είμαι άσπρος κι όμορφος, σκύπτε να φιληθούμε,  
Αν είμαι μαύρος κι άραχνος, τράβα και σκέπασέ με».

«Του χάρου η μάνα φώναζε πανώριο παραθύρι  
κρύπτε μανάδες τα παιδιά και αδερφές τ'αδέρφια  
γυναίκες κρύπτε τσ'άντρες σας  
βγήκεν ο γιός μου παγανιά βγήκε να παγανίσει  
αφίν' παιδάκια ορφανά, γυναίκες χωρίς άντρες  
όπου βρίσκει τρεις, παίρνει τους δυό, όπου βρίσκει δυό τον ένα,  
όπου βρίσκει ένα μοναχό τραβάει και κλειεί την πόρτα».

«Θελό ποτάμι πέρασε μπροστά στον οβορό σου  
φέρει λιθάρια ρίζινα δένδρα ξεριζωμένα  
φέρει και μια γλυκομπλιά στα μίλα φορτωμένη  
κράε με αδελφέ να σε κρατώ να μην ξεχωριστούμε  
γιατί ποιος ξέρει πότε πιά τσιαπού θ'ανταμωθούμε  
θα πάω στην αλψμονιά που λησμονούνται ο κόσμος  
π'αλψμονάει η μάνα το παιδί κι οι αδερφές τ'αδέρφια  
π'αλψμονιέτ'αντρούνο το πολυαγαπημένο  
θα πάω μάνα μ'στη μαύρη γης στο έρημο το χώμα  
θα πάω μάνα μ'στη μαύρη γης θα πάω στον άλλο κόσμο».



«Σήμερα στο σπιτάκι μου πολλοί 'ναι μαζεμένοι  
μην είναι γάμος γίνεται μην είναι πανηγύρι;  
Μούϊδε γάμος γίνεται μούϊδε και πανηγύρι  
Μον' είν' ο γιός μου άρρωστος βαρειά για να πεθάνει.  
Κατά το γέρμα του ηλιού το τσάκισμα της μέρας:  
-Έβγα μάνα κι αγνάντεψε να ιδής τι ώρα είναι  
αν είναι η ώρα γλήγορα να κάτσω λίγο ακόμα  
άν η ώρα πέρασε να σηκωθώ να φύγω  
γιατί έχω δρόμο μακρινό βουνά για να γυρίσω  
βουνά για να γυρίσω ποτάμι να περάσω  
να πάω στην αλησμονιά π' αλησμονιούνται ο κόσμος  
π' αλησμονάν' οι μάνες τα παιδιά κι αδελφές τ' αδέλφια  
Χωρίζει και τ' αντρούνο χωρίς το θέλημά τους».

«Ένα πουλάκι έρχονταν από τον κάτω κόσμο  
μάϊδε σε πέτρα στάθηκε μάϊδε σ' ελιάς κλωνάρι  
μον' πάει κι αποκούμπησε στις εκκλησιές τη μάντρα  
μάϊδε σαν πουλάκι το' λεγε μάϊδε σαν χελιδόνι  
αρχίνησε και λάλησε ανθρώπινη κουβέντα:  
-κρύψτε μανάδες τα παιδιά κι αδερφές τ' αδέλφια  
ο χάρος κάνει μια χαρά ο χάρος κάνει γάμο  
παίρνει τους νιούς για το χορό τις νιές για τα τραγούδια  
παίρνει καλές νοικοκυρές να τον ξυπηρετήσουν  
παίρνει παιδιά ανύπαντρα να στρώσουν το τραπέζι».

«Ποτέ μου δεν φοβήθηκα ποτέ μου δεν φοβάμαι  
και σήμερα φοβίστηκα και σήμερα φοβάμαι  
ακούω τα φκιάρια που βροντούν και τα τσαπιά που σκάβουν  
μαστόροι σας παρακαλώ σας διπλοχεραιτάω  
να φκιάκεται μακρύ, πλατύ το μνήμα το δικό μου  
και στη δεξιά μου τη μεριά αφήστε παραθύρι  
να μπαινοβγαίνουν τα πουλιά της άνοιξης τ' απδόνια  
να 'ρχονται τα παιδάκια μου να κάνουμε κουβέντα  
να 'ρχονται και τ' αδέρφια μου να γλυκοκουβεντιάζουν  
να λέω τα παράπονα όπου περνά στο χώμα».

«Πατέρα ήρθε τ' άλογο, μη γελαστείς και ανέβεις  
αυτό στη γη δεν περπατεί, χορτάρι δε βοσκάει.  
Μόν' περπατεί και πάει βαθειά, κάτω στον κάτω κόσμο,  
στην ερημιά, στη σκοτεινιά και στην αλησμοσύνη.  
Ξεχνούν οι μάνες τα παιδιά και τα παιδιά τις μάνες,

αλυσμονιούνται αντρόγυνα, παρά τη θέληση τους.  
Πάρτε παιδιά μου τ' άλογο και τόχω διαλεγμένο  
έχω τα πέταλα χρυσά και τα καρφιά ασημένια  
και τα καλιβοστήρια μου, χρυσά μαλαματένια.  
Για πάρτε το στολίστε το, για βάλτε του τη σέλα,  
βάλτε τα χαλινάρια του, ν' ανέβω για να φύγω  
να φτάσω ο μαύρος γρήγορα, να δω πού να πλαγιάσω,  
δίχως καλό προσκέφαλο, δίχως καλό κρεβάτι.  
Πλάκα έχω για προσκέφαλο, το χώμα για κρεβάτι  
και αυτά τα λιανολίθαρα, θα τάχω συντροφιά μου».

«Βαρύς ήχος ακούγεται μες τον απάνω κόσμο  
ποιος νάναι τάχα πούρχεται απ' τον απάνω κόσμο;  
Μην είναι ξένος πόρχεται, μην είναι αλαργινός;  
Αχ! δεν είναι ξένος πόρχεται, δεν είναι αλαργινός  
μον' είναι ο πρώτος του σπιτιού.  
Για πες μας ξένη πού 'θε έρχεσαι κι απούθε κατεβαίνεις;  
για κάτσε και μολόγα μας κάνα καλό χαμπέρι  
Πες μας αν ήρθε η άνοιξη κι αν ήρθε καλοκαίρι  
Πες μας κι αν ήρθε και η Λαμπρή και του Χριστού η μέρα,  
κι αν πάνε νιες στην εκκλησία κι οι νέοι στο χασομέρι  
κι αν πάνε και τα μικρόπαιδα λαμπάδες για ν' ανάψουν.  
Μην πεις μανούλα μου πως πάν'  
οι νιες στην εκκλησιά κι οι νέοι στο χασομέρι.  
Λαμπάδες δεν άναψαν.  
Να πεις πως του Χριστού μας έβρεχε και τη Λαμπρή μας χιόνιζε  
και την ημέρα του Θωμά μας σέρναν τα ποτάμια».

«Για πες μας πατέρα σήμερα, γιατί είσαι θυμωμένος,  
έχεις τα μάτια σου κλειστά, το στόμα καρφωμένο.  
Έχεις και τα χεράκια σου που ταχείς σταυρωμένα  
το λυγερό κορμάκι σου που τύχεις ξαπλωμένο.  
Μήνα και εγώ το ήθελα για να 'μαι θυμωμένος;  
Χωρίζω τα παιδάκια μου, χωρίζω τα εγγονάκια  
χωρίζω και τα αδέρφια μου και τους καλούς μου φίλους.  
Αφήνω και το σπίτι μου και τα πεδέματά μου.  
Πες μας πατέρα πότε έρχεσαι  
την πόρτα να 'χουμε ανοικτή και τη φωτιά αναμμένη.  
να στρώσουμε το κρεβάτι σου για να 'ρθεις να ξαπλώσεις.  
Κλείστε παιδιά μου την πόρτα σας και σβηστε τη φωτιά σας.  
Πάρτε και το κρεβάτι μου πετάτε το στη ρούγα

Πάρτε την αλλαξιούλα μου και ρίξτε την στη θάλασσα  
να την πάρουν τα κύματα, να τη βγάλουν στο σοκάκι  
να πιάσει βροχή να βρέχεται, χαλάζι για ν' ασπρίσει.  
Να μπουμπουνίσει και ν' αστράφτει, ν' ανάψει και να καεί.  
Άμα θα στρίψει η θάλασσα και γίνει περιβόλι.  
άμα θ' ασπρίσει ο κόκορας και γίνει περιστέρι  
τότε μονάχα εγώ μπορέι και να γυρίσω πίσω».

«Ελάτε ξένες και δικές και όλες χαροκαμένες  
από ένα λόγο πέστε μου κι από ένα δάκρυ χύστε  
να γίνει λίμνη και γκρεμός και σεριανό ποτάμι.  
Για να το πάρω ο μαύρος εγώ, να πάω να σεριανίσω  
για να νιφτούν οι άνιφτοι, να πιούν οι σκουρμπιασμένοι  
να πιούν και τα μικρόπαιδα απ' τον καημό της μάνας».

«Σήμερα το χωριό μου θλίβεται, βαριά αναστενάξει  
μήνα άνεμος το πολεμάει, μήνα η βροχή το δέρνει;  
Ούτε άνεμος το πολεμάει, ούτε η βροχή τα δέρνει,  
μόνο διαβαίνει ο χάροντας με τους αποθαμένους.  
Σέρνει τους νιούς από μπροστά, τους γέρους μες στη μέση  
και τα μικρά παιδιά, στη σέλα αγκαλιασμένα.  
Οι νέοι τον παρακαλούν και οι γέροι γονατίζουν:  
Πέραν μας, Χάρε, από το χωριό, να δούμε τους συγγενείς μας  
Να πιούμε οι γέροντες νερό και να ξεκουραστούμε.  
Οι νέοι ν' αγναντέψουνε τα όμορφα κορίτσια  
και τα μικρά μικρόπαιδα λουλούδια να μαζέψουν.  
Δε σας περνά απ' το χωριό, μήτε από την κρύα βρύση.  
Έρχονται οι μάνες για νερό, γνωρίζουν τα παιδιά τους  
τ' αρπούν, σφιχταγκαλιάζονται και χωρισμό δεν έχουν.  
Γνωρίζονται τ' αντρούνα, παρηγοριά δεν έχουν».

«Γιατί είναι η άνοιξη πικρή, το καλοκαίρι μαύρο  
και δεν λαλούνε τα πουλιά, δεν βγάζει η γης χορτάρι  
Ο χάρος επερπάτησε σ' όλα τα μονοπάτια  
να βρει το νιό που κάθεται, που είναι ξαπλωμένος  
και τα πουλιά τον είδανε και χασαν τη λαλιά τους.  
Για σίκου απάνω λεβέντη μου και μη βαρκοιμάσαι.  
Γιατί έχεις δρόμο μακριό και δεν μπορείς να φτάσεις».

«Απόψε που κοιμόμουνα σε ίσκιο ακουμπισμένος  
είδα το χάρο να ῥχεται σε γρίβο καβαλάρης

*είχε ζωσμένο το σπαθί και κοφτερό μαχαίρι.  
Ετρόμαξα και ξύπνησα, τον είδα από μπροστά μου.  
Χάρε για στρίψε τ' άλογο, άλλον δρόμο πάρε  
Στην πόρτα μου μην έρχεσαι, μήτε και στην αυλή μου.  
Έχω παιδιά κι είναι μικρά και ορφάνια δεν τους πρέπει  
θα τριγυρνούν στους δρόμους σαν έρημα πουλιά».*

*«Βαριά αρρώστια μ' έπιασε, ο χάρος θα με πάρει  
μήτε γιατροί με γιάτρευαν, μήτε τα γιατρικά τους.  
Ο χάροντας με κάλεσε και ήρθε να με πάρει  
Λεβέντη βάλε τα καλά κι έλα μαζί μου τώρα.  
Πολύ σε ταιλαιπώρησα, είσαι βασανισμένος  
και δεν μπορείς να περπατάς να φτάκομε στον Άδη.  
Εκεί λεβέντη που θα πας θα βρεις τα γιατρικά σου  
οι πέτρες θα 'ναι οι γιατροί το χόμα γιατρικό σου  
και η μαρμαρένια η πλάκα σου, στολίδι θα 'ν' δικό σου».*

Ακούγονταν μοιρολόγια αλλά και διάφορα ευτράπελα που έφεραν οι στιγμές. Μοιρολογούσαν όλοι, αλλά μοιρολογούσαν και οι φιλενάδες του νεκρού άντρα.

Παράδειγμα μια χήρα που είχε κηδέψει πριν λίγο καιρό τον άντρα της, όταν πέθανε ο παλιός της φίλος, μοιρολογούσε και έλεγε μεταξύ άλλων: «Που το αφήνεις τούτο δω;», πιάνοντας με τα δύο της χέρια το κέντρο του κορμιού της.

Ο νεκροθάφτης έσκαβε τον τάφο σε ορισμένη θέση την ημέρα της ταφής και όχι από την προηγούμενη, για να μην πάρει άλλον. Την θέση του τάφου υπεδείκνυε κάποιος ηλικιωμένος, όπως η Βασιλική Β. Δρόσου (ήξερε όλους τους τάφους). Ένας συγγενής παρέμενε στο σκάμμα μέχρι να φέρουν το νεκρό, μη περάσει πάνω του κάποιο ζώο. Πριν ξεκινήσει η κηδεία έβαζαν στο φέρετρο ένα νόμισμα, το «περατίκι», να πληρώσει τον χάρο στον Αχέροντα.

Όταν έβγαζαν το νεκρό από το σπίτι έσπαζαν ένα πιάτο, στάμνα ή ποτήρι, για να αποτρέψουν τον χάρο να πάρει κι άλλον. Όλο το χωριό έπαιρνε μέρος στην κηδεία, αφού πρώτα έκλειναν πόρτες και παράθυρα.

Το χρονικό διάστημα από το σπίτι στην εκκλησία, η καμπάνα χτυπούσε λυπητερά και ο ιερέας έκανε δεήσεις. Μπροστά το φέρετρο, ακολουθούσαν οι ιερείς, οι συγγενείς, οι άντρες και οι γυναίκες του χωριού. Όταν ο νεκρός περνούσε μέσα από την πύλη του καμπαναριού του Αγίου Αθανασίου, τότε η καμπάνα χτυπούσε πιο γρήγορα και συνεχόμενα.

Με το «Δεύτε τελευταίον ασπασμόν...», περνούσαν όλοι και χαιρετούσαν τον νεκρό. Όταν έφταναν στον τάφο, κατέβαζαν με τριχιές το φέρετρο. Αφαιρούσαν την εικόνα και το μαξιλάρι και έβαζαν χωμάτινο. Έλυ-

ναν τα χέρια και τα πόδια για νάναι ελεύθερος να πετά, έβαζαν δώρα για τους συγγενείς, προηγούμενους νεκρούς. Ο παπάς έριχνε λάδι από το καντήλι της Παναγίας στο πρόσωπο του νεκρού, κρασί ανάμα και λίγο χώμα, γιατί ο άνθρωπος είναι λαίμαργος στη ζωή. Έπειτα σκέπαζαν το πρόσωπο του νεκρού με ένα άσπρο πανί και έβαζαν το καπάκι του φέρετρου (κάσας). Όλοι έριχναν λίγο χώμα στον τάφο και οι νεκροθάφτες όλο το υπόλοιπο.

Τους παπάδες τους έθαβαν στο πίσω μέρος του Ιερού Βήματος, καθιστούς με το Ευαγγέλιο στα χέρια.

Στην εξώπορτα της εκκλησιάς έπλεναν τα χέρια τους και πετούσαν πίσωπλάτα λίγες σταγόνες να διώξουν το κακό. Έπαιρναν λίγο στάρι (κόλλυβα) και συλλυπόυνταν λέγοντας: «*Ζωή σε λόγου σας*», «*για χαρές να' ρχόμαστε*», «*καλή υπομονή*», «*η Παναγιά να σας παρηγορεί*», «*άλλο κακό να μη δείς*» κ.λ.π. Όσοι πήγαιναν στην κηδεία, όταν γύριζαν στο σπίτι πλένονταν και άλλαζαν ρούχα.

Μετά την κηδεία έρχονταν όλοι στο σπίτι του νεκρού και τους πρόσφεραν τυρί, πικρό καφέ, καρύδια, ούζο και πίτες. Δεν έδιναν γλυκά γιατί γλύκαιναν τον χάρο.

Στη θέση του σπιτιού, που έβαζαν τον νεκρό πριν την κηδεία, το καντήλι έκαιγε για 40 μέρες δίπλα από ένα ποτήρι νερό, γιατί έρχονταν η ψυχή του νεκρού και έπινε. Μάλιστα οι συγγενείς έμεναν στο σπίτι τρεις βραδιές ξάγρυπνοι, να περάσει η ψυχή.

Τρεις μέρες μετά το θάνατο πήγαιναν στον τάφο και έφτιαχναν το κεφαλάρι. Τέσσερις πλάκες όρθιες σε σχήμα ορθογωνίου. Οι τρεις στερεωμένες και η ανατολική μετακινούμενη σαν πόρτα. Το κατασκεύασμα κούπωνε με άλλη πλάκα σχηματίζοντας μικρό εικόνισμα, όπου φυλάσσονταν το καντήλι και τα κεριά. Δίπλα ακριβώς τοποθετούσαν μια ασπρόπετρα, να κολούν τα κεριά όρθια. Τούτο το τμήμα του τάφου το έλεγαν και «*Μάρτυρα*». Το υπόλοιπο τμήμα του τάφου το οριοθετούσαν με όρθιες μπηγμένες στο χώμα ακανόνιστες ασπρόπετρες, που φάνταζαν σαν φοβερά δόντια δράκοντα. Απλοί, λιτοί, πρόχειροι τάφοι, φτιαγμένοι με ντόπια της γης υλικά, που με το πέρασμα των χρόνων και το στρίμωγμα των διπλανών, μίκραιναν και πολλές φορές έμενε μόνο ο «*Μάρτυρας*».

Στο μνήμα φύτευαν λουλούδια και έβαζαν ανθοδοχεία με μια φωτογραφία και το όνομα του νεκρού. Το επόμενο διάστημα της ταφής και ιδιαίτερα το καλοκαίρι της πρώτης χρονιάς, κάθε Παρασκευή έριχναν στο μνήμα τρεις βαρέλες ή τρία παγούρια νερό, να λιώσει ο πεθαμένος.

Τρία τουλάχιστον χρόνια πενθούσαν τους νεκρούς. Οι γυναίκες με μαύρα μαντήλια και ρούχα. Οι άντρες με μαύρο περιβραχιόνιο και για 40 μέρες έμεναν ακούρευτοι και αξύριστοι. Απείχαν απ' όλες τις εκδηλώσεις. Πάνω από την πόρτα του σπιτιού κρεμούσαν μαύρο πανί με χρυσο-

κέντητα τα γράμματα Ι και Χ (Ιησούς Χριστός) και τα αρχικά του ονοματεπώνυμου του νεκρού. Τα ρούχα του νεκρού τα έπλεναν στις τρεις μέρες και πάλι στις 40. Αυτή την ημέρα πήγαινε ο παπάς στο σπίτι, διάβαζε ευχή και τα λιβάνιζε. Έπειτα τα μοίραζαν σε φτωχούς του χωριού, για συχώριο του μακαρίτη. Τελευταία τα βάζουν σε φωτιά και τα καίνε. Για μεγάλο χρονικό διάστημα, οι γυναίκες μοιρολογούσαν τον πεθαμένο όπου βρίσκονταν, στο σπίτι, στο χωράφι, στο βουνό, στον τάφο.

Όταν ο χήρος ή η χήρα ξαναπαντρεύονταν, την ώρα που έβαζαν τα στέφανα, συγγενείς του μακαρίτη ή της μακαρίτισσας, έριχναν νερό στον τάφο, για να μην τρίζουν τα κόκαλά του.

Όταν σε μικρό διάστημα, στο ίδιο σπίτι, πέθαιναν 2-3 άτομα, τότε έφερναν παπά να διαβάσει. Αν το κακό συνεχίζονταν, τότε πουλούσαν το σπίτι.

Τα μνημόσυνα άρχιζαν αμέσως με την ταφή για τη σωτηρία της ψυχής των νεκρών αλλά και το φόβο της επιστροφής του πεθαμένου. Τα μνημόσυνα και οι προσφορές γίνονταν στις 3 μέρες, στις 9, στις 20, στις 40, στους 3 μήνες, στους 6, στους 9, στο χρόνο, στα 3 χρόνια, με σπουδαιότερα στις 40 μέρες και στο χρόνο.

Το μνημόσυνο των 40 ημερών γίνονταν μια Κυριακή πριν κλείσουν 40 μέρες και ποτέ αργότερα.

Έπλεναν την Παρασκευή το στάρι και το κοπάνιζαν, να αποφλοιωθεί. Το κοσκίνιζαν και το λίνιζαν στον αέρα. Το Σάββατο ζύμωναν τα ψωμιά και το βράδυ έβραζαν το στάρι. Έφτιαχναν το δίσκο για τους άντρες, κανίστρα για τις γυναίκες.

Για το δίσκο ανακάτωναν στάρι με ψίχα τριμμένων φρυγανιών, κανέλα τριμμένη, ζάχαρη, κουφέτα και σταφίδες. Στις δύο πάνω γωνίες του δίσκου, έφτιαχναν τα γράμματα Ι και Χ. Στις κάτω τα αρχικά του νεκρού και στη μέση έναν σταυρό. Στις προετοιμασίες συμμετείχαν και γειτόνισσες. Με το πρώτο χτύπημα της καμπάνας την Κυριακή, ένας συγγενής πήγαινε τον δίσκο στην εκκλησία, ο νεωκόρος τον τοποθετούσε δεξιά της Ωραίας Πύλης και άναβε την λαμπάδα, που είχε μεταξωτή ταινία με τα αρχικά του εκλιπόντος. Όταν άρχιζε το μνημόσυνο, όλοι άναβαν ένα λιανοκέρι, που τους μοίραζε η οικογένεια. Κατόπιν όλοι μαζί πήγαιναν στον τάφο και ο παπάς έριχνε τρισάγιο. Στη συνέχεια κάθονταν στα πεζούλια του χαγιατιού και της αυλής της εκκλησίας του Αγίου Αθανασίου και περίμεναν το μοίρασμα του κόλλυβα. Οι άντρες άπλωναν τα χερομάντηλα και οι γυναίκες τις ποδιές, όπου τοποθετούσαν στάρι και ψωμί. Ήταν το «σχώριο» όπως το έλεγαν. Στο σπίτι σεργίρονταν καφές, κονιάκ και ούζο και στο τέλος κρέας και ψάρι.

## Εκταφή

Η εκταφή των οστών γίνονταν στα 5 ή 7 χρόνια. Για το ξέχωμα ή το άνοιγμα του τάφου, προτιμούνταν οι απογευματινές ώρες της Παρασκευής.

Οι γυναίκες έπλεναν τα κόκαλα με κρασί και τα έβαζαν σε άσπρα πάνα σακουλάκια. Τα σακουλάκια τα τοποθετούσαν στα σκαλιά του Ιερού Βήματος. Το πρωί του Σαββάτου γίνονταν το «ψάλσιμο».

Αν ο πεθαμένος ήταν άλιωτος, τον ξανάθαβαν. Αν τα οστά ήταν κίτρινα, τότε έλεγαν ότι ήταν καλός άνθρωπος, αν ήταν μαύρα κακός και αν οι τριχίες ήταν άλιωτες τότε ήταν συκοφάντης.

Οι περισσότερες εκταφές γίνονταν την Μεγάλη Πέμπτη επειδή ξεσταύρωναν τα χέρια του πεθαμένου. Σ' αυτή την περίπτωση τα σακουλάκια με τα κόκαλα παρέμεναν μέσα στην εκκλησία μέχρι το Μ. Σάββατο, που τα διάβαζε ο παπάς. Τα κόκαλα, αφού τους έριχνε κρασί ο παπάς, τα ξανάθαβαν στον ίδιο τάφο, αφού δεν υπήρχε οστεοφυλάκιο στο χωριό.

Το όνομα του νεκρού στο μνημείο, παρέμενε και μετά την εκταφή του, για δεκαετίες.

## Δαιμονικά-στοιχειολατρεία

Οι Νταρανίτες καλλιεργούσαν τους μύθους και άφηναν την φαντασία τους να καλπάζει στην περίπτωση των δαιμονικών. Τα φαντάζονταν με ανθρώπινη εμφάνιση, με ουρά, κέρατα, μουστάκια, γουρουνίσια μορφή, σαν γάτες ή σκυλάκια.

Τέτοια «ξωτικά» «έβλεπαν» σε ορισμένες περιοχές. Πλήθος διηγήσεις γεροντότερων υπάρχουν για την εμφάνιση ξωτικών στις «Δινάτσες». Άλλες φορές εμφανίζονταν με τη μορφή ζώων (γουρουνιών, γελαδιών) και άλλες φορές γλεντούσαν με κλαρίνα και βιολιά.

Με την ευκαιρία θα παρατεθεί ένα κείμενο του Θανάση Στ. Παπαθανασίου:

*«Στο σύνορο Ντάρα με Νικολίτσι*

*Πολύχρονη η μάνα μου - καταμετρά ήδη εννιάμιση δεκαετίες ζωή - αναπολεί και νοσταλγεί την εποχή εκείνη, στην οποία αδυνατεί να επιστρέψει.*

*Κεντρίζω και κατευθύνω τη μνήμη της στο θέμα που μας ενδιαφέρει. λέει.*

*Εκεί γύρω στα 1920, λέει, στο σύνορο Ντάρα με Νικολίτσι, είχαν τα*

γρέκια ο Ζηκοντάρας κι' ο Τζόλος. Στο Νταρανίτικο έπεφτε η Λινάτσα, Ζηκέικο, και στο Νικολιτσιώτικο η Κουλούσμα, Τζολέικο. Βόσκαγαν τα πρόβατα ελεύθερα από 'δω κι' από 'κει. Είχαν καλές σχέσεις τα δυο σόια. Είχαν κουμπαριάσει κι' όλας. Ο Τζόλος βάφτισε την κοπέλα του Ζήκου, την Κωστάντω.

Εκεί άρμεγαν τα πρόβατα, αδεκεί έπηξαν το γάλα.

Τα παιδιά ανακατευόταν με τους μεγάλους και χαίρονταν τις δικές τους γνήσιες αλλοτινές χαρές. Έπαιρναν με την κουτάλα τυρόγαλο και τάζαν τα κουταβάκια. Τα μάλωναν οι μεγάλοι, αλλά γι' αυτά σημασία είχε η ευχαρίστηση των μικρών τους φίλων.

Η τρανή, η Ζηκοντάραϊνα, διηγούνταν στα παιδιά, εκεί, σαν ζωντανή επιτόπια πατριδογνωσία, τα δικά της ακούσματα, σχετικά με το σύνορο.

Νταρανίτες και Νικολιτσιώτες, έλεγε, όταν ήρθε η ώρα να χωρίσουν τον τόπο και να βάλουν το σύνορο, δεν τα 'βρισκαν!

Όμως δεν έτρεξαν στα δικαστήρια. Δεν ήθελαν να χαλάσουν τις καρδιές και τις καλές τους σχέσεις. Φώναξαν άλλους τρεις - τέσσερις να τα κανονίσουν. Το συνήθιζαν οι άνθρωποι τότε στις μεταξύ τους διαφορές.

Σ' αυτό το μικρό συμβούλιο ήταν και μια γυναίκα. Ντίκαινα την έλεγαν. Γυναίκα με λόγο. Λένε ότι η μαρτυρία εκείνης της γυναίκας έπιασε! Έδειξε τη γραμμή «Τζιούμπα Λινάτσας - ισιαπάν' στου ΑιΘανάσ'». Η Λινάτσα να' ναι στο Νταρανίτικο κι' η Κουλούσμα στο Νικολιτσιώτικο. Συμφώνησαν και στ' άλλα μαζί της. Έτσι μπήκαν τα σύνορα τότε.

Όμως, οι Νικολιτσιώτες αισθάνονταν αδικημένοι. «Η Λινάτσα είναι δική μας! Έτσι την πήραν οι Νταρανίτες!», παραπονιούνταν χρόνια. Δίκαια; Άδικα; Ποιος ξέρει.

Οι παλιοί Νταρανίτες, έλεγε η Ζηκοντάραϊνα, μολόγαγαν ότι: «Πότε - πότε τη νύχτα, μια γυναίκα σαν αερικό, ξεκίναε από τη Τζιούμπα της Λινάτσας, έκανε γραμμή στον ανήφορο και ντά!... πομ...πομ!...», έφτανε μέχρι την εκκλησιά τ' Αι-Θανάσ'!

Όλοι το παραδέχονταν το αερικό, αλλά «τσιουλάφτιαζαν» από φόβο και δεν έκαναν λόγο. Άιντε να βρείς άκρη!...

Ναι, μπορεί να μην βρίσκει κανείς άκρη, ωστόσο μπορεί να υποθέσει ότι, εκεί στο στοιχειωμένο σύνορο υπήρξε κάποια αιτία για ενοχές και τύψεις, για φαντάσματα.

Έγραφα τούτο το κείμενο με αφορμή την αναφορά που γίνεται για το θέμα, στο βιβλίο του φίλου κ. Θανάση Δ. Στράτη «Ντάρα Λάκκας Σουλίου, Τοπωνύμια», 2008, σελ. 17. Τον ευχαριστώ, και ας είναι τούτο το μολόγημα μια συμπλήρωση στη δική του αναφορά.

(Θεσπρωτικό 10- 8- 2008)».



Τους καλικάντζαρους που έβγαιναν το δωδεκάημερο μετά τα Χριστούγεννα, με κορμί ανθρώπου, αλεπουδίσιο κεφάλι, κοντούς με ουρά και μικρόσωμους. Φοβούνταν μόνο τον αγιασμό, τα μεταμεσονύχτια κοκκοροκακαρίσματα και το φως της ημέρας. Άν τα έβρισκε το φως της ημέρας, τότε σκάζανε και έμενε μια χούφτα γαλαζοπράσινη στάχτη, κατάλληλη για την κατασκευή χαϊμαλιών. Οι χωριάτες έφτιαχναν διάφορα φυλαχτά, για να διώχνουν τα δαιμονικά, αποτελούμενα από λιβάνι, αλάτι και άλλα υλικά. Ακόμη έλεγαν προσευχές στο όνομα του Χριστού και της Παναγίας και το «Πάτερ ημών» όταν εμφανίζονταν.

Επίσης κρατούσαν τη φωτιά αναμμένη τα βράδια, για να μη πλησιάζουν τα ξωτικά.

Ο φόβος και η φαντασία πολλές φορές τους έκαναν να παίρνουν προληπτικά προφυλάξεις, όπως:

- Όταν αντίκριζαν δαιμονικά δεν μιλούσαν, γιατί χάνονταν η λαλιά τους.
- Όταν λιγόστευαν τα νερά πίστευαν ότι κάποιο στοιχειό έπινε τα νερά των πηγών.
- Στις βρύσες έβγαιναν τα ξωτικά και οι νεράιδες.

Προλήψεις και δεισιδαιμονίες ακολουθούσαν κάθε βήμα του χωρικού, όπως:

- Κρεμούσαν τρύπια λιθάκια στα δέντρα, να μη χαλάσει ο καρπός τους.
- Τα στεφάνια (απόκρημνα βράχια) στα βουνά τραβούσαν τους κεραυνούς.
- Όταν έρχονταν ο καιρός να καρπίσει η καρυδιά, τότε πέθαινε αυτός που την είχε φυτέψει.
- Τα κουφαλιάρικα δέντρα τραβούσαν τον κεραυνό. Επίσης σ' αυτά είχαν την κατοικία τους τα ισκιώματα και οι σαϊταναραίοι.
- Την ελιά τη θεωρούσαν ευλογημένο δέντρο.
- Τον αναμμένο δαυλό, το κερί, τη θράκα, τα είχαν να διώχνουν τον διάβολο και τους λύκους.
- Έκαιγαν παπούτσι ή λιβάνι στη φωτιά, να φύγουν οι σαϊταναραίοι.
- Έχτιζαν το σπίτι στα θεμέλια του παλιού και το νέο τζάκι πάνω από το παλιό.
- Όταν σκελίζονταν, περνούσαν κάτω από το πετραχήλι και τα άμφια του παπά, στο τέλος της λειτουργίας.
- Όταν συναντά κανείς δύο φίδια αγκαλιασμένα πρέπει να τα σκοτώσει και τα δύο, αλλιώς κάποιος θα πεθάνει από τους γύρω του.
- Όταν έκραζε η κουκουβάγια πάνω από την καπνοδόχο, σήμαινε θάνατο.
- Όταν η κότα κακάριζε σαν τον κόκορα ήταν κακό. Τότε της έκοβαν το κεφάλι και το πετούσαν στα κεραμίδια.
- Τις νύχτες δεν μέτραγαν αστέρια, για να μην τους βγούνε στο δέρμα.
- Η έκλειψη ηλίου ή σελήνης θεωρούνταν κακό.

- Όταν το γάβγισμα του σκύλου ήταν κλαψουριστό, θεωρούνταν κακός οiwνός.
- Όταν βέλαζε το πρόβατο «γλυκά» την νύχτα, ήταν καλό.
- Όταν χτυπούσε (έπαιζε) το αριστερό μάτι ή βούιζε το ίδιο αυτί, θεωρούνταν κακό. Όταν το δεξί, καλό.
- Το φτάρνισμα έδειχνε αλήθεια στα λεγόμενα («γεια σου και αλήθεια λέω», έλεγαν).
- Όταν γεννιόνταν δίκροκο αυγό, ήταν καλό.
- Όταν ένα ζώο γεννούσε «τέρας», ήταν κακό.
- Όταν έβλεπαν παπά στον δρόμο, ήταν κακό. Τότε οι γυναίκες έδεναν κόμπο ένα κόκκινο ύφασμα.
- Όταν τινάζονταν οι κότες, θεωρούνταν καλό σημάδι, μόνο που δεν έπρεπε να περάσουν πάνω από το μέρος που τινάχτηκε.
- Τα ψίχουλα του ψωμιού δεν τα πετούσαν κάτω, ούτε στη φωτιά.
- Αλάτι, ξύδι, και προζύμι δεν έδιναν δανεικά μετά το ηλιοβασίλεμα.
- Αλογόμυγα αν κάθονταν πάνω τους, ή φιλί ή καλό νέο θα είχαν.
- Του Άϊ-Γιάννη του Προδρόμου (29 Αυγούστου) δεν έτρωγαν κόκκινα φρούτα (καρπούζια, κράνα κ.λ.π.), γιατί θύμιζαν το αίμα του Αγίου.
- Όταν τα Χριστούγεννα έπεφταν Παρασκευή, τα ζώα δεν θα είχαν πολύ γάλα.
- Όταν κάποιος γινόταν αιτία να χωρίσει ένα ζευγάρι, τότε όταν πέθαινε έμενε άλιωτος.
- Όταν σέρνονταν το σχοινί από την κάλτσα τους (τσουρεπόσχοινο) τότε θα τον (την) απατούσε η (ο) σύζυγος.
- Το βράδυ δεν έβγαζαν έξω από το σπίτι τη στάχτη της φωτιάς ή τα σκουπίδια τους, γιατί θα πάθαιναν τα παιδιά «κάχτρα» (πόνο στο στόμα).
- Στο τζάκι, στην σκούπα, στην πυρουστιά και στην βαρέλα δεν κάθονταν γιατί θα αποκοτούσαν μόνο κορίτσια.
- Δεν άφηναν αδειανή την πυρουστιά στη φωτιά, γιατί θα έβαζαν βερεσέδια ή θα τους χαλούσαν οι προξενιές που θα έκαναν.
- Όταν το πρώτο αρνί ήταν λάϊο και αρσενικό, ήταν κακό.
- Έσταζαν λίγη γαλατσίδα στην καρδάρια την Πρωτοχρονιά, για περισσότερο γάλα.
- Η θραύση αγγείων, η καμπάνα στον θάνατο, το κρέμασμα των κουδουνιών, έδιωχναν τα κακά πνεύματα.
- «Νικούσαν» τον γκιώνη αν φορούσαν παπούτσια, την τουρτούρα και τον κούκο όταν ήταν φαγωμένοι, τον αλογόκουκο αν πετούσε χαμηλότερα από τη θέση που στέκονταν.
- Όταν έβλεπαν γύφτο στο όνειρο, έρχονταν αρρώστια.
- Το φύτεμα πασχαλιάς ή γραβανιάς, έφερνε κακό.

- Το δάγκωμα της γλώσσας, έφερνε στενοχώρια.
- Το δάγκωμα της γλώσσας σε σφαχτό, σήμαινε ότι θα σφάζονταν και άλλο ζώο.
- Όταν έβηχε η γάτα ήταν κακό. Γατάκια μεταξύ συμπεθερών δεν ανταλλάσσονταν.
- Δεν κλωτσούσαν την γίδα, γιατί πάθαιναν ψώρα.
- Έφτυναν κάποιον, να μη τον βασκάνουν.
- Τους έτρωγε η δεξιά παλάμη, θα έπαιρναν κάτι και αντίθετα.
- Όταν τους έτρωγε ο λαϊμός, κάποιος τους λογόφερνε.
- Τρεις άντρες δεν άναβαν τσιγάρο από την ίδια φλόγα.
- Δεν άφηναν το σκούπισμα στη μέση.
- Όταν δρασκελούσε κάποιος έναν άλλον, τον ξαναδρασκελούσε αντίθετα.
- Δεν έπιναν τρεις από το ίδιο ποτήρι.
- Δεν έκοβαν τα νύχια του μωρού πριν τη βάπτιση, γιατί θα γίνονταν κλέφτης.
- Όταν έπαιρναν την μπουκιά του άλλου, μάθαιναν τα μυστικά του.
- Όταν ήθελαν να αποφύγουν κακό στις κουβέντες, χτυπούσαν ξύλο.
- Δεν έβγαζαν όνομα στη γάτα, γιατί πέθαινε ο νοικοκύρης.
- Όταν η γάτα γρατσούναι το χόμα με τα νύχια της, τότε θαρχόταν κάποιος μουσαφίρης.
- Όταν η γάτα έκανε τις ακαθαρσίες της μέσα στο σπίτι, κάτι κακό ή αρρώστια θαρχόταν.
- Δεν έκανε να ανεβαίνει η γυναίκα σε ελιά, γιατί ξεραίνονταν.
- Όταν περνούσε μαύρη γάτα μπροστά τους, ήταν κακό.
- Την νύχτα δεν ανέβαιναν σε συκιές ή καρυδιές, δεν κοιμούνταν κάτω απ' αυτές, ούτε εκεί που έπεφταν τα σταλάματα από τα κεραμίδια του σπιτιού, γιατί θα εμφανίζονταν φαντάσματα.
- Δεν παντρεύονταν δύο αδέρφια τον ίδιο χρόνο, παρά μόνο την ίδια Κυριακή.
- Το λάλημα καρακάξας, προμηνούσε γράμμα ή χαμπέρι.
- Τον φούρνο γκρέμιζε μόνο χήρος.
- Πριν τα στέφανα ο νουνός δεν χόρευε.
- Την 1η Μαρτίου έριχναν κούπες, για καλό.
- Τα παιδιά που δεν μπορούσαν να μιλήσουν, έπιναν νερό από κυπρί ή ξεπλύματα σκαφιδιού (μετά από ζύμωμα ψωμιού).
- Όταν τους «έτρωγε» ο λαϊμός, υποπτεύονταν «γλωσσοφαγιά» (κακολόγημα) και έλεγαν: «με τρώεται, να φάει τον κώλο του».
- Όταν φιρφίριζε (έβγαζε φλογίτσες η φωτιά από το κούτσο με χαρακτηριστικό θόρυβο) η φλόγα, τότε κάποιο πρόσωπο αναφέρονταν στους ίδιους και έλεγαν:

*«Αν είσαι φίλος να χαρείς κι αν είσαι οχτρός να σκάσεις».*

Όταν συνέχιζε το φαινόμενο τότε τους «γλωσσότρωγαν». Αρχίζουν να ονοματίζουν τους ύποπτους και στο όνομα που σταματούσε το φιρφίρισμα ανακάλυπταν τον ένοχο και έλεγαν: «να φάει τον κώλο του να φάει». Το φιρφίρισμα το σταματούσαν με τη μασιά γιατί ήταν χρουσουζιά.

- Όταν το τσιγάρο καίγονταν από τη μια πλευρά, τότε ο καπνιστής θα είχε δρόμο μπροστά του.

- Όταν γεννιόνταν ένα μπαστί (νόθο), τότε έβρεχε για πολλές μέρες.

- Όταν τους «έκαιγε» το εξωτερικό του αυτιού θα τους συνέβαινε κάποιον καλό ή κακό, ανάλογα με πιο αντί ήταν.

- Όταν οι νέοι έτρωγαν την τσίκνα από την κατσαρόλα που μαγείρευαν, τότε στο γάμο τους θα έκανε κακοκαιρία.

- Όταν έβλεπαν ανεμοστρόβιλο, χώνονταν στα σπίτια τους να γλιτώσουν από τα ξωτικά, που βγήκαν και χόρευαν στους δρόμους.

- Δεν έκανε να σιγοςφυρίζεις το βράδυ μέσα στο σπίτι, γιατί μαζεύονταν ποντίκια.

- Ο ορφανοκοίλης αν βαφτίσει «θα του ζήσουν», η δε κατάρα του έπιανε.

- Αν άγγιζαν αυγά πουλιού ή μαρτυρούσαν τη φωλιά τους, τότε το φίδι έτρωγε τα αυγά.

- Όταν τελείωνε το ρίξιμο του βιλαριού, γύριζαν τα δοχεία του βιλαριού ανάποδα «για να βουλώσουν τα στόματα των εχθρών».

- Αν ρωτιόνταν ο κυνηγός που πάει, θεωρούνταν γρουσουζικό. Τότε εκείνος κατουρούσε το όπλο του.

- Για να μακρύνουν τα μαλλιά, έτρωγαν νεύρα κρέατος.

- Τα φίδια- προστάτες, σπιτιών και ναών, δεν τα σκότωναν.

- Όταν έκραζαν κοράκια πάνω από σπίτι, προμηνύονταν θανατικό. Για να το αποφύγουν έλεγαν: «*Να φάτε τα κεφάλια σας, ούι! Στο κεφάλι σας να στρέξει*».

- Και η κουκουβάγια ήταν προάγγελος θανάτου. Και έλεγαν για τους άλλους: «*Κουκουβάγιες να λαλήσουν στα σπίτια σας*».

- Όταν έσφαζαν μια κότα πρόσεχαν το κόκαλο του στήθους. Αν είχε τρύπα κάποιος θα πέθαινε στο σπίτι. Αν το μέρος της τρύπας ήταν κόκκινο, πόλεμος θα γίνονταν. Αν από το διχαλωτό κόκαλο έλειπε το ένα σκέλος, τότε κάποιος θα πέθαινε από τους γονείς.

- Όταν η καπνιά καίγονταν στην πυρουστιά ή την κατσαρόλα, τότε κάποιος τους κακολογούσε.

Για τον ήλιο:

- Κόκκινα σύννεφα γύρω του, θάρχονταν πόλεμοι, καταστροφές, σκοτωμοί, σφαγές.

- Έλεγαν τις κατάρρες γυρνώντας προς τον ήλιο.

- Μέρα μεσημέρι, όταν περνούσαν από σταυροδρόμι, έκαναν το σταυρό

τους και έλεγαν το «Πάτερ ημών...», για τα ξωτικά.

Για το φεγγάρι:

- Στη «γιόμιση» έκαναν όλες τις δουλειές. Ακόμη δεν κόβουν ξύλα, για να μην τα φάει το σαράκι.

- Στη «χάσι» δεν έκαναν δουλειές, γιατί θα πήγαιναν στραβά.

- Με το καινούργιο φεγγάρι κλάδευαν, έσπερναν, μπόλιαζαν, μουνούχιζαν, έβγαζαν κρεμμύδια και πατάτες, έβαζαν κλώσες.

- Την νύχτα δεν δάνειζαν αλάτι, δρυμόνι, σίτα, αυγά, αλεύρι. Σε περίπτωση, που από μεγάλη ανάγκη τα δάνειζαν, τα σκέπαζαν καλά με πανί να μην τα δει το φεγγάρι και πάθει κακό ο νοικοκύρης.

- Παλιά μάλωνε ο ήλιος με το φεγγάρι. Πετάει ο ήλιος μια γελαδοκοπριά και έγινε το φεγγάρι με μπαλώματα μαύρα.

- Η έκλειψη του φεγγαριού, σήμαινε καταστροφή και αφανισμό των Τούρκων.

Για τα άστρα:

- Όταν έβλεπαν διάττοντες, ήταν κακό.

- Όταν έβλεπαν κομήτες δεν το μαρτυρούσαν, να μη πάθουν κακό.

Και στη μαντική κατέφευγαν οι χωριανοί, για τα μελλούμενα. Οι άντρες έκαναν τις προβλέψεις τους από την πλάτη των αρνιών, οι γυναίκες (όπως η Βαγγελμίχαινα), από τα κατακάθια του καφέ κ.λ.π. Δεν είχαν συνειδητοποιήσει ότι «όποιος προβλέπει το μέλλον είναι Θεός, όποιος προβλέπει το μέλλον επί πληρωμή είναι απατεώνας».

Για την αποτροπή της πραγματοποίησης ενός κακού ονείρου, σηκώνονταν από το κρεβάτι, έπλεναν το πρόσωπό τους και κοιτώντας επίμονα μια αναμμένη λάμπα στο δωμάτιό τους, έκαναν το σταυρό τους και έλεγαν:

*«Καλό και ευλογημένο, στο θεό παραδομένο».*

Άλλες φορές, όταν σηκώνονταν το πρωί, αφού νίβονταν (έπλεναν το πρόσωπό τους) πρώτα, έκαναν το σταυρό τους μπροστά στο εικόνισμα και έλεγαν:

*«Πάρε Χριστέ τα κακά όνειρα της οικογένειας και δώστα στους αγγέλους να τα κάνουν καλά».*

Κάτι βούλες στο κόκκαλο της πλάτης τις εξέταζαν μνήματα, δηλαδή θάνατο. Όμως αν οι βούλες βρισκονταν από ένα σημείο και πέρα στο κόκκαλο, έλεγαν ότι είναι «βγαλμένα τα μνήματα», δηλαδή δείχνουν περασμένο θάνατο. Από το αν η πλάτη στην άκρη της, στο κότσι της, είχε συνέχεια ένα χόνδρο, έλεγαν ότι η «πλάτη έχει καπίστρι» και ήταν καλό για τα χοντρά ζώα. Άμα είχε θολούρα η πλάτη, έρχονταν φασαρίες, ανακατωσούρες, πόλεμος και τέτοια. Αυτά ίσχυαν για τον νοικοκύρη του σφαχτού.

## Ξενιτιά

Από τις αρχές του 20ου αιώνα, οι Ηπειρώτες, έπαιρναν το δρόμο της ξενιτιάς. Αθήνα, Πειραιά, Γερμανία, Σουηδία, Αυστραλία, Αμερική, Καναδά. Αρτεργάτες, γκαρσόνια και καλοί στα ορυχεία.

Προπολεμικά έφταναν στην Πρέβεζα και στην Άρτα με τα πόδια ή τα λεωφορεία, όπου υπήρχαν δρόμοι. Το πρωί έρχονταν τα καράβια από τον Αμβρακικό, απ' την Κόπρανα (επίνειο της Άρτας) και από τον Καρβασαρά (Αμφιλοχία). Η θρυλική «Πύλαρος» με τη μακαρονάδα, η «Υδρα», η «Αστραπή», ο «Τάσος», ο «Πέτρος», η «Ελβίρα», ο «Γλάρος», ο «Ατρόμπος» με τα δύο φουγάρα. Από το λιμάνι δια μέσου Λευκάδας, Ιθάκης, Πάτρας, Ισθμού, έφταναν στην Αθήνα, σε 24 και πλέον ώρες. Φορτωμένοι τους σάκους με τα ρούχα τους, ψωμί, τυρί, ελιές για φαγητό, υπέμεναν τα πάνδεινα επί τόσες ώρες, αμπαλαρισμένοι κυριολεκτικά μαζί με αποσκευές, βόδια, άλογα κ.λ.π. Εισιτήριο 50 δραχ. περίπου. Στις δεκαετίες του 1950 και 1960, τα ταξίδια ήταν πιο υποφερτά.

Οι περισσότεροι έφευγαν μόνοι τους και άφηναν πίσω παιδιά, γυναίκες και γερόντους. Όλη η ευθύνη στη γυναίκα-μάνα. Χωράφια, σπίτι, ζωντανά.

Αλλά και ο δρόμος των παιδιών ήταν γνωστός. Όσα «δεν έπαιρναν τα γράμματα», έμπαιναν στο λεωφορείο για την πόλη. Τα αγόρια μοναχά τους ή κοντά στους πατεράδες, τα κορίτσια στις «καλές» οικογένειες των Αθηνών, υπηρέτριες. Άλλα παιδιά κλείνονταν στο οικοτροφείο της Πωγωνιανής, της Βελλά, της Παιδούπολης Ζηρού. Να μορφωθούνε, να μπούνε στο Δημόσιο. Να φύγουν από τον φτωχό (καταραμένο) τόπο.



Στη Γερμανία οι Β.Β. Θωμάς, Λ.Α. Παππάς, Χρ. Θωμάς και Δ.Α. Στράτης (1968).

Το ίδιο έγινε και στο Ντάρα. Από τα σπίτια ακούγονταν τα ίδια μοιρολόγια, οι ίδιοι θρήνοι, γιατί ο ίδιος καημός βασάνιζε όλο το χωριό. Τα αναστενάγματα των μανάδων και των γυναικών ταξίδευαν από την ποταμιά, στα λαγκάδια, στις χαράδρες και τα διάσελα. Ερήμωσε το χωριό, έφυγαν τα εργατικά χέρια και πολύ λίγα ξανα-

γύρισαν. Τα τραγούδια της ξενιτιάς, οι προσευχές, η προσμονή, λίγο μαλάκωναν τις καρδιές. Και μαζί με τους ξενιτεμένους έφυγαν και τα κοπάδια τα γιδοπρόβατα, σταμάτησαν τα γαυγίσματα των σκυλιών, τα χτυπήματα των κουδουνιών και των κυτριών, τα τραγούδια και τα παιχνίδια των παιδιών, τα έθιμα και γενικά όλη η ζωή. Σταμάτησαν να καλλιεργούνται τα χωράφια, να κλαδεύονται τα δέντρα, να καθαρίζονται τα πηγάδια. Έκλεισαν τα μονοπάτια από τα αγριόχορτα και τους θάμνους. Ξεχάστηκε δυστυχώς η πολιτιστική παράδοση.

Οι Νταρανίτες ταξιδιώτες και όχι μόνο (άρρωστοι, σπουδαστές, επισκέπτες κ.λπ.), είχαν στην Πρέβεζα πραγματικό καταφύγιο στο σπίτι της Ελένης Σπ. Μαυροκέφαλου (κόρης του Αθ. Γρ. Στράτη). Φαγητό, ύπνο, περιποίηση, φιλοξενία.

Στην Αθήνα έφταναν τα παιδιά από 12 ετών περίπου και άρχιζαν τον αγώνα για επιβίωση. Παρέες-παρέες διέμεναν σε φτηνά ετοιμόρροπα δωμάτια, πολλά μαζί, ώστε να μοιράζονται τα έξοδα. Προτιμούσαν τις συνοικίες του Βύρωνα, Μοσχάτου, Γκύζη, Πατήσια, όπου έφταναν και ρίζωναν οι πρώτοι ξενιτεμένοι. Αυτοί, που με πατριωτική και αδελφική αγάπη πρόσφεραν προστασία, συμβουλές, ηθική και οικονομική βοήθεια στους επόμενους.

Ασχολήθηκαν με όλων των ειδών τα επαγγέλματα και κανένας Νταρανίτης δεν παρανόμησε, γιατί είχαν καλές οικογενειακές αρχές. Με το βλέμμα και την καρδιά πάντοτε στραμμένα στο χωριό. Το σκέπτονται και το επισκέπτονται όσο περισσότερο μπορούν.

Εκτός από τα διάφορα επαγγέλματα που ακολούθησαν, όσα μπόρεσαν μπήκαν στο Δημόσιο, είτε με εξετάσεις, είτε με μέσον.

Ο Χρίστος Αν. Βάσιος είχε έρθει στην Αθήνα και παρεκάλεσε τον γιο του τον Άγγελο να τον πάει στον Αναστάσιο Μπάλκο, παλιό συμπολεμιστή του, που τότε ήταν Γ. Γ. Δημόσιας τάξεως. Στον προθάλαμο του γραφείου του συνάντησε τον Δ. Κ. Δρόσο, που έκανε πως δεν τους γνώριζε. Ο Μήτσιος περίμενε με τις ώρες στον καναπέ, να του διορίσει ο Μπάλκος τον δικό του γιο του στο Δημόσιο. Ο Μπάλκος του έλεγε να φύγει γιατί δεν μπορούσε να κάνει τίποτε. Τότε ο Μήτσιος έκατσε σταυροπόδι στο πάτωμα και δεν το κουνούσε αν πρώτα δεν τηλεφωνούσε εκείνη την ώρα μπροστά του για τον διορισμό. Σε ένα μήνα διορίστηκε ο γιος του στο Δημόσιο.

Άπειρες είναι οι μικρές ιστορίες μεταξύ των παιδιών εκείνης της εποχής. Πάντα μέσα στα πλαίσια της καθημερινότητας, του αστείου, της ηλικίας.

Ο Αθ. Δ. Δρόσος έμενε στα Πατήσια. Είχε την ικανότητα και κατέβαινε το δρόμο περπατώντας στα χέρια. Δίπλα του ο Τζέκος μάζευε με το καπέλο φραγκοδίφραγκα.

Ο Ανδρέας Βάσιος στην αρχή της καριέρας του, που συνεργαζόταν με την Διαμάντη, φορούσε ένα μακρύ γούνινο παλτό. Ακριβό και συνηθισμένο εκείνη την εποχή στον κύκλο των καλλιτεχνών. Τον κοροΐδευαν οι συνομήλικοί του Νταρανίτες.

Οι συνηθέστερες ευχές για την ξενιτειά ήταν:

«Καλό κατευόδιο, μήτε πουλί πετούμενο να μη σου γίνει εμπόδιο», «ας πάει στο καλό και στην καλή την ώρα», «καλό γύρισμα», «καλό ταξίδι, καλή προκοπή», «ο Θεός μαζί σου, να γίνεις καλός άνθρωπος», «με την ευχή του Θεού πρώτα και ύστερα με τη δική μου», «ώρα καλή και ο Θεός μπροστά», «καλή αντάμωση», «όλο τον κόσμο να γυρίσεις και πουθενά να μη σκοντάψεις», «να πάς στην ευχή του Χριστού και της Παναγίας» κ.λ.π.

## Γεωλογικά

Το έδαφος της Ντάρας είναι σταθερό. Όλο τα βουνό είναι πετρώδες, με κλίση πετρωμάτων (ασβεστολιθικά πετρώματα, φλύσχης και κροκαλοπαγή (σπέλλες στον Σιούρο, στην Βρύκω, στο Παλιοπούσι, στα Τζολοβάνια, στου Αλέξη Ντάουλα και αλλού) από δυτικά προς ανατολικά και γωνία 45 μοιρών περίπου. Εκτός των λιθοσωρειών (σβάρες, χαλιάρες) δεν παρατηρούνται άξια λόγου γεωλογικά φαινόμενα. Οι χαλιάρες βρίσκονται στο τελείωμα των μεγάλων λάκκων, που κατεβαίνουν, άνυδροι σήμερα, από το βουνό. Αποτελούνται από στρόγγυλες πέτρες (βότσαλα), οι περισσότερες διαμέτρου από 20 έως 50 εκατοστά. Πριν το 1900, σε μια πρωτοφανή νεροποντή, ο «Λάκκος Τζανέλω» κατέβασε τόσες πέτρες,



Νερό από τον Μπιγό κουβαλάει ο Γρηγ. Αθ. Στράτης (1979)

που σκέπασε εντελώς την τοποθεσία του σημερινού οικισμού «Καλυμπάκι» (Πλατάνια). Ίσως η θεομηνία αυτή έγινε στις 3 Οκτωβρίου 1898, ημέρα Σάββατο και περί ώρα 6η απογευματινή, όταν παρατηρήθηκαν ίδια φαινόμενα στη Λάκκα Σούλι και μας είναι γνωστά από σχετικές ενθυμώσεις. Ίσως πάλι να συνέβη κάποια Κυ-



ριακή του Φθινοπώρου του 1904. Όπως μολόγαε η Μαρία Γρ. Στράτη και η αδερφή του άντρα της, η Φώτο, η χαλιάρρα σκέπασε τα αιωνόβια πλατάνια μέχρι ένα μέτρο από την κορυφή τους. Ακόμη σκεπάστηκε η τρικάνουλη πέτρινη βρύση, που μνημονεύει ο ποιητής Κώστας Κρυστάλλης στο ποίημά του «Ο γέννος». Η παραπάνω λιθοσωρεία ξεκινάει από του «Τσιερτσιανιώτη» και φτάνει στις «Στάνες». Η ζημιά προκλήθηκε από το γεγονός ότι εκείνη την εποχή το βουνό έμεινε γυμνό από δέντρα. Οι Σαρακατσάνοι τσοπαναράιοι είχαν αρχίσει να καίνε τα Ηλιοβούνια, για να γίνουν βοσκότοποι. Οι φωτιές ξέφευγαν από τον έλεγχό τους και έτσι κατέκαψαν τα μεγάλα και πυκνά δάση στο Μπαλντενέζι.

Οι παλιότεροι (Δημ. Αν. Σακκάς) έλεγαν ότι στις αρχές του περασμένου αιώνα ο Λάκκος του Τζανέλω κατέβαζε πολύ νερό αντάμα με πέτρες και κούτσουρα δέντρων.

Περί το 1970 οι ανατινάξεις στο λατομείο των Πλατανίων, έγιναν αιτία να χαθεί το νερό ορισμένων πηγαδιών (Δημ. Τζόλου κ.ά.) και να ραγίσουν σπίτια και στέγες του χωριού.

Ένα πρόβλημα υπάρχει με τον χείμαρρο Άμπλα, που κατατρώει τα παρόχθια χωράφια. Οι Νταρανίτες ρίχνουν μεγάλες κοτρώνες στην κοίτη του και φυτεύουν δέντρα (ιτιές, πλατάνια) για την αντιμετώπισή του.

Πολλές φορές, όταν πέφτουν καταρρακτώδεις βροχές στα βορειότερα χωριά, στον Άμπλα περνάει «κατεβασιά», πλημμυρίζει δηλαδή ο χείμαρρος για λίγες ώρες. Όταν τα νερά αποσύρονται, η κοίτη είναι γεμάτη κούτσουρα και φερτά ξεριζωμένα δέντρα. Παλιότερα οι γυναίκες έβρισκαν τέτοιες ευκαιρίες και μάζευαν τα καυσόξυλα του χειμώνα.

## Υδρευση-άρδευση

Πηγές το χωριό δεν έχει για να καλύπτει τις ανάγκες του. Ονομαστικά ήταν η τρικάνουλη πηγή στα Πλατάνια, που μνημονεύει ο Κ. Κρυστάλλης. Σκεπάστηκε από τις προσχώσεις του Λάκκου Τζανέλω.

Πηγές υπάρχουν στο Παλιοπούσι, πάνω από την δεξαμενή στη ρίζα της σπέλλας. Ακόμη και στην δυτική πλευρά του δρόμου, απέναντι από το πηγάδι του Μπιγού. Πολύ και θερμό νερό, αλλά στερεύει στα τέλη του Μαΐου. Πλήθος πηγών υπάρχουν σε όλη την εδαφική περιοχή του χωριού και στην κοίτη του Άμπλα (μπουρίμες), αλλά με λιγοστό και μη εκμεταλλεύσιμο νερό.

Το 1978 το χωριό υδροδοτήθηκε από γεώτρηση που έγινε στον «Λέκο». Με αντλία το νερό ανεβαίνει σε δεξαμενή στη «Σπαρτίλια» και από εκεί διανέμεται στα σπίτια.

Παλιότερα οι Νταρανίτες προμηθεύονταν πόσιμο νερό από τις στέγ-

νες τους και τα δύο πηγάδια, που βρίσκονταν στους οικισμούς, του «Μπιγού» και της «Βρύκως». Ακόμη και από τα πηγάδια του κάμπου, του Γιαννβασίλη στις «Λάκκες», του Ελευθερίου Χ. Στράτη στα «Αμπέλια» κ.ά.

Οι χωριανοί έσκαβαν, με πολύ κόπο, τα πηγάδια μόνοι τους. Με τον κασμά, το φτυάρι και το υποτυπώδες ροδάκι να βγάζουν τα χώματα. Και όταν έφθαναν στο επιθυμητό βάθος και στην απαραίτητη ποσότητα νερού, άρχιζαν το χτίσιμο κυκλικά, με πέτρες φερμένες από μακριά. Και όσο ανέβαιναν στο χτίσιμο, έκαναν πατάκια ξύλινα, ώσπου έφταναν στην κορυφή.

Πολλές φορές για να εντοπίσουν υπόγεια νερά, συμβουλευόνταν ντόπιους ραβδοσκόπους. Έναν τέτοιο πήρε και ο Ι. Β. Δρόσος, για το πηγάδι του στις Λάκκες. Έσκαψαν στο σημείο που τους υπέδειξε αλλά λίγο νερό βρήκαν. Τότε ο ραβδοσκόπος από τις Παπαδάτες, τους πήγε σε άλλο σημείο, εκατό μέτρα ανατολικότερα. Έσκαψε ο Γιάννης με τους βοηθούς χωριανούς και από τα δύο μέτρα και κάτω βρήκε χαλιά. Εκεί θα περνούσε το ποτάμι προ αμνημονεύτων χρόνων. Προχώρησε σε μεγάλο βάθος. Νερό μπόλικο, τόσο, που δύο ποτιστικές μηχανές δεν προλάβαν να το βγάλουν για να προχωρήσουν οι εργασίες.

Οι γυναίκες ήταν επιφορτισμένες με το κουβάλημα του νερού. Πρωί-πρωί ξεκινούσαν με τη βαρέλα φορτωμένη στην πλάτη τους, χωρητικότητας 30 κιλών περίπου και γυρνούσαν πριν βγει ο ήλιος. Σκυμμένες από το βάρος και την απόσταση, ταυτίζονταν με τα τετράποδα στις ανηφόρες, όπως και όταν φορτώνονταν ξύλα.

Ακούγονταν τα παραγγέλματα του χωριανού που πήγαινε στο πηγάδι για νερό κάνοντας τις αντίστοιχες κινήσεις και εργασίες:

Σαμάρωνε τη γομάρα, έδενε τη ζώστρα, έβαζε το χουσκούνι, έδενε τις ριγανέλες στα σκαρφέλια και βούουρ για το μπουζιάκο με το μπραγάτσι. Σιμά ή αλάργα απ' το χωργιό να φέρει το νερό, να ποτιστούν τα ζώα και τα μέλη της οικογένειας. Με βαρέλλες ή μπότια τα χαράματα να πάρει αράδα, να προκάνει λαγαρό, υγιεινό, χωρίς χλώρια το νερό του μπηγού, που η γεύση του τους ακολουθούσε σε όλη τη ζωή.

*«Ούστ, ότς ουστ γκατζέλω μ' και φτάκαμαν».*

Και όπως έλεγε ο Γληγορσιάνας (Γρ. Αθ. Στράτης) και όλοι οι Νταρανίτες *«Όποιος δεν έπιε νερό απ' τον μπηγό δεν είναι Νταρανίτης».*

Νερό για τα ζώα χρησιμοποιούσαν αυτό της «Λούτσας» στην ομώνυμη περιοχή και τελευταία της καινούργιας δεξαμενής στο «Δέντρο του Τσιαούση». Επίσης χρησιμοποιούσαν και την σκεπαστή δεξαμενή στο «Παλιοπούσι», που κατασκευάστηκε τη δεκαετία του 1970. Ακόμη από τη «Γελαδόρουγα» τα οδηγούσαν στου Άμπλα τους βύραγγες.

Για την άρδευση των χωραφιών τους, έβγαζαν νερό από τα πηγάδια

(Σπυρογληγόρη, Βαγγελσπύρου, Βασιλφίλπα, Νασιογληγόρη κ.λ.π.) με τους κουβάδες και αργότερα (1965) με βεντζίνοκίνητες αντλίες, τις δε τελευταίες δεκαετίες και με ηλεκτροκίνητες.

Τις μηχανές κουβαλούσαν φορτωμένες μεσοσάμαρα στα γαϊδούρια, τα καρότσια ή φορτωμένες στην πλάτη των γυναικών. Κουβαλούσαν σωλίνες, σιδερένιους ή πλαστικούς, στην πλάτη το κατακαλόκαιρο, από πηγάδι σε βύραγγα και δέση. Επισκεύαζαν τους τρύπιους σωλίνες, κολλώντας πάνω τους με φωτιά άλλα μπαλώματα.

Μια φορά ο Σπ. Κ. Στράτης τραβούσε το σχοινί όλη μέρα να τη θέσει σε λειτουργία. Νευριασμένος τη σήκωσε να την πετάξει μέσα στο πηγάδι, αλλά σκάλωσε στα προστατευτικά τσιμεντόλιθα. Ο ίδιος άλλη φορά τοποθέτησε δύο μεταλλικούς σωλίνες παράλληλα, ώστε να περάσει η μηχανή από τη μία όχθη της «Μάνας» στην άλλη, γλιστρώντας πάνω σ' αυτούς. Έγειρε η μηχανή και έπεσε στο νερό.

Άλλη φορά ακούγονταν αγνά μέσα στην ψυχία του καλοκαιριάτικου μεσημεριού στη θέση «Κοκκίνια»: «Χρρρρ...χρρρρρρ...χρρρρ» και ύστερα από λίγο: «Γαμώ την καντήλα σου». Ήταν ο Ι. Β. Δρόσος που ετοιμάζονταν να πετάξει την δική του μηχανή στο πηγάδι.

Ο Δ. Α. Στράτης έριχνε για οικονομία λίγο λάδι στη μηχανή ώσπου κόλλησε. Πότιζε στου «Γκουβά». Της έριξε λίγο ακόμη, αλλά το κακό είχε γίνει.

Μόνο ο Ελευθέριος Χαρ. Στράτης είχε μαγκάνι στα «Αμπέλια».

Στα παραποτάμια χωράφια χρησιμοποιούσαν το νερό της «Μάνας», του «Άμπλα» και του «Αυλακόμυλου» με τον προγραμματισμό του νερού.

Το νερό από τα πηγάδια ή τις στέρνες, το έβγαζαν με τον κουβά (μπραγάτσι). Δεν ήταν λίγες οι φορές, που κόβονταν το σχοινί και έπεφτε ο κουβάς μέσα. Τότε άρπαζαν τα τσιγκέλια ή τις κρεμαστάλες (από το τζάκι) και τα μάζευαν μαζί με διάφορα άλλα άχρηστα πράγματα (παπούτσια, παλιοκουτιά, σωλίνες κ.λ.π.).

Πολλά πηγάδια του κάμπου, ξέφραγα και όχι ευδιάκριτα, ήταν και είναι επικίνδυνα. Έτσι γίνονταν ατυχήματα, όπως περί το 1950, που μικρό παιδί ο Νίκος Ευ. Θωμάς, παίζοντας έπεσε στο πηγάδι, στις «Λάκκες». Φώναξε βοήθεια ο συνομήλικός του Γρ. Σπ. Σπύρου και έτρεξαν ο Λάμπρος Ν. Θωμάς και ο πατέρας του μικρού. Έπεσαν με τα ρούχα στο πηγάδι, τον έβγαλαν έξω και τον γύρισαν ανάποδα να βγάλει το νερό.

Δεν ήταν τυχερός όμως ο Γρ. Χ. Παπαχρήστος (Γληγορπαππιάς). Το 1969, έπεσε στο πηγάδι του στον κάμπο και πνίγηκε.

Παλιότερα ο Άμπλας είχε πολύ νερό σε όλη τη διάρκεια του χρόνου. Περί το 1940 μια νεροποντή παρέσυρε την κόρη του Βασίλη Δαρδαμάνη (Βασιλπηλιοφώτου) από τις Παπαδάτες. Στη θέση «Κράκουρα»,

στους Αγ. Αποστόλους, το λαγκάδι ήταν γεμάτο. Πήρε την κοπέλα την έπνιξε και την ξέβρασε στη θέση «Παπαδήμια» της Ντάρας, χιλιόμετρα μακριά. Τη βρήκε την άλλη μέρα, γυμνή (τα ρούχα της είχαν σκαλώσει στα δέντρα) και μισοσκεπασμένη με αμμοχάλικο, η Χριστίνα Φ. Βάσιου, κόρη του Γάκη Τούση από τις Παπαδάτες, νύφη στου Ντάρα. Ειδοποίησε τον αγροφύλακα Αθ. Γρ. Στράτη και εκείνος με τη σειρά του φώναξε στους Παπαδιώτες, που την έψαχναν στην αντίπερα του πλημμυρισμένου ποταμού όχθη: «*Ωρρεεε! Πατριώτεεεε. Αυτό που ψάχνετε βρέθηκε στα «Παπαδήμια» τα δικά μας*». Ήρθαν συγγενείς και χωριανοί της και την πήραν.

Άλλη φορά, Αύγουστο μίνα, κάποιος Παπαδιώτης τραβούσε τον γαΐδαρό του στη θέση «Μύλος» να περάσει το ποτάμι. Κόπηκε το χαλινάρι, έπεσε στο ποτάμι και πνίγηκε.

Οι Νταρανίτες έφτιαχναν μόνοι τους αποστραγγιστικά έργα σε βαρκά (αυτά που κρατούσαν νερό) χωράφια. Έκαναν έναν βαθύ λάκκο και στον πάτο του έφτιαχναν με πέτρες και πλάκες ένα είδος σωλήνα, το σούελο (υδραγωγείο), ώστε τα νερά να στραγγίζουν σε άλλο μέρος.

Τέλος το 1999 τοποθετήθηκε αγωγός πόσιμου νερού, που συνδέει το δίκτυο του Νικολιτσίου με εκείνο της Ελιάς (κατά μήκος της επαρχιακής οδού). Οι Νταρανίτες πίστευαν ότι θα λυθεί έτσι το πρόβλημα της ύδρευσής τους, αφού θα έπαιρναν και αυτοί, όπως και τα άλλα χωριά, νερό από την «Πριάλα». Το έργο κατασκευάστηκε, οι αστοχίες πολλές και πάει όλο στράφι. Έτσι παρέμειναν στην προηγούμενη κατάσταση.

Μερική λύση δόθηκε το καλοκαίρι του 2008, με σύνδεση από τον κεντρικό αγωγό Παπαδατών-Νικολιτσίου. Αλλά και πάλι ο αγωγός δεν καλύφθηκε με χώμα και παραμένει μετέωρος από φράχτη σε δέντρο, με αποτέλεσμα να καταστρέφεται από διερχόμενα αγροτικά μηχανήματα.

Τον Μάιο του 2013 και με ενέργειες του Δημοτικού Συμβούλου Γιώργου Σπ. Γιάννου, δρομολογήθηκε η προσφορότερη λύση για την ύδρευση του χωριού. Το έργο εντάχθηκε στα προγράμματα ΕΣΠΑ. Έτσι θα κατασκευαστεί αγωγός, που θα συνδέεται στον κεντρικό της Λάκκας αγωγό νερού Πριάλας-Παπαδατών στο ύψος του Ζερβού, θα φτάνει με φυσική ροή μέχρι τον Άγιο Κωνσταντίνο Ελιάς σε μια μικρή δεξαμενή και από εκεί με αντλία θα ανεβαίνει στην κεντρική δεξαμενή απ' όπου θα διανέμεται με το υπάρχον δίκτυο. Το έργο, που προβλέπεται να ξεκινήσει εντός του Καλοκαιριού του 2013, θα παρέχει όση ποσότητα νερού χρειάζεται με μικρότερη κατανάλωση ηλεκτρικού ρεύματος.

Να σημειωθεί τέλος, ότι σε σημείο της θέσης Κόκκινο στο βουνό, πολλοί Νταρανίτες έχουν ακούσει να κυλάει νερό κάτω από την πλακαριά. Δυστυχώς δεν ερευνήθηκε αυτή η περίπτωση, που θα έλυne πολλά από τα προβλήματα της υδροδότησης του χωριού και της Λάκκας ακόμα.

## Καιρός – Μετεωρολογικά - Διοσημεία

Παλιότερα, λόγω έλλειψης μετεωρολογικής υπηρεσίας και προβλέψεων για τις αλλαγές του καιρού, οι χωρικοί ερμήνευαν τις εξελίξεις του καιρού σύμφωνα με διάφορα σημάδια, τα λεγόμενα μετεωρολογικά διοσημεία.

Στη Λάκκα Σούλι ο καιρός είναι ήπιος, ξηρός και υγιεινός. Το βροχομετρικό ύψος στην Πρέβεζα φθάνει τα 90 εκατ. το έτος, στον Λούρο 1100 εκ., στα Λέλοβα 1200, στου Ντάρα και στο Νικολίτσι 1400 και στα Δερβίζιανα 1600 εκατ. Στην περιοχή υπάρχει συγκρότημα με βαρομετρικό επίκεντρο την Ολύτσικα, που δημιουργεί καταιγίδες. Αυτές οι καταιγίδες, εκτός του ότι φουσκώνουν τον χειμαρρο από νερά, προκαλούν διάβρωση, που μαζί με την φωτιά και την έντονη αιγοπροβατοτροφία έχουν μετατρέψει εκτεταμένες δασικές εκτάσεις σε θαμνώδη βλάστηση τύπου «μακί» και στις ασβεστολιθικές πλαγιές σε βλάστηση τύπου «ακανθώδους γκάρικ» (ασφάκες). Κεραυνόπληκτη περιοχές στην Ελιά είναι στις θέσεις «Τζιανέλω», «Σπυραΐκα», στα ψηλότερα μέρη του βουνού κ.ά.

Την ξηρασία του καλοκαιριού διαδέχεται το κρύο ξεροβόρι και τα πολλά χιόνια στην Ολύτσικα. Στις νοτιότερες περιοχές σπάνια ρίχνει χιόνι εκτός από ακραίες περιπτώσεις, όπως στις 10-1-1907, που το χιόνι έφτασε 60-70 εκατοστά στη Λάκκα.

Την άνοιξη όμως η ευχαρίστηση της απόλαυσης φθάνει στο κατακόρυφο, με τον γλυκό καιρό και τις ανθισμένες πλαγιές των βουνών όλης της περιοχής. Ιδιαίτερα ο χώρος της Ελιάς, που δέχεται πρώτος τις πρωινές ακτίνες του ηλίου, έχει το καλύτερο και υγιεινότερο κλίμα.

Οι κάτοικοι της περιοχής για να προγραμματίσουν καλύτερα τις εργασίες τους έπρεπε να γνωρίζουν τις αλλαγές του καιρού από μόνοι τους αφού δεν υπήρχαν επιστημονικά δεδομένα και πληροφόρηση.

Πολλοί απ' αυτούς κράταγαν τα μερομνία. Παρατηρούσαν τον καιρό ορισμένες ημέρες του Αυγούστου και τον θυμούνταν τους μήνες του έτους. Έτσι ο καιρός της 1ης Αυγούστου έδινε τον καιρό του Σεπτεμβρίου, της 2ας Αυγούστου τον καιρό του Οκτωβρίου κ.λ.π.

Τα γύρω βουνά έπαιζαν το μετεωρολογικό βαρόμετρο για τους κατοίκους. Η πείρα από την παρατήρηση των χαρακτηριστικών λεπτομερειών του ορατού ατμοσφαιρικού περιβάλλοντος οδηγούσε στο να προβλέπουν την εξέλιξη του τοπικού καιρού. Οι χωρικοί ανέπτυσσαν μόνοι τους την βιογένεια, αυτή την επιστήμη που αντέγραφε τη φύση. Ο ντόπιος, επειδή όλη τη ζωή την περνούσε στο χωριό, είχε ανεπτυγμένη την προαίσθηση των καιρικών αλλαγών. Ας δούμε μερικές απ' αυτές τις παρατηρήσεις:

- Μετά τον σεισμό επακολουθούσε βροχή.
- Μετά την αστραπή θα είχε καταιγίδα.
- «Άστραψε στο Ζάλογγο, βάλε μέσα τ' άλογο».
- Όταν ο τσιώνος (μικρό πουλί) λαλούσε τον χειμώνα με ανοιξιάτικο τόνο έρχονταν χιόνι.
- Αν έπεφταν μετεωρίτες από ανατολικά θα είχε αέρα, από ΒΔ κακοκαιρία και από νότια βροχή.
- Όταν μετά από κακοκαιρία υπήρχε κοκκινωπό σύννεφο στη Δύση, τότε ακολουθούσε καλοκαιρία.
- Όταν άστραφτε από το μέρος της Κρασιάς θα ακολουθούσε μπόρα.
- Όταν ο Αποσπερίτης ή το Φεγγάρι είχε φωτοστέφανο θα ακολουθούσε κακοκαιρία και αντιθέτως.
- Όταν τα σύννεφα περνούν από το Βοριά προς την Ανατολή, θα έκανε βροχή και όταν περνούν για τη δύση ή το Νότο θα έκανε ήλιο.
- Η βροχή έρχονταν από την κατεύθυνση των χειλέων της μυρμηγκοφωλιάς.
- Όταν μαύριζε ο Αϊ-Λιάς ο Παπαδιώτικος από σύννεφα, τότε ερχόταν μπόρα.
- Όταν ο μνίσκος της Σελήνης ήταν όρθιος θα είχε ξηρασία, πλαγιαστός με το αριστερό άκρο πολύ λεπτό θα είχε βροχή, με το δεξιό πολύ λεπτό θα είχε Βοριά, τα δύο άκρα λεπτά θα είχε καταιγίδα.
- Όταν νύβονταν (πλένονταν) η γάτα, έβρεχε, όταν ξύνονταν έριχνε χαλάζι, και όταν κάθονταν δίπλα στην γωνιά του τζακιού, χιόνιζε.
- Το φίδι έφερνε χειμώνα, η σαλαμάντρα βροχή, και οι σκουντέρες καλοκαίρι.
- Η κίτρινη πεταλούδα έφερνε καλοκαίρι, η άσπρη χιόνι, η καφέ βροχή και η μαύρη χαλάζι.
- Ο Μάρτιος ήταν άστατος γι' αυτό έπρεπε να προσέχουν οι τσοπαναράιοι να κρατούν τρόφιμα για τα ζώα τους, για να μην αναγκαστούν να κάψουν και τους πασσάλους από τους φράχτες τους να ζεσταθούν όπως η γριά που είπε από νωρίς:  
*«Φτού σου Μάρτη, τα αρνοκάτσικά μου εγώ τα γλίτωσα».*
- Το λάλημα του κούκου, της τουρτούρας, του γκιώνη, έφερνε την άνοιξη.
- Όταν οι μύγες τσιμπούσαν δυνατά, τότε θα έβρεχε.
- Όταν τα κοκόρια λαλούσαν μετά τα μεσάνυχτα, θα άλλαζε ο καιρός.
- Τα μπουμπουνητά, οι αστραπές και το χιόνι συγχρόνως έφερναν κακό.
- Όταν οι αγριόπαπιες πετούσαν από Β προς Ν θα είχε κακοκαιρία.
- Όταν τ' αστέρια ήταν πιο φωτεινά, ακολουθούσε αλλαγή καιρού.
- Όταν το κενό («αλώνι») του βρασμένου αυγού ήταν μεγάλο, θα υπήρχε αφθονία σιτηρών.

- Όταν είχε αφθονία από βελανίδια και γκόρτσα θα είχε βαρύ χειμώνα.
- Όταν ούρλιαζαν πολλά τσακάλια, θα άλλαζε ο καιρός.
- Δεν δούλευαν του Αγ. Χριστόφορου (9 Μαΐου) για να μην ρίξει χαλάζι.
- Όταν τ' άχυρο του παπά (ο γαλαξίας στον ουρανό) είναι έντονο, ο καιρός χαλάει.
- Όταν χτυπήσουμε το χειμώνα με τη μασιά αναμμένο κούτσουρο και βγάλει πολλές σπίνες, την άλλη μέρα θάχει λιακάδα.
- Όταν έτριζε το πατημένο χιόνι, θα έριχνε και άλλο.
- Όταν κυλιόνταν στο χώμα το γουρούνι, έρχονταν ανεμοθύελλα.
- Όταν έπαιζαν τα πρόβατα, έρχονταν βροχή.
- Όταν ούρλιαζαν οι λύκοι το χειμώνα, κακοκαιρία πλάκωνε.
- Όταν η φλόγα της φωτιάς πήγαινε πίσω στο τζάκι, έρχονταν βαρυχειμωνιά. Το ίδιο και όταν στο εξωτερικό της τέντζερης έπιανε φωτιά.
- Όταν το καλοκαίρι «κάθονταν» άσπρο σύννεφο στο Μπαλντενέζι, θα έβρεχε.
- Όταν τα γουρούνια έτρεχαν πέρα-δώθε θα βρεχε.
- Επίσης θα βρεχε όταν:
- Λαλούσε ο κόκορας το θάμπωμα με κοντολάλημα.
- Το πρωί ο ουρανός στην Ανατολή ήταν κοκκινωπός.
- Αρχίζε Σάββατο η βροχή, θα σταμάταε το άλλο Σάββατο.
- Παύση βροχής θα είχε όταν:
- Έβγαινε το ζωνάρι του Θεού (ουράνιο τόξο).
- Η γάτα νύβονταν προς την Ανατολή.
- Κατά το ηλιοβασίλεμα το χρώμα του ουρανού ήταν γκριζό.
- Ακόμη όταν ήθελαν να σταματήσει η βροχή, πέταγαν στην αυλή την πυροστιά ανάποδα.
- Επίσης όταν ο ουρανός δυτικά ήταν κοκκινωπός, τότε θα είχε αέρα.
- Ο συνδυασμός του καιρού βέβαια, σκωπτικά προέβλεπε και το μέλλον.
- «*Ήλιος και βροχή - παντρεύονται οι φτωχοί*».
- «*Ήλιος και χιόνι - παντρεύονται οι αρχόντοι*».

## Πρωτιές

- Πρώτος έφερε γραμμόφωνο στο χωριό ο Αθανάσιος Γρ. Στράτης.
- Το πρώτο τηλεφώνο ήταν στο καφενείο του Σπύρου Γρ. Σπύρου, το 1978, με αριθμό κλήσης 276.
- Η πρώτη ηλεκτρική λάμπα άναψε το 1970.
- Την πρώτη μοτοσυκλέτα (την «ψαροπούλα») έφεραν οι Β. Αθ. Στράτης και Β. Κ. Στράτης.

- Το πρώτο δίπλωμα αυτοκινήτου έβγαλε ο Β. Αθ. Στράτης, όταν υπηρετούσε στο στρατό.
- Το πρώτο Τεχνικό γραφείο στα Λέλοβα άνοιξε ο Σωτήρης Σπ. Σπύρου σε κατάστημα του Καινούργιου (Κοτσαρικού).

## Παράρτημα

Θα παρατεθούν μερικά συμπληρώματα και διορθώσεις, που προέκυψαν μετά την έκδοση των βιβλίων με περιεχόμενο την Ντάρρα.

Στο βιβλίο «Ντάρρα Λάκκας Σουλίου (Ελαία Θεσπρωτικού Πρεβέζης), Ιστορία-Τοπωνύμια», σ.σ. 130+130, Αθήνα 2008, να προστεθούν τα ακόλουθα:

Στη σελίδα 83 με τα τοπωνύμια:

- Ούρζα: Στα δυτικά της υπήρχε ένα μικρό τεμάχιο που είχε παραχωρηθεί στην Χρυσανγή Μίχου σαν κλήρος και η οποία δεν το αποδέχθηκε.

Στην σελίδα 90:

-«Συνεταιρικό»: Θέση μεταξύ Χέρσου και Τζολοβάνια εκτάσεως 3-4 στρεμμάτων που στην νότια πλευρά του περνούσε ο Λάκκος της Τασούλας. Ανατολικά συνόρευε με κτήμα του Κ. Μάρκου και δυτικά με κοινοτικό μονοπάτι. Εκεί περνούσε η ρούγα από τον οικισμό Πλατάνια για το ποτάμι. Τούτη η έκταση ήταν κοινοτική, συνεταιρική δηλαδή όλων των κατοίκων του χωριού. Καλύπτονταν από σκάρμπες, αγριελιές, παλιούρια και ασφάκες. Επειδή ήταν σε μικρή απόσταση από τα γύρω σπίτια, οι περίοικοι έδεναν εκεί τα γομάρια τους να βοσκήσουν ή έβγαζαν τα λίγα προβάτκια τους να ξεμουδιάσουν. Περί το 1975 κατασκευάστηκε χωματόδρομος μεταξύ Συνεταιρικού και Χέρσου. Και κατόπιν ο κοινόχρηστος τούτος τόπος κλείστηκε και καταπατήθηκε από τον συνορίτη Ι. Β. Δρόσο, ο οποίος το μετέτρεψε σε χωράφι του.

Στη σελίδα 96 και στο λήμμα Τσουμπάρια να σημειωθεί ότι οι ασπρόπλακες των πρόχειρων παμπάλαιων τάφων έχουν μεταφερθεί από απόσταση τουλάχιστον ενός χιλιομέτρου.

Στο βιβλίο «Ντάρρα Λάκκας Σουλίου, Αι Γενεαί Πάσαι», σ.σ. 164, 2010, να προστεθούν στα αντίστοιχα ονόματα και τα ακόλουθα:

- Το ερωτηματικό στη λεζάντα της φωτογραφίας του εξωφύλλου παραλείπεται.

- Σελ. 7: Ιστορικό πλαίσιο: Έντονα και επικεφαλίδα.

- Στη σελίδα 81 περί «Νταραίων» να προστεθούν και τα ακόλουθα:

Στο ανέκδοτο βιβλίο της Χριστίνας Ε. Παπακώστα «Το αρχείο των Βε-



νετών προβλεπτόν της Πρέβεζας. Διοίκηση και οργάνωση της πόλης τον 18ο αιώνα», Πρέβεζα 2014 (εκδ. Περιφέρεια Ηπείρου – Περιφερειακή ενότητα Πρέβεζας), καταγράφονται από σωζόμενα αρχεία κατά καιρούς οικογένειες της Πρέβεζας με το επώνυμο Ντάρας. Είναι πιθανό οι οικογένειες αυτές να προέρχονται από το χωριό Ντάρα. Παρατίθενται ευθύς αμέσως.

Στις σελίδες 242 και 243 αναφέρονται οι οικογένειες που στις 10 Οκτωβρίου 1738 κατοικούσαν στην Πρέβεζα τουλάχιστον από πέντε ετών. Μεταξύ άλλων ήταν και αυτές των Γιώργου Ντάρα (5 άτομα), Ανάστου Ντάρα (3 άτομα) και Δράκου Ντάρα (7 άτομα).

Στη σελίδα 311 καταγράφονται (με Λατινικά στοιχεία) οι άνδρες της Πρέβεζας ηλικίας 16-60 ετών οι οποίοι μπορούν να φέρουν όπλα. Μεταξύ αυτών και οι: Ντάρας Σταμούλης, Αποστόλης Ντάρας του Χρήστου, Ντάρας Χρήστος του Αθανάση, Ντάρα Ντάσκο του Αθανάση, και Ντάρας Γιάννης του Αθανάση. Όλοι οι παραπάνω και ακόμα οι Ντάρας Πάνος και Νάστος αναφέρονται σε πλείστες σελίδες του βιβλίου όπου φαίνονται σε δημόσια έγγραφα περιουσιακά τους στοιχεία, απογραφέντες κάτοικοι, εμπόριο κ.λ.π.

- Μορφωτικός Σύλλογος: Πρόεδρος για λίγο και ο Θεόδ. Κ. Θωμάς.

- Μιχάλης Γ. Σακκάς (γεννήθηκε το 1876) παντρεύτηκε σε δεύτερο γάμο κόρη του Πάνο Μίχου, με την οποία απέκτησε τα παιδιά του. Η γυναίκα αυτή ήταν ήσυχη και καλοσυνάτη. Μάλιστα περιποιούνταν μαζί με τα παιδιά της και το μικρό ορφανό Δημήτριο Αν. Σακκά. Τούτη η γυναίκα κάποια μέρα έφαγε γκίζα (μυζήθρα), μέσα στην οποία, όπως λένε, υπήρχε μια σκάστρα (μικρή ακίνδυνη σαύρα των σπιτιών). Γκίζα και σκάστρα της έκλεισαν τον λαμό. Οι οικείοι της προσπάθησαν με μια λαμπάδα να της ξεβουλώσουν τον λαμό, χωρίς αποτέλεσμα. Έτσι η γυναίκα πνίγηκε.

- Ευγενία Κων. Στράτη: Ήταν η πρώτη γυναίκα του Κωνσταντίνου Β. Στράτη με τον οποίον απέκτησαν την Σταυρούλα και τον Βασίλη.

Η Ευγενία ήταν κόρη του Κωνσταντίνου (Ντούλα) Βέκιου από το Νικολίτσι και της Λαμπρινής. Η αρχή και η συνέχεια της πατρογονικής οικογένειάς της έχει ως εξής:

Ο Νικόλαος (Κολιός) γεννήθηκε στις Παπαδάτες το 1752.

Είχε γιό τον Χρήστο Κολιό που απέκτησε έξι κορίτσια και τέσσερα αγόρια, τους Νικόλαο, Κωνσταντίνο, Φώτιο και Γρηγόριο.

Ο Κωνσταντίνος Χρ. Κολιός (ΚωτσΚολιός Φουρτζής) ήταν επαναστάτης και ανυπότακτος. Έτρεφε μακριά κόμη (αλογοουρά) που έφτανε μέχρι τους αστραγάλους. Περί το 1850 συμμετείχε ενεργά μαζί με άλλους Παπαδιώτες στα επαναστατικά κινήματα (κομιτάτα) για την απελευθέρωση της Ηπείρου και ήταν αδελφοποιτός με έναν ονόματι Κίτσο της οικογένειας του πολέμαρχου Λάμπρου Βέκιου από το Νικολίτσι. Το τέλος

του ήταν οικτρώ. Είχε παντρευτεί με μια πολύ όμορφη γυναίκα από τους Κωλετσέους και ενώ την υπεραγαπούσε την υποχρέωνε να χορεύει ολύγυμνη στο «ταψί». Οι Κωλετσέοι θεώρησαν προσβλητική την συμπεριφορά του και ένα βράδυ απροειδοποίητα, τον έπιασαν στον ύπνο και τον κακοποίησαν βάνουσα. Του έβγαλαν ακόμη τρίχα-τρίχα και την αλογοουρά. Μετά το επεισόδιο αυτό εξαφανίστηκε και κανένας δεν έμαθε ποτέ που πήγε και πώς πέθανε.

Ο Φώτιος ήταν γραμματοδιδάσκαλος και Αναγνώστης. Το όνομά του (Φώτος) ατόνησε και επεκράτησε το Αναγνώστης ή Ναγνώστης. Υπηρέτησε ως δάσκαλος στο Νικολίτσι. Παντρεύτηκε την Αικατερίνη της οικογένειας του πολέμαρχου της Σουλιώτικης Συμπολιτείας Λάμπρου Βέκιου και παρέμεινε εκεί. Δημιούργησε δική του οικογένεια με το επίθετο Βέκιος. Απέκτησε τέσσερα παιδιά: τη Βάγια, τη Γιαννούλα, τη Λαμπρινή και τον Κωνσταντίνο (Ντούλα).

Ο Κωνσταντίνος (Ντουλαμπέκιος) παντρεύτηκε την Λαμπρινή και απέκτησαν έξι παιδιά. Τον Μιλτιάδη, την Αικατερίνη, τον Θωμά-Φώτιο, την Ευγενία (σύζ. Κωνσταντίνου Β. Στράτη), την Δήμητρα (σύζ. Γεωργίου Μιχ. Σακκά) και τον Γεώργιο. (Φιλάρετος Παπακωνσταντίνου «Γενεαλογίες Παπαδατών», εφ. Παπαδάτες, φ. 125, σελ. 10, Μάρτιος 2013).

- Την 1/1/2012 φυτεύτηκαν δέντρα στην επαρχιακή οδό, από τις «Ελιές της Εκκλησιάς» μέχρι τον «Τριάντο» από τον Μορφωτικό Σύλλογο Ελιάς. Βοήθησαν Νικολιτσιώτες και ο Πρόεδρος του Περιβαλλοντικού Συλλόγου Δήμου Θεσπρωτικού Ν. Νικολάου.

Στις 13/5/2012 φυτεύτηκαν καστανιές κατά μήκος της Ανατολικής πλευράς του γηπέδου των Πλατανίων από τον Χαρ. Ελ. Στράτη.

- Χρήστος Παππιάς (Ντάρας): Νοσηλεύτηκε στην Αθήνα για το στομάχι. Πέθανε και τάφηκε στην Αθήνα. Πολέμησε στην Αλβανία στον Α' Π.Π.

- Τασουλαίοι: Ο Γεώργης Τασούλας εκτός από την Ελένη (πρώτη σύζυγο του Ζήκο Γιαννάκη) και τον Ιωάννη, είχε και άλλον γιο, τον Λώλη. Ο τελευταίος έμενε στο σπίτι του γαμπρού του, του Ζήκου. Πέθανε γεροντοπαλίκαρο.

- Ο Πίλιο Στράτης έμενε στα Αμπέλια, όπου και ο Λευτέρης Στράτης μέχρι το 1970 περίπου. Μονόχωρο σπίτι, πλακοσκεπάστο με αυλή και πέτρινα πεζούλια, 70 μέτρα νότια από το πηγάδι.. 50 μέτρα πιο νότια ήταν η καλύβα του Κατσιούκη.

- Μίχος Μίχου: Άφησε στη διαθήκη του κληρονομιά στα ανίψια του από αδερφή, Δημήτριο, Γρηγόρη και Ελένη Αθ. Στράτη, χωράφι στην θέση Γκορτσιά του Μίχου.

- Αλεξάνδρα (Σάντρα) Αθ. Β. Στράτου Κάρουελ: Από Σέρμπουρι Νορμανδίας.

- Παππιάς Δημ. του Χριστοφόρου: Παντρεύτηκε την Βασιλική ..... από

την Πελοπόννησο. Έχασε το οικόπεδο που του είχε παραχωρηθεί στα Αλώνια, δίπλα στον Σταύρου Ν. Θωμά, από «καταγγελία», επειδή διέμενε στην Αθήνα. Αργότερα το αδιάθετο πλέον οικόπεδο, δόθηκε στον Β. Κ. Στράτη.

Αλέξης Ντάουλας του Ιωάννη: (σελ. 73) Μετά την ανάρρωση από τον τραυματισμό του στην Αλβανία, ήρθε με τα πόδια από την Κόρινθο στο χωριό. Έκανε πέντε μέρες από βουνό σε λαγκάδι. Η μάνα του, η Θεοδώρα Ι. Ντάουλα (Νταουλίνα), ήταν αδερφή της γυναίκας του Νάσιο Ρέντζου από την Ποδογόρα. Οι λίσταρχοι Ρεντζαίοι είχαν απαγάγει ένα παιδί για λύτρα. Το παιδί προσπάθησε να δραπετεύσει και οι Ρεντζαίοι το τραυμάτισαν. Το έφεραν κρυφά στον Νάσιο Ρέντζιο και στον Γρηγόρη Μιχάλι από την Ποδογόρα, να το περιθάλψουν. Πήγαινε ένας γιατρός από τα Λέλοβα να το κοιτάει. Για ανταπόδοση ζήτησαν από τους Ρεντζαίους να διώξουν τον Θεόδωρο Βέργο από τα κτήματα του Καστριού ώστε να τα εκμεταλλεύονται εκείνοι. Οι Ρεντζαίοι τον εκτέλεσαν με μια σφαίρα στο κεφάλι.

- Βάσιος Μάριος του Άγγελου παντρεύτηκε σε δεύτερο γάμο την Νικολέτα Παππά από τη Θεσσαλονίκη.
- Πάνος Παππός: Μάλωνε πολύ συχνά. Ξύλο πολύ έτρωγε ο Μάρος απ' αυτόν. Αλλά την άλλη μέρα τα έφτιαχναν πάλι.
- Χρυσανγή, κόρη Δ. Κ. Παππά, κατόπιν σύζυγος Κ.Δ. Τζόλου.
- Βησάρης Στ. Θωμάς: Παντρεύτηκε την Παναγιώτα Καραγιάννη, από τους Κουκλιούς Ιωαννίνων.
- Ελευθέριος Χαρ. Στράτης: Απέκτησε αγόρι.
- Γρηγόριος Κ. Στράτης και η Σωτηρία Νικ. Τσιστράκη: Απέκτησαν κόρη, την Μαρία – Ευαγγελία ή Μαριλία.
- Θεοδώρα Κ. Στράτη: Παντρεύτηκε τον Νίκο Κ. Κούστα από την Πελοπόννησο και απέκτησαν αγόρι το 2014.
- Πανάγιω Ζ. Ζήκου: Γεννήθηκε το 1914.
- Μάνθα Ι. Νάση: Πέθανε το 1980.
- Δημ. Αν. Σακκάς: Γεννήθηκε το 1914 και απεβίωσε στις 22/1/2008.
- Θωμάς Β. Θωμάς: Γεννήθηκε το 1927 και απεβίωσε στις 28-7-2010.
- Χρήστος Θ. Λάζος (1936/ 25-4-2011): Έπεσε έξω από την εκκλησία στην Βέροια και χτύπησε στο κεφάλι. Μετά δύο ημέρες στην εντατική της Θεσσαλονίκης απεβίωσε. Ετάφη στη Βέροια.
- Νίκος Θωμάς του Ευαγγέλου: Απεβίωσε στις 15-11-2011, σε ηλικία 64 ετών. Ετάφη στον Καναδά.
- Ιωάννης Παππός του Λεωνίδα. Απεβίωσε στις 22-12-2011 στο Γαλάτσι. Ενταφιάστηκε στο χωριό.
- Χρήστος Κίτσιος, σύζυγος Σταυρούλας Δρόσου του Βασιλείου. Απεβίωσε.
- Κωσταντώ (Τσιάνω) Ζ. Ζήκου, χήρα Ελευθερίου Χαραλ. Στράτη: απεβί-

ωσε στις 3-10-2012.

- Χριστόφορος Δ. Παππάς (Δρόσος): απεβίωσε στις 20/11/1991 σε ηλικία 56 ετών.
- Τριαντάφυλλος Δ. Παππάς: Απεβίωσε στις 24-2-2012. Ετάφη στην Αθήνα.
- Ζήκος Δημήτριος του Σωκ.: Απεβίωσε στην Αθήνα στις 24/4/2013. Ήταν 71 χρονών και ετάφη στο χωριό.
- Ζιώγας Κωνσταντίνος του Γ.: σύζ. Βασιλικής Δ. Σακκάς: Απεβίωσε την 1η Αυγούστου 2013. Ετάφη στον Κόκκινο Μύλο. Ο Κωνσταντίνος ήταν 68 ετών.
- Τέρω (Ελευθερία) Δ. Παππά, σύζ. Βασιλείου Σταμάτη: Σκοτώθηκαν και οι δύο σε αυτοκινητιστικό δυστύχημα την 1η Αυγούστου 2013 στην Συκούλα Άρτας.
- Ελένη Θ. Δρόσου: Παντρεύτηκε τον Νεκτάριο Γιαννούλη του Ευαγγέλου από την Άρτα.
- Αντώνιος Β. Στράτης: Απέκτησε κορίτσι το 2014.
- Αλεξάνδρα Σωκ. Ζήκου, σύζ. Φωτίου Οικονόμου (από το Νικολίτσι). Γεννήθηκε το 1930 και απεβίωσε στις 26/12/2013 στην Νέα Κερασούντα όπου κατοικούσε. Ετάφη στο Νικολίτσι.
- Πανάγιο Ζήκου Γιαννάκη, σύζυγος Σταύρου Αθ. Παπαθανασίου (από τα Λέλοβα). Γεννήθηκε το 1914 και απεβίωσε στις 29 Ιανουαρίου 2014 σε ηλικία 100 ετών. Ετάφη στο Θεσπρωτικό.
- Γεωργίου – Θωμά Γαρουφαλιά του Δημητρίου (Μητσιογιώρη και της Ελένης Κρούκη, σύζ. Νίκου Μπαλαμαΐδη. Γεννήθηκε στις 8/2/1941 και απεβίωσε στις 24/12/2013. ετάφη στην Νέα Ιωνία. Η Ελένη Κρούκη ήταν η δεύτερη σύζυγος του Κωνσταντίνου Β. Στράτη.
- Θωμά Βασιλική του Λάμπρου, σύζ. Σπύρου Χατζησαββίδη: Γεννήθηκε το 1958 και απεβίωσε στις 28/3/2014 από καρκίνο του πάγκρεας. Ετάφη στο χωριό. Στο 40ήμερο μνημόσυνο μεταφέρθηκαν και ετάφησαν στον ίδιο τάφο και τα οστά του συζύγου της Σπύρου.
- Θωμάς Λάμπρος του Νικολάου και της Βασιλικής (πρώην αγροφύλακας): γεννήθηκε στις 28/1/1934 και απεβίωσε στο νοσοκομείο της Άρτας στις 29/5/2014.
- Ιωάννης Σταματόπουλος, σύζ. Χρυσανγής Ευ. Μίχου: Απεβίωσε στις 25/4/2014. Κατοικούσαν στη Δροσιά Χαλκίδας.
- Βάσιος Ευάγγελος του Φωτίου. Γεννήθηκε στις 26/1/50 και απεβίωσε στον Καναδά όπου διέμενε και ετάφη στις 15/7/2014.
- Η δεύτερη κόρη του Πάνου Χρ. Σακκά και της Φρατζέσκας Σταματελοπούλου βαφτίστηκε Ανθή.
- Το I.S.B.N. του βιβλίου «Ντάρα Λάκκας Σουλίου, Αι Γενεαί Πάσαι» είναι: 978-960-93-2201-0.
- Στο βιβλίο «Ντάρα Λάκκας Σουλίου, Ιστορία – Τοπωνύμια», υπήρξαν οι

παρακάτω μεγάλοι συνδρομητές, τους οποίους ευχαριστώ και από τύπη τη θέση:

Γιάννος Σπ. Γεώργιος, από το Νικολίτσι.  
Στράτης Δημ. Ιωάννης.  
Στράτης Ελ. Σωκράτης.  
Χρήστου Παύλος, από τον Άσσο.  
Σακκάς Δ. Κωνσταντίνος.  
Θωμάς Κ. Θεόδωρος.  
Δρόσος Ι. Γεράσιμος.  
Ζάχος Βασίλειος, από Ρεματιά.  
Παπαδημητρίου Τάκης, από το Θεσπρωτικό

## Ευχαριστώ

Θα ήθελα να ευχαριστήσω από τα βάθη της καρδιάς μου, όλους εκείνους που παρουσίασαν προηγούμενα βιβλία μου, τα σχολίασαν ή μου μετέφεραν προφορικά τις εντυπώσεις τους.

Θα παρατεθούν ελάχιστες κριτικές που δημοσιεύθηκαν για τα βιβλία μου:

- «Ντάρα Λάκκας Σουλίου, Αι Γενεαί Πάσαι», σ.σ. 164, 2010.
- «Γλωσσική Κληρονομιά Λάκκας Σουλίου» (συνέγραψε με τους Γιώργο Σπ. Γιάννο, Παύλο Γ. Χρήστου), σ.σ. 178, Αθήνα 2008.

*«Αγαπητέ Θανάση η αγάπη σου για το χωρίο γέμισε με δύναμη την ψυχή σου και αόκνως περισυνέλεξες χρόνια ολόκληρα το υλικό που μας παρουσιάζεις στο συγκεκριμένο βιβλίο.*

*Πιστεύω πως οι νεότερες γενιές θα βρουν έναν μπούσουλα για να τακτοποιήσουν τυχόν ανησυχίες καταγωγής και πιστέψτε με πως τότε θα αναγνωρίσουν την σημερινή σου προσφορά..*

*Πρέπει να αισθάνεσαι ιδιαίτερα χαρούμενος με την ολοκλήρωση αυτού του έργου («Αι Γενεαί Πάσαι»), διότι το μεγάλο τρέξιμο τελείωσε και το νήμα κόπηκε.*

*Συχαριτήρια και ευχαριστούμε για την προσφορά σου  
Κων/νος Δημ. Σακκάς»*

Του Τάκη Παπαδημητρίου:

*«Κυκλοφόρησε από τις εκδόσεις «Άπειρος Χώρα» το νέο βιβλίο του ασίγαστου ερευνητή της τοπικής μας ιστορίας και πολυγραφότατου λαογράφου Θανάση Δ. Στράτη από τη «Ντάρα». Έκδοση καλαίσθητη, φρο-*

ντισμένη κι επιμελημένη από τον Νικολιτσιώτη καθηγητή και φίλο Γιώργο Σπ. Γιάννο, με ευγενική χορηγία του λαμπρού περιοδικού «Εν Νικολιτσιώ». Έχω ξαναγράψει τόσο στο «Λελοβίτικο Νόστο», όσο και στο περιοδικό «Άπειρος Χώρα» για το «Αι Γενεαί Πάσαι», το πολύτιμο δημιούργημα του συντοπίτη και φίλου Θανάση Στράτη, όταν μου έδωσε να δω πληκτρογραφημένη τη δουλειά του. Και τότε, και τώρα που έχω μπροστά μου το βιβλίο, δεν χορταίνω να το μελετώ.

Στον εμπνευσμένο πρόλογο γράφει ο φίλεργος συγγραφέας: «Θεώρησα χρέος προς την ιδιαίτερη πατρίδα μου τη Ντάρρα τη συγγραφή Πασών των Γενεών της» (τα στοιχεία που περιλαμβάνονται στο βιβλίο φτάνουν μέχρι τον Ιούλιο του 2010).

Κι έχει πολύ δίκιο. Αυτό το συνειδητοποιημένο χρέος που κατατρώνει την ψυχή του Θανάση, του έδωσε φτερά ώστε να πετύχει το ακατόρθωτο: Με μύριες όσες δυσκολίες, με πολύχρονη, επίμονη κι επίπονη πολυέξοδη προσπάθεια συγκέντρωσε σαν τα άοκνο μυρμήγκι τα γενεαλογικά στοιχεία των συγχωριανών του, τα κατέγραψε και τα έκανε κτήμα του καθενός. Έτσι όλοι θα μάθουν το γενεαλογικό τους δέντρο, αλλά και ο μελετητής της τοπικής μας ιστορίας θα έχει στη διάθεσή του πολύτιμο, έτοιμο και ψαγμένο υλικό.

Θεωρώ ότι το βιβλίο «ΑΙ ΓΕΝΕΑΙ ΠΑΣΑΙ» του Θανάση Δ. Στράτη, υποδειγματική, μεθοδική και μελετημένη... στράτα για όποιον ήθελε να τον μιμηθεί και ανεκτίμητο σε αξία αρχαιακό υλικό. Μην ξεχνάμε ότι τέτοιες ... αποκοτιές δεν ευοδώνονται εύκολα. Προσωπικά έχω πικρή πείρα. Γι' αυτό εκφράζω στον συγγραφέα και φίλο Θανάση Στράτη τα εγκάρδια συγχαρητήριά μου για τον άθλο του κι εύχομαι το βιβλίο να είναι καλοτάξιδο. Ελπίζω να εκτιμηθεί κι ανάλογα από τους συγχωριανούς του και τους συμπατριώτες μας Λακκασουλιώτες».

(Δημοσιεύτηκε στο περιοδικό «Λελοβίτικος Νόστος». Τεύχος 21, Σεπτέμβριος 2010).

«Βιβλιοπρόταση για τον κατά το ήμισυ Παπαδιώτη Θανάση Δ. Στράτη. Αξιόλογο το βιβλίο του «Ντάρρα Λάκκας Σουλίου, Ιστορία-Τοπωνύμια» για όσους ενδιαφέρονται για την ιστορική πορεία των χωριών της Λάκκας Σούλι στο χρόνο. Αξιοπρόσεκτο το συλλογικό του έργο. Ανεπιφύλακτα προτείνω το τελευταίο του βιβλίο: «Ντάρρα Λάκκας Σουλίου, Αι Γενεαί Πάσαι». Θα διαπιστώσετε πως ένα βιβλίο δύσκολο, εξ αιτίας του θέματος που πραγματεύεται (τα γενεαλογικά δέντρα του χωριού του) καταφέρνει να γίνεται ελκυστικό και να διαβαστεί από μη ενδιαφερομένους. Αρνείται να ακολουθήσει την πεπατημένη γραφή για τέτοια βιβλία «Αβραάμ εγέννησε τον Ισαάκ...» κ.λ.π. Εισάγει «καινά δαιμόνια», κοινοποιεί ιστορίες που ψιθυρίζονται - αυτός το τολμά, κινείται μεταξύ μύθου και πραγματικότητας χωρίς να εκτροχιάζεται! Και Να!! Το ιστόρημα

έτοιμο. Τώρα τα ογκώδη βιβλία και γραφόμενα που πραγματεύονται στο βλάχικο γυναικοχώρι του δεν σας τα προτείνω γιατί σάγαμπρο με ανεβάζει και σάγαμπρο με κατεβάζει. Τουλάχιστον για μένα δεν υπάρχουν «Document Scripta».

F.M. (Φώτης Μπατσούλης) (Εφ. «Παπαδάτες», φ. 118, Νοέμβριος 2010).

«Από τον συμπατριώτη και αγαπητό φίλο Αθανάσιο Δημητρίου Στράτη, από την Ντάρα Λάκκας Σουλίου έλαβα το προσφάτως εκδοθέν βιβλίο του «Αι Γενεαί Πάσαι», αφιερωμένο στον τόπο καταγωγής του. Είναι συνέχεια των δύο εκδόσεων ήτοι: “Ντάρα Λάκκας Σουλίου, Ιστορία – Τοπωνύμια” & Γλωσσική Κληρονομιά Λάκκας Σουλίου” που εκδόθηκαν το έτος 2008.

Ένα βιβλίο 160 σελίδων, «μετά από πολύχρονη, δύσκολη, επίπονη και πολυέξοδη προσπάθεια, αναγράφοντας τα γενεαλογικά δέντρα και λίγα βιογραφικά των Νταρανιτών» όπως αναφέρει στον πρόλόγο του.

«Η δημοσίευση γενεαλογικών δέντρων είναι μια προσπάθεια να ερευνήσουμε τις ρίζες μας, να μάθουμε σε βάθος την αφετηρία μας και να συμβάλλουμε με τον τρόπο αυτό στην καλύτερη γνώση της ιστορίας του χωριού μας, που είναι καθήκον όλων μας, καθώς και στη γνωριμία και επικοινωνία των συγγενών».

Στη συνέχεια ο συγγραφέας αναφέρει ότι σήμερα στον Ντάρα (σημερινή Ελαία Θεσπρωτικού Πρεβέζας) κατοικούν οικογένειες με τα επώνυμα: Αποστόλου, Βάσιος, Γιώτης, Δρόσος, Θωμάς, Σπύρου, Λάζου, Μπόμπορη, Μάρκου, Μίχος, Ντάουλας, Παππάς, Στράτης, Σακκάς, Τζόλος.

Ακολουθούν ενδεικτικά αποσπάσματα:

**Βασαίοι:** Το επώνυμο προέρχεται από το βαπτιστικό Βασίλης και το χαϊδευτικό Βάσιος. Το επώνυμο συναντάται σε πολλά χωριά της Ηπείρου και της πατρίδας. Το σόι έχει την καταγωγή από τα Βλάτα (συνοικισμό Αηδονιάς) Παραμυθιάς...

**Μιχάιοι:** Από τις παλαιότερες οικογένειες του χωριού. Κατά πληροφορίες έφυγαν από το Σούλι μετά την καταστροφή του, το 1803 και εγκαταστάθηκαν στον Ντάρα. Πολλοί από τους προγόνους τους χάθηκαν στη Μάχη της Μονής Σέλτσου.

**Στραταίοι:** Μάλλον είναι η παλιότερη οικογένεια στον Ντάρα. Ο Ελευθέριος Χαρ. Στράτης μολόγαε ότι οι πρόγονοί του έλεγαν ότι κατάγονται από το Σούλι. Όταν έπεσε το Σούλι στον Αλή Πασά το 1803, οι Στραταίοι σκόρπισαν σε διάφορα χωριά της περιοχής Λάκκας Σουλίου. Στραταίοι έμποροι από την Παραμυθιά αναφέρονται οι Πάνος (1680), Στέφανος (1720) και Λάμπρος Στράτης (1727) (Νικ. Ζιάγκου: “Τουρκοκρατούμενη Ήπειρος”, σελ. 156). Το 1750 οι μετανάστες Ηπειρώτες με ευεργετικό διάταγμα εγκαθίστανται στην Τεργέστη και οργανώνουν Ελληνική κοινότητα

τα (το 1756 ήταν 154 Έλληνες, το 1786 ήταν 583, το 1818 ήταν 1.117 και το 1822 ήταν 3.200). Μεταξύ αυτών και πολλοί Στραταίοι. Το 1824, ο Νικόλαος Στράτης οικοδόμησε το κτίριο των γενικών ασφαλειών της Τεργέστης, το Casa Strati (εφ. "Καθημερινή", 17-12-1995, ένθετο "7 μέρες"...).

Τέλος μελετώντας το βιβλίο του συμπατριώτη μας διακρίνουμε το δημιουργικό ενδιαφέρον και την αγάπη του δημοσιογράφου για το χωριό του, τη Λάκκα Σούλι, την Σουλιώτικη Συμπολιτεία και ανακαλύπτουμε ενδιαφέροντα ερευνητικά στοιχεία σχετικά με την καταγωγή των οικογενειών.

Νίκος Στράτης Πρόεδρος ΣΟΥΛΙΩΤΙΚΗΣ ΣΥΜΠΟΛΙΤΕΙΑΣ». (Εφ. Εν Νικολιτσίου, φ. 29, εφ. Λάκκα Σούλι φ. 35)

«Καλαμαριά 25-1-2011

Αγαπητέ μου Θανάση

Κατ' αρχάς να σ' ευχαριστήσω θερμά για το εξαιρετικό βιβλίο σου («Ντάρρα Λάκκας Σουλίου, Αι Γενεαί πάσαι»), που μου έστειλεις. Σου τηλεφώνησα Τρίτη και την Πέμπτη είχα το βιβλίο στα χέρια μου! Τι να σου πώ γι' αυτό το βιβλίο, θα σου πώ μόνο τρεις λέξεις:

Μπράβο - Μπράβο - Μπράβο!!!

Καλά ωρέ αθεόφοβε, που τα βρήκες όλα αυτά τα στοιχεία;

Πόσα χρόνια πρέπει να δούλεψες; Η θέλησή σου, η υπομονή σου και η επιμονή σου δεν έχουν όρια.

Τα θερμά μου συγχαρητήρια.

Το διάβασα μονορούφι!!!

Γιάννης Θ. Ντάουλας».

«Θανάση Δ. Στράτη: «Ντάρρα Λάκκας Σουλίου (Ελαία Πρεβέξης), Αι Γενεαί Πάσαι».

Ο συγγραφέας Θανάσης Στράτης από την Ελαία Πρεβέξας (Ντάρρα), είναι ένας σοβαρός, σεμνός και αθόρυβος πνευματικός δημιουργός.

«Από τα μικράτα του ο Θ.Σ. είναι «κολλημένος» με τη λαογραφία και την ιστορία του χωριού του και των γύρω χωριών, των μικρών τόπων, που τον αφορούν», σημειώνει σε ένα σημείωμά του στο περιοδικό Ήπειρος Άπειρος Χώρα», ο Φώτης Μπατσούλης. Και συνεχίζει: «...Και σαν έρθει το πλήρωμα του χρόνου, κάθε που ολοκληρώνει μια ενότητα, και οι δυνάμεις του το επιτρέπουν, μας τρατάρει από τους καρπούς των μόχθων του. Βλέπετε ...τούτος ανήκει στους ρέκτες συγγραφείς της περιφέρειας, που αναγκάζονται να προσφύγουν στην αυτοέκδοση, προκειμένου να δημοσιοποιήσουν της καρδιάς τους και του νού τους τα ευρήματα...». Ένα τέτοιο εύγευστο, και επιμελημένο «τρατάρισμα», μας προσφέρει ο Θ.Σ. με το τελευταίο του βιβλίο: «Αι Γενεαί Πάσαι» των κατοί-



κων του μικρού χωριού του, της Ντάρας, που ανήκει στη Λάκκα Σούλι.

Σημειώνει ο ίδιος, στο πρόλογο του βιβλίου: «...Μετά από πολύχρονη, δύσκολη, επίμονη, επίπονη και πολυέξοδη προσπάθεια, τελείωσε η συγγραφή τούτου του βιβλίου με τα γενεαλογικά δέντρα και λίγα βιογραφικά των Νταρανιτών...».

Ολοκληρώνοντας ο σεμνός συγγραφέας τον πρόλογο, στο εξαίρετο και επιμελημένο αυτό Αφιέρωμά του, στις ρίζες των γενεών του χωριού του, της Ντάρας, απευθύνεται, εκ νέου, στους συγχωριανούς του, Νταρανίτες, για να τους προτρέψει να μην παραμελούν την επικοινωνία μεταξύ τους, να τους συμβουλέψει να μην διακόψουν τις επαφές τις επαφές τους και τους συγγενικούς και πατριωτικούς δεσμούς τους.

Το υποδειγματικό αυτό βιβλίο, που ο συγγραφέας το αφιερώνει στους γονείς του Δημήτρη και Κωστάντω, καθώς και σε όλους, όσοι τον βοήθησαν ηθικά και υλικά, εκδόθηκε με την ευγενική χορηγία της εφημερίδας «*Εν Νικολιτσίω*». Επειδή ο Θανάσης Στράτης έχει εκδόσει, το 2008, και άλλο βιβλίο για το χωριό του τη Ντάρα, «*Ντάρα Λάκκας Σουλίου*» με περιεχόμενο την ιστορία και τα τοπωνύμια του χωριού του, και επειδή έχει έτοιμα για έκδοση και άλλα βιβλία, για τον τόπο του και το χωριό του, θεωρούμε, ως φυσικό και αυτονόητο, πως οι καλοί και αγαθοί Νταρανίτες, οι πέριξ συμπατριώτες του, και οι τοπικοί Σύλλογοι και Πολιτιστικοί Φορείς, έχουν εκτιμήσει αυτό το πολύχρονο και πολύμοχθο πνευματικό έργο του συγχωριανού και συμπατριώτη τους Θανάση Στράτη και ότι το έχουν στηρίξει και θα το στηρίζουν στο παρόν και το μέλλον. Ο σεμνός, ακούραστος και σοβαρός συγγραφέας και πνευματικός άνθρωπος, Θανάσης Δ. Στράτης πρέπει να στηριχτεί για να ολοκληρώσει και να δημοσιοποιήσει το πνευματικό του έργο».

(Περιοδικό «*Ηπειρος Άπειρος Χώρα*», τχ. 127, Ιανουάριος 2011).

Αναδημοσίευση από την Εφημερίδα «*Ρεματιώτικα Νέα*»

«*Ντάρα Λάκκας Σουλίου (Ελαία Θεσπρωτικού Πρέβεζας), Αι Γενεαί Πάσαι*»

Εκδ. Άπειρος Χώρα Ευγενική χορηγία της εφ. «*Εν Νικολιτσίω*»

Με τον «*ευρηματικό*» αυτόν τίτλο, ο Αθανάσιος Δημ. Στράτης από το γειτονικό χωριό Ντάρα (Ελαία), επανέρχεται με ένα δεύτερο βιβλίο, εξίσου σημαντικό για το χωριό του και την ευρύτερη περιοχή της Λάκκας Σουλίου.

Το ξάφνιασμα «*επώδυνα*» ευχάριστο για όλους, ακόμα και για εκείνους που γνωρίζουν την παθιασμένη σχέση αγάπης που τρέφει προς τον γενέθλιο τόπο. Με μεθοδικό τρόπο, με απίστευτη χωρίς υπερβολή υπομονή, σταθερή πίστη και προσήλωση στο στόχο, με θαυμαστή εργατικότητα, με αληθινό μεράκι - ατίμητα στοιχεία που μπορεί κάποιος να βρει

στον ζωικό κόσμο των μελισσών και των μυρμηγκιών - συλλέγει και ταξινομεί τη λεπτομέρεια που συνθέτει και οικοδομεί την ουσία.

Ο Αθανάσιος Στράτης προσδιορίζοντας και καταγράφοντας - στο μέτρο που του επιτρέπουν τα αντικειμενικά δεδομένα την χρονική και τοπική αφετηρία καθώς και τα πρόσωπα της κάθε Φάρας - γενιάς του μικρού χωριού Ντάρα, συνεισφέρει στον πιο μεγάλο βαθμό στην αποκάλυψη της ταυτότητας των συγχωριανών του. Μια «ταυτοτική» αποκάλυψη ασύλληπτης αίσθησης για την κάθε Φάρα και για το κάθε άτομο - μέλος της. Μια «ταυτοτική» αποκάλυψη ξεχωριστής και μοναδικής αξίας, ιδιαιτέρως στις μέρες μας που η επαγγελματική και κοινωνική κινητικότητα από τη μια, και η παγκοσμιοποιημένη οικονομική λειτουργία από την άλλη, επιφέρουν συνταρακτικές μεταβολές στο χωρο-χρόνο, εξαφανίζοντας μικρές παραδοσιακές κοινότητες, όπως είναι τα χωριά μας.

Ο Αθανάσιος Στράτης δίνει την «ευκαιρία» στους συγχωριανούς του να εντοπίσουν με ακρίβεια την παρελθοντική αρχή της γενιάς τους.

Τους δίνει την ευκαιρία να «ταυτοποιηθούν» με τους περισσότερο ή λιγότερο μακρινούς τους προγόνους. Κατά το κοινώς λεγόμενο, να βρουν «από πού κρατάει η σκούφια τους».

Το πολύ ενδιαφέρον και ουσιαστικό πόνημα του συγγραφέα, αιχμαλωτίζει και γοητεύει κυριολεκτικά, τον αναγνώστη - κυρίως αυτόν που κουβαλάει μνήμες και ισχυρά βιώματα από τις μικρές πατρίδες, τα χωριά μας, τους όμορφους και αληθινούς πυρήνες της δημοκρατίας.

Ο αθεράπευτα πιστός διάκονος και λάτρης της πλούσιας τοπικής μας παράδοσης, μπορεί να αναβαπτισθεί στα νάματα της, να συνδιαλέγεται μαζί της και να φροντίσει, κατά προτεραιότητα, να κρατήσει σε περίοπτη θέση - και με συνεχή εγρήγορση, τον ομφάλιο λώρο, που τον συνδέει άρρηκτα και μακροχρόνια μαζί της.

Αγαπητέ φίλε Θανάση! Κλείνω το σύντομο αυτό σημείωμα, για το καινούριο σου βιβλίο, με μια αληθινή και από καρδιάς εκφραζόμενη ευχή: «Έρρωσο! Έρρωσο Έρρωσο!». Γιατί έτσι η ατίμητη πνευματική σου παραγωγή και συνεισφορά στον τόπο μας θα έχει συνέχεια.

Ζάχος Βασίλης, Φιλολόγος.

«ΔΗΜΟΤΙΚΗ ΒΙΒΛΙΟΘΗΚΗ ΠΡΕΒΕΖΑΣ

«Γυμνασιάρχης Χ. Κοντός»

Πρέβεζα 26-8-2010

Αριθμός Πρωτ. 227

#### ΕΥΧΑΡΙΣΤΗΡΙΟ

Το Δ.Σ. της Δημοτικής Βιβλιοθήκης Πρέβεζας σας ευχαριστεί θερμά για την προσφορά στη βιβλιοθήκη μας, του βιβλίου σας:

«Ντάρα Λάκκας Σουλίου (Ελαία Θεσπρωτικού Πρέβεζας): Αι Γενε-

αί Πάσαι».

Το βιβλίο προϊόν πολύχρονης και επίπονης έρευνας για τα γενεαλογικά δέντρα και τα βιογραφικά στοιχεία των Νταρανιτών, αποτελεί σημαντική συνεισφορά στη διατήρηση της μνήμης, στην καταγραφή, διάσωση και ανάδειξη των πολιτισμικών στοιχείων της Ελαίας (Ντάρα) Πρέβεζας, που θα βοηθήσει τον κάθε μελετητή και ερευνητή της τοπικής ιστοριογραφίας. Είναι μια παρακαταθήκη για τις νεότερες γενιές προκειμένου να γνωρίσουν και κυρίως να μην ξεχάσουν τον τόπο καταγωγής τους, τις πατρογονικές τους ρίζες και τους ανθρώπους που έζησαν και δραστηριοποιήθηκαν εκεί.

Το βιβλίο της προσφοράς σας καταχωρήθηκε στον κατάλογο της βιβλιοθήκης μας με αριθ. καταχώρησης 28866 και μετά την απαραίτητη βιβλιοθηκονομική επεξεργασία θα είναι στην διάθεση των αναγνωστών μας.

Με εκτίμηση

Η πρόεδρος του Δ.Σ. Δημοτικής Βιβλιοθήκης Πρέβεζας  
Βασιλική Σαρρή».

«Προσφορές Συμπατριωτών μας

Ο κ. Αθανάσιος Δημ. Στράτης, από την Ελαία (Ντάρα) Θεσπρωτικού Πρεβέζης, επιτυχημένος επιχειρηματίας των Αθηνών και με σημαντική πνευματική δράση, μας απέστειλε τα παρακάτω βιβλία:

«Ντάρα Λάκκας Σουλίου, Ελαία Θεσπρωτικού Πρέβεζας» και την «Γλωσσική Κληρονομιά, Λεξιλόγιο Λάκκας Σουλίου».

Στα έργα αυτά μπορεί κανείς να δει την εκπληκτική δουλειά που έγινε. Ευχαριστούμε πολύ, εκφράζουμε τα συγχαρητήριά μας και του ευχόμαστε δύναμη να συνεχίσει την πνευματική του δημιουργία για ανάδειξη της ευρύτερης περιοχής της ιστορικής Λάκκας Σουλίου».

(φωτογραφία το εξώφυλλο του πρώτου) (εφ. «Η φωνή της Λάκκας Σουλίου», φ. 211).

«Γιώργου Γιάννου – Θαν. Στράτη – Π. Χρήστου

«Γλωσσική Κληρονομιά, Λεξιλόγιο Λάκκας Σουλίου»

Διάβασα με πολλή προσοχή το έργο των εκλεκτών Λακκα-Σουλιωτών συγγραφέων, Γιώργου Σ. Γιάννου, Θανάση Δ. Στράτη και Παύλου Γ. Χρήστου, για τη «Γλωσσική Κληρονομιά» (Λεξιλόγιο Λάκκας Σουλίου).

Η «Θεατρική Λογοτεχνική Πολιτιστική Λαογραφική Εστία Ηπειρωτών», τύπωσε στην Αθήνα, το 2008.

Είναι σε μεγάλο σχήμα κι έχει 174 σελίδες.

Εστιάζουμε την προσοχή μας στην αφιέρωση: «Στους Λακκασουλιώτες, που χρησιμοποίησαν, χρησιμοποιούν και θα χρησιμοποιήσουν το λεξιλόγιο αυτό για την καθημερινή τους γλωσσική επικοινωνία», θα γράψουν οι συγγραφείς. Αλλά στα «Προλεγόμενά» τους, με την Εισαγωγή»

του εκδότη Σωκράτη Βασιλείου. Οι «Ευχαριστίες» είναι επιβεβλημένες σ' αυτούς που βοήθησαν οικονομικά την προσπάθειά τους για την έκδοση του έργου τους. Οι συγγραφείς καταγράφουν το γλωσσικό ιδίωμα και τον πλούτο της περιοχής, με τρόπο μεθοδικό, ζωντανό και παραστατικό. Μπορεί να πει ο αναγνώστης του έργου, με λόγο επιστημονικό, βιωματικό και είναι βιβλίο ψυχής. Ανακαλύπτεις λέξεις ξεχασμένες, παραγκωνισμένες απ' το χρόνο, με απόλυτη επιτυχία, μέσ' από το πλούσιο παραδοσιακό και κοινωνικό περιβάλλον.

Έχουν ψυχή, λεβεντιά, πολιτισμό, προφορά, που πρέπει ν' αγκαλιάσουν οι Λακκασουλιώτες, για να μη χαθούν στο χρόνο. Έρχονται οι λέξεις απ' άλλες εποχές με ζωντάνια, μνήμη, τη λαλιά των προγόνων μας και συνεχίζουν να προφέρονται και είναι η πολύτιμη παρακαταθήκη για τους επίγονους. Έχουν δυναμική οι λέξεις που συναντούμε στην ανάγνωση και τεκμηριώνουν οι συγγραφείς Λακκασουλιώτες Γιώργος Γιάννος, Θανάσης Στράτης και Παύλος Χρήστου, για να μη σβήσουν στο μέλλον. Από το Α στο Ω του αλφαβήτου και μας παραθέτουν ακόμη την «Ονοματολογία των κατοίκων» που είναι τα βαπτιστικά και χαϊδευτικά (υποκοριστικά) των ανδρών και γυναικών. Επίσης σημειώνουν τα «Πατριδωνυμικά» που βλέπουμε συχνότερα να προφέρονται σε ξένους τόπους, όπως οι κάτοικοι του Άσσου να λέγονται «Ασσιώτες» κ.λ.π.

Πλούσια βιβλιογραφία και μικρά βιογραφικά σημειώματα των συγγραφέων συμπληρώνουν το έργο, που είναι η χυμώδης γλώσσα του λαού της περιοχής....

Λευτέρης Β. Τζόκας  
Νοέμβριος 2008».

«Φώτης Παυλάτος

Ομότιμος Καθηγητής Ιατρ. Σχολής Πανεπ. Αθηνών

Νικηφόρου Λύτρα 46 Πεδίον Άρεως, Αθήνα

Αγαπητέ μου Θανάση,

Με τούτο το γράμμα μου, θέλω από καρδιάς να σ' ευχαριστήσω για την ευγενική καλοσύνη που είχες να μου στείλεις την νέα σου λογοτεχνική - Λαογραφική δουλειά σου, τα πρόσφατα βιβλία σου

«Ντάρα Λάκκας Σουλίου Ελαία Θασπρωτικού Πρέβεζας»

Και το Λεξιλόγιο Λάκκας Σουλίου

«Γλωσσική Κληρονομιά».

(το 2ο με συνσυγγραφείς τον Γ.Σ. Γιάννο και τον Π.Γ. Χρήστου),

με τα οποία εμπλουτίζεις την Ελληνική Γραμματολογία, στο χώρο της Λαογραφίας.

Στα προηγούμενα βιβλία σου η «Ιστορία της Κουτσούφλιανης» και η «Λαογραφία της Κουτσούφλιανης», είχε αδιαμφισβήτητα διαγραφεί

«θαυμαστή λογοτεχνική πένα», το συγγραφικό έργο του Θανάση Στράτη, στο χώρο της Ιστορίας και της Λαογραφίας. Με τις νέες του συγγραφικές δημιουργίες ο Θανάσης Στράτης καθιερώνεται, ως ένας συγγραφέας-ερευνητής στον οποίο μπορεί ο αναγνώστης άνετα να του πιστώσει την ελκυστική γλαφυρότητα του αφηγηματικού λόγου και την μεθοδικότητα της ερευνητικής του προσπάθειας στις ατραπούς της ιστορίας και στα υπολείμματα – νήματα της πολιτισμικής μας κληρονομιάς, όπου ο βιωμένος χρόνος τα διατηρεί μέχρι τις μέρες μας.

Τα βιβλία του Θανάση Στράτη έχουν γραφεί (η διαπίστωση από τον αναγνώστη, αλλά και τον ιστορικό Λαογραφίας – μελετητή), έχουν γραφεί με πολύ φροντίδα, ενδελεχή έρευνα και μελέτη και παρουσιάζεται με επιμελημένη μεθοδικότητα και «εικαστική» λογοτεχνική δεινότητα.

Αδιαμφισβήτητα, πρόκειται για δύο πολύτιμα ιστορικά – λαογραφικά κείμενα, που αξιοθαύμαστα πραγματοποίησε με τη συστηματική, επίπονη και επίμονη ερευνητική του προσπάθεια ο συγγραφέας Θανάσης Στράτης.

Διαβάζοντας τα βιβλία του Θανάση Στράτη είναι εύκολο να διαπιστώσει κανείς την γνησιότητα και την αυθεντικότητα των στοιχείων που θαρρείς και φτάνουν με τον άνεμο της ιστορίας δυναμικά μέχρι στις μέρες μας για να διδαχθούμε και να ενσωματώσουμε στα πνευματικά μας κύτταρα ως στοιχείο ζωής.

Είχα γράψει και άλλοτε για τον συγγραφέα Θανάση Στράτη, ότι με τα βιβλία του περιλαμβάνεται στους «Διασώστες» της λαογραφικής κληρονομιάς μας που σήμερα, περισσότερο από ποτέ, μέσα στην αμμοθύελλα της παγκοσμιοποίησης, των μεγάλων μεταναστευτικών κυμάτων και του ευτελισμού των ανθρωπιστικών αξιών, την έχουμε ανάγκη για τη διατήρηση της πολιτισμικής κληρονομιάς μας και της πνευματικής ταυτότητάς μας.

Αγαπητέ Θανάση, εύχομαι, όπως λένε στους λογοτεχνικούς μας κύκλους, τα βιβλία σου να είναι «καλοτάξιδα».

Με τη βαθιά εκτίμησή μου Φώτης Παυλάτος  
5 Οκτωβρίου 2008».

«ΖΩΣΙΜΑΙΑ ΒΙΒΛΙΟΘΗΚΗ ΙΩΑΝΝΙΝΩΝ

Προς τον κ. Στράτη Αθανάσιο

6-11-2008

Για την προσφορά σας στην βιβλιοθήκη μας του βιβλίου σας Γιώργου Σ. Γιάννου, Θανάση Δ. Στράτη, Παύλου Γ. Χρήστου «Γλωσσική Κληρονομιά. Λεξιλόγιο Λάκκας Σουλίου», Αθήνα 2008, το οποίο καταχωρήθηκε στο βιβλίο εισαγωγής της Βιβλιοθήκης μας με Αρ. Εισαγωγής 46992/05-11-08, σας εκφράζουμε θερμές ευχαριστίες.

Με τιμή

*Η Διευθύντρια Αικατερίνη Τζάννου  
Βιβλιοθηκονόμος ΠΕ Διευθυντής».*

*«+ Ο ΜΗΤΡΟΠΟΛΙΤΗΣ ΝΙΚΟΠΟΛΕΩΣ  
ΜΕΛΕΤΙΟΣ  
29-10-08*

*Αξιότιμε κ. Στράτη,*

*Ευχαριστώ για το αντίτυπο του βιβλίου έκδοσή Σας: Γλωσσική Κληρονομιά, Δεξιλόγιο Λάκκας Σουλίου. Αθήνα 2008, σελ. 174.*

*Σας συγχαίρω εγκάρδια. Η γλώσσα μας των πατέρων μας, η ζωντανή γλώσσα μας, είναι ο μεγάλος πλούτος μας. Με αυτήν καλλιιεργηθήκαμε στα μεγάλα και ωραία και στην πίστη μας.*

*Το βιβλίο είναι μεγάλη προσφορά. Και ο κόπος Σας, κοινός τριών φίλων, άξιος επαίνου και ευλογίας.*

*Είχα λάβει το βιβλίο σταλμένο και από τον κ. Χρήστου. Και τον ευχαρίστησα με τα ίδια αισθήματα, αν και με άλλα λόγια.*

*Με αγάπη, τιμή και ευχές*

*+ Ο Νικοπόλεως Μελέτιος».*

*«Αγαπητέ συμπατριώτη, Αθανάσιε καλησπέρα.*

*Παρέλαβα το βιβλίο και σε ευχαριστώ πολύ.*

*Θερμά συγχαρητήρια για το σπουδαίο έργο σου και καλό κουράγιο για συνέχεια.*

*Η δική σου διαρκή προσπάθεια είναι σημαντική για όλη την περιοχή καθ' ότι και στον πρόλογό σου τονίζεις η καταγραφή των ιστορικών και πολιτιστικών γεγονότων είναι απαραίτητη, αλλά πολύ πολυδάπανη και κοπιαστική για τους ερευνητές - συγγραφείς.*

*Θέλω μόνο να σε ενημερώσω ότι σε τρεις τουλάχιστον μήνες θα έχει η Σουλιώτικη Συμπολιτεία δική της Ιστοσελίδα και καταβάλλουμε προσπάθειες εκτός των άλλων να έχουμε περασμένα στην Ιστοσελίδα μας όλα τα βιβλία της Βιβλιοθήκης της Σουλιώτικης Συμπολιτείας.*

*Επικοινωνώ με email για καλύτερη και συχνότερη επικοινωνία μας.*

*Είμαι στην διάθεσή σου και πάλι ευχαριστώ πολύ.*

*Νίκος Στράτης».*

*«ΙΕΡΑ ΜΗΤΡΟΠΟΛΙΣ ΝΙΚΟΠΟΛΕΩΣ*

*ΙΕΡΑ ΜΟΝΗ ΠΡΟΦ. ΗΛΙΟΥ*

*Ιερά Μονή, 31-10-2008*

*Αξιότιμε κ. Στράτη*

*Σας εκφράζουμε τις θερμές ευχαριστίες μας για το νέο Σας βιβλίο ΓΛΩΣΣΙΚΗ ΚΛΗΡΟΝΟΜΙΑ, που είχατε την καλοσύνη να μας απο-*

στείλετε.

Συγχαρητήρια σε Σας και στους συνεργάτες Σας για την λαμπρή αυτή εργασία, που δικαιώνει την ρήση του Παλαμά ότι η «Ελληνική γλώσσα αποδεικνύεται νικήτρια του θανάτου».

Ευχόμεθα ο Κύριός μας Ιησούς Χριστός, δια πρεσβειών του Τιμίου Προδρόμου και του αγίου Προφήτου Ηλίου, να Σας χαρίζει υγεία και δύναμη, και να ευλογεί την οικογένειά Σας και τις φιλοπροόδους πρωτοβουλίες Σας.

Με αγάπη Χριστού και ευχές

Ο Ηγούμενος

Αρχμ. Εφραίμ

και οι συν εμοί εν Χριστώ αδελφοί».

«Ε.Η.Μ.

Ιωάννινα 31-10-2008, Αρ. πρωτ. 148

Κύριε Στράτη,

Εκ μέρους της Εταιρείας Ηπειρωτικών Μελετών δεχθείτε την έκφραση ευχαριστιών για την προσφορά του βιβλίου σας «Γλωσσική κληρονομιά».

Το ως άνω έργο εμπλουτίζει τη βιβλιοθήκη μας και την Ηπειρωτική βιβλιογραφία γενικότερα,

Με τιμή

Ο Πρόεδρος

Θεόδωρος Γεωργιάδης»

«Γλωσσική Κληρονομιά

Με τον τίτλο «Γλωσσική Κληρονομιά» κυκλοφόρησε το βιβλίο των:

Γεωργίου Σ. Γιάννου, Αθανασίου Δ. Στράτη, Παύλου Γ. Χρήστου.

Πρόκειται για μια αξιόλογη προσπάθεια συγκέντρωσης και καταγραφής των ιδιοματισμών της γλώσσας που χρησιμοποιούσαν και χρησιμοποιούν οι Λακκασουλιώτες στην καθημερινή τους ομιλία. Ιδιοματισμοί λέγονται διαλεκτικοί τύποι, άγνωστοι στην κοινή Νεοελληνική γλώσσα. Σαν ενιαία περιοχή η Λάκκα Σούλι, ιστορικά, πολιτιστικά και γεωμορφολογικά, έχει τα δικά της γνωρίσματα και τους ιδιοματισμούς της στην προφορική επικοινωνία. Αυτά συγκέντρωσαν στην εργασία τους οι συγγραφείς, με την αγωνία να διασωθούν από τη λήθη όλες αυτές οι λέξεις που χαρακτήριζαν κυρίως τις προηγούμενες γενιές.

Είναι ένα καθαρά ερμηνευτικό και όχι ετυμολογικό τοπικό λεξικό. Στο βιβλίο καταγράφονται περίπου 6.500 λέξεις και είναι μια επίπονη και συλλογική προσπάθεια. Συλλογική, γιατί για να φθάσει το βιβλίο στην τελική του μορφή συνέβαλαν εκτός από την συγγραφική ομάδα και άλλοι Λακκασουλιώτες στους οποίους η συγγραφική ομάδα είχε φροντίσει

να δώσει σε δοκίμια την αρχική μορφή του βιβλίου. Έτσι το βιβλίο, αφού συμπληρώθηκε, έφτασε στην σημερινή του μορφή για να μείνει όλος αυτός ο γλωσσικός πλούτος της περιοχής μας, σημαντική παρακαταθήκη στις επερχόμενες γενιές.

Αυτοί που βοήθησαν για να φτάσει στην τελική του μορφή είναι: οι κ.κ. Αναγνώστου Δημήτριος καθηγητής φιλόλογος, Τζόλος Δημήτριος δάσκαλος και Τζόλος Θεόδωρος καθηγητής μαθηματικός από το Νικολίτσι, οι κ.κ. Βασιλείου Σωκράτης δάσκαλος και Δαρδαμάνης Κων/νος ηλεκτρονικός από τις Παπαδάτες, οι κ.κ. Τούσης Αριστοφάνης επίτιμος Αρεοπαγίτης, Σιώξης Κων/νος δάσκαλος και Καλδάνης Απόστολος καθηγητής Θεολόγος από το Θεσπρωτικό, ο κ. Ζάχος Βασίλειος καθηγητής φιλόλογος από τη Ρεματιά, ο κ. Νικολάου Νικόλαος δάσκαλος από το Ζερβό, ο κ. Οικονόμου Χριστόφορος δάσκαλος από τα Μελιανά, ο κ. Πέτρου Γεώργιος υπάλλ. ΟΤΕ από το Πολυστάφυλλο, ο κ. Χρήστου Λεωνίδας επ. καθηγητής Ιατρικής από τον Άσσο και ο Ρέντζιος Ευθύμιος δάσκαλος από το Ριζοβούνι. Με τις παρατηρήσεις και διορθώσεις τόσων αξιόλογων συμπατριωτών μας, το βιβλίο δίκαια θεωρείται μια εμπειριστατωμένη και ολοκληρωμένη, στο μέτρο του δυνατού, προσπάθεια.

Σε μια εποχή σαν τη σημερινή, που στο όνομα της παγκοσμιοποίησης τα πάντα ισοπεδώνονται, βιβλία σαν τη «Γλωσσική Κληρονομιά» προσπαθούν να αντισταθούν και επιμένουν να προσδιορίζουν τις ταυτότητες και τις διαφορετικότητες των λαών. Η γλώσσα, η λαογραφία με την ιστορία και τον πολιτισμό κάθε περιοχής, είναι τα στοιχεία που χαρακτηρίζουν τους ανθρώπους της και μέσα από τις διαφοροποιήσεις τους, αμβλύνουν τις αντιθέσεις και προσφέρουν τα μέγιστα στην ειρηνική συνύπαρξη.

Το βιβλίο προλογίζει ο συντοπίτης μας συν. δάσκαλος, εκδότης και συγγραφέας Σωκράτης Βασιλείου και αφιερώνεται στους Λακκασουλιώτες που χρησιμοποίησαν, χρησιμοποιούν και θα χρησιμοποιήσουν το λεξιλόγιο αυτό για την καθημερινή τους γλωσσική επικοινωνία.

Είναι μια έκδοση των Ηπειρωτικών εκδόσεων «Απειρος χώρα», με την οικονομική συμβολή της Θεατρικής, Λογοτεχνικής, Πολιτιστικής, Λαογραφικής Εστίας Ηπειρωτών».

(εφ. «Εν Νικολιτσίω», φ. 19, Σεπτ. 2008).

#### «Γλωσσική Κληρονομιά

Χρειάστηκε να παλέψει μυριάδες χρόνια ο άνθρωπος, για να πλάσει τη γλώσσα και να την ανυψώσει στον περίτεχνο λόγο, τον οποίον, όλοι εμείς, οι άνθρωποι των τελευταίων χιλιετηρίδων έχουμε την χαρά και την ευτυχία να απολαμβάνουμε.

Ως δημιουργία του απείρου χρόνου, η γλώσσα μεταφέρει από εποχή σε εποχή, από αιώνα σε αιώνα και από γενιά σε γενιά τα βιώματα, ιστο-



ρικά και εθνικά, κοινωνικά και πολιτιστικά.

Ως ζωογόνος αύρα, πέραν τόπων, η γλώσσα αποτελεί το όχημα μεταφοράς των θρύλων και των παραδόσεων, των ηθών και των εθίμων, της ζωντανής παρουσίας του ανθρώπου, της πολιτιστικής, εν γένει, δημιουργίας του.

Ως αμύθητος πλούτος, η γλώσσα αποτελεί τον «ταμειυτήρα», όπου αποθησαυρίζονται η εμπειρία, η γνώση και η σοφία άπειρων γενεών, που έζησαν, έδρασαν και δημιούργησαν πάνω σ' αυτή τη γη, πριν από εμάς.

Ως εργαλείο ζωής, η γλώσσα αποτελεί την πηγή, από την οποία αντλούν οι νεώτερες γενιές την ψυχή και το πνεύμα των προπατόρων τους, αλλά και τον οδηγό, για ασφαλή και σταθερή πορεία στου καθενός της ζωής το δρομολόγιο.

Ως ζώσα παρουσία, η γλώσσα στην ανακύκλωση του χρόνου, εξελίσσεται, εμπλουτίζεται, μπολιάζεται, αλλά έχει και απώλειες.

Τον εμπλουτισμό της γλώσσας και τη διεύρυνση της γλωσσικής υποδομής, κανείς δεν μπορεί, ιδιαίτερα στην εποχή μας, να εμποδίσει. Τις απώλειες όμως της γλώσσας, της γλωσσικής κληρονομιάς, οφείλει ο καθένας, οφείλουμε όλοι μας να αποτρέψουμε ή τουλάχιστον να περιορίσουμε.

Οι απώλειες της γλώσσας μας αποκόπτουν από τα πατρογονικά ήθη και έθιμα, μας απομακρύνουν από τους θρύλους και τις παραδόσεις, μας οδηγούν στη λησμονιά των ηρώων μας, των προγόνων μας, των προπατόρων μας, με μια φράση, μας αποξενώνουν από το παρελθόν και τις ρίζες μας.

Ως προσπάθεια αποτροπής της γλωσσικής λήθης, ως ενεργοποίηση της δύναμης για τη σωτηρία και την ανάδειξη του γλωσσικού μας πλούτου και ως ευσυνείδητη συνεισφορά στη διατήρηση και τη διάδοση της γλωσσικής και πολιτιστικής κληρονομιάς του τόπου μας, είναι άξια πολλών επαίνων η πρωτοβουλία των φίλων και συμπατριωτών μας κ.κ. Γιώργου Γιάννου, Θανάση Στράτη και Παύλου Χρήστου, να συγκεντρώσουν το γλωσσικό πλούτο του τόπου μας και να τον παραδώσουν ως «κτήμα εσαεί» στις επερχόμενες γενεές.

Το βιβλίο, άκρως επιμελημένο από τους τρεις εκλεκτούς και δόκιμους συγγραφείς και καλοτυπωμένο από τις εκδόσεις «Άπειρος χώρα», θα είναι ένα πολύ χρήσιμο εργαλείο στα χέρια των εκπαιδευτικών, ένα πολύ ευχάριστο ανάγνωσμα για όλους και ένα μοναδικό κόσμημα για όλες τις βιβλιοθήκες.

Σωκράτης Βασιλείου».

(περ. «Ήπειρος Άπειρος χώρα», τχ. 102, Οκτώβριος 2008, σελ. 46».

*«Γλωσσική Κληρονομιά Λεξιλόγιο Λάκκας Σουλίου*

*Ευχάριστη και συνάμα αισιόδοξη έκπληξη, αποτέλεσε για τον τόπο μας – Λάκκα Σουλίου – η λεξικολογική έκδοση, από τις εκδόσεις ΗΠΕΙΡΟΣ ΑΠΕΙΡΟΣ χώρα (ΘΕ.ΛΟ.ΠΟ. Λαογραφική Εστία Ηπειρωτών) με τίτλο: «Γλωσσική κληρονομιά» των φλογερών συμπατριωτών μας Γ. Γιάννου, Θ. Στράτη και Π. Χρήστου, τον Αύγουστο του 2008.*

*Πρόκειται για μια τομή, στην πενιχρή μέχρι σήμερα πνευματική παραγωγή του Σουλιώτικου και ευρύτερα Λακκασουλιώτικου χώρου. Με μεράκι, πεισματική προσήλωση και μεθοδική προσπάθεια, οι τρεις πλησιοχωρίτες μας, από Νικολίτσι, Ελαία (Ντάρρα) και Άσσο (Νάσιαρη), καταθέτουν σ' αυτό το πόνημα αληθινά σπαράγματα ψυχής από το απέραντο γλωσσικό Λακκασουλιώτικο οπλοστάσιο, που μέχρι σήμερα «βιώνεται» αποτελεσματικά από τους όπου γης Λακκασουλιώτες.*

*Αυτό το καθαρόαιμο, με την ξεχωριστή ταυτότητά του, γλωσσικό ιδιωματικό μόρφωμα, κράμα πανάρχαιας ελληνικής, εμπλουτισμένο από επιδράσεις και προσμείξεις, στη μακρόχρονη συμβίωση με άλλους λαούς (Λατίνοι, Σλάβοι, Τούρκοι, Αλβανοί) – που άσκησαν παροδικά κυριαρχία στον ιστορικό μας γεωγραφικό χώρο, που άντεξε μέσα σ' αυτές τις αντίξοες καιρικές συνθήκες – κινδυνεύει σήμερα – όπως και τα άλλα ελληνικά γλωσσικά ιδιωματικά μορφώματα – πρώτα από την ομοιογένεια της γλώσσας μας που διαμορφώνουν με άναρχο και αυθαίρετο τρόπο η βάρβαρη γλωσσική πολιτική των Μ.Μ.Ε. και κυρίως της τηλεόρασης και ύστερα από την ορμητική εισβολή σε μαζική κλίμακα ξενικών όρων και λέξεων και εικόνων από το παγκοσμιοποιημένο, το κοινωνικό γλωσσικό περιβάλλον.*

*Η γλώσσα, σαν έκφραση ζωής, μετασχηματίζεται στο χρόνο και συνιστά κομμάτι της παράδοσης. Αποτελεί συνεκτικό στοιχείο ομοιομορφίας και συνέχειας, ανάμεσα στις γενιές μιας στενότερης ή ευρύτερης εθνικής κοινότητας.*

*Από την άποψη αυτή, το πόνημα (κοπιαστικό έργο), συνεισφέρει στη διάσωση μιάς ξεχωριστής ντοπιολαλιάς, αλλά και στο δυνάμωμα μιάς ακόμης ζώσης επικοινωνιακά ψηφίδα. Το πλούσιο μωσαϊκό ελληνογενές γλωσσικό περιβάλλον.*

*Μέσα από την ηχητική ή απλά αναγνωστική λειτουργία της λέξης, ο καθένας μας έχει την ευκαιρία να βιώσει μια συναρπαστική ψυχική γοητεία και μια μοναδική αίσθηση.*

*Η απόκτηση του βιβλίου, λοιπόν, είναι κόσμημα πολύτιμο για τον οποιονδήποτε: τον Λακκασουλιώτη, τον Ηπειρώτη, τον Έλληνα και τούτο διότι η ταπεινοσύνη της γλώσσας του τόπου μας συμβαδίζει με την ταπεινοσύνη των συντακτών του πονήματος.*

*Η αρχή έγινε, η συνέχεια (και ο εμπλουτισμός) το ζητούμενο.  
Βασίλης Ζάχος».*

«ΙΔΡΥΜΑ ΑΚΤΙΑ ΝΙΚΟΠΟΛΙΣ

κ. Γιώργο Σπ. Γιάννο

Πρέβεζα 26 Αυγούστου 2008

Αρ. Πρωτ.: 5343/260808

Αγαπητέ κύριε Γιάννο

Σας εκφράζουμε τις θερμότερες ευχαριστίες μας για την δωρεά των βιβλίων «Λεξιλόγιο Λάκκας Σουλίου» και «Μνήμη Σουλίου, τ. Α».

Με τις παραπάνω δωρεές συμβάλλετε έμπρακτα στην προσπάθειά μας να εμπλουτίσουμε την βιβλιοθήκη του Ιδρύματος Ακτία Νικόπολις.

Για το Ίδρυμα Ακτία Νικόπολις

Βούλα Γ. Σοφοπούλου».

«ΔΗΜΟΤΙΚΗ ΒΙΒΛΙΟΘΗΚΗ ΠΡΕΒΕΖΑΣ

Πρέβεζα 1-9-2008

Αρ. Πρωτ. 221

Προς κ. Γιώργο Σπ. Γιάννο

Αξιότιμε κύριε Γιάννο,

Το Δ.Σ. της Δημοτικής Βιβλιοθήκης Πρέβεζας, σας ευχαριστεί θερμά για την δωρεά (4) αντιτύπων του βιβλίου:

-Γιώργου Σ. Γιάννου, Θανάση Δ. Στράτη και Παύλου Γ. Χρήστου «Γλωσσική κληρονομιά: Λεξιλόγιο Λάκκας Σουλίου».,

που προσφέρατε για τον εμπλουτισμό της βιβλιοθήκης της πόλης μας.

Το βιβλίο αποτελεί μια αξιόλογη όσο και αξιέπαινη προσπάθεια και συμβάλλει στη καταγραφή, διάσωση, διάδοση του πλούσιου όσο και χαρακτηριστικού λεξιλογίου της περιοχής της Λάκκας Σουλίου και εμπλουτίζει σε μεγάλο βαθμό τη σχετικά φτωχή βιβλιογραφία που υπάρχει για την περιοχή της Λάκκας Σουλίου περιοχής Θεσπρωτικού.

Τα βιβλία της προσφοράς σας έχουν καταχωρηθεί στο Βιβλίο εισαγωγής της βιβλιοθήκης με αριθμούς εισαγωγής 25910/1, 25901/2, 25902 και 25903 και μετά την απαραίτητη επεξεργασία θα τοποθετηθεί στο τμήμα Ηπειρωτικού βιβλίου που έχουμε δημιουργήσει και θα είναι στη διάθεση των αναγνωστών και μελετητών μας.

Σας ευχαριστούμε και ευχόμαστε συνέχιση του συγγραφικού σας έργου και είμαστε στη διάθεσή σας για κάθε προσφορά βιβλίων που θα βοηθήσει στον εμπλουτισμό και στην ανανέωση του υλικού της βιβλιοθήκης μας.

Με εκτίμηση

Η πρόεδρος του Δ.Σ. της

Δημοτικής Βιβλιοθήκης

Βασιλική Σαρρή».

Θα ήθελα να ευχαριστήσω ιδιαίτερα για την απλόχερη και πολύμορφη βοήθεια που μου προσέφεραν για την συγγραφή του παρόντος βιβλίου τους παρακάτω φίλους:

Γεώργιο Σπ. Γιάννο, Παύλο Γ. Χρήστου, Τάκη Παπαδημητρίου, Αθανάσιο Στ. Παπαθανασίου, οικογένεια Σωκράτη Σπ. Βασιλείου.

Επίσης πολλές ευχαριστίες στους δεκάδες γνωστούς και αγνώστους που είτε μου έδωσαν πληροφορίες είτε μου υπέδειξαν πηγές στοιχείων, έτσι ώστε να προσθέσω έστω και μια αράδα στις σελίδες τούτου του βιβλίου, ασήμαντη ίσως για πολλούς σημαντική όμως για το χωριό και την περιοχή του.

*Περί γενεαλογικών δένδρων και άλλα τινά*

Ως γενεαλογικό ή οικογενειακό δένδρο, γένος, σόι, φάρα το 'λεγαν οι Σουλιώτες, ορίζεται η άσπαστη αλυσίδα, η συνέχεια ενός ονόματος από τον Πατριάρχη του ή από το σημείο που εμφανίζονται σημάδια εκκίνησης του μέσα από γραπτές ή προφορικές πηγές και φτάνουν ως σήμερα αν δεν χαθήκαν στην πορεία, ως όνομα εξ αιτίας κάποιου παράγοντα (ασθένεια - δολοφονικό ξεκλήρισμα-βεντέτα ή απουσία αρσενικών κληρονόμων του ονόματος). Μια «σκυταλοδρομία διαδοχής και αίματος».

Στη λαϊκή γλώσσα συναντάμε σαφείς αναφορές στα γενεαλογικά δένδρα είτε ως ύβρεις «Γαμώ το σόι σου», «Ανάθεμα τη φασκιά σου», «Σου πήρε ο διάβολος τη φάρα που σε μεγάλωνε», είτε ως εκφράσεις «Τον πέρασε γενιές δεκατέσσερες», «Είναι από άλλο κλωνάρι (= οικογένεια του αυτού γενεαλογικού δένδρου)», είτε ως δοξασίες, π.χ. για την κατάρρα, το επιτίμιο, κάποιο βαρύ αμάρτημα, συνήθως φόνο λέγεται ότι «τραβάει εννιά (:) ζωνάρια μετά (όπου «ζωνάρι» = κάθε γενιά στο οικογενειακό δένδρο).

Κάτω απ' τον ευφάνταστο τίτλο «Αι Γενεαί Πάσαι» ο Νάσιος Στράτης απ' του Ντάρα (σημ. Ελιά Θεσπρωτικού Πρεβέζης), γαμπρός τ' Αλεξίου απ' την Κουτσούφλιανη, και υπογράφων βιβλία ιστορικού και λαογραφικού περιεχομένου ή άρθρα σε κάμποσες φυλλάδες τοπικού ενδιαφέροντος ως Αθανάσιος Δημ. Στράτης, κατάφερε μετά κόπων και βασάνων πολυετούς διάρκειας να περιμαζέψει τα γενεαλογικά δένδρα της Ντάρας Λάκκας Σουλίου. Βάλλθηκε να ιχνογραφήσει και στη συνέχεια να ζωγραφίσει το δασάκι των σο(γ)ιών της Ντάρας. Αποτύπωσε ρίζες, κορμούς, κλαδιά και παρακλάδια κάθε φάρας ανασκαλεύοντας αρχεία και μνήμες, ακούοντας υπομονετικά ιστορίες με επίλογο: «Τι τα θες, τι τα γυρεύεις μωρ' παιδάκι μου: περσινά ξινά σταφύλια... ποιός νοιάζεται για τούτα τούτους τους καιρούς. Νάναι καλά η τηλεόραση...».

Κειό το αλαφροϊσκιωτο της Μητσιονάσιαινας, με «αναγκάζει» και πάλι να ασχοληθώ με τα γραφόμενά του. να υπογράψω τούτη τη γραφή

στο φιλόξενο περιοδικό σας, μια και ανοίξαμε παρτίδες, να επισημάνω για άλλη μια φορά την αξία (του περιοδικού σας), τη δυναμική της πολιτισμικής προσφοράς του και της ουσιαστικής παρέμβασής του μέσα από τα γραφόμενα στο κοινωνικό γίγνεσθαι όχι μόνο του χωριού Νικολίτσι αλλά και της ευρύτερης περιοχής. Το «Αι Γενεαί Πάσαι» του Θ. Σ., είναι το δημοτολόγιο της Ντάρας προσευξημένο και εμπλουτισμένο με σελίδες που για κάποιους λόγους χάθηκαν στον ρού της ιστορίας και μετεγγραφές αράδων από άλλα δημοτολόγια ανά την Ελλαδική επικράτεια, όπου Νταρανίτες και Νταρανίτισσες έστησαν το δικό τους σπιτικό.

Ο Θ. Σ. είχε και έχει υπομονή, ενδιαφέρον άφατο, ν' ακούει ακούραστος. Να τσιγκλάει επίμονα «ποιος ήταν;», «τίνος γαμπρός;». Παθολογικό ενδιαφέρον για τον τόπο που πρωτόσκουξε, μεράκι ντελικάτο για την ανάδειξη της ζωής, της ιστορίας και των ανθρώπων του. Όμορφο τρόπο να περνάει στο χαρτί όλα τούτα είχε. Σε τούτο το βιβλίο του όμως, πραγματικά κατάφερε να κεντήσει. Νεκρές φύσεις – απολιθωμένα δένδρα, κορμούς ροξιασμένους και εύρωστα κλωνάρια να αποθανατίσει. Κλαράκι – κλαράκι, φύλλο – φύλλο, ονόματα που παίρναν σχήμα και χρώμα. Μια «μπάντα» απλωμένη σ' ολάκερο τοίχο σε σπίτι Νταρανίτικο, μια για κάθε σόι. Ζηλεύω λίγο τον Στράτη. Ζηλεύω «την μεθοδικότητα της ερευνητικής του προσπάθειας στις ατραπούς της ιστορίας και στα υπολείμματα – νήματα της πολιτισμικής μας κληρονομιάς, όπου ο βιωμένος χρόνος τα διατηρεί μέχρι τις μέρες μας» (Φ. Παυλάτος, σελ. 146).

Οι απλοί λαϊκοί άνθρωποι σεβόταν, εκτιμούσαν, υποληπτόταν τους συγγενικούς δεσμούς. Υπερασπιζόταν τους δεσμούς αίματος. Κι ήταν η αγάπη τους ανείπωτη για τους συγγενίδες. Κι ανταμώνανε. Σε πανηγύρια, σε ονομαστικές γιορτές, σε γιορτάσια εξωκκλησιών, σε ξόδια συγγενών ανταμώνανε. Έτσι γινόταν στο χωριό μας. Πάαιναν και ερχόταν, να ανταμώσουν και «να χορτάσουν τον κόσμο τους». Αναμονή περισσή τέτοιων ημερών. Κι οι συστάσεις μεταξύ ξενοχωριτών σχεδόν πάντα συμπληρωνόνταν με αναγνωριστικά σημάδια συγγενικού δεσμού: «Είμαι αγρόνι του....».

Έτσι γινόταν τότενες... Όχι εθιμοτυπικά, της ψυχής μας ανάγκη ήτανε. Σήμερα... «Μας λείπουν τα σόγια μας και δεν μας σκέφτονται αν ζούμε ακόμα ή τι ν' απογίναμε μέσα στα τόσα και τα τόσα που κάθε μέρα συμβαίνουν» (Δημ. Βλαχοπάνου: «Οι τόποι μας μικροί κι βωτοί», περιοδικό Άπειρος χώρα).

Είναι αλήθεια, πως εργασίες που αφορούν τα γενεαλογικά δένδρα κυκλοφορούν ελάχιστα, συγκροτημένες σε μορφή βιβλίων. Οι περισσότερες εντοπίζονται σε σελίδες εφημερίδων και περιοδικών τοπικού ενδιαφέροντος ή κυκλοφορούν ως χειρόγραφα ανάτυπα μεταξύ ενδιαφερομένων. Αποτρεπτικοί, της συγγραφής και εκτύπωσης, μιάς τέτοιας εργασί-

ας, λόγοι είναι: α) Η κατασπατάληση απεριόριστου χρόνου και ανυπολόγιστου κόπου για τη συλλογή και διασταύρωση των δεδομένων. Πολλάκις η προσπάθεια προσκρούει στην μη εύρεση περαιτέρω στοιχείων (ο χρόνος και η αδυναμία της μνήμης γίνονται δυνατή γομολάστιχα) της έρευνας και οδηγεί στην απογοήτευση και εγκατάλειψη του εγχειρήματος ως ημιτελούς. β) Σχεδόν στο σύνολό τους οι εργασίες αυτές δεν καταφέρνουν να ξεπεράσουν ένα σοβαρό πρόβλημα που ακούει στο όνομα ανάγκη και ευκολία ανάγνωσης. Κι ο πιο καλοπροαίρετος αναγνώστης πόσο θα αντέξει να αναμασά: «Ο... του... της... από...είχε». Χαμένος στη μετάφραση όρων «γενάρχης, παππούς, αγγόνια, νύφες, αλλάδερφα». Ακόμα και το Άγιο Ευαγγέλιο της παραμονής των Χριστουγέννων «Αβραάμ εγέννησε τον Ισαάκ, Ισαάκ δε εγέννησεν τον Ιακώβ, Ιακώβ δε εγέννησεν τον Ιούδαν και τους αδελφούς αυτού...» (κατά Ματθαίον Ευαγγέλιον), με δεδομένη την ιστορική του αξία, Θεός να με συγχωρέσει, καθίσταται κουραστικό.

Κακά τα ψέματα, αν δεν σε αφορά προσωπικά, αν δεν «καίγεσαι» να μάθεις για της «φύτρας σου τη ρίζα» ή αν δεν διακατέχεσαι από επαγγελματική διαστροφή και αρρωστημένης μορφής ενασχόληση με την λαογραφία και την παράδοση, δυσκολεύεται να κοινωνήσεις ενός τέτοιου πονήματος. Με όση καλή διάθεση να διαθέτεις, μετά από δυό τρεις σελίδες θα αναφωνήσεις: «γ... το σόι μου!».

Το ψυχανεμίστηκε ο Νασιο-Στράτης το απονενομημένο του εγχειρήματος έγκαιρα και άλλαξε ρότα. Γνωρίζει πολύ καλά πως την ιστορία ενός τόπου συνθέτουν οι επιμέρους πράξεις, τρόπος ζωής όσων έζησαν σ' αυτόν. Ως υπομονετικός ωτακουστής, που είναι, καταγράφει τις παραδόσεις και τις «μικρές ιστορίες». Τις μαρτυρίες – διηγήματα που αφορούν τη βιωτή χαρισματικών ανθρώπων ή γραφικών τύπων του χωριού του. με έναν ανάλαφρο τρόπο καταφέρνει να φαίνεται η γενεαλογία ως εμβόλιμη, χωρίς να χάνει μίτε ελάχιστα το βάρος, την αξιοπιστία και την αξία της η έρευνά του περί πασών των γενεών.

Δεν εξετάζει αν είναι αληθινές (έχει η αλήθεια ένα πρόσωπο; Από πια πλευρά ειδωμένο;). Δεν κρίνει τα λεγόμενα. Παραθέτει γνώμες, θέσεις, ερωτήματα αναδεικνύει. Ίσως κάπου να γίνεται συνήγορος του διαβόλου. Με ηθελμένη ή αθέλητη πρόθεση, πάντως επιτεύξιμη σε όλο της το μέγεθος, καταφέρνει να ιντριγγάρει τον αναγνώστη. Τον στέλνει να ψάξει, να ιχνυλατήσει σε ξέμακρα «κλωνάρια», να συμπληρώσει τα μακροσκελή αποσιωπητικά – ερωτήματα.

Ο Θ. Σ. καθαρογράφει τις πίσω σελίδες της ιστορίας του χωριού του, διαβάξει τις «μουτζούρες» που κρύβουν τα παράξενα των ανθρώπων που διάβηκαν απ' αυτόν τον τόπο. Το κάνει με το πρόσχημα της αναφοράς σε πρόσωπα – πρωταγωνιστές κάποιου σογιού. Δεν κρύβεται πίσω από το δάχτυλό του, γιατί δεν είναι ούτε ο φταίχτης ή υπαίτιος ή συ-

κοφάντης. Κοινωνός του πραγματικού ή του μυθικού χωρίς ευδιάκριτα όρια, αφού οι πινελιές που τέθηκαν στον καμβά από πρόθεση ή μη των εμπλεκομένων ή των ιστορούντων καθιστούν δυσδιάκριτη την αλήθεια, της οποίας την λάμψη προσπαθεί να αποδώσει παντί τρόπο.

Οι ενοχές δεν βαρύνουν τον συγγραφέα, ούτε τον αναγνώστη. Είναι στίγμα για κείνους που διαπράξαν αμάρτημα σε όποιο μέγεθος και σαν ήλθε το πλήρωμα του χρόνου φύγαν εκ του ματαίου τούτου κόσμου. Δεν πρέπει να στιγματίζουν – τραυματίζουν εσαεί τις επόμενες γενιές. Ούτε είναι οφειλή των επερχομένων να «ξεπλύνουν» και να παραδώσουν άσπιλο το όνομα της φάρας. Πράξεις, υπό του λαϊκού ή εθιμικού δικαίου κατακριτέες, δεν μπορεί νάναι αμφίσημες, για άλλους ντροπή και για άλλους καύχημα.

Ο Θ. Σ. καταφέρει το ασύλληπτο. Να δημοσιοποιήσει τις ιστορίες – ψιθύρους ενός μικρόκοσμου, μιας κλειστής κοινωνίας όπως είναι το χωριό, που όλοι γνωρίζουν μα κανείς δεν μιλά δυνατά: «... μη μαθευτεί πως στο 'πα 'γω» η μόνιμη υπενθύμιση. Η δημοσιοποίηση προσκρούει σε μια άτυπη ομερτά, γίνεται αιτία σύγκρουσης. Πιο εύκολη μπορεί να είναι η κοινοποίηση αρχείων του ...Φόρειν-όφιν παρά ιστοριών που άγγιξαν ή καθόρισαν τη μοίρα μιάς ολάκερης φάρας ή ενός χωριού. Όσο κι αν η απόσταση του χρόνου αμβλύνει τα πράγματα βοηθούμενη από τις ηθικοκοινωνικές μεταβολές. Καταφέρει να δημοσιοποιήσει τις «βουλωμένες» ιστορίες δίχως να προκαλέσει έντονους τριγμούς, δίχως να ανοιχθούν ... σεισμικά ρήγματα στις σχέσεις των ανθρώπων.

Μόνο να.... που κάτι παιδούρια αρχίζουν να γίνονται «τσιμπούρι» στους παλιότερους προσπαθώντας να μάθουν. Τα παιδιά είναι πολύ σκληρά με την αλήθεια. Ψέγουν τους μεγαλύτερους χωρίς συστολή. «Δεν ήσασταν και αγγελούδια του λόγου σας». Ασπούδαχτοι ανακριτές φτάνουν κάποτε τους γεροντότερους στο «Αμίν». «Φευγάτε πέρα ωρέ διαβόλοι και αφήτε με... δεν ξέρου τίποτις». Ίσως τούτο να μην το συγχωρήσουν οι χωριανοί στον συγγραφέα. Το ανάλαφρο ξεμπρόστιασμά τους στη νέα γενιά. Μ' αυτόν τον απλοϊκό τρόπο γραφής (φαινομενικά), τους αφαίρεσε τη δυνατότητα να στοιχειοθετήσουν κατηγορία.

Όχι πως τούτο απασχόλησε τον Θ. Στράτη. Άλλος, βαρύτερος είναι ο καμμός του. Είναι που απομείναμε λίγοι, εδώ κι εκεί, μια σέχτα «πυροβολημένων», που προσπαθούμε να κρατήσουμε ζωντανό το χτές, να ξαναδέσουμε το νήμα της συνέχειας μιάς κοινωνίας πιο χωμάτινης, να αναστήσουμε αξίες μας και ανασυγκροτήσουμε τον μέσα μας άνθρωπο. Είναι που απομείναμε ελάχιστοι εμείς να «μαζεύουμε που και που τις σκόρπιες δυνάμεις μας και τα παλιά σύνεργά μας και ψάχνουμε τρόπους να βρούμε, για να μην αφήσουμε να πάνε χαμένοι τόσο ανεκτίμητοι θησαυροί των παλιών κιβωτών μας. και παλεύουμε να μην σβήσει η φωτιά και να μην

κλείσουν οι δρόμοι που μας πάνε στις αθώες γειτονιές μας, εκεί που τα χείλι στον πηλό δοκίμαζαν τα πράγματα τότε του κόσμου. Και με πόνο φωνάζουμε πως τελειώνουν τα λόγια μια μέρα» (Δ. Βλαχοπάνος (ό.π.π.).

Μην σας βαραίνω πιότερο με τις σκέψεις μου. «Αι Γενεαί Πάσαι» του Θ. Δ. Στράτη δείχνει από μόνο του την αναγκαιότητα συγγραφής τέτοιων εργασιών. Φιλοδοξεί και πρέπει να γίνει υπόδειγμα γραφής για επίδοξους συγγραφείς ανάλογων πονημάτων. Έχει τη δυναμική να γίνει η συγκολλητική ουσία της νέας γενιάς με το χτες και τη δημιουργία αγαπητικής σχέσης τους με τους πατρογονικούς τόπους. Ίσως είναι το καλύτερο μνημόσυνο για όσους φύγαν ανεπίστροφα. Ίσως πιότερο αλαφρύνουν οι ψυχές (και μην σημειωθεί ως ιεροσυλία) και απ' τα ονόματα που διαβάξει ο παπάς στα τρισάγια και τις Παρασκευές.

Η ευγενική χορηγία της «ΕΝ ΝΙΚΟΛΙΤΣΙΩ» για το συγκεκριμένο έργο επιβραβεύει τις άοκνες προσπάθειες του συγγραφέα. Έρχεται προς επίρρωση των λόγων, να καταδείξει στην πράξη πως «Αν υπάρχει ακόμα μια πίστη πως δεν χάθηκαν όλα και πως δεν είμαστε – και δεν πρέπει και δεν μπορεί να 'μαστε – εμείς οι τελευταίοι των ρομαντικών και κολημένων στον τόπο μας, αλλά κάτι μπορεί να σκιρτά και στις ψυχές των παιδιών μας, τότε είναι καιρός να ψάξουμε να βρούμε τα έργα. Τα έργα που θα τα φέρουν κοντά και θα τα κάνουν να γνωριστούν μεταξύ τους και να σκάψουν μαζί για να βρουν τις κοινές ρίζες τους, το κοινό φτωχικό σπίτι που μοιράστηκαν άνθρωποι που 'ναι σάρκα απ' τη σάρκα τους κι είναι αίμα απ' το αίμα τους» (Δ. Βλαχοπάνος ό.π.π.).

F.M. (Φώτης Μπατσούλης)



Σύλλογος Ελαιωτών Αθήνας. Αναμνηστική μετά τις εκλογές (1987).



## Επίλογος

Εδώ και αρκετά χρόνια η κατάσταση του χωριού έχει παραμείνει στάσιμη. Οι πιο πολλοί νέοι ξενιτεύτηκαν. Κάθε χρόνο, όλο και περισσότερα σπίτια μένουν ακατοίκητα. Έργα έγιναν, αλλά κατόπιν εορτής, όταν το χωριό είχε εγκαταλειφθεί. Ηλεκτρικό, νερό, τηλέφωνο ήρθαν αργά. Η άρδευση και ο αναδασμός δεν έφθασαν ακόμη, αλλά και αν φθάσουν δεν θα ωφελίσουν πλέον. Τα χωράφια χορτάρισαν και μερικά απ' αυτά έγιναν δάση. Τα ελαιόδεντρα ξηραίνονται απεριοποίητα, αφού δεν αποδίδουν και οι κήποι γέμισαν φίδια. Προσκολλημένο το χωριό για πολλές δεκαετίες στη γειτονική κοινότητα Νικολιτσίου, παραμελήθηκε και μόνο οι σύλλογοί του αγωνίστηκαν φτιάχνοντας μερικά πράγματα. Οι μόνιμοι κάτοικοι παλεύουν να ζήσουν και να κρατήσουν όρθιο τον τόπο τους με κάθε τρόπο. Αυτοί, που υπέκυψαν στην ορμή της αστυφιλίας και ζούνε σε άλλες πόλεις, δεν το ξεχνούν. Η αγάπη, τους φέρνει πάντα κοντά του σ' όλες τις γιορτές, με κάθε ευκαιρία, που θα βρεθεί. Αυτό το μέρος είναι βαθιά κρυμμένο στην ψυχή κάθε Νταρανίτη. Όλοι μπορούν να ανεβάσουν το επίπεδο του χωριού ψηλότερα, να δημιουργήσουν τις κατάλληλες προϋποθέσεις γι' αυτό.

Το εγκαταλειμμένο κτίριο του Δημοτικού Σχολείου μπορεί άνετα να γίνει λαογραφικό μουσείο και πνευματικό κέντρο (ήδη ξεκίνησαν οι εργασίες). Άλλος λίγο, άλλος πολύ, να βοηθήσει για τη συγκέντρωση του υλικού. Αντικείμενα με τα οποία έζησαν οι παππούδες να προστατευθούν και να γίνουν γνωστά στους νεότερους.

Χιλιάδες άγρια δέντρα, που βρίσκονται στις πλαγιές, μπορούν να εμβολιαστούν και να αποδίδουν (ελιές, αχλαδιές κ.λ.π.).

Αρκετά τμήματα του βουνού μπορούν να αναδασωθούν και να δώσουν άλλη όψη στην περιοχή.

Δρόμοι να ανοιχτούν στα ψηλότερα σημεία και να κατασκευαστούν υδατοδεξαμενές.

Τα εναπομείναντα πέτρινα σπίτια να κρατηθούν στην αρχική τους κατάσταση.

Ακόμη να μοιραστούν οικοπέδα (και σε ξενοχωρίτες) στα πολλά κατάλληλα σημεία, με τον μόνο όρο να οικοδομηθούν εντός χρονικού ορίου.

Οι σύλλογοι να οργανώνουν βραδιές ψυχαγωγίας, συζητήσεις, αναβίωση εθίμων και ξεχασμένων παιχνιδιών, γιορτή της ελιάς.

Δεν χρειάζονται λατομεία και τέτοιου είδους επεμβάσεις. Χρειάζονται ήπιες επεμβάσεις, διατήρηση καθαρού, απ' όλες τις απόψεις, περιβάλλοντος. Και εν τέλει, μια αειφόρος ανάπτυξη, θα φέρει θέσεις εργασίας



*Σύλλογος Ελαιωτών Αθήνας. Στο Μέγα Σπίλαιο (1988).*

και καλύτερευση στις συνθήκες ζωής των κατοίκων της Ελιάς και της γύρω περιοχής.

Την αναζωογόνηση του χωριού θα μπορούσε να βοηθήσει η δημιουργία και σήμανση μονοπατιών περιήγησης στα πολλά φυσικού κάλους μέρη του χωριού. Παρατίθενται, περιληπτικά, μερικά από αυτά τα μονοπάτια, για περαιτέρω συζήτηση.

Το πρώτο μονοπάτι να αρχίζει από την Επαρχιακή οδό μεταξύ των οικιών (ιδιοκτησιών) του Χρήστου Ι. Δρόσου και του Αθανασίου Χρυσοστόμου Γιώτη, να ανεβαίνει στα τρία πέτρινα αλώνια του χωριού, στα από αμνημονεύτων χρόνων θεμέλια σπιτιών του παλιού χωριού πάνω από την οικία Δημ. Ζίκου, να φτάνει στην Τρύπα της Μπύρας η οποία παρουσιάζει σπηλαιολογικό ενδιαφέρον, κατόπιν βόρεια στον Άγιο Αθανάσιο και δια μέσω του οικισμού της Ντάρας να καταλήγει στο σημείο εκκίνησης. Ο χρόνος που θα απαιτείται για την περιήγηση θα φτάνει την μία ώρα περίπου. Οι εργασίες που απαιτούνται είναι σχετικά λίγες και θα μπορούσαν να γίνουν με προσωπική εργασία. Λίγα πέτρινα σκαλοπάτια όπου χρειάζονται, λίγα καθίσματα ξεκούρασης από ξηρολιθιά, λίγα καθαρίσματα από θάμνους και πέτρες. Ο επισκέπτης θα μπορεί να θαυμάσει τα παμπάλαια πέτρινα αλώνια, ιδιαίτερης αρχιτεκτονικής «γεωργικά εργαλεία», τα οποία είναι ιδιοκτησία όλων των χωριανών. Και σαν πρώτο βήμα οι φορείς του χωριού, ο Δήμος και η Πολιτεία πρέπει άμεσα να τα ανακηρύξουν διατηρητέα μνημεία. Το ένα από αυτά, που έχει κλειστεί από ιδιώτη, να δοθεί και πάλι στην κοινή χρήση και κανένα άλλο να μην ιδιοποιηθεί από κανέναν γείτονα. Στα πέτρινα θεμέλια των αρχικών παμπάλαιων θολωτών σπιτιών να τοποθετηθούν σημάνσεις για τον ευκολότερο εντοπισμό τους, όπως και στην τρύπα της Μπύρας με τους σταλαγμίτες και τους σταλακτίτες. Το χαραγμένο μονοπάτι θα περνά-

ει από το βράχο του Αγίου Αθανασίου προσφέροντας στον επισκέπτη ανοιχτή θέα προς όλη τη Λάκκα Σούλι.

Άλλο ένα μονοπάτι θα μπορούσε να ξεκινάει από το ανακαινισμένο Δημοτικό Σχολείο, να φτάνει στην Λούτσα και από εκεί, από τον δασικό δρόμο, στο αιωνόβιο τεράστιο δέντρο του Τσιαούση. Να περνάει από την τρύπα του Τσιαούση, τη στέρα του Αλέξη και από εκεί να κατεβαίνει από τις Γκούβες και τον πόρο του Τζιανέλω στην Δεξαμενή και πάλι στο σημείο εκκίνησης. Η διάρκεια περιήγησης θα φτάνει τις δύο ώρες. Ο απαιτητικός περιηγητής – ορειβάτης, θα μπορούσε να συνεχίσει από το δέντρο του Τσιαούση προς τη Λούτσα της Αρεσμούγκας, στα τέσσερα ημερειπωμένα σπιτόπουλα πάνω από το Στρόγγυλο, στα άλλα ερειπωμένα σπιτόπουλα, στις πέτρινες ολοστρόγγυλες παλιές στρούγκες και στάλους, στον ίδιο το βράχο Στρόγγυλο, στο Παλιοκόπρι και από εκεί δια μέσω της Καζάνας και της περιοχής Βρωμοχόρτι να «πέσει» στο σπήλαιο – τρύπα του Λάβρου με τους σταλακτίτες και τους σταλαγμίτες. Κατηφορίζοντας να φτάνει στο προϊστορικό κάστρο της Βέλλιανης και από εκεί στην Επαρχιακή οδό. Ο χρόνος ανάβασης και κατάβασης θα του έτρωγε σχεδόν ολόκληρη την ημέρα, αλλά η ανταμοιβή θα ήταν πλουσιοπάροχη. Για τούτο το μονοπάτι, εκτός από σίμανση, δεν απαιτείται τίποτε άλλο.

Ένα ακόμη μονοπάτι θα μπορούσε να σηματοδοτηθεί σε πιο ομαλές περιοχές του χωριού. Με σημείο εκκίνησης το Δημοτικό Σχολείο να φτάνει στον Άγιο Αντώνιο, στον Μύλο και τον αυλακόμυλο, στην παραποτάμια περιοχή με τα πηγάδια, τα μπιστάνια, τις καλλιέργειες και ένα σωρό άλλα ενδιαφέροντα, στο Αμπέλι του Λευτέρη, ατού Μοναστηριού, στο Παλιοπούση και δια μέσω της περιοχής Αλώνια να καταλήγει στο αρχικό σημείο εκκίνησης. Η διάρκεια που θα απαιτείται για την ολοκλήρωση του «γύρου» θα έφτανε στις τρεις ώρες περίπου.

Καθένα από τα παραπάνω μονοπάτια και όλα μαζί θα προσέφεραν στον Νταρανίτη, τον επισκέπτη, τον κάθε ενδιαφερόμενο, μια συνολική εικόνα του χωριού. Ιστορική, λαογραφική, αρχαιολογική, σπηλαιολογική, οπτική, γεωγραφική, γεωργική, κτηνοτροφική, προβιομηχανική, γεωλογική, πανίδας, χλωρίδας κ.λ.π. Ακόμη θα του προσέφερε απέραντη θέα προς όλη τη Λάκκα Σούλι, το Σούλι, την Ολύτσικα, τον Αμβρακικό, τα Ακαρνανικά, την Άρτα και τα Τζουμέρκα.

Πολλά μπορούν να γίνουν, έτσι ώστε το χωριό λόγω θέσης, έκτασης και κλίματος, να λειτουργήσει σαν κέντρο της Λάκκας Σουλίου.

Γιατί εδώ μοσκοβολάει η βελανιδιά, η ρίγανη η ασφάκα.

Γιατί τούτες οι μυρωδιές είναι το κλειδί της μνήμης των Νταρανιτών.

Εδώ η ομορφιά είναι αυθεντική, εδώ διαφυλάσσονται τα πάτρια και η αγιότητα της παράδοσης.



Νταρανίτικα 1998.

Εδώ τα παλιά τραγούδια είναι πιο γλυκά, ο ουρανός πιο γαλανός και τα άστρα της νύχτας πιο λαμπερά.

Εδώ το χωριό χαμογελά, ημερεύει, εξαγνίζει, περιμένει.

Εδώ ακούνε τους ύμνους της

θησκειάς, κάνουν την περιφορά του επιταφίου όπως έμαθαν από τους παλιούς.

Εδώ γέυνονται φαγητά από γνήσια ντόπια υλικά.

Εδώ τους καλεί το παρελθόν, όπου πέφτει το πρώτο φως του ηλίου, σε υγιεινό κλίμα και χαίρονται τον αυθορματισμό συγγενών και συγχωριανών.

Η παράδοσή μας δεν είναι νεκρό παρελθόν. Είναι οι ζωντανές και χυμώδεις ρίζες των ανθρώπων μας, απ' όπου βλασταίνει και αναπτύσσεται ο σύγχρονος λαϊκός μας πολιτισμός.

Και γεννάται το ερώτημα, απόρροια των παραπάνω:

Μήπως ήμασταν καλύτερα τότε που είμασταν χειρότερα;

Θυμήσου Νταρανίτη: Ο αποκομμένος από το παρελθόν του, μοιάζει με τα νόθα παιδιά, που η ζωή τους αρχίζει απ' αυτά. Σε όποιο σημείο της γης και αν βρεθείς, μόνο η Ντάρα είναι η φωλιά σου. Δεν είναι μονάχα η μεγαλοπρέπεια του τοπίου ή ο απόηχος της ιστορίας του, που σε καλούν κοντά του. Είναι η φρεσκάδα των ανθρώπων, που με την ανεπιτήδευτη συμπεριφορά τους σταλάζουν στην ψυχή σου μηνύματα καλοσύνης. Μην αφήσεις το χωριό στη βουβή ρουτίνα της μοναξιάς. Εκείνο σε περιμένει υπομονετικά. Η ιστορία και η λαογραφία του χωριού είναι το μέλλον του και όχι το παρελθόν του.

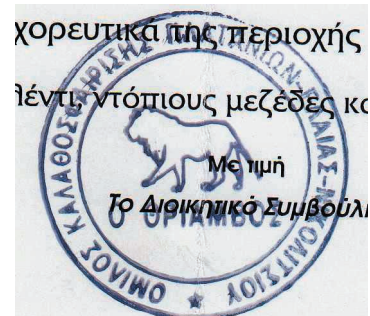

Σφραγίδα ΟΜΙΛΟΥ ΚΑΛΑΘΟΣΦΑΙΡΙΣΗΣ ΠΛΑΤΑΝΙΩΝ-ΕΛΑΙΑΣ-ΝΙΚΟΛΙΤΣΙΟΥ Ο

## Βιβλιογραφία

- Αγγέλι Ελευθερίου του Δημ. «Η Λίππα, Λάκκας Σουλίου Νομού Ιωαννίνων», σελ. 338, Ιωάννινα 1997.
- Αλεξίου Νικολάου του Δημ. «Λάκκα Σουλίου», σελ. 164, Ιωάννινα 1993.
- Αραβαντινού Π. «Ηπειρωτικόν Γλωσσάριον», Βιβλιοθήκη Ιστορικών Μελετών, σ. 104, εκδ. Καραβίας.
- Αραβαντινού Π. «Δημοτικά τραγούδια της Ηπείρου» (1880), εκδ. Δωδώνη, σελ. 388, Αθήναι 1967.
- Βακατσάς Κώστας: «Η Γενική Διοίκηση Ηπείρου, Η αγροτική ιδιοκτησία (1913-1918)», διδακτορική διατριβή, σελ. 590, Ιωάννινα 2001.
- Βασιλείου Σωκράτης του Σπ. «Καγκελάρης Παπαδατών «Λάκκας Σούλι», εκδ. Άπειρος Χώρα, σελ. 126, Αθήναι 2003 (εκδ. ΘΕ.ΛΟ.ΠΟ.ΛΑ.).
- Βασιλείου Σπ. Σωκράτης, «Γυναίκες Ηπειρώτισσες», εκδ. ΚΕΘΙ, σελ. 234, Αθήναι 2005.
- Βασιλείου Σωκράτης του Σπ.: «Ηπειρος Λάκκα Σούλι Παπαδάτες», εκδ. ΘΕ.ΛΟ.ΠΟ.ΛΑ ΕΣΤΙΑ ΗΠΕΙΡΩΤΩΝ, σελ. 684, 2008.
- Βεργόπουλος Κώστας «Το αγροτικό ζήτημα στην Ελλάδα», εκδ. Εξάντας, σελ.98, 1975.
- Βλάχου Κώστα του Π. «Έλαφος Λάκκας Σουλίου», Β έκδοση, σελ. 162, Γιάννινα 2000.
- Γιάννος Σπ. Γιώργος – Στράτης Δ. Αθανάσιος – Χρήστου Γ. Παύλος «Γλωσσική Κληρονομιά Λάκκας Σουλίου», σ.σ. 178, Αθήναι 2008
- Δημητριάδης Γιώργος του Ν. «22 τραγούδια της Λαμπρής (Ριζοβούνι)». Εκδ. Γραφές, σελ.84, 2002.
- Δρόσος Ευάγγελος του Β. «Έθιμα Ελαίας Πρεβέζης», εργασία στη Φιλοσοφική Ιωαννίνων, σελ. χειρογράφου 25, 1972-73.
- Ελαίας Σχολικής Εφορείας Πρακτικά
- Εφημερίδα «Πρεβεζιάνικη Ενδοχώρα», εκδ. Σπύρος Καινούργιος.
- Εφημερίδα «Λέλοβα», εκδ. Συλλόγου Θεσπρωτικού Αθηνών.
- Εφημερίδα «Άσσος», εκδ. Συλ. Ασσιωτών Αθηνών «Ο Μάρκος Μπότσαρης».
- Εφημερίδα «Η φωνή των Σελλών», εκδ. Συλ. Ελλοπία.
- Εφημερίδα «Λάκκα Σούλι», εκδ. Ομοσπονδίας Λ.Σ.
- Εφημερίδα «Καθημερινή».
- Εφημερίδα «Βουργαρέλι».
- Εφημερίδα «Φωνή της Λάκκας Σουλίου», εκ. Συλ. Αχλαδέας Ιωαννίνων.
- Εφημερίδα «Σκιαδιώτικα νέα», εκδ. Συλ. Σκιαδιωτών «ο Άγ. Χριστόφορος».
- Εφημερίδα«Ζερμιά», εκδ. Συλ. Βρυσούλας Πρεβέζης.
- Εφημερίδα «Έν Νικολιτσίω» (και το αρχείο της), εκδ. Αθλητικού Συλ. Νικολιτσίου.
- Εφημερίδα «Παπαδάτες», έκδ. Συλ. Παπαδιωτών «Αγ. Φανερωμένη».
- Ζορμπάς Αλέξανδρος του Δ. «Επαγγέλματα και επαγγελματίες στο Θεσπρωτικό (Λέλοβα) από το 1860 έως σήμερα», Θεσπρωτικό 2013.
- «Ηπειρωτική Εστία», περιοδική έκδοση Ε.Η.Μ.
- «Ιστορικά Μνημεία της Λάκκας Σούλι», εκδ. ίδρυμα Άκτια Νικόπολις, Πρέβεζα 1997.
- Καινούργιου Σπύρου του Ν. «Τραγούδια της πατρίδας μου», σελ. 82, Θεσπρωτικό 2007.
- Καλαμπόκη Σταύρου του Δ. «Συλλογή λαογραφικού υλικού από το Θεσπρωτικό Πρέβεζας», εργασία στο Παν/μιο Πελοποννήσου, Καλαμάτα 2007.

- Καρασίμος Παναγιώτης του Ι. «Τα σχολεία μας 1898-1997», εκδ. Δωδώνη, σελ.186, 1998.
- Κολιός Απόστολος του Στ. «Λέλοβα 1941, Ένας παππούς θυμάται ...», σελ. 106, 2009.
- Κοσίνας Γρηγόρης του Ε. «Η παιδεία στα Δερβιζιανά, 1840-2001», σελ. 210, εκδ. Συλ. Δερβιζιανιωτών, Δερβιζιανά 2001.
- Κριτσιμιάς Βασίλης του Λ. «Άσματα και έθιμα του Λαζάρου στη Στεφάνη Πρέβεζας», σελ.34, Πρέβεζα 2005.
- Κρυστάλλη Κώστα «Άπαντα», εκδ. Μέριμνα, 1978.
- Λαμνάτου Βασίλη «Οι μίνες στην αγροτική και ποιμενική ζωή του λαού μας», εκδ. Δωδώνη, σελ. 226, 1987.
- Λαμνάτου Βασίλη «Η ζωή στα χειμαδιά», εκδ. Παπαζήση, σελ. 160, 1973.
- Λαμπρίδου Ιωάννου «Ηπειρωτικά αγαθοεργήματα και άλλα δημοσιεύματα, (1870-1880)», εκδ. Ε.Η.Μ., σελ. 890, Ιωάννινα 1971.
- Λαμπρίδου Ιωάννου «Ηπειρωτικά Μελετήματα (1887)», εκδ. Ε.Η.Μ., Ιωάννινα 1993.
- «Λαογραφικό Μουσείο «Λάκκας Σούλι» Γιώργου Γιάννου», εκδ. Δήμου Θεσπρωτικού, σελ. 88, 2002.
- Λουκόπουλου Δημήτρη «Γεωργικά της Ρούμελης», εκδ. Δωδώνη, σελ. 498, 1983.
- Λουκόπουλου Δημήτρη «Πως υφαίνουν και ντύνονται οι Αιτωλοί», εκδ. Δωδώνη, σελ. 160, 1985.
- Λουκόπουλου Δημήτρη «Αιτωλικαί οικίσσεις, σκεύη και τροφαί», εκδ. Δωδώνη, σελ. 150, Αθήνα 1984.
- Μαρκόπουλου Σπύρου του Μ. «Η λατρεία της Παναγίας», σελ. 306, Ιωάννινα 1993.
- Μαρκόπουλου Σπύρου του Μ. «Θρύλοι και παραδόσεις Μοναστηριού Αγ. Παρασκευής Αχλαδέας (Τόσκεση)», σελ. 210, Γιάννινα 1989.
- Μαρκόπουλος Σπύρος «Θέματα και μορφές, από τη Λάκκα Σούλι», σελ. 172, Ιωάννινα 1997.
- Μαρκόπουλος Σπύρος «Ανοιχτοί δρόμοι, σελίδες από την Λάκκα Σούλι», σελ. 264, Ιωάννινα 2001.
- Μαρκόπουλος Σπύρος «Το Σχολαρχείο Δερβιζιάνων», εκδ. Δωδώνη, 2007.
- Μπέτσου Οδυσσέα του Θεοδ. «Η Παναγία Θεσπρωτικού», σελ. 114, Πρέβεζα 1997.
- Μπέτσου Οδυσσέα του Θεοδ. «Θεσπρωτικό, από τις παλιές αποκοριές του», σελ. 34, Πρέβεζα 1992.
- Μπέτσου Οδυσσέως «Λέλοβα, το σημερινόν Θεσπρωτικόν», τ. Α', σελ. 370, Πρέβεζα 1975.
- Μπέτσου Οδ. «Λέλοβα (το σημερινόν Θεσπρωτικόν) και η κάτω Λάκκα Σούλι», τ. Β', σελ. 188, Αθήνα 1978.
- Μπέτσου Οδυσσέα του Θ. «Η κρατική εκπαίδευση στο χώρο της Μητροπόλεως Πρέβεζας τη δεκαετία 1914/15-1924/25», σελ. 258, Πρέβεζα 2006.
- Μπέτσου Οδυσσέα «Η ιστορία του Θεσπρωτικού, όπως προκύπτει από τις προσπάθειές του για την απόκτηση νερού», Πρέβεζα 2008.
- Μουσελίμη Σπύρου του Γ. «Ηπειρωτικός γάμος περιοχής Σουλίου», εκδ. Πλοηγός, σελ. 66, Αθήνα 2000.
- Μπόκας Βασίλειος του Γ. «Τα τραγούδια μας», εκδ. Συλ. Μορφωτικού Παπαδατών, ο Άγιος Κοσμάς, σελ.82, 1994.
- Μουστάκης Γιώργος του Ιάσονος «Πρέβεζα και Συρράκο», εκδ. Δημ. Βιβλ. Πρέβεζας «Γυμνασιάρχης Χ. Κοντός», σελ. 418, Πρέβεζα 2008.
- Ναστούλη Μαρία του Χ. «Το Νικολίτσι της Πρέβεζας», σελ. 266, Αθήνα 1988.
- «Νικολιτσίου Κοινότητος πρακτικά», 8ος/1966-20/12/1971, σελ. 200.

- «Νικολιτσίου Σχολικής Εφορείας Πρακτικά», 1/1/83-14/12/92.
- «Νικολιτσίου Νηπιαγωγείου Πρακτικά», 10/11/71-9/6/77.
- Ξενόπουλου Σεραφεΐμ του Βυζαντίου «Δοκίμιον Ιστορικών περί Άρτης και Πρεβέζης (1884)», σελ. 426, εκδ. Σκουφάς, Άρτα 1986.
- Παπαβασιλείου Νικ. «Μνήμες από τα παραδοσιακά Λέλοβα», εκδ. Δημ. Βιβλ. Θεσπρωτικού, σελ. 466, Οκτώβριος 1995.
- Παπαδημητρίου Δημήτριος «Τα Λαμπριάτικα τραγούδια του Θεσπρωτικού», σελ. 52, Θεσπρωτικό 2001.
- Παπαθανασίου Αθανάσιος του Στ. «Είδα...άκουσα...θυμάμαι, Απεικονίσεις», σελ. 210, Θεσπρωτικό 2004.
- Παπαθανασίου Αθανάσιος του Στ. «Κοσμάς ο Αιτωλός», σελ. 266, Θεσπρωτικό 2004.
- Παπαθανασίου Αθανάσιος του Στ. «Περιδιάβαση σε τοπία πολιτισμικά, εκδ. Άπειρος χώρα, Θεσπρωτικό 2013.
- Παπακώστα Άγγελου «Απομνημονεύματα Σουλιώτου αγωνιστού του 1821 Σ. Τζίπη», εκδ. Δωδώνη, σελ. 170, Αθήνα 1976.
- Παπαμιχαήλ Κωνσταντίνου, «Η εκ των λαϊκών παραδόσεων ιστορία Λελόβου (Θεσπρωτικού) και της περιφέρειάς του», έκδ. Περιβαλλοντικού – Πολιτιστικού Συλλόγου Δήμου Θεσπρωτικού, σελ. 170, 2009.
- Πάτσης Σ. Χάρης «Πατριδογνωστικοί αντίλαλοι», σελ. 82, Αθήνα 2005.
- Περιοδικό «Ήπειρος Άπειρος χώρα».
- Περιοδικό «Σκουφάς».
- Περιοδικό «Φιλιπιάδα», τριμ. έκδ. συλ. Φιλιππιαδιωτών Αττικής, ο Άγ. Βησσαρίων.
- Περιοδικό «Λελοβίτικος Νόστος», τριμηνιαία έκδοση Συνδέσμου Λελοβιτών Πρεβέζης
- Περιοδικό «Πρεβεζιάνικα Χρονικά», έκδ. βιβλιοθήκης Πρεβέζης.
- Σκαμνέλου Βούλα: «Η Ελληνική δημοτική εκπαίδευση στην Ήπειρο της ύστερης τουρκοκρατίας (1861-1912)», διατριβή, σελ. 696, Γιάννινα 2001
- Σκανδάλη Χρήστου «Το Κουκλέσι των Ιωαννίνων», εκδ. κοιν. Κουκλεσίτου, σελ. 242, 1996.
- Σταμέλου Δημήτρη «Λαογραφικά Σουλίου», εκδ. Πιτσιλός, σελ. 163, Αθήνα 1998.
- Στορκ Μιχάλης «Ήπειρωτών Κοινόν», τ. 2, εκδ. Ήπειρωτών Κοινόν, σελ. 388, 2008.
- Στράτης Αθανάσιος του Γρηγορίου, «Βιβλίον συμβάντων αγροφύλακος», 1954 (χειρόγραφον).
- Στράτης Αθανάσιος του Δ. «Λαογραφία της Κουτσούφλιανης», εκδ. Αδελφότητος Παναγίας, σελ. 306, Αθήνα 2001.
- Στράτης Αθανάσιος του Δημ. «Ντάρα Λάκκας Σουλίου, Ιστορία – Τοπωνύμια», σελ. 130+130, Αθήνα 2008.
- Χασιώτου Γ. του Χρ. «Συλλογή των κατά την Ήπειρον Δημοτικών Ασμάτων (1866)», σελ. 250, βιβλ. Καραβία.
- Χίτας Τάσος «Κατάθεση ψυχής», 2005.
- Χρήστου Παύλος του Γ. «Πρεβεζιάνικα Δημοτικά τραγούδια (Άσσου)» (ανέκδοτο), σελ. 14, Αθήνα 1997.
- Χατζημιχάλη Αγγελική «Η Ελληνική λαϊκή φορεσιά», εκδ. Μέλισσα. (Χρησιμοποιήθηκε επίσης και όλη η βιβλιογραφία που αναφέρεται στα βιβλία «Ντάρα Λάκκας Σουλίου, Ιστορία-Τοπωνύμια» και Ντάρα Λάκκας Σουλίου, Αι Γενεαί Πάσαι»).

## Έργα του ιδίου συγγραφέως

- «Ιστορία της Κουτσούφλιανης» (συνέγραψε με τον Γ.Ν. Σάρο), έκδ. Αδελφ. Παναγίας, σ.σ. 594, Αθήνα 1997.
- «Λαογραφία της Κουτσούφλιανης», έκδ. Αδελφ. Παναγίας, 2001, σ. σ. 306.
- «Ντάρα Λάκκας Σουλίου, Ιστορία-Τοπωνύμια», σ.σ. 130+130, Αθήνα 2008.
- «Γλωσσική Κληρονομιά Λάκκας Σουλίου» (συνέγραψε με τους Γιώργο Σπ. Γιάννο, Παύλο Γ. Χρήστου), σ.σ. 178, Αθήνα 2008.
- «Ντάρα Λάκκας Σουλίου, Αι Γενεαί Πάσαι», σ.σ. 164, 2010.
- Δημοσιεύσεις άρθρων σε εφημερίδες, περιοδικά και βιβλία όπως: «Ορεινή Καλαμπάκα», «Η Φωνή των Σελλών», «Λέλοβα», «Λάκκα Σούλι», «Παπαδάτες», «Άσσος», «Κουτσούφλιανη» (και στην συντακτική ομάδα), «Ήπειρος Άπειρος Χώρα», «Εν Νικολιτσίω» (και στην συντακτική ομάδα), «Μελιανίτικα Νέα», «Ήπειρος, Λάκκα Σούλι, Παπαδάτες, ο τόπος και ο κόσμος μας» (του Σωκράτη Σ. Βασιλείου, σ. 684, 2008), «Ήπειρωτών Κοινόν», τ. 2, εκδ. Ήπειρωτών Κοινόν, (του Μιχάλη Στόρκ, σελ. 388, 2008), επιμέλεια επανέκδοσης (2010) του μυθιστορήματος «Η Βαπτιστική του Συνταγματάρχου» (Αλεξ. Καθάρειου, Α΄ έκδοση 1926) κ.λ.π.
- Ανέκδοτα:
  - «Ιερά Μονή Προφήτη Ηλία Ηλιοβουνίων Πρεβέζης» (Αποσπάσματα δημοσιεύθηκαν στο περ. «Ήπειρος Άπειρος χώρα» στα τεύχη 65,91,93).
  - «Ιερά Μονή Μεσιανών Ιωαννίνων» (Αποσπάσματα δημοσιεύθηκαν στο βιβλίο «Ήπειρωτών Κοινόν», τόμος Β΄).
  - «Ντάρα Λάκκας Σουλίου, Φωτογραφήματα».
  - «Ντάρα Λάκκας Σουλίου, Ανάλεκτα».
  - «Κουτσούφλιανη Τρικάλων, Ανάλεκτα».



*Λίτσα, Ουρανία, Κατερίνα, Ευγενία, Ευγενία, Βάσω, Αθανασία, Κατερία  
στο χορευτικό του Μορφωτικού (1983)*