

DER T-ROC

➤ Motorvarianten	Seite 2
➤ Farben und Innenausstattungen	Seite 3 - 4
➤ Ausstattungslinien	Seite 5 - 6
➤ Mehrausstattungen ab Werk	Seite 7 - 11
➤ Räder und Reifen	Seite 12 - 14
➤ Die Motoren	Seite 15 - 21
➤ Die Abmessungen	Seite 22 - 24
➤ Die Garantie	Seite 25

MOTORVARIANTEN

	Motorencode
	T-Roc Advance A113__AD
	T-Roc UNITED A113__UN
	T-Roc Sport A114__SP
	T-Roc R A11R__RM

CO ₂ -Emission kombiniert ²⁾	Energieeffizienz-Kategorie ³⁾	Normverbrauch kombiniert	Benzinäquivalent ⁴⁾	CO ₂ -Emission aus Energiebereitstellung	Leergewicht min. - max.	SOP (Produktionsstart)
--	--	--------------------------	--------------------------------	---	-------------------------	------------------------

Hubraum	Leistung PS / kW	Getriebe		CHF ¹⁾	CHF ¹⁾	CHF ¹⁾	CHF ¹⁾
Benzin							
1.0 TSI® OPF ⁵⁾	115 / 85	6-Gang manuell	AX	29'050	31'250		
1.5 TSI® OPF ⁵⁾ EVO	150 / 110	6-Gang manuell	KD	33'250	35'450		
1.5 TSI® OPF ⁵⁾ EVO	150 / 110	7-Gang-DSG	KE	35'650	37'850	38'100	
2.0 TSI® OPF ⁵⁾ 4MOTION	190 / 140	7-Gang-DSG	RT	39'200	41'400	41'850	
2.0 TSI® OPF ⁵⁾ R 4MOTION	300 / 221	7-Gang-DSG	XT				51'750
Diesel							
1.6 TDI® SCR ⁶⁾	115 / 85	6-Gang manuell	7B	34'400	36'600		
2.0 TDI® SCR ⁶⁾ 4MOTION	150 / 110	7-Gang-DSG	6T (4T)	40'300	42'500	42'950	
2.0 TDI® SCR ⁶⁾ 4MOTION	190 / 140	7-Gang-DSG	8T			44'600	

g/km		l/100 km	l/100 km	g/km	kg	KW
155	B	6.8	-	35	1293 - 1445	30/20
162	C	7.1	-	36	1330 - 1502	30/20
165 - 153	C - B	7.3 - 6.7	-	37 - 34	1330 - 1502	30/20
199	F	8.8	-	45	1495 - 1644	30/20
201	F	8.9	-	45	1575 - 1692	30/20
156	B	6.0	6.8	29	1395 - 1541	30/20
184 - 169	D - C	7.0 - 6.5	8.0 - 7.4	34 - 31	1530 - 1683	30/20
193	E	7.4	8.4	36	1555 - 1703	30/20

Änderungen vorbehalten!

Hinweis: Die Angaben über den Lieferumfang, Aussehen, Leistung, Masse und Gewichte entsprechen den aktuellen Kenntnissen. Änderungen von Modellvarianten, technischen Daten, Ausstattungen sowie des Serienumfangs und der Preise sind ausdrücklich vorbehalten.

¹⁾ Unverbindliche Preisempfehlung. Die Preise verstehen sich in CHF inkl. 7.7% MwSt. Preis- und Modelländerungen sowie Druckfehler vorbehalten.

²⁾ CO₂ ist das für die Erderwärmung hauptverantwortliche Treibhausgas. Der Durchschnitt der CO₂-Emissionen der erstmals immatrikulierten Personenkraftwagen beträgt für das Jahr 2020 174 g/km. Der provisorische CO₂-Zielwert liegt bei 115 g/km.

³⁾ Energieeffizienz-Kategorie nach dem neuem Berechnungsverfahren gemäss Anhang 4.1 EnEV ab 01.01.2020, gültig bis 31.12.2020.

⁴⁾ Damit Energieverbräuche unterschiedlicher Antriebsformen (Benzin, Diesel, Gas, Strom, usw.) vergleichbar sind, werden sie zusätzlich als sogenannte Benzinäquivalente (Masseinheit für Energie) ausgewiesen.

⁵⁾ Der Ottopartikelfilter (OPF) reduziert den Russpartikelaustritt bei Benzinmotoren mit Direkteinspritzung.

⁶⁾ Die "Selective Catalytic Reduction (SCR)" beinhaltet einen zusätzlichen Betriebsstoff "AdBlue", der nach einer bestimmten Kilometerzahl nachgefüllt werden muss. „AdBlue“ sorgt für eine Reduzierung der Emissionen, vor allem der Stickoxide.

AUSSENLACKIERUNGEN UND INTERIEURS

Ausstattungsline Dachfarbe/Aussenspiegelgehäuse Dachhimmel Dekoreinlagen Instrumententafel Textiltussmatten Vordersitze Sitzbezug Farbe Sitzbezüge Interieurcode	I-Roc Advance Wagenfarbe Ceramique Limestone Grey Titanschwartz Titanschwartz		T-Roc UNITED Wagenfarbe Ceramique Atlantik Blau Titanschwartz Titanschwartz	I-Roc Sport Wagenfarbe Titanschwartz Caribou Grey Titanschwartz Titanschwartz		R-Line (Advance & Sport) Wagenfarbe Titanschwartz Shadow Steel Titanschwartz Titanschwartz	T-Roc R Wagenfarbe Titanschwartz Piano Black Titanschwartz Titanschwartz	
	Komfortsitze Stoff "Tracks 4" Black Oak Brown-Ceramique FF	Sport-Komfortsitze Leder "Vienna" Quarzit-Ceramique HR	Komfortsitze Stoff "Waveform" Titanschwartz-Grau-Blau 13	Stoff "Gem" Titanschwartz-Anthrazit-Rot XD	Sport-Komfortsitze Leder "Vienna" Quarzit-Ceramique HR	Stoff/Mikrovlies "Carbon Flag" Flintgrau-Titanschwartz OK	"Race" Flintgrau - Titanschwartz OK	Leder "Carbon" Schwarz IC
Code								
Urano Grey	5K5K	●	●	●	● ²⁾	●	--	--
Pure White	0000	○	○	○	○ ²⁾	○	●	●
Flash Red	D8D8	○	○	○	○ ²⁾	○	●	●
Metallic-Lackierungen								
Indium Grau Metallic	X3X3	○	○	○	○ ²⁾	○	○	○
White Silver Metallic	K8K8	○	○	○	○ ²⁾	○	○	○
Kurkuma Yellow Metallic	6161	○	○	○	--	--	○	○
Energetic Orange Metallic	4M4M	○	○	○	--	○ / -- ¹⁾	○	○
Atlantik Blue Metallic	H7H7	○	○	○	○ ²⁾	○	○	○
Ravenna Blue Metallic	5Z5Z	○	○	○	○	○	○	○
Lapiz Blue Metallic	L9L9	--	--	--	--	--	○	○
Perleffekt-Lackierungen								
Deep Black Perleffekt	2T2T	○	○	○	○ ²⁾	○	○	○

Lackierungen gegen Mehrpreis	CHF
- Pure White / Flash Red	300.-
- Metallic / Perleffekt	860.-
- Metallic Exklusiv (Kurkuma Yellow)	960.-

AUSSENLACKIERUNGEN UND INTERIEURS MIT DACH IN ABSETZFARBE

T-ROC SPORT / R

Ausstattungsline Dachfarbe/Aussenspiegelgehäuse Dachhimmel Dekoreinlagen Instrumententafel Textiltussmatten Sitzbezug Farbe Sitzbezüge Interieurcode	T-Roc Sport Schwarz Uni (Code A1) Sport-Komfortsitze Titanschwartz Caribou Grey Titanschwartz Titanschwartz		T-Roc Sport Rot Uni (Code D8) Sport-Komfortsitze Titanschwartz Caribou Grey Titanschwartz Titanschwartz	T-Roc Sport R-Line Schwarz Uni (Code A1) Sport-Komfortsitze Titanschwartz Shadow Steel Titanschwartz Titanschwartz	T-Roc Sport R-Line Rot Uni (Code D8) Sport-Komfortsitze Titanschwartz Shadow Steel Titanschwartz Titanschwartz	T-Roc R Schwarz Uni (Code A1) Top-Sportsitze Titanschwartz Piano Black Titanschwartz Titanschwartz		T-Roc UNITED Schwarz Uni (Code A1) Komfortsitze Ceramique Atlantik Blau Titanschwartz Titanschwartz-Grau-Blau Stoff "Waveform" Titanschwartz-Grau-Blau 13
	Stoff "Gem" Titanschwartz-Anthrazit-Rot XD	Leder "Vienna" Quarzit-Ceramique HR	Stoff "Gem" Titanschwartz-Anthrazit-Rot XD	Leder "Vienna" Quarzit-Ceramique HR	Stoff/Mikrovlies "Carbon Flag" Flintgrau-Titanschwartz OK	Stoff/Mikrovlies "Carbon Flag" Flintgrau-Titanschwartz OK	"Race" Flintgrau - Titanschwartz OK	Leder "Carbon" Schwarz IC
Code								
Urano Grey	5KA1	--	--	--	--	--	--	--
Pure White	0QA1/D8	○ ²⁾	○ ²⁾	○	○	○	○	○
Flash Red	D8A1	○ ²⁾	○ ²⁾	○	○	○	○	○
Metallic-Lackierungen								
Indium Grau Metallic	X3A1	○ ²⁾	○	--	○	○	○	○
White Silver Metallic	K8A1/D8	○ ²⁾	○	○ ²⁾	○	○	○	○
Kurkuma Yellow Metallic	61A1	--	--	--	--	--	○	○
Energetic Orange Metallic	4MA1	--	--	--	--	○	○	○
Atlantik Blue Metallic	H7A1	--	--	--	--	--	--	--
Ravenna Blue Metallic	5ZA1	○	○	--	○	○	○	○
Lapiz Blue Metallic	L9A1	--	--	--	--	--	○	○

Lackierungen gegen Mehrpreis	CHF
- Pure White / Flash Red für T-Roc R	490.-
- Pure White / Flash Red	790.-
- Metallic / Perleffekt	1350.-
- Metallic / Perleffekt (Kurkuma Yellow)	1450.-

- = Serie
 - = Lackierungen gegen Mehrpreis
 - = nicht verfügbar
- 1) Die Lackierungen Kurkuma Yellow Metallic ist in Verbindung mit dem R-Line Paket nur für die Ausstattungsline Advance verfügbar.
2) Auch möglich in Verbindung mit Dekoreinlagen "Flash-Rot matt".

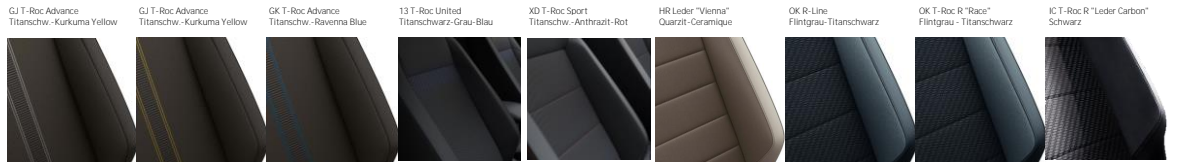

T-ROC ADVANCE MIT DESIGN PAKET W99 UND SITZBEZUG IN STOFF

Ausstattungslineie Vordersitze Sitzbezug Dachhimmel Instrumententafel Textilfussmatten Farbe Sitzbezüge Interieurcode Dekoreinlagen Dachfarbe/Aussenspiegelgehäuse		T-Roc Advance Komfortsitze Stoff "Tracks 4" Ceramique Titanschwarz Titanschwarz							
		Black Oak Brown- Ceramique FF Limestone Grey			Titanschwarz- Kurkuma Yellow GJ Kurkuma Yellow 5MC		Titanschwarz- Ravenna Blue GK Ravenna Blue 5ML		
		Pure White 0Q	Schwarz Uni A1	Rot Uni D8	Pure White 0Q	Schwarz Uni A1	Pure White 0Q	Schwarz Uni A1	
<i>Uni-Lackierungen</i>	Code								
Urano Grey	5K	●	--	--	●	--	●	--	--
Pure White	0Q	--	○	○	--	○	--	○	○
Flash Red	D8	○	○	--	--	--	--	--	--
<i>Metallic-Lackierungen</i>									
Indium Grau Metallic	X3	○	○	--	○	○	○	○	○
White Silver Metallic	K8	--	○	○	--	○	--	○	○
Kurkuma Yellow Metallic	6T	○	○	--	○	○	--	--	--
Energetic Orange Metallic	4M	○	○	--	--	--	--	--	--
Atlantic Blue Metallic	H7	○	--	--	○	--	--	--	--
Ravenna Blue Metallic	5Z	○	○	--	--	--	○	○	○
<i>Perleffekt-Lackierungen</i>									
Deep Black Perleffekt	2T	○	--	--	○	--	○	--	--

T-ROC ADVANCE MIT DESIGN PAKET W99 UND SITZBEZUG IN LEDER

Ausstattungslineie Vordersitze Sitzbezug Dachhimmel Instrumententafel Textilfussmatten Farbe Sitzbezüge Interieurcode Dekoreinlagen Dachfarbe/Aussenspiegelgehäuse		T-Roc Advance Sport-Komfortsitze Leder "Vienna" Ceramique Titanschwarz Titanschwarz Quarzit-Ceramique HR							
		Limestone Grey 5MB			Kurkuma Yellow 5MC		Ravenna Blue 5ML		
		Pure White 0Q	Schwarz Uni A1	Rot Uni D8	Pure White 0Q	Schwarz Uni A1	Pure White 0Q	Schwarz Uni A1	
<i>Uni-Lackierungen</i>	Code								
Urano Grey	5K	●	--	--	--	--	--	--	--
Pure White	0Q	--	○	○	--	--	--	--	--
Flash Red	D8	○	○	--	--	--	--	--	--
<i>Metallic-Lackierungen</i>									
Indium Grau Metallic	X3	○	○	--	--	--	--	--	--
White Silver Metallic	K8	--	○	○	--	--	--	--	--
Kurkuma Yellow Metallic	6T	○	○	--	○	○	--	--	--
Energetic Orange Metallic	4M	○	○	--	--	--	--	--	--
Atlantic Blue Metallic	H7	○	--	--	--	--	--	--	--
Ravenna Blue Metallic	5Z	○	○	--	--	--	○	○	○
<i>Perleffekt-Lackierungen</i>									
Deep Black Perleffekt	2T	○	--	--	--	--	--	--	--

Lackierungen gegen Mehrpreis	CHF
- Pure White / Flash Red	300.-
- Metallic / Perleffekt	860.-
- Metallic Exklusiv (Kurkuma Yellow)	960.-

- = Serie
- = Lackierungen gegen Mehrpreis
- = nicht verfügbar

FF T-Roc Advance
Black Oak Brown-Ceramique



GJ T-Roc Advance
Titanschwarz-Kurkuma Yellow



GK T-Roc Advance
Titanschwarz-Ravenna Blue



HR Leder "Vienna"
Quarzit-Ceramique



SERIENAUSSTATTUNG



Exterieur

4 16-Zoll-Leichtmetallräder "Chester", Reifen 215/60 R16	o			
4 17-Zoll-Leichtmetallräder "Dublin", Reifen 215/55 R17		o		
4 17-Zoll-Leichtmetallräder "Kulmbach" in Sterling-Silber, Reifen 215/55 R17			o	
4 18-Zoll-Leichtmetallräder "Spielberg" in Schwarz, Oberfläche glanzgedreht, Reifen 215/50 R18				o
Aussenspiegelgehäuse und Türgriffe in Wagenfarbe	o	o	o	
Aussenspiegelgehäuse in chrom matt und Türgriffe in Wagenfarbe				o
Bremssattel in Rot			+	
Bremssattel in schwarz eloxiert, mit "R"-Schriftzug auf den Bremssätteln vorne				o
Ohne Dachreling				o
Dachreling in Schwarz	o	o		
Dachreling in Silber, eloxiert			o	
Logoprojektion in den Türen vorn		o		
Plakette "UNITED" auf der B-Saule		o		
Seitenscheiben hinten und Heckscheibe zu 65% abgedunkelt			o	o
Stoßfänger mit Unterfahrschutz in Silber-Metallic, Lufteinlass in Wabenstruktur	o	o	o	
Wärmeschutzverglasung grün für Seitenscheiben hinten und Heckscheibe	o	o		
Zierleisten blank	o	o		
Zierleisten in Chrom			o	

Interieur

2 LED-Leseleuchten vorn und 2 hinten		o		
2 LED-Leuchten im Fussraum vorn		o		
3-Speichen-Multifunktions-Lederlenkrad inkl. Schalthebelpedal in Leder, DSG mit Schaltwippen	o	o		
3-Speichen-Multifunktions-Lederlenkrad beheizbar inkl. Schalthebelpedal in Leder, DSG mit Schaltwippen			o	
3-Speichen-Multifunktions-Sportlenkrad in Carbon-Leder mit "R"-Logo inkl. Schalthebelpedal in Carbon-Leder, mit Schaltwippen				o
Ablagefach und 12-V-Steckdose vorne	o	o	o	o
Ambientebeleuchtung in Rot			o	
Ambientebeleuchtung in Weiss		o		o
Beifahrersitzlehne komplett umklappbar	o	o	o	
Dachhimmel in Schwarz			o	o
Dekoreinlagen "Limestone Grey" für Instrumententafel, Mittelkonsole und Türverkleidungen vorne	o			
Dekoreinlagen für Sondermodell		o		
Dekoreinlagen "Caribou Grey" für Instrumententafel, Mittelkonsole und Türverkleidungen vorne			o	
Dekoreinlagen "Plano Black" für Instrumententafel, Mittelkonsole und Türverkleidungen vorne				o
Einstiegsleisten für Sondermodell mit Plakette "UNITED"		o		
Gepäckraumboden höhenstell- und herausnehmbar*	o	o	o	o
Lendenwirbelstützen vorne	o	o	o	o
Make-up-Spiegel in den Sonnenblenden	o	o		
Make-up-Spiegel beleuchtet in den Sonnenblenden			o	o
Mittelarmlehne vorne	o	o	o	o
Pedale in Edelstahl		o	o	o
Rucksitzbank ungeteilt, Lehne asymmetrisch geteilt umklappbar, mit Mittelarmlehne	o	o	o	o
Schublade unter dem rechten Vordersitz	o	o	o	o
Sitze: Komfortsitze vorne, Stoff, Dessin "Tracks 4"	o			
Sitze: Komfortsitze vorne, Stoff, Dessin "Waveform"		o		
Sitze: Sport-Komfortsitze vorne, Stoff, Dessin "Gem"			o	
Sitze: Top-Sportsitze vorne, Sitzmittelbahn in Stoff, Dessin "Race" und Sitzwangen in Alcantara "Kristallgrau", mit "R"-Logo in den Sitzlehnen				o
Sondermodell-spezifische Nähte		o		
Textilfussmatten vorne und hinten		o		o
Vordersitze mit manueller Höheneinstellung	o	o	o	o

*In Verbindung mit 4MOTION kann der variable Gepäckraumboden nicht in die untere Position gebracht werden (T-Roc R serienmässig mit variablem Gepäckraumboden)

Sicherheit & Fahrassistenzsysteme

3 Kopfstützen hinten	o	o	o	o
3 Dreipunkt-Automatik-Sicherheitsgurte hinten	o	o	o	o
Automatische Distanzregelung ACC (bis 210 km/h) inkl. Geschwindigkeitsbegrenzer	o	o	o	o
Airbag für Fahrer und Beifahrer mit Beifahrerairbag-Deaktivierung	o	o	o	o
Berganfahrassistent	o	o	o	o
Berganfahr- und Bergabfahrassistent (nur in Verbindung mit 4MOTION-Antrieb)	o	o	o	o
Chrom-Applikationen an Lichtdreh-, Spiegeleinstell- und Fensterheberschaltern	o	o	o	o
Dreipunkt-Automatik-Sicherheitsgurte vorne mit Höheneinstellung und Gurtstraffer	o	o	o	o
Elektronische Parkbremse inkl. Auto-Hold-Funktion	o	o	o	o
Elektronisches Stabilisierungsprogramm mit Gegenlenkunterstützung inkl. Antiblockiersystem mit Bremsassistent, Antriebsschlupfregelung, elektronische Differenzialsperre, Motorschleppmomentregelung und Gespannstabilisierung	o	o	o	o
Halogen-Scheinwerfer	o	o		
ISOFIX-Halteösen (Vorrichtung zur Befestigung von 2 Kindersitzen auf der Rücksitzbank)	o	o	o	o
Kopfairbagsystem für Front- und Fondpassagiere inkl. Seitenairbags vorne	o	o	o	o
LED-Tagfahrlicht als waagerechte Leuchte	o	o		
LED-Tagfahrlicht als rundes LED-Element			o	
LED-Tagfahrlicht als vertikales LED-Element				o
LED-Scheinwerfer für Abblend- und Fernlicht, inkl. dynamischer Leuchtweitenregulierung			o	o
Licht- und Sicht-Paket (Innenspiegel automatisch abblendend, Fahrlichtschaltung automatisch mit "Leaving home"-Funktion und manueller "Coming home"-Funktion sowie Regenradar)	o	o	o	o
Müdigkeitserkennung (erkennt aufgrund charakteristischen Lenkverhaltens, Tageszeit und Fahrdauer Anzeichen einer eventuellen Müdigkeit des Fahrers und gibt eine optische und akustische Warnung aus)	o	o	o	o
Nebelscheinwerfer und Abbieglicht	o	o	o	o
ParkPilot vorne und hinten (akustische Warnsignale bei Hindernissen im Front- und Heckbereich)	o	o	o	o
Proaktives Insassenschutzsystem: erfasst kritische Verkehrssituationen und bereitet Fahrzeuginsassen und Fahrzeug auf möglichen Unfall vor	o	o	o	o
Reifenkontrollanzeige	o	o	o	o
Rückleuchten in LED-Technik	o	o		
Rückleuchten in LED-Technik, dunkelrot			o	o
Scheibenbremsen vorne und hinten	o	o	o	o
Sicherheitsoptimierte Kopfstützen vorne	o	o	o	o
Spurhalteassistent "Lane Assist": der "Lane Assist" arbeitet mit einem korrigierenden Lenkeingriff dem Verlassen der Fahrspur entgegen	o	o	o	o
Umfeldbeobachtungssystem "Front Assist" mit City-Notbremsfunktion und Fussgängererkennung	o	o	o	o
Wardreieck	o	o	o	o
Wegfahrsperrung elektronisch	o	o	o	o

Funktion

Aussenspiegel elektrisch einstellbar und beheizbar, Fahrerseite aspharisch	o	o	o	o
Bordwerkzeug inkl. Wagenheber	o	o	o	o
Fahrprofilauswahl	o	o	o	o
Fensterheber elektrisch	o	o	o	o
Klimaanlage "Climatronic" mit 2-Zonen-Temperaturregelung, links und rechts getrennt regelbar, inklusive Allergenfilter	o	o	o	o
Multifunktionsanzeige "Plus"	o	o		
Servolenkung elektromechanisch, geschwindigkeitsabhängig geregelt	o	o	o	
Progressivlenkung				o
Start-Stopp-System inkl. Bremsenergieerückgewinnung	o	o	o	o
Tire Mobility Set: 12-Volt-Kompressor und Reifendichtmittel	o	o	o	o
Winterpaket (Vordersitze beheizbar, Scheibenwaschdüsen vorne automatisch beheizt, Warnleuchte für Waschwasserstand)			o	
Winterpaket (Vordersitze beheizbar, Scheibenwaschdüsen vorne automatisch beheizt)				o
Zentralverriegelung mit Funkfernbedienung, 2 Funkklappschlüssel	o	o	o	o

Infotainment & Multimedia

Active Info Display Digital Cockpit Pro, mehrfarbiges digitales Kombiinstrument, 9.5" Display			o	o
App-Connect		e		
Digitale Radioempfang DAB+	o	o	o	o
Mobiltelefonvorbereitung "Comfort" inkl. Wireless Charging		o		
Navigationssystem "Discover Media" inkl. App-Connect, VW Media Control und Car-Net "Guide & Inform Basic", Laufzeit 36 Monate		e		
Navigationssystem "Discover Media" inkl. App-Connect, VW Media Control und Car-Net "Guide & Inform Basic", Laufzeit 36 Monate - App-Connect (Wireless App-Connect für Apple CarPlay) - Sprachbedienung - Verkehrszeichenerkennung		o		
Radio "Ready 2 Discover" inkl. "Streaming & Internet" (farbiger 8.0"-Touchscreen, FM-Empfang, 6 Lautsprecher, 2 USB-C Schnittstellen)	o	o	o	o
Radiosystem «Composition Media» (farbiger 8.0"-Touchscreen mit SD-Kartenseacht, Multimediale Buchse AUX-IN, CD-Laufwerk, Telefonvorbereitung (Bluetooth), USB-Schnittstelle, 6 Lautsprecher) für FM-Empfang	e		e	e
Security & Service inkl. Notruffunktion - Security & Service beinhaltet die Dienste "Notruf", "Security & Service Basic" und "Security & Service Plus". Die Laufzeit des Notrufs und von Security & Service Basic beträgt 10 Jahre. Die Laufzeit der Security & Service Plus Diensten beträgt 3 Jahre. - Notruf und Security & Service Basic: Automatischer und/oder manueller Notruf, Fahrzeugzustandsbericht, Service-Terminplanung, Pannruf, Automatische Unfallmeldung. - Security & Service Plus: Parkposition, Fahrdaten, Fahrzeugstatus, Türen & Licht, Gebietsbenachrichtigung, Geschwindigkeitsbenachrichtigung, Hupe & Blinken	o	o	o	o
Sprachbedienung		o		
We Connect Plus mit einer Laufzeit von 3 Jahren - Fahrzeugbezogene Dienste Plus (Gebietsbenachrichtigung, Geschwindigkeitsbenachrichtigung, Hupe & Blinken, Online-Diebstahlwarnanlage, Online-Standheizung, Verriegeln & Entriegeln, Navigationsdienste (Online-Verkehrsinformation, Online-Routenberechnung, Tankstellen, Online-Kartenaktualisierung, Parkplätze), Streaming & Internet (Webradio, Medien-Streaming, WLAN-Hotspot) (Anmeldung notwendig mit Volkswagen ID Benutzerkonto, Streaming & Internet benötigt Datentarif)	o	o	o	o

MEHRAUSSTATTUNGEN AB WERK

PR-Nr.	Bezeichnung				
		T-Roc Advance	T-Roc UNITED	T-Roc Sport	T-Roc R
SONDERPAKETE (BRUTTO)					
W35	Infotainment Paket - Navigationssystem "Discover Media" - Mobiltelefonvorbereitung "Comfort" inkl. Wireless Charging - Sprachbedienung - Wireless App-Connect <i>Preisvorteil gegenüber Einzelpreis</i>	1180 310	N N	1180 310	1180 310
W36	Drive Pack Advance	1540	1540	N	N
WD1	- Parklenkassistent "Park Assist" - Active Info Display - Winterpaket - Schlüsselloses Schliess- und Startsystem "Keyless Access" mit Safe-Lock - Rückfahrkamera "Rear View" - Diebstahlwarnanlage "Plus" <i>Preisvorteil gegenüber Einzelpreis</i>	650	650	N	N
W36	Drive Pack Sport	N	N	1170	N
WD1	- Parklenkassistent "Park Assist" - Schlüsselloses Schliess- und Startsystem "Keyless Access" mit Safe-Lock - Rückfahrkamera "Rear View" - Gepäckraumklappe mit elektrischer Öffnung und Schliessung - Diebstahlwarnanlage "Plus" <i>Preisvorteil gegenüber Einzelpreis</i>	N	N	530	N
W36	Drive Pack R	N	N	N	1190
WD1	- Schlüsselloses Schliess- und Startsystem "Keyless Access" mit Safe-Lock - Rückfahrkamera "Rear View" - Gepäckraumklappe mit elektrischer Öffnung und Schliessung - Diebstahlwarnanlage "Plus" <i>Preisvorteil gegenüber Einzelpreis</i>	N	N	N	290
PF5	Fahrerassistenz-Paket	1030	1030	420	420
PF6 für DSG-Getriebe	- LED-Scheinwerfer (<i>Serienausstattung bei T-Roc Sport und T-Roc R</i>) - Fernlichtregulierung "Light Assist" - "Blind Spot"-Sensor mit Ausparkassistent - Aussenspiegel elektrisch anklappbar - Stauassistent: ermöglicht eine teilautomatische Folgefahrt in Stausituationen von 0 - 60 km/h. Die Funktion steuert Gas, Bremse, Lenkung (<i>nur in Verbindung mit DSG-Getriebe</i>) - Emergency Assist: ermöglicht eine Fahrzeug-Teilsteuerung im medizinischen Notfall. Die Funktion hält das Fahrzeug auf der eigenen Fahrspur und reduziert die Geschwindigkeit bis zum Stillstand (<i>nur in Verbindung mit DSG-Getriebe</i>) <i>Preisvorteil gegenüber Einzelpreis</i>	790	790	340	340

SPORT- UND DESIGN-PAKETE					
W99	Design Paket mit Dach in Absetzfarbe lackiert - Dach in Absetzfarbe Schwarz Uni, Pure White oder Rot Uni lackiert - Zierleisten in Chrom (<i>analog Serienausstattung T-Roc Sport</i>) - Ambientebeleuchtung in Weiss - Make-up-Spiegel beleuchtet in den Sonnenblenden - Innenleuchte im Fussraum - 2 LED-Leseleuchten vorne und hinten <i>(nicht in Verbindung mit Leichtmetallräder "Chester" PJ1, "Kulmbach" in Sterling-Silber PJ2 und "Kulmbach" in Adamantium-Silber PJ3)</i>	430	N	N	N
P15	Design Paket "Black Style" - Zierleisten in Schwarz - Dekoreinlagen "Plano Black" für Instrumententafel, Mittelkonsole und Türverkleidungen vorne - Aussenspiegelgehäuse in Schwarz - Dachreling in Schwarz (<i>Serienausstattung bei T-Roc Advance</i>) - Dachhimmel in Schwarz (<i>Serienausstattung bei T-Roc Sport</i>) - Seitenscheiben hinten und Heckscheibe abgedunkelt (<i>Serienausstattung bei T-Roc Sport</i>) - Multifunktions-Sportlenkrad (3 Speichen) in Leder mit Ziernähten in Kristallgrau (DSG mit Schaltwippen) - Spezieller Aufkleber - Ambientebeleuchtung in Weiss <i>(nur in Verbindung mit Felgen 18" Grange Hill (PJ3), 19" Suzuka Schwarz (PI4))</i> <i>(nicht in Verbindung mit R-Line "Exterieur & Interieur" W37 und beheizbarem Lenkrad PU4/PU5)</i>	1150	N	220	N
W99	In Verbindung mit Design Paket mit Dach in Absetzfarbe lackiert	990	N	N	N
P16 P19	Design Paket "beats" - Soundsystem "beats", digitaler 8-Kanal-Verstärker, Subwoofer, Gesamtleistung 300 Watt - App-Connect mit Wireless App-Connect für Apple CarPlay - Dekoreinlagen "Flash-Rot" für Instrumententafel, Mittelkonsole und Türverkleidungen vorne - Aussenspiegelgehäuse in Rot - Einstiegsleisten vorne in Aluminium - Spezieller Aufkleber - Ambientebeleuchtung in Rot (<i>Serienausstattung bei T-Roc Sport</i>) - LED-Leseleuchten vorn und hinten, Leuchte im Fussraum vorne <i>(nur in Verbindung mit Felgen 17" Mayfield (P17), 18" Montego Bay (PJE), 19" Suzuka (PI2), 19" Suzuka Schwarz (PI4))</i> <i>(nur in Verbindung mit den Lackierungen Pure White, Urano Grey, Flash Red, Indium Grau, White Silver)</i> <i>(nicht in Verbindung mit Design Paket "Black Style", R-Line "Exterieur & Interieur" W37 und Leder "Vienna" WL1)</i>	600	N	560	N
W80 / PND P21	In Verbindung mit SwissLine W80 oder Navigationssystem "Discover Media" PND RBD	400	N	360	N
P21	Design Paket "beats" mit Navigationssystem "Discover Media" inkl. "Streaming & Internet" - Soundsystem "beats", digitaler 8-Kanal-Verstärker, Subwoofer, Gesamtleistung 300 Watt - App-Connect mit Wireless App-Connect für Apple CarPlay - Sprachbedienung - Verkehrszeichenerkennung - Dekoreinlagen "Flash-Rot" für Instrumententafel, Mittelkonsole und Türverkleidungen vorne - Aussenspiegelgehäuse in Rot - Einstiegsleisten vorne in Aluminium - Spezieller Aufkleber - Ambientebeleuchtung in Rot (<i>Serienausstattung bei T-Roc Sport</i>) - LED-Leseleuchten vorn und hinten, Leuchte im Fussraum vorne <i>(nur in Verbindung mit 18" Montego Bay (PJE), 19" Suzuka (PI2), 19" Suzuka Schwarz (PI4))</i> <i>(nur in Verbindung mit den Lackierungen Pure White, Urano Grey, Flash Red, Indium Grau, White Silver)</i> <i>(nicht in Verbindung mit R-Line "Exterieur & Interieur" W37 und Leder "Vienna" WL1)</i>	1430	N	1390	N
W37 / W01 (AD) / P01 (SP) / P11 / PSF / 4KF (AD) / FC1 (AD)	R-Line "Exterieur & Interieur" - Stossfänger vorne und hinten im "R"-Styling - Tür- und Stossfängerunterteile in Wagenfarbe - Rückleuchten in LED-Technik, dunkelrot (<i>Serienausstattung bei T-Roc Sport</i>) - Seitenscheiben hinten und Heckscheibe abgedunkelt (<i>Serienausstattung bei T-Roc Sport</i>) - 18-Zoll Leichtmetallrad "Sebring" mit Reifen 215/50 R18 - Sportfahrwerk mit Progressivlenkung, sportliche Dämpferabstimmung und ca. 10 mm reduzierte Bodenfreiheit - Sitzmittelbahnen in Stoff "Carbon Flag", Sitzwangeninnenseiten in Mikrovlies - "R-Line"-Logo in den Rückenlehnen der Vordersitze - Kopfstützen, Sitzwangenaußenseiten, mittlerer Sitz hinten, Mittelarmlehne und Türinserts in Lederoptik - Multifunktions-Sportlenkrad (3 Speichen) in Leder mit "R-Line"-Logo und Ziernähten in Kristallgrau (DSG mit Schaltwippen) - Ambientebeleuchtung in Weiss - Sport-Komfortsitze vorne (<i>Serienausstattung bei T-Roc Sport</i>) - Pedale in Edelstahl (<i>Serienausstattung bei T-Roc Sport</i>) - Dekoreinlagen "Shadow Steel" für Instrumententafel, Mittelkonsole und Türverkleidungen vorne - Dachhimmel in Schwarz (<i>Serienausstattung bei T-Roc Sport</i>) - Textilfussmatten vorne und hinten - Make-up-Spiegel beleuchtet, Innenleuchte im Fussraum, 2 LED-Leseleuchten vorne und hinten (<i>Serienausstattung bei T-Roc Sport</i>) Entfall Multifunktions-Lederlenkrad beheizbar und Ambientebeleuchtung in Rot (<i>Serienausstattung bei T-Roc Sport</i>) <i>(nur in Verbindung mit P11 18-Zoll Leichtmetallrad "Sebring" (Paketbestandteil) oder P12 19-Zoll Leichtmetallräder "Suzuka" oder P14 "Suzuka" in Schwarz)</i> <i>(nicht in Verbindung mit Standheizung WWO, Design-Paket W99 und Lederausstattung "Vienna" WL1, nicht in Verbindung mit 1.0 TSI 115 PS)</i>	3160	N	2030	N
OP8	R-"Performance"-Titanabgasanlage - Entwickelt in Zusammenarbeit mit Akrapovič - Endschalldämpfer und Endrohre mit Titan-Legierung - Geänderte Optik der Endrohre inkl. Akrapovič-Logo - Über Fahrprofilwahl einstellbare Klappensteuerung	N	N	N	3650

EXTERIEUR					
	Lackierung				
	- Urano Grau	0	0	0	N
	- Pure White / Flash Red	300	300	300	S
	- Metallic / Perleffekt	860	860	860	860
	- Metallic Exklusiv (Kurkuma Yellow)	960	960	960	960
	- Dach in Absetzfarbe Schwarz Uni, Pure White oder Rot Uni lackiert	P	490	490	490
	<i>(Dach in Absetzfarbe für T-Roc Advance nur in Verbindung mit Design Paket (W99); für Kombinatorik bitte Farbmatrix beachten)</i>				
	<i>(der T-Roc Sport ist nur mit den Dachfarben in Wagenfarbe, Schwarz Uni oder Rot Uni erhältlich; für Kombinatorik bitte Farbmatrix beachten)</i>				
	<i>(der T-Roc UNITED und R ist nur mit den Dachfarben in Wagenfarbe oder Schwarz Uni erhältlich; für Kombinatorik bitte Farbmatrix beachten)</i>				
PAV	Anhängervorrichtung abnehmbar	1210	1210	1210	1210
	- Gepäckraumboden höhenstell- und herausnehmbar (Serienausstattung T-Roc Advance und T-Roc Sport)				
	In Verbindung mit der Anhängervorrichtung kann der variable Gepäckraumboden auch bei Motorisierungen mit Frontantrieb nicht in die untere Position gebracht werden.				
3S2	Dachreling in Schwarz	S	S	N	220
3S1	Dachreling in Silber, eloxiert	180	180	S	390
PS1	Panorama-Ausstell-/Schiebedach vorne mit Panoramadach hinten	1360	1360	1360	1360
	- Make-up-Spiegel beleuchtet in den Sonnenblenden (Serienausstattung T-Roc Sport)				
	- 2 LED-Leseleuchten vorne und hinten (Serienausstattung T-Roc Sport)				
4KF	Seitenscheiben hinten und Heckscheibe abgedunkelt	350	350	S	S
INTERIEUR					
5MC	Dekoreinlagen "Kurkuma Yellow matt"	0	N	N	N
	- für Instrumententafel, Mittelkonsole und Türverkleidungen vorne				
	<i>(nur in Verbindung mit Design Paket W99; für Kombinatorik bitte Farbmatrix beachten)</i>				
5ML	Dekoreinlagen "Ravenna Blue matt"	0	N	N	N
	- für Instrumententafel, Mittelkonsole und Türverkleidungen vorne				
	<i>(nur in Verbindung mit Design Paket W99; für Kombinatorik bitte Farbmatrix beachten)</i>				
5MJ	Dekoreinlagen "Flash-Rot matt"	N	N	0	N
	- für Instrumententafel, Mittelkonsole und Türverkleidungen vorne				
	<i>(nicht in Verbindung mit R-Line Paket W37)</i>				
5TV	Dekoreinlagen "Lapiz Blue"	N	N	N	130
	- für Instrumententafel, Mittelkonsole und Türverkleidungen vorne				
WL1	Lederausstattung "Vienna" (Kombination aus Leder und hochwertigem Kunstleder) mit Sport-Komfortsitzen vorne	2830	N	2030	N
	- Sitzmittelbahnen und -wangeninnenseiten in Leder "Vienna"				
	- Sport-Komfortsitze vorne (Serie bei T-Roc Sport)				
	- Vordersitze beheizbar (Serie bei T-Roc Sport)				
	<i>(Leder "Vienna" in Quarzit; für Kombinatorik bitte Farbmatrix beachten)</i>				
WL2	Lederausstattung "Nappa Carbon", zweifarbig (Kombination aus Leder und hochwertigem Kunstleder) mit Top-Sportsitzen vorne,	N	N	N	2100
	mit "R"-Logo in den Vordersitzlehnen				
	- Sitzmittelbahnen in Leder "Nappa" mit R-Logo vorne, Sitzwangeninnenseiten in Leder "Carbon Style"				
PU4	Multifunktions-Lederlenkrad beheizbar (3-Speichen)	140	140	S	N
PU5	Multifunktions-Lederlenkrad beheizbar (3-Speichen) für DSG inkl. Schaltwippen	140	140	S	N
	<i>(beheizbares Lenkrad nur in Verbindung mit Winterpaket WW1 oder Lederausstattung WL1)</i>				
	<i>(nicht in Verbindung mit Design Paket "Black Style" P15)</i>				
OTD	Textilfußmatten vorne und hinten	90	S	90	S

SICHERHEIT & FAHRASSISTENZSYSTEME					
PFB	"Blind Spot"-Sensor mit Ausparkassistent und Aussenspiegel elektrisch anklappbar - Der Blind Spot-Sensor zeigt alle Fahrzeuge an (konstantes Leuchten im jeweiligen Aussenspiegel), die sich in einem für den Spurwechsel kritischen Bereich befinden. Bei einem Spurwechsel mit Blinker und einer seitlichen Gefahrensituation wird ein Zurücklenken durchgeführt. - Der Ausparkassistent überwacht den Bereich hinter/neben dem Fahrzeug, gibt in Gefahrensituationen optische/akustische Warnsignale und kann eine Notbremsung einleiten - Aussenspiegel elektrisch anklappbar, mit Beifahreraussenspiegelabsenkung	580	580	580	580
PFD	Fernlichtregulierung "Light Assist" - schaltet bei Dunkelheit ab 65 km/h automatisch das Fernlicht ein - erkennt vorausfahrende sowie entgegenkommende Fahrzeuge und blendet automatisch ab bevor diese geblendet werden	180	180	180	180
WD1	Diebstahlwarnanlage "Plus" - Abschleppschutz - Back-up-Horn - Innenraumüberwachung	360	360	360	360
PXA	LED-Scheinwerfer - LED-Scheinwerfer für Abblend- und Fernlicht - Leuchtweitenregulierung dynamisch - Rundes LED-Element für LED-Tagfahrlicht und Blinker	1060	1060	S	S
7X5 / KA1	Parklenkassistent "Park Assist" 3.0 und Rückfahrkamera "Rear View" - Lenkt das Fahrzeug automatisch in Längs- und Querparklücken ein - Parkt das Fahrzeug aus Längsparklücken aus - Kamerabild im Display des Radio- oder Navigationssystems zeigt den Bereich hinten dem Fahrzeug an	490	490	490	N
KA1	Rückfahrkamera "Rear View" - Kamerabild im Display des Radio- oder Navigationssystems zeigt den Bereich hinten dem Fahrzeug an	280	280	280	280
FUNKTION					
PSF	Sportfahrwerk - Progressivlenkung - Sportliche Dämpferabstimmung - ca. 10 mm reduzierte Bodenfreiheit	480	480	480	N
PDD	Adaptive Fahrwerksregelung DCC inkl. Fahrprofilwahl - lässt dem Fahrer per Knopfdruck die Wahl zwischen einer komfortablen, sportlichen oder normalen Fahrwerksabstimmung - reagiert permanent auf unterschiedliche Fahrsituationen und berücksichtigt Brems-, Lenk- und Beschleunigungsvorgänge - Fahrprofilwahl für Normal-, Sport-, Eco-, Individual- und Comfortmodus - Progressivlenkung (Serie bei T-Roc R) (nicht in Verbindung mit 1.0 TSI 115 PS)	1520	1520	1520	1050
4E7	Elektrische Heckklappe - Gepäckraumklappe mit elektrischer Öffnung und Schliessung	390	390	390	390
4F2	Schlüsselloses Schliess- und Startsystem "Keyless Access" mit Safe-Lock (nur in Verbindung mit Diebstahlwarnanlage "Plus" (WD1))	450	450	450	450
6YD	Aussenspiegel elektrisch anklappbar - mit Beifahreraussenspiegelabsenkung	200	200	200	200
WW0	Standheizung und -lüftung - Standheizung und -lüftung mit Fernbedienung - Vordersitze beheizbar (Entfall Nebelscheinwerfer und Abbiegelicht)	1810	1810	1420	N
WW0	In Verbindung mit Lederausstattung "Vienna"	1490	1490	N	N
WW1	Winterpaket - Vordersitze beheizbar - Warnleuchte für Waschwasserstand (nicht in Verbindung mit dem T-Roc R) - Scheibenwaschdüsen vorne automatisch beheizt	390	390	S	S
WL1	In Verbindung mit Lederausstattung "Vienna" oder Standheizung und -lüftung	70	70	S	S







INFOTAINMENT & MULTIMEDIA					
9S0	Digital Cockpit Pro - Digitales Kombiinstrument mit variabel einstellbaren Anzeigemöglichkeiten für Tachometer, Navigationsdaten, Fahrdaten und Komforteinstellungen (mit mehrfarbigem 9.5" Display)	490	490	S	S
RBD/OH1/9WJ	Navigationssystem "Discover Media" inkl. "Streaming & Internet" - App-Connect mit Wireless App-Connect für Apple CarPlay - Sprachbedienung - Verkehrszeichenerkennung	1030	S	1030	1030
PND / YQZ / 9WX / UQ5 / OH1 / PFC	Navigationssystem "Discover Media" inkl. App-Connect, VW Media-Control und Car-Net "Guide & Inform Basic", Laufzeit 36 Monate - Sprachbedienung (nur in Verbindung mit dem T-Roc Advance und T-Roc Sport) - Verkehrszeichenerkennung - Telefonkontakt-Adressdaten zur Verwendung für Navigations-Zieleingabe - Navigationsdaten für Europa auf SD-Karte - Karte in 2,5D-Darstellung (Vogelperspektive) - Zielführung dynamisch - kostenloser Download der Navigations-Software-Updates (Karten) - App-Connect: "Spiegelung" des Smartphone-Displays zur Nutzung zertifizierter Apps während der Fahrt - Mobile-Online-Dienste "Car-Net" (Guide & Inform Basic) mit den Funktionen "Verkehrsinformationen Online", "Points-of-Interest", "Wetter", "Nachrichten" und "Fahrzeugzustandsbericht". - Die Dienste sind für die ersten 3 Jahre gratis und können danach kostenpflichtig verlängert werden. - (Sie benötigen ein Bluetooth-fähiges Smartphone. Die Mobil-Online-Dienste sind nur mit einem bestehenden oder separat abzuschließenden Mobilfunkvertrag und nur innerhalb der Abdeckung des jeweiligen Mobilfunknetzes verfügbar. Durch den Empfang von Datenpaketen aus dem Internet können, abhängig von Ihrem jeweiligen Mobilfunktarif und insbesondere beim Betrieb im Ausland, zusätzliche Kosten (z.B. Roaming-Gebühren) entstehen. Die Verfügbarkeit der Dienste kann länderspezifisch unterschiedlich ausfallen. Nähere Informationen unter www.volkswagen.com/Car-Net .)	1090	S	1090	1090
9WT / UQ5	App-Connect - ausgewählte Apps können auf dem Touchscreen des Radios bzw. des Navigationssystems dargestellt und bedient werden	210	S	210	210
9WJ	Wireless App-Connect - App-Connect: "Spiegelung" des Smartphone-Displays zur Nutzung zertifizierter Apps während der Fahrt - Wireless App-Connect für Apple CarPlay	210	S	210	210
9IJ / UQ5	Mobiltelefonvorbereitung "Comfort" inkl. Wireless Charging - Freisprecheinrichtung - verbesserte Aussenantennenanbindung - induktive Ladefunktion (Entfall Multimediabuchse AUX-IN)	460	S	460	460
9VG	Soundsystem "beats" - digitaler 8-Kanal-Verstärker - Subwoofer - Gesamtleistung 300 Watt (nur in Verbindung mit Tire Mobility Set (Serienausstattung) oder 18-Zoll Reserverad (PRC))	490	490	490	490

Volkswagen Garantie+ & Service					
AV6	Volkswagen Swiss Service Package (VSSP) -Wartung und Verschleiss bis 100'000 km oder 4 Jahre (es gilt das zuerst Erreichte)	1750	1750	1750	1750
EJ1	Volkswagen Garantie+ (3 Jahre/100'000km) • Verlängerung der Volkswagen Garantie für das 3. Jahr / max. 3 Jahre oder 100'000km	540	540	540	540
EB4	Volkswagen Garantie+ (3 Jahre/120'000km) • Verlängerung der Volkswagen Garantie für das 3. Jahr / max. 3 Jahre oder 120'000km	630	630	630	630
EJ4	Volkswagen Garantie+ (4 Jahre/100'000km) • Verlängerung der Volkswagen Garantie für das 3. und 4. Jahr / max. 4 Jahre oder 100'000 km	850	850	850	850
EA6	Volkswagen Garantie+ (4 Jahre/120'000km) • Verlängerung der Volkswagen Garantie für das 3. und 4. Jahr / max. 4 Jahre oder 120'000 km	960	960	960	960
EA8	Volkswagen Garantie+ (5 Jahre/100'000km) • Verlängerung der Volkswagen Garantie für das 3. bis 5. Jahr / max. 5 Jahre oder 100'000 km	1080	1080	1080	1080
EA9	Volkswagen Garantie+ (5 Jahre/150'000km) • Verlängerung der Volkswagen Garantie für das 3. bis 5. Jahr / max. 5 Jahre oder 150'000 km	1930	1930	1930	1930

S = Serie
N = Nicht lieferbar
0 = Ohne Mehr-/Minderpreis
P = Paket







Alle Preise inkl. 7.7% MWST.
Aenderungen vorbehalten!

RÄDER UND REIFEN AB WERK

PR-Nr.	Bezeichnung		T-Roc Advance	T-Roc UNITED	T-Roc Sport	T-Roc R
RAEDER UND REIFEN						
PJ1	16-Zoll Leichtmetallrad "Chester" - 4 Leichtmetallräder 6.5 J x 16 - Reifen 215/60 R16 (Reifenlabel B) , rollwiderstandsoptimiert - Radsicherungen mit erweitertem Diebstahlschutz		S	N	N	N
P88	17-Zoll Leichtmetallrad "Dublin" in Schwarz, Oberfläche glanzgedreht - 4 Leichtmetallräder 7 J x 17 - Reifen 215/55 R17 (Reifenlabel B) , rollwiderstandsoptimiert - Radsicherungen mit erweitertem Diebstahlschutz <i>(nur in Verbindung mit T-Roc UNITED)</i>		N	S	N	N
PJ2	17-Zoll Leichtmetallrad "Kulmbach" in Sterling-Silber - 4 Leichtmetallräder 7 J x 17 in Sterling-Silber lackiert - Reifen 215/55 R17 (Reifenlabel B) , rollwiderstandsoptimiert - Radsicherungen mit erweitertem Diebstahlschutz		460	460	S	N
40N	18-Zoll Leichtmetallrad "Spielberg" in Schwarz, Oberfläche glanzgedreht - 4 Leichtmetallräder 7 J x 18 in Schwarz, Oberfläche glanzgedreht - Reifen 215/50 R18 (Reifenlabel C) - Radsicherungen mit erweitertem Diebstahlschutz		N	N	N	S
PJ3	17-Zoll Leichtmetallrad "Kulmbach" in Adamantium-Silber - 4 Leichtmetallräder 7 J x 17 in Adamantium-Silber lackiert - Reifen 215/55 R17 (Reifenlabel B) , rollwiderstandsoptimiert - Radsicherungen mit erweitertem Diebstahlschutz		620	620	160	N
PJ4	17-Zoll Leichtmetallrad "Mayfield" - 4 Leichtmetallräder 7 J x 17 - Reifen 215/55 R17 (Reifenlabel B) , rollwiderstandsoptimiert - Radsicherungen mit erweitertem Diebstahlschutz		620	620	N	N

DER T-ROC

Modelljahr 2021
Preisstand: 02.07.2020

PJ6	<p>17-Zoll Leichtmetallrad "Mayfield" in Schwarz, Oberfläche glanzgedreht</p> <ul style="list-style-type: none"> - 4 Leichtmetallräder 7 J x 17 in Schwarz, Oberfläche glanzgedreht - Reifen 215/55 R17 (Reifenlabel B), rollwiderstandsoptimiert - Radsicherungen mit erweitertem Diebstahlschutz 		670	670	N	N
P17	<p>17-Zoll Leichtmetallrad "Mayfield" in Schwarz, Oberfläche glanzgedreht</p> <ul style="list-style-type: none"> - 4 Leichtmetallräder 7 J x 17 in Schwarz, Oberfläche glanzgedreht - Reifen 215/55 R17 (Reifenlabel B), rollwiderstandsoptimiert - Radsicherungen mit erweitertem Diebstahlschutz - Abdeckung "beats" <p><i>(nur in Verbindung mit Designpaket "beats")</i></p>		780	N	270	N
PJA	<p>18-Zoll Leichtmetallrad "Montego Bay", Oberfläche glanzgedreht</p> <ul style="list-style-type: none"> - 4 Leichtmetallräder 7 J x 18, Oberfläche glanzgedreht - Reifen 215/50 R18 (Reifenlabel C) - Radsicherungen mit erweitertem Diebstahlschutz <p><i>(nicht in Verbindung mit 1.0 TSI 115 PS)</i></p>		1090	1090	640	N
PJE	<p>18-Zoll Leichtmetallrad "Montego Bay" in Weiss, Oberfläche glanzgedreht</p> <ul style="list-style-type: none"> - 4 Leichtmetallräder 7 J x 18 in Weiss, Oberfläche glanzgedreht - Reifen 215/50 R18 (Reifenlabel C) - Radsicherungen mit erweitertem Diebstahlschutz - Abdeckung "beats" <p><i>(nur in Verbindung mit Designpaket "beats")</i></p>		1200	N	740	N
PJB	<p>18-Zoll Leichtmetallrad "Grange Hill" in Sterling-Silber</p> <ul style="list-style-type: none"> - 4 Leichtmetallräder 7 J x 18 in Sterling-Silber lackiert - Reifen 215/50 R18 (Reifenlabel C) - Radsicherungen mit erweitertem Diebstahlschutz <p><i>(nicht in Verbindung mit 1.0 TSI 115 PS)</i></p>		930	930	470	N
PJD	<p>18-Zoll Leichtmetallrad "Grange Hill" in Schwarz, Oberfläche glanzgedreht</p> <ul style="list-style-type: none"> - 4 Leichtmetallräder 7 J x 18 in Schwarz, Oberfläche glanzgedreht - Reifen 215/50 R18 (Reifenlabel C) - Radsicherungen mit erweitertem Diebstahlschutz 		1090	1090	640	N
Pi1	<p>18-Zoll Leichtmetallrad "Sebring"</p> <ul style="list-style-type: none"> - 4 Leichtmetallräder 7 J x 18 - Reifen 215/50 R18 (Reifenlabel C) - Radsicherungen mit erweitertem Diebstahlschutz <p><i>(nicht in Verbindung mit 1.0 TSI 115 PS)</i> <i>(nur in Verbindung mit R-Line "Exterieur & Interieur" W37 erhältlich)</i></p>		P	N	P	N

DER T-ROC

Modelljahr 2021
Preisstand: 02.07.2020

Pi2 / 1ZA für A113	19-Zoll Leichtmetallrad "Suzuka"		1670	1670	1210	N
	- 4 Leichtmetallräder 8 J x 19 - Reifen 225/40 R19 (Reifenlabel-C) - Radsicherungen mit erweitertem Diebstahlschutz					
	... in Verbindung mit R-Line "Exterieur & Interieur" W37 (R-Line "Exterieur & Interieur" nicht in Verbindung mit 1.0 TSI 115 PS)		470	N	470	
Pi4 / 1ZA für A113	19-Zoll Leichtmetallrad "Suzuka" in Schwarz		1670	1670	1210	N
	- 4 Leichtmetallräder 8 J x 19 in Schwarz - Reifen 225/40 R19 (Reifenlabel-C) - Radsicherungen mit erweitertem Diebstahlschutz					
Pi5	19-Zoll Leichtmetallrad "Pretoria" in Dark Graphite matt		N	N	N	610
	- 4 Leichtmetallräder 8 J x 19 in Dark Graphite matt - Reifen 235/40 R19 (Reifenlabel-E) - Radsicherungen mit erweitertem Diebstahlschutz					
PRB	16-Zoll Reserverad gewichts- und platzsparend (Entfall von Tire Mobility Set; nicht in Verbindung mit 16-Zoll Stahlräder)		90	90	N	N
PRC	18-Zoll Reserverad gewichts- und platzsparend (Entfall von Tire Mobility Set)		90	90	90	90

S = Serie

N = Nicht lieferbar

0 = Ohne Mehr-/Minderpreis

P = Paket

Alle Preise inkl. 7.7% MWST.

Änderungen vorbehalten!

DIE BENZIN-MOTOREN

115 PS (85 kW) TSI® OPF		
Motor, Getriebe, Elektrik		
Motor - Bauart		3-Zylinder-Ottomotor
Hubraum, Liter / cm ³	mm	1.0 / 999
Max. Leistung	PS (kW)	115 (85)
Max. Drehmoment, bei U/min	Nm	200 / 2000 - 3500
Emissionsklasse		Euro 6d Temp-EVAP ISC
Getriebe, serienmässig		6-Gang manuell
Höchstgeschwindigkeit		
mit Schaltgetriebe	km/h	187
mit Automatikgetriebe	km/h	-
Beschleunigung von 0-80 / 0-100 km/h		
mit Schaltgetriebe	s	6.7 / 10.1
mit Automatikgetriebe	s	-
Gewichte **		
Leergewicht *	kg	1293 - 1445
Zul. Gesamtgewicht	kg	1790
Zuladung	kg	345 - 497
Zul. Achslast vorn / hinten	kg	930 / 910
Zul. Anhängelasten gebremst bei 12%	kg	1300
Zul. Anhängelasten ungebremst	kg	640
Zul. Stützlast / Zul. Dachlast	kg	80 / 75
Kraftstoffverbrauch nach 80/1268/EWG		
mit Schaltgetriebe		
Normverbrauch kombiniert	l/100km	6.8
CO ₂ -Emission kombiniert	g/km	155
CO ₂ -Emission aus Energiebereitstellung	g/km	35
Energieeffizienz - Kategorie	A - G	B
mit Automatikgetriebe		
Normverbrauch kombiniert	l/100km	-
CO ₂ -Emission kombiniert	g/km	-
CO ₂ -Emission aus Energiebereitstellung	g/km	-
Energieeffizienz - Kategorie	A - G	-

* Fahrzeuleergewicht mit Fahrer 68kg, 7 kg Gepäck, Kraftstoffbehälter zu 90% gefüllt, ermittelt nach der RL 92/21/EWG i. d. gegenwärtig geltenden Fassung.

** Je nach Sonderausstattung ergeben sich individuelle Gewichte des Fahrzeugs und somit abweichende Verbräuche und CO₂ -Emissionen.

150 PS (110 kW) TSI® OPF EVO

Motor, Getriebe, Elektrik

Motor - Bauart		4-Zylinder-Ottomotor
Hubraum, Liter / cm ³	mm	1.5 / 1498
Max. Leistung	PS (kW)	150 (110)
Max. Drehmoment, bei U/min	Nm	250 / 1500 - 3500
Emissionsklasse		Euro 6d Temp-EVAP ISC
Getriebe, serienmässig		6-Gang manuell
Getriebe, Extra gegen Mehrpreis		7-Gang-DSG

Höchstgeschwindigkeit

mit Schaltgetriebe	km/h	205
mit Automatikgetriebe	km/h	205

Beschleunigung von 0-80 / 0-100 km/h

mit Schaltgetriebe	s	6.0 / 8.4
mit Automatikgetriebe	s	6.0 / 8.4

Gewichte **

Leergewicht *	kg	1330 - 1502
Zul. Gesamtgewicht	kg	1850 - 1860
Zuladung	kg	348 - 530
Zul. Achslast vorn / hinten	kg	970 - 980 / 930
Zul. Anhängelasten gebremst bei 12%	kg	1500
Zul. Anhängelasten ungebremst	kg	-
Zul. Stützlast / Zul. Dachlast	kg	80 / 75

Kraftstoffverbrauch nach 80/1268/EWG

mit Schaltgetriebe		
Normverbrauch kombiniert	l/100km	7.1
CO ₂ -Emission kombiniert	g/km	162
CO ₂ -Emission aus Energiebereitstellung	g/km	36
Energieeffizienz - Kategorie	A - G	C

mit Automatikgetriebe		
Normverbrauch kombiniert	l/100km	7.3 - 6.7
CO ₂ -Emission kombiniert	g/km	165 - 153
CO ₂ -Emission aus Energiebereitstellung	g/km	36 - 34
Energieeffizienz - Kategorie	A - G	C - B

* Fahrzeuleergewicht mit Fahrer 68kg, 7 kg Gepäck, Kraftstoffbehälter zu 90% gefüllt, ermittelt nach der RL 92/21/EWG i. d. gegenwärtig geltenden Fassung.

** Je nach Sonderausstattung ergeben sich individuelle Gewichte des Fahrzeugs und somit abweichende Verbräuche und CO₂ -Emissionen.

190 PS (140 kW) TSI® OPF 4MOTION

Motor, Getriebe, Elektrik

Motor - Bauart		4-Zylinder-Ottomotor
Hubraum, Liter / cm ³	mm	2.0 / 1984
Max. Leistung	PS (kW)	190 (140)
Max. Drehmoment, bei U/min	Nm	320 / 1500-4180
Emissionsklasse		Euro 6d Temp-EVAP ISC
Getriebe, serienmässig		7-Gang-DSG

Höchstgeschwindigkeit

mit Schaltgetriebe	km/h	-
mit Automatikgetriebe	km/h	216

Beschleunigung von 0-80 / 0-100 km/h

mit Schaltgetriebe	s	-
mit Automatikgetriebe	s	5.0 / 7.2

Gewichte **

Leergewicht *	kg	1495 - 1644
Zul. Gesamtgewicht	kg	1990
Zuladung	kg	346 - 495
Zul. Achslast vorn / hinten	kg	1060 / 980
Zul. Anhängelasten gebremst bei 12%	kg	1700
Zul. Anhängelasten ungebremst	kg	740
Zul. Stützlast / Zul. Dachlast	kg	80 / 75

Kraftstoffverbrauch nach 80/1268/EWG

mit Schaltgetriebe		
Normverbrauch kombiniert	l/100km	-
CO ₂ -Emission kombiniert	g/km	-
CO ₂ -Emission aus Energiebereitstellung	g/km	-
Energieeffizienz - Kategorie	A - G	-

mit Automatikgetriebe		
Normverbrauch kombiniert	l/100km	8.8
CO ₂ -Emission kombiniert	g/km	199
CO ₂ -Emission aus Energiebereitstellung	g/km	45
Energieeffizienz - Kategorie	A - G	F

* Fahrzeuleergewicht mit Fahrer 68kg, 7 kg Gepäck, Kraftstoffbehälter zu 90% gefüllt, ermittelt nach der RL 92/21/EWG i. d. gegenwärtig geltenden Fassung.

** Je nach Sonderausstattung ergeben sich individuelle Gewichte des Fahrzeugs und somit abweichende Verbräuche und CO₂ -Emissionen.

300 PS (221 kW) TSI® OPF R 4MOTION

Motor, Getriebe, Elektrik

Motor - Bauart		4-Zylinder-Ottomotor
Hubraum, Liter / cm ³	mm	2.0 / 1984
Max. Leistung	PS (kW)	300 (221)
Max. Drehmoment, bei U/min	Nm	400 / 2000 - 5200
Emissionsklasse		Euro 6d Temp-EVAP ISC
Getriebe, serienmässig		7-Gang-DSG

Höchstgeschwindigkeit

mit Schaltgetriebe	km/h	-
mit Automatikgetriebe	km/h	250

Beschleunigung von 0-80 / 0-100 km/h

mit Schaltgetriebe	s	-
mit Automatikgetriebe	s	k.A. / 4.8

Gewichte **

Leergewicht *	kg	1575 - 1692
Zul. Gesamtgewicht	kg	2070
Zuladung	kg	378 - 495
Zul. Achslast vorn / hinten	kg	1070 / 1050
Zul. Anhängelasten gebremst bei 12%	kg	1700
Zul. Anhängelasten ungebremst	kg	750
Zul. Stützlast / Zul. Dachlast	kg	80 / 75

Kraftstoffverbrauch nach 80/1268/EWG

mit Schaltgetriebe		
Normverbrauch kombiniert	l/100km	-
CO ₂ -Emission kombiniert	g/km	-
CO ₂ -Emission aus Energiebereitstellung	g/km	-
Energieeffizienz - Kategorie	A - G	-

mit Automatikgetriebe		
Normverbrauch kombiniert	l/100km	8.9
CO ₂ -Emission kombiniert	g/km	201
CO ₂ -Emission aus Energiebereitstellung	g/km	45
Energieeffizienz - Kategorie	A - G	F

* Fahrzeuleergewicht mit Fahrer 68kg, 7 kg Gepäck, Kraftstoffbehälter zu 90% gefüllt, ermittelt nach der RL 92/21/EWG i. d. gegenwärtig geltenden Fassung.

** Je nach Sonderausstattung ergeben sich individuelle Gewichte des Fahrzeugs und somit abweichende Verbräuche und CO₂ -Emissionen.

DIE DIESEL-MOTOREN

115 PS (85 kW) TDI® SCR		
Motor, Getriebe, Elektrik		
Motor - Bauart		4-Zylinder-Dieselmotor
Hubraum, Liter / cm ³	mm	1.6 / 1598
Max. Leistung	PS (kW)	115 (85)
Max. Drehmoment, bei U/min	Nm	250 / 1750 - 3200
Emissionsklasse		Euro 6d Temp-EVAP ISC
Getriebe, serienmässig		6-Gang manuell
Höchstgeschwindigkeit		
mit Schaltgetriebe	km/h	187
mit Automatikgetriebe	km/h	-
Beschleunigung von 0-80 / 0-100 km/h		
mit Schaltgetriebe	s	7.3 / 10.9
mit Automatikgetriebe	s	-
Gewichte **		
Leergewicht *	kg	1395 - 1541
Zul. Gesamtgewicht	kg	1890
Zuladung	kg	349 - 495
Zul. Achslast vorn / hinten	kg	1020 / 920
Zul. Anhängelasten gebremst bei 12%	kg	1500
Zul. Anhängelasten ungebremst	kg	690
Zul. Stützlast / Zul. Dachlast	kg	80 / 75
Kraftstoffverbrauch nach 80/1268/EWG		
mit Schaltgetriebe		
Normverbrauch kombiniert	l/100km	6.0 (6.8***)
CO ₂ -Emission kombiniert	g/km	156
CO ₂ -Emission aus Energiebereitstellung	g/km	29
Energieeffizienz - Kategorie	A - G	B
mit Automatikgetriebe		
Normverbrauch kombiniert	l/100km	-
CO ₂ -Emission kombiniert	g/km	-
CO ₂ -Emission aus Energiebereitstellung	g/km	-
Energieeffizienz - Kategorie	A - G	-

* Fahrzeugleergewicht mit Fahrer 68kg, 7 kg Gepäck, Kraftstoffbehälter zu 90% gefüllt, ermittelt nach der RL 92/21/EWG i. d. gegenwärtig geltenden Fassung.

** Je nach Sonderausstattung ergeben sich individuelle Gewichte des Fahrzeugs und somit abweichende Verbräuche und CO₂ -Emissionen.

***Damit Energieverbräuche unterschiedlicher Antriebsformen (Benzin, Diesel, Gas, Strom, usw.) vergleichbar sind, werden sie zusätzlich als sogen. Benzinäquivalente (Masseinheit für Energie) ausgewiesen.

150 PS (110 kW) TDI® SCR 4MOTION		
Motor, Getriebe, Elektrik		
Motor - Bauart		4-Zylinder-Dieselmotor
Hubraum, Liter / cm ³	mm	2.0 / 1968
Max. Leistung	PS (kW)	150 (110)
Max. Drehmoment, bei U/min	Nm	340 / 1750 - 3000
Emissionsklasse		Euro 6d Temp-EVAP ISC
Getriebe, serienmässig		7-Gang-DSG
Getriebe, Extra gegen Mehrpreis		-
Höchstgeschwindigkeit		
mit Schaltgetriebe	km/h	-
mit Automatikgetriebe	km/h	200
Beschleunigung von 0-80 / 0-100 km/h		
mit Schaltgetriebe	s	-
mit Automatikgetriebe	s	5.6 / 8.4
Gewichte **		
Leergewicht *	kg	1530 - 1683
Zul. Gesamtgewicht	kg	2040
Zuladung	kg	357 - 510
Zul. Achslast vorn / hinten	kg	1090 / 1000
Zul. Anhängelasten gebremst bei 12%	kg	1700
Zul. Anhängelasten ungebremst	kg	750
Zul. Stützlast / Zul. Dachlast	kg	80 / 75
Kraftstoffverbrauch nach 80/1268/EWG		
mit Schaltgetriebe		
Normverbrauch kombiniert	l/100km	-
CO2-Emission kombiniert	g/km	-
CO2-Emission aus Energiebereitstellung	g/km	-
Energieeffizienz - Kategorie	A - G	-
mit Automatikgetriebe		
Normverbrauch kombiniert	l/100km	7.0 - 6.5 (8.0 - 7.4***)
CO2-Emission kombiniert	g/km	184 - 169
CO2-Emission aus Energiebereitstellung	g/km	34 - 31
Energieeffizienz - Kategorie	A - G	D - C

* Fahrzeugleergewicht mit Fahrer 68kg, 7 kg Gepäck, Kraftstoffbehälter zu 90% gefüllt, ermittelt nach der RL 92/21/EWG i. d. gegenwärtig geltenden Fassung.

** Je nach Sonderausstattung ergeben sich individuelle Gewichte des Fahrzeugs und somit abweichende Verbräuche und CO2 -Emissionen.

***Damit Energieverbräuche unterschiedlicher Antriebsformen (Benzin, Diesel, Gas, Strom, usw.) vergleichbar sind, werden sie zusätzlich als sogen. Benzinäquivalente (Masseinheit für Energie) ausgewiesen.

190 PS (140 kW) TDI® SCR 4MOTION		
Motor, Getriebe, Elektrik		
Motor - Bauart		4-Zylinder-Dieselmotor
Hubraum, Liter / cm ³	mm	2.0 / 1968
Max. Leistung	PS (kW)	190 (140)
Max. Drehmoment, bei U/min	Nm	k.A. / k.A.
Emissionsklasse		Euro 6d Temp-EVAP ISC
Getriebe, serienmässig		7-Gang-DSG
Getriebe, Extra gegen Mehrpreis		-
Höchstgeschwindigkeit		
mit Schaltgetriebe	km/h	-
mit Automatikgetriebe	km/h	216
Beschleunigung von 0-80 / 0-100 km/h		
mit Schaltgetriebe	s	-
mit Automatikgetriebe	s	7.2
Gewichte **		
Leergewicht *	kg	1555 - 1703
Zul. Gesamtgewicht	kg	2060
Zuladung	kg	357 - 505
Zul. Achslast vorn / hinten	kg	1090 / 1020
Zul. Anhängelasten gebremst bei 12%	kg	1800
Zul. Anhängelasten ungebremst	kg	750
Zul. Stützlast / Zul. Dachlast	kg	80 / 75
Kraftstoffverbrauch nach 80/1268/EWG		
mit Schaltgetriebe		
Normverbrauch kombiniert	l/100km	-
CO2-Emission kombiniert	g/km	-
CO2-Emission aus Energiebereitstellung	g/km	-
Energieeffizienz - Kategorie	A - G	-
mit Automatikgetriebe		
Normverbrauch kombiniert	l/100km	7.4 (8.4***)
CO2-Emission kombiniert	g/km	193
CO2-Emission aus Energiebereitstellung	g/km	36
Energieeffizienz - Kategorie	A - G	E

* Fahrzeugleergewicht mit Fahrer 68kg, 7 kg Gepäck, Kraftstoffbehälter zu 90% gefüllt, ermittelt nach der RL 92/21/EWG i. d. gegenwärtig geltenden Fassung.

** Je nach Sonderausstattung ergeben sich individuelle Gewichte des Fahrzeugs und somit abweichende Verbräuche und CO2 -Emissionen.

***Damit Energieverbräuche unterschiedlicher Antriebsformen (Benzin, Diesel, Gas, Strom, usw.) vergleichbar sind, werden sie zusätzlich als sogen

DER T-ROC

Modelljahr 2021
Preisstand: 02.07.2020

DIE ABMESSUNGEN

FRONTANTRIEB

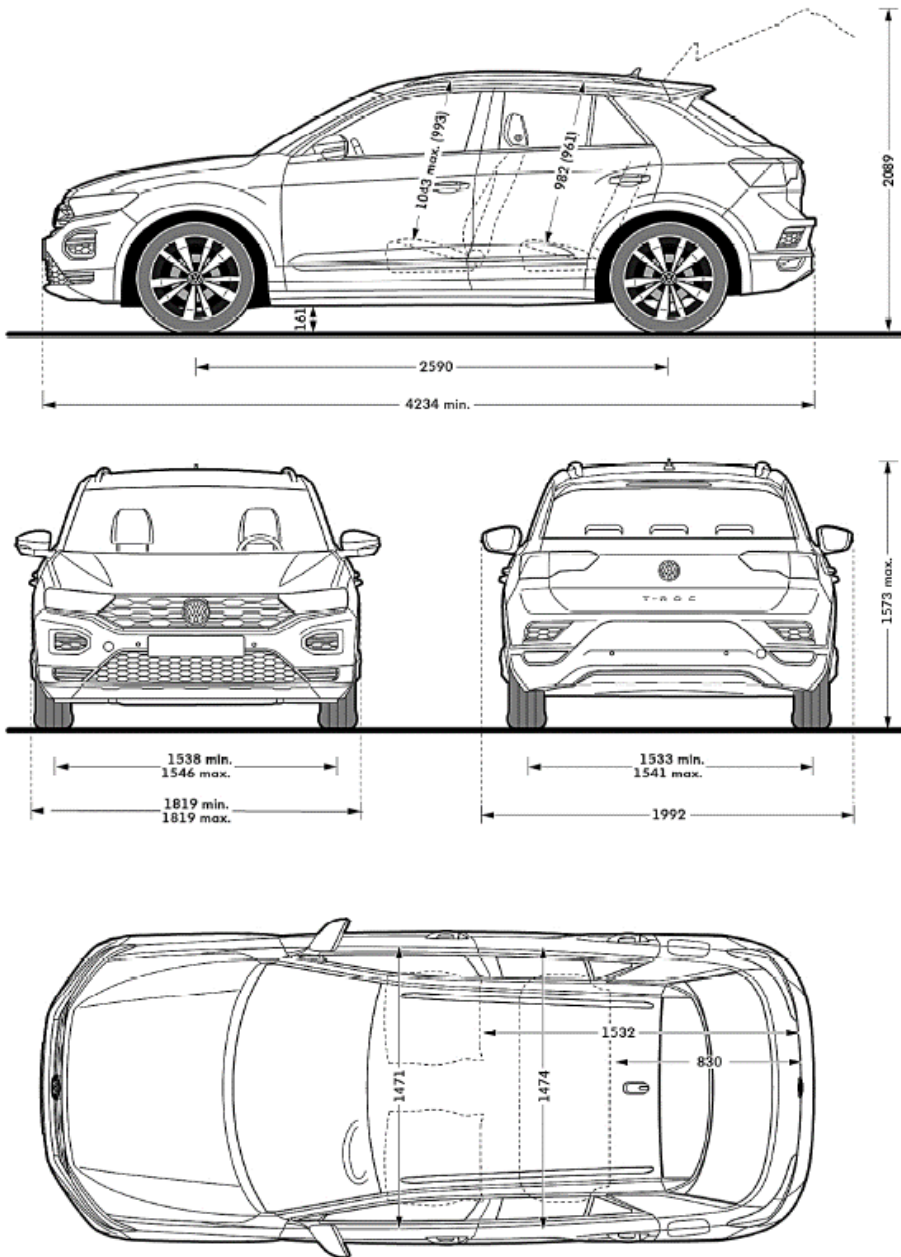

4MOTION

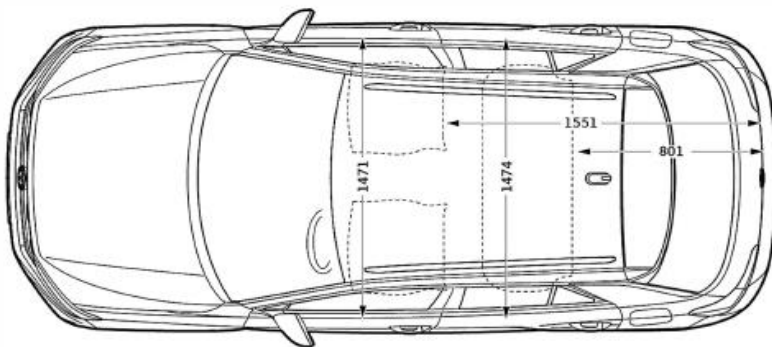
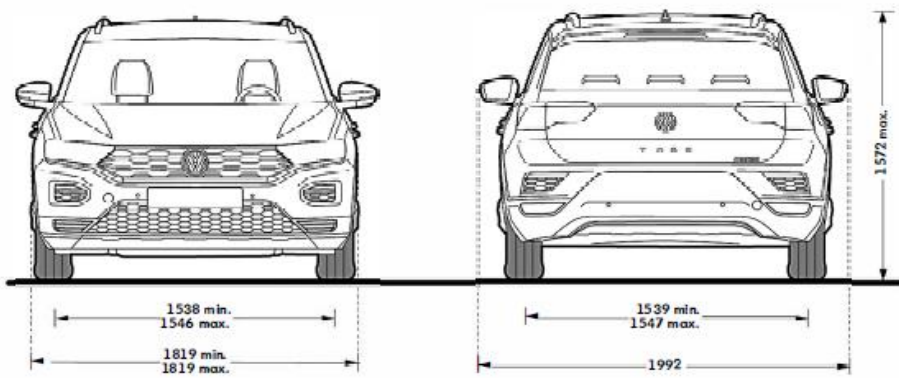
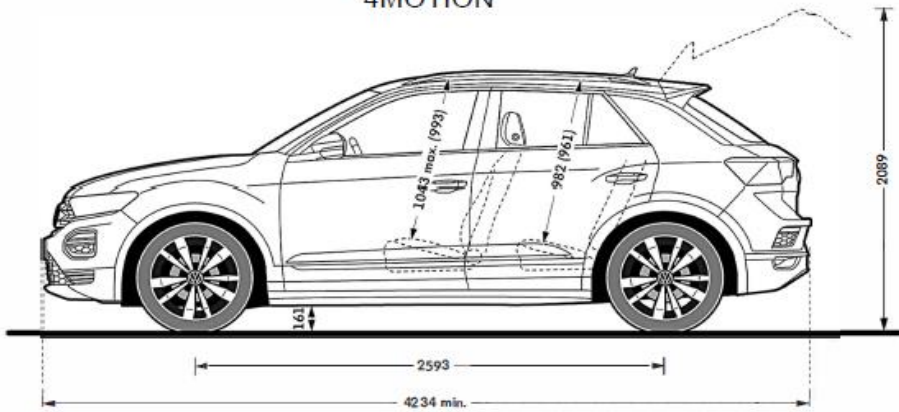

Aussen-Abmessungen

Länge min. / Länge max. mit Anhangevorrichtung	mm	4'234 / 4'361
Breite min. / Breite max. / Breite inkl. Aussenspiegel	mm	1'819 / 1'819 / 1'992
Höhe	mm	1'572
Radstand	mm	2'593
Spurweite vorn/hinten	mm	1'538 - 1'546 / 1'533 - 1'547
Höhe geöffnete Heckklappe	mm	2'089

Innenraum-Abmessung

1. Sitzreihe		
Kopfraum maximal	mm	1'043
Innenraumbreite	mm	1'471
2. Sitzreihe		
Kopfraum	mm	982
Innenraumbreite	mm	1'474

Gepäckraum Frontantrieb 4MOTION

Länge, Sitzbank aufgestellt / umgeklappt	mm	k.A. / 1'532		k.A. / 1'551
Breite zwischen den Radkästen	mm	1'011		1'011
Gepäckraumvolumen Rücksitzbank aufgestellt *	Liter	445		392
Gepäckraumvolumen Rücksitzbank geklappt*	Liter	1'290		1'237

Weitere Daten Frontantrieb 4MOTION

Wendekreis ca.	m	11.1		11.1
Kraftstoffbehältervolumen ca.	Liter	50		50
Tankvolumen AdBlue	Liter	ca. 13		ca. 13
Böschungswinkel vorne/hinten	°	16.4 / 18.8		16.4 / 18.4
Rampenwinkel	°	12.8		13
Bodenfreiheit bei Leergewicht	mm	161		158
Bodenfreiheit bei zul. Gesamtgewicht	mm	127		122

*Messung nach ISO 3832 mit Quadern von 200x100x50 mm Kantenlänge.

DIE GARANTIELEISTUNGEN VW T-ROC

WERKSGARANTIE VW T-ROC

- 12 JAHRE KAROSSERIE-GARANTIE GEGEN DURCHROSTUNG
- 3 JAHRE LACK-GARANTIE
- 2 JAHRE NEUWAGEN-GARANTIE OHNE KILOMETER-BEGRENZUNG
- 2 JAHRE GARANTIE AUF ORIGINAL-TEILE
- 2 JAHRE GARANTIE AUF ORIGINAL-ZUBEHÖR

MOBILITÄTSVERSICHERUNG

- **TOTALMOBIL! - DIE KOSTENLOSE MOBILITÄTSVERSICHERUNG**
Ein Autoleben lang sichern Sie sich die kostenlose Mobilitätsversicherung, indem Sie die vom Hersteller/Importeur vorgeschriebenen Serviceintervalle einhalten. Die erforderlichen Servicearbeiten müssen durch einen autorisierten VW-Servicepartner in der Schweiz oder im Fürstentum Liechtenstein ausgeführt werden.

ANSCHLUSSGARANTIE

- **DIE VOLKSWAGEN GARANTIE+**
Volkswagen bietet Ihnen fortschrittliche Technologie, zukunftsweisendes Design, hervorragende Qualität und Spitzenleistung im Service. Ein besonderes Angebot ist die Volkswagen Garantie+. Sie setzt die zweijährige **Volkswagen Garantie konsequent fort und dies individuell auf Ihre Bedürfnisse zugeschnitten – für bis zu drei weitere Jahre** und eine maximale Gesamtleistung von 150.000 km. Alle Leistungen entsprechen in vollem Umfang der Herstellergarantie ohne Selbstbeteiligung und mit voller Kostenübernahme bis zum vereinbarten Jahr oder der Gesamtfahrleistung.
- *Der Hersteller behält sich das Recht vor, jederzeit und ohne Ankündigung Konstruktion, Daten, Ausrüstung und Preise zu ändern.*
- *Preise für Zubehör sind nur gültig, wenn die Bestellung mit dem Fahrzeug erfolgt.*
- *Lieferungsmöglichkeiten jederzeit vorbehalten!*