

## 12 31 020 Generator aus- und einbauen/ersetzen (M57)

Fehlerspeicher des DDE-Steuergerätes auslesen.

Zündung ausschalten.

Aggregate-Unterschutz vorn ausbauen.



### [Hinweise zum Ab- und Anklemmen der Batterie beachten.](#)

Die Batterie-Minusleitung von der Batterie abklemmen und zur Seite legen.



### **Achtung!**

Bei Arbeiten am Öl-, Kühlmittel- oder Kraftstoffkreislauf muss der Generator vor Verschmutzung geschützt werden.

Generator mit geeigneten Mitteln abdecken.

Wenn diese Vorgehensweise nicht eingehalten wird, kann dies zum Ausfall des Generators führen.



### **Achtung!**

Wenn die Ladeluftschläuche nicht fettfrei und trocken verbaut werden, kann dies zum Ausfall der Aufladevorrichtung führen.

Ladeluftschläuche fettfrei und trocken verbauen.

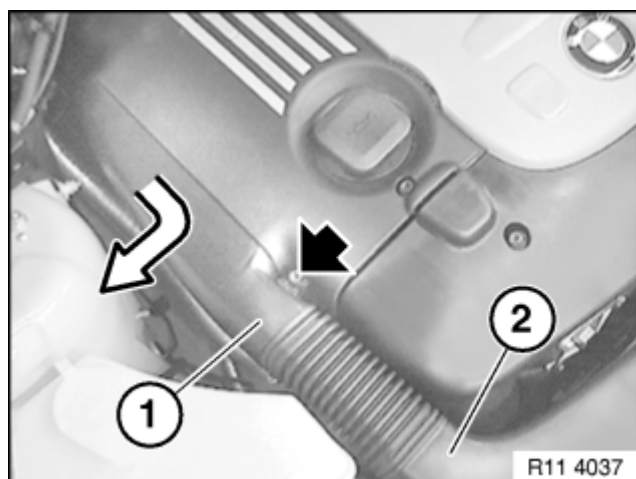

Die Schraube lösen.

Die Luftführung (1) aus dem Deckel des Ansauggeräusch-Dämpfers herausziehen.

Die Luftführung (1) aus der Ansaughaube (2) herausziehen.

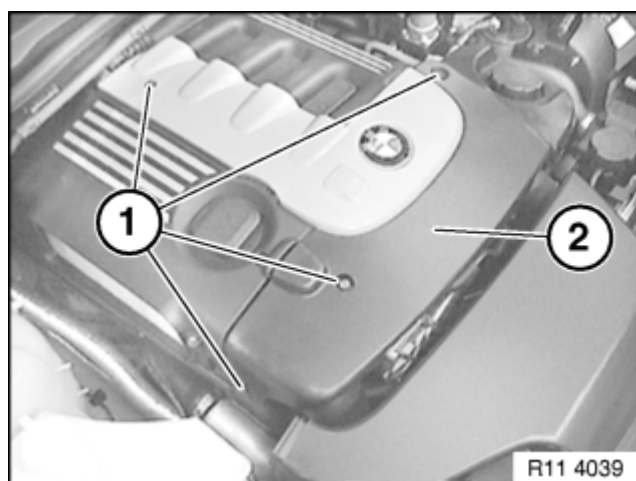

Die Schrauben (1) lösen.

Die Akustikabdeckung (2) ausbauen.

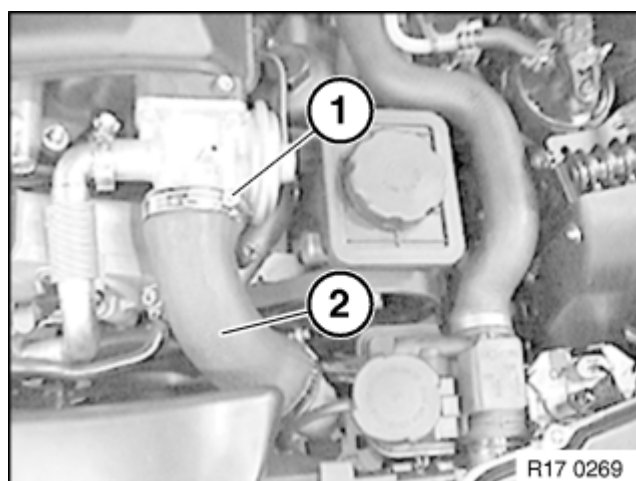

Die Schlauchschelle (1) lösen.

Den Schlauch (2) vom AGR-Ventil abziehen.

*Einbauhinweis:*

[Anziehdrehmoment, 11 65 10AZ.](#)

**Achtung!**

Die Ladeluftschläuche fettfrei und trocken verbauen.



[Antriebsriemen für den Generator ausbauen.](#)

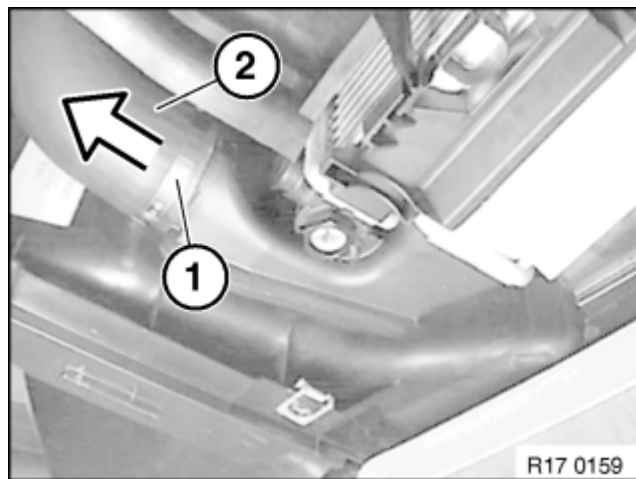

Die Schlauchschelle (1) lösen.

[Anziehdrehmoment, 11 65 10AZ.](#)

Den Ladeluftschlauch (2) vom Ladeluftkühler links abziehen und ausbauen.

**Achtung!**

Die Ladeluftschläuche fettfrei und trocken verbauen.

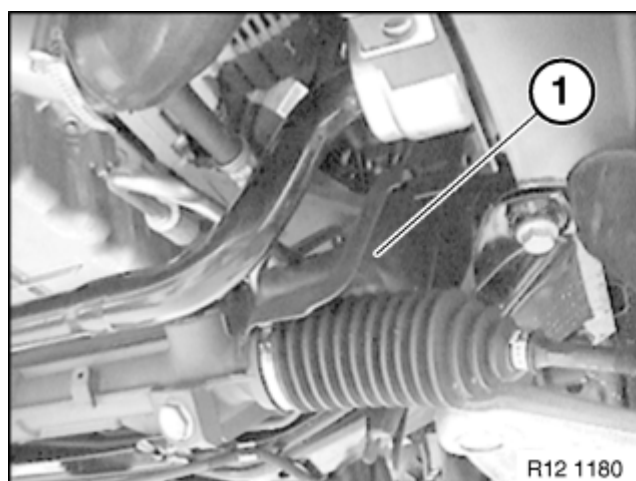

**Heck-Antrieb:**

Den Schallschutz (1) am Motortragarm ausbauen.

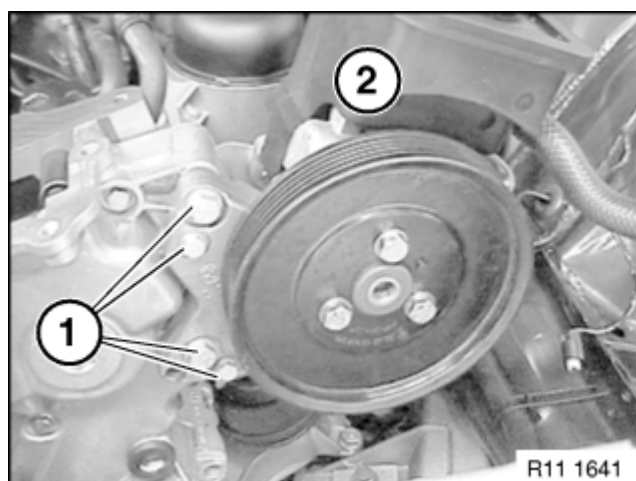

**Allrad-Antrieb:**

[Die Flügelpumpe für die Hydrolenkung ausbauen.](#)

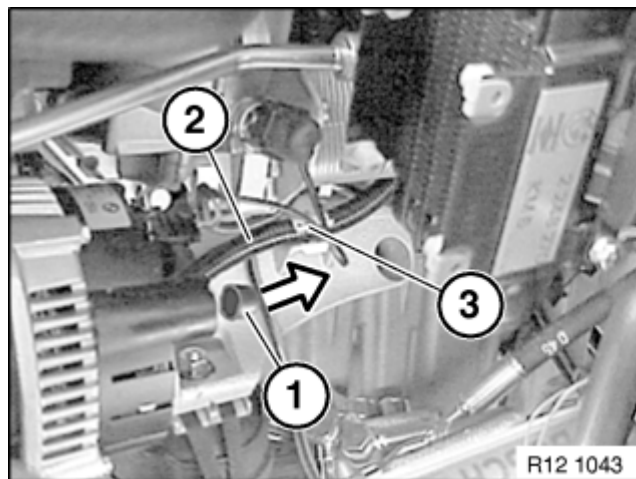
**Heck- und Allrad-Antrieb:**

Die Schutzkappe (1) abziehen.

Die Mutter der Batterie-Plusleitung (2) am Generator lösen.

**Einbauhinweis:**

[Anziehdrehmoment, 12 31 1AZ.](#)

Die Batterie-Plusleitung (2) vom Generator abnehmen.

Den Stecker vom Generator abziehen.

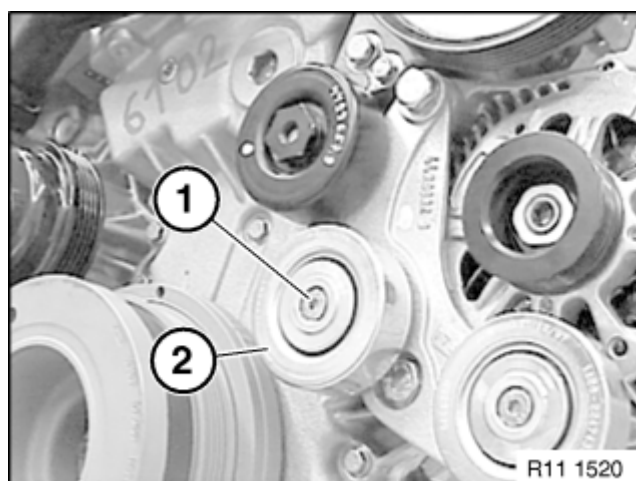

Die Schraube (1) lösen.

Die Umlenkrolle (2) abbauen.

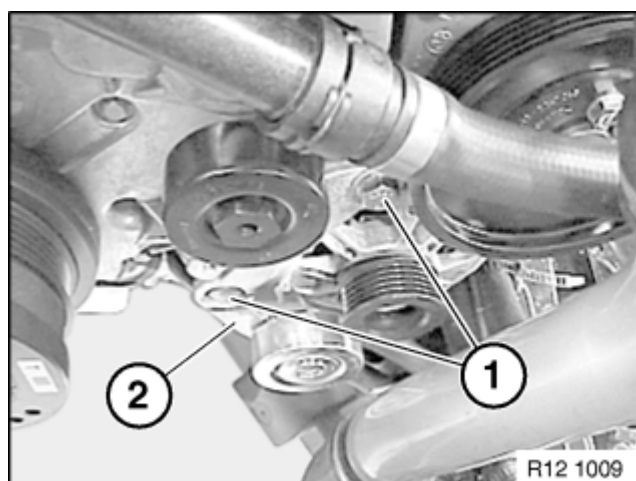
**Heck-Antrieb:**

Die Schrauben (1) am Generator lösen.

Den Haltebügel (2) abnehmen.

Den Generator nach unten ausbauen.

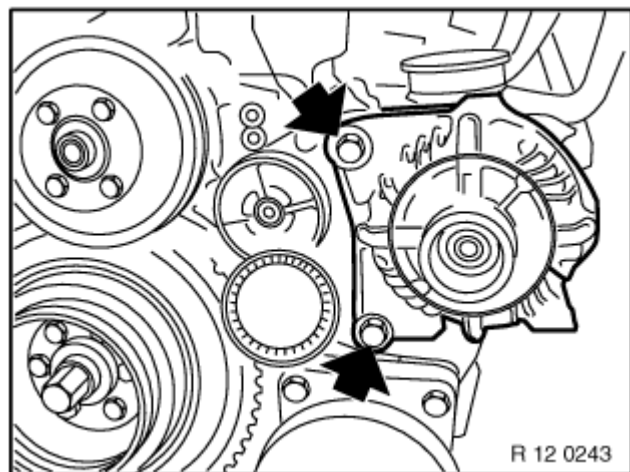
**Allrad-Antrieb:**

Die Schrauben (1) am Generator lösen.

Den Generator nach oben ausbauen.

**Heck- und Allrad-Antrieb: Hinweis:**

Den Fehlerspeicher des DDE-Steuengerätes auslesen.

Die gespeicherten Fehlermeldungen überprüfen.

Die Fehler beheben.

Den Fehlerspeicher löschen.

Dient nur zu Informationszwecken. Der Autor übernimmt keinerlei Gewähr für die Aktualität, Richtigkeit und Vollständigkeit der bereitgestellten Informationen auf unserer Website. Haftungsansprüche gegen den Betreiber der Webseite, welche sich auf Schäden materieller oder ideeller Art beziehen, die durch die Nutzung oder Nichtnutzung der dargebotenen Informationen bzw. durch die Nutzung fehlerhafter und unvollständiger Informationen verursacht wurden, sind grundsätzlich ausgeschlossen. Der Betreiber der Webseite behält es sich ausdrücklich vor, Teile der Seiten ohne gesonderte Ankündigung zu verändern.