

ชุดวิชาภาษาต่างประเทศ (ภาษาอังกฤษ) ระดับมัธยมศึกษาตอนปลาย

- ชุดวิชาการศึกษานอกโรงเรียน
หมวดวิชาภาษาต่างประเทศ
- ตามหลักเกณฑ์และวิธีการ
จัดการศึกษานอกโรงเรียน
หลักสูตรการศึกษาขั้นพื้นฐาน
พุทธศักราช 2544



กรมการศึกษานอกโรงเรียน

ชุดวิชานี้ใช้เพื่อหมุนเวียนเรียน ห้ามจำหน่าย

ชุดวิชาภาษาต่างประเทศ
(ภาษาอังกฤษ)
ระดับมัธยมศึกษาตอนปลาย

กรมการศึกษานอกโรงเรียน กระทรวงศึกษาธิการ

ชุดวิชานี้ใช้เพื่อหมุนเวียนเรียน ห้ามจำหน่าย

คำนำ

 กรมการศึกษานอกโรงเรียนได้จัดทำชุดวิชาในหมวดวิชาภาษาอังกฤษ เพื่อให้ประกอบการเรียนรู้ ตามหลักเกณฑ์และวิธีการจัดการศึกษานอกโรงเรียน หลักสูตรการศึกษาขั้นพื้นฐาน พุทธศักราช 2544 ซึ่งผู้เรียนสามารถศึกษาค้นคว้าด้วยตัวเอง ปฏิบัติกิจกรรม รวมทั้งแบบฝึกหัด เพื่อทดสอบความรู้ ความเข้าใจในสาระเนื้อหา เมื่อศึกษาแล้วถ้ายังไม่เข้าใจสามารถกลับไปศึกษาใหม่ได้ ผู้เรียนสามารถเพิ่มพูนความรู้หลังจากศึกษาชุดวิชานี้ โดยนำความรู้ไปแลกเปลี่ยนกับเพื่อนในชั้นเรียนศึกษาจากภูมิปัญญาท้องถิ่นจากแหล่งการเรียนรู้ และจากสื่ออื่นๆ

ในการจัดทำชุดวิชานี้ ได้รับความร่วมมือด้วยดีจากผู้ทรงคุณวุฒิและผู้เกี่ยวข้องหลายท่าน ซึ่งช่วยกันค้นคว้าและเรียบเรียงเนื้อหาสาระเพื่อให้ได้สื่อที่สอดคล้องกับหลักสูตรและเป็นประโยชน์ต่อผู้เรียนที่อยู่นอกระบบโรงเรียนอย่างแท้จริง กรมการศึกษานอกโรงเรียนขอขอบคุณที่ปรึกษา คณะผู้เรียบเรียงตลอดจนคณะผู้จัดทำทุกท่านที่ให้ความร่วมมือด้วยดีไว้ ณ โอกาสนี้

กรมการศึกษานอกโรงเรียนหวังว่าชุดวิชาชุดนี้จะเป็นประโยชน์ในการจัดการเรียนการสอนตามสมควร หากมีข้อเสนอแนะประการใด กรมการศึกษานอกโรงเรียนขอน้อมรับไว้ด้วยความขอบคุณยิ่ง



(นายชาติชาตรี โยสีดา)

อธิบดีกรมการศึกษานอกโรงเรียน

สารบัญ

หน้า

คำนำ

คำแนะนำการใช้ชุดวิชา

1

โครงสร้างชุดวิชาภาษาอังกฤษ

2

ตอนที่ 1 ภาษาเพื่อการสื่อสาร

4

1. Cheap but Expensive

8

2. Curiosity Brings Pain

12

3. Free Minutes

16

4. Magic Number

20

5. Misunderstanding

24

6. Personal Secrets

28

7. Self Improvement

33

8. Sea Devil

38

9. Telephone Language

42

10. The Media

46

11. Using Machines

52

12. Viewpoints

57

13. Words Study

60

ตอนที่ 2 ภาษาและวัฒนธรรม

64

1. A Small Gift for House Owner

67

2. Culture Shock!

72

3. Dictionary Entry

78

4. Different Customs

82

5. Greetings Around the World

86

6. See You Later

89

7. Ten Keys to a Better Night's Sleep

95

8. Typically English

100

9. Vocabulary Game with Compound Noun

103

10. Word Formation

107

11. World Guide to Good Manners

111

ตอนที่ 3 ภาษากับความสัมพันธ์กับกลุ่มสาระการเรียนรู้อื่น	135
1. Asking the Way	137
2. Asking for Directions	141
3. Crossword Puzzle	147
4. Drinking Tea	149
5. Every Family's Different	153
6. Everything You Need to Know	158
7. Friends Again Forever!	162
8. Global Dangers	166
9. Grenada's Capital City	171
10. Home Schooling	175
11. House for Sale	183
12. Siblings	186
13. Offering Help and Advice	192
14. The Edinburgh Festival	197
15. Tell Us About Your Job	201
16. The Truth About Lying	207
17. Weather Forecast	213
18. Welcome to the Mayfair Hotel	217
19. What and Where?	221
20. Why Do You Want to Learn English?	225
21. Will Technology Replace Schools?	229
ตอนที่ 4 ภาษาด้วยความสัมพันธ์กับชุมชนและโลก	234
1. Letter Writing	237
2. Penguin Joke	242
3. Personal Letters	247
4. Personal Wanted	254
5. Reading and Writing	258
6. Talking About Learning from Community Learning Center	261
7. Winston David	266
แหล่งการเรียนรู้	269
บรรณานุกรม	

คำแนะนำการใช้ชุดวิชา

1. การศึกษาชุดวิชานี้ ผู้เรียนจะต้องศึกษาโครงสร้างชุดวิชา ซึ่งประกอบด้วยสาระสำคัญ ผลการเรียนรู้ที่คาดหวัง ขอบข่ายเนื้อหาให้เข้าใจ เพื่อจะได้ทราบสาระเนื้อหาและจุดเน้นของแต่ละตอน
2. ผู้เรียนจะต้องมีพจนานุกรมภาษาอังกฤษ-ไทย หรือ ภาษาอังกฤษ-อังกฤษประกอบการศึกษาชุดวิชานี้ด้วย เพื่อจะได้ค้นหาความหมายของคำศัพท์ที่ปรากฏในชุดวิชา ซึ่งจะเป็นประโยชน์ในการศึกษาทำกิจกรรมและแบบฝึกหัด
3. ผู้เรียนต้องปฏิบัติตามคำแนะนำในชุดวิชา และทำกิจกรรมทุกขั้นตอน เพื่อเพิ่มพูนทักษะและความรู้ ผู้เรียนสามารถหาความรู้เพิ่มเติมได้จากแหล่งการเรียนรู้ต่างๆ ที่เสนอแนะไว้ท้ายเล่ม

โครงสร้างชุดวิชาภาษาอังกฤษ

สาระสำคัญ

หมวดวิชาภาษาอังกฤษเป็นพื้นฐานสำคัญที่ผู้เรียนทุกคนต้องเรียนรู้เพื่อเสริมสร้างพื้นฐานความเป็นมนุษย์และสร้างศักยภาพในการคิดและการทำงานอย่างสร้างสรรค์ โดยเฉพาะอย่างยิ่งภาษาอังกฤษ ได้ถูกกำหนดให้เป็นวิชาพื้นฐานที่ผู้เรียนทุกคนต้องเรียนในทุกระดับการศึกษา (ประถมศึกษา มัธยมศึกษาตอนต้น และมัธยมศึกษาตอนปลาย) เนื่องจากภาษาอังกฤษเป็นภาษาสากลสามารถใช้เป็นเครื่องมือในการติดต่อสื่อสารกับผู้อื่นได้ตามความต้องการ ในสถานการณ์ต่างๆ ทั้งในชีวิตประจำวันและการทำงานอาชีพ โดยเฉพาะอย่างยิ่งในระดับมัธยมศึกษาตอนปลาย การที่ผู้เรียนสามารถใช้ภาษาได้อย่างถูกต้อง คล่องแคล่วและเหมาะสมขึ้นอยู่กับทักษะการใช้ภาษา ผู้เรียนต้องมีโอกาสได้ฝึกทักษะการใช้ภาษาให้มากที่สุดทั้งในและนอกสถานศึกษา โดยเฉพาะอย่างยิ่งกลุ่มเป้าหมายการศึกษานอกระบบซึ่งส่วนใหญ่จะเป็นผู้ใหญ่ที่ต้องการเรียนภาษาเพื่อนำไปใช้ในชีวิตประจำวันและการทำงาน อาชีพเป็นหลัก การจัดกระบวนการเรียนรู้จึงต้องสอดคล้องกับธรรมชาติและลักษณะเฉพาะของภาษาที่จำเป็น กิจกรรมการฝึกทักษะทางภาษาจึงต้องใช้รูปแบบที่หลากหลายและฝึกผู้เรียนให้รู้วิธีการเรียนภาษาด้วยตนเองควบคู่ไปด้วย เพื่อให้ผู้เรียนสามารถเรียนรู้ได้ตลอดชีวิตตลอดจนใช้ภาษาอังกฤษ เป็นเครื่องมือในการค้นคว้าหาความรู้ในการเรียน สาระการเรียนรู้อื่น ๆ ในการประกอบอาชีพ และการศึกษาต่อ

ในกรณีที่ผู้เรียนต้องการเรียนสาระที่มีความลึกและเข้มข้นเพิ่มเติมผู้เรียนสามารถเลือกเรียนตามความถนัด ความสนใจและความแตกต่างของแต่ละบุคคลได้

ผลการเรียนรู้ที่คาดหวัง เมื่อศึกษาชุดวิชานี้แล้วผู้เรียนสามารถ

1. ใช้ภาษาอังกฤษในการสื่อสารได้อย่างมีประสิทธิภาพเข้าใจรูปประโยคในภาษา การใช้คำศัพท์ ตลอดจนเข้าใจวัฒนธรรมของเจ้าของภาษาและตระหนักถึงวิธีการที่จะนำภาษาและวัฒนธรรมไปใช้ในการสร้างปฏิสัมพันธ์ในสังคม
2. รับรู้และเข้าใจวัฒนธรรมของเจ้าของภาษารวมทั้งวิถีชีวิตที่เป็นเอกลักษณ์ รูปแบบ พฤติกรรม และเข้าใจอิทธิพลของวัฒนธรรมของชนชาติอื่นที่มีต่อสังคมของเรา
3. ใช้ภาษาอังกฤษในการเชื่อมโยงความรู้อันหลากหลายกับการเรียนรู้อื่น ซึ่งช่วยให้ผู้เรียนสามารถฝึกฝนทักษะทางภาษาได้อีกทางหนึ่ง
4. ผู้เรียนสามารถนำความรู้และประสบการณ์ทั้งภายในและนอกสถานศึกษามาใช้ใน ชีวิตประจำวันและการทำงานอาชีพ ตลอดจนศึกษาต่อได้อย่างเหมาะสม

ขอบข่ายเนื้อหา

ตอนที่ 1 ภาษาเพื่อการสื่อสาร

ตอนที่ 2 ภาษาและวัฒนธรรม

ตอนที่ 3 ภาษากับความสัมพันธ์กับสาระการเรียนรู้อื่น

ตอนที่ 4 ภาษากับความสัมพันธ์กับชุมชนและโลก

ตอนที่ 1 > ภาษาเพื่อการสื่อสาร

สาระสำคัญของมาตรฐานการเรียนรู้ ๓.1.1

การฟังและการอ่านจากสื่อประเภทต่างๆแล้วสามารถตีความเป็นทักษะที่จำเป็นต่อผู้เรียน ทั้งในชีวิตประจำวันและศึกษาต่อในระดับสูงขึ้น ผู้เรียนจำเป็นต้อง รู้จุดเน้นทางภาษาและจุดเน้นทางไวยากรณ์ รวมทั้งแบบแผนของคำพูด เข้าใจน้ำเสียงความรู้สึก ออกเสียงบทอ่านที่ถูกต้องตามหลักการออกเสียง วิเคราะห์ตีความและ/หรือแสดงความคิดเห็นเกี่ยวกับสื่อหรือถ่ายโอนเป็นข้อมูลในรูปแบบอื่นที่มีความหมายเดียวกันได้อย่างถูกต้อง

ผลการเรียนรู้ที่คาดหวังตามมาตรฐานการเรียนรู้ ๓.1.1

1. ผู้เรียนสามารถฟังแล้วเข้าใจ น้ำเสียงความรู้สึกของผู้พูดและบทอ่านได้
2. ผู้เรียนสามารถเข้าใจคำชี้แจง คำบรรยาย คำแนะนำที่พบในสารสนเทศ คู่มือ และบทอ่านต่างๆได้
3. ผู้เรียนสามารถวิเคราะห์ ตีความจากการฟังหรืออ่านได้
4. ผู้เรียนสามารถถ่ายโอนข้อมูลที่ได้ฟังหรืออ่านข้อมูลรูปแบบอื่นที่มีความหมายเดียวกันได้อย่างถูกต้อง

สาระสำคัญของมาตรฐานการเรียนรู้ ๓1.2

การพูดและเขียนเพื่อสื่อสารข้อมูล ความคิด ความรู้สึก ความต้องการ เป็นทักษะพื้นฐานที่จำเป็นในชีวิตประจำวันของผู้เรียน ผู้เรียนต้องศึกษาคำศัพท์ สำนวน โครงสร้างทางภาษา โดยใช้เทคโนโลยีและการจัดการจากแหล่งการเรียนรู้ที่มีอยู่ในชุมชน

ผลการเรียนรู้ที่คาดหวังตามมาตรฐานการเรียนรู้ ๓1.2

1. ผู้เรียนฟังคำถามแล้วเลือกคำตอบที่เหมาะสมได้
2. ผู้เรียนฟังประโยคแล้วเลือกคำที่เหมาะสมเติมในประโยคที่ได้ยินได้
3. ผู้เรียนฟังคำสั่ง คำชี้แจงแล้วสามารถแสดงให้เห็นว่าเข้าใจในสิ่งที่ฟังได้
4. ผู้เรียนฟังบทสนทนาแล้ว สามารถสรุปความคิดรวบยอดได้
5. ผู้เรียนฟังข้อความแล้วสามารถเลือกประโยคหรือภาพมาเรียงตามลำดับเหตุการณ์ได้
6. ผู้เรียนฟังข้อความแล้วสามารถระบุสถานที่ที่เกิดเหตุการณ์ได้
7. ผู้เรียนฟังข้อความแล้วสามารถบอกจุดประสงค์ของการพูดได้

สาระสำคัญของมาตรฐานการเรียนรู้ ๓1.3

การนำเสนอข้อมูล เรื่องราวประสบการณ์ ความคิด รวบรวม ความคิดเห็น โดยผ่านสื่อบุคคล สื่อสารมวลชน และเป็นความจำเป็นพื้นฐานในการสื่อสาร ผู้เรียนควรศึกษา และฝึกการฟังและอ่านเพื่อความเข้าใจโครงสร้างทางภาษา สำนวน คำศัพท์ เพื่อให้การสื่อสารบรรลุตามวัตถุประสงค์

ผลการเรียนรู้ที่คาดหวังตามมาตรฐานการเรียนรู้ ๓1.3

1. ผู้เรียนฟังข้อความที่มีลักษณะเป็นประกาศข่าวและสามารถสรุปใจความสำคัญได้
2. ผู้เรียนฟังข้อความหรือบทสนทนาแล้วสามารถเขียนถ่ายทอดเป็นข้อมูลที่มีความหมายเดียวกันได้อย่างถูกต้อง
3. ผู้เรียนอ่านข้อความจากสื่อสิ่งพิมพ์และสามารถเขียนถ่ายทอดเป็นข้อความของตนเองอย่างง่าย ๆ มีความหมายเดียวกันได้อย่างถูกต้อง
4. ผู้เรียนอ่านข้อความจากสื่อสิ่งพิมพ์ แล้วสามารถจัดเรียงลำดับ ประโยคหรือรูปภาพที่เกี่ยวข้องกับเรื่อง ที่อ่านได้อย่างถูกต้อง

ขอบข่ายเนื้อหา

เรื่องที่ 1	Cheap but Expensive
เรื่องที่ 2	Curiosity Brings Pain
เรื่องที่ 3	Free Minutes
เรื่องที่ 4	Magic Number
เรื่องที่ 5	Misunderstanding
เรื่องที่ 6	Personal Secrets
เรื่องที่ 7	Self Improvement
เรื่องที่ 8	Sea Devil
เรื่องที่ 9	Telephone Language
เรื่องที่ 10	The Media
เรื่องที่ 11	Using Machines
เรื่องที่ 12	Viewpoints
เรื่องที่ 13	Words Study

เรื่องที่ 1

Title : Cheap but Expensive

ชื่อเรื่อง : ถูกแต่แพง

Directions : Read the following letters and then complete them with the given words.

คำสั่ง : อ่านเนื้อความในจดหมายต่อไปนี้แล้วเติมเนื้อความในจดหมายให้สมบูรณ์จากตัวเลือกที่กำหนดให้

Dear Editor

For the past month it has been very cold in Sydney and when I left Thailand I didn't bring enough____(1)____with me. Two weeks ago there was a clothing sale in the city and I went to the____(2)____to see if I could find a bargain. They had lots of warm winter clothes in every shape and form - I knew I would find a bargain. I did -a red jacket with a hood-it fitted perfectly. The____(3)____wanted \$ 10 or Bt220, but I bargained him down to \$9. I was very proud of my purchase and it was warm when I____(4)____it. That was until I washed it. It was too delicate for the washing machine and now it has a tear down the side. I wonder what will happen next time I wash it.

Dear Debbs

Many people believe if you pay very___(5)___for something you do not get quality. If a friend complains about a___(6)___product and she paid very little for it you could say : "You get what you___(7)___for".

- | | | | |
|--------------------|---------------|----------------|-------------|
| 1. a. warm clothes | b. T-shirts | c. jackets | d. money |
| 2. a. seaside | b. store | c. library | d. station |
| 3. a. shopper | b. advertiser | c. salesman | d. customer |
| 4. a. wash | b. wore | c. bought | d. paid |
| 5. a. much | b. little | c. immediately | d. proudly |
| 6. a. good | b. bad | c. pretty | d. perfect |
| 7. a. purchase | b. bargain | c. ask | d. pay |

ใบความรู้

คำศัพท์และสำนวนที่ควรรู้

คำศัพท์	ความหมาย
a clothing sale (n.)	การลดราคาเสื้อผ้า
bargain (n.)	การต่อรองราคา
to fit (v.)	เหมาะสมกับรูปร่าง, พอดีกับรูปร่าง, สวมใส่ได้พอดี
shape (n.)	รูปทรง, ขนาด
form (n.)	แบบของเสื้อผ้า เครื่องแต่งกาย = design
proud (adj.)	ภาคภูมิใจ
delicate (adj.)	บอบบาง, ละเอียดอ่อน
a washing machine (n.)	เครื่องซักผ้า
to tear down (v.)	ฉีก, ขาด
a side (n.)	ด้านข้าง
to wonder (v.)	สงสัย, ข้างใจ, อยากรู้
quality (n.)	คุณภาพ
to complain (v.)	บ่น, ปรับทุกข์, ร้องเรียน
to pay very little for	ซื้อมาด้วยราคาถูก
product (n.)	ผลิตภัณฑ์
seaside (n.)	ชายทะเล
a shopper (n.)	นักซื้อ
an advertiser (n.)	นักโฆษณา
a customer (n.)	ลูกค้า
to purchase (v.)	to buy = ซื้อ
to believe (v.)	เชื่อว่า
perfectly (adj.)	อย่างครบถ้วน
to pay for (v.)	ชำระ, จ่าย, ซื้อมา
T-shirt (n.)	เสื้อยืด
immediately (adj.)	suddenly, at once = ทันทีทันใด
perfect (adj.)	สมบูรณ์, ครบถ้วน

1. a
2. b
3. c
4. b
5. b
6. b
7. b



เรื่องที่ 2

Title : Curiosity Brings Pain

ชื่อเรื่อง : ความอยากรู้อยากเห็นนำมาซึ่งความเจ็บปวด

Directions : Study the following passage and do the exercise.

คำสั่ง : จงศึกษาเนื้อเรื่องต่อไปนี้ แล้วทำแบบฝึกหัด

A man was walking down the street past a Mental Institution which had a tenfoot wooden fence surrounding it. He heard a number of people shouting "13....13....13" and he became curious. He found a knothole big enough to look through, bent over and peered in. He was immediately poked in the eye by a finger as a new chant went up "14.....14.....14.....!!!!!"

ใบความรู้

คำศัพท์และสำนวนที่ควรรู้

คำศัพท์	ความหมาย
Mental Institution (n.)	Mental Hospital = โรงพยาบาล
wooden fence (n.)	รั้วไม้
to surround (v.)	ล้อมรอบ
to shout (v.)	ร้องตะโกน
curious (adj.)	อยากรู้อยากเห็น, curiosity เป็นคำนามของ curious
knothole (n.)	รูตะปู
to look through (v.)	มองลอด
to bend over (v.)	ก้มตัวลง
to peer in (v.)	ลอบมอง
chant (n.)	shout = เสียงตะโกน
curiosity (n.)	ความอยากรู้อยากเห็น
to poke (v.)	to hurt กระทบ
to look closely (v.)	ดูอย่างละเอียดถี่ถ้วน
to look through (v.)	มองลอด
neurotic (adj.)	มีอาการโรคจิตประสาท
mad (adj.)	เป็นบ้า, เสียสติ
affair (n.)	เรื่องส่วนตัว
patient (n.)	คนไข้
neurologist (n.)	แพทย์หรือผู้เชี่ยวชาญทางด้านประสาท
human beings (n.)	มนุษยชาติ
attention (n.)	ความเอาใจใส่ ความสนใจ
to draw attention	ดึงความสนใจ

แบบฝึกหัด

1. In the passage, what is the meaning of “peered”?
 - a. looked closely
 - b. looked into secretly
 - c. looked at a hole quickly
 - d. looked through a hole quickly and secretly
2. Possibly, how many people had been poked in the eyes before?
 - a. 10
 - b. 12
 - c. 13
 - d. 14
3. Actually, who were shouting over the fence?
 - a. mad persons
 - b. neurotic patients
 - c. a group of neurologists
 - d. mad doctors and nurses
4. Psychologically, what can't we learn from this joke?
 - a. If there is hole, there is a right to peep.
 - b. Shouting can draw other people's attention.
 - c. Many people can do anything dangerously.
 - d. Human-beings are interested in the affairs of others.
5. The man was hurt in his eye owing to_____.
 - a. his curiosity
 - b. his carelessness
 - c. the shouting
 - d. wooden fence

1. d.
2. c.
3. b.
4. b.
5. a.

เรื่องที่ 3

Title : Free Minutes

ชื่อเรื่อง : นาทีแห่งความเป็นอิสระ

Directions : Study the passage and then answer the questions.

Some years ago I worked in an advertising agency as a copywriter. In this company the chairman and managing director would often travel overseas together. When they did, it was a great time for the office staffs because nobody did any work. Most people would arrive late. The lunch hour went for two hours, and nearly everyone left work early. When the boss wasn't there we all had a great time - because **when the cat's away, the mice will play.**

When the cat's away, the mice will play. means that when the person in charge is absent, the staffs do little work and enjoy themselves. If the teacher was not in the classroom and all the students were laughing and yelling, you could say "**when the cat's away, the mice will play**".

ใบความรู้

คำศัพท์และสำนวนที่ควรรู้

คำศัพท์	ความหมาย
an advertising agency (n.)	บริษัทโฆษณา
a copywriter (n.)	เจ้าหน้าที่ฝ่ายจัดทำต้นฉบับเอกสาร
a chairman (n.)	ประธานบริษัท
a managing directing (n.)	ผู้อำนวยการฝ่ายจัดการ
an office staff (n.)	พนักงานของบริษัท
in charge	รับผิดชอบ(ต่องาน,หน้าที่)
to be absent (v.)	ไม่อยู่, ขาด
to yell (v.)	ร้องตะโกน
overseas (adj.)	abroad, in a foreign country = ต่างประเทศ
a great time (n.)	เวลาที่ดี
nearly (adv.)	เกือบ

แบบฝึกหัด

1. The idea in this passage are conveyed by _____.
 - a. narrating
 - b. describing
 - c. explaining by comparing
 - d. explaining by giving examples
2. “**The cat**”¹ in this passage can be referred to_____.
 - a. the office staff
 - b. the office director
 - c. everyone in the office
 - d. the advertising agency
3. “**The cat**”² can be referred to_____.
 - a. the boss
 - b. the staff
 - c. the student
 - d. the teacher
4. “ I ” in this passage may be_____.
 - a. a student
 - b. a boss
 - c. a teacher
 - d. an office worker
5. “**The mice**” in the first paragraph probably means_____.
 - a. rats
 - b. students
 - c. staffs
 - d. the chairman and the director

-
1. d
 2. b
 3. d
 4. d
 5. c

เรื่องที่ 4

Title : Magic Number

ชื่อเรื่อง : เลขอาถรรพณ์

Directions : Study the incomplete passage and then complete it with the given words

คำสั่ง : จงศึกษาเนื้อเรื่องที่ขาดความสมบูรณ์ต่อไปนี้แล้วเลือกคำศัพท์ที่กำหนดให้จากใบงานมาเติมลงในเนื้อเรื่อง

Some years ago a women1.....(tell) British Rail that she2.....(have) a vision of a fatal crash in which a freight train, pulled by engine 352163..... (be) involved. Two years later, a freight train4.....(be) involved in a fatal crash, the circumstances being exactly of the kind she5..... (describe), except that the engine number6.....(be) 35299.

An observant train-spotter, however,.....7.....(notice) earlier that the engine number8.....(be) changed. The engine9.....(be), in fact, the old 35216. Obviously BR10..... (be) sufficiently worried about the vision so they order the change.

ใบความรู้

คำศัพท์และสำนวนที่ควรรู้

คำศัพท์	ความหมาย
freight train (n.)	goods train = รถไฟบรรทุกสินค้า
goods (n.)	สินค้า
to involve (v.)	เกี่ยวข้อง (ในที่นี้หมายถึงคู่กรณี)
fatal crash (n.)	การชนที่รุนแรง
circumstance (n.)	สภาพของการเกิดเหตุ(อุบัติเหตุ)
to describe (v.)	บรรยาย
An observant train-spotter (n.)	เจ้าหน้าที่ประจำจุดจอดรถไฟ
engine number (n.)	หมายเลขที่หัวรถจักร
worried (adj.)	กังวล
sufficiently (adv.)	อย่างเพียงพอ
except (prep.)	ยกเว้น

ໂທນ

	A	B	C	D
1.	told	tells	has told	had told
2.	had	has	has had	had had
3.	was	is	will be	were
4.	was	is	will be	were
5.	described	had described	describing	to describe
6.	was	is	had been	were
7.	had noticed	notice	notices	noticing
8.	was	had been	were	is
9.	was	had been	were	is
10.	was	had been	were	is

1. a
2. d
3. a
4. a
5. b
6. a
7. a
8. b
9. a
10. a

เรื่องที่ 5

Title : Misunderstanding

ชื่อเรื่อง : ความเข้าใจผิด

Directions : Read the following story and do the exercise.

คำสั่ง : อ่านเรื่องราวต่อไปนี้แล้วทำแบบฝึกหัด



1. ____ I reached for my glasses, and then remembered I'd left them at home.
2. ____ I couldn't see the object clearly.
3. ____ He said he didn't see a thing.
4. ____ The lifeguard looked through his binoculars.
5. ____ I ran as fast as I could to get the lifeguard.
6. ____ I bought a newspaper. There was an article about dolphins swimming near the shore.
7. ____ I was pretty embarrassed.
8. ____ I was taking a walk on the beach and stopped to look at the waves.
9. ____ I thought I saw something struggling in the water.
10. ____ I read the article. I realized that I had seen a dolphin in the water - not a man!
11. ____ It looked like a man who was having trouble swimming.
12. ____ I never went anywhere without my glasses again.
13. ____ We arrived back at the spot where I had seen the man.
14. ____ A big wave came, and the man was gone.

ใบความรู้

คำศัพท์และสำนวนที่ควรรู้

คำศัพท์	ความหมาย
lifeguard (n.)	เจ้าหน้าที่ช่วยชีวิตคนจมน้ำ
binocular (n.)	กล้องส่องทางไกล
as fast as	เร็วเท่าที่จะเร็วได้
pretty (adj.)	สวยงาม
embarrass (v.)	ทำให้อึดอัด, ทำให้เขินอาย
struggle (v.)	ต่อสู้
article (n.)	บทความ
realize (v.)	ตระหนัก
dolphin (n.)	ปลาโลมา
look like	มองดูเหมือน
spot (n.)	จุด, สถานที่



โครงสร้างไวยากรณ์

เมื่อเรากล่าวถึงการกระทำที่เกิดขึ้นในอดีตเราใช้ Past Simple Tense คือ ประธาน + Verb ช่องที่ 2 แต่หากต้องการพูดถึงเหตุการณ์ที่เกิดขึ้นก่อนหน้าเหตุการณ์นี้จะต้องใช้ Past Perfect เช่น When Sarah arrived at the party, Paul had already gone home.

แบบฝึกหัด

1. Put the events in order. Use the illustrations to get started.
2. Write a paragraph about a real (or imaginary) experience in the past. Organize your paragraph in chronological order using adverbs.

1. 4
2. 9
3. 8
4. 7
5. 10
6. 13
7. 1
8. 2
9. 11
10. 3
11. 5
12. 12
13. 6
14. 14



เรื่องที่ 6

Title : Personal Secrets

ชื่อเรื่อง : ความลับส่วนตัว

Directions : Read the dialog between Inez and Joan

คำสั่ง : ให้อ่านบทสนทนาระหว่าง Inez และ Joan

Inez : Do you like Mike?

Have you been on a date with him?

Joan : Why are you asking so many questions?

Well,..... don't tell anyone.

Inez : I promise not to tell.

Joan : It's true now and always. We are in love.

โครงสร้างไวยากรณ์

เมื่อต้องการจะบอกใคร ๆ ว่าใครได้กล่าวสิ่งใดมีวิธีการพูด 2 แบบด้วยกัน คือ ยกคำพูดนั้นแสดง(direct speech) เช่น

Tom said "I'm feeling ill".

หรือ อาจใช้ reported speech : ดังนี้

Tom said that he was feeling ill.

เมื่อมีการใช้ reported speech, กริยาหลักของประโยคตามปกติจะเป็น past เช่น

Tom said that he **was** feeling ill.(ซึ่ง that ในที่นี้สามารถตัดทิ้งได้)

โดยทั่วไป, the present form ใน direct speech จะเปลี่ยนเป็น past form ใน reported speech กริยาใน reported speech สามารถเป็น past simple เหมือนใน direct speech ได้ หรือไม่ก็สามารถเปลี่ยน past simple ให้เป็น past perfect ใน reported speech ก็ได้ เช่น direct speech Tom said : "I woke up feeling ill, so I didn't go to work" reported speech Tom said : (that) he woke up feeling ill, so he didn't go to work. หรือ Tom said : (that) he had woken up feeling ill, so he hadn't gone to work. ไม่จำเป็นเสมอไปที่จะต้องเปลี่ยน present form ใน direct speech ให้เป็น past form ใน reported speech ถ้าสิ่งที่พูดนี้ยังคงเป็นความจริงอยู่

direct speech Tom said : "New York is more lively than London."

reported speech Tom said : (that) New York is more lively than London.

แต่ก็เป็นเรื่องที่ถูกต้องเช่นกันหากจะเปลี่ยน present form ใน direct speech ให้เป็น past form ใน reported speech

Tom said that New York was more lively than London. แต่จะต้องเปลี่ยน present form ใน direct speech ให้เป็น past form ใน reported speech เมื่อเนื้อความที่พูดต่างไปจากความเป็นจริง

การใช้ Say และ Tell ใน reported speech

ถ้ามีกรรมที่เป็นบุคคลมารับให้ใช้ tell ถ้าไม่มีให้ใช้ say เช่น

Sonia told me (that) you were ill.

Sonia said (that) you were ill.

ในการขอให้ใครบางคนทำอะไรสิ่งหนึ่งเราจะใช้ infinitive tell และ ask (สำหรับการสั่งและขอร้อง) เช่น

- direct reported "stay in bed for a few days," the doctor said to me.
The doctor told me to stay in bed for a few days.
- direct reported "don't shut," I said to Jim.
I told Jim not to shut.
- direct reported "please don't tell anybody what happened," Ann said to me.
Ann ask me not to tell anybody what (had) happened.
".....said to do something" ก็ใช้ได้เช่นกัน
- The doctor said to stay in bed for a few days (แต่ไม่ใช่ "The doctor said me.....")

แบบฝึกหัด

Read these reported speech. A mistake is underlined in each sentence. Rewrite the sentences with correct information.

1. I asked her if she does like Mike.

2. I asked her if she was on a date with him.

3. She asked me why was I asking so many questions.

4. Then she told me to not tell anyone.

5. I said I will promise not to tell.

6. She said that have been in love.

-
1. I asked her if she like Mike.
 2. I asked her if she had been on a date with him.
 3. She asked me why I was asked so many questions.
 4. Then she told me not to tell anyone.
 5. I said I would promise not to tell.
 6. She said that they were in love. หรือ She said that they had been in love.

เรื่องที่ 7

Title : Self Improvement

ชื่อเรื่อง : การปรับปรุงตนเอง

Directions : Study the following words or phrases and then do the exercise.

คำสั่ง : ให้ศึกษาคำหรือวลีต่อไปนี้ แล้วทำแบบฝึกหัด

astrologer

genealogist

interior designer

car detailer

headhunter

party planner

fortune-teller

hypnotherapist

personal shopper



ใบความรู้ คำศัพท์และสำนวนที่ควรรู้

คำศัพท์	ความหมาย
astrologer (n.)	นักโหราศาสตร์
genealogist (n.)	นักพันธุกรรมศาสตร์
interior designer (n.)	นักออกแบบตกแต่งภายใน
car detailer (n.)	ตัวแทนให้คำปรึกษาทางด้านรถยนต์
headhunter (n.)	ผู้จัดหางาน
party planner (n.)	นักวางแผนจัดงานเลี้ยง
fortune-teller (n.)	หมอดู
hypnotherapist (n.)	ผู้รักษาโรคโดยการสะกดจิต
personal shopper (n.)	ผู้รับดำเนินการจัดซื้อ
stuff (v.)	อัด, ยัด
horoscope (n.)	ชะตาราศี
anniversary (n.)	ครบรอบ 1 ปี
filthy (n.)	สกปรก
awful (adj.)	น่ากลัว

Noun Clause ประกอบด้วย Conjunction + Subject + Verb +

1. เมื่อ Noun Clause ทำหน้าที่เป็น Subject ของ Verb

เช่น What I want is not known to you.

2. เมื่อ Noun Clause ทำหน้าที่เป็น Object ของ Verb และ Preposition

เช่น I don't know what will look good. (Object ของ Verb)

I appreciate on what he said. (Object ของ Preposition)

3. เมื่อ Noun Clause ทำหน้าที่เป็น Complement หรือเป็นส่วนสมบุรณ์

เช่น His wish is that he can win a scholarship.

(รายละเอียดของ Noun Clause ได้กล่าวไว้ในบทอื่นบ้างแล้ว)

แบบฝึกหัด

Whose services do these people need? Choose the correct words or phrases.

1. _____

I'd be interested in having someone predict my future, though I'm not sure that I really believe in all that stuff.

2. _____

You know how Tina always used to bite her fingernails, just like me? Well, she saw someone who used hypnosis to treat her, and she hasn't bitten nails since.

3. _____

I'd really like to know more about my family. I don't even know who my great-grandparents were!

4. _____

I'd like to have someone read my horoscope.

5. _____

I haven't been able to find a job for about nine months.
I think I'd better find someone to help me.

6. _____

I want to have all my freinds over for party, but I just don't know how to put it together.

7. _____

I don't know what to get for my parent's wedding anniversary, and I hate shopping!

8. _____

Look at my car! It's filthy. I just never have time to clean it myself.

9. _____

My apartment looks awful. I want to buy new furnishings, but I don't know will look good. I need help!

-
1. fortune-teller
 2. hypnotherapist
 3. genealogist
 4. astrologer
 5. headhunter
 6. party planner
 7. personal shopping
 8. car detailer
 9. interior designer

เรื่องที่ 8

Title : Sea Devil

ชื่อเรื่อง : ภูติทะเล

Directions : Study the passage and then do the exercise.

คำสั่ง : จงศึกษาเรื่องต่อไปแล้วทำแบบฝึกหัด

There have always been pirates of some kind on the sea. Greek and Roman sea pirates robbed for loot and for slaves. The Vikings also plundered and raided other ships. At the time of the Spanish conquests in America, the seas swarmed with pirates called buccaneers. Spanish ships, loaded with gold and silver, were attacked often as they sailed back to Spain from the New World. The fact that the Spanish ships were fast-sailing and carried guns fore and aft saved some of them from the hands of buccaneers. The ships that were not fast enough were victims of French and English buccaneers who watched for ships with valuable cargoes. They would sometimes follow them for hundreds of miles before launching an attack. And often the ship loaded with treasure would surrender in defeat.

ใบความรู้

คำศัพท์และสำนวนที่ควรรู้

คำศัพท์	ความหมาย
a devil (n.)	ปีศาจ, วิญญาณ, สิ่งชั่วร้าย
a pirate (n.) buccaneer (n.)	โจรสลัด
to rob (v.)	ปล้น
loot (n.)	goods สินค้า
slaves (n.)	ทาส
conquestion (n.)	ปราบ, มีชัยชนะเหนือ
to swarm (v.)	รุมล้อม, เต็มไปด้วย
attack (n.,v.)	โจมตี
to load (v)	บรรทุก
to sail back to	แล่นเรือกลับ
fore (n.)	front = ด้านหน้า
aft (n.)	after = ด้านหลัง
to save (v.)	คุ้มครอง, ทำให้ปลอดภัย
a victim (n.)	ผู้เคราะห์ร้าย, ผู้ประสบเคราะห์กรรม
valuable (adj.)	มีค่า
a cargo (n.)	สินค้า
to launch (v.)	เริ่มต้น
treasure (n.)	ทรัพย์สมบัติ, ของมีค่า
to surrender (v.)	ยอมแพ้
defeat (v.,n.)	การสู้รบ = fight, ปราบ, เอาชนะ



ใบงาน

Direction : Write the words to complete each definition.

คำสั่ง : จงเขียนคำศัพท์ที่มีความหมายเกี่ยวข้องกับคำจำกัดความที่กำหนดให้

1. A _____ is a thief at seas.
2. The Vikings is an example of a _____
3. A pirate can be called a _____
4. A verb with three syllables that means you are lost is _____
5. A noun with two syllables that means valuable or precious thing is _____
6. A verb that means "attack" is _____
7. A verb that means "carry" is _____
8. A verb that means taking others possessions without right or stealing is _____
9. A verb that means coming with a lot of number is _____
10. A verb that means start is _____

-
1. pirate
 2. pirate
 3. buccaneer
 4. surrender
 5. treasure
 6. raid
 7. load
 8. rob
 9. swarm
 10. launch

เรื่องที่ 9

Title : Telephone Language

ชื่อเรื่อง : การพูดโทรศัพท์

Idiom : สำนวนการพูดโทรศัพท์

If you say "Hello. Could I speak to Mr.Philip, please?"

You may hear	It means
"Who's calling please?"	Who are you?
"Which department?"	There are a lot of different departments or offices here. Which one do you want?
"Just a moment."	Wait.
"Will you hold on?" "Would you hold the line, please?"	Will you wait?
"I'll connect you" "I'm putting you through."	I'm ringing it for you. Please wait.
"The line's engaged" "The line's busy."	I can't get to him because he's talking to someone else.
"Your call has been placed in a queue"	Some other people are waiting to talk to him. Stay on the phone and he will talk to you in your turn.
"Would you like to leave a message?"	Do you want me to tell him something?
"Could he ring you back?"	Tell me your name and phone number and hang up your phone. Mr. David will ring you later.

Situation

When you phone, the person you want to speak to may answer immediately.

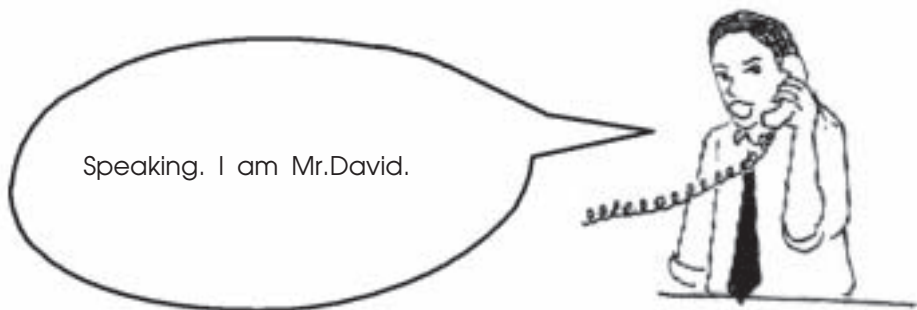
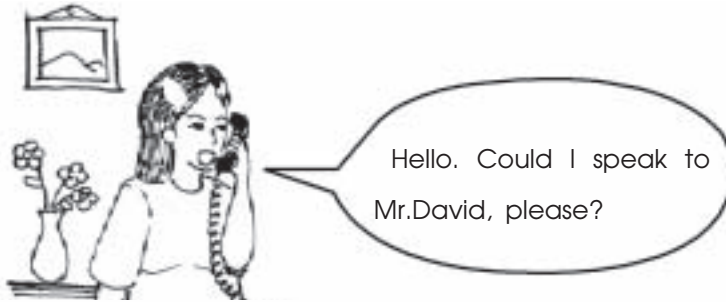

But when you phone a large store or office, an operator may answer the phone. Then he or she will try to find the person you want.

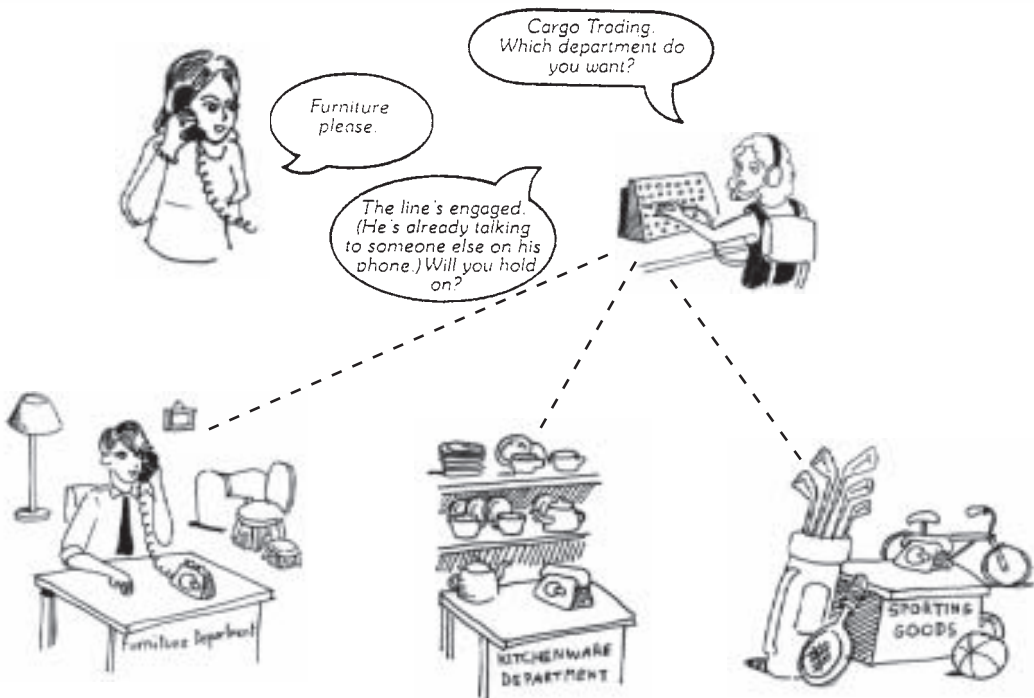



Exercise

Here is a conversation between two people. Number these picture in order 1-6. Read them all carefully first.

นี่คือบทสนทนาของคนสองคน ให้เรียงลำดับหมายเลขการสนทนาตั้งแต่หมายเลข 1-6 อ่านให้ดีก่อนลงหมายเลขกำกับ

- A. "just a moment I'll put you through".
- B. "Sorry I have to go out. Could she ring me back after lunch.
- C. "Could I speak to Mrs. Jane, please?"
- D. "Of course, Could I have your name and number?"
- E. "Winston David 0-2377-4417".
- F. "The line's engaged. Will you hold on?"

A. 2

B. 4

C. 1

D. 5

E. 6

F. 3

เรื่องที่ 10

Title : The Media

ชื่อเรื่อง : สื่อ

Directions : Study the following newspaper extracts then do the exercise.

คำสั่ง : ให้ศึกษาหัวข้อเรื่องของหนังสือพิมพ์แล้วทำแบบฝึกหัด

1. Page.....

After leaving university she joined a law firm, but her real love was politics, and at the age of 29 she became labour Member of Parliament for

2. Page.....

13 Farm animal (5)

3. Page.....

Sir,
I am writing to complain about

4. Page.....

A 10-year-old girl was in hospital last night after she

5. Page.....

Capricorn
Although you could be having problem at work this week, your social life has never been better.

6. Page.....

CHAMPIONS LOSE 2-1

ON OTHER PAGES

Home news	2-5
International news	6-10
Financial news	11-12
Leading articles	13
Letters	14
Arts & Entertainment	15-16
Obituaries	17
classified advertisements	17
Horoscope	18
Cartoons	18
TV and Radio	19-20
Sport	21-24
Weather	24
Crossword	24

7. Page.....

Tonight temperatures will drop to around 3° in the north, but in the south they will stay around 8°. Rain

8. Page.....

The US dollar dropped nearly 2 pfennigs against this German mark

9. Page.....

8.00 That's showbiz. Boring chat show presented by Leonora

10. Page.....

American Officials flew to Moscow yesterday for urgent discussions

11. Page.....

FOR SALE 1992 Ford Escort 4-door

12. Page.....

It is always a pleasure to hear Emily Baker sing in a title role, and last night's performance in Carmen was

13. Page.....

This time the Government has gone too far. When will they realise that they were elected to serve the people.

14. Page.....

Ron Miller is pushing the boat out after work tonight.....
Who's Ron Miller?



ใบความรู้ คำศัพท์และสำนวนที่ควรรู้

คำศัพท์	ความหมาย
parliament (n.)	รัฐสภา
pfennigs (n.)	เหรียญทองแดงของเยอรมันมีค่า = 1/100 มาร์ค
chat (n.)	การพูดคุย, การสนทนา
title role (n.)	บทบาทหลัก
obituary (n.)	เป็นการบันทึกมรณกรรม, ซึ่งเกี่ยวกับผู้ตาย
capricorn (n.)	ราศีมังกรเป็นราศีที่ 10 ในหมู่ 12 ราศี มีลักษณะเป็นรูปแพะภูเขา
push out	นำ.....ออกไป

โครงสร้างไวยากรณ์

หลังคำ although เราใช้ Subject + Verb

เช่น Although it rained a lot, we enjoyed our holiday.

I didn't get the job although I had all the necessary qualifications.

บางครั้งเราใช้ though แทนที่ although

เช่น I didn't get the job though I has all the necessary qualifications.

ในภาษาพูดมักใช้ though ไว้หลังประโยคเสมอ

เช่น The house isn't very nice. I like the garden though.

การใช้ after ในการเชื่อมประโยค (ให้สังเกตจากประโยคต่อไปนี้)

I'll phone you after I get home from work.

จากประโยคตัวอย่างจะเห็นว่าแม้ประโยคนำจะเป็น Future Tense แต่ประโยคที่ตามมาซึ่งอยู่หลัง after จะใช้ Present Simple Tense

คำอื่นๆ ที่ใช้เช่นเดียวกับ after ได้แก่ when, while, before, as soon as, until, และ till เราสามารถใช้ Present Perfect Tense หลัง after ,when, until, และ as soon as ได้ด้วย

เช่น Can't borrow that book after you've finished it ?

บ่อยครั้งที่เราใช้ Present Simple Tense และ Present Perfect Tense ทดแทนซึ่งกันและกันได้

เช่น I'll come after I finish or I'll come after I've finished แต่ห้ามใช้ Present Perfect Tense หากประโยคทั้งสองที่เชื่อมด้วย after, when, until, และ as soon as เกิดขึ้นพร้อม ๆ กันดังนั้นจะต้องใช้ได้เฉพาะ Present Simple Tense เท่านั้น

แบบฝึกหัด

On which page(s) would you expect to find those newspaper extracts? Write the page number in the spaces provided.

ให้เลือกว่าข้อความในหน้าใดของหนังสือพิมพ์ที่เกี่ยวข้องกับหัวเรื่องที่กำหนด เขียนหมายเลขลงในช่องว่างที่กำหนดให้

1. 17
2. 24
3. 14
4. 2-5
5. 18
6. 21-24
7. 24
8. 11-12
9. 19-20
10. 6-10
11. 17
12. 15-16
13. 13
14. 18

เรื่องที่ 11

Title : Using Machines

ชื่อเรื่อง : เครื่องใช้ไฟฟ้า



ใบความรู้

คำศัพท์และสำนวนที่ควรรู้

คำศัพท์	ความหมาย
television (TV) (n.)	เครื่องรับโทรทัศน์
radio (n.)	เครื่องรับวิทยุ
video recorder (n.)	เครื่องบันทึกภาพ
camera (n.)	กล้องถ่ายรูป
washing machine (n.)	เครื่องซักผ้า
sound-about (walkman) (n.)	เครื่องวิทยุ-เทปเดินฟัง
computer (n.)	เครื่องคอมพิวเตอร์
coffee-maker (n.)	เครื่องชงกาแฟ
channel (n.)	ช่องรายการโทรทัศน์
to dial (v.)	หมุน
disk (n.)	แผ่นกลมใช้อัดเสียง
drawer (n.)	ลิ้นชัก
file (n.)	แฟ้ม
menu (n.)	รายการ
to plug in (v.)	เสียบ
to press a bottom (v.)	กดปุ่ม
to record (v.)	อัดเสียง
screen (n.)	จอภาพ
to switch on/off (v.)	เปิด/ปิด



คำสั่ง

Direction

1. Write in the English words for the machine in the pictures. Which of them do you have at home. Do you know how to use them? Have you ever had any problems using them?

ให้เขียนชื่อเครื่องใช้ไฟฟ้าเป็นภาษาอังกฤษตามรูปภาพต่างๆดูว่าที่บ้านของท่านมีอุปกรณ์เหล่านี้ไหม ท่านรู้วิธีการใช้งานเครื่องใช้ไฟฟ้าเหล่านี้หรือไม่และเคยมีปัญหาในการใช้หรือไม่

2. Which of the words in the box go with the machines? Often more than one is possible. The first one had been done for you.

ให้พิจารณาดูว่าศัพท์ทั้งหมดคำใดที่กำหนดให้สามารถใช้กับเครื่องใช้ไฟฟ้างดงกล่าว คำศัพท์ที่ให้มาสามารถใช้ได้มากกว่า 1 ครั้ง ได้ทำข้อแรกเป็นตัวอย่างให้แล้ว

វិបារ

Exercise

- | | |
|----------------------|------------------------|
| 1. channel | television (TV) |
| 2. dial | _____ |
| 3. disk | _____ |
| 4. file | _____ |
| 5. menu | _____ |
| 6. to plug in | _____ |
| 7. to press a button | _____ |
| 8. to record | _____ |
| 9. screen | _____ |
| 10. to switch on/off | _____ |

1. television (TV)
2. telephone / radio
3. computer
4. computer
5. computer
6. radio/ television / all types of electricity/recorder
7. microwave/camera
8. video recorder / radio recorder
9. computer, TV
10. all types of electricity machine

เรื่องที่ 12

Title : Viewpoints

ชื่อเรื่อง : ทรรศนะ

Directions : Complete this survey with information about yourself.

คำสั่ง : ให้เลือกคำตอบที่เป็นข้อมูลส่วนตัวของท่าน

What do you think?

1. Do you support charities?

- regularly
 from time to time
 not right now
 other.....

2. Would you like to spend time working in a developing country?

- Yes. It would be an interesting experience.
 May be when I'm a lot older.
 No. That's definitely not for me.
 other.....

3. What the best way of raising money to support charities ?

- though donations
 though taxes
 though special fund-raising activities
 other

4. Who do you think has the greatest responsibility to help the poor?

- the government
 all citizens
 the poor themselves
 other.....

5. What is the best way of reducing poverty?

- though education
 by creating more jobs
 through population control
 other

6. Which of these things are you most concerned about?

- The environment
 crime and safety
 unemployment
 other.....

7. Which of these kinds of volunteer work would you prefer?

- helping the elderly
 helping the poor
 helping the sick
 other.....

8. What advice would you give to someone who wanted to do volunteer work?

- Go for it! It's one of the most rewarding things you can do.
 Be selective about who you decide to work for.
 Don't do it. It's waste of time.
 other.....



ใบความรู้

คำศัพท์และสำนวนที่ควรรู้

คำศัพท์	ความหมาย
charity (n.)	การทำบุญ, การทำทาน
from time to time	เป็นครั้งคราว
right now	เดี๋ยวนี้
definitely (adv.)	อย่างแน่นอน
donation (n.)	การบริจาค, การแจกจ่ายเพื่อการกุศล
the poor (n.)	คนจน
volunteer (n.)	อาสาสมัคร
waste of time	เสียเวลา

โครงสร้างไวยากรณ์

article the สามารถใช้เติมหน้า adjective เพื่อเปลี่ยน adjective นั้น ให้เป็น noun ได้ เช่น the poor, the brave, the wounded เป็นต้น

แบบฝึกหัด

ให้ผู้เรียนออกแบบสำรวจเป็นภาษาอังกฤษจำนวน 5 ข้อ แล้วใช้สำรวจเพื่อนๆ ในกลุ่มและสรุปผลการสำรวจ

(Design a survey with personal information (5 questions) and survey your friend's information the present it in brief.)



เรื่องที่ 13

Title : Words Study

ชื่อเรื่อง : การศึกษาคำศัพท์

Directions : Study the following words then do the exercise.

Yen

Lira

France

Guilder

British

Peseta

Spain

Portuguese

Belgium

USA

Escudo

ใบความรู้

คำศัพท์และสำนวนที่ควรรู้

คำศัพท์	ความหมาย
Yen (n.)	หน่วยเงินตราของญี่ปุ่น
British (n.)	เกี่ยวกับประเทศอังกฤษ
Belgium (n.)	ประเทศเบลเยียม, ชาวเบลเยียม
Lira (n.)	หน่วยเงินตราของอิตาลี/แซมมารีโน/ตุรกี
Peseta (n.)	เงินตราของสเปน
USA (n.)	ประเทศสหรัฐอเมริกา
France (n.)	ประเทศฝรั่งเศส
Spain (n.)	ประเทศสเปน
Escudo (n.)	หน่วยเงินตราของโปรตุเกส
Guilder (n.)	หน่วยเงินตราของประเทศเนเธอร์แลนด์
Portuguese (n.)	ชาวโปรตุเกส

แบบฝึกหัด

Put those countries, nationalities or currencies into the correct column below. Then complete the table.

ให้เขียนชื่อประเทศ สัญชาติหรือสกุลเงินตราที่ถูกต้องลงในตารางที่กำหนด

Country	Nationality	Currency

Country	Nationality	Currency
USA	American	dollar
France	French	Franc
Spain	Spanish	Peseta
Portugal	Portuguese	Escudo
Netherland	Dutch	Guilder
Japan	Japanese	Yen
England	British	Pound

ตอนที่ 2 > ภาษาและวัฒนธรรม

สาระสำคัญของมาตรฐานการเรียนรู้ ๓ 2.1

สาระสำคัญ

การใช้ภาษาและท่าทางประกอบการสนทนาที่สอดคล้องกับวัฒนธรรมของเจ้าของภาษาอย่างถูกต้องตามกาลเทศะ ตลอดจนความคิดเห็นต่อวัฒนธรรมความเป็นอยู่ของเจ้าของภาษาช่วยให้ผู้เรียนสามารถสื่อสารได้อย่างมีประสิทธิภาพ ผู้เรียนต้องศึกษาคำศัพท์ สำนวน โครงสร้างทางภาษาและวัฒนธรรมที่เกี่ยวข้องกับเจ้าของภาษา

ผลการเรียนรู้ที่คาดหวัง ตามมาตรฐานการเรียนรู้ ๓ 2.1-2.5

1. ผู้เรียนอ่านหรือฟังแล้วสามารถเลือกแบบแผนของคำพูดที่สอดคล้องกับวัฒนธรรมของภาษาตามบริบทของสถานการณ์ต่าง ๆ ได้อย่างเหมาะสม
2. ผู้เรียนฟังบทสนทนา บทอ่านแล้วบอกความสัมพันธ์หรือชั้นทางสังคมของบุคคลในเรื่องได้
3. ผู้เรียนสามารถเลือกใช้คำพูดหรือท่าทางที่เหมาะสมกับบริบททางสังคมของเจ้าของภาษาได้อย่างเหมาะสม
4. ผู้เรียนสามารถเลือกใช้สำนวนพูดที่เหมาะสมกับวัฒนธรรมภาษาของเจ้าของภาษาได้อย่างเหมาะสม

สาระสำคัญของมาตรฐานการเรียนรู้ ๓ 2.2-2.5

การเข้าใจ เห็นประโยชน์ เห็นคุณค่า ตระหนักถึงความเหมือนและแตกต่างของภาษา และวัฒนธรรมทางภาษา เป็นสิ่งจำเป็นที่ผู้เรียนต้องเรียนรู้ จดจำ และฝึกให้เป็นนิสัย

ผลการเรียนรู้ที่คาดหวังตามมาตรฐานการเรียนรู้ ๓ 2.1-2.5 และ ๓ 2.1-2.5

1. ผู้เรียนสามารถบอกความเหมือนและแตกต่างของคำศัพท์
บางคำที่คนอังกฤษและอเมริกันใช้
2. ผู้เรียนเข้าใจคำศัพท์บางคำที่คนอังกฤษ และคนอเมริกัน
อ่านและเขียนต่างกัน
3. ผู้เรียนรู้ความหมายของคำศัพท์จากองค์ประกอบบางอย่าง
ของคำ (prefix)

ขอบข่ายเนื้อหา

- เรื่องที่ 1 A Small Gift for House Owner
- เรื่องที่ 2 Culture Shock!
- เรื่องที่ 3 Dictionary Entry
- เรื่องที่ 4 Different Customs
- เรื่องที่ 5 Greeting Around the World
- เรื่องที่ 6 See You Later
- เรื่องที่ 7 Ten Keys to a Better Night's Sleep
- เรื่องที่ 8 Typically English
- เรื่องที่ 9 Vocabulary Game with Compound Noun
- เรื่องที่ 10 Word Formation
- เรื่องที่ 11 World Guide to Good Manners

เรื่องที่ 1

Title : A Small Gift for House Owner

ชื่อเรื่อง : ของขวัญขอบคุณสำหรับเจ้าบ้าน

Directions : Study key vocabulary and conversation and then check that you know what these word mean.

Section A : Key Vocabulary (คำศัพท์สำคัญ)

กิจกรรมที่ 1 : ให้ผู้เรียนศึกษาคำศัพท์ที่สำคัญๆ ในบทนี้ และให้ผู้เรียนพูดตามคำศัพท์และตัวอย่างการใช้คำศัพท์

- | | |
|----------------------|------------------|
| 1. to guess (v.) | สงสัย |
| 2. nice (adv.) | ดี |
| 3. to invite (v.) | เชิญเชิญ |
| 4. custom (n.) | ประเพณี/วัฒนธรรม |
| 5. dessert (n.) | ขนมหวาน |
| 6. be expect to (v.) | สิ่งที่ควรจะทำ |

กิจกรรมที่ 2 : Grammar Focus (หลักไวยากรณ์)
 ให้ผู้เรียนศึกษาหลักไวยากรณ์ต่อไปนี้

When you visit someone, you're supposed to bring a small gift.
 , you aren't supposed to arrive early.

be supposed to หมายถึงสิ่งที่ควรจะทำ be expected to

If you want to visit someone, you're expected to call first and ask.
 ,it's the custom to check with the host.
 ,it's not acceptable to arrive without
 calling first.

1. Listening (การฟังครั้งที่ 2)

กิจกรรมที่ 3 ให้ผู้เรียนศึกษาบทสนทนาต่อไปนี้

Line	Situation : Jane is a visitor in English.
1.	Jane : Guess what! I just got invite to my teacher's house for dinner.
2.	Susan : Oh, how nice.
3.	Jane : Yes, but what do you do when you're invited to someone's house here?
4.	Susan : Well, it's the custom to bring a small gift.
5.	Jane : Really, like what?
6.	Susan : Oh, maybe some flowers or dessert.
7.	Jane : And is it all right to bring a friend along?
8.	Susan : Well, if you want to bring someone, you're expected to call first and ask if it's O.K.

ໂທນ

ກິດຈະກຳ 4 Match information in column A and B to make sentences about customs in the United States and Canada. Then compare with a partner.

A

1. If the service in a restaurant is very bad,.....
2. If you've been to a friend's home for dinner,.....
3. When you want to smoke in public,.....
4. When you go out on a date,.....
5. If you plan to visit someone at home,.....
6. When you meet someone for the first time.

B

- a. you're supposed to call first.
- b. you aren't expected to leave a tip.
- c. you aren't supposed to hug or kiss them.
- d. you're expected to ask the people near you.
- e. It's the custom to call and thank them.
- f. It's acceptable to share the expences.

1. b
2. e
3. d
4. f
5. a
6. c

เรื่องที่ 2

Title : Culture Shock!

ชื่อเรื่อง : ต่างสังคมต่างวัฒนธรรม ที่พึงควรระวัง

Directions : Read the article and do the exercises.

คำสั่ง : อ่านบทความแล้วทำแบบฝึกหัด

Each society has its own beliefs, attitudes, custom, behaviors, and social habits. These give people a sense of who they are, how they are supposed to behave, and what they should or should not do.

People become aware of such rules when they meet people from different culture. For example, the rules about when to eat vary from culture to culture. Many North Americans and Europeans organize their timetables around three mealtimes a day. In other countries, on the other hand, it's not the custom to have strict rules like this-people eat when they want to, and every family has its own timetable.

When people visit or live in a country for the first time, they are often surprised at the differences that exist between their own culture and the culture in the other country. For some people, traveling abroad is the thing they enjoy most in life, for others, though, cultural differences make them feel uncomfortable, frightened, or even insecure. This is known as "culture shock."

When you're visiting a foreign country, it is important to understand and appreciate cultural differences. This can help people avoid misunderstanding, develop friendships more easily, and feel more comfortable when traveling or living aboard.

Here are several things to do in order to avoid culture shock.

1. Avoid quick judgments ; try to understand people in another culture from their own point of view.
2. Become aware of what is going on around you, and why.
3. Don't think of your cultural habits as "right" and other people's as "wrong".
4. Be willing to try new things and to have new experiences.
5. Try to appreciate and understand other people's values.
6. Think about your own culture and how it influences your attitudes and actions.
7. Avoid having negative stereotypes about foreigners and cultures.
8. Show interest in as well as respect, sincerity acceptance, and concern for things that are important to other people.



ใบความรู้ คำศัพท์และสำนวนที่ควรรู้

คำศัพท์	ความหมาย
society (n.)	สังคม
behave (v.)	พฤติกรรม
belief (n.)	ความเชื่อ
conscious (adj.)	มีสำนึก, มีสติ
attitude (n.)	ทัศนคติ
timetable (n.)	ตารางเวลา
custom (n.)	ธรรมเนียมปฏิบัติ
mealtime (n.)	มื้ออาหาร
behavior (v.)	ท่าที, พฤติกรรม
uncomfortable (adj.)	ไม่สะดวกสบาย
habit (n.)	นิสัย, ความเคยชิน
frightened (v.)	ทำให้ตกใจกลัว
insecure (adj.)	ไม่ปลอดภัย
stereotype (n.)	ทัศนคติ, ทัวไปของกลุ่มสังคม
foreigner (n.)	ชาวต่างชาติ
as well as	เช่นเดียวกัน
in order to	เพื่อ
judgment (n.)	การตัดสินใจ
definition (n.)	ความหมาย
appreciate (v.)	ชื่นชม ยินดี ซาบซึ้ง

โครงสร้างไวยากรณ์

To be supposed to

บางครั้ง it is supposed to = it is said to = เป็นที่กล่าวว่า

เช่น let's go and see that film, It's supposed to be very good.

แต่บางครั้งแปลว่า something is supposed to happen = บางสิ่งบางอย่างถูก
คาดว่าจะเป็น

เช่น The train was supposed to arrive at 11.30 but it was an hour late.

และ You're not supposed to do something = it is not allowed to do it
(ไม่อนุญาตให้กระทำ)

เช่น You're not supposed to park your car here.

แบบฝึกหัด

A. Use your own words to write definitions for these words.

1. culture _____

2. culture shock _____

3. stereotypes _____

B. What thing to do in order to avoid culture shock?

A.

1. Culture = development of intellect through education and training.
2. Culture shock = surprising at the differences that exist between their own culture and the culture in the other country.
3. stereotype = one considered typical of a kind and without individuality

B.

According to the several things in order to avoid culture shock.

เรื่องที่ 3

Title : Dictionary Entry

ชื่อเรื่อง : คำศัพท์จากพจนานุกรม

Directions : Study the dictionary page and then do the exercise.

คำสั่ง : จงศึกษาศัพท์จากพจนานุกรมแล้วทำแบบฝึกหัด

Perfume ˈpɜːfjuːm/n (C,U) 1 a sweet smelling liquid, often made from plants, used esp. on the body : He caught a faint whiff of some expensive French perfume. 2 a pleasant smell : the fragrant perfume of the flowers.

perfume/ ˈpɜːfjuːm; : US pɜːfjuːm v (esp. passive) 3 to put perfume in or on sth : (Vh) perfumed deodorants/candles (Vnpr) a hand lotion perfumed with rosemary 4 (of flowers, etc) to give a pleasant smell to sth. (Vn) Roses perfumed the air. **perfumed** adj. having or producing a strong perfume ; heavily perfumed hyacinths.

perfumery / pɜːfjuːməri n. a place where perfumes are made or sold : the perfumery counters of department stores.

ใบความรู้

คำศัพท์และสำนวนที่ควรรู้

คำศัพท์	ความหมาย
a part of speech (n.)	ชนิดของคำ
a syllable (n.)	พยางค์
a definition (n.)	คำจำกัดความ
possible meaning	ความหมายที่เป็นไปได้
hand lotion	ครีมทามือ
liquid (n.)	ของเหลว
sweet- smelling (n.)	มีกลิ่นหอม
pleasant smell (n.)	กลิ่นหอม

1. b
2. d
3. a
4. d
5. b
6. c
7. d
8. c
9. b
10. b

เรื่องที่ 4

Title : Different Customs

ชื่อเรื่อง : ขนบธรรมเนียมประเพณีที่แตกต่างกัน

Directions : Read the following article and then do the exercise.

คำสั่ง : ให้ผู้เรียนอ่านบทความต่อไปนี้แล้วตอบแบบฝึกหัด

Different Customs					
Canada and The U.S.	Indonesia	Korea	Muslim Countries	Samoa	Thailand
Don't arrive early if you're invited to someone's house.	Never point to anything with your foot.	Don't pass something to an older person or superior with only one hand.	Don't eat with your left hand.	Don't eat when you're walking in public.	Never touch anyone except a child on the head.

ใบความรู้

คำศัพท์และสำนวนที่ควรรู้

คำศัพท์	ความหมาย
early (adv.)	ก่อนเวลา
to point (v.)	ชี้
older person (compound noun)	ผู้สูงอายุ
left hand (n.)	มือซ้าย
public (n.)	ที่สาธารณะ
except (prep.)	นอกเหนือจาก
superior (n.)	ผู้ที่มีตำแหน่งสูง

ໂທນ

Exercise

1. Which country is not allow people point to anything with your foot?

2. What customs should a visitor to your country show about?

3. Does your culture follow of those customs?

1. Indonesia
2. Never touch anyone except a child on the head.
3. Yes, it does.

เรื่องที่ 5

Title : Greetings Around the World

ชื่อเรื่อง : การแสดงการทักทายของชาวโลก

Directions : Study about the ways to greet people from some countries

คำสั่ง : ให้ศึกษาวิธีการแสดง การทักทายของบางประเทศที่นำมายกตัวอย่าง

There are many ways to greet people. There are a few example from some countries. Draw lines from the greeting to the place. Each has two answers.



1. a bow



3. the salaam



5. a strong, short handshake

Brazil

Canada

Egypt

India

Japan

Jordan

Korea

Mexico

Russia

Saudi Arabia

Thailand

the United States



1. a hug



4. the namaste or wai



6. a softer, longer handshake

ใบความรู้ คำศัพท์และสำนวนที่ควรรู้

คำศัพท์	ความหมาย
Brazil (n.)	ประเทศบราซิล
Canada (n.)	ประเทศแคนาดา
Egypt (n.)	ประเทศอียิปต์
India (n.)	ประเทศอินเดีย
Japan (n.)	ประเทศญี่ปุ่น
Jordan (n.)	ประเทศจอร์แดน
Korea (n.)	ประเทศเกาหลี
Mexico (n.)	ประเทศเม็กซิโก
Russia (n.)	ประเทศรัสเซีย
Saudi Arabia (n.)	ประเทศซาอุดีอาระเบีย
Thailand (n.)	ประเทศไทย
the United States of America	ประเทศสหรัฐอเมริกา
a bow (n.)	การโค้งคำนับ
a hug (n.)	การสวมกอด
the salaam (n.)	การใช้มือแตะหน้าอกหรือ แตะหน้าผาก(อวยพรให้มีความสุข)
the namaste or wai	การยกมือไหว้
a strong, short handshake	การสัมผัสอย่างหนักแน่นและใช้เวลาสั้นๆ
a softer, longer handshake	การสัมผัสมือเบาๆ และใช้เวลานาน

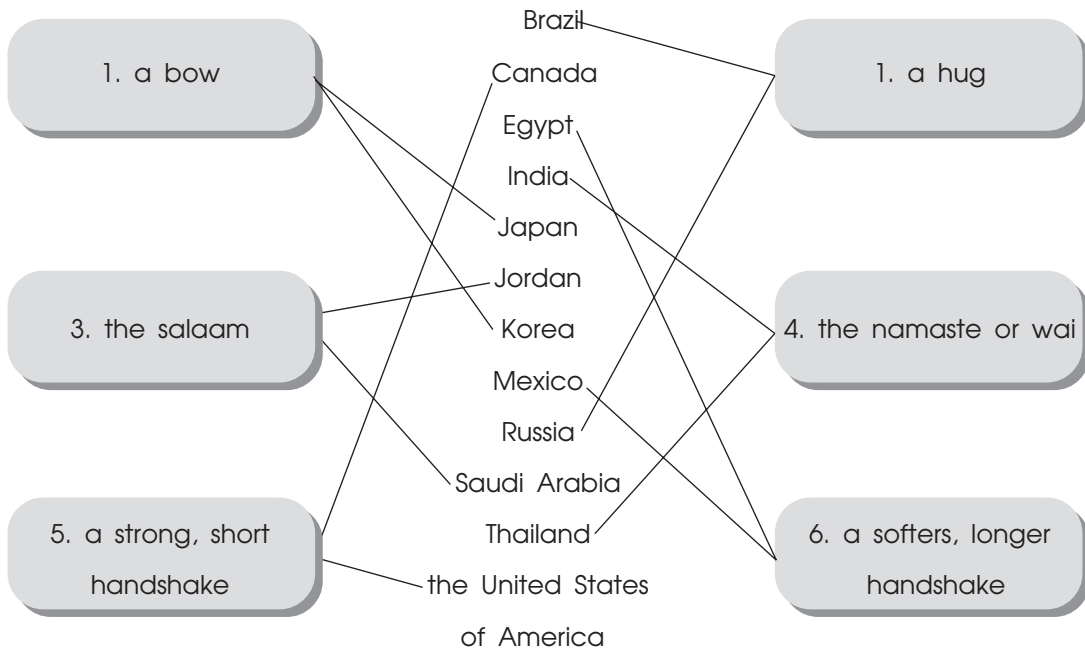

1. a bow (Japan, Korea)
2. a hug (Brazil, Russia)
3. the salaam (Jordan, Saudi Arabia)
4. the namaste or wai (India, Thailand)
5. a strong, short handshake (Canada, the United States)
6. a softer, longer handshake (Egypt, Mexico)

เรื่องที่ 6

Title : "See You Later"

ชื่อเรื่อง : "จะพบคุณได้อีกเมื่อไหร่"



David thinks Jane will see him later that day, because she said "See you later". But in Australia "See you later" means "Goodbye".



Grammar Focus (จุดเน้นไวยากรณ์)

“See you later” ในประเทศอเมริกาหรืออังกฤษ แปลความหมายได้ว่าจะพบกันอีก เมื่อไรเวลาใด แต่ในประเทศออสเตรเลีย แปลความหมายได้ว่า ลาก่อน นี่คือการแตกต่างทางด้านภาษาและวัฒนธรรม

บทสนทนา

1. If we really want to see someone later, we arrange a time and place as follow.
 หากเราต้องการพบใครสักคนในภายหลัง เราต้องนัดหมายเวลาและสถานที่ ดังบทสนทนาต่อไปนี้

A : Could I see you later?

B : Sure, when?

A : After work in the canteen?

B : O.K. I'll see you later.

2. Do you know how to finish a conversation?

When you want to stop talking, you can say.

คุณรู้วิธีการที่จะหยุดการสนทนาหรือไม่?

เมื่อคุณต้องการหยุดการพูดคุย คุณควรจะพูดว่า

"I'd better let you go."

"I'd better not keep you."

"Sorry, but I've got to rush."

"I'd better go."

ยกตัวอย่าง เช่น



You can give a reason, if you have one.

คุณสามารถให้เหตุผลถึงสาเหตุของการหยุดสนทนาได้ ดังนี้

“ I've got to do the shopping.”

go to a meeting.”

go to the library.”

catch my bus.”



You can also use this language to finish a telephone conversation.

คุณสามารถใช้สำนวนภาษานี้เพื่อหยุดการสนทนาทางโทรศัพท์ได้เช่นกัน ดังนี้

“Well, I'd better go. See you later.”



Exercise

Which sentences go together? Write the correct letter in each box. The first one done had been done for you.

1. "See you later."
 2. "Well, I'd better not keep you."
 3. "Could I see you later?"
 4. "Will I see you at the party?"
 5. "Well, I'd better go. I've got to collect the kids from school."
-
- a. "Sorry, I'm busy this evening."
 - b. "Have a good weekend."
 - c. "Goodness, is it nearly three thirty? I've got to collect mine too."
 - d. "See you later."
 - e. "Yes, I'll be there. I'm going to play my guitar."

1. b
2. d
3. a
4. e
5. c

เรื่องที่ 7

- Title** : Ten Keys to a Better Night's Sleep
ชื่อเรื่อง : กฎแจ 10 ประการช่วยให้นอนหลับดีขึ้น
Directions : Read the article then do the exercise.
คำสั่ง :ให้อ่านบทความแล้วทำแบบฝึกหัด

Sleep is a basic human need, as basic as the need for oxygen. Getting a good night's sleep is not only directly related to how we feel the next day, but to our long-term health as well. Still, many of us suffer from at least occasional insomnia. Even more of us report at least one night of restless sleep per week that leaves us feeling ill and irritable. This is a serious problem. If you think otherwise, consider this. People who sleep four hours or less per night are twice as likely not to survive in six years as those who sleep the normal eight hours or so.

Given the seriousness of sleep, how can we make sure that we rest well and stay healthy? While there are no foolproof methods, here are some suggestions from sleep experts. If you do have trouble sleeping and these methods don't help, it's important that you see a doctor before insomnia causes your health to suffer. Start with these suggestions, though.

- If you can't sleep in the middle of the night, don't get up. Exposing yourself to bright light will affect your body clock and worsen your insomnia. Stay in bed.
- Avoid naps except for a brief ten-to fifteen-minute nap between 2:00 and 4:00 P.M.
- Restrict your time in bed to the average number of hours you've actually slept per night during the previous week. Don't try to make up for lost sleep. It can't be done.
- Get regular exercise each day, but finish at least six hours before bedtime. Exercising the evening can help keep you awake.
- Take a hot bath for thirty minutes within two hours of bedtime. The bath will warm you, relax you, and make you feel sleepy.
- Keep your bedroom dark, quiet, and well ventilated.
- Keep a regular schedule seven days a week. Avoid the urge to sleep late on weekends. Although it may feel good while you're doing it, sleeping late on the weekends can lead to insomnia during the week.
- Get at least half an hour of sunlight within thirty minutes of waking. The morning sun helps set your body clock. Without the sunlight, your body doesn't know it's awake.
- Don't drink alcohol. Although having a drink before bed makes you sleepy, alcohol changes its effects after a bit of time. These secondary effects of alcohol can wake you up during the second half of your night's sleep.
- Keep the face of the clock in your bedroom turned away, and don't find out what time it is when you awaken in the night.

Pleasant dreams!

ใบความรู้

คำศัพท์และสำนวนที่ควรรู้

คำศัพท์	ความหมาย
as well	ด้วย
restruct (v.)	แก้ไขงวด จำกัด
insomnia (n.)	โรคนอนไม่หลับ
ventilate (v.)	ระบายอากาศ
foolproof (adj.)	ที่ไม่เคยผิดพลาด, ไม่ซับซ้อน
schedule (n.)	กำหนดการ, รายการ, ตาราง
restless (adj.)	ขาดการพักผ่อน
nap (n.)	การงีบหลับในระยะเวลาสั้นๆ
urge (v.)	เร่ง, กระตุ้น
turn away	ปฏิเสธ
find out	ค้นพบ
pleasant (adj.)	รื่นรมย์, เฟลิดเฟลีน
restrict (v.)	จำกัด

โครงสร้างไวยากรณ์

การใช้ while เพื่อเชื่อม clause เข้าด้วยกันใน compound sentence โดยมี clause ใด clause หนึ่งไม่เป็น action the happening

เช่น The doorbell rang while we were asleep. (ซึ่งในที่นี้อาจใช้ when แทน while ได้) สำหรับการใช้ as เชื่อมจะใช้กับสิ่งที่เกิดขึ้นพร้อมกัน เช่น As I walked into the room the phone started ringing.

สำหรับ when จะใช้เชื่อมระหว่างเหตุการณ์ที่เกิดขึ้นอย่างหนึ่งหลังสิ่งที่เกิดขึ้นอีกอย่างหนึ่ง เช่น When I got home, I had a bath.

แบบฝึกหัด

1. What should you do if you have trouble getting to sleep?

Think of four suggestions. Then read this article, and compare your ideas to the author's.

2. Do you think the suggestions in the article are helpful?

How many of them do you follow?

เรื่องที่ 8

Title : Typically English









ชื่อเรื่อง : รูปแบบความเป็นอยู่ของคนอังกฤษ

Directions : Read the article and do the exercise. The first one has been done for you.

คำสั่ง : อ่านบทความต่อไปนี้แล้วทำแบบฝึกหัด ตั้งแต่ข้อ B-C ข้อ A ได้ทำเป็นตัวอย่างให้แล้ว

Fish, chips and cricket

A have

B _____

C _____

D _____

E _____

F _____

G _____

Typically English?

The English live in houses with gardens and they work in offices.
 They read *The Times* newspaper and Agatha Christie books.
 They drink tea at 5.00 and they have fish and chips on Fridays.
 They play football, rugby, and cricket.
 They watch BBC television.
 They study at Oxford or Cambridge university.
 They go to the pub after work, but they don't smoke.
 They all have cats or dogs, and they like the Royal family.
 They don't speak foreign languages, only English.
 But is this really true?

ใบความรู้ คำศัพท์และสำนวนที่ควรรู้

คำศัพท์	ความหมาย
typically (adv.)	รูปแบบ
garden (n.)	สวนดอกไม้
newspaper (n.)	หนังสือพิมพ์
pub (n.)	ร้านขายเครื่องดื่ม
foreign language	ภาษาต่างประเทศ
really (adv.)	แท้จริง

Grammar Focus (จุดเน้นไวยากรณ์)

บทความดังกล่าวเป็นการบรรยายรูปแบบชีวิตความเป็นอยู่ของคนอังกฤษ ซึ่งเป็นเหตุการณ์ที่เกิดสม่ำเสมอและเป็นความจริง จึงใช้รูปประโยคเป็น Present Simple Tense

- A. have
- B. live in
- C. drink tea
- D. have fish and chips
- E. watch BBC television
- F. study at Oxford or Cambridge university
- G. read the times newspaper

เรื่องที่ 9

Title : Vocabulary Game with Compound Noun

ชื่อเรื่อง : เกมส์การตอบคำศัพท์ที่เป็น Compound noun (คำถามผสม)

Directions : Examine the following incomplete words then study the grammar focus and do the exercise.

คำสั่ง : ให้พิจารณาคำศัพท์ที่ไม่สมบูรณ์ต่อไปนี้แล้วศึกษาจุดเน้นทางไวยากรณ์และทำแบบฝึกหัด

1. B _ _ _ _ BO _ _ D
2. SW _ _ _ _ _ P _ _ L
3. G _ _ _ _ h _ _ _ _ R
4. M _ _ _ B _ _ L
5. DI _ _ _ GB _ _ _ D
6. B _ _ _ P _ N
7. G _ _ U _ D F _ _ OR
8. F _ _ K _ _ _ E
9. S _ _ F _ _ W _ R
10. T _ _ _ HP _ _ T _
11. W _ _ _ DT _ _ _ _ C _ _ _ _ R
12. TEN - W _ _ _ _ T _ _ _ K

ใบความรู้

โครงสร้างไวยากรณ์

บ่อยครั้งที่เราใช้คำ noun 2 คำรวมกันเพื่อสร้างคำ noun ใหม่ให้เป็นสิ่งของ/บุคคล/ความคิด ฯลฯ เช่น a tennis ball, a bank manager, a road accident, income tax, the city center

บ่อยครั้งที่ compound noun ที่คำแรกจะลงท้ายด้วย ing ซึ่งจะให้ความหมายว่าเป็นสิ่งที่ใช้สำหรับการทำบางสิ่งบางอย่างเช่น a washing machine, a frying pan, a swimming pool, the dining room

บางครั้ง compound noun จะประกอบด้วยคำที่มากกว่า 2 คำ เช่น

- I waited at the hotel reception desk (= a desk).
- We watched the World Swimming Championships on television.
- If you want to play table tennis (= a game), you need a table tennis table (= a table).

compound noun บางคำเราเขียนติดกันเป็นคำเดียว บางคำก็เขียนแยกกัน เช่น a headache, toothpaste, a weekend, a stomach ache, a table tennis

ในการสร้าง compound noun บางคำจะมีความหมายแตกต่างกัน เช่น

a wine glass (อาจเป็นแก้ว wine ที่วางเปล่า)

a glass of wine (เป็นแก้วที่มี wine บรรจุอยู่)

a shopping bag (อาจเป็น bag ที่วางเปล่า)

a bag of shopping (เป็น bag ที่บรรจุไว้ด้วยสิ่งของที่ซื้อมา)

เมื่อเราสร้าง compound noun โดยการใช้นoun + noun นั้น noun ตัวแรกจะทำหน้าที่เป็น adjective ที่มีรูปเป็น singular แต่ความหมายมักเป็น plural เช่น a mango tree is a tree that has mangoes.

ในทำนองเดียวกัน a four - hour journey = two 15 - year old boys ซึ่งในที่นี้ hour และ year จะไม่เติม s

แบบฝึกหัด

Complete the above incomplete words (1-12)

-
1. Blackboard
 2. Swimming pool
 3. Grasshopper
 4. Meatball
 5. Diving board
 6. Ballpen
 7. Ground floor
 8. Fork knife
 9. Sunflower
 10. Toothpaste
 11. Worldtrade center
 12. Ten-wheel truck

เรื่องที่ 10

Title : Word Formation

ชื่อเรื่อง : การสร้างคำ

Directions : Study the word photograph given below.

Word formation

1. Look at the entry for the word **photograph** in the Oxford Wordpower Dictionary

photograph/ feɪtə'grɑ:f US-graef/ (also informal **photo**) noun (C) a picture that is taken with a camera : to take a photo a colour photograph o This photo is a bit out of focus. o to have a photo enlarged. That's a lovely photograph of you. Look at **negative** and **slide**.

Photograph verb (T) to take a photograph of sb/sth.

Photographer /fə'tɒgrəfə(r)/ noun (C) a person who takes photographs

Photographic /,fəʊtə'græfɪk/ adj connected with photographs or photography
: photographic equipment.

Photography /fə'tɒgrəfi/ noun (U) the skill or process of taking photographs
: wildlife photography.

ลักษณะทางไวยากรณ์

1. การสร้างคำ

คำศัพท์ส่วนใหญ่สามารถนำมาสร้างเป็นคำใหม่ได้ โดยใส่เพิ่มคำเติมท้าย (suffix) และคำเติมหน้า (prefix) เช่น

teach เป็นคำกริยา มีความหมายว่า สอน

เมื่อนำ suffix -er มาเติมท้าย คือ teach+er

teacher มีความหมายว่า ครู

exhibit เป็นคำกริยา มีความหมายว่า แสดงนิทรรศการ เมื่อนำ suffix -ion มาเติมท้าย ทำให้ได้คำนาม คือ exhibition = นิทรรศการ

2. ความหมายคำ

คำศัพท์ส่วนใหญ่มีหลายความหมาย และต่างชนิดของคำ แม้ว่าจะเขียนรูปเดียวกัน เช่น

dance เป็นได้ทั้งคำกริยาและคำนาม = การเต้นรำ, เต้นรำ

photograph เป็นคำนาม = รูปถ่าย, รูปภาพ

photograph เป็นคำกริยา = ถ่ายรูป, ถ่ายภาพ

photographer (n) เป็นคำนาม = ช่างถ่ายรูป

photographic (adj) เป็นคำคุณศัพท์ = แห่งการถ่ายภาพ

photography (n) = วิชาการถ่ายภาพ

การเลือกใช้คำและความหมายของคำ ควรต้องพิจารณาชนิดของคำ (part of speech) และเนื้อหา หรือบริบทที่เหมาะสมกับความหมายนั้นๆ ด้วย

Directions : Choose the best word to complete the following statement.

คำสั่ง : เลือกคำที่เหมาะสม เติมลงในประโยค

When Robin was in college, he enjoyed ____ (1) ____ but he hated ____ (2) ____ class. He thought it was a very boring subject, and the ____ (3) ____ equipments were so expensive that he couldn't afford. Now the hobby is collecting ____ (4) ____ and many kinds of ____ (5) ____ tools and equipments. He is also an amateur ____ (6) ____ in the ____ (7) ____ club of Thailand. His masterpiece is called the ____ (8) ____ of peace and war.

1. photographing
2. Photography
3. photographic
4. photographs
5. photographic
6. photographer
7. photographer
8. photograph

เรื่องที่ 11

- Title** : World Guide to Good Manners
ชื่อเรื่อง : ธรรมเนียมปฏิบัติของชนชาติต่างๆ
Directions : Study the following tips and then do the exercise.
คำสั่ง : ศึกษาเกร็ดความรู้ (tips) แล้วทำแบบฝึกหัด

A World Guide to **Good manners**

How not to behave badly aboard

"by Norman Ramshaw"

Travelling to all corners of the world gets easier and easier. We live in a global village, but how well do we know and understand each other? Here is a simple test. Imagine you have arranged a meeting at four o'clock. What time should you expect your foreign business colleagues to arrive? If they're German, they'll be bang on time. If they're American, they'll probably be 15 minutes early. If they're British, they'll be 15 minutes late, and you should allow up to an hour for the Italians.

When the European Community began to increase in size, several guidebooks appeared giving advice on international etiquette. At first many people thought this was a joke, especially the British, who seemed to assume that the widespread understanding of their language meant a corresponding understanding of English customs. Very soon they had to change their ideas, as they realized that they

had a lot to learn about how to behave with their foreign business friends.

For example :

The British are happy to have a business lunch and discuss business matters with a drink during the meal ; the Japanese prefer not to work while eating. Lunch is a time to relax and get to know one another, and they rarely drink at lunchtime.

The Germans like to talk business before dinner ; the French like to eat first and talk afterwards. They have to be well fed and watered before they discuss anything.

Taking off your jacket and rolling up your sleeves is a sign of getting down to work in Britain and Holland, but in Germany people regard it as taking it easy. American executives sometimes signal

their feeling of ease and importance in their offices by putting their feet on the desk whilst on the telephone. In Japan, people would be shocked. Showing the soles of your feet is the height of bad manners. It is a social insult only exceeded by blowing your nose in public.

The Japanese have perhaps the strictest rules of social and business behaviour. Seniority is very important, and a younger man should never be sent to complete a business deal with an older Japanese man. The Japanese business card almost needs a rulesbook of its own. You must exchange business cards immediately on meeting because it is essential to establish everyone's status and position.

When it is handed to a person in a superior position, it must be given and received with both hands, and you must take time to read it carefully, and not just put it in your pocket! Also the bow is a very important part of greeting someone. You should not expect the Japanese to shake hands. Bowing the head is a mark of respect and the first bow of the day should be lower than when you meet thereafter.

The American sometimes find it difficult to accept the more formal Japanese manners. They prefer to be casual and more informal, as illustrated by the universal 'Have a nice day!' American waiters have

a one-word imperative 'Enjoy!' The British, of course, are cool and reserved. The great topic of conversation between strangers in Britain is the weather-unemotional and impersonal. In America, the main topic between strangers is the search to find a geographical link. 'Oh, really? You live in Ohio? I had an uncle who once worked there'.

'When in Rome, do as the Romans do.'
Here are some final tips for travellers.

- In France you shouldn't sit down in a cafe' until you've shaken hands with everyone you know.

- In Afghanistan you should spend at least five minutes saying hello.

- In Pakistan you mustn't wink. It is offensive.

- In the Middle East you must never use the left hand for greeting, eating, drinking, or smoking. Also, you should take care not to admire anything in your hosts' home. They will feel that they have to give it to you.

- In Russia you must match your hosts drink for drink or they will think you are unfriendly.

- In Thailand you should clasp your hands together and lower your head and your eyes when you greet someone.

- In America you should eat your hamburger with both hands and as quickly as possible. You shouldn't try to have a conversation until it is eaten.

ใบความรู้

คำศัพท์และสำนวนที่ควรรู้

คำศัพท์	ความหมาย
to travel (v.)	เดินทาง
to understand (v.)	เข้าใจ
to imagine (v.)	จินตนาการว่า
to arrange a meeting	จัดประชุม, จัดนัดหมาย
a business colleague (n.)	เพื่อนที่เป็นนักธุรกิจ
a foreign business colleague (n.)	เพื่อนที่เป็นนักธุรกิจชาวต่างชาติ
bang (v.)	เคาะประตู, ส่งเสียงดัง
on time	punctual = (adj.) = ตรงเวลา
to increase (v.)	เพิ่ม
to increase in sign	(ใช้กับหนังสือ) เพิ่มเนื้อหาเข้าไปในเล่ม, เพิ่มความหนาของเล่ม
a guidebook (n.)	คู่มือ
an etiquette (n.)	มารยาท
a joke (n)	เรื่องตลก
to appear (v.)	ปรากฏ, เป็น (มีความหมายเดียวกับ verb to be)
to give advice	to advise (v.) = ให้คำแนะนำ
to assume (v.)	กล่าวอ้าง
widespread (adj.)	แพร่หลาย
understanding (n.)	ความเข้าใจ
to allow (v.)	ยอมให้
up to (+ ตัวเลข)	สูงถึง
to correspond (v.)	โต้ตอบสื่อสาร
English custom (n.)	ขนบธรรมเนียมของชาวอังกฤษ
to behave (v.)	ประพฤติ, ปฏิบัติงาน
to learn how to	เรียนรู้วิธีการ
for example	ตัวอย่างเช่น
a business lunch	การจัดเลี้ยงอาหารกลางวันเพื่อเหตุผลของการ ดำเนินการทางด้านธุรกิจ
to discuss (v.)	อภิปราย, พูดคุย, ปรีกษา
to discuss business matters	การเจรจาทางธุรกิจ

คำศัพท์และสำนวนที่ควรรู้

คำศัพท์	ความหมาย
during the meal	ระหว่างการรับประทานอาหาร
a time to relax	เวลาแห่งการพักผ่อน
rarely (adv.)	แทบจะไม่
afterwards (adv.)	หลังจากนี้
to be well fed	ได้รับการเลี้ยงอาหารจนอ้วนท้วน (อ้วนแปล)
to take off	to remove = ถอดออก
to roll up	ม้วนขึ้น
to roll up sleeves	ม้วนแขนเสื้อ
a sign of (n.)	แสดงให้เห็น, บ่งบอก
to get down (v.)	to be nervous, to be annoyed = รู้สึกหงุดหงิด
executive (n.)	ผู้บริหาร
feeling of ease and importance	ความรู้สึกผ่อนคลาย และรู้สึกว่าตนเองสำคัญ
whilst (adj.)	while = ขณะที่
to be shocked (v.)	รู้สึกตกใจ
soles (n.)	สันเท้า
insult (n.)	ดูต่ำ, ประณาม
social insult (n.)	ถูกสังคมประณาม, ดูหมิ่น
to exceed (v.)	มากเกินไป
to blow your nose (v.)	สั่งน้ำมูก
strict (adj.)	เข้มงวด
strict rule (n.)	กฎเกณฑ์ที่เข้มงวด
seniority (n.)	ระบบอาวุโส
a business card (n.)	นามบัตร
to exchange (v.)	แลกเปลี่ยน
immediately (adj.)	ทันทีทันใด
essential (adj.)	จำเป็น
to establish (v.)	ก่อตั้ง, กำหนดได้อย่างชัดเจน
status (n.)	สถานภาพ
position (n.)	ตำแหน่ง
to hand (v.)	to send, to give, to offer = มอบให้, ยื่นให้

คำศัพท์และสำนวนที่ควรรู้

คำศัพท์	ความหมาย
a superior position (n.)	ตำแหน่งหน้าที่ระดับสูง
to read...carefully (v.)	อ่านอย่างละเอียด
not just put it in your pocket	อย่าเพิ่งแต่ใส่มันลงในกระเป๋าเสื้อ
to bow (v.)	โค้ง, คำนับ
to expect (v.)	คาดหวัง, คาดหมาย
to accept (v.)	ยอมรับ
thereafter (adj.)	หลังจากนั้น
formal (adj.)	เป็นแบบแผน, เป็นทางการ
informal (adj.)	ไม่เป็นทางการ
casual (adj.)	เรียบง่าย, ตามสบาย = informal
imperative (n.)	ประโยคคำสั่ง
have a nice day!	ขอให้มีความสุขทั้งวัน
enjoy (v.)	enjoy a nice day = have a nice day = สนุกสนาน
stranger (n.)	คนแปลกหน้า
the great topic of conversation	หัวข้อใหญ่ในการสนทนา
weather (n.)	ลมฟ้าอากาศ
unemotional (adj.)	ไม่แสดงถึงอารมณ์ความรู้สึก
impersonal (adj.)	ไม่เป็นส่วนตัว
search (n.)	ค้นหา
a geographical link	การเชื่อมโยงเข้ากับเรื่องทางภูมิศาสตร์
wink (v.)	ขยิบตา
offensive (adj.)	ไม่ถูกต้อง, ผิด
to take care of	สนใจ, ใส่ใจ
to admire (v.)	ชื่นชม
host (n.)	เจ้าภาพ, เจ้าบ้าน
match your hosts drink for drink	ร่วมดื่มกับเจ้าภาพ
unfriendly (adj.)	ไม่มีมิตรไมตรี

โครงสร้างไวยากรณ์ที่ควรรู้

1. Adverb Clause

Adverb clause คือ อนุประโยคที่ทำหน้าที่อย่างคำวิเศษณ์ คือทำหน้าที่ขยายกริยา (verb) ขยายคำคุณศัพท์ (adjective) และขยายคำวิเศษณ์ด้วยกัน (adverb) รูปแบบของ Adverb clause มีดังนี้คือ

Subordinator + ประธาน + กริยา +... + Main clause

เช่น when you are in Rome, do as the Romans do.

↑
เป็น Adverb clause of time

- If they are German, they'll be bang on time.

เป็น Adverb clause of condition (เงื่อนไข)

- You must exchange business cards immediately on meeting because it is essential to establish everyone's status and position.

เป็น Adverb clause of cause

The Japanese prefer not to work.

While eating

เป็น Adverb clause of time ชนิดลดรูปโดยรูปเต็มของประโยคนี้คือ While they were eating and the first bow of the day should be lower than when you meet thereafter. เป็น Adverb clause of comparison (เป็นการเปรียบเทียบ)

Adverb clause มี 9 ชนิด ขึ้นอยู่กับการเลือกใช้ คำเชื่อม (subordinator) คือ

- 1. Adverb clause of Time** (บอกเวลา) มักนำหน้าด้วยคำเชื่อมต่อไปนี้ when, while, before, after, until, as soon as
- 2. Adverb clause of Cause** (บอกสาเหตุ) มักนำหน้าด้วยคำเชื่อมต่อไปนี้ because, thus, as (= because), so ฯลฯ
- 3. Adverb clause of Comparison** (การเปรียบเทียบ) มักนำหน้าด้วยคำเชื่อมต่อไปนี้ as.....as,er.....than, morethan,.....than
เช่น He is taller than I (am). ประโยคหลัง than เป็น ประโยคลดรูป มักลดรูปเหลือเพียง noun/pronoun ตัวเดียว
- 4. Adverb clause of Contrast** (การขัดแย้ง) มักนำหน้าด้วยคำเชื่อมต่อไปนี้ although, though, even though, even if, nevertheless, nonetheless ฯลฯ

เช่น Although he was seriously sick, he works very hard.

5. **Adverb clause of Condition** (เงื่อนไข) มักนำหน้าด้วยคำเชื่อมต่อไปนี้ if, unless (if ...not), providing that, provided that, on condition that... ฯลฯ
 เช่น If they are British, they'll be 15 minutes late.
6. **Adverb clause of Place** (สถานที่), มักนำหน้าด้วยคำเชื่อมต่อไปนี้ คือ where, wherever
 เช่น Wherever you go, do as the host do.
7. **Adverb clause of Purpose** (เจตนา, จุดประสงค์) มักนำหน้าด้วยคำเชื่อมต่อไปนี้ คือ so that, in order that, that = เพื่อว่า lest = (เพื่อที่จะไม่.....)
 เช่น We work hard so that we are wealthy.
8. **Adverb clause of Result** (ผลลัพธ์) มักนำหน้าด้วยคำเชื่อมต่อไปนี้ so that, suchthat (.....มากจนกระทั่ง)
 เช่น He was so careless that he got lowmarks.
9. **Adverb clause of Manner** (ท่าทาง) มักนำหน้าด้วย as if, as though (= ดูราวกับว่า)
 เช่น He asked us many questions as if he were an investigator.

ตำแหน่งของ Adverb clause

Adverb clause อาจนำหน้า Main clause (ประโยคใจความหลัก) หรืออยู่หลัง Main clause ก็ได้ ยกเว้น Adverb บางชนิดต้องอยู่หลัง Main clause เท่านั้น คือ Adverb clause of purpose, result, comparison และ manner

Adverb clause ลดรูป

Adverb clause ที่เป็นประธานเป็นตัวเดียวกับ Main clause สามารถลดรูปประโยคที่อยู่หลังคำเชื่อมได้ให้เหลือเพียง Verb ที่มักอยู่ในรูปของ non-finite verb (กริยาไม่แท้) เช่น ลดรูปเป็น ving, v. ช่องที่ 3, to v. prepositional phrase เช่น

While (you are) in the Middle East you should not admire anything in your host's house.

The Japanese prefer not to work while (they are) eating.

Activity : kinds of adverb clause

Underline the Adverb clause of the following Statement and Identity Kinds of Adverb clause by writing only : place, time, manner, cause, condition, contrast, comparison, purpose, and result in the space.

- _____1. If you spend too much money, you'll get in trouble with your cash.
- _____2. Think carefully before you start working.
- _____3. We cannot say very enormous because "enormous" means very big.
- _____4. In America, if something is a hundred years old, that's pretty old.
- _____5. Her health has really recovered since she moved to a sunny climate.
- _____6. If you win a lot of money, you should buy a new house.
- _____7. She works so attentively that there is never any error in her report.
- _____8. The national lottery creates more millionaires than any other kind of lottery ticket.
- _____9. They remain silent and cool for a long time as if there is no one in the room.
- _____10. We should spend less and save more so that we could be rich.
- _____11. Although George was rich, he wasn't a happy man.
- _____12. If I were you, I would get a better-paid job.
- _____13. You have just got a job in Moscow, do you need to learn Russian language.
- _____14. Where have you been since last saw you.
- _____15. Please replace any tool where you removed it.

<u>Condition</u>	1	if you spend too much money
<u>Time</u>	2	before you start working
<u>Cause</u>	3	because 'enormous' means very big
<u>Condition</u>	4	if something is a hundred years old
<u>Time</u>	5	since she moved to a sunny climate.
<u>Condition</u>	6	if you win a lot of money.
<u>Result</u>	7	so attentively that there is never any error in her report
<u>Comparison</u>	8	more.....than any other kind of lottery ticket
<u>Manner</u>	9	as if there is no one in the room.
<u>Purpose</u>	10	so that we could be rich
<u>Contrast</u>	11	although George was rich,
<u>Condition</u>	12	if I were you
<u>Cause</u>	13	so you need to learn Russian Language
<u>Time</u>	14	since I last saw you.
<u>Place</u>	15	where you removed it

Adverb clause of condition

Adverb clause ที่มีโครงสร้างเฉพาะแบบของตัวเอง

Adverb clause of condition หรือเรียกว่า If clause มีโครงสร้างเฉพาะสามารถแบ่งเป็น 3 ชนิดตามเวลาของเหตุการณ์ที่จะนำไปตั้งเงื่อนไข ดังนี้

1) การตั้งเงื่อนไขกับเหตุการณ์ในอนาคต (Future Possible)

มีโครงสร้างดังนี้

Type I If + ประโยคที่ใช้กริยาเป็น Present Simple + ประโยคที่เป็น Future Simple

เช่น If your guests are American, they will probably be 15 minutes late.

มีบ่อยครั้งที่ Main clause ใช้ Present Simple แทน Future Simple เมื่อต้องการตั้งเงื่อนไข กับ เหตุการณ์ที่ต้องเกิดขึ้นจริงเสมอ เช่น

If water boils, it changes into vapor.

2) การตั้งเงื่อนไขกับเหตุการณ์ที่เป็นปัจจุบัน (ปัจจุบันที่ไม่เป็นจริง), (Present unreal)

มีโครงสร้างดังนี้

Type II If + ประโยคที่ใช้กริยาเป็น Past Simple + ประโยคเป็น Future

(ถ้า verb to be ใช้ were กับประธานทุกตัว) in the past

เช่น If I were lucky, I would buy a new car.

3) การตั้งเงื่อนไขกับเหตุการณ์ที่เป็นอดีต (อดีตที่ไม่เป็นจริง) (Past unreal)

มีโครงสร้างดังนี้

Type III If + ประโยคที่ใช้กริยาเป็น Past Perfect + ประธาน + would + have + v. ช่องที่ 3

เช่น If I had been in Songkhla yesterday, I would have met him there.

Activity 2 : Adverb clause of condition

Identify the type of if clause by writing

I, II or III in the blanks

ให้บอกประเภทของประโยค if clause ตามรูปแบบที่กำหนด โดยเขียนหมายเลข 1, 2 หรือ 3 ลงในช่องว่างหน้าประโยค

- _____ 1. If you are in Rome, do as the Romans do.
- _____ 2. What would you do if you saw a ghost?
- _____ 3. If I were the Prime Minister, I would lower importation and increase exportation.
- _____ 4. I get a headache if I read too much.
- _____ 5. If he had smoked less, he would have not been healthy.
- _____ 6. If they had had enough money, he would have bought the car.
- _____ 7. If students plan their schedule, they won't be into trouble with it.
- _____ 8. If you go to Chiang Mai during Songkran Festival, you see people throwing water to one another.
- _____ 9. Would she have understood the problem if her staffs had made his point very clear to her?
- _____ 10. I would play golf if I had more time.

1. type I
2. type II
3. type II
4. type I
5. type III
6. type III
7. type I
8. type I
9. type III
10. type II

แบบฝึกหัด

Business lunch

1. Having a business lunch and discussing business matters during the meal is usually favorable for_____.

a. Japanese	b. German
c. French	d. British

2. If you want to talk business with the German, you should_____.

a. invite them to have dinner and discuss business immediately before the meal starts	b. invite them to have lunch and discuss business during the meal
c. invite them to have dinner and discuss business immediately before has already finished	d. invite them to have dinner and discuss business after the meal and drinks have already finished

3. The French enjoy discussing business when_____.

a. they are hungry	b. they are full
c. they are in a hurry	d. they are in relaxation

4. Discuss business during lunch is unfavorable for_____.

a. British	b. Japanese
c. German	d. French

5. The Japanese regard lunch as_____.

a . It's a time for business	b . It's a time to relax
c . It's a time to drink	d . It's a time for both business and relaxation

6. The saying of "Having been well fed and watered is half well done" should be recognised if your business negotiators are_____.

a. British	b. Japanese
c. French	d. German

1. d
2. a
3. b
4. b
5. b
6. d

Meeting with Japanese

When you have a business meeting with the Japanese, you should or should not do the following thing. **Please tick**

Manners	Should	Shouldn't	Must	Mustn't
1. Be punctual	_____	_____	_____	_____
2. Respect seniority	_____	_____	_____	_____
3. Exchange your business card at once	_____	_____	_____	_____
4. Put your feet on the desk	_____	_____	_____	_____
5. Hand things to the superior person with both hand	_____	_____	_____	_____
6. Shake hands	_____	_____	_____	_____
7. Bow the head	_____	_____	_____	_____

-
1. must
 2. must
 3. must
 4. mustn't
 5. should
 6. shouldn't
 7. should

แบบฝึกหัด

Meeting time

1. If you arrange a meeting with your American friends, they will be_____
 - a. 15 minutes early
 - b. 15 minutes late
 - c. an hour late
 - d. on time
2. Italians are always_____for meeting.
 - a. early
 - b. on time
 - c. a little late
 - d. too late
3. What nation usually pays the least attention to the meeting time?
 - a. American
 - b. German
 - c. British
 - d. Italian
4. What nation usually pays the most attention to their meeting time?
 - a. American
 - b. German
 - c. British
 - d. Italian
5. If you expect your guest to be punctual or on time at the meeting, you should have the meeting with_____.
 - a. American
 - b. German
 - c. British
 - d. Italian
6. You are holding a business meeting at 9.00 a.m., your British visitor may appear at the meeting at_____.
 - a. 9 a.m. sharp
 - b. 8.45 a.m.
 - c. 9.15 a.m.
 - d. 10.00 a.m.
7. Your Thai friends are always late for every meeting so they behave like_____.
 - a. American
 - b. German
 - c. British
 - d. Italian
8. If you are invited to the party of your German friends, it is important for you to be_____.
 - a. on time
 - b. 15 minutes early
 - c. 15 minutes late
 - d. more than 15 minutes late

1. a
2. d
3. d
4. a
5. b
6. c
7. d
8. a

แบบฝึกหัด

Rolling up sleeves

1. In Britain and Holland, rolling up your sleeves means you_____.
 - a. start working
 - b. finish working
 - c. take it easy
 - d. have the feeling of ease and importance
2. In Germany, you would like to look easy - going and take everything easy so you should_____.
 - a. take off your jacket and roll up your sleeves
 - b. put on your jacket but roll up your sleeves
 - c. not take off your jacket or not roll up your sleeves
 - d. not put on your jacket and not roll up your sleeves

1. b

2. a

แบบฝึกหัด

Showing your feet or toe

1. Showing your feet is very rude when you are in_____.
 - a. Japan
 - b. the USA
 - c. German
 - d. Holland
2. Showing your feet can signal American feel _____.
 - a. ease and importance
 - b. nervous
 - c. relax
 - d. shocked

1. ခ

2. ခ

-
1. Pakistan
 2. Middle East
 3. American
 4. American
 5. Japanese
 6. Thailand
 7. British
 8. American
 9. German
 10. Italian
 11. American
 12. Japanese
 13. Japanese
 14. French
 15. German
 16. Pakistan
 17. British
 18. Japanese
 19. British, Pakistan

ตอนที่ 3

ภาษากับความสัมพันธ์ กับกลุ่มสาระการเรียนรู้อื่น

สาระสำคัญ

การใช้ภาษาอังกฤษที่มีประสิทธิภาพเป็นเครื่องมือที่สำคัญในการพัฒนาโลกทัศน์จากการแสวงหาความรู้ในแหล่งข้อมูลที่หลากหลายที่เกี่ยวข้องกับสาระสาขาวิชาอื่น

ผลการเรียนรู้ที่คาดหวัง

1. ผู้เรียนสามารถใช้ภาษาอังกฤษในการสืบค้นข้อมูลจากความรู้ สื่อสิ่งพิมพ์ และสื่ออิเล็กทรอนิกส์ได้
2. ผู้เรียนสามารถรู้คำศัพท์เฉพาะสาขาวิชาอื่นๆ เพื่อใช้ในการสืบค้นองค์ความรู้ในหมวดวิชาอื่น
3. ผู้เรียนสามารถอ่านบทอ่านที่เกี่ยวข้องกับสาขาวิชาอื่นได้เข้าใจ

บอบายเนื้อหา

เรื่องที่ 1	Asking the Way
เรื่องที่ 2	Asking for Directions
เรื่องที่ 3	Crossword Puzzle
เรื่องที่ 4	Drinking Tea
เรื่องที่ 5	Every Family's Different
เรื่องที่ 6	Everything You Need to Know
เรื่องที่ 7	Friends Again Forever!
เรื่องที่ 8	Global Dangers
เรื่องที่ 9	Grenada's Capital City
เรื่องที่ 10	Home Schooling
เรื่องที่ 11	House for Sale
เรื่องที่ 12	Siblings
เรื่องที่ 13	Offering Help and Advice
เรื่องที่ 14	The Edinburgh Festival
เรื่องที่ 15	Tell Us about Your Job
เรื่องที่ 16	The Truth about Lying
เรื่องที่ 17	Weather Forecast
เรื่องที่ 18	Welcome to the Mayfair Hotel
เรื่องที่ 19	What and Where?
เรื่องที่ 20	Why Do You Want to Learn English?
เรื่องที่ 21	Will Technology Replace Schools?

ใบความรู้

คำศัพท์และสำนวนที่ควรรู้

คำศัพท์	ความหมาย
ask someone on the street	ถามใครบางคนที่อยู่บนท้องถนน
guess (v.)	เดา
Tourist Information Office	สำนักงานบริการข้อมูลการท่องเที่ยว
map (n.)	แผนที่
policeman (n.)	ตำรวจ
get lost	หลงทาง
a library (n.)	ห้องสมุด
car hire office	สำนักงานบริการเช่ารถ
a staircase (n.)	บันได
a canteen (n.)	โรงอาหาร
a hospital (n.)	โรงพยาบาล
a church (n.)	โบสถ์

ใบงาน

Direction : Read the following sentences. Underline the correct word or phrase.

The first one has been done for you.

คำสั่ง : อ่านประโยคต่อไปนี้แล้วขีดเส้นใต้คำหรือวลีที่ถูกต้อง ข้อแรกได้ทำให้เป็นตัวอย่างแล้ว

- a. Is there somewhere here where can I / I can hire a car?
- b. Yes, you go through / to this set of door here.
- c. Can you say / tell me where the classroom is?
- d. Turn left and then you walk up / along there for about 200 metres.
- e.It's next / next to the post office.

ข้อ 2

a library	2/3
a car hire office	1/2
a stair case	1/2
a bus stop	1/2/3
a canteen	3
a hospital	2
a church	2

ใบงาน

- a. I can hire a car
- b. through
- c. tell
- d. along
- e. next to

เรื่องที่ 2

Title : Asking for Directions

ชื่อเรื่อง : ขอคำแนะนำเกี่ยวกับเส้นทาง

Here are some different situations where people are asking for directions.

ต่อไปนี้เป็นสถานการณ์ที่แตกต่างกัน ซึ่งผู้คนมักถูกร้องขอให้บอกเส้นทาง

In the street



In the supermarket



In a building

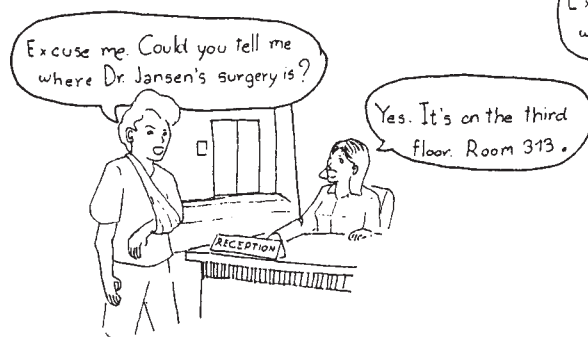

In a hospital



ใบความรู้

คำศัพท์และสำนวนที่ควรรู้

คำศัพท์	ความหมาย
1. excuse me	ขอภัย
2. to look for	มองหา
3. turn right	เลี้ยวขวา
4. aisle (n.)	ทางเดินระหว่างชั้นวางของ
5. bottom shelf	ชั้นวางของด้านล่าง
6. surgery (n.)	การผ่าตัด
7. ward (n.)	เรือนนอนคนไข้
8. admission (n.)	เข้ารับรักษาตัวในโรงพยาบาล

Grammar Focus (จุดเน้นไวยากรณ์)

- Excuse me. I'm looking for the library.

เป็นประโยคในรูป Present Continuous เพราะเป็นเหตุการณ์ที่กำลังกระทำอยู่ในขณะที่พูด

- Excuse me. Where's the rice, please?

เป็นประโยคในรูป Present Simple Tense เพราะเป็นเหตุการณ์ที่เกิดขึ้นปัจจุบัน

- Excuse me. Could you tell me where Dr.Jensen's surgery is?

เป็นการใช้คำสุภาพในภาษาอังกฤษเมื่อต้องการให้คนใดคนหนึ่งทำอะไรให้ เราต้องการใช้คำว่า

Would you } +Verb ช่องที่ 1

Could you

Would you mind } +V ing

Do you mind

Examples

"Would you pass me the knife, please?"

"Could you open this jar for me?"

"Would you mind ringing again later?"

"The doctor is busy now."

Excuse me. Do you know where Ward k7 North is?

เป็นประโยค Present Simple ที่ทำเป็นประโยคคำถามหรือปฏิเสธ ใช้กริยาช่วย "do" กับประธาน you, we, they และใช้ does กับประธาน he she it.

Exercise I

These requests sound a bit rude. Write the sentences again. Make each one more polite, using "Could you" and "please" the first one has been done for you.

คำขอร้องที่ให้มาไม่ค่อยสุภาพนัก ให้ท่านเขียนแต่ละข้อใหม่ให้สุภาพมากขึ้น โดยใช้คำว่า Could you และ please ข้อที่ 1 ได้ทำให้เป็นตัวอย่างแล้ว

1. "Call your dog"

_____ Could you call your dog please?

2. "Move your car"

3. "Post this letter"

4. "See me in my office"

Exercise II

What would you say? Choose the best way of asking for directions to the different places in a department store. Tick in the box.

ท่านควรพูดว่าอย่างไร? เลือกวิธีที่ดีที่สุดในการขอคำแนะนำวิธีการซื้อสิ่งของที่แตกต่างกันภายในห้างสรรพสินค้า เช็ค หน้า

1. the electrical department

Can you tell me where the electrical department is, please?

Do you know anything about the electrical department?

2. the hardware section

How about the hardware section?

Where's the hardware section, please?

3. Children's shoes?

Can you tell me where the children's shoes are, please?

I was wondering if you could possibly give me some information about the location of the children's shoes.

4. Sheets and towels

What about the sheet and towels?

Where can I buy sheets and towel, please?

5. the chemist's

I don't know where the chemist's is.

Do you know where the chemist's is, please?

Exercise I

1. Could you call your dog please?
2. Could you move your car please?
3. Could you post this letter please?
4. Could you see me in my office?

Exercise II

1. Can you tell me where the electrical department is, please?
2. Where's the hardware section, please?
3. Can you tell me where the children's shoes are, please?
4. Where can I buy sheets and towels, please?
5. Do you know where the chemist's is, please?

เรื่องที่ 3

Title : Crossword Puzzle

ชื่อเรื่อง : ปริศนาอักษรไขว้

Crossword Puzzle

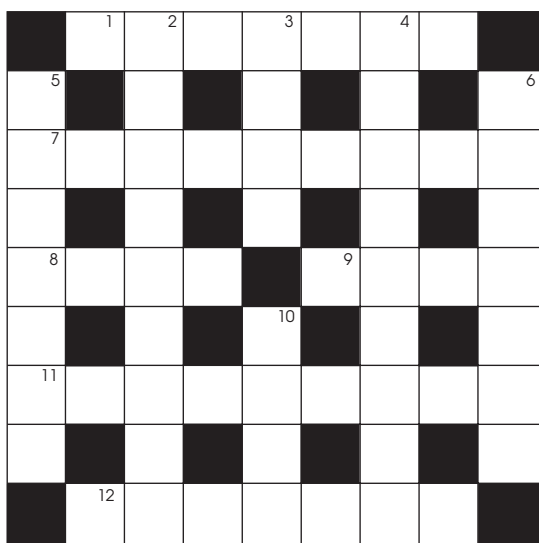

12 →



3 ↓



10 ↓

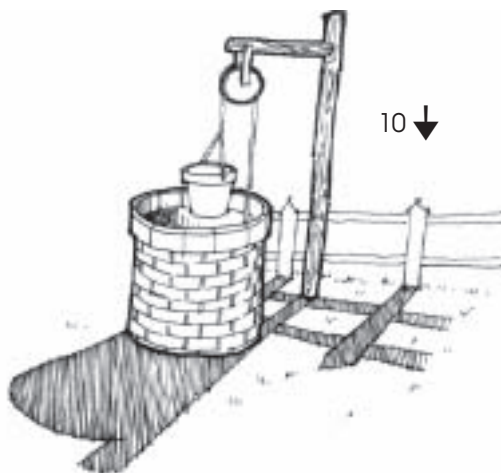

Across

1. Boats sail on the _____ of the sea.
7. Very good indeed
8. I like that food. Please give me some _____.
9. You need a special _____ if you want to enter some countries.
11. It shows you who has made something you buy.
12. Draw a circle. The line is _____ (See also picture)

Down

2. Not sure about something.
3. This glass is _____ of water. (See also picture.)
4. You learn about them in chemistry.
5. Allows.
6. In war, one country often _____ another one.
10. (see picture.)

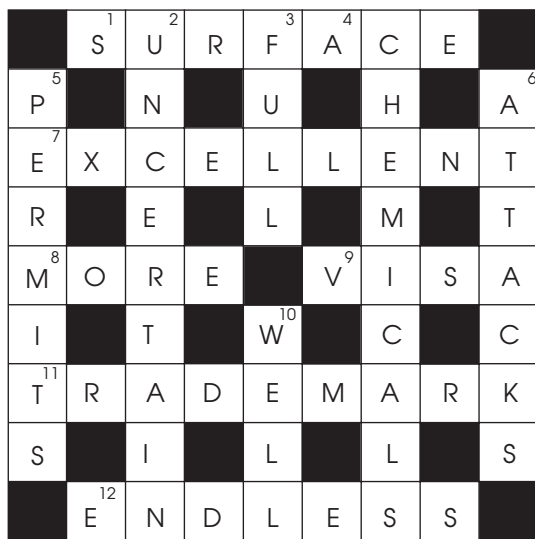

เรื่องที่ 4

Title : Drinking Tea

ชื่อเรื่อง : การดื่มชา

Directions : Study the passage and then answer the questions.

คำสั่ง : จงศึกษาบทอ่านแล้วตอบคำถาม

The custom of drinking tea started in China. It was later brought to Japan by merchants and educated people who had visited China. It was thought that tea cleansed the body, purified the mind and made thinking easier.

In Japan a separate house or a room in the main house is set aside for the tea ceremony. The room often has low doors so that the person must stoop to a humble position to enter.

Every part of the tea ceremony, even the order in which people enter, takes place in a certain way. Special green tea is prepared. It is mixed, served and drunk following strict rules. Simple pots and cups are used to show that beauty can be found in simple objects. In fact, the tea bowls are uneven in shape and often show marks of the potter's hands.

ใบความรู้ คำศัพท์และสำนวนที่ควรรู้

คำศัพท์	ความหมาย
custom (n.)	ขนบธรรมเนียม
merchant (n.)	พ่อค้า
educated people	คนมีการศึกษา
to market.... +.....clean (v.)	ทำให้.....สะอาด
to make.....+ (o) + purified (v.)	ทำให้บริสุทธิ์
to take place (v.)	เกิดขึ้น
to prepare (v.)	ปรุงรส
to serve (v.)	เสิร์ฟ
strict (adj.)	เข้มงวด
rules (n.)	กฎเกณฑ์, ข้อบังคับ
humble position	อยู่ในท่าทางที่สุภาพ

ใบงาน

Directions : Complete the following sentences with the word from the passage.

คำสั่ง : เติมประโยคให้สมบูรณ์ โดยใช้คำศัพท์จากเนื้อเรื่องที่กำหนดให้

People usually think that the custom of drinking tea comes from_____ (1) but it is originated in_____. (2) It was brought to Japan by_____ (3) who visited China. Tea was thought to make the body_____ (4) and also was the _____ (5) It made thinking easier. _____ (6) in Japan have low doors so that people must bend or_____ (7) to enter. _____ (8) takes place in a certain way. Special green tea is _____ (9) served and drunk following rules that are very _____ (10)

-
1. Japan
 2. China
 3. merchant
 4. clean
 5. mind
 6. Tea rooms
 7. stoop
 8. Tea ceremony
 9. prepared
 10. strict

เรื่องที่ 5

Title : Every Family's Different

ชื่อเรื่อง : ต่างครอบครัวต่างแบบกัน

Directions : Read the following diary and do the exercise.

คำสั่ง : ศึกษาข้อความบันทึกส่วนตัวต่อไปนี้แล้วทำแบบฝึกหัด

Dear Diary,

I love my family - all of them, my parents and my four brothers and sisters. However, sometimes they drive me crazy. There are good and bad things about coming from a large family. One of the advantages of coming from a large family is that I always have someone to talk to. Unfortunately, one of the disadvantages is that I never have any privacy. And of course the biggest problem with not having any privacy is that I never have any space I can call my own. Our house is big, but sometimes not big enough!



ใบความรู้

คำศัพท์และสำนวนที่ควรรู้

คำศัพท์	ความหมาย
privacy (n.)	ความเป็นส่วนตัว
get angry	โกรธ
crazy (adj.)	บ้าคลั่ง, กระตือรือร้นเหลือเกิน
unfortunately (adv.)	โชคไม่ดี
relative (n.)	ญาติ
of course	แน่นอน
advantage (n.)	ข้อดี (ประโยชน์)
disadvantage (n.)	ข้อเสียเปรียบ, ข้อด้อย
space (n.)	ที่ว่าง
mischievous (adj.)	ซุกซน, กวนโมโห, ที่เป็นอันตรายอย่างยิ่ง
upset (v.)	จิตใจวุ่นวาย, กังวล

โครงสร้างไวยากรณ์

all สามารถตามด้วย mass noun หรือ plural noun ได้เลย เช่น All flowers are beautiful แต่ all of ไม่สามารถตามด้วย noun ทันทีได้ จะต้องมามีคำบางคำนำหน้า noun นั้นก่อน

ได้แก่ the/this/that/these/those/my/his/Ann's...etc เพื่อเป็นการชี้เฉพาะ เช่น All of the people are Thai.

all of สามารถตามด้วย it/us/you/them

เช่น All of us like this music.

แบบฝึกหัด

Combine these three sentences into one sentence using noun clauses.

1. I'm the youngest person in my family. It's a problem. Everyone always tells me what to do.

A problem with being the youngest person in my family is (that) everyone always tells me what to do.

2. I have my own room. It's the best thing. I can do whatever I want.

3. I'm always late for family outings. It's a problem. My relatives get angry with me.

4. I have a family that loves to celebrate holidays. It's an advantage. We have a lot of great parties.

5. I'm the most mischievous person in my family. It's a bad thing. My parents get upset.

2. The best thing of having my own room is that I can do whatever I want.
3. A problems with beings late for family outings is that my relatives get angry with me.
4. An advantage of having a family that love to celebrate holidays is that we have a lot of great parties.
5. A bad thing with being the most mischievous person in my family is that my parents get upset.

เรื่องที่ 6

Title : Everything You Need to Know

ชื่อเรื่อง : สิ่งที่คุณจำเป็นต้องรู้

1. What are the names of the place and things below?

สถานที่และสิ่งของข้างล่างนี้ เรียกชื่ออย่างไร?

1



2



3

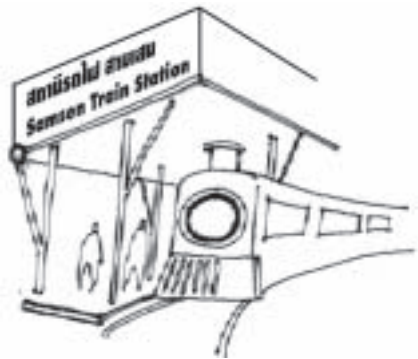

4



5

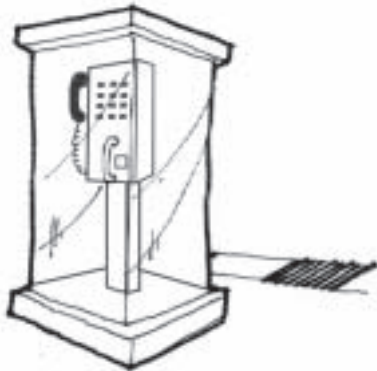

6



2. When you first arrive in a new town or foreign country, you sometimes need to find the places or things above.

เมื่อคุณไปอยู่ในเมืองอื่นที่ยังไม่เคยอยู่ก่อนหรืออยู่ในต่างประเทศ คุณจำเป็นต้องรู้เกี่ยวกับสถานที่หรือสิ่งของ ดังรูปภาพข้างต้น

ใบความรู้ คำศัพท์และสำนวนที่ควรรู้

คำศัพท์	ความหมาย
post box (n.)	ตู้ทิ้งจดหมาย
a news agent's (n.)	ร้านขายหนังสือพิมพ์
railway station (n.)	สถานีรถไฟ
bus stop (n.)	ป้ายรถเมล์
a phone booth or a phone box (n.)	ตู้โทรศัพท์สาธารณะ
a bank (n.)	ธนาคาร
traveller's cheques (n.)	ตั๋วแลกเงิน
to change money (v.)	แลกเปลี่ยนสกุลเงินตรา, แลกเงิน

ใบงาน

Directions : Fill in the blanks below with a verb from the box. (Some verbs can be used more than once.) Then match the phrases with the pictures in 1.

คำสั่ง : ให้นำคำกริยาที่ให้ไว้ในช่องสี่เหลี่ยมมาเติมในช่องว่างของวลี จากข้อ a ถึง j (คำกริยาบางคำสามารถนำมาใช้ได้มากกว่า 1 ครั้ง) แล้วจับคู่วลีดังกล่าวเข้ากับรูปภาพในข้อ 1

- a. to _____ stamps
- b. to _____ your family
- c. to _____ letters
- d. to _____ money
- e. to _____ a newspaper
- f. to _____ a train
- g. to _____ traveller's cheques
- h. to _____ friends
- i. to _____ a bus
- j. to _____ postcards

buy	change	post	send	phone	catch
-----	--------	------	------	-------	-------

-
- a. to buy stamps
 - b. to phone your family
 - c. to send, post letters
 - d. to change money
 - e. to buy a newspaper
 - f. to catch a train
 - g. to change traveller's cheques
 - h. to phone friends
 - i. to catch a bus
 - j. to post, send postcards

เรื่องที่ 7

Title : Friends Again Forever!

ชื่อเรื่อง : เพื่อนแท้วันจันทร์กาล

Directions : Study the following article and do the exercise.

คำสั่ง : ศึกษาบทความต่อไปนี้แล้วทำแบบฝึกหัด

Friends Again Forever!

Mary Allen was my best friend - like the sister I never had. We did everything together : piano lessons, movies, swimming, horseback riding.

When I was 13, my family moved away. Mary and I kept in touch through letters, and we saw each other on special occasions-like my wedding and Mary's. Soon we were busy with children and moving to new homes, and we wrote less often. One day a card that I sent came back stamped "Address Unknown." I had no idea how to find Mary.

Over the years, I thought of Mary often. I wanted to share stories of my children and then grandchildren. And I needed to share my sorrow when my brother and then mother died. There was an empty place in my heart that only a friend like Mary could fill.

One day I was reading the newspaper when I noticed a photo of a young woman who looked a lot like Mary and whose last name was Wagman-Mary's married name. "There must be thousands of Wagmans," I thought, but I wrote to her anyway.

She called as soon as she got my letter. "Mrs. Tobin!" she said excitedly. "Mary Allen Wagman is my mother." Minutes later I heard a voice that I recognized instantly, even after 40 years. We laughed and cried and caught up on each other's lives.

Now the empty place in my heart is filled. And there's one thing that Mary and I know for sure : We won't lose each other again!

ไวยากรณ์ คำศัพท์และสำนวนที่ควรรู้

คำศัพท์	ความหมาย
to move away	ย้าย
to keep in touch through letter	ติดต่อโดยผ่านทางจดหมาย
to have no idea	ไม่รู้
sorrow	ความเศร้าโศก
instantly	อย่างฉับพลันทันใด
catch up on	ตามทัน

โครงสร้างไวยากรณ์

1. การใช้ There และ it

ใช้ there เมื่อพูดถึงบางสิ่งเป็นครั้งแรกว่ามันมีอยู่

ใช้ It สำหรับสิ่งของ, สถานที่, สถานการณ์ ฯลฯ ที่เฉพาะเจาะจง เช่น

They live on a busy road. There must be a lot of noise from the traffic.

They live on a busy main road. It must be very noisy.

2. Adverb clause of Time (ขอให้ดูรายละเอียดเพิ่มเติมจากสาระที่ 2)

รูปแบบของ Adverb clause of time คือ คำเชื่อมที่ไว้บอกเวลา + ประธาน + กริยา + กรรม

เช่น I need to share my sorrow when my brother and then mother died.

แบบฝึกหัด

A. Read the article. Complete these sentences with information from the story about Elinor, the woman who tells the story. (Some sentences can be completed in more than one way.)

1. As a child, Elinor liked it when
2. As a 13 - year - old, Elinor didn't like it when.....
3. Later, it upset Elinor when
4. Elinor was excited when
5. Elinor was very happy when

B. Do you have any friends that you have known almost all your life?

A.

1. When she did everything with Mary.
2. When her family moved away.
3. When the card that she sent came back stamped "Address Unknown"
4. When she heard Mary's voice.
5. When she and Mary won't lose each other again.

เรื่องที่ 8

Title : Global Dangers

ชื่อเรื่อง : มหันตภัยของโลก

Directions : Study the article and then complete the following passage by choosing the best words from the article.

คำสั่ง : จงศึกษาบทความต่อไปนี้ แล้วทำข้อความให้สมบูรณ์โดยการเลือกคำศัพท์ที่ดีที่สุดจากเนื้อเรื่อง

Here are just some of the dangers facing you and your children.



The water we drink	The food we eat	The air we breathe	The world we live in
1. Rivers full of dead fish are supplying our drinking water.	3. Traffic pollution is contaminating agricultural crops such as fruits and vegetables.	5. Factories are burning extremely dangerous chemicals.	7. Global warming has damaged plants and wildlife.
2. Additives, such as chlorine, have ruined the taste of our drinking water.	4. Agricultural sprays have caused mysterious new illnesses.	6. Smog has endangered people's lives in many large cities.	8. Reduced rainfall is creating bigger and bigger deserts.

Join Save Our Planet Today

ใบความรู้

คำศัพท์และสำนวนที่ควรรู้

คำศัพท์	ความหมาย
article (n.)	บทความ
dead fish (n.)	ปลาตาย
to supply (v.)	มีไว้เพื่อใช้, รองรับ
drinking water (n.)	น้ำดื่ม
full of (adj.)	เต็มไปด้วย
additive (n.)	สารเติมแต่ง
to ruin (v.)	ทำให้เสีย, ทำให้เกิดความเสียหาย
taste (n., v.)	รสชาติ
pollution (n.)	มลพิษ
to contaminate (v.)	ทำให้เสีย
agricultural (adj.)	ทางการเกษตร
spray (n., v.)	ฉีด, พ่น
to cause (v., n.)	เป็นเหตุให้, ก่อให้เกิด, สาเหตุ
mysterious (adj.)	เร้นลับ
illnesses (n.)	อาการเจ็บป่วย, ป่วย, sickness
to breathe (v.)	หายใจ
factory (n.)	โรงงาน
to burn (v.)	เผา, ไหม้
extremely (adv.)	อย่างยิ่ง, อย่างมาก (extremely เป็น adverb ที่ใช้ขยาย adjective ที่มีความหมายไปในทางที่ไม่ดี)
dangerous chemicals (n.)	สารเคมีที่เป็นอันตราย
smog (n.)	หมอก, คิว้น
to endanger (v.)	ทำให้เป็นอันตราย, ก่อให้เกิดอันตราย
life (lives) (n.)	ชีวิต
global (adj.)	แห่งโลก
warming	ร้อน
global warming (n.)	การที่โลกร้อนขึ้น
to damage (v., n.)	ทำให้เกิดความเสียหาย, ทำลาย, ความเสียหาย
wildlife (n.)	สัตว์ป่า

คำศัพท์และสำนวนที่ควรรู้

คำศัพท์	ความหมาย
plant (n.)	พืช
to reduce (v.)	ทำให้ลดลง
rainfall (n.)	rain = ฝนตก
to create (v.)	ทำให้เกิด, สร้าง
desert (n.)	ทะเลทราย
to face (v.)	เผชิญหน้า
planet (n.)	earth = โลก
traffic (n.)	การจราจร
traffic pollution (n.)	มลพิษจากการจราจร
earth (n.)	โลก
area (n.)	บริเวณ
to affect (v.)	มีผลกระทบต่อ
weather (n.)	ดินฟ้าอากาศ
to emit (v.)	ปล่อยออกมา
barren (adj.)	แห้งแล้ง

Directions : Complete the following passage by the best word from the above passage.

คำสั่ง : จงเติมข้อความในเนื้อเรื่องต่อไปนี้ โดยใช้คำศัพท์จากเนื้อเรื่องข้างต้น

The article is about the _____(1) which our planet is facing. They are the dangers from the _____(2) we drink, the _____(3) we eat, the air we _____(4) and the _____(5) we live in. Chlorine _____(6) the taste of our drinking water. Traffic pollution and agricultural spray _____(7) crops and cause _____(8) new illnesses that are unknown to doctors. Dangerous smog that is emitted from _____(9) endanger our lives. Thus our earth is getting warmer and warmer. _____(10) warming has ruined plants and animals. It also affected world weather such as it _____(11) rainfall so the area of bigger _____(12) or barren land are created.

-
1. dangers.
 2. water
 3. food
 4. breathe
 5. world
 6. ruins
 7. contaminate
 8. mysterious
 9. factories
 10. Global
 11. reduced
 12. desert

เรื่องที่ 9

Title : Grenada's Capital City

ชื่อเรื่อง : เมืองหลวงของเกรนาดา

Directions : Study the following article and do the exercise.

คำสั่ง : ศึกษาบทความต่อไปนี้ แล้วทำแบบฝึกหัด

On Tuesday morning we arrived at the port of St. George's, Grenada's capital city. Most people decided to join the excursion round the island, which included a visit to a spice plantation and Carib's Leap, the cliffs where, in the 17th century, the last of the Carib Indians are said to have jumped to their death rather than become slaves. Some of the group, including myself, preferred to look around St. George's itself. We spent a fascinating morning in the market where you could buy all kinds of local product : fruit, spices, straw hats and rugs (popular as souvenirs) and a bewildering variety of fish. For lunch, we ate crab soup and turtle steaks (both local specialities), and drank rum punch, which was a bit strong for my taste. Later on, we went sightseeing : we saw the cathedral, the 18th century Fort Rupert (now the headquarters of the Grenada police force) and, surprisingly, a zoo, before rejoining the rest of the party for an early evening barbecue on a sandy beach a few kilometers along the coast. Then a last stroll along the harbour, and back to the ship.

ใบความรู้

คำศัพท์และสำนวนที่ควรรู้

คำศัพท์	ความหมาย
a spice plantation	ไร่เครื่องเทศ (เช่น พริกไทย, ยี่หระฯ ฯลฯ)
to jump to death (v.)	กระโดด (จากที่สูง) ลงมาตาย หรือกระโดดน้ำตาย
to slave (v.)	ทาส (รับใช้)
to include (v.)	รวมทั้ง
to look around (v.)	เที่ยว ชม รอบ ๆ
straw hat (n.)	หมวกสาน
rug (n.)	พรมผืนเล็ก ๆ
crab soup	ซูบปู
turtle steak	สเต็กเนื้อเต่า
rum punch	เหล้ารัม
strong (ใช้กับเครื่องดื่ม)	รสจัด
cathedral (n.)	โบสถ์ มหาวิหารของชาวคริสต์
headquarter (n.)	กองบัญชาการ
fascinating morning	เช้าวันที่อากาศสดใส
police force	police = ตำรวจ
bewildering (adj.)	น่าตื่นตา ตื่นใจ
variety (n.)	ความหลากหลาย (ชนิด, ประเภท)
barbecue (n.)	อาหารปิ้ง ย่าง
local product	ผลิตภัณฑ์ในท้องถิ่น
stroll (n.)	(การ) เดินเล่น
harbour, harbor	ท่าเรือ
excursion (n.)	การเดินทางท่องเที่ยวที่ใช้เวลาสั้น ๆ
souvenir (n.)	ของที่ระลึก
specialities (n.)	อาหาร, ผลิตภัณฑ์ ฯลฯ
local (n.)	ที่เป็นของพิเศษมีชื่อเสียงในท้องถิ่นนั้น ๆ
coast (n.)	ท้องถิ่น
	ชายฝั่งทะเล

Here is the part of an article. Fill the gap with words from the box.

Last Tuesday, we made an _____(1) to St. George, the _____(2) city of Grenada. We visited many places such as the spice _____(3), the cliff where the carib indian jumped to death rather than become _____(4). We ate the _____(5) of the island : crab soup and _____(6) steak. We also went _____(7) and tasted an evening _____(8) on sandy beach. We had a _____(9) along the beach or the _____(10)

ตัวเลือก

- a. turtle
- b. slaves
- c. sightseeing
- d. plantation
- e. harbour
- f. specialities
- g. capital
- h. excursion
- i. stroll
- j. barbecue

1. excursion
2. capital
3. plantation
4. slaves
5. specialities
6. turtle
7. sightseeing
8. barbecue
9. stroll
10. harbour

เรื่องที่ 10

Title : Home Schooling

เรื่อง : เรียนรู้ที่บ้าน

Directions : Study the passage and do the exercise

คำสั่ง : ศึกษาบทความต่อไปนี้แล้วทำแบบฝึกหัด

Home Schooling

All children in the United States have to receive an education, but the law does not say they have to be educated at school. A number of parents prefer not to send their children to school. Children who are educated at home are known as "home-schoolers." There are about 300,000 home-schoolers in the United States today. Some parents prefer teaching their children at home because they do not believe that public schools teach the correct religious values ; others believe they can provide a better educational experience for their children by teaching them at home. Interestingly, results show that home-schooled children quite often do better than average on national tests in reading and math.

David Guterson and his wife teach their three children at home. Guterson says that his children learn very differently from children in school. Learning starts with the children's interests and questions. For example, when there is heavy snowfall on a winter day, it may start a discussion or reading about climate, snow removal equipment, Alaska, polar bears, and winter tourism. Or a spring evening when the family is out watching the stars is a good time to ask questions about satellites and the space program. If the Brazilian rain forests are on the TV news, it could be a perfect time to talk about how rain forests influence the climate, how deserts are formed, and how the polar ice caps affect ocean levels.

Home schooling is often more interesting than regular schools, but critics say that home-schoolers are outsiders who might be uncomfortable mixing with other people in adult life. Critics also say that most parents are not well qualified to teach their children. However, most parents don't have the time or the desire to teach their children at home, so schools will continue to be where most children get their formal education.

ใบความรู้

คำศัพท์และสำนวนที่ควรรู้

คำศัพท์	ความหมาย
to receive (v.)	ได้รับ
an education (n.)	การศึกษา
a law (n.)	กฎหมาย
to be educated	ได้รับการศึกษา
public school (n.)	โรงเรียนรัฐบาล
religious values (n.)	ค่านิยมทางศาสนา
to provide (v.)	จัดหา, ให้
experience (n.)	ประสบการณ์
home-schooled children	เด็กที่ได้เรียนอยู่ที่บ้าน หรือตามอัธยาศัย
average (n.)	ระดับปานกลาง
interest (v.)	ความสนใจ
snow removal equipment	เครื่องกวาดหิมะ
a discussion (n.)	การอภิปราย
a polar bear (n.)	หมีขั้วโลก
satellite (n.)	ดาวเทียม
a space program (n.)	โครงการอวกาศ
a rain forest (n.)	ป่าดิบชื้น
to influence (n.)	มีอิทธิพลพอ
desert (n.)	ทะเลทราย
to affect (v.)	มีผลกระทบต่อ
ice caps (n.)	ภูเขาน้ำแข็ง
a critic (n.)	นักวิจารณ์
well - qualified	มีคุณสมบัติดี
desire (v.)	(ความ)ปรารถนา
to continue (v.)	ทำ/ดำเนินการต่อไป
to get formal education	ได้รับการศึกษาในระบบปกติ (ในโรงเรียน)

โครงสร้างไวยากรณ์ที่น่าสนใจ

Noun clause

Noun clause คืออนุประโยคที่ทำหน้าที่อย่างคำนาม (คือนามานุประโยค) Noun clause จะวางไว้ในตำแหน่งใดๆ ที่คำนามอยู่คือ

1). อยู่ในตำแหน่งประธานของประโยค คำ Noun clause นั้นทำหน้าที่เป็นประธาน เช่น

What causes many parents deny sending their children to formal school. (What causes many parents = Noun clause ทำหน้าที่เป็น subject)

2). อยู่ในตำแหน่งกรรมของประโยค โดยเป็นกรรมของคำกริยา (object of verb) หรือกรรมของคำบุพบท (object of preposition) เช่น

- Critics says that home-schooler are outsiders.
- The law does not say (that) they have to be educated at school.
- They do not believe (that) public schools teach the correct religious values.
- It could be a perfect time to talk about

how rain forests influence the climate, (how = Noun clause 1)

how deserts are formed, and how the (how = Noun clause 2)

polar ice caps affect ocean levels. (polar = Noun clause 3)

ในประโยคนี้มี Noun clause 3 clause สังเกตได้จากคำนำหน้า how....., how and how ในประโยคเดียวกันอาจมี Noun clause มากกว่า 1 clause ได้ และในประโยคนี้นoun clause ทำหน้าที่เป็นกรรมของคำบุพบท about (object of preposition).

แบบแผนของ Noun clause

Noun clause สังเกตได้จาก

1. ตำแหน่งของ clause นั้นๆ ภายในประโยค clause ใดๆ ที่อยู่ในตำแหน่งของคำนามได้เรียกว่า เป็น Noun clause
2. คำเชื่อมที่นำหน้า Noun clause

Noun clause มีคำเชื่อมต่อไปนี้นำหน้า คือ

- that
- if หรือ whether.....(or not)
- Question word (QW.) ทุกตัว

โดย Noun clause ที่ใช้คำเชื่อมต่อไปนี้นำหน้าเป็น Noun clause ที่เป็น Indirect question หรือเรียกว่า Reported question

ข้อสังเกตเกี่ยวกับ Noun clause

1. Noun clause ทุก Noun ต้องสามารถ ตอบคำถาม What ได้
2. ใน Noun clause อาจมี adjective clause หรือ adverb clause ซ้อนอยู่ได้ เช่น

Critic also say that home-schoolers are outsiders who might be uncomfortable mixing with other people in adult life.

Noun clause

Adjective clause

Activity 1 Noun clause

Underline the Noun clause of the following sentence and then indicate of function. Write in the space with S if the Noun clause is the subject and O if it is the object.

- _____ 1. I think you will have and active social life.
- _____ 2. I'd really like to know why some people are always getting in fights.
- _____ 3. Then he discovered that the engine needs expensive repairs.
- _____ 4. Do you know whether there is a warranty for this car or not?
- _____ 5. How desserts are formed is still mysterious.
- _____ 6. Can others guess what the topic sentence is?
- _____ 7. Do you think the suggestion in this article are helpful?
- _____ 8. We don't mind what the price of this book is.
- _____ 9. He asked me if could be his assistant.
- _____ 10. What causes the global warming is the topic of our program.

-
-
- _____ 1. You will have an active social life.
- _____ 2. Why some people are always getting in fights?
- _____ 3. That the engine needs expensive repairs.
- _____ 4. Whether there is a warranty for this car or not.
- _____ 5. How desserts are formed?
- _____ 6. What the topic sentence is?
- _____ 7. The suggestion in this article are helpful.
- _____ 8. What the price of the book is?
- _____ 9. If I could be his assistant.
- _____ 10. What causes the global warming?

ใบงาน

Directions : Write T if the statements are true and F if they are false.

คำสั่ง : เขียน T ว่าข้อความนั้นเป็นจริง และ F ว่าข้อความนั้นเป็นเท็จ

- _____1. Home-schoolers are parents who prefer teaching their children at home.
- _____2. Children who are taught at home can do a national test less than school children.
- _____3. The Gutersons are one of the families who teach their own children at home.
- _____4. Home schooling is more effective than regular schooling.
- _____5. There is some argument about home schooling.
- _____6. The Gutersons are the example of a family who prefer not to send their children to school.
- _____7. The qualification of parents is one of the arguments that critics argue.
- _____8. In the future, it is certain that formal education will be replaced by home schooling.
- _____9. The second paragraph is the example of a home schooling family.
- _____10. The American law says all American children have to educate at school.

-
1. = T
 2. = F
 3. = T
 4. = F
 5. = T
 6. = T
 7. = T
 8. = F
 9. = T
 10. = F

เรื่องที่ 11

Title : House for Sale

ชื่อเรื่อง : ประกาศขายบ้าน

Directions : Read the advertisement and then do the exercise.

อ่านโฆษณาต่อไปนี้ แล้วทำแบบฝึกหัด

House for Sale

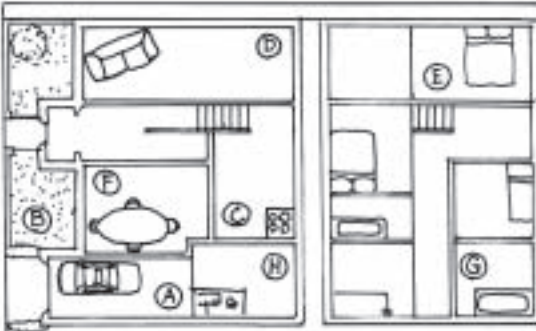
 <p style="text-align: center;">Better Homes</p>	
<p>Beautiful country house. Very quiet. Only twenty minutes from Heathrow airport. Four double bedrooms, large kitchen and living-room, dining-room, study, three bathrooms, garage, lovely garden.</p> <p style="text-align: center;">Low price for quick sale.</p>	<p> A garage D Living room G bathroom B garden E bedroom H study C kitchen F dining room </p>

ใบความรู้

คำศัพท์และสำนวนที่ควรรู้

คำศัพท์	ความหมาย
garage (n.)	โรงรถ
garden (n.)	สวนดอกไม้
kitchen (n.)	ห้องครัว
living room (n.)	ห้องนั่งเล่น
bedroom (n.)	ห้องนอน
dining room (n.)	ห้องรับประทานอาหาร
bedroom (n.)	ห้องนอน
study room (n.)	ห้องอ่านหนังสือ

Grammar Focus (จุดเน้นไวยากรณ์)

โฆษณาดังกล่าวเป็นการประกาศขายบ้าน ซึ่งเป็นเหตุการณ์ที่เกิดขึ้นในปัจจุบันจึงใช้รูปประโยค เป็น Present Simple Tense.

- A garage
- B garden
- C kitchen
- D living room
- E bedroom
- F dining room
- G bathroom
- H study room



เรื่องที่ 12

Title : Siblings

ชื่อเรื่อง : ความเป็นพี่น้อง

Directions : Study the following article and do the exercise.

คำสั่ง : ศึกษาบทความต่อไปนี้แล้วทำแบบฝึกหัด

SIBLINGS

WHEN WE ARE CHILDREN, our sibling-that is, our brothers and sisters - are our first friends and first enemies. At the end of life, they are often our oldest friends and oldest enemies. The effect of sibling relationships in childhood can last a lifetime. Many experts say that the relationship among brothers and sisters explains a great deal about family life, especially today when brothers and sisters often spend more time with one another than with their parents.

Studies have shown that sibling relationships between sister-sister pairs and brother-brother pairs are different. Sister pairs are the closest. Brothers are the most competitive. Sisters are usually more supportive of each other. They are more talkative, frank and better at expressing themselves and sharing their feelings. On the other hand, brothers are usually more competitive with each other.

Experts agree that the relationship among siblings is influenced by many factors. For example, studies have shown that both brothers and sisters become more competitive and aggressive when their parents treat them even a little bit differently from one another. But parental treatment is not the only factor. Genetics, gender, life events, people, and experiences outside the family all shape the lives of siblings. Recently, one researcher demonstrated another factor in sibling relationships. It was discovered that children dislike watching their siblings fight. In fact, they respond to arguments by taking sides supporting one sibling and punishing the other.

ใบความรู้

คำศัพท์และสำนวนที่ควรรู้

คำศัพท์	ความหมาย
childhood (n.)	วัยเด็ก, ความเป็นเด็ก
take side	เข้าข้าง
a great deal	จำนวนมาก
sibling (n.)	ความเป็นพี่น้อง
one another	คนอื่นๆ
treatment (n.)	การปฏิบัติ
each other	ซึ่งกันและกัน
parental (n.)	เกี่ยวกับพ่อแม่
talkative (adj.)	ช่างพูด, พูดมาก
frank (adj.)	เปิดเผย, ตรงไปตรงมาในการแสดงออก
in fact (n.)	อันที่จริง, ข้อเท็จจริง
influence (n.)	มีอิทธิพลต่อ
gender (n.)	เพศ
last (adj.)	คงทน, คงมีอยู่, เพียงพอ
On the other hand	ในอีกด้านหนึ่ง
aggressive (adj.)	ก้าวร้าว
competitive (adj.)	ที่แข่งขันกัน
life event	เหตุการณ์ในชีวิต
a little bit	เล็กน้อย
genetic (adj.)	ซึ่งเกี่ยวเนื่องกับพันธุกรรม
recently (adv.)	เร็ว ๆ นี้
researcher (n.)	นักวิจัย
to demonstrate (v.)	สาธิต
discover (v.)	ค้นพบ
main idea	จับใจความสำคัญ
argument (n.)	ข้อโต้แย้ง
get along better	ไปกันได้ดี

โครงสร้างไวยากรณ์

กริยาที่ตามหลัง dislike จะต้องเป็นกริยาที่เติม ing กลุ่มกริยาเช่น dislike ได้แก่ enjoy, mind และ can't stand.

แบบฝึกหัด

A. Answer the following questions.

1. What is the main idea of the first paragraph?
 - a. Siblings are our oldest friends in life.
 - b. Some siblings have good relationships, but other siblings have bad relationships.
 - c. Sibling relationships are among the most important relationships in life.
2. What is the main idea of the second paragraph?
 - a. Sisters get along better with their sisters than with their brothers.
 - b. Females and males generally have different sibling relationships.
 - c. Siblings spend a lot of time together because they have to.
3. What is the main idea of the third paragraph?
 - a. There are many causes of good and bad sibling relationships.
 - b. Research has shown that siblings hate to fight.
 - c. Siblings often support or punish one of their brothers or sisters in an argument.

B. How many of these statements are *true*? Check true (T) or false (F).

Then *rewrite* the false statements to make them true.

1. Sister-brother pairs are the most competitive. T F

2. When parents treat each child a little differently,
the children get along better.

3. Parental treatment is not the only factor that influences
sibling relationships.

4. Children avoid arguments that their siblings have

A.

1. = c

2. = b

3. = a

B.

1. F แก้วเป็น Brother-brother pair

2. F แก้วเป็น When parents treat each child a little differently, the children become more competitive an aggressive.

3. T

4. F แก้วเป็น children respond to argument by taking sides-supporting one sibling and punishing the other.

เรื่องที่ 13

Title : Offering Help and Advice

ชื่อเรื่อง : การเสนอความช่วยเหลือและข้อแนะนำ

Directions : Read the conversation below.



- Mrs Johnson** : Yes, we really are enjoying our stay. It's a lovely city.
- Hall porter** : Good. It's the best time of year here.
What have you planned for today, Mrs Johnson?
- Mrs J** : We thought we'd visit the modern art exhibition at the art gallery.
Have you heard anything about it?
- Hall P** : I believe it's very good. They have exhibits there from all over the world.
You ought to visit the permanent exhibition, too. They have some wonderful old masters there.
- Mrs Wheeler** : Excuse me. Can you help me? My husband has just fallen on the steps outside the hotel. I think he may have broken something.
- Hall P** : Oh, dear. We'd better call a doctor - could you do that, Jim?
- Receptionist** : I'll do it right away.
- Hall P** : I'll help you to bring him in, Mrs Wheeler.
- Hall P** : We'll have you comfortable in just a moment, Mr Wheeler. There you are.....
- Mr Wheeler** : Thank you. I'm all right. I don't need a doctor.
- Mrs W** : Now, Bruce, don't be silly. That wound may need dressing. I think you should see a doctor.
- Recep** : Well, I'll give you a couple of aspirin and then I'll call the emergency dentist for you.
- Woman** : Yes, will you do that? Thanks.

ใบความรู้

คำศัพท์และสำนวนที่ควรรู้

คำศัพท์	ความหมาย
gallery (n.)	ห้องภาพ, ห้องแสดงศิลปวัตถุ
ought to	ควร = should, had better
exhibition (n.)	นิทรรศการ ย่อมาจาก a master piece ผลงานชิ้นเอก
wonderful (adj.)	น่าอัศจรรย์ใจ, ยอดเยี่ยม

โครงสร้างไวยากรณ์

Ought to

สามารถใช้แทน should ได้ ซึ่งแปลว่า “ควร” โดย ought to จะต้องตามด้วย V. ช่องที่ 1 เสมอ เช่น Do you think I ought to supply for this job?

Had better

มีความหมายเหมือน should เป็นการแนะนำว่าให้ทำสิ่งนี้ สิ่งนั้นจะดีกว่า โดย had better จะตามด้วย infinitive without to และ had ใน had better จะไม่มีการเปลี่ยนรูป เช่น You'd better be on line.

need สามารถใช้ได้ 2 แบบ คือ

need+to V. ช่องที่ 1 ซึ่งบอกถึงความจำเป็นที่จะต้องทำ...โดย
ประธานของประโยคจะต้องเป็นบุคคล (ไม่ใช่สัตว์หรือสิ่งของ)

เช่น I need to take more exercise.

need+V.ing ใช้กับสิ่งของที่จำเป็นต้องถูกกระทำ

เช่น The batteries in the radio need changing.

แบบฝึกหัด

ให้เรียงลำดับรูปภาพตามเหตุการณ์ในบทสนทนาโดยใส่หมายเลขในแต่ละภาพ
(Number the picture in events order)

1. =

2. =

3. =

4. =

5. =

6. =

ภาพที่

1. = 4
2. = 6
3. = 2
4. = 1
5. = 3
6. = 5

เรื่องที่ 14

Title : The Edinburgh Festival

ชื่อเรื่อง : งานเทศกาลของเมืองเอดินเบิร์ก

Directions : Study the advertisement about The Edinburgh Festival and then ask and answer with your partner.

คำสั่ง : ให้ผู้เรียนอ่านโฆษณาเกี่ยวกับงานเทศกาลของเมืองเอดินเบิร์ก แล้วจับคู่กับเพื่อนตอบคำถามโดยการสนทนา

The Edinburgh Festival

The Edinburgh Festival is the largest arts festival in the world. It starts on the second Sunday in August and finishes three weeks later.

Festival Guide : August 9 th	
Theatre	: Waiting for Godot by Samuel Beckett The Festival Club 3.45 p.m.-5.00 p.m., £6.00
Music	: John Renbourn in Concert Acoustic Music Centre _____ a.m. - 12.00 p.m., £6.00
Cinema	: La Dolce Vita (Fellini) Film House 8.00 p.m. - _____ p.m., £5.50

Opening and closing times in Scotland		
	Open	Close
Banks	09.15	4.45
Post offices	09.00	_____ (Monday - Friday) _____ 13.00 (Saturdays)
Shops	09.00	_____ or _____

INTERCITY	London - Edinburgh
King's Cross	Edinburgh
Depart	Arrive
06.00	10.50
08.00	13.30
10.00	15.25

Cafés and bars :
<i>Assembly Café :</i> open 10.00 a.m. - p.m. <i>for breakfast and lunch</i>
<i>Pleasance Jazz Club :</i> open _____ p.m. - 03.00 a.m.
<i>Main Theatre Bar :</i> open _____ p.m. - 04.00 a.m.

Edinburgh Castle
Open April - September every day 9.30 a.m - 6.00 p.m.

ใบความรู้

คำศัพท์และสำนวนที่ควรรู้

คำศัพท์	ความหมาย
festival (n.)	งานฉลอง
largest (adj.)	ยิ่งใหญ่ที่สุด
castle (n.)	ปราสาท
April (n.)	เดือนเมษายน
September (n.)	เดือนกันยายน
theatre (n.)	โรงมหรสพ
music (n.)	ดนตรี
cinema (n.)	โรงภาพยนตร์
café (n.)	ร้านกาแฟ
bank (n.)	ธนาคาร
post office (n.)	ที่ทำการไปรษณีย์
shop (n.)	ร้านขายของ

בוטאן

Ask and answer.

1. A. What time does the first train leave London?
B. It leaves at six o'clock.
2. A. What time does it arrive in Edinburgh?
B. It arrives_____
3. A. What time does the castle open?
B. _____
4. A. What time does Waiting for Godot start?
B. _____
5. A. What time does it finish?
B. _____
6. A. What time do the banks open?
B. They open _____
7. A. What time do they close?
B. They_____

-
1. It leaves at six o'clock.
 2. It arrives at ten-fifty o'clock.
 3. The castle opens on April - September everyday 9.30 a.m. - 6.00 p.m.
 4. Godot starts at 3.45 p.m.
 5. It finishes at 5.00 p.m.
 6. They open at 09.15 a.m.
 7. They close at 4.45 p.m.

เรื่องที่ 15

Title : Tell Us About Your Job

ชื่อเรื่อง : เล่าเรื่องงานของคุณให้เราฟังบ้าง

Directions : Read the interviews and then write the correct job title above each interview.

คำสั่ง :ให้อ่านบทสัมภาษณ์ต่อไปนี้ แล้วเขียนชื่องานที่ถูกต้องบนบทสัมภาษณ์แต่ละข้อ



freelance artist



graphic designer



housepainter



musician



orchestra conductor



self-employed builder

ใบความรู้

คำศัพท์และสำนวนที่ควรรู้

คำศัพท์	ความหมาย
to earn (v.)	ทำงานเลี้ยงชีพ
to suppose (v.)	เข้าใจว่า
to employ (v.)	ว่าจ้าง
regular (adv.)	ตามปกติ
to construct (v.)	ก่อสร้าง
site (n.)	ที่ดินปลูกบ้าน
pretty (v.)	สวยงาม
weekend (n.)	วันหยุดสุดสัปดาห์
to phone (v.)	โทรศัพท์
job (n.)	งาน
paperwork (n.)	ฝั่งการทำงาน
never seem to end (idiom)	ไม่มีที่สิ้นสุด
impossible (v.)	เป็นไปได้
musician (n.)	นักดนตรี
talent (adj.)	ความสามารถพิเศษ
to travel (v.)	เดินทาง
to challenge (v.)	ท้าทาย
to bother (v.)	รบกวน
moody (v.)	หงุดหงิด, ไม่พอใจ
to affect (v.)	ผลกระทบ
less (adv.)	น้อย
demand (n.)	ความต้องการ
to spend (v.)	ใช้จ่าย
to finish (v.)	สำเร็จลุล่วง
wallpaper (n.)	กระดาษบุฝาผนัง
absolutely (adv.)	อย่างแน่นอน
horible color (adj.)	สีมืดทึบ
responsible (n.)	ความรับผิดชอบ
client (n.)	ลูกค้า
paint (v.)	ระบายสี
expensive (adv.)	แพง

Grammar Focus

1. I work just as hard as they do. เป็นประโยค Simple Tense ที่มี Adverb Clause คือ Clause ที่ทำหน้าที่ขยายอาการ (Adverb Clause of Manner บ่งบอกว่า “ฉันทำงานหนักมากกว่าเขา” โดยสังเกตคำว่า as hard as.
2. Usually, the rooms look great when I've finished my work.
เป็นประโยค Present Perfect Tense เนื่องจากเป็นเหตุการณ์ที่เพิ่งจบลงใหม่ๆ หรือแม้จะจบนานแล้ว แต่ยังมีผลฝังอยู่ในใจผู้พูด
3. It would be impossible for me to do my job on my own. เป็นประโยค Future Simple Tense ซึ่งเป็นการคาดคะเนว่าไม่น่าจะเป็นไปได้ที่ฉันจะทำงานได้โดยลำพังคนเดียว

1. _____
all my friend seem to earn more than I do. I suppose it's easier if you're employed in a regular 9 to 5 job. I work on people's house and manage construction sites all day. I stay pretty fit doing that. Then in the evening and on weekends, I have to make phone calls about jobs and do paperwork. It never seems to end!

2. _____
It would be impossible for me to do my job on my own. The musician I work with are extremely talented, and they rely on me to make sure they sound as good as possible. We often work evenings and weekends, and travel a lot. Working with a large number of other people can be challenging and it really bothers me if someone is moody because it effects everyone else.

3. _____

My friends say my work is less demanding than theirs, but I think I work just as hard as they do. I spend a lot of time alone because my job can't begin until all the construction work is completed. Usually, the rooms look great when I've finished my work. Sometimes, though customer choose really ugly wallpaper and absolutely horrible colors, but I have to do what they want.

4. _____

Working for yourself is hard because you are responsible for everything. If no one calls you and asks you to work for them, you have to go out and look for work. Luckily, I now have some regular clients. I paint pictures for some expensive hotels. Right now, I'm doing some picture for the rooms of a new hotel in Hawaii.

1. self-employed builder
2. orchestra conductor
3. housepainter
4. freelance artist

เรื่องที่ 16

Title : The Truth About Lying

ชื่อเรื่อง : ความจริงที่ต้องโกหก

Directions : Read the passage then do the exercise.

คำสั่ง : ให้อ่านข้อความแล้วทำแบบฝึกหัด

Do you ever give excuses that are not really true? When and why? It seems that everybody tells lies - well, not big lies, but what we call "white lies." The only real questions are about when we lie and who we tell lies to. A recent study found that in conversation people frequently stretch the truth. Here are some ways they do it.

1. Lying to hide something :

People often lie because they want to hide something from someone. For example, a son doesn't tell his parents that he is dating a girl because he doesn't think they will like her. Instead, he says he is going out with the guys.

2. Giving false excuses :

Sometimes people lie because they don't want to do something. For example, someone invites you to a party. You think it will be boring so you say that you are busy and can't come.

3. Lying to make someone feel good :

Often we stretch the truth to make someone feel good. For example, your friend cooks dinner for you, but it tastes terrible. Do you say so? No! You probably say, "Mmm, this is delicious!"

4. Lying to hide bad news :

Other times we don't want to tell someone bad news. For example, you have just had a very bad day at work, but you don't want to talk about it. So, if someone asks about your day, you just say everything was fine.

Telling white lies isn't really all bad. Most of the time people do it because they want to protect a friendship.



ใบความรู้

คำศัพท์ที่ควรรู้

คำศัพท์	ความหมาย
white lie	การโกหกที่เป็นเท็จเล็กน้อย
terrible (adj.)	ร้ายแรง
frequently (adv.)	บ่อยๆ
delicious (adj.)	อร่อย
stretch (v.)	ยืด
friendship (n.)	มิตรภาพ
excuse (n.)	ข้อแก้ตัว

โครงสร้างไวยากรณ์

กริยาที่ตามหลัง seem เราจะใช้กริยาที่มี to (infinitive) เช่นเดียวกับกลุ่มคำเหล่านี้ offer, agree, refuse, decide, plan, arrange, hope, aim, learn, deserve, afford, forget, attempt, manage, fail, promise, threaten เช่น They seem to have plenty of money.

แบบฝึกหัด

Look at these situations. Are they examples of 1, 2, 3 or 4? More than one answer is possible.

- a) You borrowed a friend's motorcycle and scratched it. You are having it painted. The friend wants the motorcycle back. You say the engine didn't sound right and you are having it checked.
- b) Your friend gives you an ugly vase for your birthday. You say, "Oh! It's beautiful!"
- c) Someone you don't like invites you to a movie, so you say, "I've already seen it."
- d) You're planning a surprise party for a friend. To get her to come over at the right time, you ask her to stop by to see your new video player.

- a. 4
- b. 3
- c. 2
- d. 1

เรื่องที่ 17

Title : Weather Forecast

ชื่อเรื่อง : พยากรณ์อากาศ

Directions : Read the passage and then do the exercise.

คำสั่ง : อ่านบทอ่านแล้วทำแบบฝึกหัด

Weather forecasts

North : Morning fog and dense fog in some places : cold in the upper part, min temp. 13 - 15 c. Northerly winds 10 - 25 kph.

Northeast : Morning fog and light fog in some places : cold in the upper part, min temp. 15 - 17 c. Elsewhere : cool Northeasterly winds 10 - 30 kph.

Central : Cool and morning light fog. Northeasterly winds 20 - 40 kph.

East/Coast : Cool and morning light fog. Northeasterly winds 20 - 40 kph. Moderate seas occasionally rough off - shore. Wave height about 2 meters.

Southeast : Very cloudy with almost widespread thundershowers and isolated heavy fall.

Southwest : Cloudy with scattered thundershowers and isolated light falls in the lower part. Northeasterly winds 15 - 30 kph. Slight seas, moderate offshore. Wave height 1 - 2 meters.

Bangkok : Cool with light morning fog. Northeasterly winds 15 - 35 kph. Min temp. 3°C.

ใบความรู้

คำศัพท์และสำนวนที่ควรรู้

คำศัพท์	ความหมาย
North (n.)	ภาคเหนือ
Northeast (n.)	ภาคตะวันออกเฉียงเหนือ
Central (n.)	ภาคกลาง
East / Coast (n.)	ชายฝั่งภาคตะวันออก
Southeast (n.)	ภาคตะวันออกเฉียงใต้
Southwest (n.)	ภาคตะวันตกเฉียงใต้
Bangkok (n.)	กรุงเทพมหานคร
fog (n.)	หมอก
dense (density) (adj.)	หนาแน่น
cold (adj.)	เย็น
upper part	ส่วนบน
min (minimum) (n, adj.)	ต่ำสุด
temp. (temperature) (n.)	อุณหภูมิ
kph. (kilometre per hour)	หน่วยวัดความเร็วของลม
light fog	หมอกเจือจาง
elsewhere (adv.)	ที่อื่นๆ
wind (n.)	ลม
moderate sea	คลื่นลมอยู่ในระดับปานกลาง
occasionally rough off shore	บางโอกาสพัดออกจากชายฝั่ง
wave (v.)	คลื่น
very cloudy	เมฆมาก
widespread (adj.)	แผ่ขยาย
thundershower and isolated	
heavy fall	ฝนฟ้าคะนอง ตกหนักเป็นหย่อมๆ
cloudy with scattered	
thundershowers	กลุ่มเมฆพัดลอยกระจัดกระจาย
light fall	ฝนตกเบาบาง
slight seas moderate offshore	คลื่นทะเลพัดออกสู่ชายฝั่งระดับปานกลาง

Exercise

1. Where will it be the coldest?
 - a. north
 - b. Bangkok
 - c. central
 - d. The report doesn't say.
2. Which direction will most wind be coming from today?
 - a. northeast
 - b. southeast
 - c. south
 - d. north
3. Where will waves probably be the highest?
 - a. east / coast
 - b. southwest
 - c. southeast
 - d. Bangkok
4. Where won't it be foggy?
 - a. Bangkok
 - b. northeast
 - c. north
 - d. southeast
5. Where is the warmest minimum temperature?
 - a. northeast
 - b. southeast
 - c. north
 - d. Bangkok
6. In which area will it rain the heaviest?
 - a. east / coast
 - b. Bangkok
 - c. southeast
 - d. southwest
7. What's the best meaning for "off - shore"?
 - a. strong
 - b. inland
 - c. on the beach
 - d. out to sea
8. "Isolated" thundershower means.
 - a. occasional
 - b. everywhere
 - c. very heavy
 - d. not everywhere
9. Which of the following indicates the measurement of wind speed?
 - a. kph.
 - b. F
 - c. C
 - d. metres.
10. Where will the thickest fog be?
 - a. north
 - b. central
 - c. southwest
 - d. northeast

-
1. a
 2. a
 3. a
 4. d
 5. a
 6. d
 7. d
 8. d
 9. a
 10. a

เรื่องที่ 18

- Title** : Welcome to the Mayfair Hotel
- ชื่อเรื่อง** : ขอต้อนรับเข้าสู่โรงแรมเมย์แฟร์
- Directions** : Study the following text and do the exercise.
- คำสั่ง** : ศึกษาบทอ่านต่อไปนี้ แล้วทำแบบฝึกหัด

Welcome to the Mayfair Hotel

- Room service** Snacks and drinks can be ordered from Room Service. Dial 5.
- Tea and coffee** There are tea-and coffee-making facilities in all our rooms.
- Night porter** The night porter is on duty between 22.00 and 07.00.
- Car parking** There is a car park at the rear of the hotel.
- Shoe-cleaning service** Shoes should be left outside your room before midnight.
- Laundry** A-same-day laundry service is available. Please contact reception.
- Doctor** In an emergency dial 0 and ask reception to call the doctor.
- Theatre tickets** For our theatre booking service, please contact reception.
- Car hire** For car hire, please contact reception.
- Valuables** Please deposit your valuables in the safe in the manager's office.
- Cashier** The cashier can cash cheques and exchange foreign currency and your traveller's cheques.

FIRE INSTRUCTIONS Please read the Fire Notice on display in your room.

ใบความรู้

คำศัพท์และสำนวนที่ควรรู้

คำศัพท์	ความหมาย
Room service	บริการตามห้องพัก
snacks (n.)	อาหารว่าง
drinks (n.)	เครื่องดื่ม
dial 5	โทรฯ ไปที่หมายเลข 5
to be on duty	อยู่ระหว่างปฏิบัติหน้าที่
a car park	ที่จอดรถ
a same - day	ภายในวันเดียวกัน
a same - day laundry service	บริการซักรีด เสร็จภายในวันเดียว
emergency (n.)	กรณีฉุกเฉิน
booking service	บริการจอง (ห้องพัก)
car hire	บริการรถเช่า
night porter	บริการพนักงานขนกระเป๋า ช่วงเวลากลางคืน
to cash cheques	นำเช็คไปเบิกเงิน
to deposit (v.)	ฝาก
valuables (adj.)	ทรัพย์สินที่มีค่า
a safe (n.)	ตู้นิรภัย
to exchange currency	แลกเปลี่ยนสกุลเงิน
at the rear of	บริเวณด้านหลัง
to contact (v.)	ติดต่อ
a cashier (n.)	พนักงานรับ - จ่าย เงิน
tea - and - coffee - making facilities	บริการชงเครื่องดื่ม ชา - กาแฟ
fire notice	ประกาศแจ้งเกี่ยวกับกรณีเกิดเหตุเพลิงไหม้
on display	ติดประกาศแจ้งให้ทราบ
to be available	มีไว้บริการแล้ว, มีแล้ว

Directions : Write T if the following statements are true and write F if they are false.

คำสั่ง : จงเขียน T ถ้าประโยคต่อไปนี้เป็นจริง และเขียน F ถ้าประโยคนั้นไม่เป็นจริงตาม
 เนื้อความในบทอ่าน

- _____ 1. In case of an emergency, you dial 0 or 5.
- _____ 2. If you want to keep your valuables, you can contact the reception.
- _____ 3. At Mayfair hotel, you can have your clothes washed within the same day.
- _____ 4. There is an auto service for free.
- _____ 5. At Mayfair hotel, you don't have to clean your own shoes.
- _____ 6. At Mayfair, snacks and drinks can be served at your own room.
- _____ 7. You can exchange foreign currency at Mayfair.
- _____ 8. There is a fire notice in each room.
- _____ 9. There is a health club and a theatre in Mayfair.
- _____ 10. You can call a doctor by dialling 0.

-
1. F
 2. F
 3. T
 4. F
 5. T
 6. T
 7. T
 8. T
 9. F (There is only a theatre)
 10. T

เรื่องที่ 19

Title : What and Where?

ชื่อเรื่อง : อะไร และอยู่ที่ไหน?

Directions : Study the following passage and do the exercise A and B.

คำสั่ง : จงศึกษาเนื้อเรื่องต่อไปนี้ แล้วทำแบบฝึกหัด A และ B

A.

Write the names of the place in the map.
Brownary is a small island in the Pacific Ocean. It's capital, Sealo, is on the south coast, and the Marino Canal runs from Sealo to Pantino, the second largest city, on the east coast. The second canal, the Amigo Canal, joins Sealo to Amerito in the north coast. Two miles south-east of Amerito is Cancola Mountain, and south-west of Amerito is Pangoon Airport. The island's fourth city, Benitiga, is halfway between Pantino and Cancola.

B.

Drew a box around each appositive noun phrase and draw an arrow to indicate the noun it modifies.

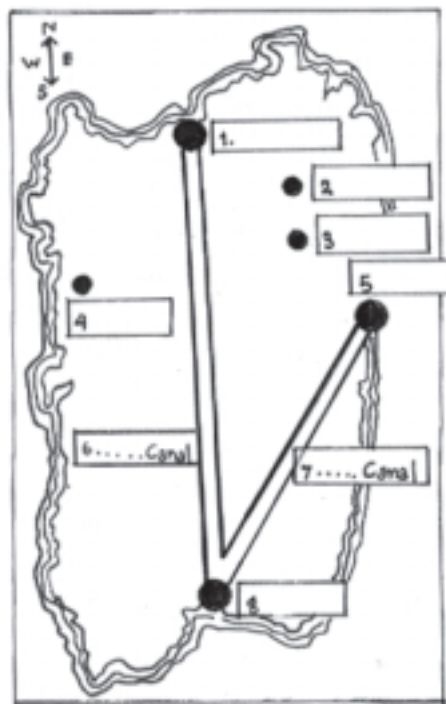

ใบความรู้

คำศัพท์และสำนวนที่ควรรู้

คำศัพท์	ความหมาย
1. คำศัพท์เกี่ยวกับทิศทาง ได้แก่ north south east west northeast southwest	ทิศเหนือ ทิศใต้ ทิศตะวันออก ทิศตะวันตก ทิศตะวันออกเฉียงเหนือ ทิศตะวันตกเฉียงใต้
2. คำศัพท์เกี่ยวกับชื่อทางภูมิศาสตร์ ได้แก่ coast mountain island ocean canal capital city airport	ชายฝั่งทะเล ภูเขา เกาะ มหาสมุทร คลอง เมืองหลวง เมือง ท่าอากาศยาน
3. คำศัพท์เกี่ยวกับตำแหน่ง ได้แก่ between half way between...and... to join....to.... to run from....to a box (n.), a frame (n.) to modify (v.)	ระหว่าง กึ่งกลางระหว่าง เชื่อมรวม...เข้ากับ... พาดผ่านจาก...ถึง... กรอบสี่เหลี่ยม, กร่อง ขยาย, ขยายความ

ลักษณะทางไวยากรณ์

Appositive noun phrase

คือ นามวลีที่ใช้กำกับคำนามที่นำหน้าหรือตามหลังเพื่อชี้บ่ง หรือทำให้คำนามนั้น มีความชัดเจน และมีความหมายครบถ้วนยิ่งขึ้น appositive noun phrase ต้องกำกับด้วยเครื่องหมาย ,....., เสมอ คำนามที่มี appositive noun phrase กำกับ มักเป็นชื่อเฉพาะ หรือคำนามที่มีความหมายชัดเจนสมบูรณ์ในตนเองอยู่แล้ว ดังนั้น appositive noun phrase จึงไม่ใช่ส่วนขยายของคำนาม (adjective) ตัวอย่าง เช่น

Bangkok, the capital city of Thailand, is one of the biggest cities in the world.

Most of us know Liverpool, one of the favorite football team, but we never visit

Liverpool, the city in England.

A Name of Places in the maps

1. Amerito
2. Cancola
3. Benitiga
4. Pangon Airport
5. Patino
6. Amigo canal
7. Marino canal
8. Seato

B. Appositives noun phrase

- It's capital, Seato
- ...to Pantino., the second largest city,
- The second canal, the Amigo Canal,
- The island's fourth city, Benitiga,

เรื่องที่ 20

Title : Why Do You Want to Learn English?

ชื่อเรื่อง : ทำไมคุณถึงอยากเรียนภาษาอังกฤษ

Directions : Study the form then complete it.

คำสั่ง : ศึกษาแบบฟอร์มนี้ แล้วกรอกแบบฟอร์มให้สมบูรณ์

English File survey

Are you married? How old are you?
 I'm thirty-five.

1. Surname _____
2. First name _____
3. Nationality _____
4. Town / City _____
5. Address _____
6. Phone no. _____
7. Marital status : single married
8. Age _____
9. Occupation _____
10. Languages _____

Why do you want to learn English?

Number your top three (1st, 2nd, 3rd).

for my job to study
 to travel to meet people
 to translate
 to understand songs/films
 other (what?) _____

12. Tick ✓. Do you need to...?

listen speak read write

ใบความรู้

คำศัพท์และสำนวนที่ควรรู้

คำศัพท์	ความหมาย
Surname (n.)	ชื่อสกุล = family name, last - - - name
First name (n.)	ชื่อ
Marital status (n.)	สถานภาพการสมรส
Occupation (n.)	อาชีพ
Phone no. (n.)	หมายเลขโทรศัพท์ = Telephone - - number

โครงสร้างไวยากรณ์

need สามารถใช้ได้ 2 แบบ คือ

need + to + V. ซึ่งบอกถึงความจำเป็นที่จะต้องทำ...โดยประธานของประโยคจะต้องเป็นบุคคล (ไม่ใช่สัตว์หรือสิ่งของ)

เช่น I need to take more exercise.

need + V. ing ใช้กับสิ่งของที่จำเป็นต้องถูกกระทำ

เช่น The batteries in the radio need changing.

แบบฝึกหัด

ให้กรอกแบบฟอร์มประวัติส่วนตัวในแบบฟอร์มที่ให้
(Fill your bio-data in the form as given.)

เรื่องที่ 21

Title : Will Technology Replace Schools?

ชื่อเรื่อง : เทคโนโลยีจะมาแทนที่โรงเรียนจริงหรือ?

Directions : Study the following passage and then do the exercise.

คำสั่ง : ศึกษาบทความต่อไปนี้แล้วทำแบบฝึกหัด

Will technology replace schools?

Some people believe that soon schools will no longer be necessary. These people say that because of the Internet and other new technology. There is no longer any need for school buildings, formal classes, or teachers. Perhaps this will be true one day, but it is hard for me to imagine a world without schools. In fact, we need to look at how we can use new technology to make schools better - not to eliminate them.

We should invent a new kind of school that is linked to libraries, museums, science centers, laboratories, and even corporations. Corporations ought to create learning programs for schools in their area of expertise. Independent experts could give talks on video or over the Internet. TV networks and local stations could develop programming about things are actually studying in school. Laboratories could set up Websites to demonstrate new technology so students could view it on the Internet.

Is this just a dream? No. Already there are several towns where this is beginning to happen. Blacksburg, Virginia, is one of them. Here the entire city is linked to the Internet, and learning can take place at home, at school, and in the office. Businesses provide programs for the schools and the community. The schools provide computer labs for people without their own computers at home. Because every one has Internet access, older people participate as much as younger ones, and everyone can visit distant libraries and museums as easily as nearby ones.

How will this new kind of school change learning? It is too early to be sure, but it is very exciting to think about. Technology will change the way we learn, schools will change as well, and we will all learn something in the process.

ใบความรู้

คำศัพท์และสำนวนที่ควรรู้

คำศัพท์	ความหมาย
to believe (v.)	เชื่อว่า
necessary (n.)	มีความจำเป็น
technology (n.)	เทคโนโลยี
building (n.)	ตึก
to imagine (v.)	วาดหวัง
in fact (n.)	โดยข้อเท็จจริง
better (adj.)	ดียิ่งขึ้น
eliminate (v.)	ทำลาย
invent (v.)	ก่อตั้ง
a new kind of school (n.)	โรงเรียนรูปแบบใหม่
library (n.)	ห้องสมุด
museumes (n.)	พิพิธภัณฑ์
science (n.)	วิทยาศาสตร์
laboratory (n.)	ห้องปฏิบัติการ
corporation (n.)	โดยความร่วมมือ
expertise	ความชำนาญ
network (n.)	เครือข่าย
link (v.)	เชื่อมโยง
develop (v.)	ปรับปรุงพัฒนา
take place (v.)	เกิดขึ้น
actually (adv.)	อย่างแน่นอน
set up (v.)	ติดตั้ง
website (n.)	โครงข่าย
demonstrate (v.)	แสดงการสาธิต
view (n.)	ภาพ
provide (v.)	จัดให้
community (n.)	ชุมชน
nearly (adj.)	ระยะใกล้เคียง, แถวๆ นี้

Grammar Focus (จุดเน้นทางไวยากรณ์)

1. We should invent a new kind of school that is linked to libraries, museums, science center, laboratories, and even corporations.,
2. Independent experts could give talks on video or over the Internet.
 คำกริยาที่ตามด้วยกริยาช่วย จะต้องเป็น infinitive without to เสมอ เราจึงใช้คำว่า
 should invent, could give
3. We should invent a new kind of school that is linked to libraries, museums, science centers, laboratories, and even corporations.
 เป็นประโยค Present Simple Passive
 (V. to be + คำกริยาช่องที่ 3)

แบบฝึกหัด

Read these statements, check the ones you think the author would agree with.

อ่านข้อความต่อไปนี้ แล้วเลือกข้อความใดข้อความหนึ่งที่ท่านคิดว่าผู้เขียนเห็นด้วยกับข้อความเหล่านี้

1. Schools are not necessary.
2. New technology will replace schools.
3. The use of new technology is positive.
4. Corporations should get involved.
5. Learning should take place only in schools.
6. Education is important for people of all ages.
7. The fact that schools will change is positive.

1. There is no longer any need for buildings, formal classes, or teachers.
2. We should invent a new kind of school that is linked to libraries, museums, science center, laboratories, and even corporations.
3. Infact, we need to look at how we can use new technology to make schools better- not to eliminate them.
4. Corporation ought to create learning programs for schools in their area of expertise.
5. Students are actually studying in school.
6. The School provide computer labs for people without their own computers at home. Because everyone has internet access, older people participate as much as younger ones, and everyone can visit distant libraries and museums or easily as near by ones.
7. Technology will change the way we learn; schools will change as well ; and we will all learn something in the process.



ตอนที่ 4

ภาษากับความสัมพันธ์ กับชุมชนและโลก

สาระสำคัญของมาตรฐานที่ 4.1

การใช้ภาษาอังกฤษในชุมชนและสังคมจำเป็นต้องใช้วิธีการและรูปแบบที่หลากหลายเพื่อให้เหมาะสมกับสภาพการณ์ บุคคล บริบททางสังคม และจุดประสงค์ของการใช้

ผลการเรียนรู้ที่คาดหวัง (๓.4.1)

1. ผู้เรียนสามารถใช้ภาษาอังกฤษในการดำรงชีวิตอยู่ในชุมชนและสังคมอย่างมีความสุข
2. ผู้เรียนสามารถใช้ภาษาอังกฤษเป็นเครื่องมือในการขยายและเพิ่มพูนความรู้ในชุมชนและสังคมอย่างมั่นใจ

สาระสำคัญของมาตรฐานที่ 4.2

การใช้ภาษาอังกฤษในการสมัครงาน ประกอบอาชีพ และการทำงานร่วมกับผู้อื่นได้อย่างสร้างสรรค์

ผลการเรียนรู้ที่คาดหวัง (๓.4.2)

1. ผู้เรียนสามารถใช้ภาษาอังกฤษในการสมัครงานได้
2. ผู้เรียนสามารถใช้ภาษาอังกฤษในการประกอบอาชีพ และการทำงานร่วมกับผู้อื่นได้
3. ผู้เรียนสามารถใช้ภาษาอังกฤษ ในการศึกษาต่อได้

ขอบข่ายเนื้อหา

- | | |
|-------------|--|
| เรื่องที่ 1 | Letter Writing |
| เรื่องที่ 2 | Penguin Joke |
| เรื่องที่ 3 | Personal Letter |
| เรื่องที่ 4 | Personal Wanted |
| เรื่องที่ 5 | Reading and Writing |
| เรื่องที่ 6 | Talking About Learning from
Community Learning Center |
| เรื่องที่ 7 | Winston David |

เรื่องที่ 1

Title : Letter Writing

ชื่อเรื่อง : การเขียนจดหมาย

Directions : 1. Look at these openings to letters. Which person is.

คำสั่ง : 1. ให้พิจารณาดูว่าประโยคขึ้นต้นของจดหมายต่อไปนี้นี้เป็นของบุคคลใด ให้เลือกอักษร a - e ไปเขียนกำกับไว้หน้าข้อ 1 - 5

- selling something?
- applying for a job?
- enquiring about places to stay?
- writing to an old friend?
- replying to a friend's letter?

1. Dear Jane,
Many thanks for your letter
how nice to hear from you.

2. Dear Mr. Bailey,
I saw your advertisement in the
Nursing Times for staff nurses in Canada.

3. Dear Richard,
You may be surprised to get a letter
from me after such a long time.

4. Dear Sir/ Madam,

I'm writing to ask you for information
about accommodation in Scotland.

5. Dear Ms. Anne,

Thank you for your letter of 15th May,
enclosing a cheque for 50 dollars.

2. Which of these sentence do you think continues each letter?

ท่านคิดว่าประโยคใดต่อไปนี้อาจนำไปเป็นประโยคต่อเนื่องกับประโยคขึ้นต้นของจดหมายแต่ละฉบับในข้อ 1

- a. I'm glad to hear that you're all well and that the children are fine.
- b. Unfortunately the jumper you ordered cost 60 dollars including postage.
- c. I've been meaning to write for ages, but somehow I never quite got round to it.
- d. I'm thinking of staying there this summer, probably on the west coast.
- e. I would like to apply for the job, and enclosed a curriculum vitae.

3. Now look at the ending. Which opening in First 1 could they go with?

ให้พิจารณาดูว่าส่วนท้ายของจดหมายข้อใดที่สามารถนำไปเข้ากับประโยคขึ้นต้นของจดหมายในข้อ 1

A. I hope you'll be able to give me
the information I need.
Yours faithfully,

B. Well, that's all for now.
Hope to hear form you soon.
Love,

C. I look forward to hearing from you.
Your sincerely,

ใบความรู้

คำศัพท์และสำนวนที่ควรรู้

คำศัพท์	ความหมาย
job (n.)	งาน
to apply (v.)	สมัครงาน
to enquiry (v.)	สอบถาม
to reply (v.)	ตอบจดหมาย
advertisement (n.)	ประกาศโฆษณา
nurse (n.)	นางพยาบาล
staff (n.)	พนักงาน
to surprise (v.)	ประหลาดใจ
information (n.)	ข้อมูล
accommodation (n.)	จัดที่ให้อยู่
to enclose (v.)	แนบมาพร้อม

ข้อ 1

1. e
2. b
3. d
4. c
5. a

ข้อ 2

- a. 1
- b. 5
- c. 3
- d. 4
- e. 2

ข้อ 3

- A. 5
- B. 3
- C. 1

เรื่องที่ 2

Title : Penguin Joke

ชื่อเรื่อง : เรื่องขบขันของนกเพนกวิน

Directions : Study the following passage and then do the exercise.

คำสั่ง : จงศึกษาเนื้อเรื่องต่อไปนี้ แล้วทำแบบฝึกหัด

One day a man and his wife were walking down the street when they came across a penguin.

'Oh!' exclaimed the man. 'What a surprise!_____.'1

'I know,' said his wife. 'We'll ask a policeman.'

So they found a policeman and explained_____.'2

'Mmm,' said the policeman, 'I think_____.'3

'What a good idea!' said the woman. 'We'll go there straight away.'



The next morning_____4 when he saw the couple again with the penguin. 'I thought I told you to take that penguin to the zoo,' the policeman said. 'Well,_____5 said the man. 'We took it to the zoo and we all had a really good time. So this afternoon _____6, and this evening_____7 in a fish restaurant.

ใบความรู้

คำศัพท์และสำนวนที่ควรรู้

คำศัพท์	ความหมาย
a couple (n.)	คู่สามีภรรยา
to come across (v.)	พบโดยบังเอิญ
to exclaim (v.)	อุทาน
to explain (v.)	อธิบาย
to have a really good time	to have a very good time = สนุกมาก
to have a meal	รับประทานอาหาร
the same street	ถนนสายเดิม
straight away (adv.)	immediately, at once = ทันทีทันใด, อย่างไม่รอช้า
joke (n.)	เรื่องตลก
what a surprise!	แปลกจัง (ประโยคอุทาน ที่ใช้บ่งบอกความรู้สึกด้านดี)

Directions : Choose the best answer to complete the above passage

คำสั่ง : จงเลือกคำตอบที่เหมาะสมที่สุดมาเติมลงในเนื้อเรื่อง

1. a. Whose bird is this?
b. Why is it here?
c. What kind of bird is it?
d. What shall we do with it?
2. a. what would we do?
b. what we would do.
c. what happened.
d. what had happened.
3. a. the best thing is to take it to the zoo.
b. to take it to the zoo is the best thing.
c. it is best to take it to the zoo.
d. taking it to the zoo is that.
4. a. the policeman walked down the same street.
b. the policeman was walking down the same street.
c. the couple walked down the same street
d. the couple were walking down the same street.
5. a. we did not
b. we did
c. we thought
d. we realized

6. a. we took it to the zoo
b. we took it to the cinema
c. we are going to take it to the zoo
d. we are going to take it to the cinema
7. a. we're going to have a meal
b. we went to have a meal
c. we had had a meal
d. we are having a meal

-
1. d
 2. d
 3. a
 4. b
 5. b
 6. d
 7. d

เรื่องที่ 3

Title : Personal Letters

ชื่อเรื่อง : จดหมายส่วนตัว

Directions : Here are parts of three letters to friends. The writers are Alan, Katrina and Jim.

คำสั่ง : ต่อไปนี้เป็นส่วนหนึ่งของจดหมาย 3 ฉบับ ที่ Alan, Katrina และ Jim เขียนถึงเพื่อน

Alan

I didn't realise there would be so much paperwork. First, you have to register with the police, and then there's the endless business of getting a resident's permit. I think I've spent half my time in the past month standing in queues! It must be terribly difficult for people who don't speak the language - it's really complicated and all of the forms are in German. Mine was pretty rusty when I arrived, but it's all coming back now.

Working hasn't been a problem. The 'office' is a spare bedroom containing one (old) word - processor and one (new) fax machine, which is all I need to keep in touch with the publishers back home.

The main difference about living here is that because it's much warmer, you're outside a lot more. For example. I've bought an old bike (new ones get stolen!) for getting around the city - I'm hardly using the car at all. And there are freshwater lakes nearby where the water's warm enough to swim in (they're good for sailing, too - but we haven't got a boat yet). Best of all, you're just up the road from the Alps. We've been quite a few times at the weekends: you take the cable car to the top of the mountain (where there's always a place you can have coffee!) and then walk down.

Katrina

You wouldn't believe the amount of stuff I've accumulated over the years. I've thrown away all the administrative papers, but have kept all the books and teaching materials - you never know, I might need them again. So there are now four crates and ten large boxes sitting in the front room. So I've got a great excuse if anyone asks me to do any work: I can't get across the room to my desk! It is cluttering the place up a bit, but it looks as if two of the children may be moving out over the next few months, so when that happens I'll just put it all into one of their rooms.

The best thing is that now I've actually got enough time to do what I want to do. Like lying in bed in the mornings, instead of jumping up and getting dressed at 7 o'clock. And doing a full 15 minutes of exercise every morning instead of the usual 3. And going into town in the afternoon and just wandering around and going into bookshops, and buying books that I like (rather than books that I need). And of course there's the theatre: I've been to three operas and two plays in the last two weeks alone. And it's great to have time at last to get in touch with old friends. It's so easy to lose touch.

Jim

The motorbike's great for getting around London in heavy traffic (though the insurance is incredibly expensive). I had a bit of a problem at first carrying the horn on the back, because it was wider than the bike, and I kept taking the wing mirrors off cars. So now I've had the horn cut in two, so I can carry it around in two bits and then screw it back together again when I arrive. It sounds just as good as it did before - to me at any rate.

Not much luck so far with the flat - hunting. All the places I like seem to be ridiculously expensive. Once you get further out towards Heathrow, there are some great places going quite cheap, but when you visit them you realise why - you can just about see the people waving from the planes as they go past. So I'm still looking.

Otherwise, there's not much going on. We don't finish till late most evenings, so the social life's suffering a bit. And there'll be no time - or money - to go on holiday this year. But as someone once said, 'Holidays are for people who don't like work.'

Exercise**1. Choose an occupation for each of the writers.**

ให้พิจารณาเลือกว่าผู้เขียนแต่ละคนมีอาชีพอะไร โดยพิจารณาจากคำที่กำหนดให้ในช่องสี่เหลี่ยม

actor	musician	teacher
publisher	translator	bookseller
climber	secretary	writer

2. According to the letters, who has I have...

(จากจดหมายดังกล่าว ใครเป็นผู้ดำเนินการในเรื่องต่อไปนี้ ข้อ a - f)

- a. recently moved?
- b. recently retired?
- c. been getting fit?
- d. been looking for somewhere to live?
- e. been working in the evenings?
- f. been going out a lot in the evenings?

3. Mark these statements T (= true), F (= false) or can't tell.

(ให้เขียน T ในประโยคที่ถูกต้อง และ F ในประโยคที่ไม่ถูกต้อง หรือ can't tell ในประโยคที่ไม่สามารถบอกได้)

- a. Alan is German.
- b. Alan has rented an office to work in
- c. Alan enjoys being in the open air.
- d. Katrina lives alone.
- e. Katrina is fond of reading.
- f. Katrina hasn't got enough space at home.
- g. Jim bought his motorbike second - hand.
- h. Jim wants to live near Heathrow Airport.
- i. Jim enjoys his work.

ប្រំ 1

1. Alan - writer
2. Katrina - teacher
3. Jim - musician (horn player)

ប្រំ 2

- a. Alan
- b. Katrina
- c. Katrina, Alan
- d. Jim
- e. Jim
- f. Katrina

ប្រំ 3

- a. F
- b. F
- c. T
- d. F
- e. T
- f. T
- g. can't tell
- h. F
- i. T



เรื่องที่ 4

Title : Personal Wanted

ชื่อเรื่อง : ประกาศรับสมัครงาน

Directions : Study the advertisement below.

คำสั่ง : ให้ศึกษาใบประกาศสมัครงานข้างล่างนี้

Urgently Required

ACCOUNTANT

- * Min.3 years and past experience in Silver or Jewelry Company is preferred
- * Bachelor in Account & Finance
- * Good command of spoken and written English

Please send resume with covering letter to :

RIOL CORPORATION CO., LTD.

35/10, 15 Moo 4, Soi Sailomnivej

Bangna-Trad Rd., Bangna BKK.10260

contact K.Sunee tel : 01-845-1745,02-399-1988-90

ใบความรู้

คำศัพท์และสำนวนที่ควรรู้

คำศัพท์	ความหมาย
accountant (n.)	พนักงานบัญชี
jewelry (n.)	เครื่องประดับ
bachelor (n.)	ปริญญาตรี
resume (n.)	ประวัติส่วนตัว
urgently (adv.)	อย่างเร่งด่วน
min. (adj.)	อย่างน้อย (ย่อมาจาก Minimum)
located (n.)	ที่ตั้ง
job (n.)	งาน
to apply (v.)	สมัครงาน
applicant (n.)	ผู้สมัคร
field (n.)	สาขาที่เรียนจบ
to contact (v.)	ติดต่อ
in case of	ในกรณีที่
information (n.)	ข้อมูลข่าวสาร
require (v.)	ต้องการ

แบบฝึกหัด

จงตอบคำถามต่อไปนี้ และเปรียบเทียบกับของเพื่อนๆ

1. Where is the company located?
2. Can you apply for the job, why?
3. How long have the applicants had experience in jewelry company?
4. In what field did the applicants have to finish?
5. Where will the applicants send resume to?
6. Whom do the applicants contact with in case of getting more information?

-
1. The company is located on 35/10, 15 Moo 4, Soi Sailomnivej, Bangna - Trad Rd.
Bangna, BKK. 10260
 2. Yes or No
 3. 3 years
 4. accountant
 5. RIOL CORPORATION CO., LTD.
35/10, 15 Moo 4, Soi Sailomnivej,
Bangna - Trad Rd. Bangna, BKK. 10260
 6. Contact with Sunee tel. 0-1845-1745, 0-2399-1988-90

เรื่องที่ 5

Title : Reading and Writing

ชื่อเรื่อง : อ่านและเขียน

Directions : Fill in the blanks in the paragraph with the most appropriate word(s) chosen from the word(s) given belows.

คำสั่ง : ให้เลือกคำที่เหมาะสมและถูกต้อง ที่กำหนดให้เติมลงในช่องว่างของบทความต่อไปนี้

1. coffee shop, shop
2. drink, soft drinks
3. Chidlom Street
4. well - decorating, well - decorated
5. people, students
6. fruit juice, beer
7. sandwiches, steak
8. something else, something
9. the hall way, the windows
10. well - to - do, well - known
11. snacks, meals
12. well - done, well - prepared
13. small, large
14. cheap, expensive

Sunny is a good (1)..... to have (2)..... and snacks with friends. It is located on (3)..... . This place is clean and (4)..... (5)..... like to sit having(7)..... or(8)..... and chatting after class. They enjoy looking at people walking outside through (9)..... . This place is (10)..... because there are various kinds of (11)..... which are (12)..... by skillful cooks. There is always a (13)..... choice and the prices are not (14).....

Exercise

Fill the appropriate blanks in the paragraph with the list of given words below.

garden	The Piano House restaurant
eastern	recommended
cooks	snacks
nice...comfortable	western food
light music	flowers
Sukhumvit Street	drinks
listening to	fair
lunch	dinner

(1)..... is a good place to have drinks and meals with friends. It is on (2)..... . This restaurant is (3)..... and (4)..... inside. Men and women like to sit having (5)..... and chatting after working. They enjoy (6)..... Soft (7)..... . The veranda outside is where they like to sit and enjoy looking at (8)..... in the (9)..... . This place offers various kind of food (10)..... and (11)..... but above all the western food here is highly (12)..... because varied dishes are well - prepared skillful (13)..... . There is always a large choice and the prices are always (14).....

-
1. The Piano House restaurant
 2. Sukhumvit Street
 3. nice
 4. comfortable
 5. lunch, snacks
 6. listening to
 7. light music
 8. flowers
 9. garden
 10. eastern
 11. western food
 12. recommended
 13. cooks
 14. fair

เรื่องที่ 6

Title : Talking About Learning from Community Learning Center

ชื่อเรื่อง : พูดคุยเรื่องการเรียนรู้จากศูนย์การเรียนรู้ชุมชน

Directions : Study the following conversation.

คำสั่ง : ให้ศึกษาบทสนทนาต่อไปนี้

Winai : Do you want to take classes for the next semester at the community learning center?

Jinda : Well, here's the course catalog for the next semester. Take a look.

Jinda : Hmm. They've got a lot of subjects - Thai language, Life skill (Art), English language, Science or Agricultural subject. What the two subjects would you like to learn?

Winai : Um, actually, I think I'd rather take Thai language and Agriculture?

Jinda : Me too. See you.

ใบความรู้

คำศัพท์และสำนวนที่ควรรู้

คำศัพท์	ความหมาย
semester (n.)	ภาคเรียน
community (n.)	ชุมชน
course catalog (n.)	รายการ รายวิชา
actually (adv.)	อย่างแน่นอน, จริงๆแล้ว
enroll (v.)	ลงทะเบียนเรียน
Agriculture (n.)	เกษตรกรรม
see you	แล้วพบกัน
attempt (v.)	ความพยายาม
'd rather	would rather
'd prefer	would prefer
	} ชอบ...มากกว่า (เมื่อมีตัว เลือกมากกว่า 1

โครงสร้างไวยากรณ์

การใช้ would rather และ would prefer

“Would rather” จะตามด้วยรูปแบบกริยาพื้นฐาน (V ช่องที่ 1)

สำหรับ “ Would prefer” จะตามด้วย gerund หรือ infinitive ทั้ง

“Would rather” และ Would prefer” เมื่อเป็นปฏิเสธ จะตามด้วย not

แบบฝึกหัด

จงเติมรูปแบบของกริยาที่เหมาะสมจากที่กำหนดในช่องสี่เหลี่ยมลงในบทสนทนา หลังจากนั้นให้ผู้เรียนฝึกการสนทนาโดยการจับคู่

1. Winai : Would you rather (1)..... a course in language or science?
Jinda : I'd prefer (2)..... for an Agriculture course because it's more useful for me.
2. Winai : Would you rather (3)..... English in U.S.A. or England?
Jinda : I think I prefer (4)..... in England.
3. Winai : Would you prefer (5)..... a craft or (6)..... a new sport?
Jinda : To tell you the truth, I'd rather not (7)..... either.
I'd prefer (8)..... T.V.

take	learn	study	register
watch	attempt	do	enroll

1. take
2. enroll
3. learn
4. study
5. learn
6. attempt
7. do
8. watch



เรื่องที่ 7

Title : Winston David

ชื่อเรื่อง : วินสตัน เดวิด

Directions : Read the passage and do exercise.

อ่านบทอ่านแล้วทำแบบฝึกหัด

Winston David, thirteen years old, works at a neighbourhood supermarket on Saturday. He starts stocking the shelves at eight and after the store opens at nine, he wheels trolleys out to customers cars in the car park and sometimes to nearby houses.

He likes delivering the groceries because he usually gets some tips but he doesn't enjoy stocking shelves so much.

It's easy but boring. I prefer talking to customers. Winston likes working. I enjoy earning money. I make 10 dollars a day. I'm saving up for a good camera.

Exercise

Directions : Answer the questions

คำสั่ง : ตอบคำถามต่อไปนี้

1. How old is Winston?
2. Where does he work?
3. What does he do in the store?
4. What else does he do?
5. What does he like best?
6. How much does he earn?
7. What does he do with his earning?

-
1. thirteen years old
 2. a neighbourhood supermarket
 3. checking stock on the shelves
 4. He wheels trolleys out to customer's car.
 5. He likes delivering the groceries.
 6. He earns 10 dollars a day.
 7. He buys a good camera.

แหล่งการเรียนรู้

การจัดการศึกษาตามหลักเกณฑ์และวิธีการศึกษานอกโรงเรียน หลักสูตรการศึกษานັนพื้นฐาน พุทธศักราช 2544 มุ่งส่งเสริมให้ผู้เรียนมีโอกาสเรียนรู้ด้วยตนเอง เรียนรู้อย่างต่อเนื่องตลอดชีวิต ผู้เรียนสามารถเรียนรู้ได้ทุกเวลา ทุกสถานที่ และเรียนรู้จากสื่อการเรียนรู้และแหล่งการเรียนรู้ต่างๆ ที่มีอยู่ในท้องถิ่น ชุมชน และแหล่งการเรียนรู้อื่นๆ การเรียนรู้ในวิชาภาษาอังกฤษ นอกจากจะเรียนรู้จากชุดวิชาภาษาอังกฤษนี้แล้ว เพื่อเพิ่มทักษะในการฟัง พูด อ่าน และเขียน ผู้เรียนสามารถศึกษาหาความรู้เพิ่มเติมจากแหล่งการเรียนรู้อื่นๆ เช่น

1. ห้องสมุดอำเภอและจังหวัด ห้องสมุดของสถานศึกษา สถาบันสอนภาษา
2. ผู้รู้ ครู/อาจารย์
3. สถานที่ทำการต่างๆ ทั้งภาครัฐ ภาคเอกชนและภาครัฐวิสาหกิจ เช่น การท่องเที่ยวแห่งประเทศไทย โรงแรม ธนาคาร สถานประกอบการ ร้านค้า ฯลฯ
4. สถานที่ท่องเที่ยวต่างๆ ที่ชาวต่างประเทศเข้าไปเยี่ยมชม เช่น วัด พิพิธภัณฑ์ โบราณสถาน สวนอุทยานแห่งชาติ แหล่งการเรียนรู้ตามธรรมชาติ ฯลฯ
5. รายการวิทยุ รายการโทรทัศน์ภาคภาษาอังกฤษ
6. เอกสารสื่อพิมพ์ต่างๆ ภาษาต่างประเทศ
7. วีดิทัศน์ แดบบันทึกเสียง CD-ROM CAI ฯลฯ

USSANNUNSU

Adrian Doff Christopher Johns, 1994. **Language in USE Intermediate Classroom Book.**

Cambridge University Press, England.

Chanock, K. and Moar, R. **Hello Australia** Department of Immigration and Ethnic Affairs, Australia.

Clive Oxenden and Paul Seligson, 1996. **English File Student's Book 1** Oxford University Press, England.

Jack C. Richards and Chuck Sandy, 1998. **Passages An Upper - Level Multi - Skills Course Student's Book 1**, Cambridge University Press, England.

Jack C. Richards and Chuck Sandy, 1999. **Passages An Upper - Level Multi - Skills Course workbook 1**, Cambridge University Press, England.

Jack C. Richards with Jonathan Hull and Susan Proctor, 1997. **Interchange English for International Communication Student's Book 2**, Cambridge University Press, England.

Jack C. Richards with Jonathan Hull and Susan Proctor, 1998. **New Interchange English for International Communication Student's Book 3**, Cambridge University Press, England.

Jack C. Richards with Jonathan Hull and Susan Proctor, 1998. **New Interchange English for International Communication Workbook 3**, Cambridge University Press, England.

Raymond Murphy, 1999. **New English Grammars in the A reference and practice book for intermediate students second education**, Cambridge University Press, England.

Rod Revell and Trish Stott, 1988. **Highly Recommended English for the Hotel and Catering Industry New Edition.** Oxford University Press, England.

Wren and Martin, 1994. **High School English Grammar and Composition Completely Revised and Updated Edition.** S. Chand and Company LTD. Singapore.



คำสั่งกรมการศึกษาขนอกโรงเรียน

ที่ ๒๒๕/๒๕๔๖

เรื่อง แต่งตั้งคณะกรรมการชุดวิชาหมวดวิชาภาษาต่างประเทศ (ภาษาอังกฤษ) ระดับมัธยมศึกษาตอนปลาย

เพื่อให้การดำเนินงานจัดทำชุดวิชาตามหลักเกณฑ์และวิธีการจัดการศึกษาขนอกโรงเรียนตามหลักสูตรการศึกษาขั้นพื้นฐาน พุทธศักราช ๒๕๔๔ เป็นไปอย่างมีประสิทธิภาพ กรมการศึกษาขนอกโรงเรียนจึงแต่งตั้งคณะกรรมการผลิตชุดวิชาหมวดวิชาภาษาต่างประเทศ (ภาษาอังกฤษ) ระดับมัธยมศึกษาตอนปลาย ดังรายชื่อต่อไปนี้

คณะที่ปรึกษา

นายชาติชาติตรี	โยสิดา	อธิบดีกรมการศึกษาขนอกโรงเรียน
นายสวัสดิ์	ตีชนี	รองอธิบดีกรมการศึกษาขนอกโรงเรียน
นายชานนท์	พงศ์อุดม	ผู้เชี่ยวชาญด้านพัฒนาสื่อการเรียนการสอน
นายสมบัติ	สุวรรณพิทักษ์	ผู้เชี่ยวชาญด้านพัฒนาหลักสูตร
นายชัยยศ	อิมสุวรรณ	ผู้อำนวยการกองพัฒนาการศึกษาขนอกโรงเรียน

คณะกรรมการชุดวิชา

นายชัยยศ	อิมสุวรรณ	ประธานกรรมการ
นางนันท์วัน	ไตรย์เทน	รองประธานกรรมการ
นายวิษณุ	แย้มจรูญ	ผู้เขียน
นางเพ็ญมาส	กำเหนิดโทน	ผู้เขียน
นางนันท์ฉิณี	ศรีรัญญา	ผู้เขียน/บรรณาธิการ
นายวิวัฒน์ไชย	จันท์นสุนันท์	นักเทคโนโลยี
นางพรทิพย์	กล้ารบ	นักวัดผล
นางพัฒน์สุดา	สอนชื่อ	กรรมการและเลขานุการ

ให้คณะกรรมการชุดวิชาดังกล่าวข้างต้น ดำเนินการผลิตชุดวิชาให้เรียบร้อย บรรลุตามวัตถุประสงค์ ทั้งนี้ตั้งแต่วันที่นี้เป็นต้นไป

สั่ง ณ วันที่ ๒๒ เมษายน พ.ศ. ๒๕๔๖

(นายชาติชาติตรี โยสิดา)

อธิบดีกรมการศึกษาขนอกโรงเรียน



การศึกษาพื้นฐาน พัฒนาอาชีพ

พัฒนาทักษะชีวิต พัฒนาสังคม