

Ez a biztosítékdoboz az utastérben, a bal oldalon található.

- A fedél (A) mögött a balkormányos gépkocsik esetén.

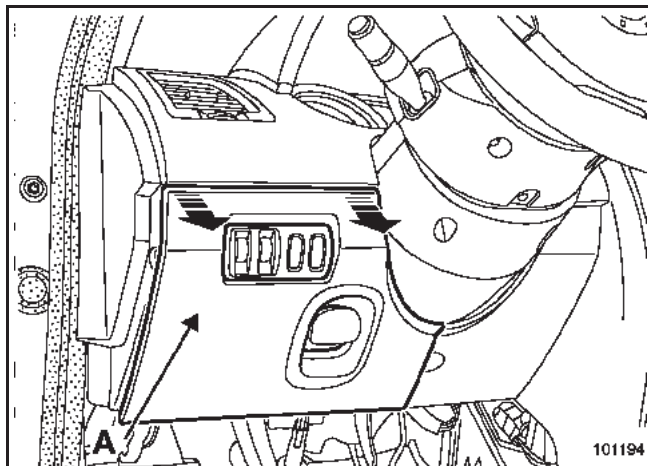

- A fedél (B) mögött a jobbkormányos gépkocsik esetén.

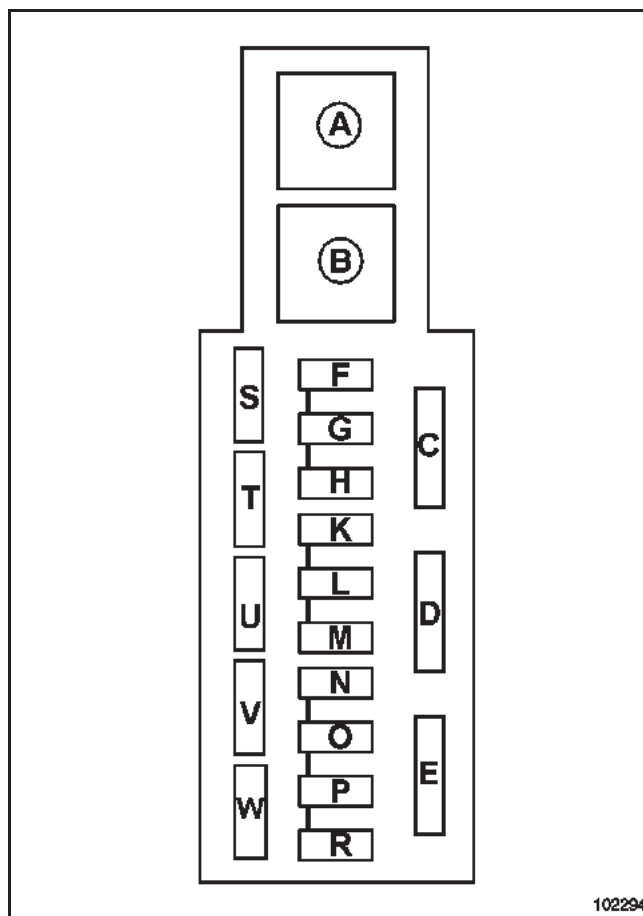
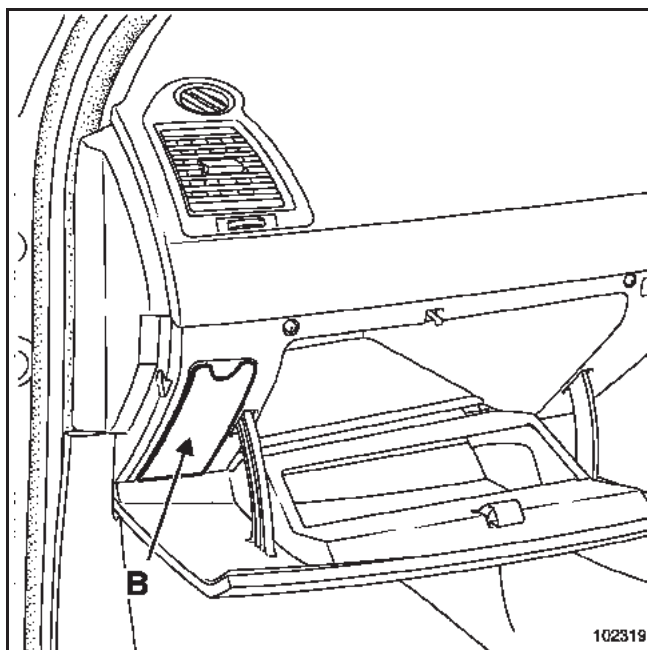

BIZTOSÍTÉKOK
Utastéri biztosíték- és relédoboz

81C

RELÉK

Jelölés	Amper	Funkció
A	40 A	Elektromos ablakemelő reléje
B	40 A	Segédberendezések reléje

BIZTOSÍTÉKOK

Utastéri biztosíték- és relédoboz

81C

Jelölés	Amper	Funkció
C	40 A	Utastér levegőbefűvése
D	40 A	Hátsó impulzusos ablakemelők vagy elektromos ablakemelők reléje
E	20 A	Elektromos nyitható tető
F	10 A	ABS és dinamikus menetstabilizáló-rendszer számítógépe
G	15 A	Autórádió - különálló kijelző - fényszórómosó-szivattyúk reléje - 1. ülésorban lévő szivargyújtó - fűthető ülések - ablakmosó-szivattyú - gázolaj-előmelegítő reléje - légkondicionálás szabályozó táblája - légkondicionálás vezérlőegysége - elektrokrómozott visszapillantó tükrök - védő- és kapcsolóegység
H	15 A	Féklámpák
K	--	Nem használatos
L	25 A	Vezetőoldali ablakemelő
M	25 A	Utasoldali ablakemelő
N	20 A	Fogyasztók táplálását megszakító biztosíték: autórádió - különálló kijelző - elektromos visszapillantó tükrök kapcsolója - riasztóberendezés - védő- és kapcsolóegység
O	15 A	Kürt - diagnosztikai csatlakozó - fényszórómosó-szivattyú reléje - hátsó ablaktörlő-motor
P	15 A	Hátsó ablaktörlő
R	20 A	Utastéri központi egység - kijelzőegység - légkondicionálás vezérlőegysége - segédberendezések reléje ("B" jelölés)
S	3 A	Ventilátor és utastér hőmérsékletérzékelője - elektrokrómozott visszapillantó tükör - eső- és fényérzékelő
T	20 A	Fűthető ülések
U	20 A	Elektromos központizár vagy biztonsági központizár
V	--	Nem használatos
W	7,5 A	Külső visszapillantó-tükrök fűtése

BIZTOSÍTÉKOK

Motortéri biztosíték- és relédoboz

81C

A motortérben lévő biztosítékok csoportosítása:

- a védő- és kapcsolóegységen (a motortérben),
- a védő- és kapcsolóegység alatt lévő biztosíték- és relédobozban.

A védő- és kapcsolóegység leszerelésével kapcsolatban lásd a **87G** fejezetet.

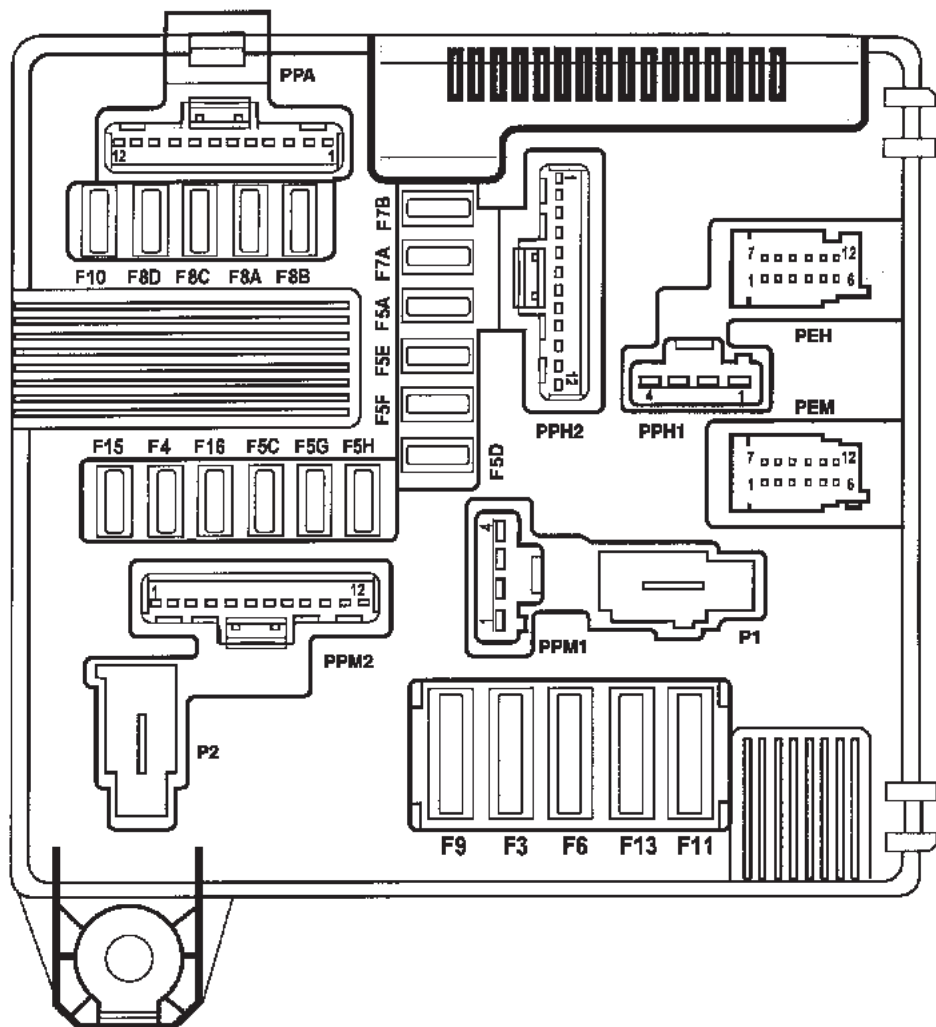

102290

BIZTOSÍTÉKOK

Motortéri biztosíték- és relédoboz

81C

A védő- és kapcsolóegységen lévő biztosítékek funkciói (felszereltségi szinttől függően).

N°	Amper	Funkció
F3	25 A	Indítómotor tekerceselése
F4	10 A	Légkondicionáló kompresszor tengelykapcsolója
F5A	15 A	Elektromos kormányzár
F5C	10 A	Tolatólámpák
F5D	5 A	Befecskendező számítógép - elektromos kormányzár ("+" a gyújtáskapcsoló után)
F5E	5 A	Légzsákok elektronikus egysége és elektromos szervokormány számítógépe ("+" a gyújtáskapcsoló után)
F5F	15 A	Utastér gyújtáskapcsoló utáni "+" táplálása: fokozatválasztó-kar kijelzője - fokozatváltási program kapcsolója - sebességtartó- és sebességhatároló-automatika - oktató gépkocsi oktató oldali működtetése - utastéri biztosíték- és relédoboz - utastér kiegészítő fűtésének reléje - utastér kiegészítő fűtésének reléje - diagnosztikai csatlakozó - rádiótelefon "szabad kéz" mikrofonja
F5H	5 A	Automata sebességváltó ("+" a gyújtáskapcsoló után)
F5G	10 A	Nem használatos
F6	30 A	Hátsó szélvédőfűtés
F7A	7,5 A	Jobb oldali helyzetjelző - világítás - sebességtartó- és sebességhatároló-automatika - dinamikus menetstabilizáló - rendszer - fokozatválasztó-kar kijelzője - fűthető ülések kapcsolói
F7B	7,5 A	Bal oldali helyzetjelző - világítás - szivargyújtó - központizár és elakadásjelző-lámpák kapcsolója - fényszóróállítás kapcsolója - légkondicionálás szabályozótáblája - autórádió - különálló kijelző - központi kommunikációs egység - CD váltó - vezetőoldali ablakemelő kapcsolója - elektromos visszapillantó tükrök kapcsolója - hátsó ablakemelők letiltó kapcsoló - utasoldali elektromos ablakemelő kapcsolója - hátsó elektromos ablakemelő kapcsolója
F8A	10 A	Jobb oldali fényszóró
F8B	10 A	Bal oldali fényszóró
F8C	15 A	Jobb oldali tompított fényszóró - hátsó magasságérzékelő - első magasságérzékelő - fényszóróállítás kapcsolója - jobb oldali fényszóró állítószerkezete
F8D	15 A	Bal oldali tompított fényszóró - bal oldali fényszóró állítószerkezete

BIZTOSÍTÉKOK

Motortéri biztosíték- és relédoboz

81C

N°	Amper	Funkció
F9	25 A	Első ablaktörlő-motor
F10	20 A	Ködfényszórók
F11	40 A	Hűtőventilátor-egység
F13	25 A	ABS és dinamikus menetstabilizáló rendszer számítógépe
F15	20 A	Automata sebességváltó ("+" akkumulátor)
F16	10 A	Nem használatos

BIZTOSÍTÉKOK

Motortéri biztosíték- és relédoboz

81C

A biztosíték- és relédobozban lévő biztosítékok funkciói

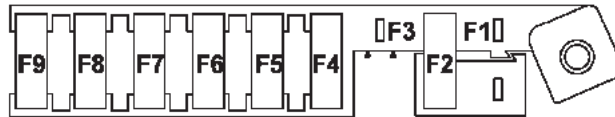

102295

A biztosítékok funkciói (felszereltségtől függően)

N°	Amper	Funkció
F1	--	Nem használatos
F2	40 A	Izzítóegység
F3	--	Nem használatos
F4	70 A	Utastéri biztosítékok és relék táplálásai
F5	50 A	ABS számítógépe
F6	70 A	Utastér kiegészítő fűtésének reléje
F7	40 A	Utastér kiegészítő fűtésének reléje
F8	60 A	Utastéri biztosítékok és relék táplálásai
F9	70 A	Elektromos szervokormány

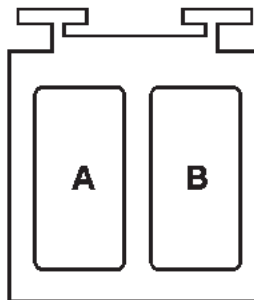

102293

A relék funkciói (felszereltségtől függően)

N°	Amper	Funkció
A	20 A	Gázolaj-előmelegítő reléje (450)
B	--	Nem használatos

BIZTOSÍTÉKOK

Akkumulátort védő biztosítékok

81C

Ezek a biztosítékok az akkumulátor "+" pólusánál helyezkednek el.

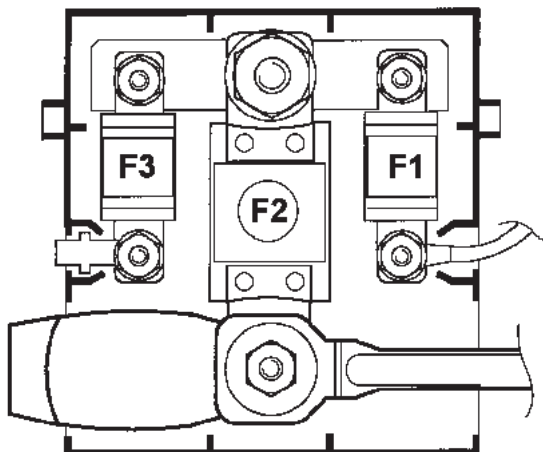

102292

A biztosítékok funkciói (felszereltségtől függően)

N°	Amper	Funkció
F1	30 A	védett "+" akkumulátor táplálás a biztosítékdoboznak - utastér és utastéri központi egység reléje (meghúzási nyomaték: 4,5 Nm)
F2	350 A (benzinmotorok) 400 A (dízelmotorok)	védett "+" akkumulátor táplálás az indítómotornak - generátor - nagy áramerősségű biztosítékok táblája - védő- és kapcsolóegység (meghúzási nyomaték: 11 Nm)
F3	30 A	védett "+" akkumulátor táplálás a motorok számára a védő és kapcsolóegységen keresztül - gázolaj-előmelegítő reléje (meghúzási nyomaték: 4,5 Nm).