

Embellecedor encima de la guantera: desmontar y montar

herramientas especiales, equipos de comprobación y
medición y dispositivos auxiliares necesarios

- ◆ Cuña de desmontaje - 3409-

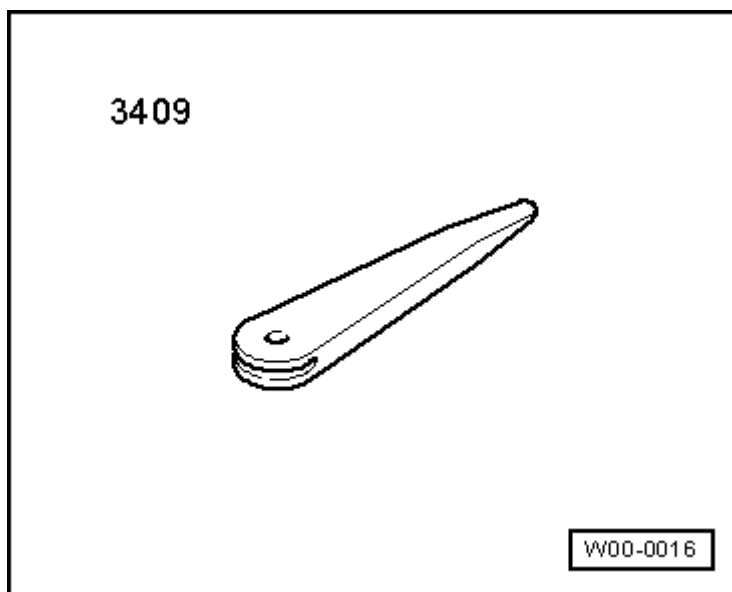

- ◆ Gancho -3438-

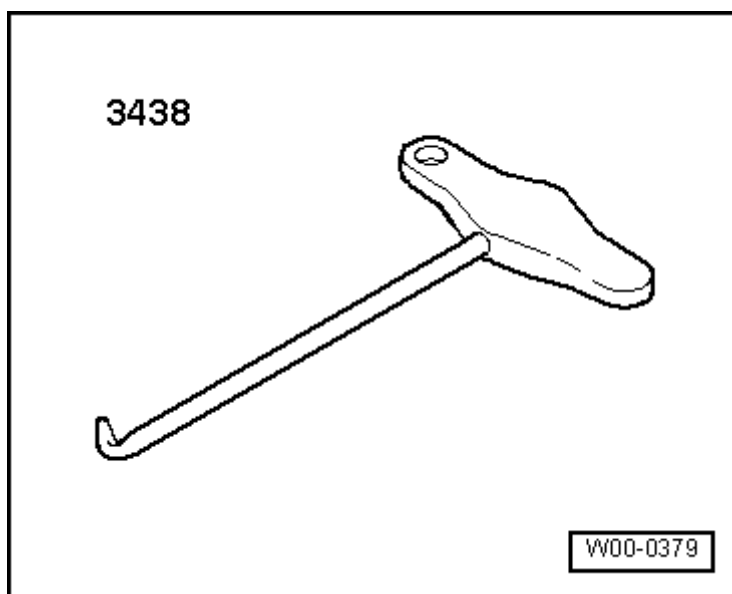

Desmontar

- Desconectar el encendido y sacar la llave de contacto.
- Girar completamente hacia arriba la rueda moleteada -3- del difusor de aire izquierdo que hay encima de la guantera.
- Introducir encima de la laminilla inferior del difusor -2- respectivamente un destornillador de relojero -1- en las presillas de sujeción del difusor de aire.
- Extraer el difusor de aire alternativamente por la izquierda y la derecha del hueco para el montaje, los destornilladores de

relojero tienen que permanecer introducidos durante esta operación.

i Nota

Si es preciso, extraer el difusor de aire con el gancho -3438- del hueco para el montaje.

- Desacoplar el conector en el difusor de aire.
- Repetir la operación en el difusor de aire derecho que hay encima de la guantera.

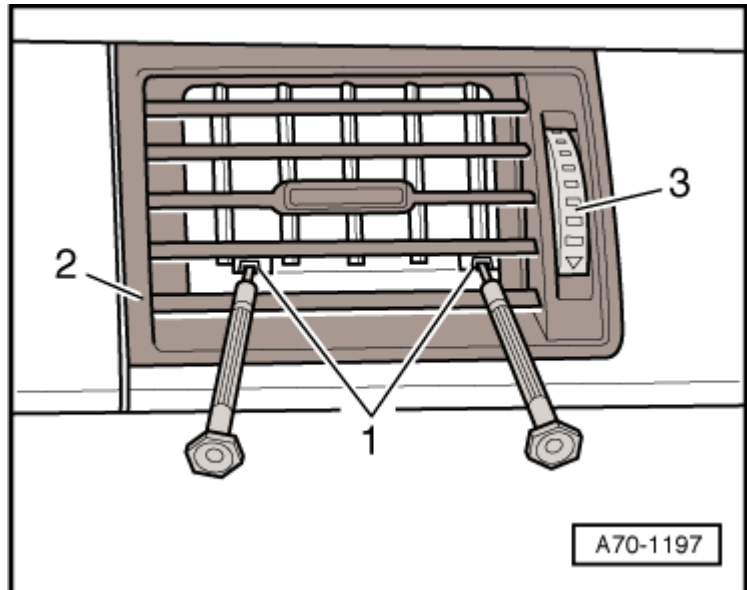

- Abrir el compartimento para monedas.
- Desplazar hacia la izquierda, extraiéndola del encastre, la moldura del compartimento para monedas -flecha- y retirarla.

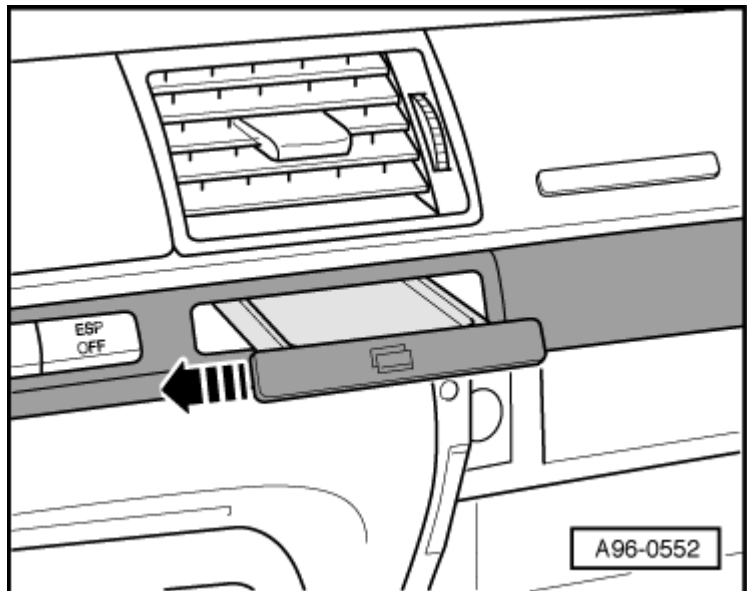

- Abrir la guantera.
- Soltar con cuidado del tablero de instrumentos, comenzando por arriba de la guantera, la moldura embellecedora -1- con la regleta de conmutadores, empleando la cuña de desmontaje -3409-.
- Retirar la moldura embellecedora con regleta de conmutadores en la -dirección de la flecha-.

i Nota

Soltar con especial cuidado el clip de la moldura embellecedora en el extremo del lado del conductor.

- Separar el conector eléctrico.
- Desmontar el compartimento portamonedas.
- Desenroscar los tornillos -flechas-.

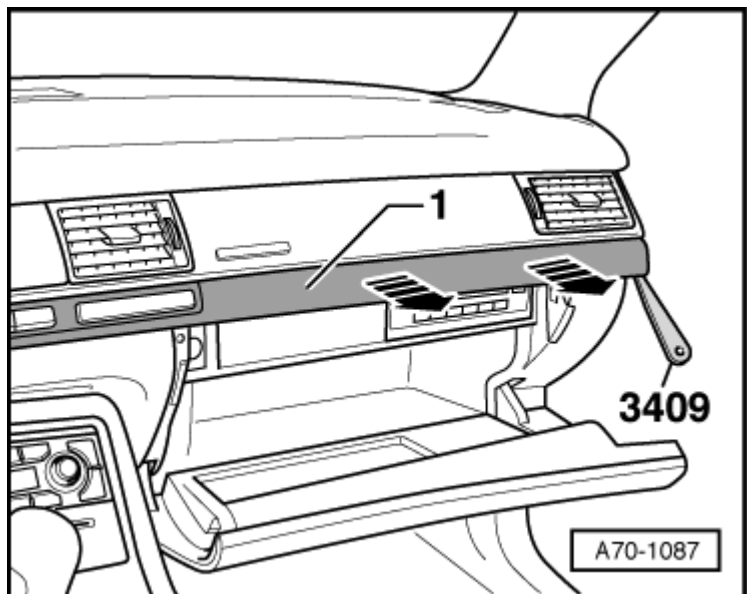

- Retirar la moldura -1- que hay encima de la guantera.

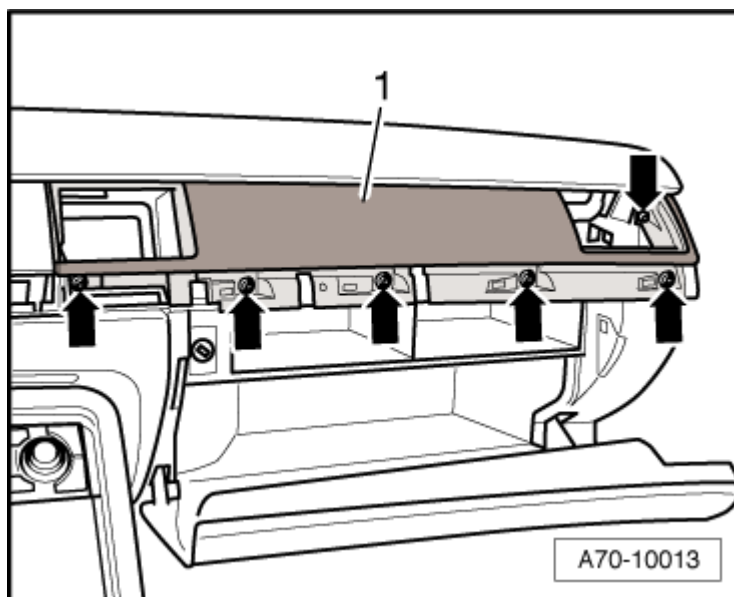

Montar

El montaje se efectúa en orden inverso, teniendo en cuenta lo siguiente:

- Al colocar la moldura embellecedora -1- con regleta de interruptores, observar que se introduzcan los dos encastrados en el centro de la moldura entre el tablero de instrumentos y la carcasa de la pantalla - flechas-.

Par de apriete:

Moldura encima de la guantera a tablero de instrumentos: 2,5 Nm

