

**Ministerstvo dopravy, výstavby a regionálneho rozvoja SR
Sekcia cestnej dopravy a pozemných komunikácií**

VZOROVÉ LISTY

STAVIEB POZEMNÝCH KOMUNIKÁCIÍ

VL 6 – VYBAVENIE POZEMNÝCH KOMUNIKÁCIÍ

účinnosť od: xx.xx.2016

**VZOROVÉ LISTY
STAVIEB POZEMNÝCH KOMUNIKÁCIÍ**

ZÁKLADNÝ OBSAH:

- VL 1 - VOZOVKY A KRAJNICE
- VL 2 - TELESO POZEMNÝCH KOMUNIKÁCIÍ
- VL 2.2- ODVODŇOVACIE ZARIADENIA
- VL 3 - KRIŽOVATKY
- VL 4 - MOSTY
- VL 5 - TUNELY
- VL 6 - **VYBAVENIE POZEMNÝCH KOMUNIKÁCIÍ**
- VL 7 - OBSLUŽNÉ DOPRAVNÉ ZARIADENIA
- VL 8 - PRÍSLUŠENSTVO ÚDRŽBY (STAVEBNÉ AJ URBANISTICKÉ)
- VL 9 - CUDZIE ZARIADENIA

OBSAH

1	Úvodná kapitola.....	4
1.1	Predmet vzorových listov VL.....	4
1.2	Účel VL.....	4
1.3	Použitie VL.....	4
1.4	Vypracovanie VL.....	4
1.5	Distribúcia VL.....	4
1.6	Účinnosť VL.....	4
1.7	Nahradenie predchádzajúcich predpisov.....	4
1.8	Európske dohody.....	4
1.9	Súvisiace a citované právne predpisy.....	4
1.10	Súvisiace a citované normy.....	5
1.11	Súvisiace a citované technické predpisy.....	5
1.12	Použité skratky.....	5
2	Označenie vzorových listov.....	6
3	Zoznam vzorových listov.....	7
3.1	Skupina výstražných značiek (100 – 199).....	7
3.2	Skupina značiek upravujúcich prednosť v jazde a dodatkové tabuľky s tvarom križovatiek (200 – 219).....	9
3.3	Skupina zákazových značiek (220 – 299).....	10
3.4	Skupina príkazových značiek (300 – 399).....	12
3.5	Skupina informatívnych prevádzkových značiek (400 – 499).....	14
3.6	Skupina informatívnych smerových značiek (500 – 599).....	16
3.7	Skupina informatívnych smerových značiek (600 – 699).....	20
3.8	Skupina dodatkových tabuliek (700 – 799).....	22
3.9	Skupina vodorovných dopravných značiek (800 – 899).....	24

1 Úvodná kapitola

1.1 Predmet vzorových listov VL

VL - 6 sú samostatným dokumentom, ktorý vychádza z STN 01 8020 „Dopravné značky a dopravné zariadenia na cestách“.

Predmetom týchto VL je podrobný grafický výklad pre tvorbu jednotlivých dopravných značiek a dopravných zariadení, ktoré sú uvedené v STN 01 8020.

Tieto VL sú určené pre projektantov, správcov, investorov, zhotoviteľov a pre štátnu správu.

1.2 Účel VL

VL predstavujú systémový prístup k navrhovaniu dopravných značiek a dopravných zariadení na pozemných komunikáciách. Cieľom je zabezpečiť dodržanie tvaru, rozmeru, a farebnosti jednotlivých dopravných značiek a zariadení. Zároveň pri modifikovateľných značkách zjednotiť spôsob ich navrhovania a dať návod na tvorbu jednotlivých značiek so zameraním na jednotu grafickej úpravy (rozloženie textov, symbolov veľkosť písma a farebnosť tabúl) .

1.3 Použitie VL

Tieto VL slúžia správcovi, investorovi, zhotoviteľovi, štátnej správe a projektantom spracúvajúcim projektovú dokumentáciu (PD), ako aj realizáciu dopravného značenia a dopravných zariadení. VL sú značené tak, aby v budúcnosti bolo možné pridávať ďalšie jednotlivé listy.

1.4 Vypracovanie VL

Tento VL na základe objednávky Národnej diaľničnej spoločnosti, a.s. vypracovala spoločnosť CESTPROJEKT spol. s r.o. zodpovedný riešiteľ – Ing. Juraj Braun tel. č. 02/6241 0462, 0903 440 839, fax: 02/6252 4556, e-mail: cestprojekt@cestprojekt.sk .

1.5 Distribúcia VL

Elektronická verzia VL sa po schválení zverejní na webovej stránke SSC: www.ssc.sk (technické predpisy rezortu) a na webovej stránke MDVRR SR: www.mindop.sk (doprava, cestná doprava, cestná infraštruktúra, legislatíva, technické predpisy).

1.6 Účinnosť VL

Tieto VL nadobúdajú účinnosť dňom uvedeným na titulnej strane.

1.7 Nahradenie predchádzajúcich predpisov

STN 01 8020“ 2000 „Dopravné značky a dopravné zariadenia na cestách“ v rozsahu prílohy „A“ – výkresová časť.

1.8 Európske dohody

[E1] Európska dohoda o hlavných cestách s medzinárodnou premávkou (AGR)

1.9 Súvisiace a citované právne predpisy

- [Z1] Zákon č. 135/1961 Zb. o pozemných komunikáciách (cestný zákon), v znení neskorších predpisov;
- [Z2] Zákon č. 50/1976 Zb. o územnom plánovaní a stavebnom poriadku (stavebný zákon) v znení neskorších predpisov;
- [Z3] vyhláška FMD č. 35/1984 Zb., ktorou sa vykonáva zákon o pozemných komunikáciách (cestný zákon) v znení neskorších predpisov;
- [Z4] zákon č. 8/2009 Z. z. o cestnej premávke a o zmene a doplnení niektorých zákonov v znení neskorších predpisov;

- [Z5] vyhláška MV SR č. 9/2009 Z. z., ktorou sa vykonáva zákon o cestnej premávke a o zmene a doplnení niektorých zákonov;
- [Z6] zákon č. 124/2006 Z. z. o bezpečnosti a ochrane zdravia pri práci a o zmene a doplnení niektorých zákonov v znení neskorších predpisov;

1.10 Súvisiace a citované normy

STN 01 8020	Dopravné značky na pozemných komunikáciách
STN 73 6100	Názvoslovie pozemných komunikácií
STN 73 6101	Projektovanie ciest a diaľnic
STN 73 6102	Projektovanie križovatiek na pozemných komunikáciách
STN 73 6110	Projektovanie miestnych komunikácií

1.11 Súvisiace a citované technické predpisy

TP 04/2005	Použitie zvislých a vodorovných dopravných značiek na pozemných komunikáciách, MDPT SR: 2005; Názvoslovie pozemných komunikácií
TP 05/2005	Systém hodnotenia zvislých dopravných značiek a vodorovných dopravných značiek, MDPT SR: 2005;
TP 10/2008	Inteligentné dopravné systémy a dopravné technologické zariadenia, MDPT SR: 2008;
TP 06/2013	Použitie dopravných značiek a dopravných zariadení na označovanie pracovných miest. Príloha č.1, Príloha č.2, MDVRR SR: 2013.

1.12 Použité skratky

AGR	European Agreement on main international traffic arteries
ISZ	Informatívne smerové značenie, informatívne smerové značky
MDVRR SR	Ministerstvo dopravy, výstavby a regionálneho rozvoja SR
MP	Metodický pokyn
MV SR	Ministerstvo vnútra SR
NST	Návestná smerová tabuľa
ods.	odsek
DZ	Dopravná značka
PD	Projektová dokumentácia
SR	Slovenská republika
TP	Technické podmienky
VL 6	Vzorové listy 6

2 Označenie vzorových listov

Na označenie vzorových listov je určená skratka VL spolu s číselným označením:

VLx.xxx.xx

Príklad označenia:

VLx
xxx-xx
MM-RRRR

- x určuje časť VL podľa základnej skladby VL (strana 2 týchto VL)
- xxx Xxx - prvé číslo označuje skupinu VL podľa skupiny dopravných značiek v zmysle vyhl. 9/2009 Z.z., ostatné dve čísla xXX označujú poradové číslo VL s vyobrazením základného tvaru dopravnej značky
- xx označuje poradie listov varianty základného tvaru dopravnej značky

3 Zoznam vzorových listov

3.1 Skupina výstražných značiek (100 – 199)

Názov vzorového listu	Označenie	Dátum
A 1a Zákruta vpravo	101-10	11-2015
A 1b Zákruta vľavo	101-20	11-2015
A 2a Dvojitá zákruta prvá vpravo	102-10	11-2015
A 2b Dvojitá zákruta prvá vľavo	102-20	11-2015
A 3a Nebezpečné klesanie	103-10	11-2015
A 3b Nebezpečné stúpanie	103-50	11-2015
A 4a Zúžená vozovka z oboch strán	104-10	11-2015
A 4b Zúžená vozovka sprava	104-20	11-2015
A 4c Zúžená vozovka zľava	104-30	11-2015
A 5 Nerovnosť vozovky	105	11-2015
A 6 Spomaľovací prah	106	11-2015
A 7 Nebezpečná krajnica	107	11-2015
A 8 Nebezpečenstvo šmyku	108	11-2015
A 9 Sneh alebo poľadovica	109	11-2015
A 10 Hmla	110	11-2015
A 11 Odletujúci štrk	111	11-2015
A 12 Svetelné signály	112	11-2015
A 13 Priechod pre chodcov	113	11-2015
A 14 Chodci	114	11-2015
A 15 Deti	115	11-2015
A 16 Cyklisti	116	11-2015
A 17 Zvieratá	117	11-2015
A 18 Zver	118-10	11-2015
A 19 Práca	119	11-2015
A 20 Padajúce kamene	120	11-2015
A 21 Obojsmerná premávka	121	11-2015
A 22 Električka	122	11-2015
A 23 Kolóny	123	11-2015
A 24 Tunel	124	11-2015

A 25 Železničné priecestie so závorami	125	11-2015
A 26 Železničné priecestie bez závorami	126	11-2015
A 27a, b Návestná tabuľa (240m)	127	11-2015
A 28a, b Návestná tabuľa (160m)	128	11-2015
A 29a, b Návestná tabuľa (80m)	129	11-2015
A 30a Výstražný kríž pre železničné priecestie jednokoľajové	130-10	11-2015
A 30b Výstražný kríž pre železničné priecestie viackoľajové	130-20	11-2015
A 31 Lietadlá	131	11-2015
A 32 Bočný vietor	132	11-2015
A 33 Nehoda	133	11-2015
A 34 Iné nebezpečenstvo	134	11-2015

3.2 Skupina značiek upravujúcich prednosť v jazde a dodatkové tabuľky s tvarom križovatiek (200 – 219)

Názov vzorového listu	Označenie	Dátum
P 1 Daj prednosť v jazde!	201	11-2015
P 2 Stoj, daj prednosť v jazde!	202	11-2015
P 3 Daj prednosť v jazde električke!	202-10	11-2015
P 4 Križovatka	203	11-2015
P 5 Križovatka s vedľajšou cestou	204-10	11-2015
P 6 Križovatka s vedľajšou cestou	204-20	11-2015
P 6 Križovatka s vedľajšou cestou	204-30	11-2015
P 7 Križovatka s kruhovým objazdom	205	11-2015
P 8 Hlavná cesta	206	11-2015
P 9 Koniec hlavnej cesty	207	11-2015
P 10 Prednosť protiidúcich vozidiel	208	11-2015
P 11 Prednosť pred protiidúcimi vozidlami	209	11-2015
P 12 Tvar križovatky	210	11-2015
P 13 Tvar križovatky	211	11-2015
P 14 Tvar križovatky	212	11-2015
P 15 Tvar dvoch križovatiek	213	11-2015

3.3 Skupina zákazových značiek (220 – 299)

Názov vzorového listu	Označenie	Dátum
B 1 Zákaz vjazdu všetkých vozidiel v oboch smeroch	221	11-2015
B 2 Zákaz vjazdu všetkých vozidiel	222	11-2015
B 3 Zákaz vjazdu všetkých motorových vozidiel	223	11-2015
B 4 Zákaz vjazdu všetkých motorových vozidiel s výnimkou motocyklov bez postranného vozíka	224	11-2015
B 5 Zákaz vjazdu osobných automobilov	225	11-2015
B 6 Zákaz vjazdu nákladných automobilov	226	11-2015
B 7 Zákaz vjazdu autobusov	227	11-2015
B 8 Zákaz vjazdu motocyklov	228	11-2015
B 9 Zákaz vjazdu traktorov	229	11-2015
B 10 Zákaz vjazdu malých motocyklov	230	11-2015
B 11 Zákaz vjazdu bicyklov	231	11-2015
B 12 Zákaz vjazdu jazdcov na koňoch	232	11-2015
B 13 Zákaz vstupu chodcov	233	11-2015
B 14 Zákaz vstupu korčuliarov	234	11-2015
B 15 Zákaz vjazdu záprahových vozidiel	235	11-2015
B 16 Zákaz vjazdu ručných vozíkov	236	11-2015
B 17 Zákaz vjazdu motorových vozidiel s prívesmi	237	11-2015
B 18 Zákaz vjazdu vyznačených vozidiel (vzor)	238	11-2015
B 19 Zákaz jazdy motorových vozidiel vo vzdialenosti kratšej, ako je vyznačené (vzor)	239	11-2015
B 20 Zákaz vjazdu vozidiel, alebo súprav vozidiel, ktorých dĺžka presahuje vyznačenú hranicu (vzor)	240	11-2015
B 21 Zákaz vjazdu vozidiel prepravujúcich nebezpečne veci	241	11-2015
B 22 Zákaz vjazdu vozidiel prepravujúcich náklad, ktorý môže spôsobiť znečistenie vody (vzor)	242	11-2015
B 23 Zákaz vjazdu vozidiel, ktorých šírka presahuje vyznačenú hranicu (vzor)	243	11-2015
B 24 Zákaz vjazdu vozidiel, ktorých výška presahuje vyznačenú hranicu (vzor)	244	11-2015
B 25 Zákaz vjazdu vozidiel, ktorých okamžitá hmotnosť presahuje vyznačenú hranicu (vzor)	245-10	11-2015
B 25 Zákaz vjazdu vozidiel, ktorých okamžitá hmotnosť presahuje vyznačenú hranicu (vzor)	245-11	11-2015
B 26 Zákaz vjazdu vozidiel, ktorých okamžitá hmotnosť pripadajúca na jednu nápravu presahuje vyznačenú hranicu (vzor)	246	11-2015

B 27a Zákaz odbočovania vpravo	247-10	11-2015
B 27b Zákaz odbočovania vľavo	247-20	11-2015
B 28 Zákaz otáčania	248	11-2015
B 29a Zákaz predchádzania	249-10	11-2015
B 29b Koniec zákazu predchádzania	249-50	11-2015
B 30a Zákaz predchádzania pre nákladné automobily	250-10	11-2015
B 30b Koniec zákazu predchádzania pre nákladné automobily	250-50	11-2015
B 31a Najvyššia dovolená rýchlosť (vzor)	251-10	11-2015
B 31a Najvyššia dovolená rýchlosť, alternatíva (vzor)	251-20	11-2015
B 31b Koniec najvyššej dovolenej rýchlosti (vzor)	251-50	11-2015
B 31b Koniec najvyššej dovolenej rýchlosti, alternatíva (vzor)	251-60	11-2015
B 32a Zákaz zvukových výstražných znamení	252-10	11-2015
B 32b Koniec zákazu zvukových výstražných znamení	252-50	11-2015
B 33 Zákaz státia	253	11-2015
B 34 Zákaz zastavenia	254	11-2015
B 35 Zákaz státia v nepárnych dňoch	255	11-2015
B 36 Zákaz státia v párnych dňoch	256	11-2015
B 37 Iný zákaz (vzor)	257	11-2015
B 38 Povinnosť zastaviť vozidlo (vzor)	258	11-2015
B 39 Koniec viacerých zákazov (vzor)	259	11-2015

3.4 Skupina príkazových značiek (300 – 399)

Názov vzorového listu	Označenie	Dátum
C 1 Prikázaný smer jazdy priamo	301	11-2015
C 2 Prikázaný smer jazdy vpravo	302-10	11-2015
C 3 Prikázaný smer jazdy vľavo	303-10	11-2015
C 4a Prikázaný smer jazdy vpravo a vľavo	304-10	11-2015
C 4b Prikázaný smer jazdy priamo a vpravo	304-20	11-2015
C 4c Prikázaný smer jazdy priamo a vľavo	304-30	11-2015
C 5 Prikázaný smer jazdy otáčania	305	11-2015
C 6a Prikázaný smer jazdy obchádzania vpravo	306-10	11-2015
C 6b Prikázaný smer jazdy obchádzania vľavo	306-20	11-2015
C 6c Prikázaný smer jazdy obchádzania vpravo a vľavo	306-30	11-2015
C 7 Kruhový objazd	307	11-2015
C 8 Cestička pre cyklistov	308	11-2015
C 9 Cestička pre chodcov	309	11-2015
C 10 Cestička pre korčuliarov	310	11-2015
C 11 Cestička pre jazdcov na koňoch	311	11-2015
C 12 Cestička pre vyznačených užívateľov (vzor)	312	11-2015
C 13 Cestička pre vyznačených užívateľov (vzor)	313	11-2015
C 14 Použitie protisklzové reťaze	314	11-2015
C 15 Najnižšia dovolená rýchlosť (vzor)	315	11-2015
C 16 Iný príkaz (vzor)	316	11-2015
C 17 Rozsvieť svetlá	317	11-2015
C 18 Koniec príkazu (vzor)	318	11-2015
C 18 Koniec cestičky pre cyklistov	318-10	11-2015
C 18 Koniec cestičky pre chodcov	318-11	11-2015
C 18 Koniec cestičky pre korčuliarov	318-12	11-2015
C 18 Koniec cestičky pre jazdcov na koňoch	318-13	11-2015
C 18 Koniec cestičky pre vyznačených užívateľov	318-14	11-2015
C 18 Koniec cestičky pre vyznačených užívateľov	318-15	11-2015
C 18 Koniec použitia protisklzových reťazí	318-16	11-2015
C 18 Koniec najnižšej dovolenej rýchlosti	318-17	11-2015
C 18 Koniec iného príkazu	318-50	11-2015

C 19 Prikázaný smer prepravy vyznačených vozidiel a vecí (vzor)	319-10	11-2015
C 20 Usporiadanie jazdných pruhov (vzor)	320-10	11-2015
C 20 Usporiadanie jazdných pruhov (vzor)	320-11	11-2015
C 20 Usporiadanie jazdných pruhov (vzor)	320-12	11-2015
C 20 Usporiadanie jazdných pruhov (vzor)	320-13	11-2015
C 21 Usporiadanie jazdných pruhov (vzor)	321-10	11-2015
C 21 Usporiadanie jazdných pruhov (vzor)	321-20	11-2015
C 21 Usporiadanie jazdných pruhov (vzor)	321-30	11-2015
C 22a Zvýšenie počtu jazdných pruhov (vzor)	322-10	11-2015
C 22b Zníženie počtu jazdných pruhov (vzor)	322-40	11-2015
C 22b Zníženie počtu jazdných pruhov (vzor)	322-41	11-2015
C 22c Zvýšenie počtu jazdných pruhov pre pomalé vozidlá (vzor)	322-80	11-2015
C 23a Obmedzenie v jazdných pruhoch (vzor)	323-10	11-2015
C 23b Koniec obmedzenia v jazdných pruhoch (vzor)	323-50	11-2015
C 24a Vyhradený jazdný pruh (vzor)	324-10	11-2015
C 24b Koniec vyhradeného jazdného pruhu (vzor)	324-50	11-2015
C 25 Radenie jazdných pruhov pred križovatkou (vzor)	325-10	11-2015
C 25 Radenie jazdných pruhov pred križovatkou (vzor)	325-11	11-2015
C 25 Radenie jazdných pruhov pred križovatkou (vzor)	325-12	11-2015
C 25 Radenie jazdných pruhov pred križovatkou (vzor)	325-13	11-2015
C 25 Radenie jazdných pruhov pred križovatkou (vzor)	325-14	11-2015
C 25 Radenie jazdných pruhov pred križovatkou (vzor)	325-15	11-2015
C 26 Zmena smeru jazdy (vzor)	326	11-2015
C 27 Obchádzanie električky (vzor)	327	11-2015
C 28 Zmena smeru jazdy (vzor)	228	11-2015
C 29 Zmena smeru jazdy (vzor)	329	11-2015
C 30 Striedavé radenie (ľavé)	330-10	11-2015

3.5 Skupina informatívnych prevádzkových značiek (400 – 499)

Názov vzorového listu	Označenie	Dátum
IP 1 Okruh	401	11-2015
IP 2 Zmena smeru okruhu	402	11-2015
IP 3a Jednosmerná premávka (vľavo)	403-10	11-2015
IP 3a Jednosmerná premávka (vpravo)	403-20	11-2015
IP 3b Jednosmerná premávka	403-30	11-2015
IP 4 Slepá cesta	404	11-2015
IP 5 Návesť pred slepou cestou (vzor)	405	11-2015
IP 6 Priechod pre chodcov (vzor)	406	11-2015
IP 7 Priechod pre cyklistov	407	11-2015
IP 8 Spomaľovací prah	408	11-2015
IP 9 Podchod, alebo nadchod	409	11-2015
IP 10 Odporúčaná rýchlosť (vzor)	410	11-2015
IP 11 Núdzová odstavná plocha	411	11-2015
IP 12 Parkovisko (vzor)	412	11-2015
IP 13a Parkovisko – parkovacie miesta s kolmým státím	413-10	11-2015
IP 13b Parkovisko – parkovacie miesta so šikmým státím	413-20	11-2015
IP 13c Parkovisko – parkovacie miesta s pozdĺžnym státím	413-30	11-2015
IP 14a Parkovisko – parkovacie miesta s kolmým, alebo šikmým státím na chodníku	414-10	11-2015
IP 14b Parkovisko – parkovacie miesta s pozdĺžnym státím na chodníku	414-20	11-2015
IP 15a Parkovisko – parkovacie miesta s kolmým, alebo šikmým čiastočným státím na chodníku	415-10	11-2015
IP 15b Parkovisko – parkovacie miesta s pozdĺžnym čiastočným státím na chodníku	415-20	11-2015
IP 16 Parkovisko parkovacie miesta s vyhradeným státím (alternatíva)	416-10	11-2015
IP 16 Parkovisko parkovacie miesta s vyhradeným státím (alternatíva)	416-11	11-2015
IP 16 Parkovisko parkovacie miesta s vyhradeným státím (alternatíva)	416-20	11-2015
IP 16 Parkovisko parkovacie miesta s vyhradeným státím (alternatíva)	416-21	11-2015
IP 17a Parkovisko – parkovacie miesta s plateným státím	417-10	11-2015
IP 17b Parkovisko – parkovacie miesta s regulovaným státím	417-20	11-2015

IP 18 Kryté parkovisko, parkovacia garáž, parkovací dom (vzor)	418	11-2015
IP 19 Parkovisko P+R (vzor)	419	11-2015
IP 20a Stanovište polície (vzor)	420-10	11-2015
IP 20b Stanovište TAXI (vzor)	420-20	11-2015
IP 21a Tunel (vzor)	421-10	11-2015
IP 21b Koniec tunela (vzor)	421-50	11-2015
IP 22a Rýchlostná cesta	422-10	11-2015
IP 22b Koniec rýchlostnej cesty	422-50	11-2015
IP 23a Diaľnica	423-10	11-2015
IP 23b Koniec diaľnice	423-50	11-2015
IP 24a Zóna s dopravným obmedzením (vzor)	424-10	11-2015
IP 24b Koniec zóny s dopravným obmedzením (vzor)	424-50	11-2015
IP 25a Pešia zóna (vzor)	425-10	11-2015
IP 25b Koniec pešej zóny (vzor)	425-50	11-2015
IP 26a Školská zóna (vzor)	426-10	11-2015
IP 26b Koniec školskej zóny (vzor)	426-50	11-2015
IP 27a Zóna s plateným, alebo regulovaným státím (vzor)	427-10	11-2015
IP 27b Koniec zóny s plateným, alebo regulovaným státím (vzor)	427-50	11-2015
IP 28a Obytná zóna	428-10	11-2015
IP 28b Koniec obytnej zóny	428-50	11-2015
IP 29 Úniková zóna (vzor)	429	11-2015
IP 30 Zmena miestnej úpravy (vzor)	430	11-2015
IP 30a Výstražné zariadenie vypnuté	430-60	11-2015
IP 31a Hmlové body	431-10	11-2015
IP 31b Hmlové body	431-20	11-2015
IP 31c Hmlové body	431-30	11-2015
IP 32 Bezpečná vzdialenosť (vzor)	432	11-2015
IP 33 Všeobecné (vzor)	433-10	11-2015

3.6 Skupina informatívnych smerových značiek (500 – 599)

Názov vzorového listu	Označenie	Dátum
Informatívne smerové značky na diaľniciach		
IS 1a Návesť pred križovatkou	501-10	11-2015
IS 1b Návesť pred križovatkou	501-20	11-2015
IS 1b Návesť pred križovatkou	501-21	11-2015
IS 1b Návesť pred križovatkou	501-30	11-2015
IS 2 Návesť pred križovatkou	502-10	11-2015
IS 2 Návesť pred križovatkou	502-11	11-2015
IS 2 Návesť pred križovatkou	502-12	11-2015
IS 3 Návesť pred križovatkou	503-10	11-2015
IS 3 Návesť pred križovatkou	503-20	11-2015
IS 3 Návesť pred križovatkou	503-30	11-2015
IS 3 Návesť pred križovatkou	503-31	11-2015
IS 3 Návesť pred križovatkou	503-50	11-2015
IS 3 Návesť pred križovatkou	503-51	11-2015
IS 3 Návesť pred križovatkou	503-60	11-2015
IS 3 Návesť pred križovatkou	503-70	11-2015
IS 4 Návesť pred križovatkou - umiestnenie nad vozovkou	504-10	11-2015
IS 5 Návesť pred križovatkou - umiestnenie nad vozovkou	505-10	11-2015
IS 5 Návesť pred križovatkou - umiestnenie nad vozovkou	505-20	11-2015
IS 5 Návesť pred križovatkou - umiestnenie nad vozovkou	505-30	11-2015
IS 6 Návesť pred križovatkou - umiestnenie nad vozovkou	506-10	11-2015
IS 6 Návesť pred križovatkou	506-20	11-2015
IS 6 Návesť pred križovatkou - umiestnenie nad vozovkou	506-30	11-2015
IS 6 Návesť pred križovatkou - umiestnenie nad vozovkou	506-40	11-2015
IS 7a Smerová tabuľa	507-10	11-2015
IS 7a Smerová tabuľa	507-20	11-2015
IS 7b Výjazd	507-50	11-2015
IS 8 Diaľková návesť	508-10	11-2015
IS 8 Diaľková návesť	508-20	11-2015

Informatívne smerové značky na ostatných cestách		
IS 9 Návesť pred križovatkou – umiestnenie nad vozovkou	509-10	11-2015
Návesť pred križovatkou – umiestnenie nad vozovkou	509-11	11-2015
Návesť pred križovatkou – umiestnenie nad vozovkou	509-12	11-2015
Návesť pred križovatkou – umiestnenie nad vozovkou	509-13	11-2015
Návesť pred križovatkou – umiestnenie nad vozovkou	509-14	11-2015
Návesť pred križovatkou – umiestnenie nad vozovkou	509-15	11-2015
Návesť pred križovatkou – umiestnenie nad vozovkou	509-16	11-2015
Návestná tabuľa – umiestnenie vedľa vozovky	509-20	11-2015
Návestná tabuľa – umiestnenie vedľa vozovky	509-21	11-2015
Návestná tabuľa – umiestnenie vedľa vozovky	509-22	11-2015
Návestná tabuľa – umiestnenie vedľa vozovky	509-23	11-2015
Návestná tabuľa – umiestnenie vedľa vozovky	509-24	11-2015
Návestná tabuľa – umiestnenie vedľa vozovky	509-50	11-2015
Návestná tabuľa – umiestnenie vedľa vozovky	509-51	11-2015
Návestná tabuľa – umiestnenie vedľa vozovky	509-52	11-2015
Návestná tabuľa – umiestnenie vedľa vozovky	509-53	11-2015
IS10a Návestná tabuľa – umiestnenie vedľa vozovky	510-10	11-2015
IS10a Návestná tabuľa – umiestnenie vedľa vozovky	510-20	11-2015
IS12 Návesť pred križovatkou s obmedzením	512-10	11-2015
IS13 Návesť pred križovatkou s obmedzením	513-10	11-2015
IS 14 Návesť pred križovatkou s obmedzením	514-10	11-2015
IS 15 Návesť pred obchádzkou	515-10	11-2015
IS 17a Smerová tabuľa	517-10	11-2015
IS 17a Smerová tabuľa	517-11	11-2015
IS 17a Smerová tabuľa	517-12	11-2015
IS 17a Smerová tabuľa	517-13	11-2015
IS 17b Smerová tabuľa – združená (vzor)	517-50	11-2015
IS 17b Smerová tabuľa – združená (vzor)	517-51	11-2015

IS 18a Smerová tabuľa – s dvomi cieľmi	518-10	11-2015
IS 18a Smerová tabuľa – s jedným cieľom	518-11	11-2015
IS 18a Smerová tabuľa – s tromi cieľmi	518-12	11-2015
IS 18a Smerová tabuľa (usporiadanie a rozmery smerových tabúľ v závislosti od veľkosti písma)	518-50	11-2015
IS 19a Smerová tabuľa pre príchod k diaľnici (priama referencia)	519-10	11-2015
IS 20a Smerová tabuľa pre príchod k rýchlostnej ceste (priama referencia)	520-10	11-2015
IS 21a Smerová tabuľa k miestnemu cieľu	521-10	11-2015
IS 22a Smerová tabuľa k inému cieľu	522-10	11-2015
IS 22a Smerové tabule k inému cieľu (atraktivita)	522-11	11-2015
IS 23 Smerové tabule ku kultúrnemu, turistickému alebo náboženskému cieľu	523-10	11-2015
IS 25 Smerová tabuľa na vyznačenie obchádzky	525-10	11-2015
IS 26a Smerová tabuľa na vyznačenie obchádzky	526-10	11-2015
IS 26b Trvalá obchádzková trasa	526-50	11-2015
IS 27 - Diaľnica, IS 28 - Rýchlostná cesta	527-10	11-2015
IS 29 Cesta I. triedy	529-10	11-2015
IS 29 Cesta II. triedy	529-11	11-2015
IS 30a Cesta III. triedy	530-10	11-2015
IS 31 Medzinárodná trasa	531	11-2015
IS 32a Kilometrovník	532-10	11-2015
IS 32a Kilometrovník	532-11	11-2015
IS 32a Kilometrovník	532-12	11-2015
IS 32a Kilometrovník	532-13	11-2015
IS 33 - Hranica samosprávneho kraja, IS 34 -Hranica okresu, IS 35 Iný názov	533-10	11-2015
IS 35 Iný názov	535-10	11-2015
IS 36a Obec	536-10	11-2015
IS 36a Obec	536-11	11-2015
IS 36b Koniec obce	536-20	11-2015
IS 36b Koniec obce	536-21	11-2015
IS 36c Miestna časť obce	536-50	11-2015
IS 36d Koniec miestnej časti obce	536-60	11-2015
IS 37a Označenie začiatku obce v jazyku národnostnej menšiny	537-10	11-2015

IS 37a Označenie začiatku obce v jazyku národnostnej menšiny	537-11	11-2015
IS 37b Označenie konca obce v jazyku národnostnej menšiny	537-20	11-2015
IS 37b Označenie konca obce v jazyku národnostnej menšiny	537-21	11-2015
IS 38 Hraničný priechod	538-10	11-2015
IS 39 Hranica štátu	539-10	11-2015

3.7 Skupina informatívnych smerových značiek (600 – 699)

Názov vzorového listu	Označenie	Dátum
„II“ Informatívne iné značky		
II 1a Telefón núdzového volania	601-10	11-2015
II 1b Núdzové volanie	601-20	11-2015
II 1c Kontrola rýchlosti	601-30	11-2015
II 2 Telefón	602	11-2015
II 3 Hasiaci prístroj	603	11-2015
II 4 Prvá pomoc	604	11-2015
II 5 Nemocnica	605	11-2015
II 6a Informácie	606-10	11-2015
II 6b Rádio (vzor)	606-20	11-2015
II 7a Zastávka autobusu	607-10	11-2015
II 7b Zastávka trolejbusu	607-20	11-2015
II 7c Zastávka električky	607-30	11-2015
II 8a Čerpacia stanica	608-10	11-2015
II 8b Čerpacia stanica skvapalneného ropného plynu (LPG)	608-20	11-2015
II 8b Čerpacia stanica skvapalneného ropného plynu (CNG)	608-21	11-2015
II 8c Dobíjacia stanica	608-30	11-2015
II 9 Opraváreň	609	11-2015
II 10 Hotel alebo motel	610	11-2015
II 11 Reštaurácia	611	11-2015
II 12 Občerstvenie	612	11-2015
II 13 WC	613	11-2015
II 14 Odpočívadlo	614	11-2015
II 15a Táborisko pre stany	615-10	11-2015
II 15b Táborisko pre obytné prívesy	615-20	11-2015
II 15c Táborisko pre stany a obytné prívesy	615-30	11-2015
II 16 Pláž, alebo kúpalisko	616	11-2015
II 17a Lyžiarsky vlek	617-10	11-2015
II 17b Sedačková lanovka	617-20	11-2015
II 17c Kabínková lanovka	617-30	11-2015

II 18a Odpočívadlo s komplexnými službami (veľké)	618-10	11-2015
II 18b Odpočívadlo s komplexnými službami (veľké)	618-20	11-2015
II 18c Odpočívadlo s komplexnými službami (veľké)	618-30	11-2015
II 19a, b Núdzový východ	619	11-2015
II 20a, b Úniková cesta (vzor)	620-10	11-2015
II 20c Úniková cesta (vzor)	620-30	11-2015
II 20c Úniková cesta (vzor)	620-31	11-2015
II 21a Úhrada mýta	621-10	11-2015
II 21b Koniec úhrady mýta	621-50	11-2015
II 22a Úhrada diaľničnou nálepkou	622-10	11-2015
II 22b Koniec úhrady diaľničnou nálepkou	622-50	11-2015

3.8 Skupina dodatkových tabuliek (700 – 799)

Názov vzorového listu	Označenie	Dátum
E 1 Počet (vzor)	701	11-2015
E 2 Vzdialenosť (vzor)	702	11-2015
E 3 Vzdialenosť (vzor)	703	11-2015
E 4 Dĺžka úseku, alebo platnosti (vzor)	704	11-2015
E 5a Úsek platnosti (vzor)	705-10	11-2015
E 5b Úsek platnosti (vzor)	705-20	11-2015
E 6 Celková hmotnosť (vzor)	706	11-2015
E 7 Smerová šípka (vzor)	707	11-2015
E 8a Začiatok úseku platnosti	708-10	11-2015
E 8b Priebeh úseku platnosti	708-20	11-2015
E 8c Koniec úseku platnosti	708-30	11-2015
E 9 Nepriaznivé poveternostné podmienky (vzor)	709	11-2015
E 10 Druh vozidla (vzor)	710	11-2015
E 11 Tvar kríženia cesty so železničnou dráhou (vzor)	711	11-2015
E 12 Dodatková tabuľka s textom (vzor)	712-10	11-2015
E 12 Dodatková tabuľka s textom časové ohraničenie (vzor)	712-20	11-2015
E 12 Dodatková tabuľka s textom „Časové ohraničenie“ (vzor)	712-21	11-2015
E 12 Dodatková tabuľka s textom „Pracovné dni“ (vzor)	712-22	11-2015
E 12 Dodatková tabuľka s textom „Časové ohraničenie počas pracovných dní“ (vzor)	712-23	11-2015
E 12 Dodatková tabuľka s textom „Časové ohraničenie počas pracovných dní“ (vzor)	712-24	11-2015
E 12 Dodatková tabuľka s textom „Časové ohraničenie dni a hodiny“ (vzor)	712-25	11-2015
E 12 Dodatková tabuľka s textom „Časové ohraničenie dni a hodiny“ (vzor)	712-26	11-2015
E 12 Dodatková tabuľka s textom „Parkovanie v So a Ne povolené“ (vzor)	712-27	11-2015
E 13 Dodatková tabuľka pre vyhradené parkovanie (vzor)	713	11-2015
E 14 Kategória tunela (vzor)	714	11-2015
E 15 Dodatková tabuľka na označenie parkovacieho miesta pre osobu so zdravotným postihnutím	715	11-2015
E 16a Povolený smer jazdy cyklistov (vzor)	716-10	11-2015
E 16a Povolený smer jazdy cyklistov (vzor)	716-11	11-2015

Názov vzorového listu	Označenie	Dátum
E 16a Povolený smer jazdy cyklistov (vzor)	716-12	11-2015
E 16b Jazda cyklistov v protismere povolená (vzor)	716-20	11-2015
E 16b Jazda cyklistov v protismere povolená (vzor)	716-21	11-2015
E 16c Jazda cyklistov v oboch smeroch povolená (vzor)	716-30	11-2015
E 16d Priečna jazda cyklistov	716-40	11-2015
E 17a Dodatková tabuľka pod svetelným signálom	717-10	
E 17b Dodatková tabuľka pod svetelným signálom	717-20	
E 17c Dodatková tabuľka pod svetelným signálom	717-30	
E 17d Dodatková tabuľka pod svetelným signálom	717-40	
E 17e Dodatková tabuľka pod svetelným signálom	717-50	

3.9 Skupina vodorovných dopravných značiek (800 – 899)

Názov vzorového listu	Označenie	Dátum
V 1a Pozdĺžna súvislá čiara	801-10	11-2015
V 1b Dvojitá pozdĺžna súvislá čiara	801-20	11-2015
V 2a Pozdĺžna prerušovaná čiara	802-10	11-2015
V 2b Pozdĺžna prerušovaná čiara	802-20	11-2015
V 2c Dvojitá pozdĺžna prerušovaná čiara	802-30	11-2015
V 3 Pozdĺžna súvislá čiara doplnená prerušovanou čiarou	803	11-2015
V 4 Vodiaca čiara	804	11-2015
V 5a Priečna súvislá čiara	805-10	11-2015
V 5b Priečna súvislá čiara so symbolom !Daj prednosť v jazde!	805-20	11-2015
V 5c Priečna súvislá čiara s nápisom „STOP“	805-30	11-2015
V 5d Priestor pre cyklistov	805-40	11-2015
V 6a Priechod pre chodcov	806-10	11-2015
V 6b Priechod pre chodcov s vodiacim pásom pre nevidiacich	806-20	11-2015
V 7 Prejazd pre cyklistov	807-10	11-2015
V 7a Prejazd pre cyklistov primknutý k priechodu	807-20	11-2015
V 8c Koridor pre cyklistov	808-30	11-2015
V 8d Nepriame odbočenie doľava	808-40	11-2015
V 8d Nepriame odbočenie doľava	808-41	11-2015
V 8d Nepriame odbočenie doľava	808-42	11-2015
V 9a Smerové šípky	809-10	11-2015
V 9a Smerové šípky	809-11	11-2015
V 9a Smerové šípky	809-12	11-2015
V 9a Smerové šípky	809-13	11-2015
V 9b Predbežné šípky	809-20	11-2015
V 9b Predbežné šípky	809-21	11-2015
V 9b Predbežné šípky	809-22	11-2015
V 9b Predbežné šípky	809-23	11-2015

V 10e Stanovište TAXI	810-50	11-2015
V 11a Zastávka autobusu, trolejbusu a električky	811-10	11-2015
V 11b Varovný pás od zastávky autobusu, trolejbusu a električky	811-20	11-2015
V 12a Žltá súvislá čiara	812-10	11-2015
V 12b Žltá súvislá čiara	812-20	11-2015
V 12b Žltá súvislá čiara	812-21	11-2015
V 12b Žltá súvislá čiara	812-22	11-2015
V 12c Žltá prerušovaná čiara	812-30	11-2015
V 12c Žltá prerušovaná čiara	812-31	11-2015
V 12c Žltá prerušovaná čiara	812-32	11-2015
V 13 Šikmé rovnobežné čiary	813	11-2015
V 14 Nápisy na vozovke	814	11-2015
V 16 Optická psychologická brzda	816	11-2015
V 17 Hmlové body	817-10	11-2015
V 17 Hmlové body	817-11	11-2015

P1 – Príloha ZÁKLADNÉ ROZMERY ZVISLÝCH DOPRAVNÝCH ZNAČIEK

Názov vzorového listu	Označenie	Dátum
P 1.1 Schéma kótovania rozmerov zvislých dopravných značiek		11-2015
P 1.2 Dopravné značky v tvare trojuholníka		11-2015
P 1.3 Dopravné značky v tvare kruhu, biela základná plocha s červeným lemom		11-2015
P 1.4 Dopravné značky v tvare kruhu, modrá základná plocha s bielym kontrastným prúžkom		11-2015
P 1.5 Dopravné značky v tvare kruhu, biela základná plocha s čiernym kontrastným prúžkom		11-2015
P 1.6 Dopravné značky v tvare pravouholníka, biela základná plocha s čiernym kontrastným prúžkom		11-2015
P 1.7 Dopravné značky v tvare pravouholníka, modrá základná plocha s bielym kontrastným prúžkom		11-2015

P2 – Príloha ŠÍPKY

Názov vzorového listu	Označenie	Dátum
P 2.1 Hlava šípok		11-2015
P 2.2 Priama šípka, umiestnenie nad vozovkou		11-2015
P 2.3 Priama šípka, umiestnenie nad vozovkou		11-2015
P 2.4 Šípka pred oddelením (subtrakciou) jazdného pruhu, umiestnenie nad vozovkou		11-2015
P 2.5 Združená šípka pred odbočovacím jazdným pruhom, umiestnenie nad vozovkou		11-2015
P 2.6 Združená šípka pred odbočovacím jazdným pruhom, umiestnenie nad vozovkou		11-2015
P 2.7 Odbočovacia šípka, umiestnenie na konzole, alebo vedľa vozovky		11-2015
P 2.8 Odbočovacia šípka pre jednoduchý výjazd, umiestnenie na rámovej konštrukcii (portáli)		
P 2.9 Odbočovacia šípka pre výjazd v rámci uzlovej križovatky, umiestnenie na rámovej konštrukcii		
P 2.10 Výjazdová šípka		
P 2.11 Rozdeľovacia šípka, odbočenie do vetvy z diaľnice		
P 2.12 Rozdeľovacia šípka, odbočenie do vetvy na diaľnicu (uzol)		
P 2.13 Hlava šípok		
P 2.14 Križovatka s kruhovým objazdom		
P 2.15 Šípky na smerových tabuliach		
P 2.16 Šípky na smerových tabuliach pred križovatkou s kruhovým objazdom		

6 - VYBAVENIE POZEMNÝCH KOMUNIKÁCIÍ
VÝSTRAŽNÉ ZNAČKY

VL 6

100.00

11-2015

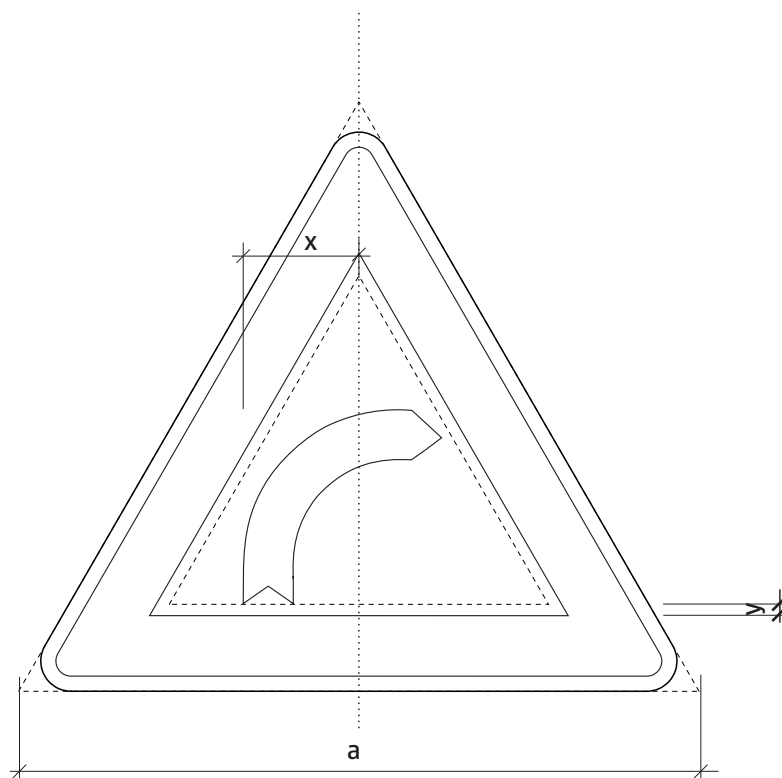
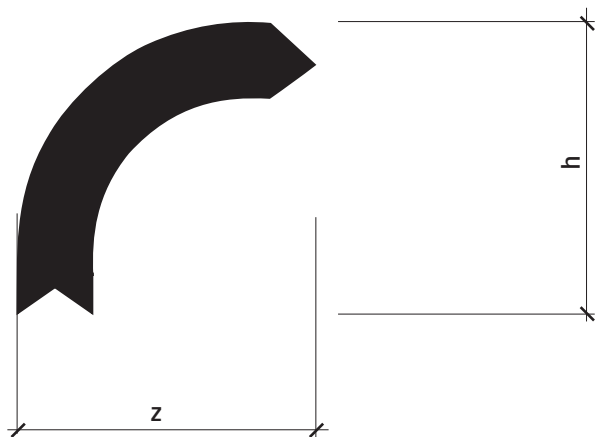

Rozmer (mm)	a	x	y	z	h
základný	900	160	15	260	255
zväčšený	1250	250	20	405	395
zmenšený	700	112	10	195	190

6 - VYBAVENIE POZEMNÝCH KOMUNIKÁCIÍ
 VÝSTRAŽNÉ ZNAČKY
 A 1a - Zákruta vpravo

VL 6

101-10

11-2015

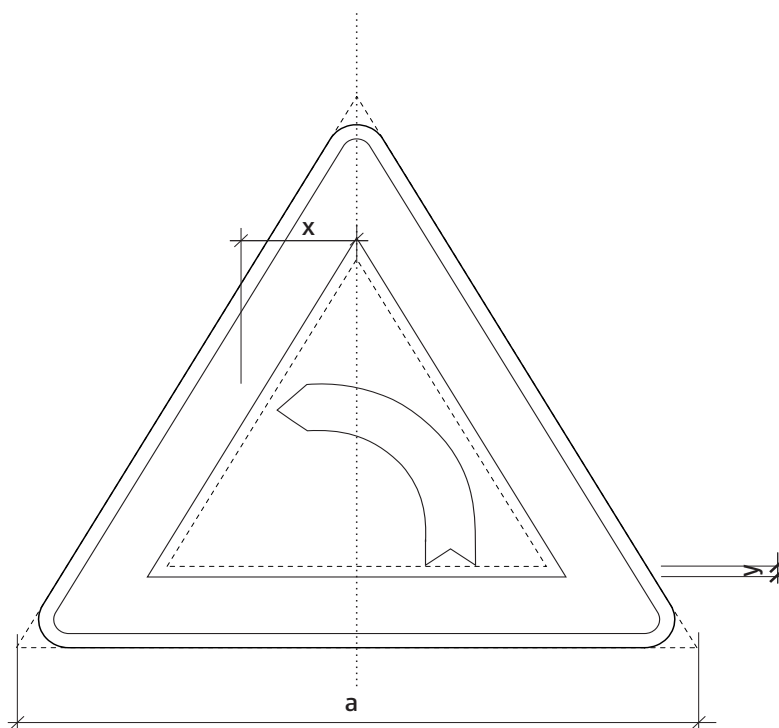
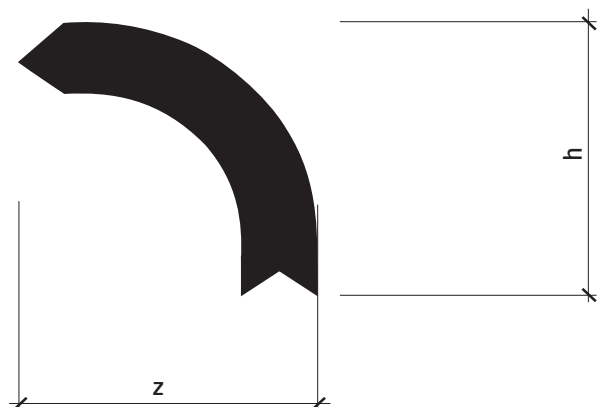

Rozmer (mm)	a	x	y	z	h
základný	900	100	15	260	255
zväčšený	1250	165	20	405	395
zmenšený	700	70	10	195	190

6 - VYBAVENIE POZEMNÝCH KOMUNIKÁCIÍ
 VÝSTRAŽNÉ ZNAČKY
 A 1b - Zákruť vľavo

VL 6

101-20

11-2015

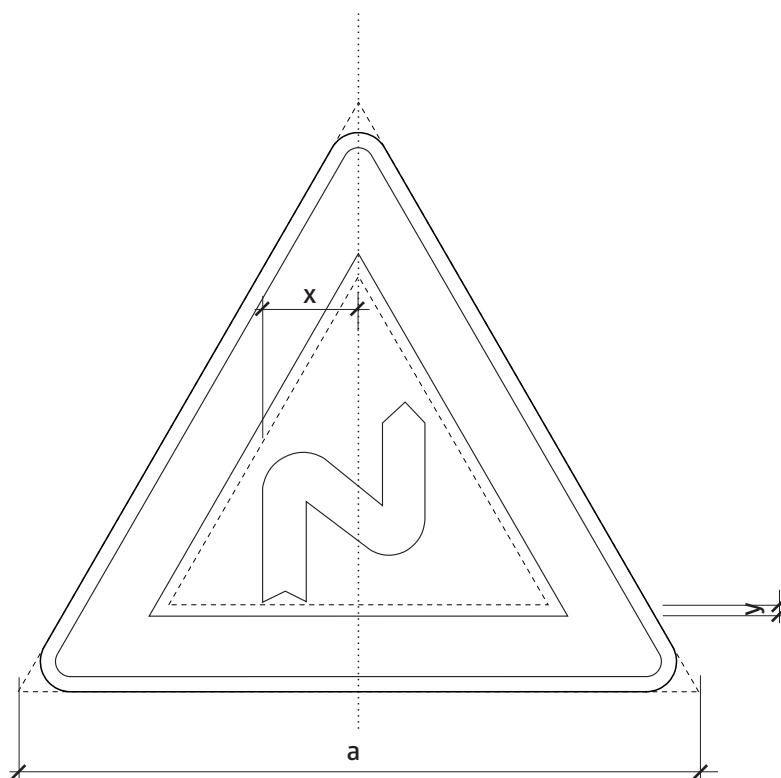
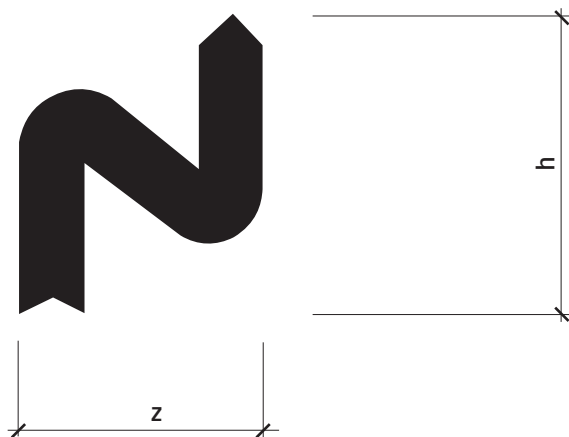

Rozmer (mm)	a	x	y	z	h
základný	900	125	15	215	265
zväčšený	1250	175	20	325	400
zmenšený	700	100	10	165	205

6 - VYBAVENIE POZEMNÝCH KOMUNIKÁCIÍ
 VÝSTRAŽNÉ ZNAČKY
 A 2a - Dvojitá zákruta prvá vpravo

VL 6

102-10

11-2015

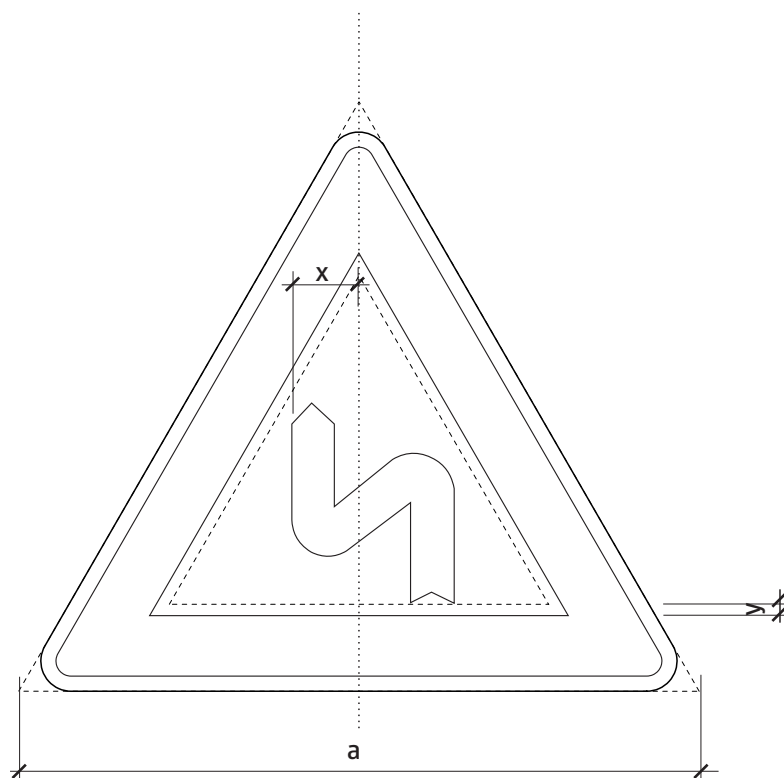
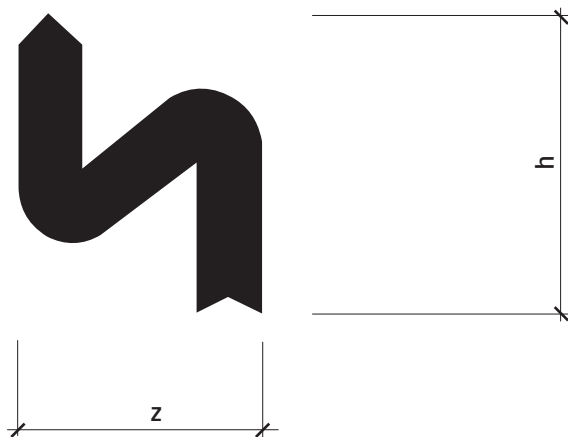

Rozmer (mm)	a	x	y	z	h
základný	900	90	15	215	265
zväčšený	1250	130	20	325	400
zmenšený	700	65	10	165	205

6 - VYBAVENIE POZEMNÝCH KOMUNIKÁCIÍ
 VÝSTRAŽNÉ ZNAČKY
 A 2b - Dvojitá zákruta prvá vľavo

VL 6

102-20

11-2015

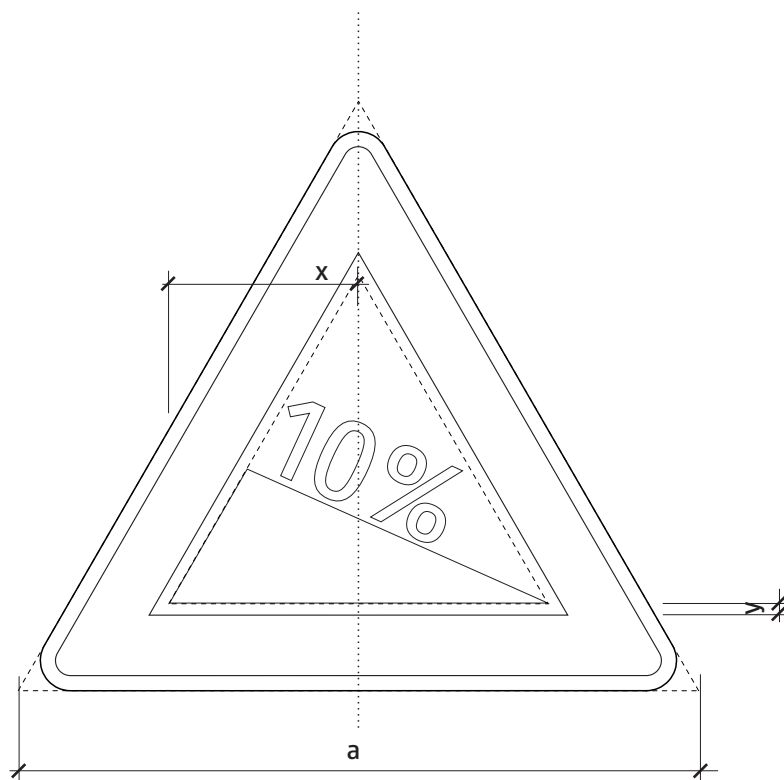
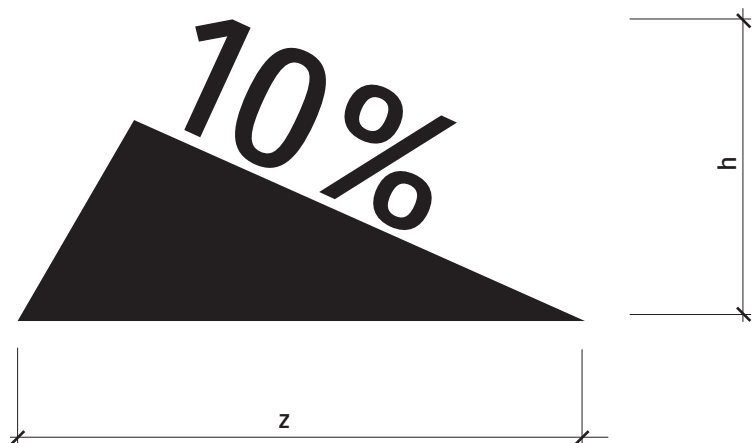

Rozmer (mm)	a	x	y	z	h
základný	900	250	15	500	265
zväčšený	1250	380	20	760	403
zmenšený	700	195	10	380	202

6 - VYBAVENIE POZEMNÝCH KOMUNIKÁCIÍ

VÝSTRAŽNÉ ZNAČKY

A 3a - Nebezpečné klesanie

VL 6

103-10

11-2015

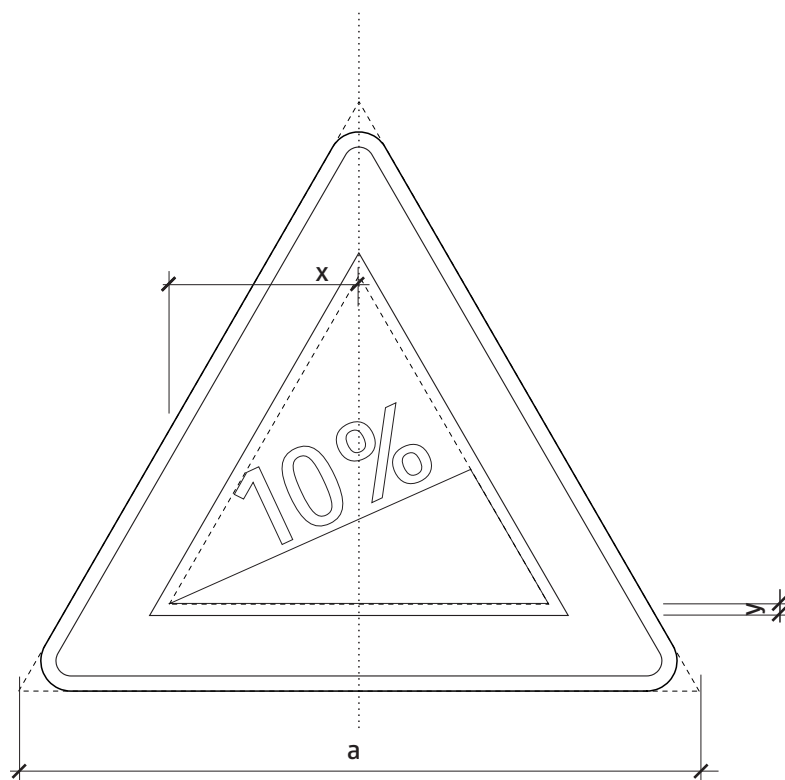
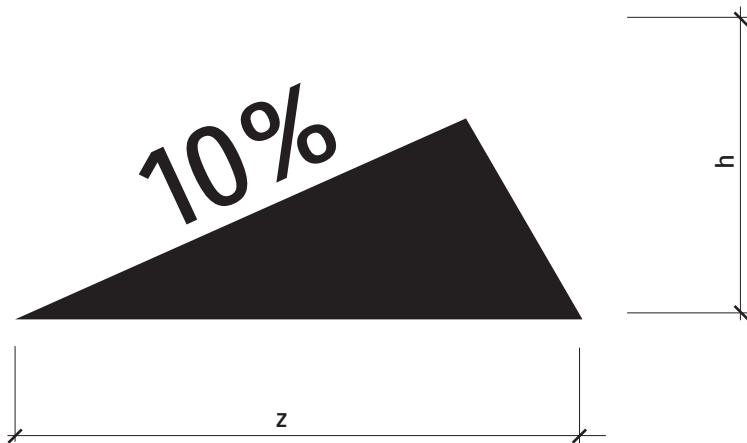

Rozmer (mm)	a	x	y	z	h
základný	900	250	15	500	265
zväčšený	1250	380	20	760	403
zmenšený	700	195	10	380	202

6 - VYBAVENIE POZEMNÝCH KOMUNIKÁCIÍ
 VÝSTRAŽNÉ ZNAČKY
 A 3b - Nebezpečné stúpanie

VL 6

103-50

11-2015

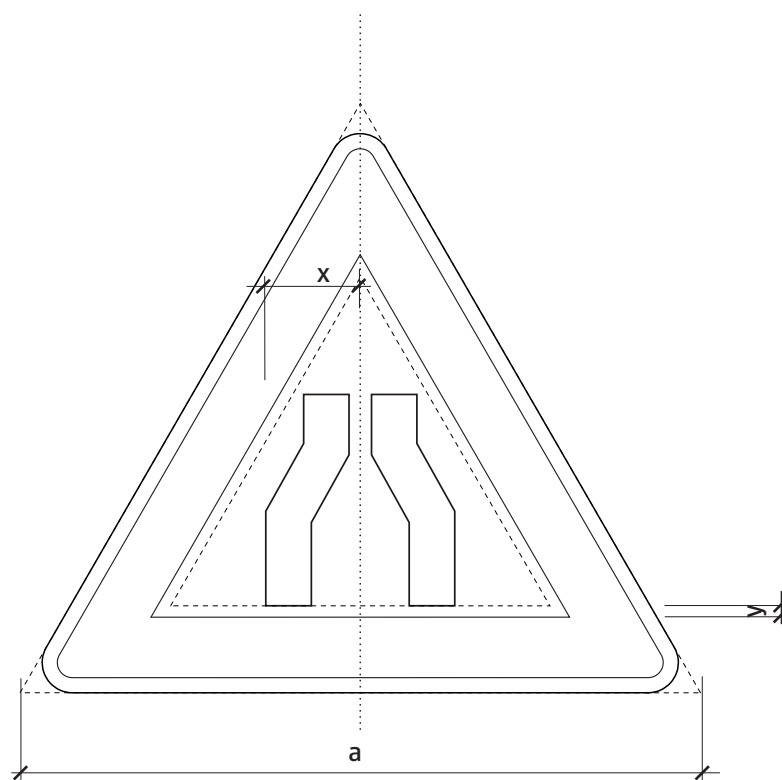
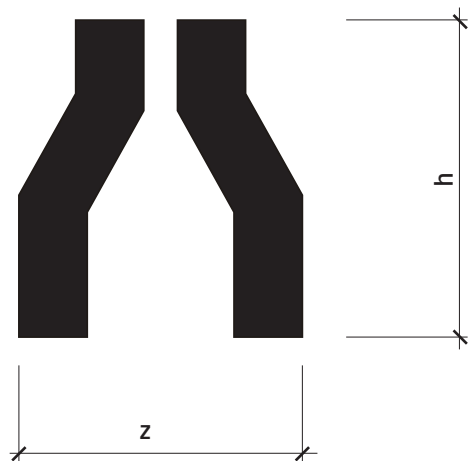

Rozmer (mm)	a	x	y	z	h
základný	900	125	15	250	280
zväčšený	1250	190	20	380	425
zmenšený	700	95	10	190	215

6 - VYBAVENIE POZEMNÝCH KOMUNIKÁCIÍ

VÝSTRAŽNÉ ZNAČKY

A 4a - Zúžená vozovka z oboch strán

VL 6

104-10

11-2015

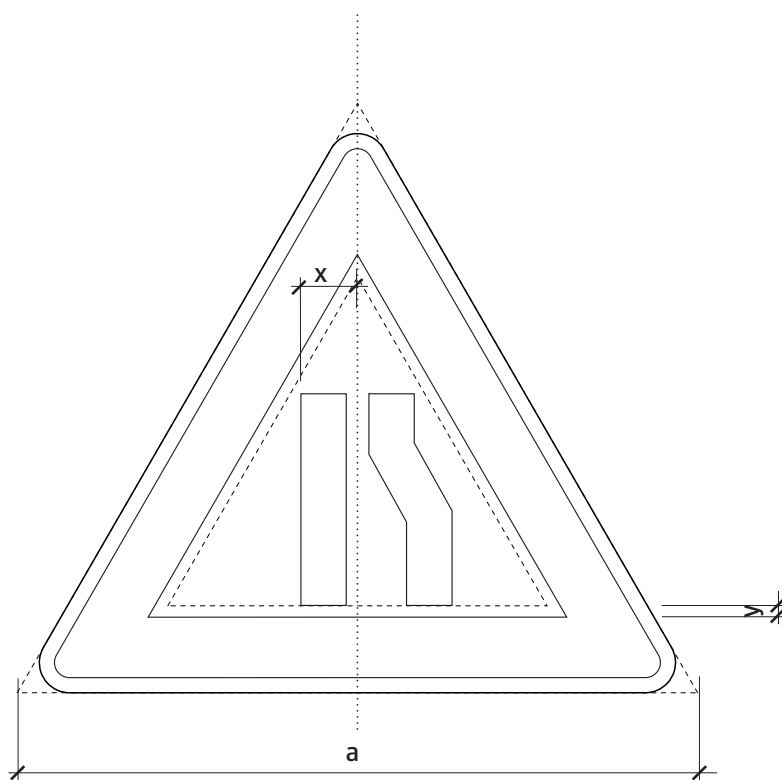
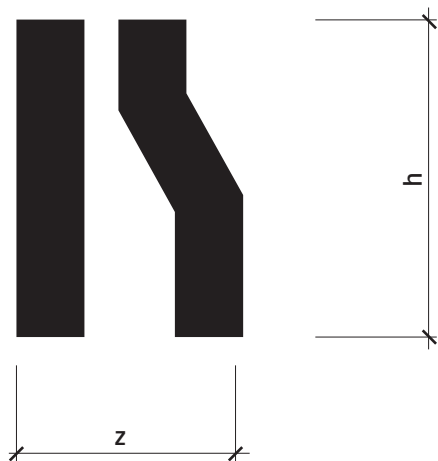

Rozmer (mm)	a	x	y	z	h
základný	900	75	15	200	280
zväčšený	1250	115	20	340	425
zmenšený	700	58	10	155	215

6 - VYBAVENIE POZEMNÝCH KOMUNIKÁCIÍ

VÝSTRAŽNÉ ZNAČKY

A 4b - Zúžená vozovka sprava

VL 6

104-20

11-2015

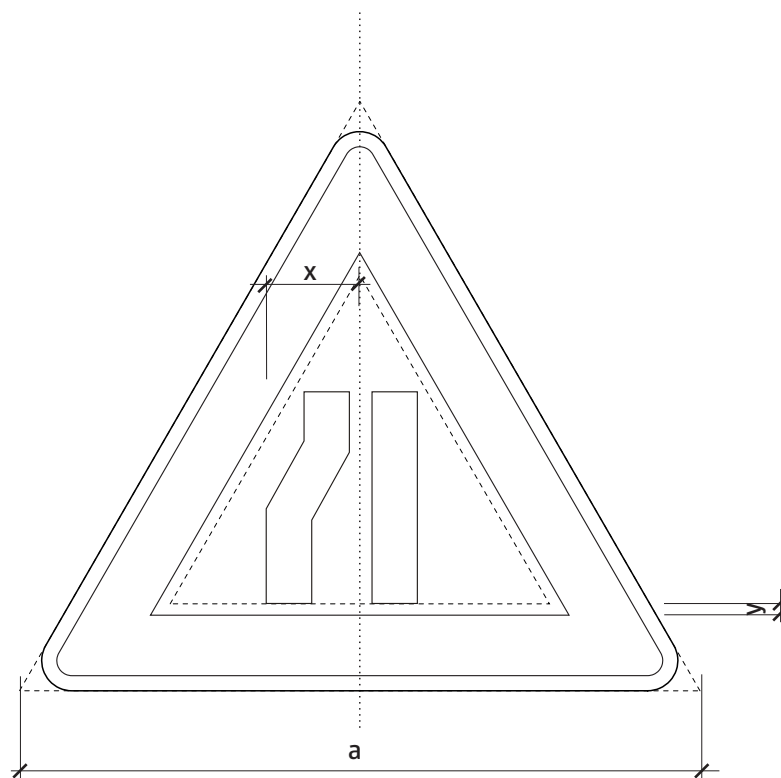
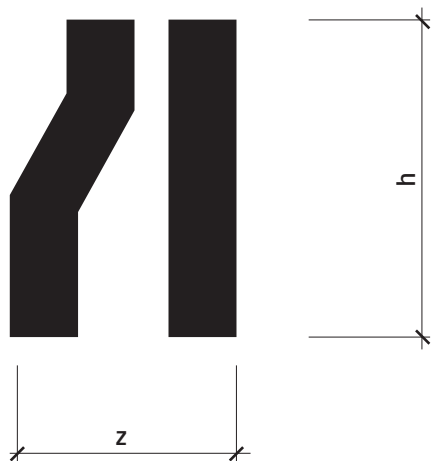

Rozmer (mm)	a	x	y	z	h
základný	900	125	15	200	280
zväčšený	1250	190	20	340	425
zmenšený	700	97	10	155	215

6 - VYBAVENIE POZEMNÝCH KOMUNIKÁCIÍ
 VÝSTRAŽNÉ ZNAČKY
 A 4c - Zúžená vozovka zľava

VL 6

104-30

11-2015

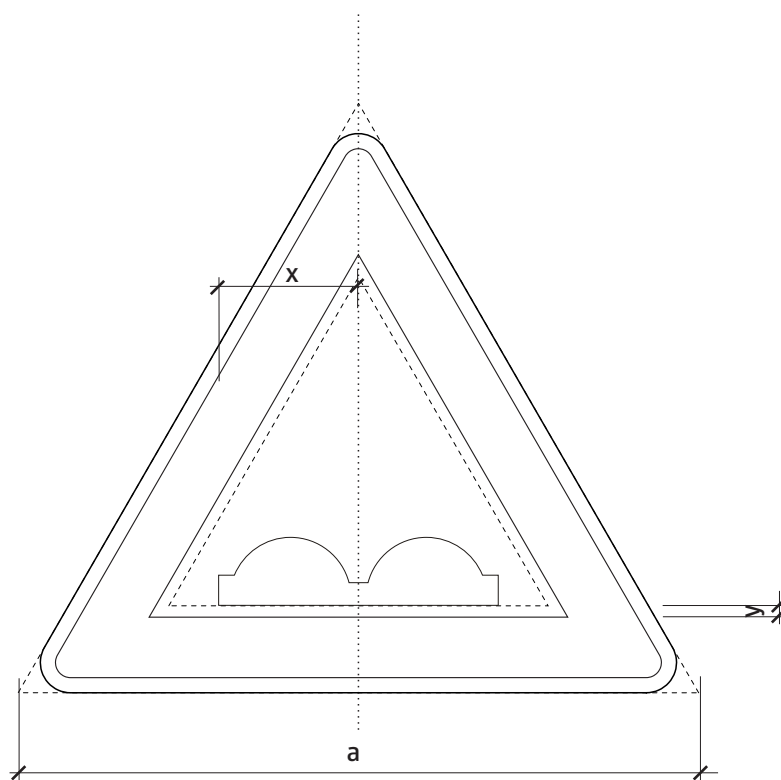
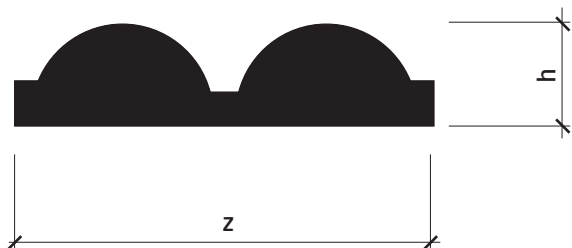

Rozmer (mm)	a	x	y	z	h
základný	900	185	15	370	90
zväčšený	1250	290	20	580	140
zmenšený	700	145	10	290	70

6 - VYBAVENIE POZEMNÝCH KOMUNIKÁCIÍ
 VÝSTRAŽNÉ ZNAČKY
 A 5 - Nerovnosť vozovky

VL 6

105

11-2015

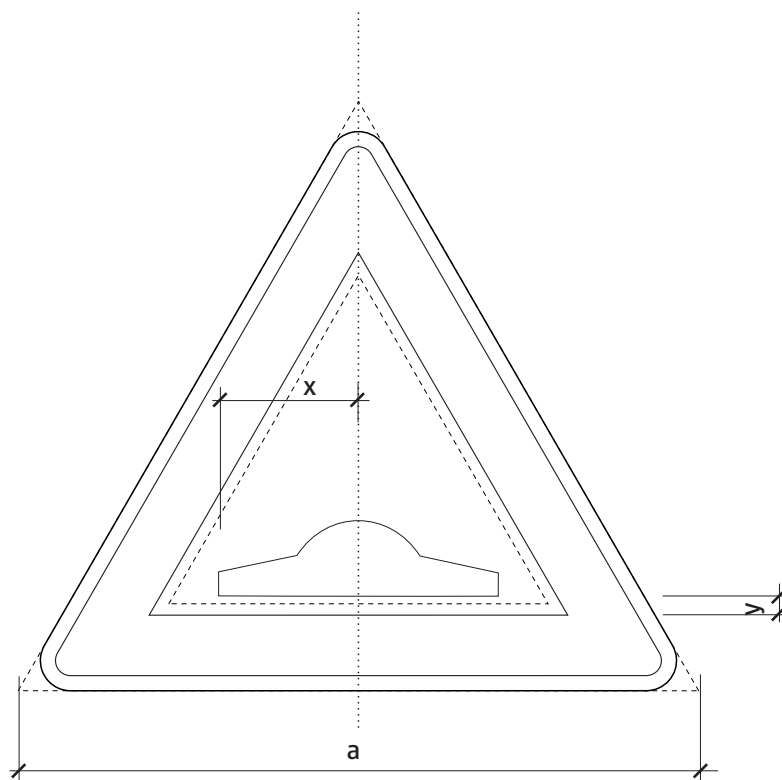
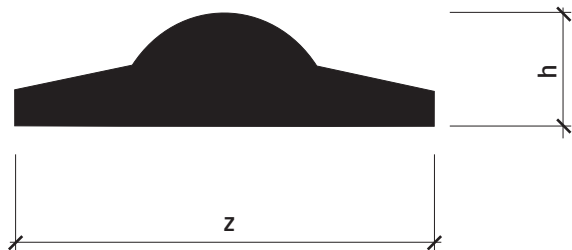

Rozmer (mm)	a	x	y	z	h
základný	900	180	25	370	100
zväčšený	1250	250	45	590	160
zmenšený	700	140	20	280	75

6 - VYBAVENIE POZEMNÝCH KOMUNIKÁCIÍ
 VÝSTRAŽNÉ ZNAČKY
 A 6 - Spomaľovací prah

VL 6

106

11-2015

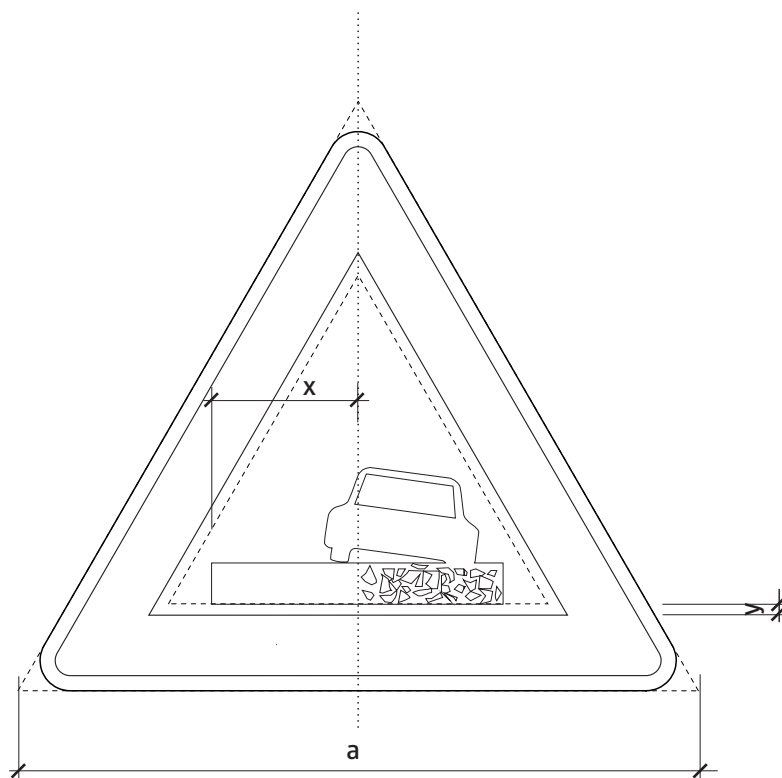
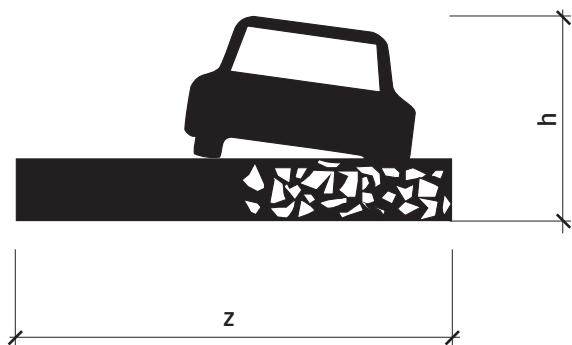

Rozmer (mm)	a	x	y	z	h
základný	900	200	15	400	230
zväčšený	1250	300	20	600	280
zmenšený	700	150	10	300	180

6 - VYBAVENIE POZEMNÝCH KOMUNIKÁCIÍ
 VÝSTRAŽNÉ ZNAČKY
 A 7 - Nebezpečná krajnica

VL 6

107

11-2015

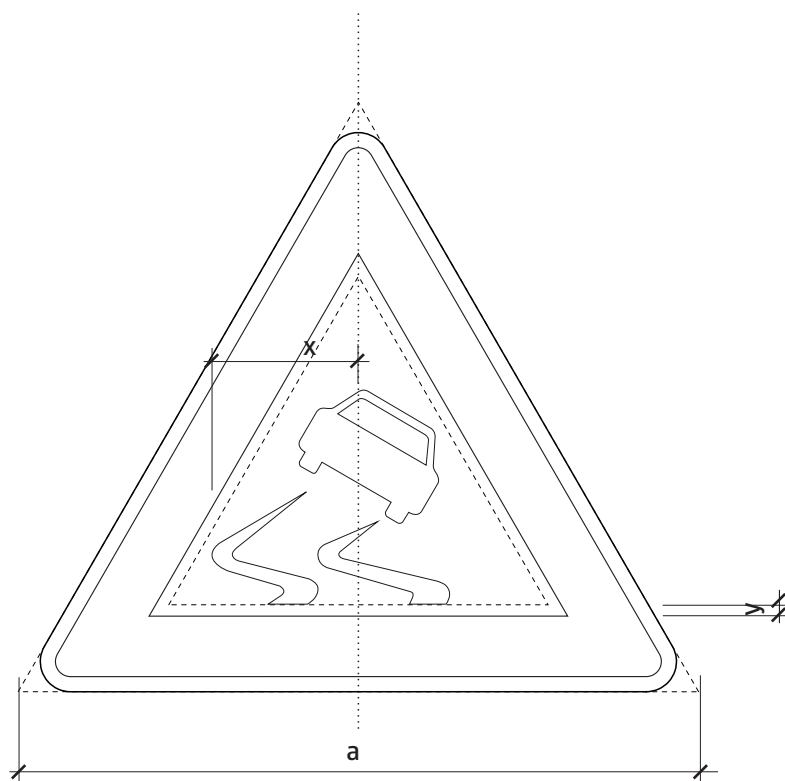
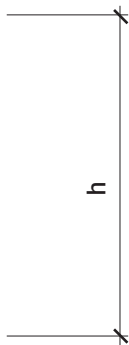

Rozmer (mm)	a	x	y	z	h
základný	900	190	15	315	285
zväčšený	1250	280	20	450	405
zmenšený	700	140	10	230	210

6 - VYBAVENIE POZEMNÝCH KOMUNIKÁCIÍ

VÝSTRAŽNÉ ZNAČKY

A 8 - Nebezpečenstvo šmyku

VL 6

108

11-2015

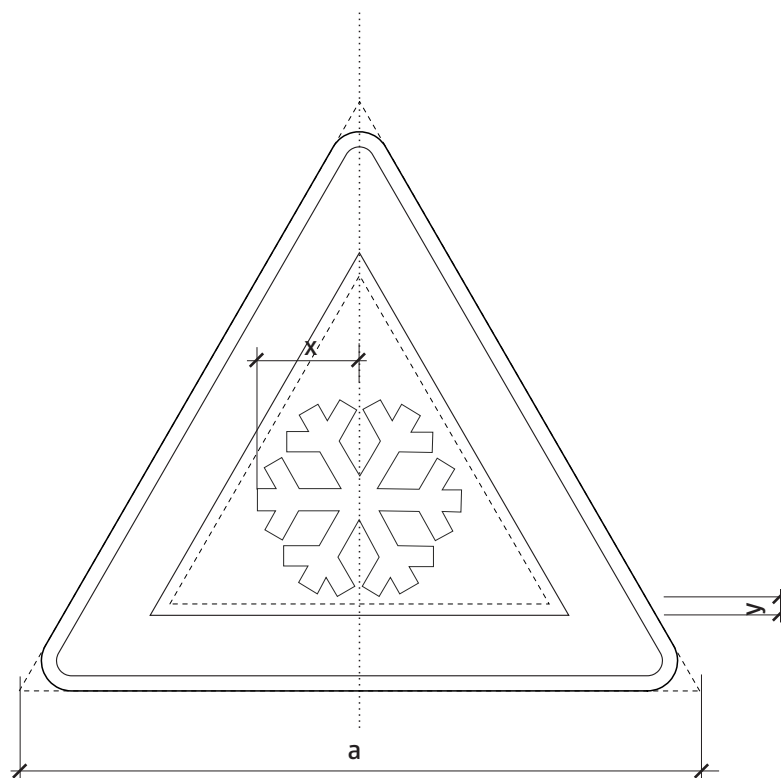
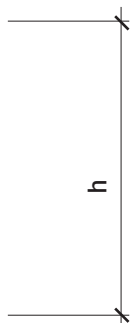
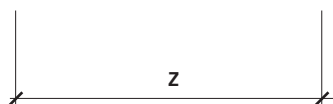

Rozmer (mm)	a	x	y	z	h
základný	900	135	25	270	260
zväčšený	1250	205	45	410	395
zmenšený	700	105	20	210	202

6 - VYBAVENIE POZEMNÝCH KOMUNIKÁCIÍ
 VÝSTRAŽNÉ ZNAČKY
 A 9 - Sneh alebo poľadovica

VL 6

109

11-2015

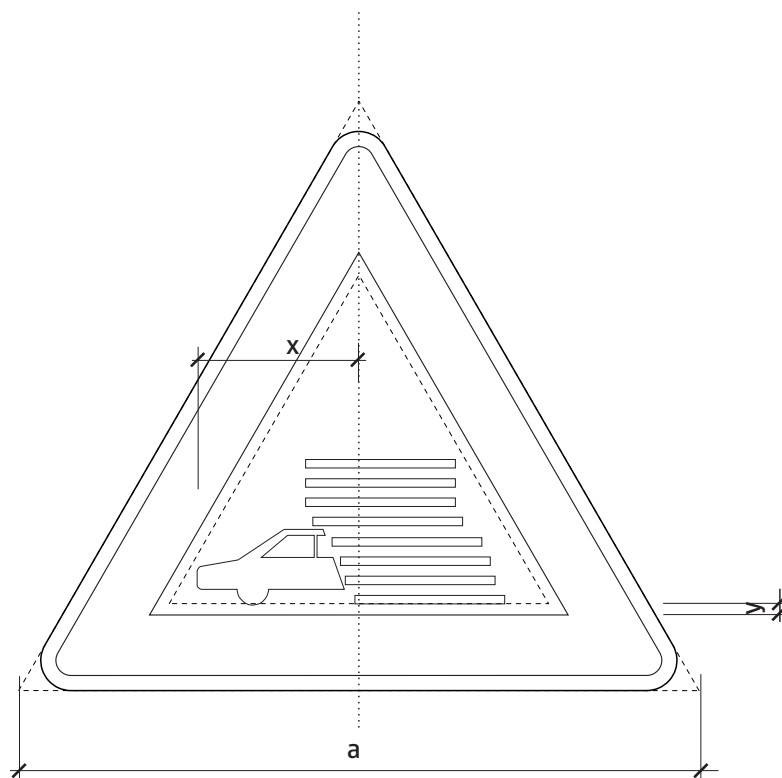
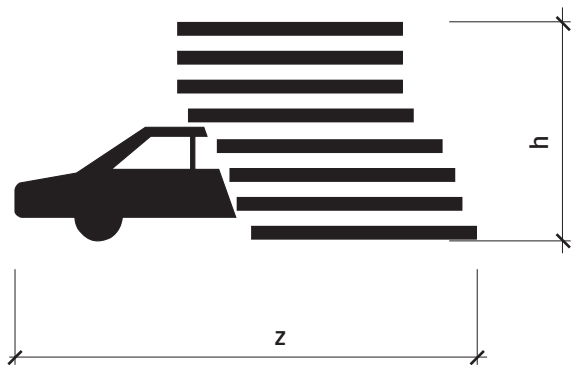

Rozmer (mm)	a	x	y	z	h
základný	900	210	15	405	190
zväčšený	1250	315	20	615	290
zmenšený	700	160	10	310	145

6 - VYBAVENIE POZEMNÝCH KOMUNIKÁCIÍ
 VÝSTRAŽNÉ ZNAČKY
 A 10 - Hmla

VL 6

110

11-2015

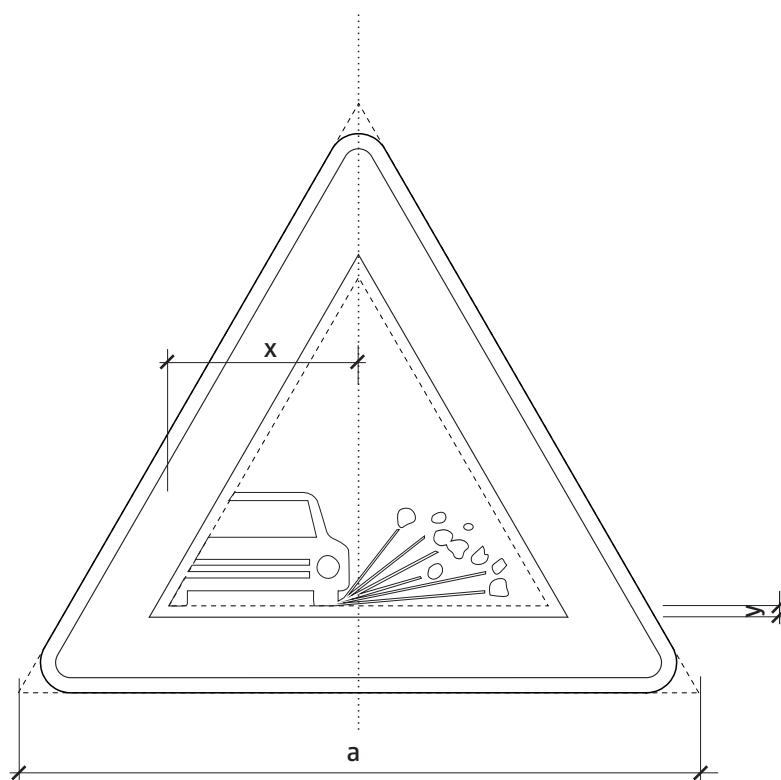
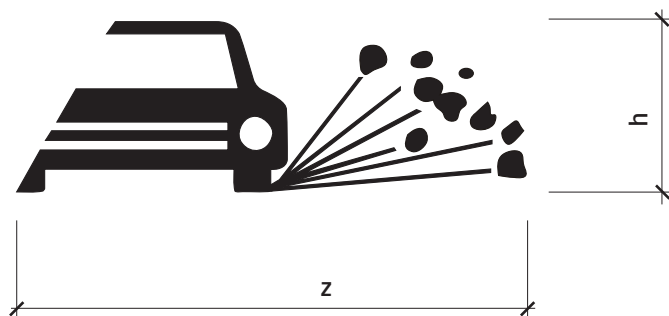

Rozmer (mm)	a	x	y	z	h
základný	900	250	15	450	150
zväčšený	1250	380	20	695	235
zmenšený	700	195	10	345	115

6 - VYBAVENIE POZEMNÝCH KOMUNIKÁCIÍ
 VÝSTRAŽNÉ ZNAČKY
 A 11 - Odletujúci štrk

VL 6

111

11-2015

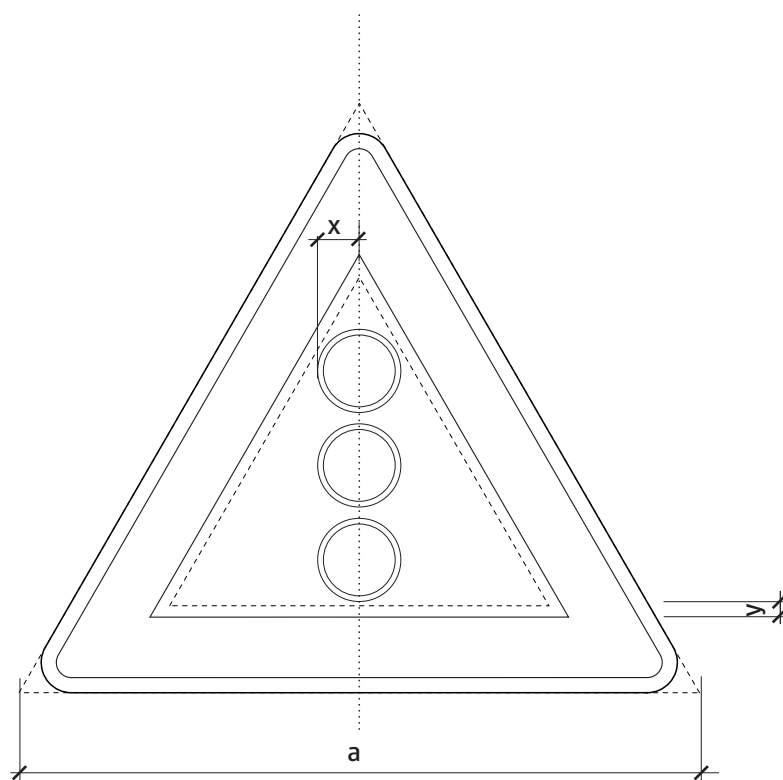
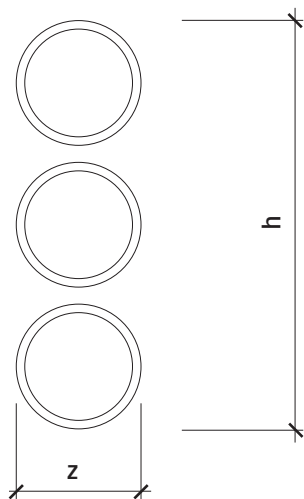

Rozmer (mm)	a	x	y	z	h
základný	900	55	20	110	360
zväčšený	1250	82,5	35	165	540
zmenšený	700	42	15	84	275

6 - VYBAVENIE POZEMNÝCH KOMUNIKÁCIÍ
 VÝSTRAŽNÉ ZNAČKY
 A 12 - Svetelné signály

VL 6

112

11-2015

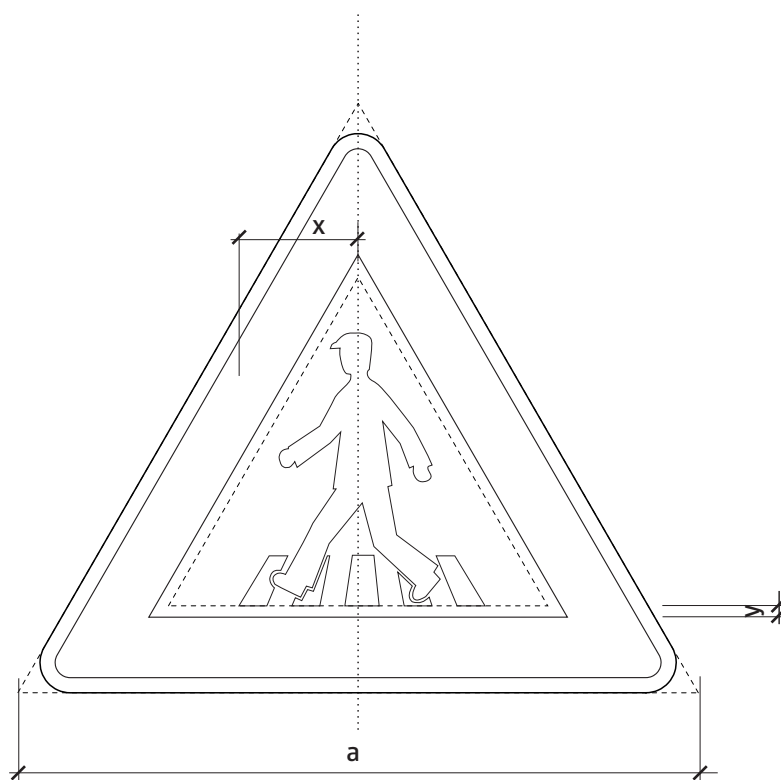
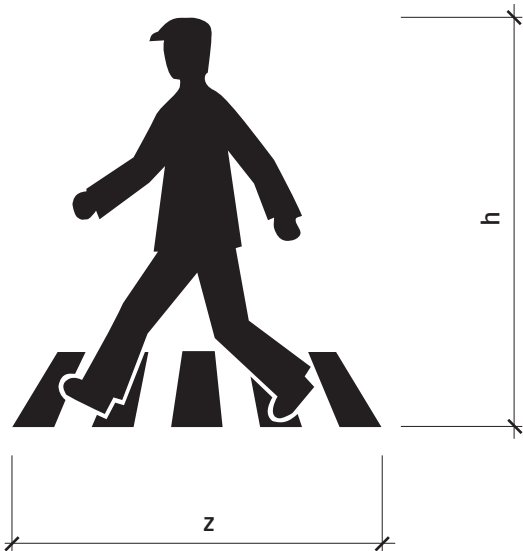

Rozmer (mm)	a	x	y	z	h
základný	900	157	15	325	360
zväčšený	1250	240	20	500	555
zmenšený	700	120	10	250	277

6 - VYBAVENIE POZEMNÝCH KOMUNIKÁCIÍ
 VÝSTRAŽNÉ ZNAČKY
 A 13 - Priechod pre chodcov

VL 6

113

11-2015

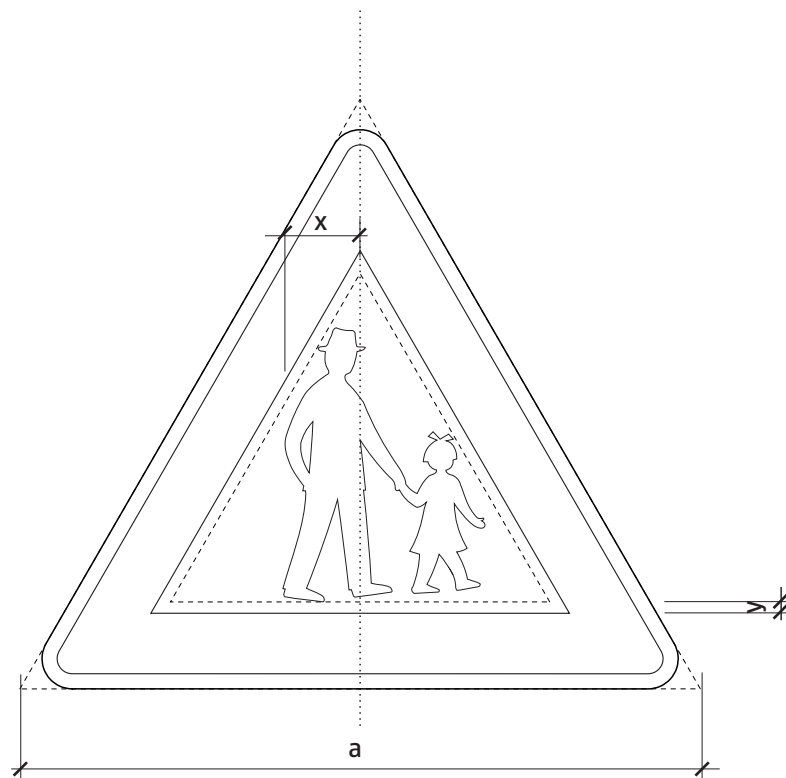
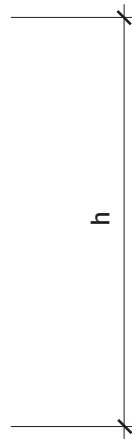
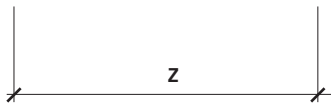

Rozmer (mm)	a	x	y	z	h
základný	900	100	15	265	360
zväčšený	1250	135	20	410	555
zmenšený	700	78,5	10	205	278

6 - VYBAVENIE POZEMNÝCH KOMUNIKÁCIÍ

VÝSTRAŽNÉ ZNAČKY

A 14 - Chodci

VL 6

114

11-2015

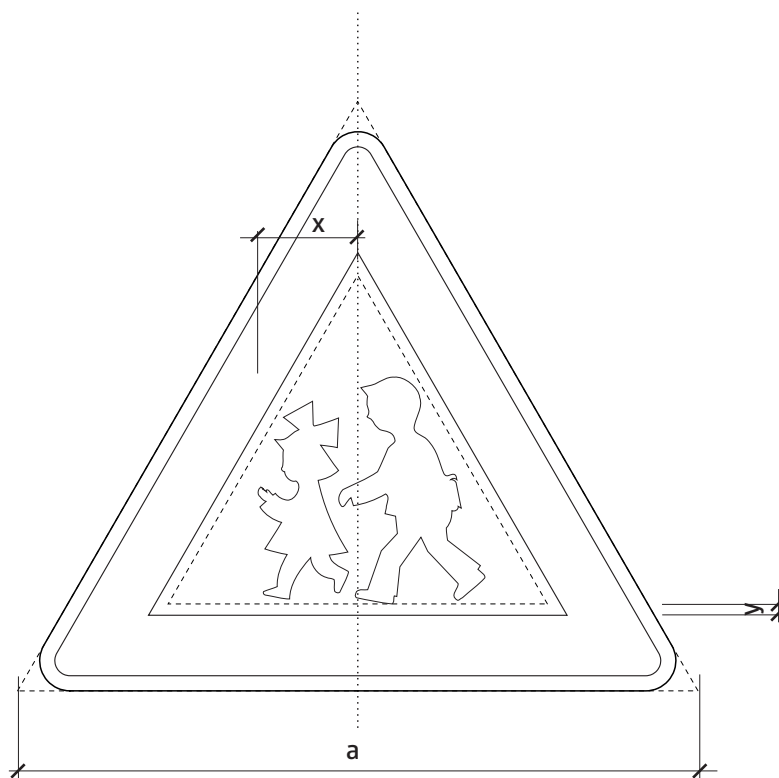
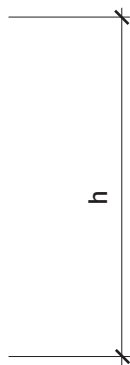

Rozmer (mm)	a	x	y	z	h
základný	900	133	15	300	300
zväčšený	1250	200	20	460	460
zmenšený	700	102	10	230	230

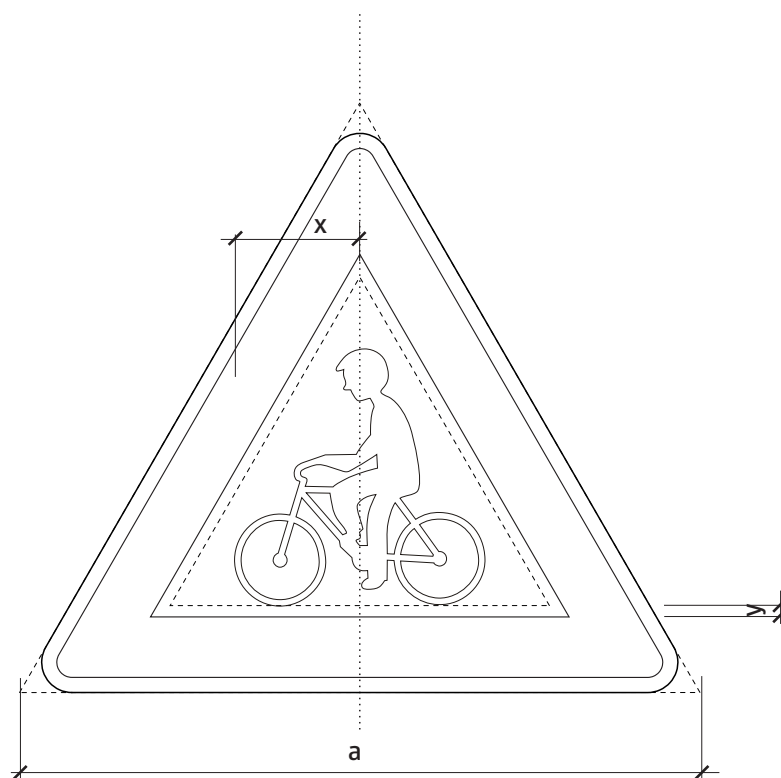
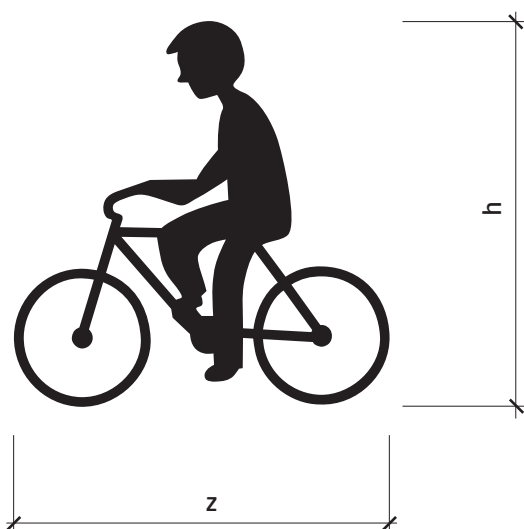

Rozmer (mm)	a	x	y	z	h
základný	900	167,5	15	335	344
zväčšený	1250	255	20	510	524
zmenšený	700	135	10	270	277

6 - VYBAVENIE POZEMNÝCH KOMUNIKÁCIÍ
 VÝSTRAŽNÉ ZNAČKY
 A 16 - Cyklisti

VL 6

116

11-2015

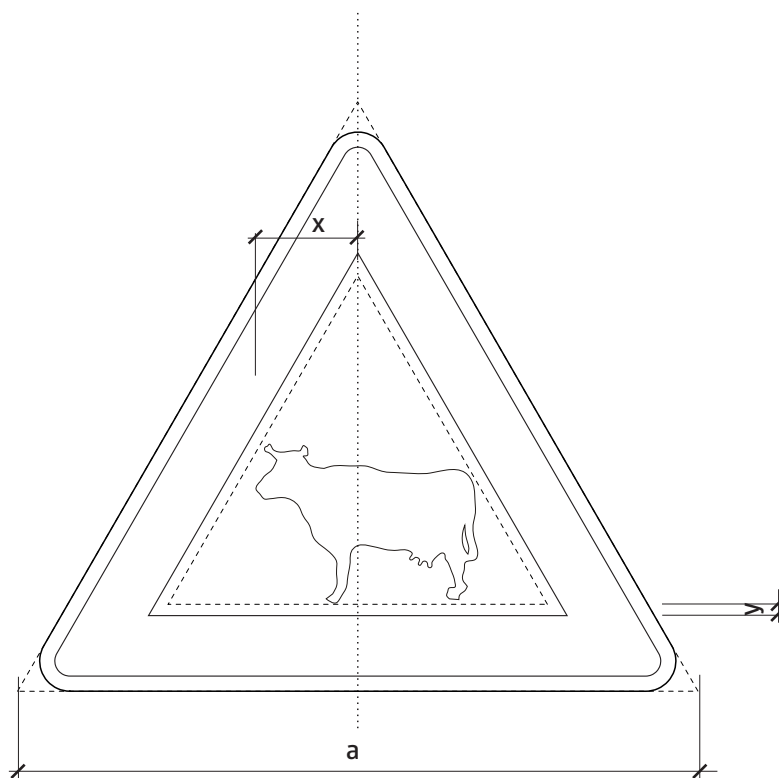
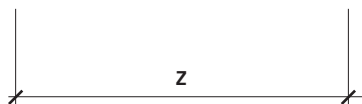
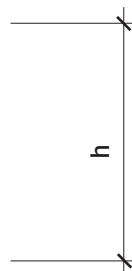
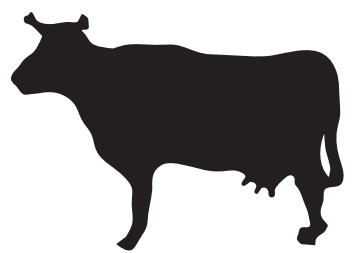

Rozmer (mm)	a	x	y	z	h
základný	900	140	15	300	215
zväčšený	1250	213	20	455	326
zmenšený	700	107	10	230	165

6 - VYBAVENIE POZEMNÝCH KOMUNIKÁCIÍ
 VÝSTRAŽNÉ ZNAČKY
 A 17 - Zvieratá

VL 6

117

11-2015

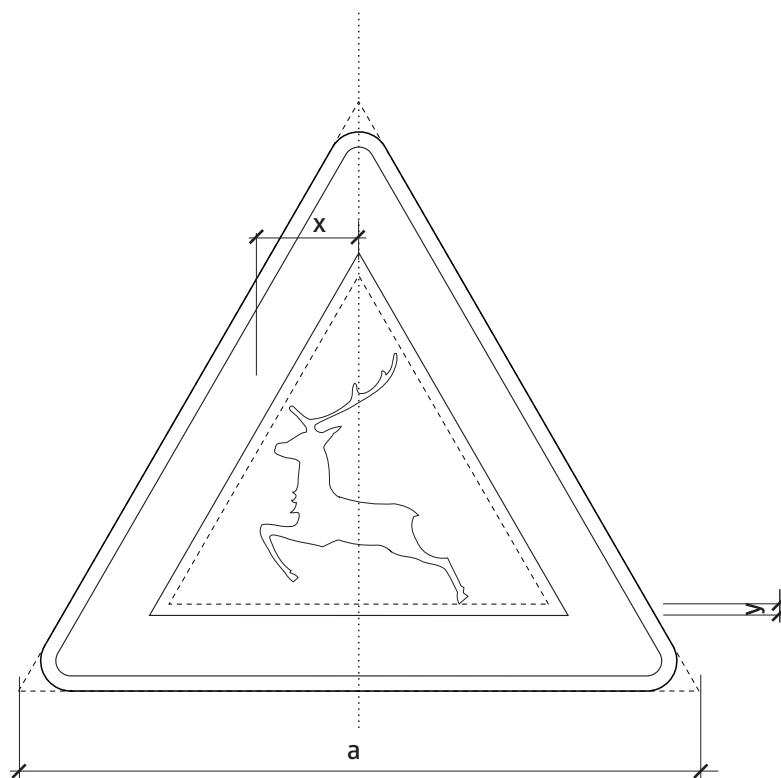
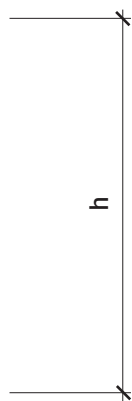

Rozmer (mm)	a	x	y	z	h
základný	900	130	15	275	335
zväčšený	1250	195	20	415	505
zmenšený	700	100	10	210	255

6 - VYBAVENIE POZEMNÝCH KOMUNIKÁCIÍ
 VÝSTRAŽNÉ ZNAČKY
 A 18 - Zver

VL 6

118-10

11-2015

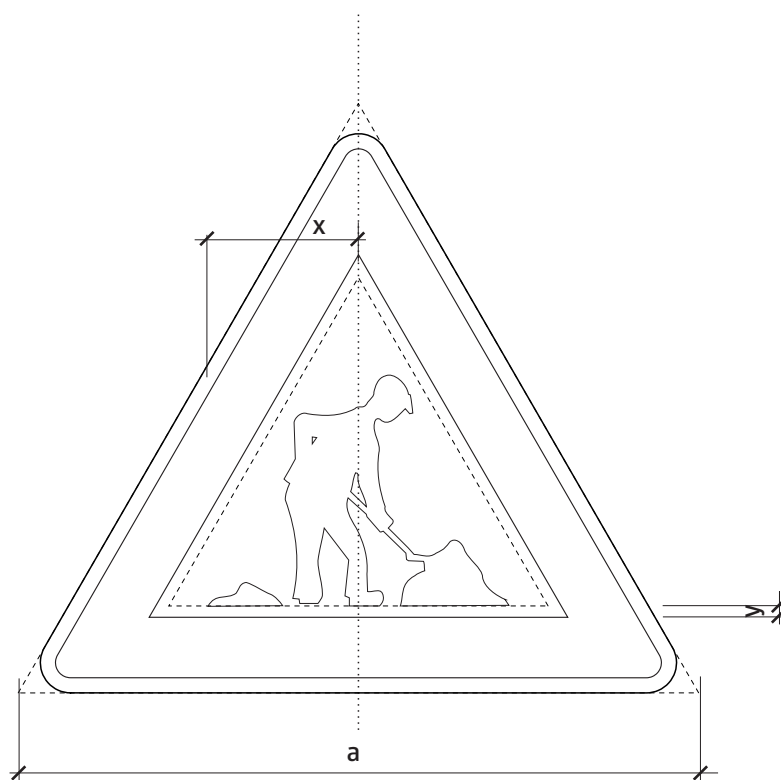
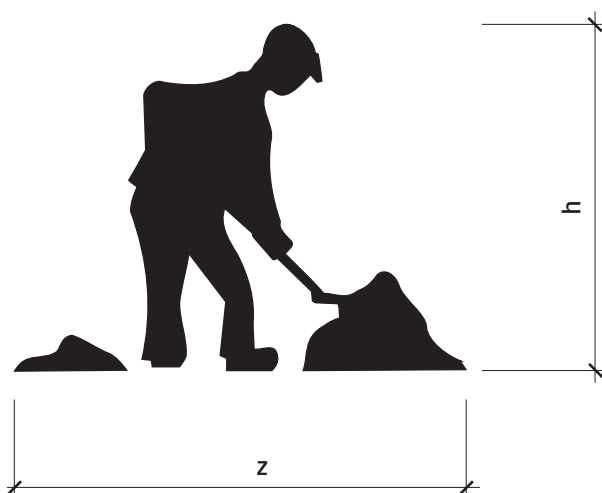

Rozmer (mm)	a	x	y	z	h
základný	900	200	15	400	310
zväčšený	1250	300	20	610	475
zmenšený	700	153	10	310	240

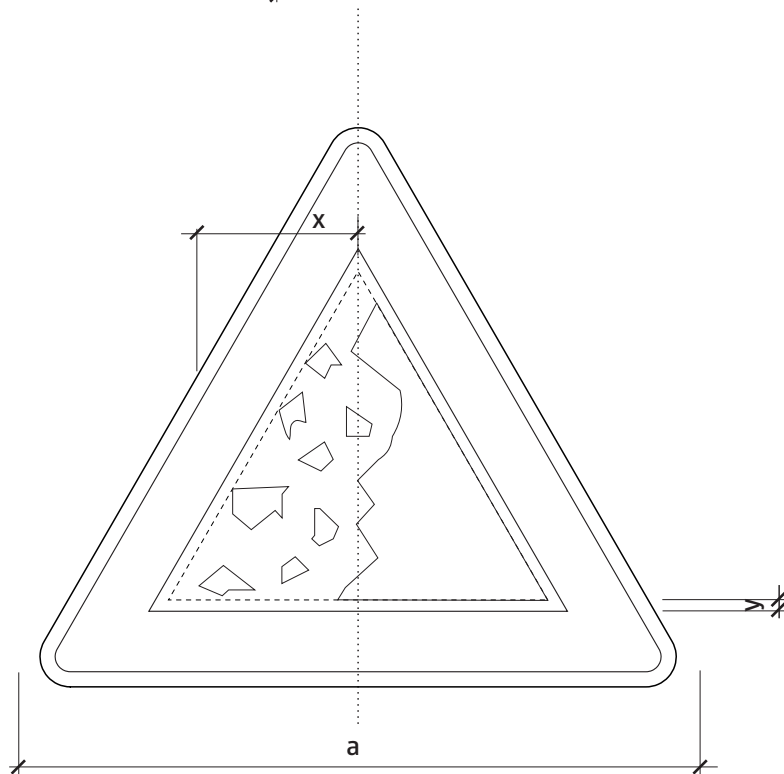
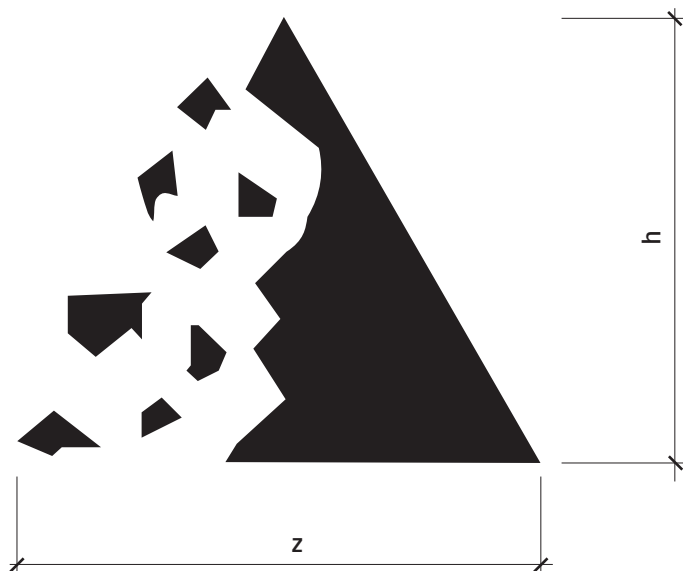

Rozmer (mm)	a	x	y	z	h
základný	900	210	15	460	395
zväčšený	1250	132	20	700	600
zmenšený	700	160	10	355	305

6 - VYBAVENIE POZEMNÝCH KOMUNIKÁCIÍ
 VÝSTRAŽNÉ ZNAČKY
 A 20 - Padajúce kamene

VL 6

120

11-2015

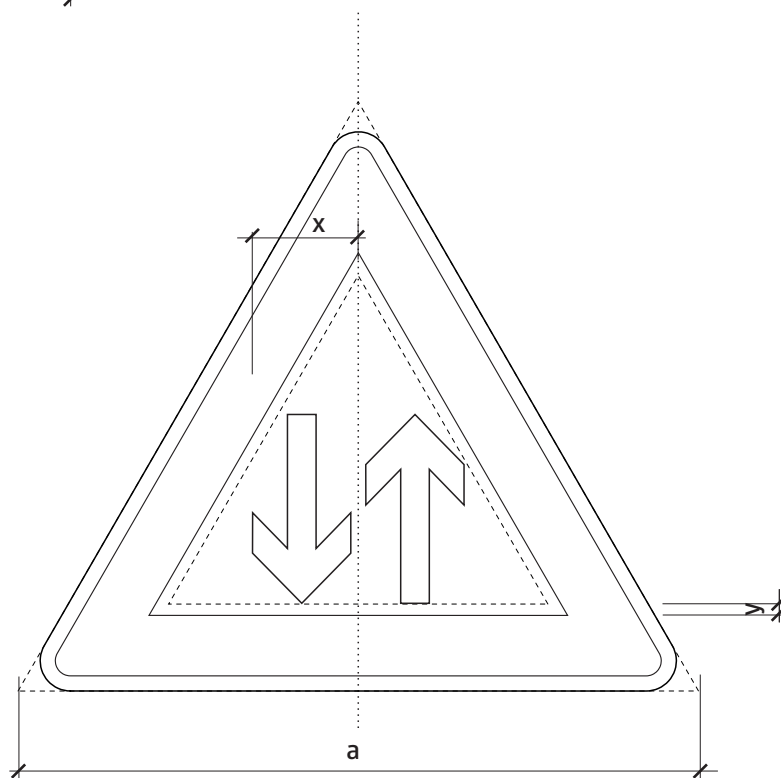
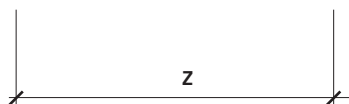
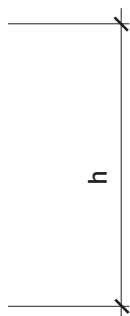
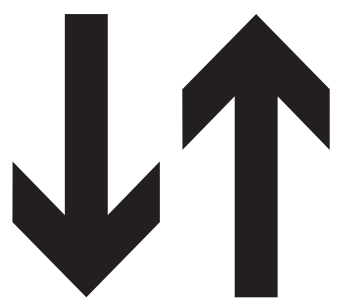

Rozmer (mm)	a	x	y	z	h
základný	900	140	15	280	250
zväčšený	1250	212,5	20	425	380
zmenšený	700	107,5	10	215	192

6 - VYBAVENIE POZEMNÝCH KOMUNIKÁCIÍ
 VÝSTRAŽNÉ ZNAČKY
 A 21 - Obojsmerná premávka

VL 6

121

11-2015

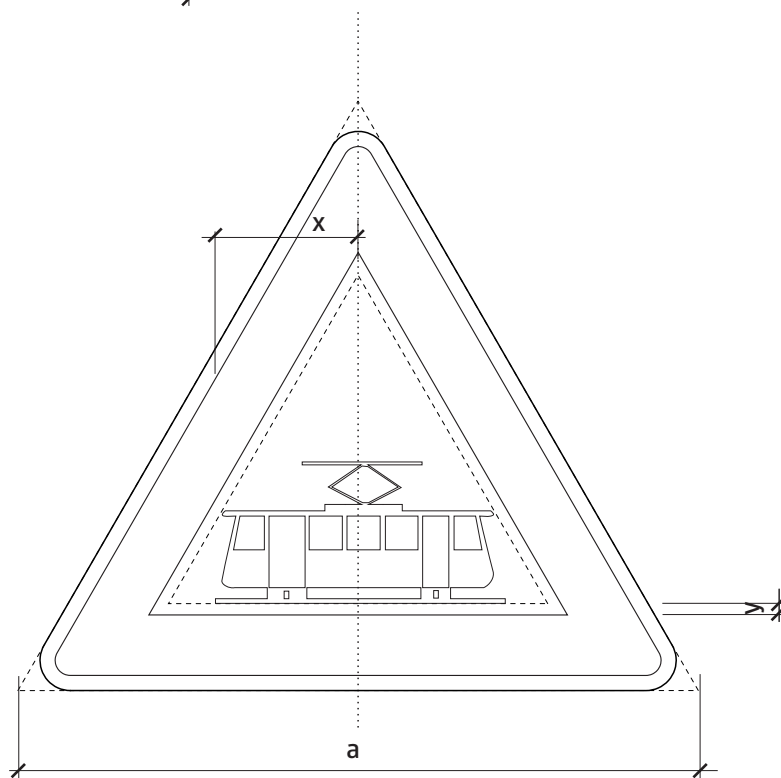
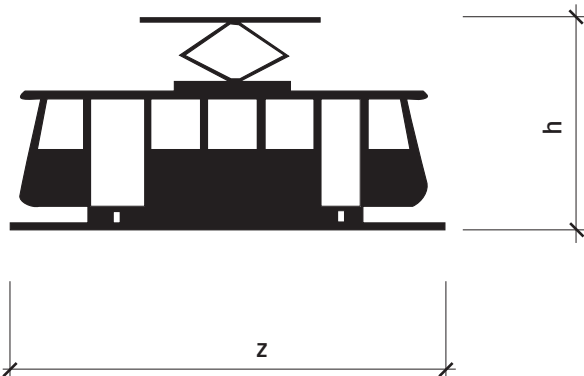

Rozmer (mm)	a	x	y	z	h
základný	900	190	15	380	190
zväčšený	1250	290	20	580	290
zmenšený	700	145	10	290	145

6 - VYBAVENIE POZEMNÝCH KOMUNIKÁCIÍ
 VÝSTRAŽNÉ ZNAČKY
 A 22 - Električka

VL 6

122

11-2015

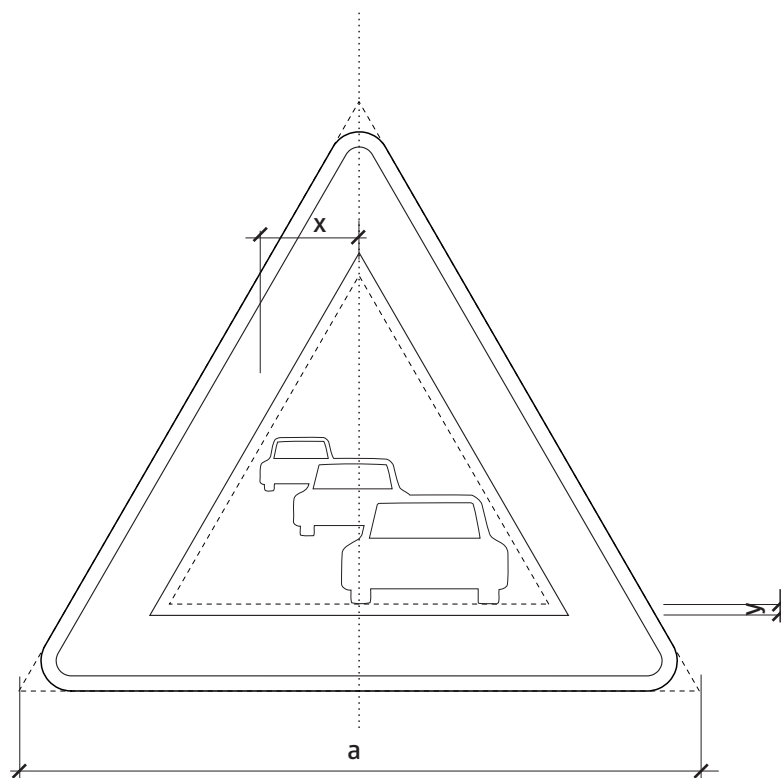
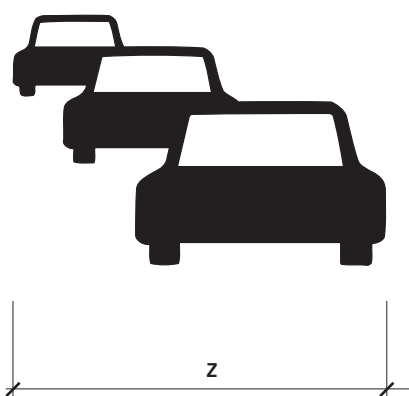

Rozmer (mm)	a	x	y	z	h
základný	900	130	15	355	235
zväčšený	1250	180	20	550	385
zmenšený	700	100	10	255	180

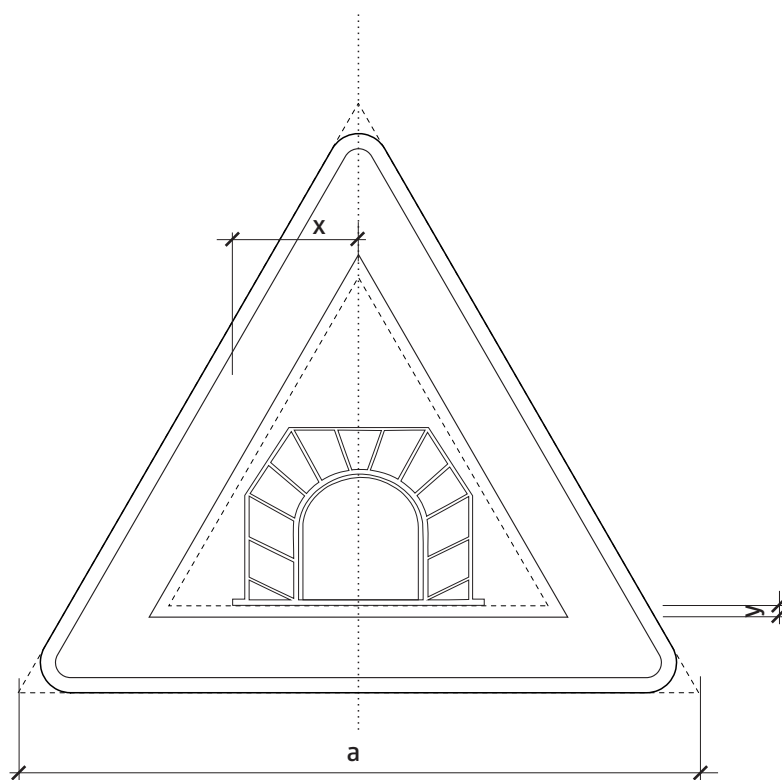
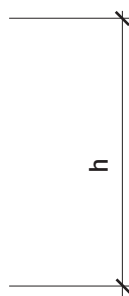
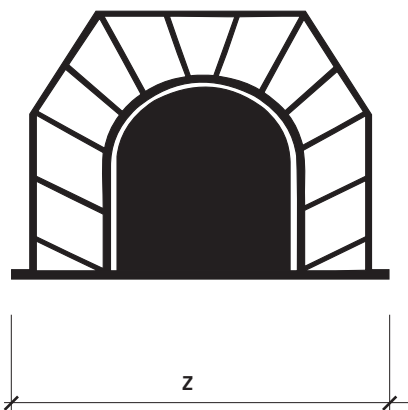

Rozmer (mm)	a	x	y	z	h
základný	900	170	15	340	240
zväčšený	1250	255	20	510	360
zmenšený	700	135	10	270	190

6 - VYBAVENIE POZEMNÝCH KOMUNIKÁCIÍ
 VÝSTRAŽNÉ ZNAČKY
 A 24 - Tunel

VL 6

124

11-2015

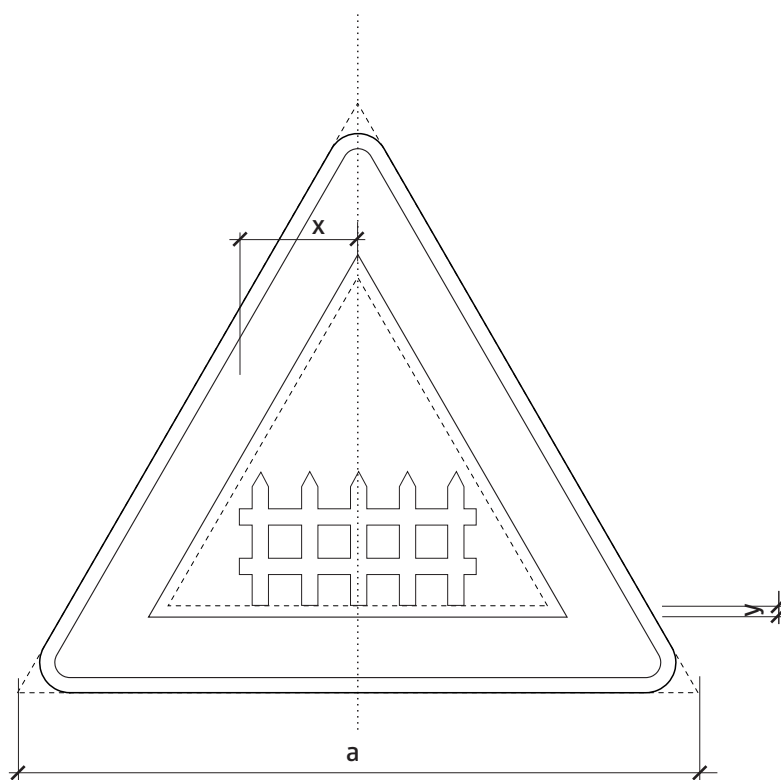
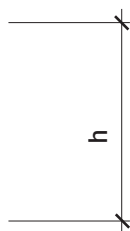
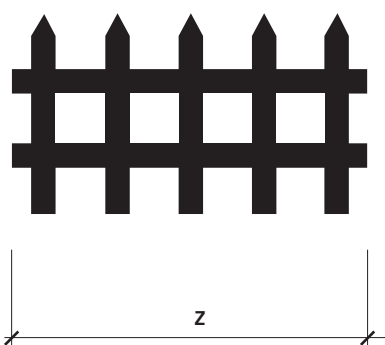

Rozmer (mm)	a	x	y	z	h
základný	900	160	15	320	180
zväčšený	1250	245	20	490	277
zmenšený	700	125	10	250	140

6 - VYBAVENIE POZEMNÝCH KOMUNIKÁCIÍ
 VÝSTRAŽNÉ ZNAČKY
 A - 25 Železničné precestie so závorami

VL 6

125

11-2015

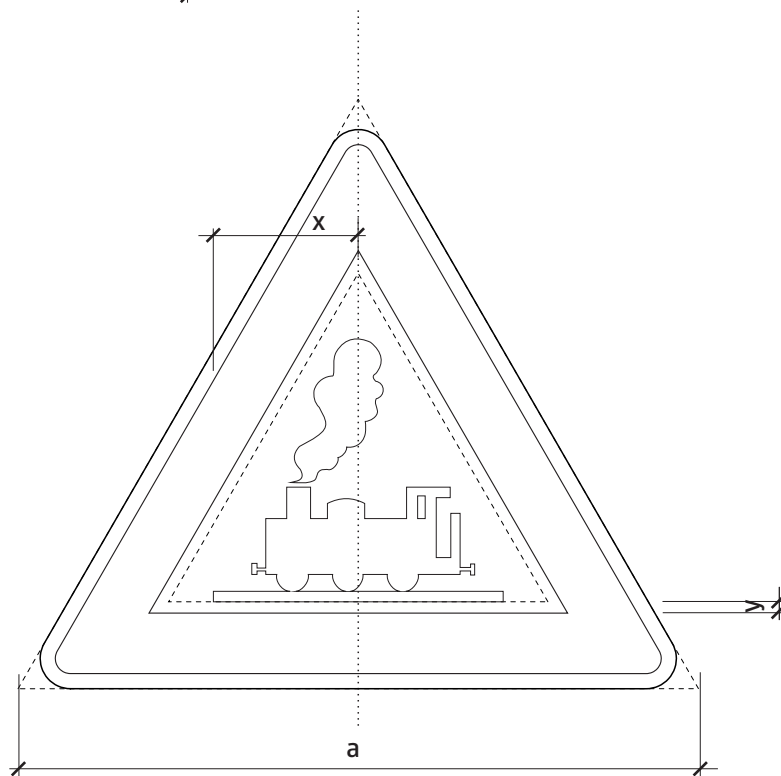
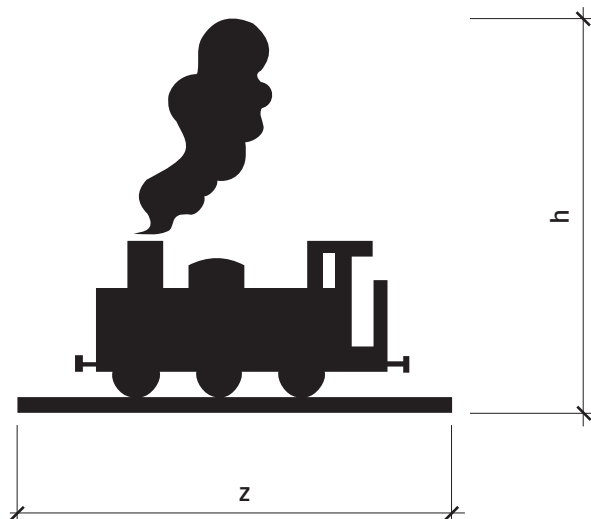

Rozmer (mm)	a	x	y	z	h
základný	900	192,5	15	385	350
zväčšený	1250	295	20	590	535
zmenšený	700	150	10	300	273

6 - VYBAVENIE POZEMNÝCH KOMUNIKÁCIÍ
 VÝSTRAŽNÉ ZNAČKY
 A 26 - Železničné priecestie bez závor

VL 6

126

11-2015



A27a
ľavá



A27b
pravá

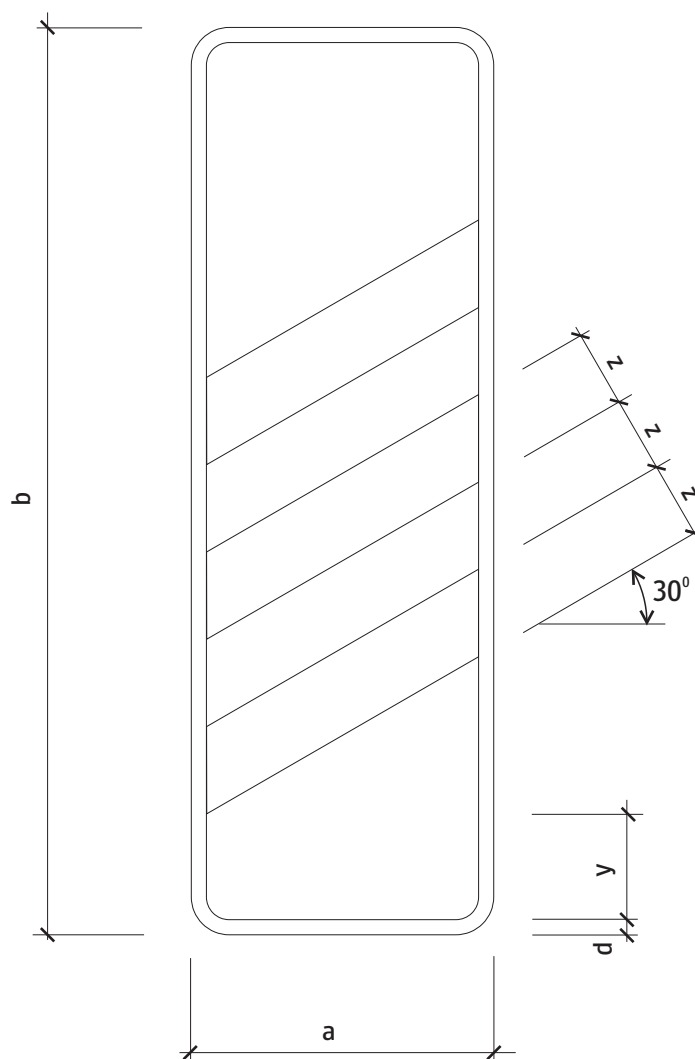

Rozmer (mm)	a	b	d	z	y
základný	400	1200	20	100	140

6 - VYBAVENIE POZEMNÝCH KOMUNIKÁCIÍ
VÝSTRAŽNÉ ZNAČKY
A 27a,b - Návestná tabuľa (240 m)

VL 6

127

11-2015



A28a
ľavá



A28b
pravá

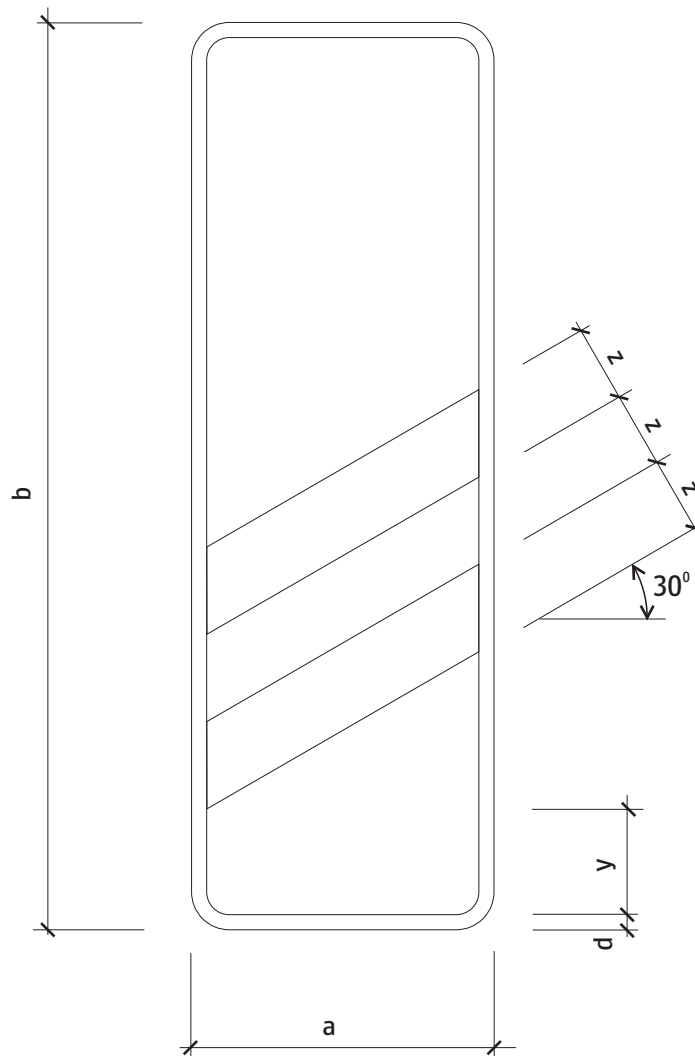

Rozmer (mm)	a	b	d	z	y
základný	400	1200	20	100	140

6 - VYBAVENIE POZEMNÝCH KOMUNIKÁCIÍ
VÝSTRAŽNÉ ZNAČKY
A 28a,b - Návestná tabuľa (160 m)

VL 6

128

11-2015

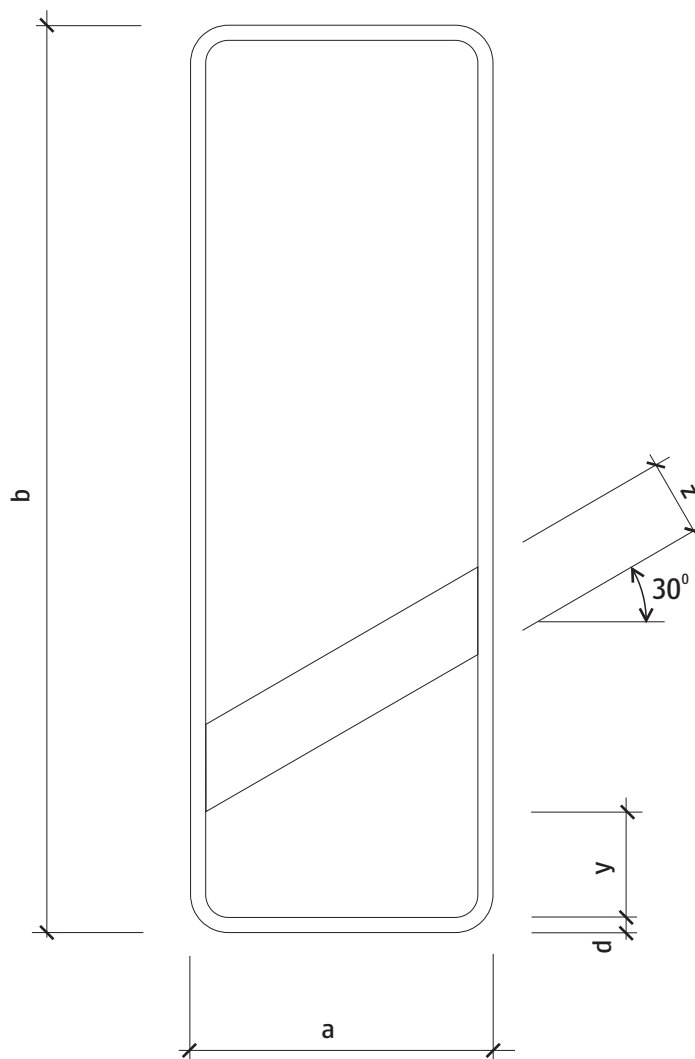
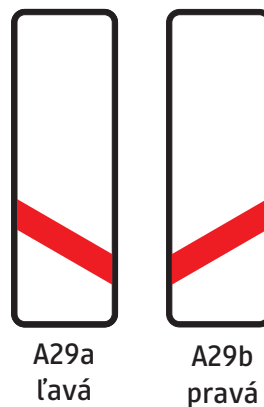

Rozmer (mm)	a	b	d	z	y
základný	400	1200	20	100	140

6 - VYBAVENIE POZEMNÝCH KOMUNIKÁCIÍ
 VÝSTRAŽNÉ ZNAČKY
 A 29a,b - Návestná tabuľa (80 m)

VL 6

129

11-2015

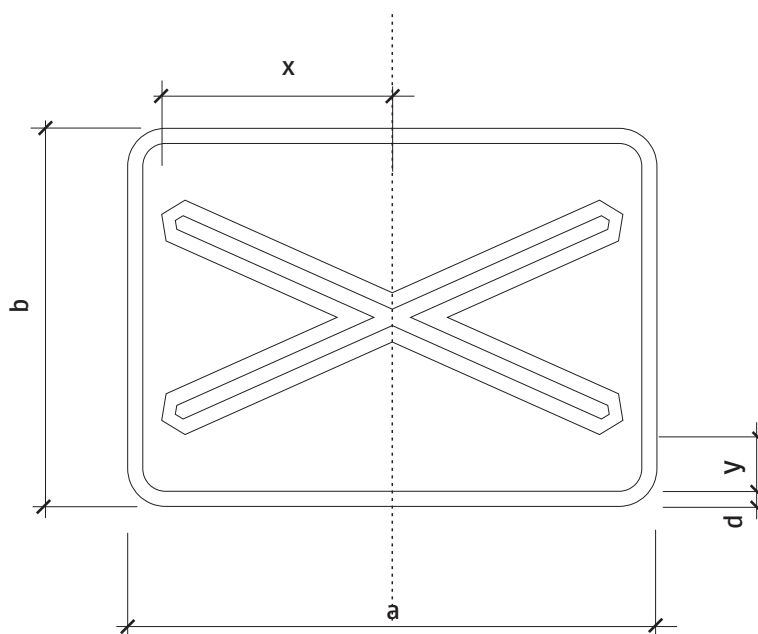
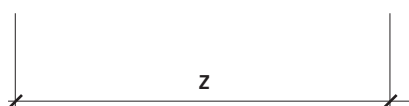
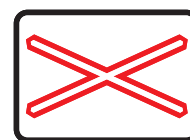
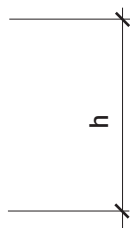

Rozmer (mm)	a	b	d	x	y	z	h
základný	700	500	20	305	75	610	310

6 - VYBAVENIE POZEMNÝCH KOMUNIKÁCIÍ

VÝSTRAŽNÉ ZNAČKY

A 30a - Výstražný kríž pre železničné priecestie jednokoľajové

VL 6

130-10

11-2015

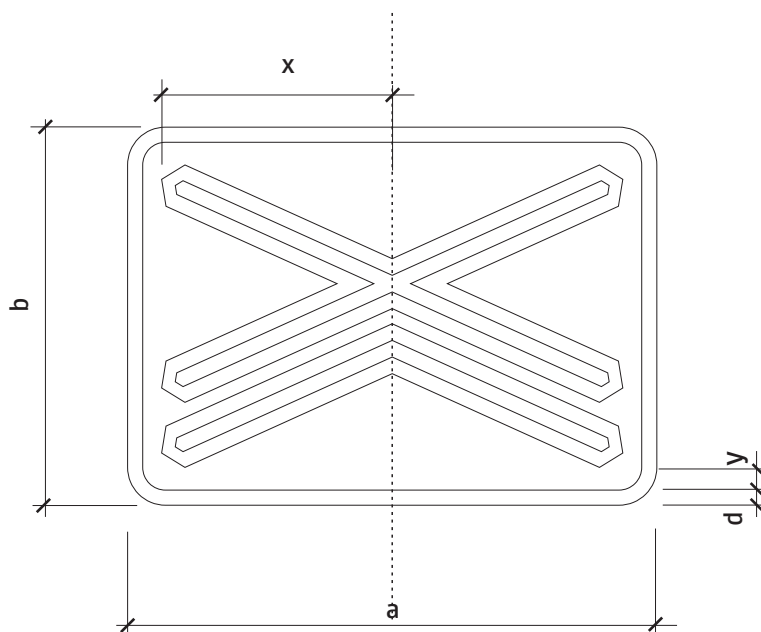
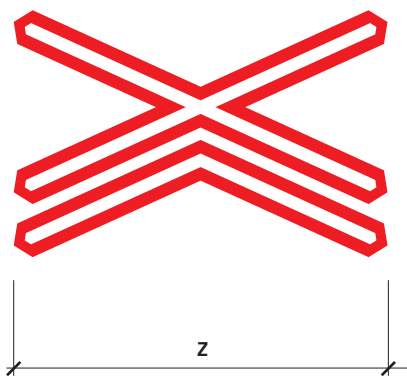

Rozmer (mm)	a	b	d	x	y	z	h
základný	700	500	20	305	30	610	400

6 - VYBAVENIE POZEMNÝCH KOMUNIKÁCIÍ
 VÝSTRAŽNÉ ZNAČKY
 A 30b - Výstražný kríž pre železničné pristanište viackoľajové

VL 6
 130-20
 11-2015

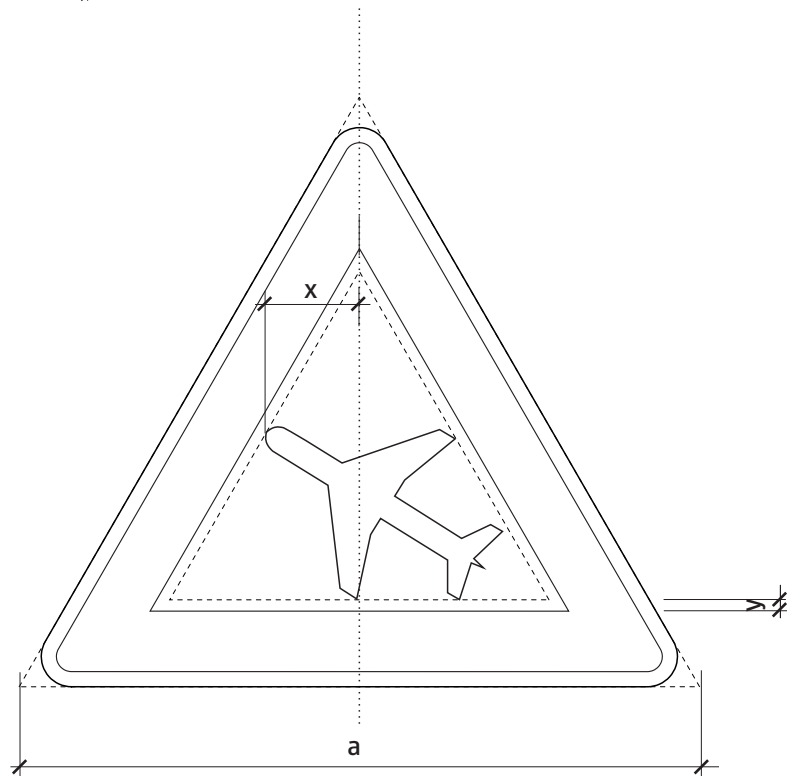
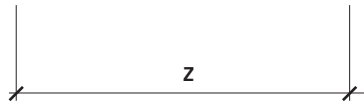
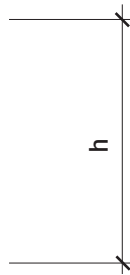

Rozmer (mm)	a	x	y	z	h
základný	900	125	15	315	230
zväčšený	1250	187	20	475	345
zmenšený	700	95	10	240	175

6 - VYBAVENIE POZEMNÝCH KOMUNIKÁCIÍ
 VÝSTRAŽNÉ ZNAČKY
 A 31 - Lietadlá

VL 6

131

11-2015

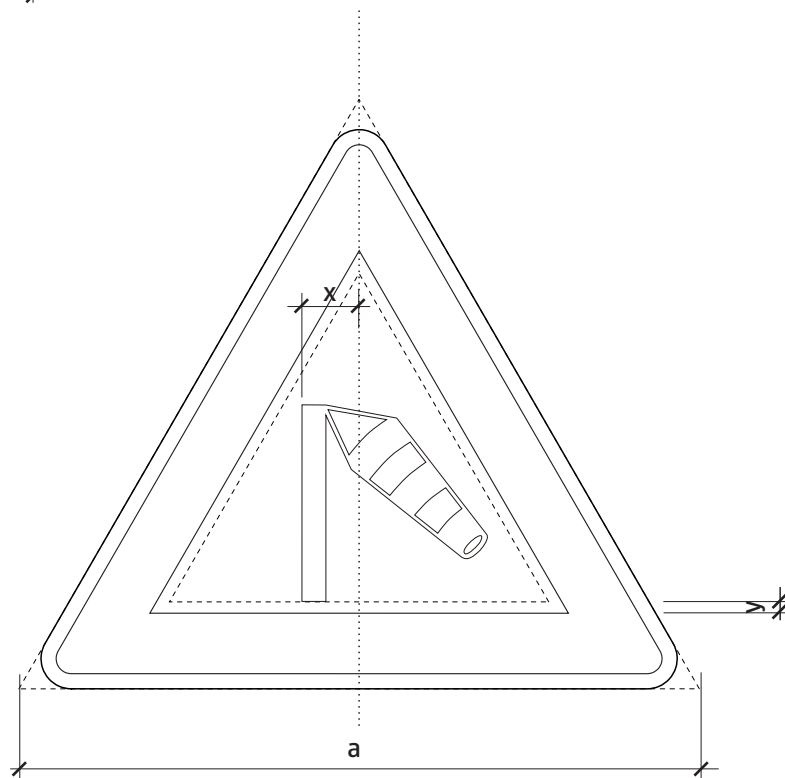
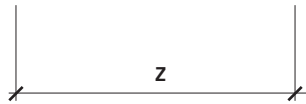
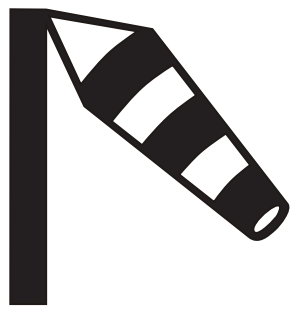

Rozmer (mm)	a	x	y	z	h
základný	900	75	15	245	260
zväčšený	1250	115	20	375	397
zmenšený	700	60	10	190	200

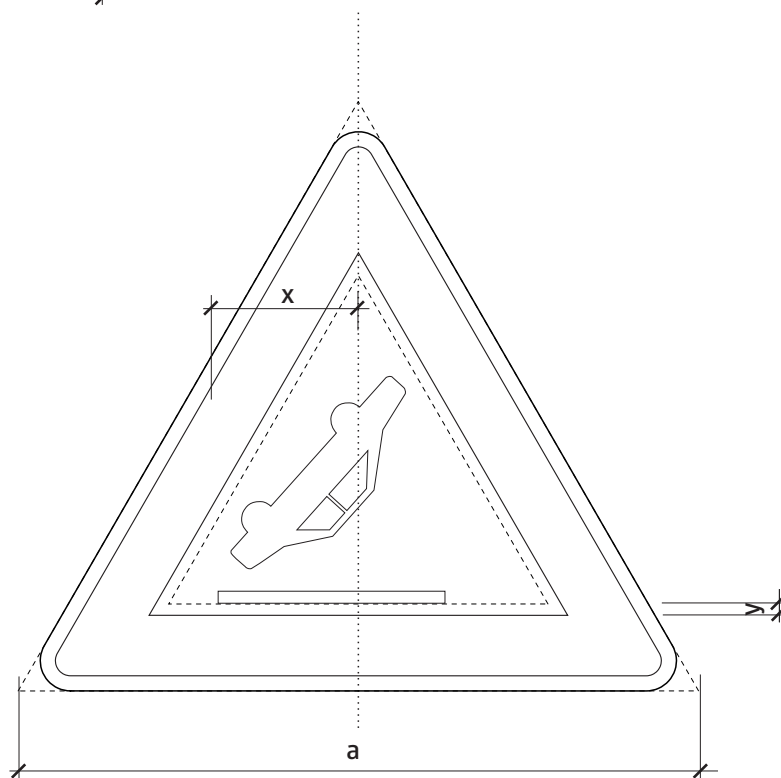
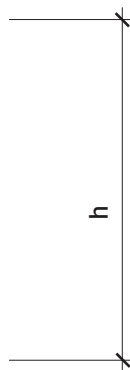

Rozmer (mm)	a	x	y	z	h
základný	900	185	15	300	300
zväčšený	1250	258	20	455	455
zmenšený	700	145	10	230	230

6 - VYBAVENIE POZEMNÝCH KOMUNIKÁCIÍ
 VÝSTRAŽNÉ ZNAČKY
 A 33 - Nehoda

VL 6

133

11-2015

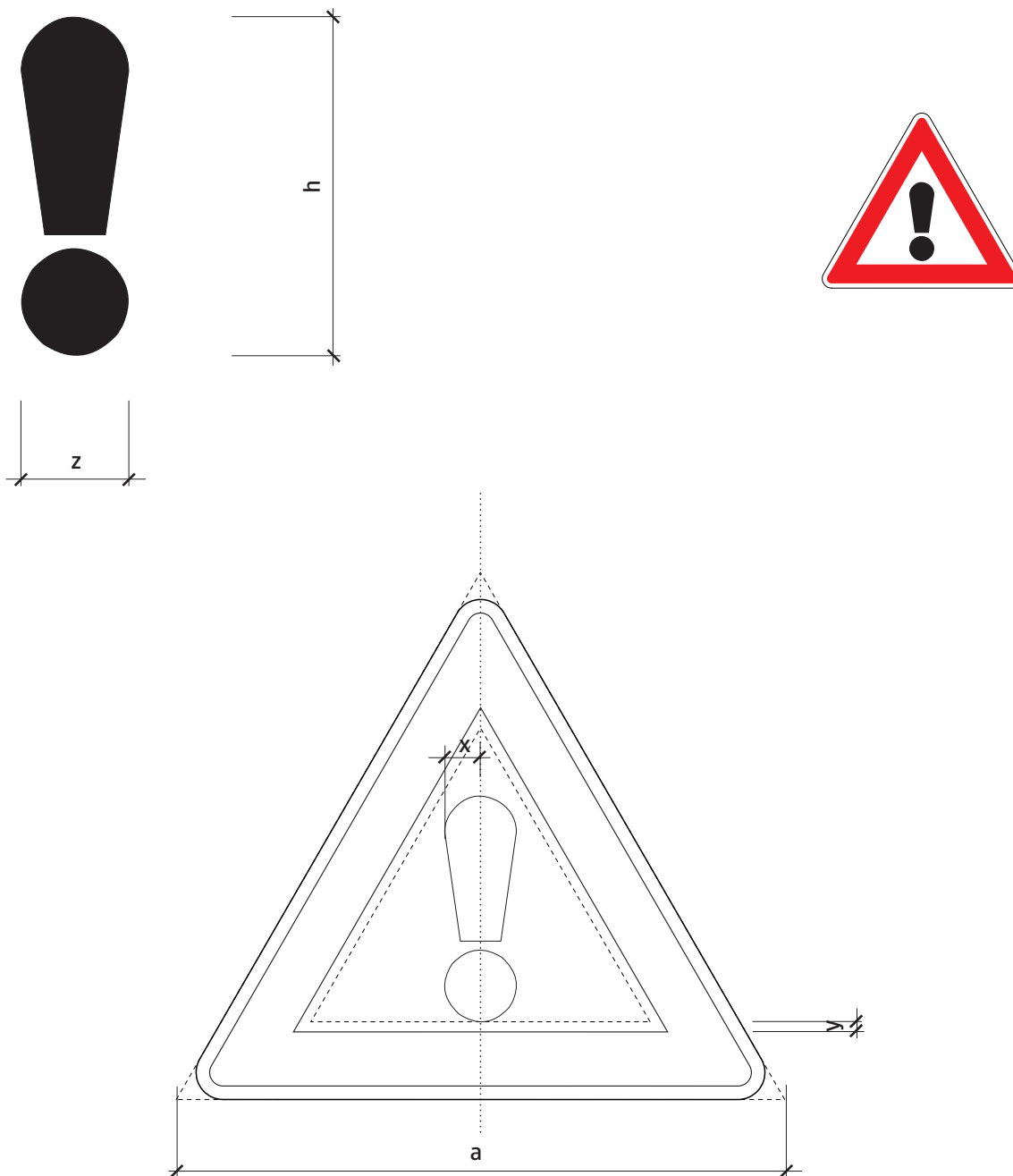

Rozmer (mm)	a	x	y	z	h
základný	900	55	15	110	345
zväčšený	1250	82,5	20	165	518
zmenšený	700	42,5	10	85	266

6 - VYBAVENIE POZEMNÝCH KOMUNIKÁCIÍ
 VÝSTRAŽNÉ ZNAČKY
 A 34 - Iné nebezpečenstvo

VL 6

134

11-2015

6 - VYBAVENIE POZEMNÝCH KOMUNIKÁCIÍ	VL 6
ZNAČKY UPRAVUJÚCE PREDNOSŤ A DODATKOVÉ TABUĽKY S TVAROM KRIŽOVATKY	200
	11-2015

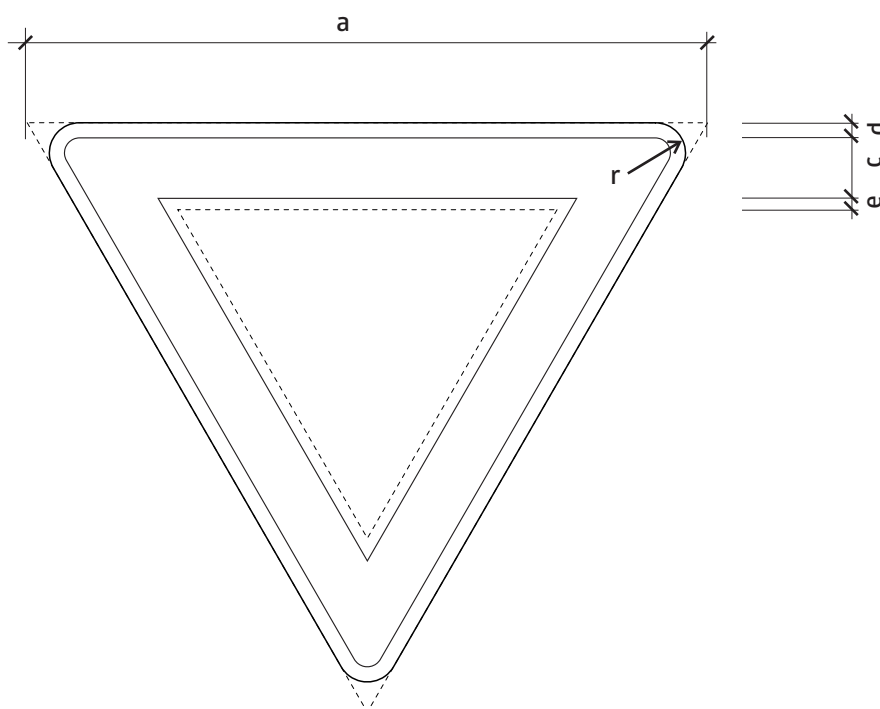
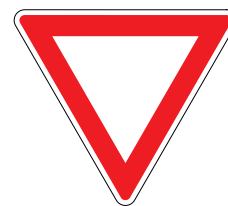

Rozmer (mm)	a	c	d	e	r
základný	900	80	20	15	40
zväčšený	1250	110	30	20	40
zmenšený	700	70	10	10	40

6 - VYBAVENIE POZEMNÝCH KOMUNIKÁCIÍ

ZNAČKY UPRAVUJÚCE PREDNOSŤ A DODATKOVÉ TABUĽKY S TVAROM KRIŽOVATKY

P 1 - Daj prednosť v jazde!

VL 6

201

11-2015

STOP

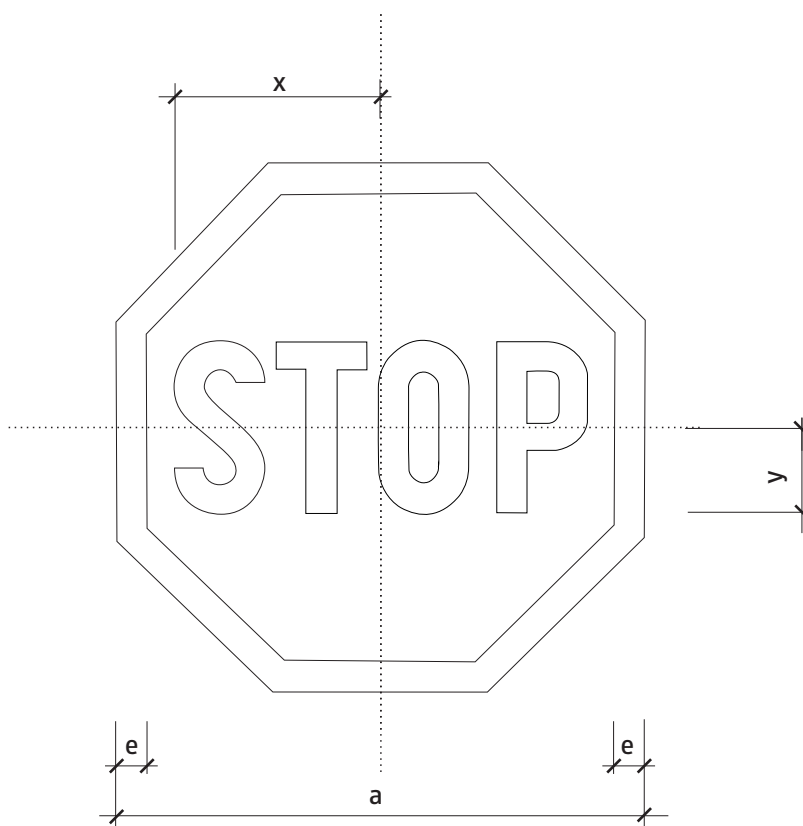
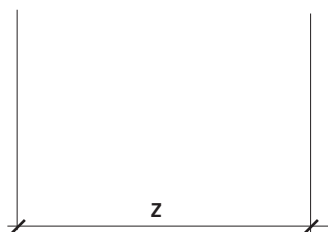

Rozmer (mm)	a	e	x	y	z	h
základný	700	40	225	115	550	230
zväčšený	900	50	350	150	700	300
zmenšený	500	30	195	82,5	390	165

6 - VYBAVENIE POZEMNÝCH KOMUNIKÁCIÍ

ZNAČKY UPRAVUJÚCE PREDNOSŤ A DODATKOVÉ TABUĽKY S TVAROM KRIŽOVATKY

P 2 - Stoj, daj prednosť v jazde!

VL 6

202

11-2015

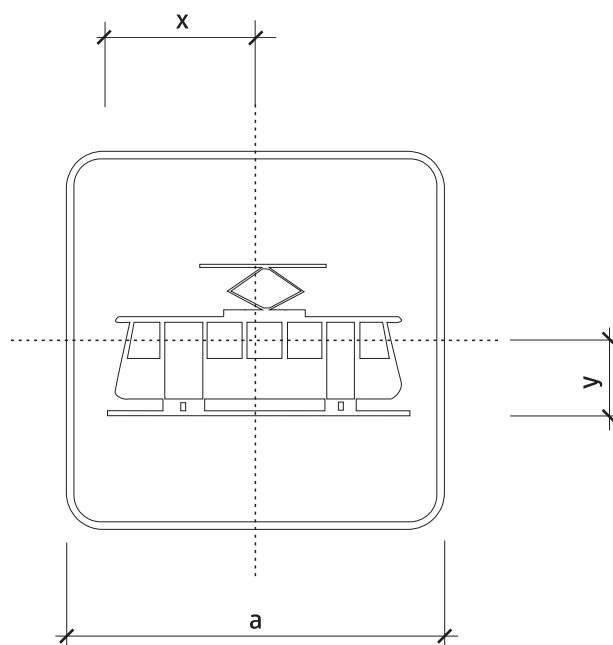
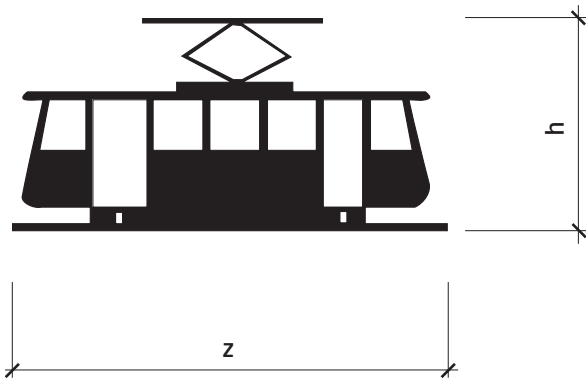

Rozmer (mm)	a	x	y	z	h
základný	500	200	100	400	200
zväčšený	750	300	150	600	300

6 - VYBAVENIE POZEMNÝCH KOMUNIKÁCIÍ

ZNAČKY UPRAVUJÚCE PREDNOSŤ A DODATKOVÉ TABUĽKY S TVAROM KRIŽOVATKY

P 3 - Daj prednosť v jazde električke !

VL 6

202-10

11-2015

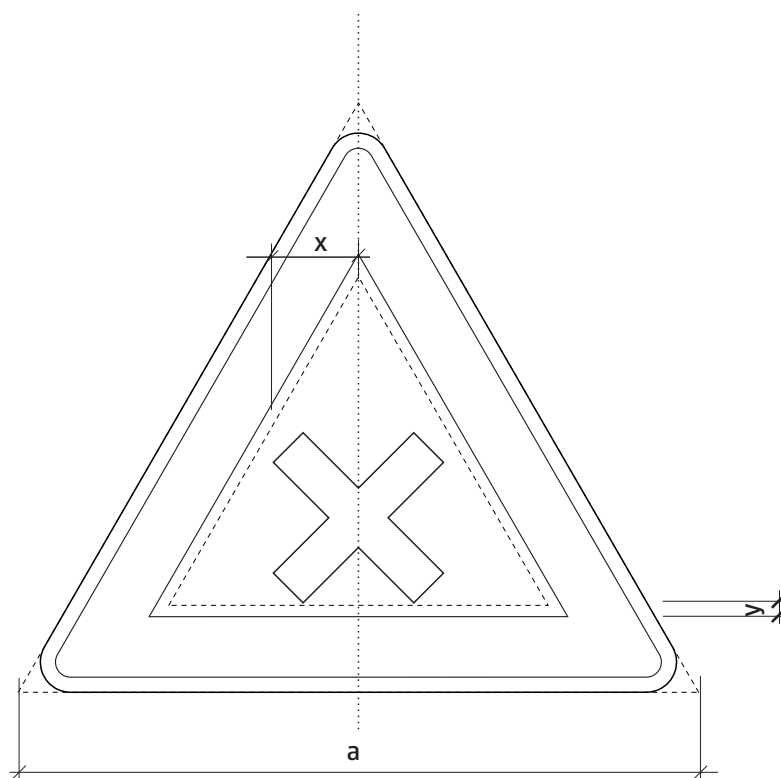
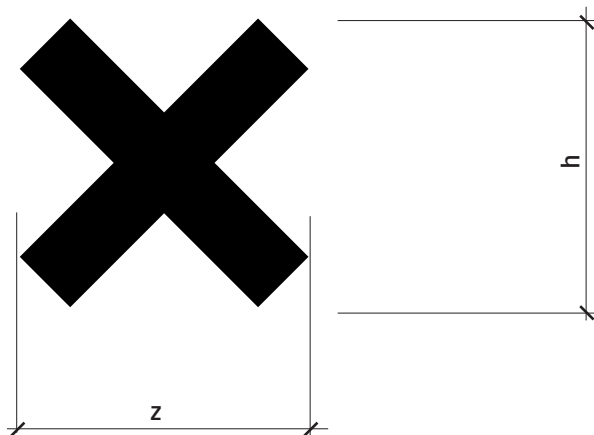

Rozmer (mm)	a	x	y	z	h
základný	900	115	35	230	230
zväčšený	1250	190	55	380	380
zmenšený	700	85	25	170	170

6 - VYBAVENIE POZEMNÝCH KOMUNIKÁCIÍ
 ZNAČKY UPRAVUJÚCE PREDNOSŤ A DODATKOVÉ TABUĽKY S TVAROM KRIŽOVATKY
 P 4 - Križovatka

VL 6

203

11-2015

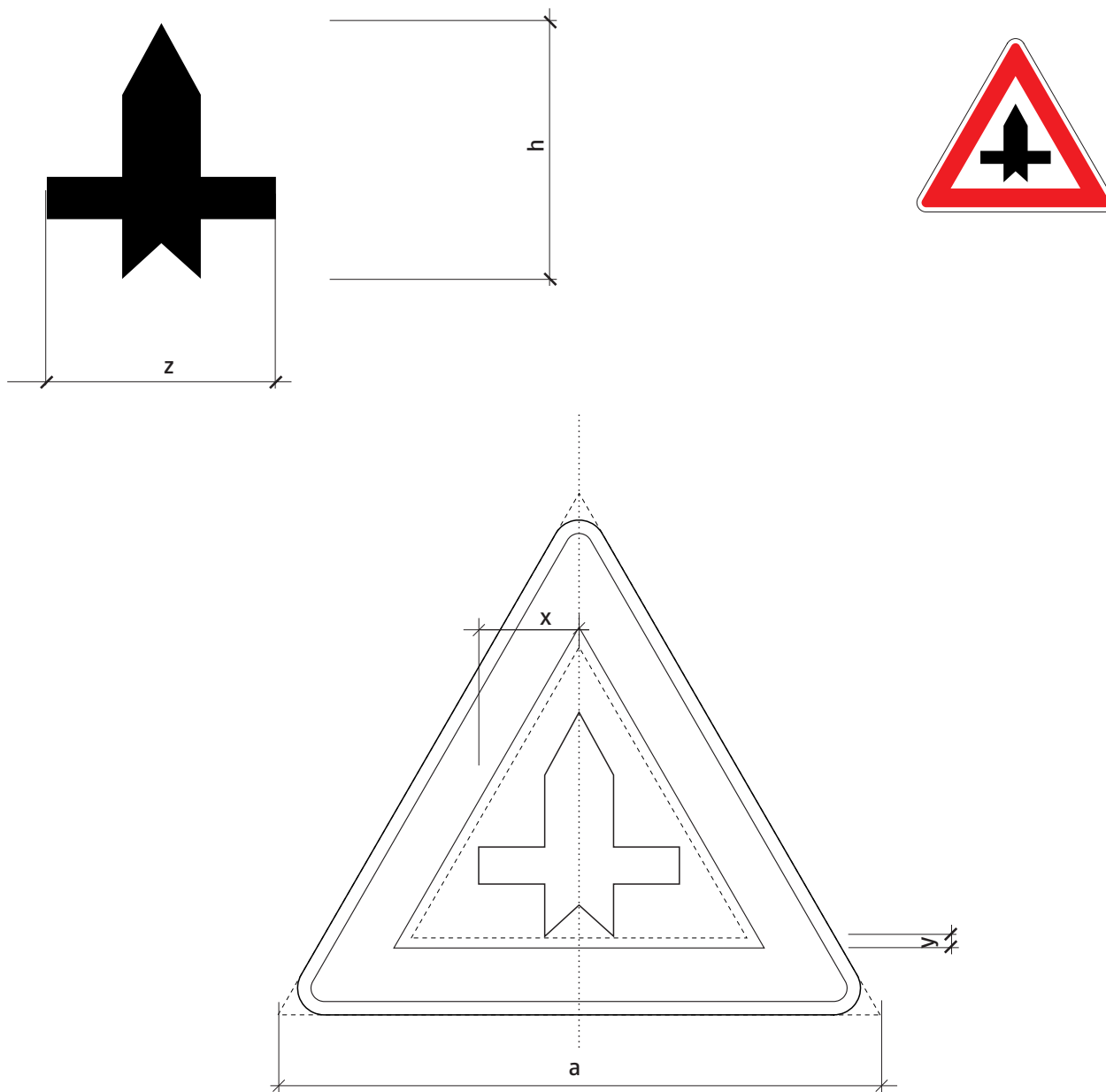

Rozmer (mm)	a	x	y	z	h
základný	900	150	35	300	340
zväčšený	1250	250	55	500	560
zmenšený	700	115	25	230	260

6 - VYBAVENIE POZEMNÝCH KOMUNIKÁCIÍ

ZNAČKY UPRAVUJÚCE PREDNOSŤ A DODATKOVÉ TABUĽKY S TVAROM KRIŽOVATKY

P 5 - Križovatka vedľajšou cestou

VL 6

204-10

11-2015

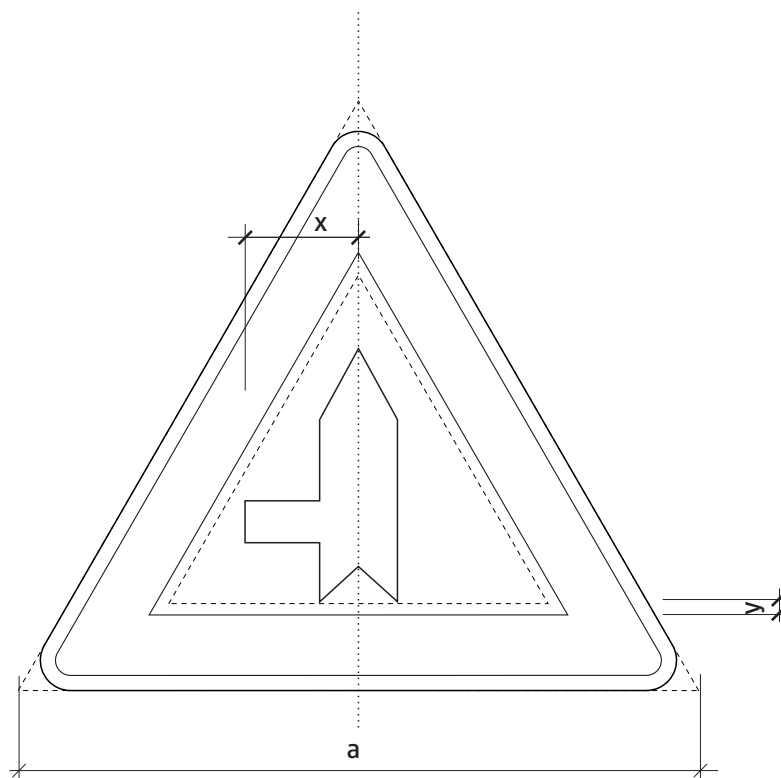
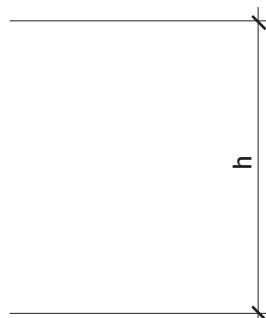
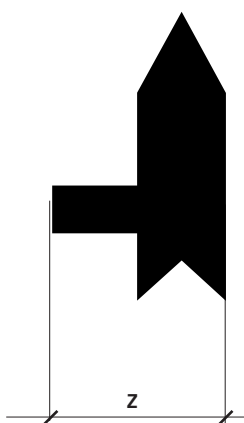

Rozmer (mm)	a	x	y	z	h
základný	900	150	35	200	340
zväčšený	1250	250	55	340	560
zmenšený	700	115	25	160	260

6 - VYBAVENIE POZEMNÝCH KOMUNIKÁCIÍ

ZNAČKY UPRAVUJÚCE PREDNOSŤ A DODATKOVÉ TABUĽKY S TVAROM KRIŽOVATKY

P 6 - Križovatka vedľajšou cestou

VL 6

204-20

11-2015

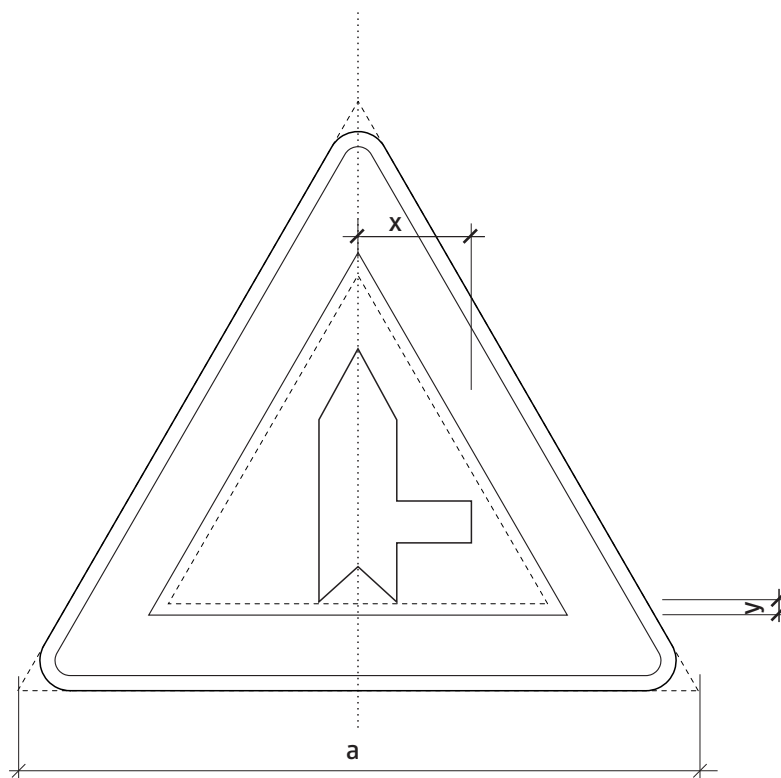
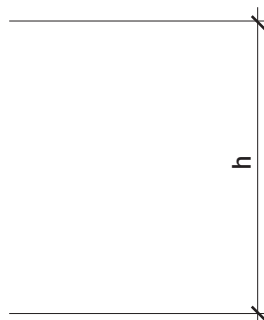
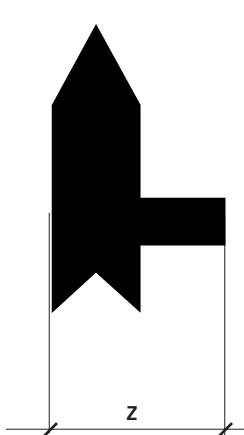

Rozmer (mm)	a	x	y	z	h
základný	900	150	35	200	340
zväčšený	1250	250	55	340	560
zmenšený	700	115	25	160	260

6 - VYBAVENIE POZEMNÝCH KOMUNIKÁCIÍ

ZNAČKY UPRAVUJÚCE PREDNOSŤ A DODATKOVÉ TABUĽKY S TVAROM KRIŽOVATKY

P 6 - Križovatka vedľajšou cestou

VL 6

204-30

11-2015

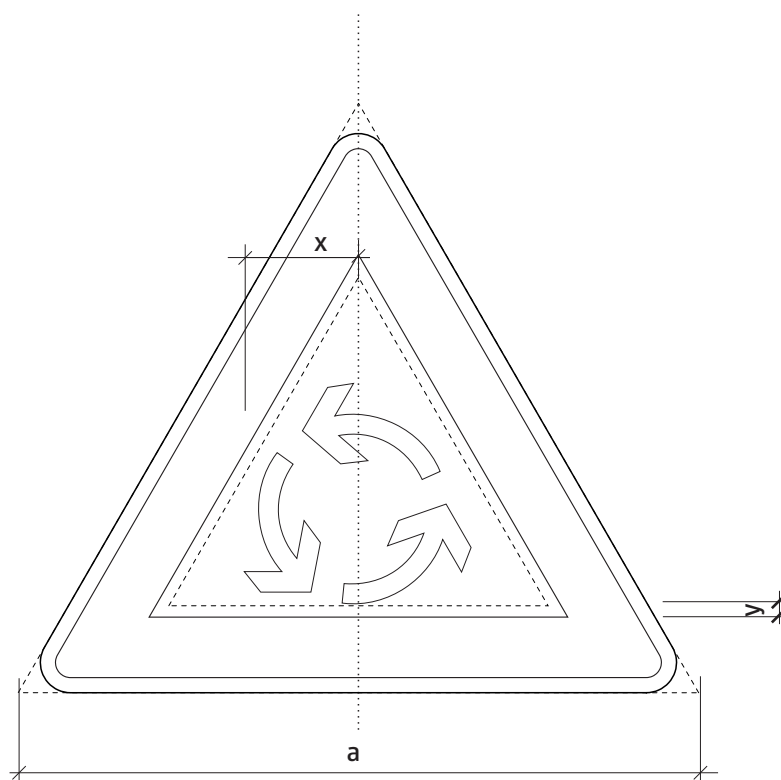
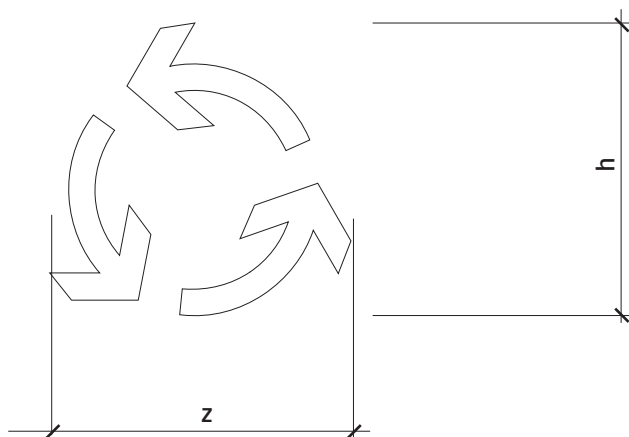

Rozmer (mm)	a	x	y	z	h
základný	900	150	35	300	290
zväčšený	1250	240	55	480	460
zmenšený	700	120	25	240	230

6 - VYBAVENIE POZEMNÝCH KOMUNIKÁCIÍ

ZNAČKY UPRAVUJÚCE PREDNOSŤ A DODATKOVÉ TABUĽKY S TVAROM KRIŽOVATKY

P 7 - Križovatka s kruhovým objazdom

VL 6

205

11-2015

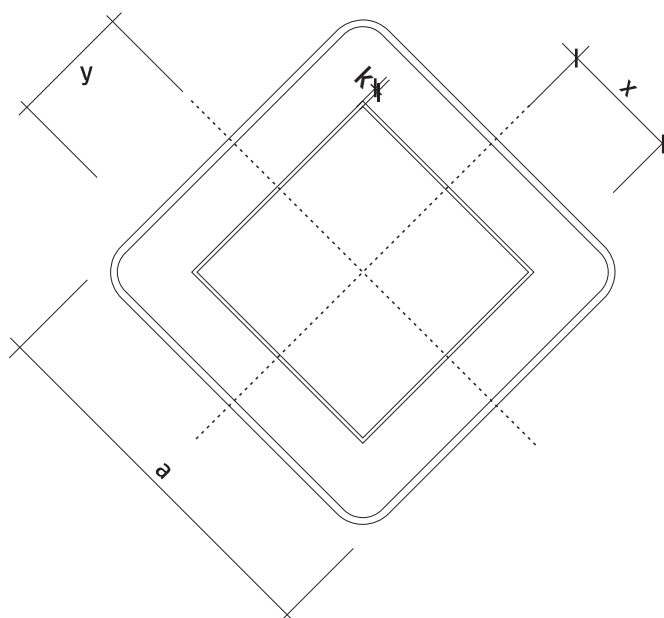
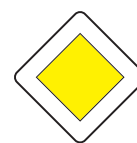
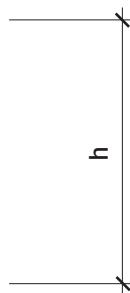
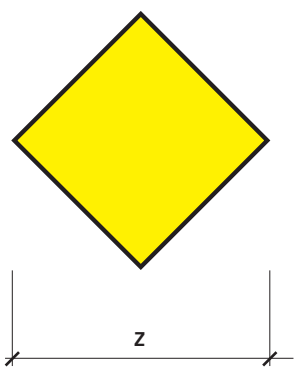

Rozmer (mm)	a	k	x	y	z	h
základný	500	5	160	160	320	320
zväčšený	750	7	280	280	460	460

6 - VYBAVENIE POZEMNÝCH KOMUNIKÁCIÍ
 ZNAČKY UPRAVUJÚCE PREDNOSŤ A DODATKOVÉ TABUĽKY S TVAROM KRIŽOVATKY
 P 8 - Hlavná cesta

VL 6
 206
 11-2015

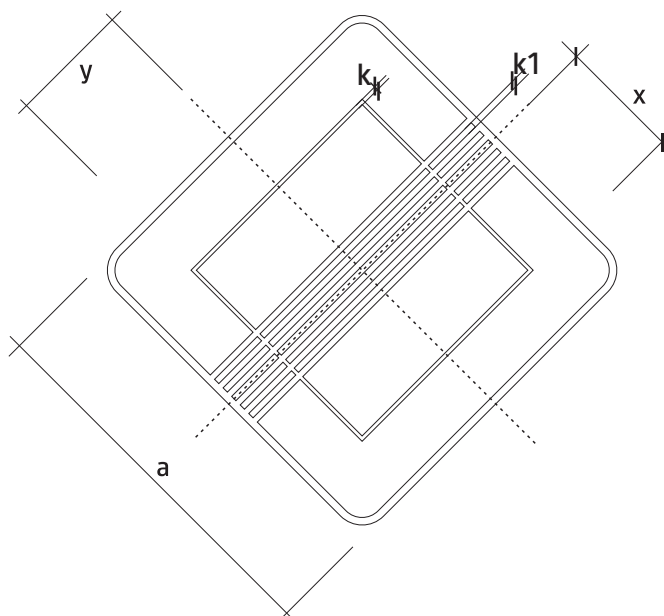
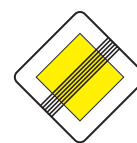
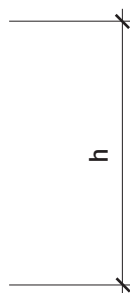
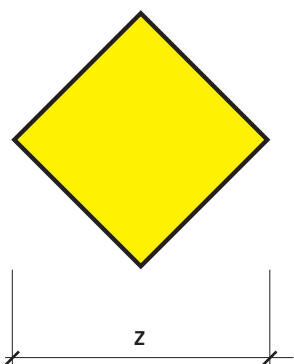

Rozmer (mm)	a	k	k1	x	y	z	h
základný	500	5	10	160	160	320	320
zväčšený	750	7	14	280	280	460	460

6 - VYBAVENIE POZEMNÝCH KOMUNIKÁCIÍ

ZNAČKY UPRAVUJÚCE PREDNOSŤ A DODATKOVÉ TABUĽKY S TVAROM KRIŽOVATKY

P 9 - Koniec hlavnej cesty

VL 6

207

11-2015

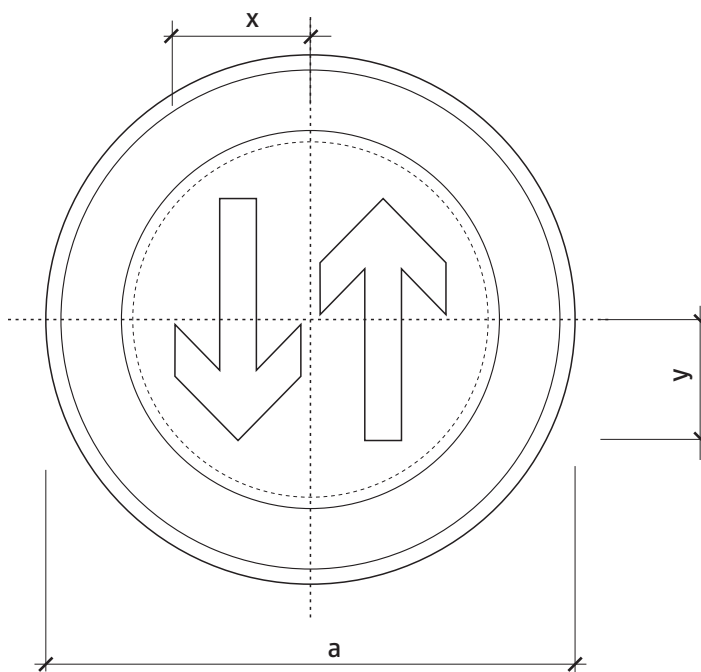
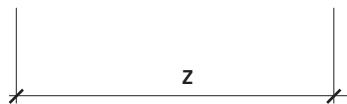
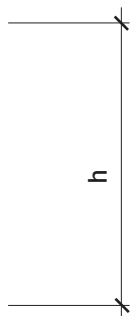

Rozmer (mm)	a	x	y	z	h
základný	700	180	160	360	320
zväčšený	900	230	205	460	410
zmenšený	500	175	115	250	230

6 - VYBAVENIE POZEMNÝCH KOMUNIKÁCIÍ

ZNAČKY UPRAVUJÚCE PREDNOSŤ A DODATKOVÉ TABUĽKY S TVAROM KRIŽOVATKY

P 10 - Prednosť protiidúcich vozidiel

VL 6

208

11-2015

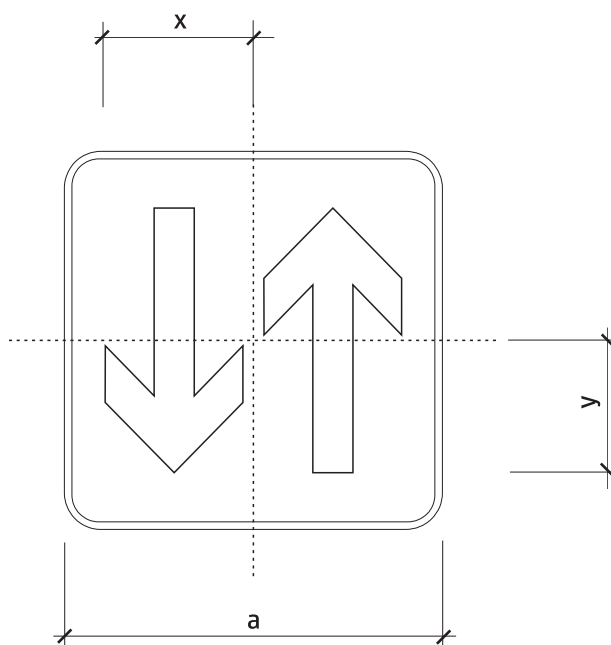
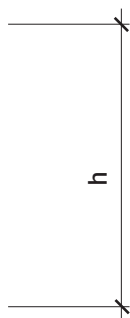
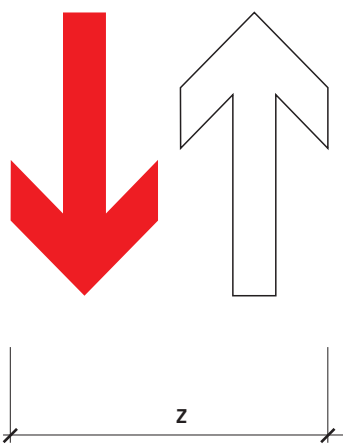

Rozmer (mm)	a	x	y	z	h
základný	500	195	175	390	350
zväčšený	750	295	265	590	530

6 - VYBAVENIE POZEMNÝCH KOMUNIKÁCIÍ
 ZNAČKY UPRAVUJÚCE PREDNOSŤ A DODATKOVÉ TABUĽKY S TVAROM KRIŽOVATKY
 P 11 - Prednosť pred protiúdcimi vozidlami

VL 6

209

11-2015

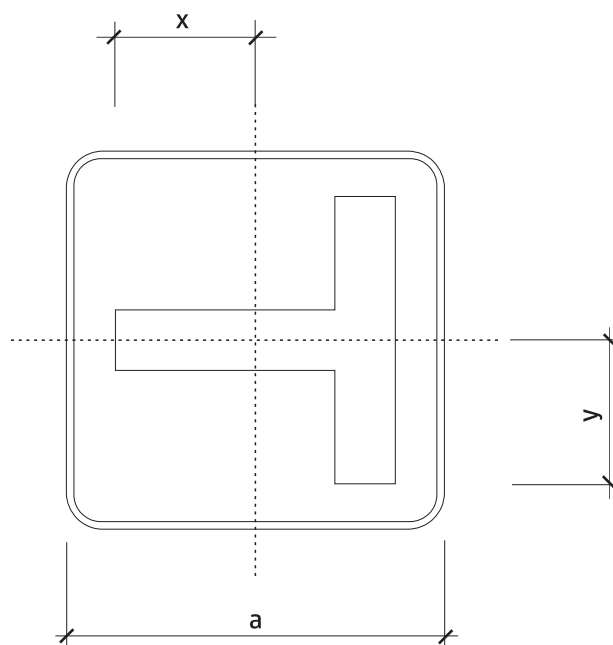
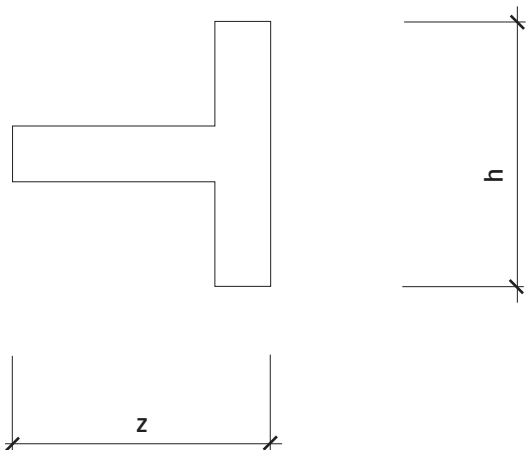

Rozmer (mm)	a	x	y	z	h
základný	500	165	190	370	380
zväčšený	750	275	285	550	570

6 - VYBAVENIE POZEMNÝCH KOMUNIKÁCIÍ

ZNAČKY UPRAVUJÚCE PREDNOSŤ A DODATKOVÉ TABUĽKY S TVAROM KRIŽOVATKY

P 12 - Tvar križovatky

VL 6

210

11-2015

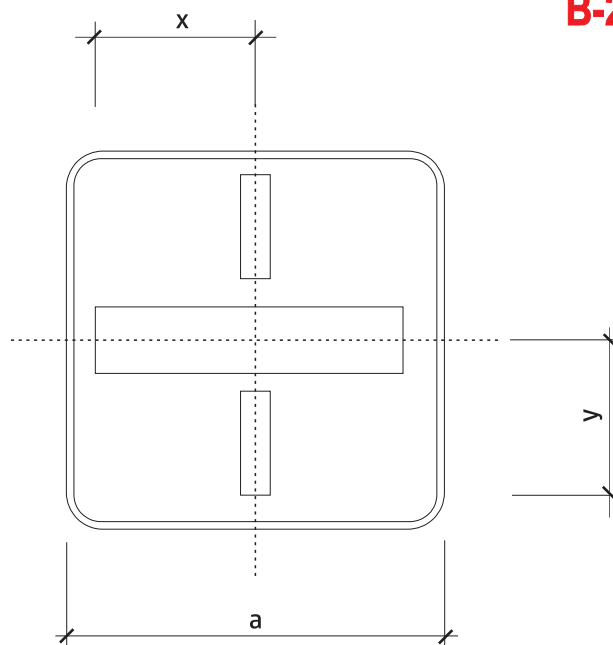
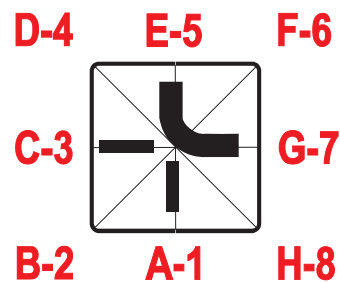
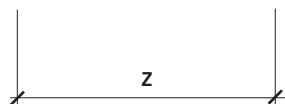
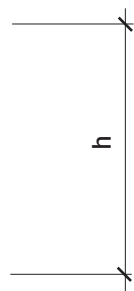

Rozmer (mm)	a	x	y	z	h
základný	500	210	205	420	410
zväčšený	750	265	305	530	610

6 - VYBAVENIE POZEMNÝCH KOMUNIKÁCIÍ

ZNAČKY UPRAVUJÚCE PREDNOSŤ A DODATKOVÉ TABUĽKY S TVAROM KRIŽOVATKY

P 13 - Tvar križovatky

VL 6

211

11-2015

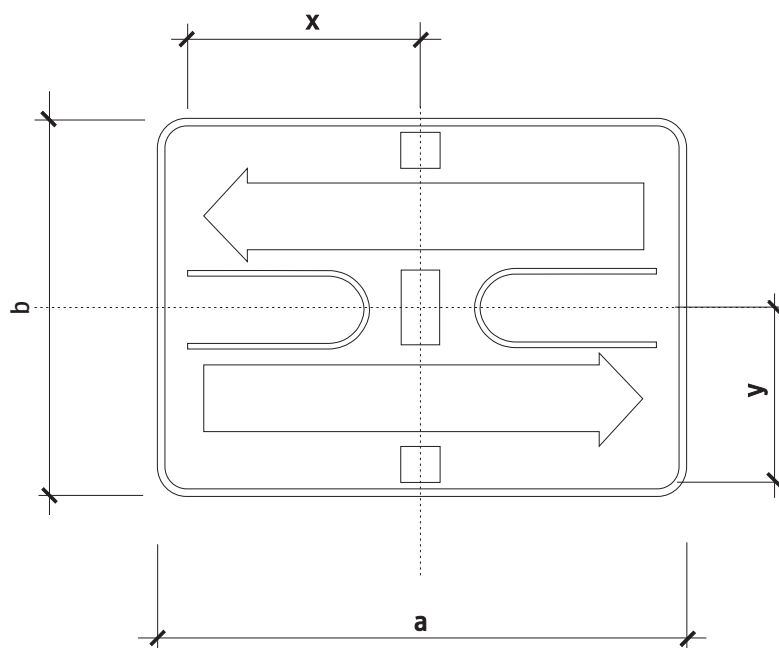
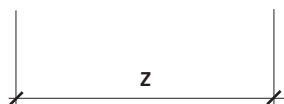
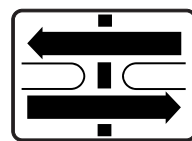
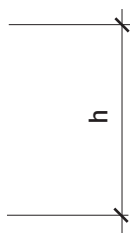

Rozmer (mm)	a	b	x	y	z	h
základný	700	500	310	230	620	460

6 - VYBAVENIE POZEMNÝCH KOMUNIKÁCIÍ
 ZNAČKY UPRAVUJÚCE PREDNOSŤ A DODATKOVÉ TABUĽKY S TVAROM KRIŽOVATKY
 P 14 - Tvar križovatky

VL 6
 212
 11-2015

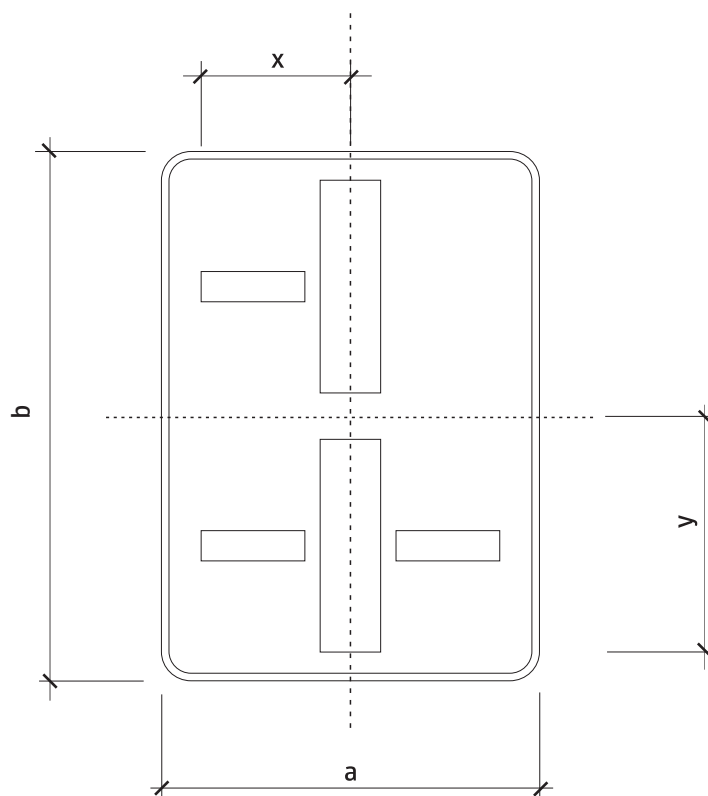
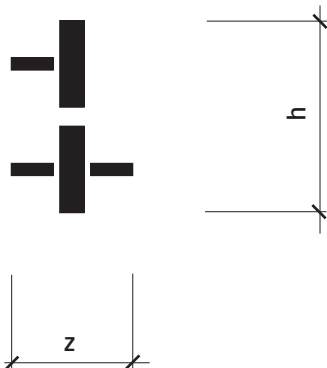

Rozmer (mm)	a	b	x	y	z	h
základný	500	700	200	310	400	620

6 - VYBAVENIE POZEMNÝCH KOMUNIKÁCIÍ
 ZNAČKY UPRAVUJÚCE PREDNOSŤ A DODATKOVÉ TABUĽKY S TVAROM KRIŽOVATKY
 P 15 - Tvar dvoch križovatiek

VL 6
 213
 11-2015

6 - VYBAVENIE POZEMNÝCH KOMUNIKÁCIÍ
ZÁKAZOVÉ ZNAČKY

VL 6

220.00

11-2015

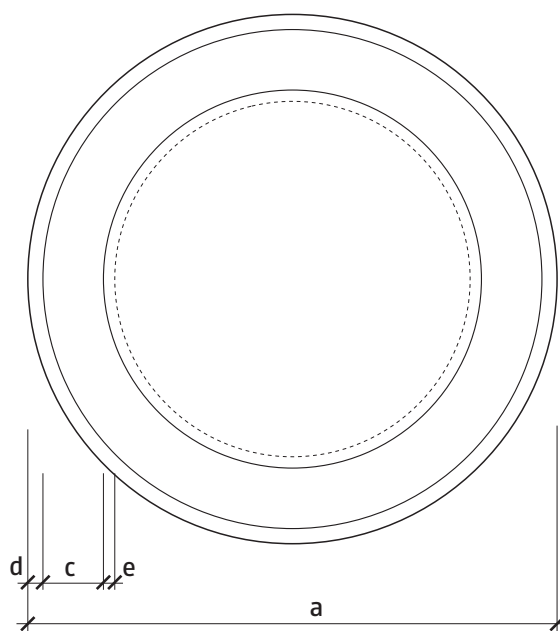
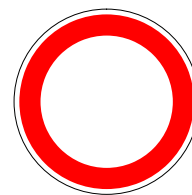

Rozmer (mm)	a	c	d	e
základný	700	80	20	15
zväčšený	900	100	30	20
zmenšený	500	60	10	10

6 - VYBAVENIE POZEMNÝCH KOMUNIKÁCIÍ
ZÁKAZOVÉ ZNAČKY
B 1 - Zákaz vjazdu všetkých vozidiel v oboch smeroch

VL 6

221

11-2015

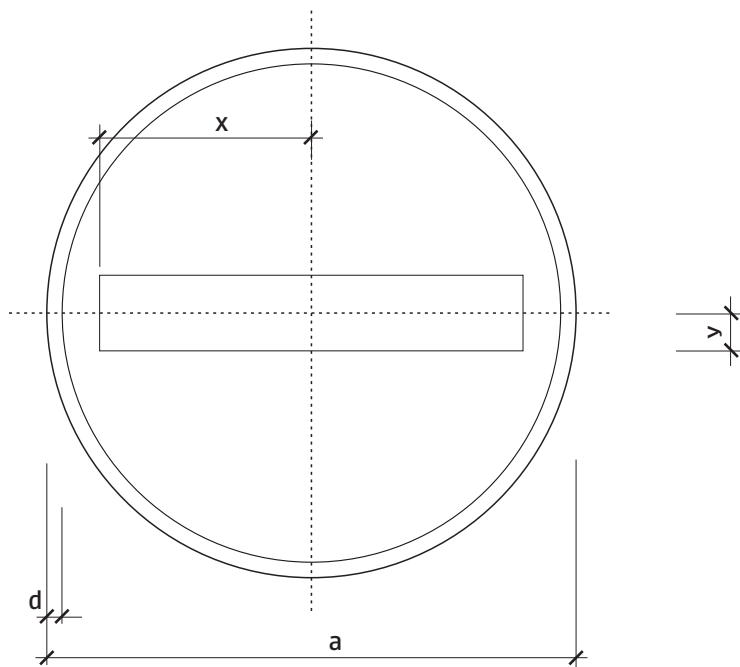
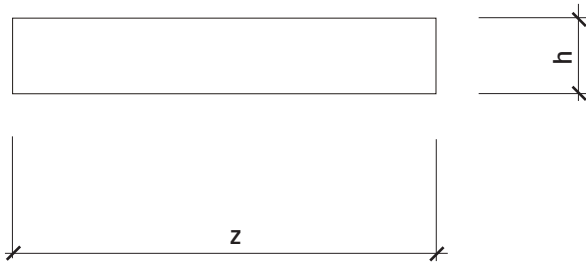

Rozmer (mm)	a	x	y	z	h
základný	700	280	50	560	100
zväčšený	900	355	65	710	130
zmenšený	500	200	35	400	70

6 - VYBAVENIE POZEMNÝCH KOMUNIKÁCIÍ
 ZÁKAZOVÉ ZNAČKY
 B 2 - Zákaz vjazdu všetkých vozidiel

VL 6

222

11-2015

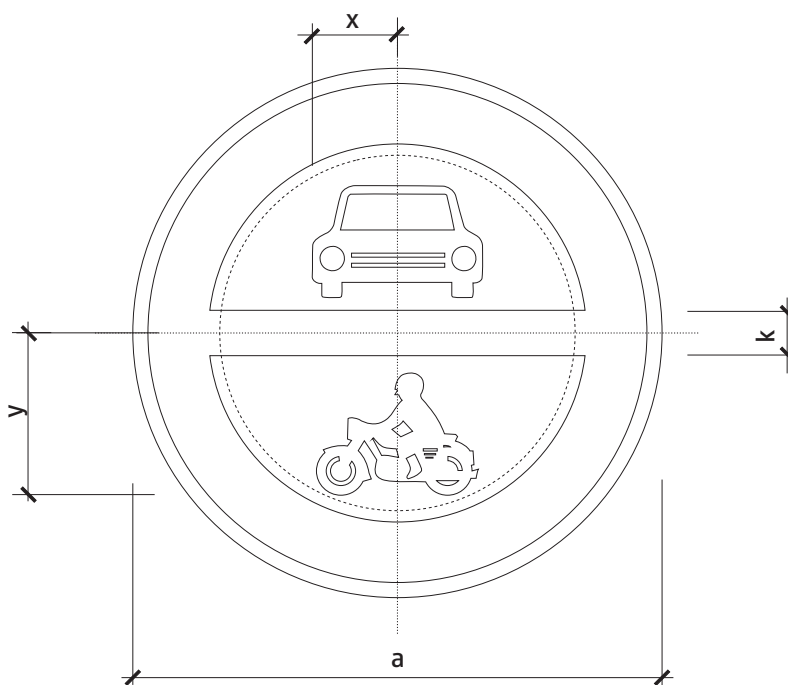
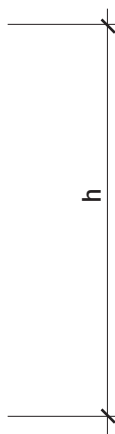
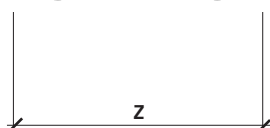

Rozmer (mm)	a	x	y	k	z	h
základný	700	110	215	60	225	410
zväčšený	900	145	275	75	290	525
zmenšený	500	80	150	40	160	290

6 - VYBAVENIE POZEMNÝCH KOMUNIKÁCIÍ

ZÁKAZOVÉ ZNAČKY

B 3 - Zákaz vjazdu všetkých motorových vozidiel

VL 6

223

11-2015

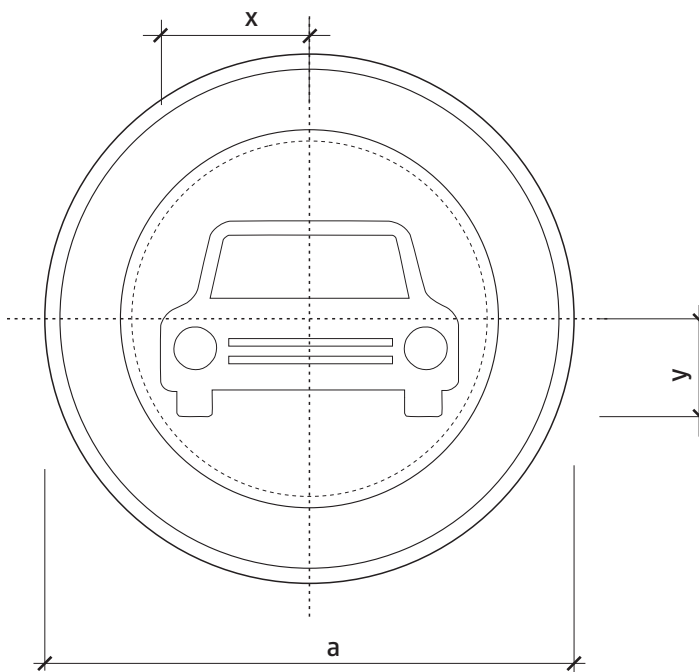
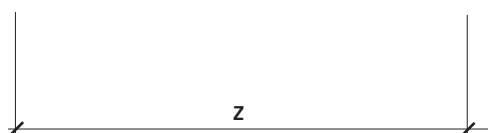
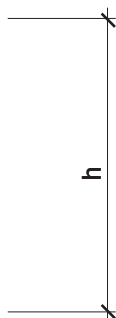

Rozmer (mm)	a	x	y	z	h
základný	700	195	130	395	260
zväčšený	900	250	165	505	330
zmenšený	500	140	90	280	185

6 - VYBAVENIE POZEMNÝCH KOMUNIKÁCIÍ
ZÁKAZOVÉ ZNAČKY

B4 - Zákaz vjazdu všetkých motorových vozidiel s výnimkou
motocyklov bez postranného vozíka

VL 6

224

11-2015

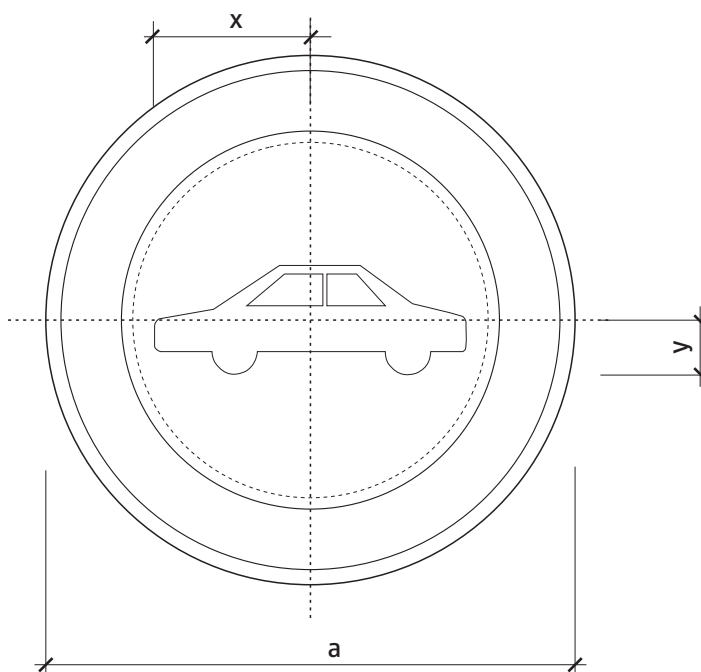
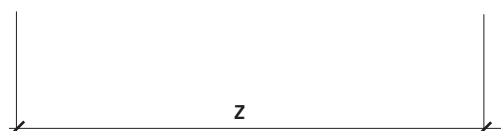
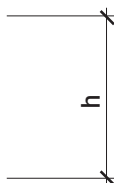

Rozmer (mm)	a	x	y	z	h
základný	700	205	70	410	145
zväčšený	900	265	90	530	185
zmenšený	500	145	50	290	100

6 - VYBAVENIE POZEMNÝCH KOMUNIKÁCIÍ
 ZÁKAZOVÉ ZNAČKY
 B 5 - Zákaz vjazdu osobných automobilov

VL 6

225

11-2015

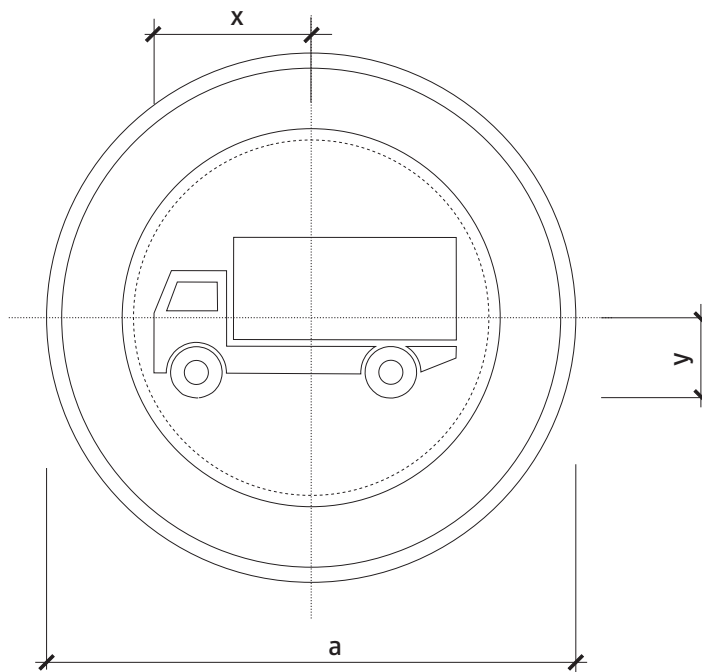
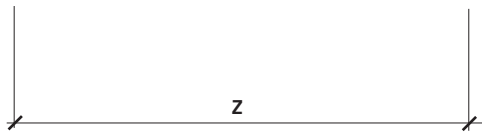
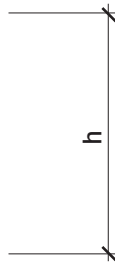

Rozmer (mm)	a	x	y	z	h
základný	700	200	105	400	210
zväčšený	900	255	135	510	270
zmenšený	500	140	75	285	150

6 - VYBAVENIE POZEMNÝCH KOMUNIKÁCIÍ
 ZÁKAZOVÉ ZNAČKY
 B 6 - Zákaz vjazdu nákladných automobilov

VL 6

226

11-2015

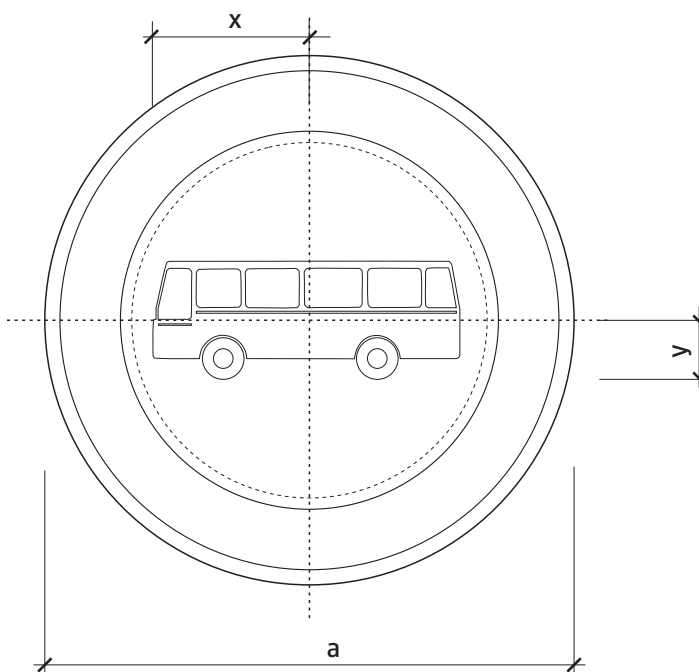
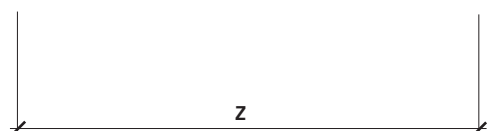
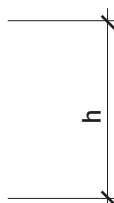
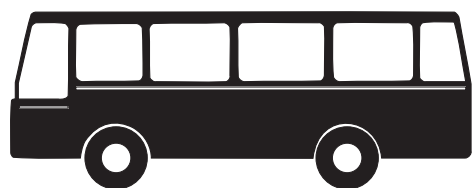

Rozmer (mm)	a	x	y	z	h
základný	700	200	75	400	150
zväčšený	900	260	100	520	200
zmenšený	500	145	55	290	110

6 - VYBAVENIE POZEMNÝCH KOMUNIKÁCIÍ
 ZÁKAZOVÉ ZNAČKY
 B 7 - Zákaz vjazdu autobusov

VL 6

227

11-2015

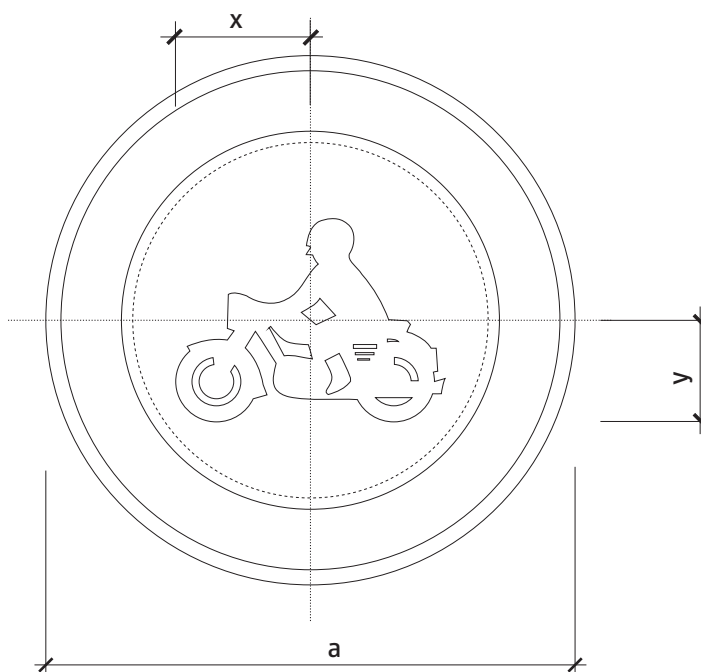
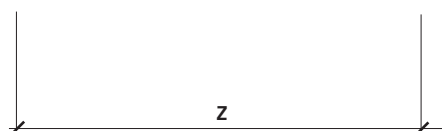
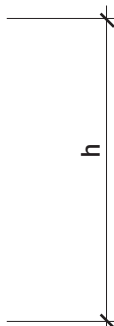

Rozmer (mm)	a	x	y	z	h
základný	700	180	135	360	270
zväčšený	900	230	175	460	350
zmenšený	500	125	95	250	190

6 - VYBAVENIE POZEMNÝCH KOMUNIKÁCIÍ
 ZÁKAZOVÉ ZNAČKY
 B 8 - Zákaz vjazdu motocyklov

VL 6

228

11-2015

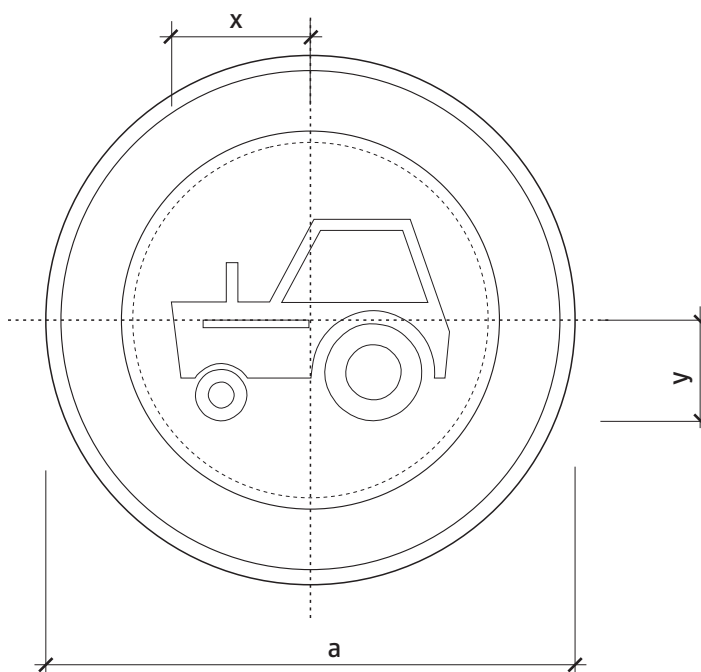
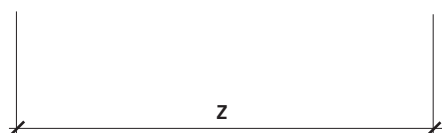
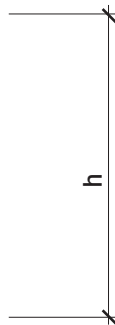

Rozmer (mm)	a	x	y	z	h
základný	700	185	135	370	270
zväčšený	900	235	170	470	340
zmenšený	500	117,5	85	235	170

6 - VYBAVENIE POZEMNÝCH KOMUNIKÁCIÍ
 ZÁKAZOVÉ ZNAČKY
 B 9 - Zákaz vjazdu traktorov

VL 6

229

11-2015

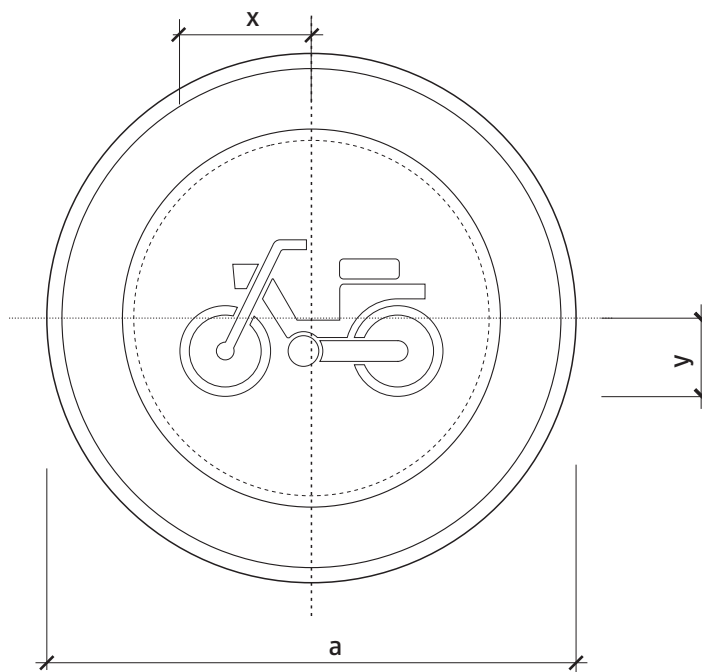
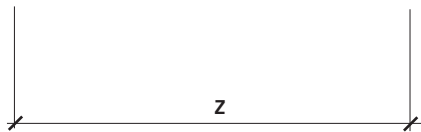
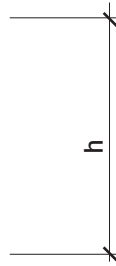
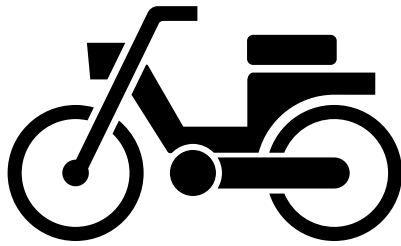

Rozmer (mm)	a	x	y	z	h
základný	700	175	105	350	210
zväčšený	900	227,5	135	455	270
zmenšený	500	125	75	250	150

6 - VYBAVENIE POZEMNÝCH KOMUNIKÁCIÍ
 ZÁKAZOVÉ ZNAČKY
 B 10 - Zákaz vjazdu malých motocyklov

VL 6

230

11-2015

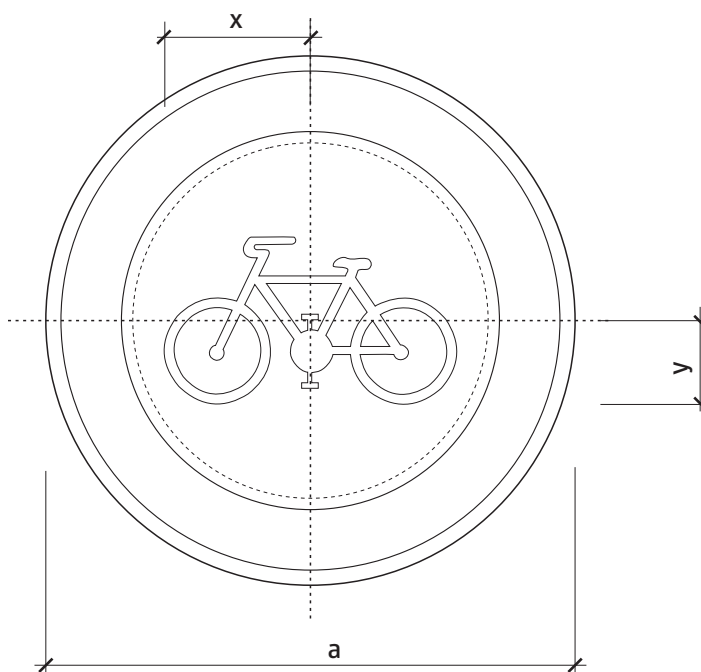
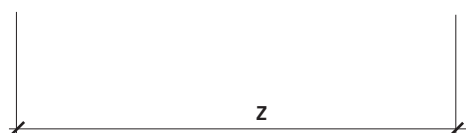
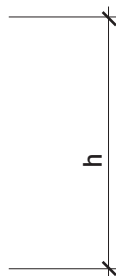
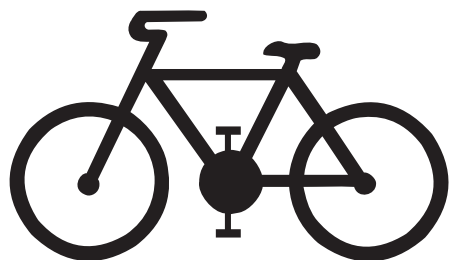

Rozmer (mm)	a	x	y	z	h
základný	700	195	110	390	220
zväčšený	900	250	145	500	290
zmenšený	500	140	80	280	160

6 - VYBAVENIE POZEMNÝCH KOMUNIKÁCIÍ
 ZÁKAZOVÉ ZNAČKY
 B 11 - Zákaz vjazdu bicyklov

VL 6

231

11-2015

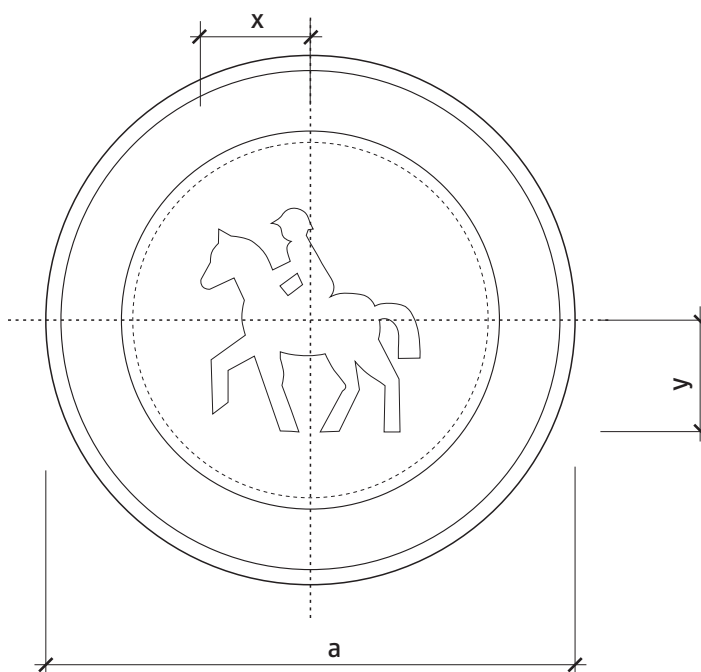
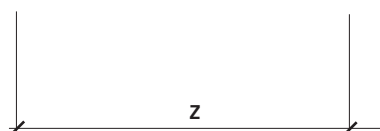

Rozmer (mm)	a	x	y	z	h
základný	700	145	147,5	290	295
zväčšený	900	185	190	370	380
zmenšený	500	102,5	105	205	210

6 - VYBAVENIE POZEMNÝCH KOMUNIKÁCIÍ
 ZÁKAZOVÉ ZNAČKY
 B 12 - Zákaz vjazdu jazdcov na koňoch

VL 6

232

11-2015

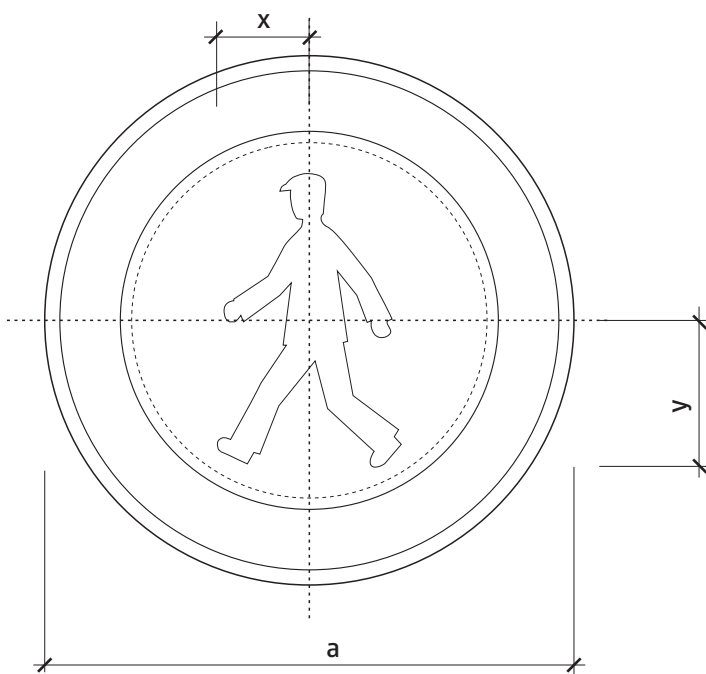

Rozmer (mm)	a	x	y	z	h
základný	700	120	195	240	390
zväčšený	900	155	250	310	500
zmenšený	500	87,5	140	175	280

6 - VYBAVENIE POZEMNÝCH KOMUNIKÁCIÍ
 ZÁKAZOVÉ ZNAČKY
 B 13 - Zákaz vstupu chodcov

VL 6

233

11-2015

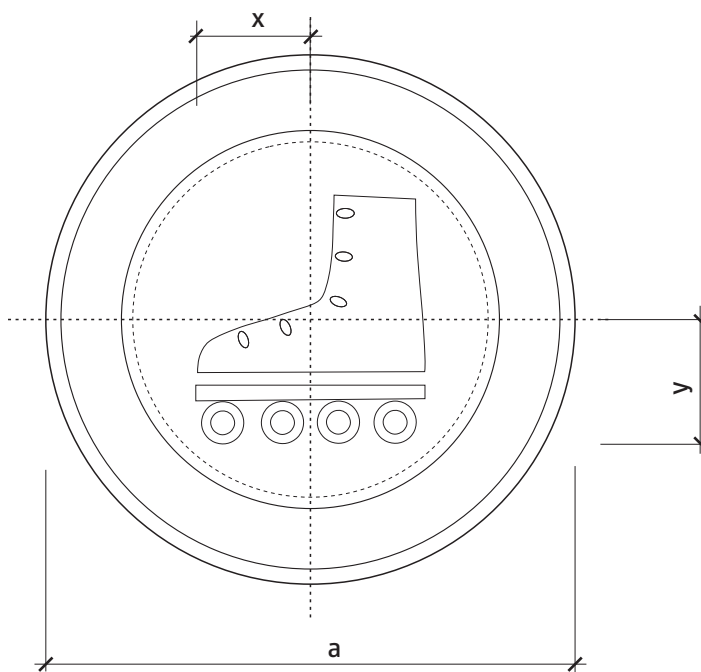
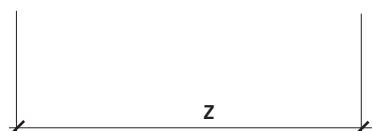

Rozmer (mm)	a	x	y	z	h
základný	700	150	165	300	330
zväčšený	900	195	210	390	420
zmenšený	500	110	120	220	240

6 - VYBAVENIE POZEMNÝCH KOMUNIKÁCIÍ
 ZÁKAZOVÉ ZNAČKY
 B 14 - Zákaz vstupu korčuliarov

VL 6

234

11-2015

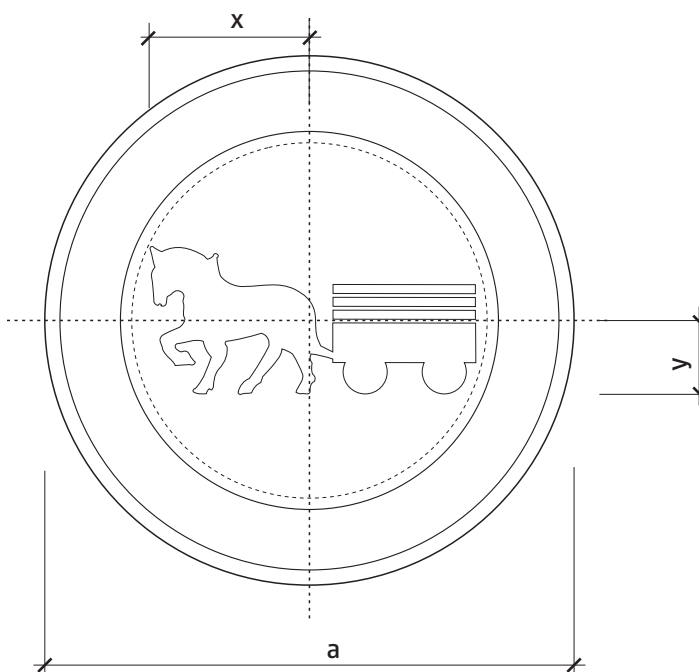
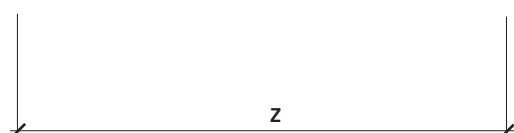
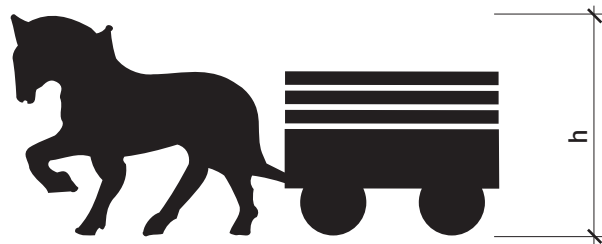

Rozmer (mm)	a	x	y	z	h
základný	700	215	100	430	200
zväčšený	900	275	125	550	250
zmenšený	500	155	120	310	140

6 - VYBAVENIE POZEMNÝCH KOMUNIKÁCIÍ
 ZÁKAZOVÉ ZNAČKY
 B 15 - Zákaz vjazdu záprahových vozidiel

VL 6

235

11-2015

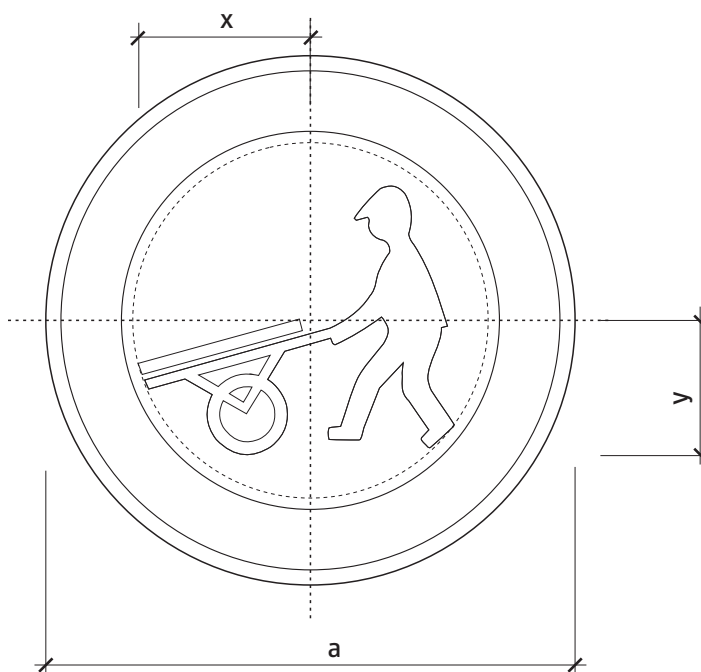
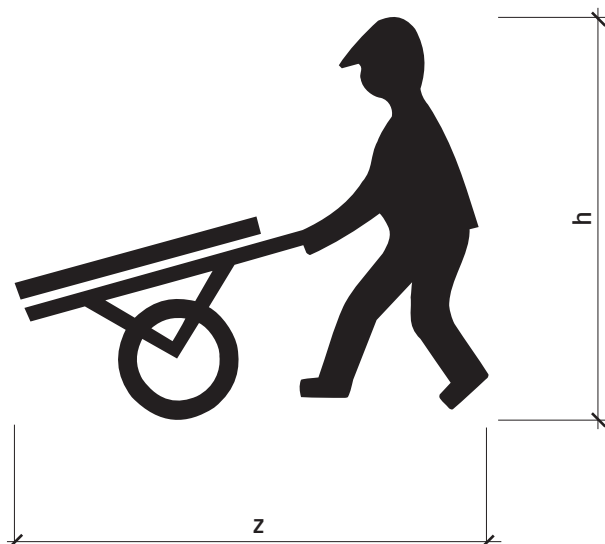

Rozmer (mm)	a	x	y	z	h
základný	700	205	175	410	350
zväčšený	900	260	225	520	450
zmenšený	500	145	125	290	250

6 - VYBAVENIE POZEMNÝCH KOMUNIKÁCIÍ
 ZÁKAZOVÉ ZNAČKY
 B 16 - Zákaz vjazdu ručných vozíkov

VL 6

236

11-2015

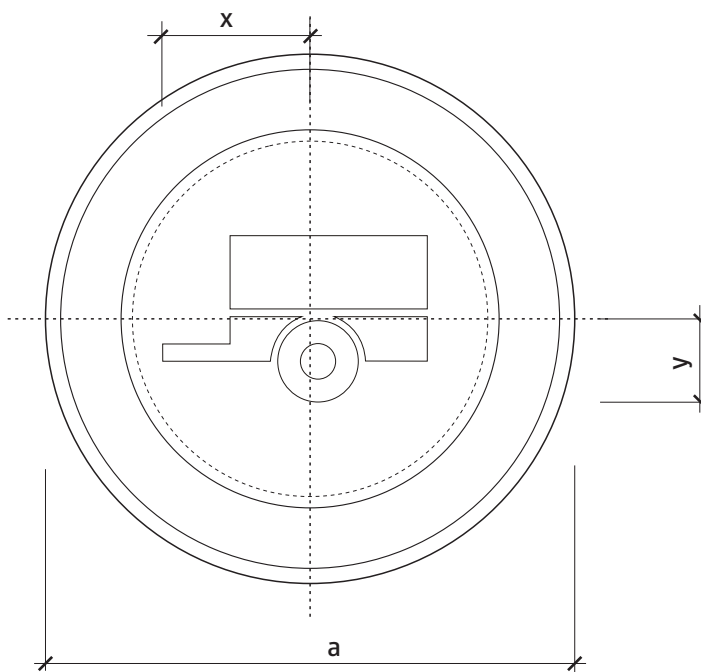
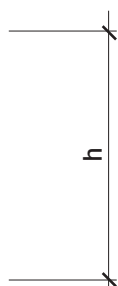
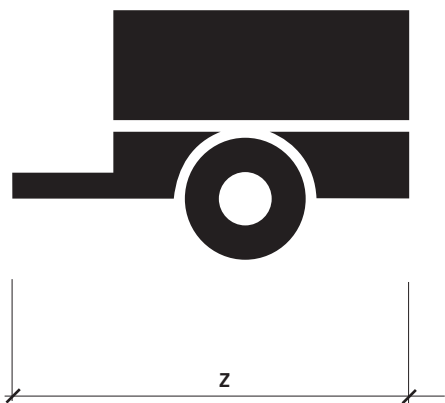

Rozmer (mm)	a	x	y	z	h
základný	700	175	110	350	220
zväčšený	900	225	140	450	280
zmenšený	500	125	75	250	150

6 - VYBAVENIE POZEMNÝCH KOMUNIKÁCIÍ
 ZÁKAZOVÉ ZNAČKY
 B 17 - Zákaz vjazdu motorových vozidiel s prívesmi

VL 6

237

11-2015

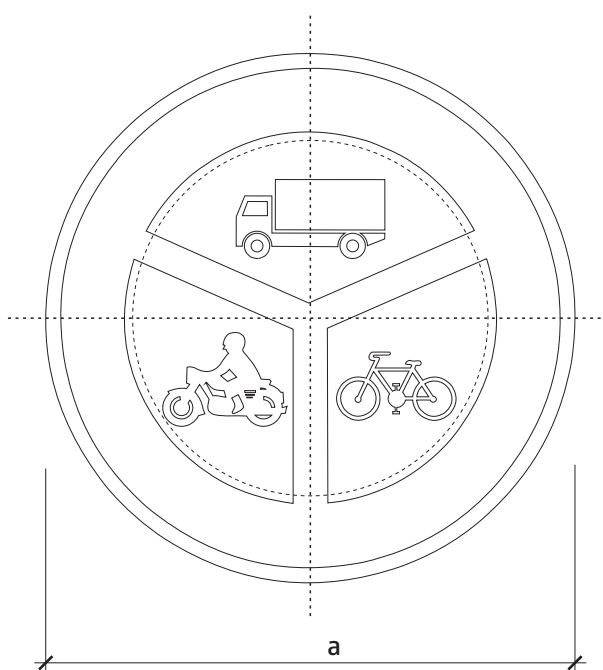

Rozmer (mm)	a	x	y	z	h
základný	700				
zväčšený	900				
zmenšený	500				

6 - VYBAVENIE POZEMNÝCH KOMUNIKÁCIÍ

ZÁKAZOVÉ ZNAČKY

B 18 - Zákaz vjazdu vyznačených vozidiel (vzor)

VL 6

238

11-2015

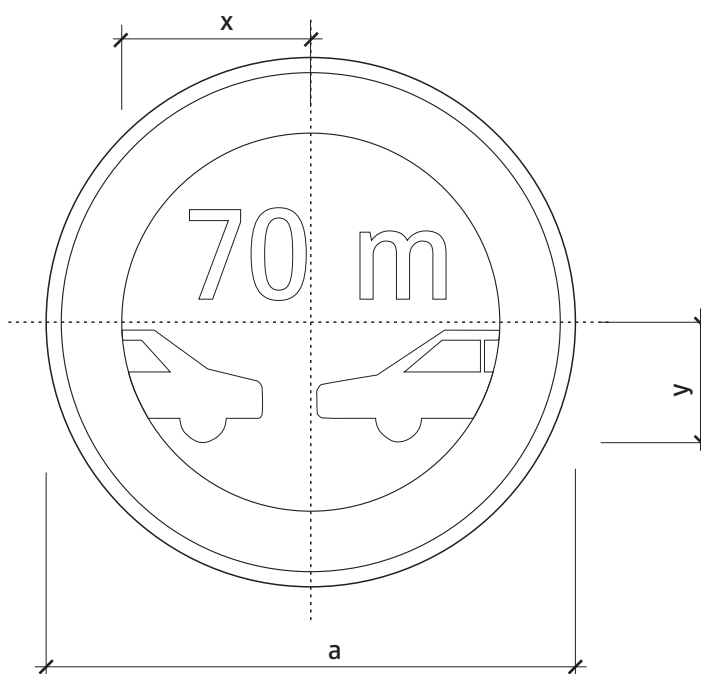
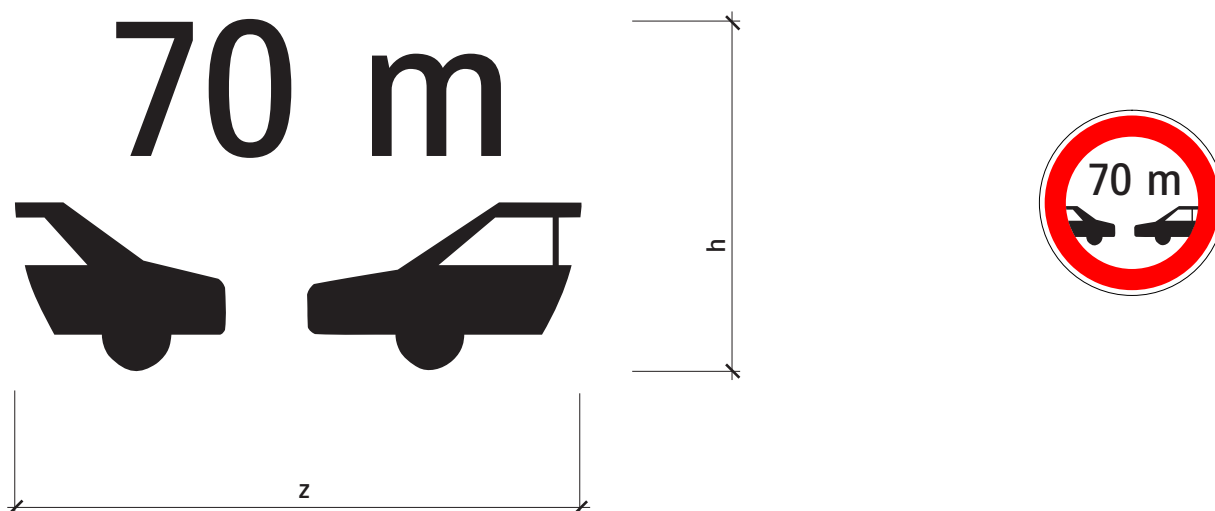

Rozmer (mm)	a	x	y	z	h
základný	700	250	155	500	310
zväčšený	900	320	200	640	400
zmenšený	500	175	110	350	220

6 - VYBAVENIE POZEMNÝCH KOMUNIKÁCIÍ
ZÁKAZOVÉ ZNAČKY

B 19 - Zákaz jazdy motorových vozidiel vo vzdialenosti kratšej, ako je vyznačené (vzor)

VL 6

239

11-2015

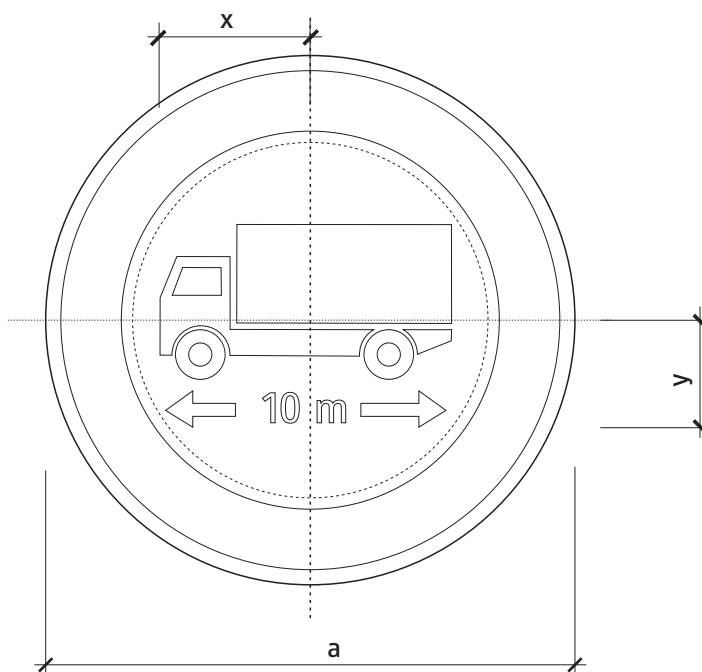
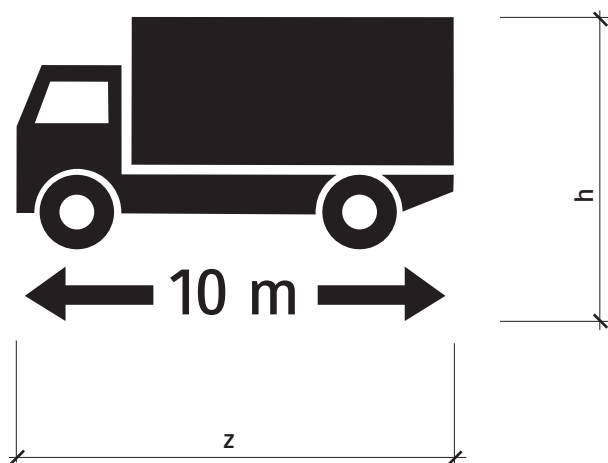

Rozmer (mm)	a	x	y	z	h
základný	700	195	135	390	270
zväčšený	900	245	170	490	340
zmenšený	500	135	95	275	190

6 - VYBAVENIE POZEMNÝCH KOMUNIKÁCIÍ ZÁKAZOVÉ ZNAČKY

B20 - Zákaz vjazdu vozidiel, alebo súprav vozidiel,
ktorých dĺžka presahuje vyznačenú hranicu (vzor)

VL 6

240

11-2015

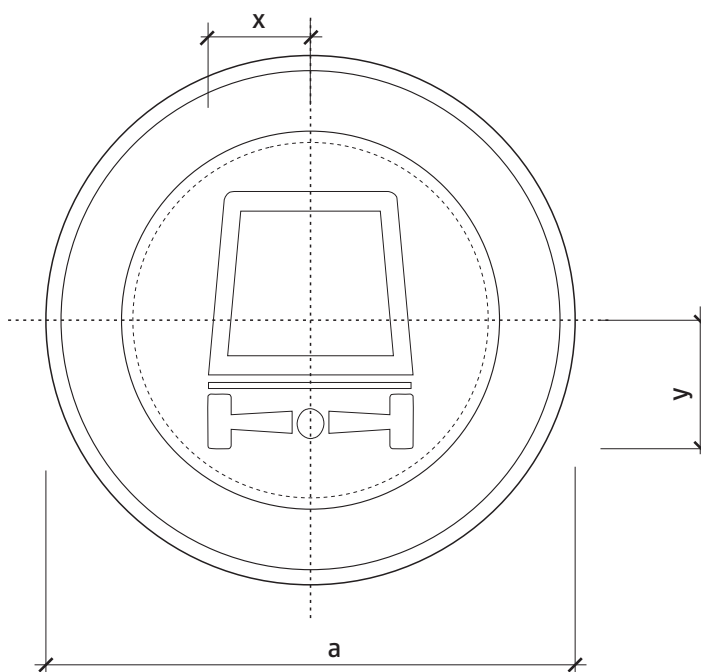
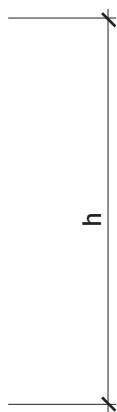
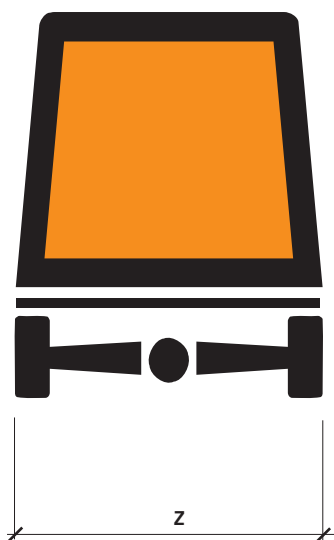

Rozmer (mm)	a	x	y	z	h
základný	700	135	170	270	340
zväčšený	900	172,5	215	345	430
zmenšený	500	95	120	190	240

6 - VYBAVENIE POZEMNÝCH KOMUNIKÁCIÍ
 ZÁKAZOVÉ ZNAČKY
 B 21 - Zákaz vjazdu vozidiel prepravujúcich nebezpečné veci

VL 6

241

11-2015

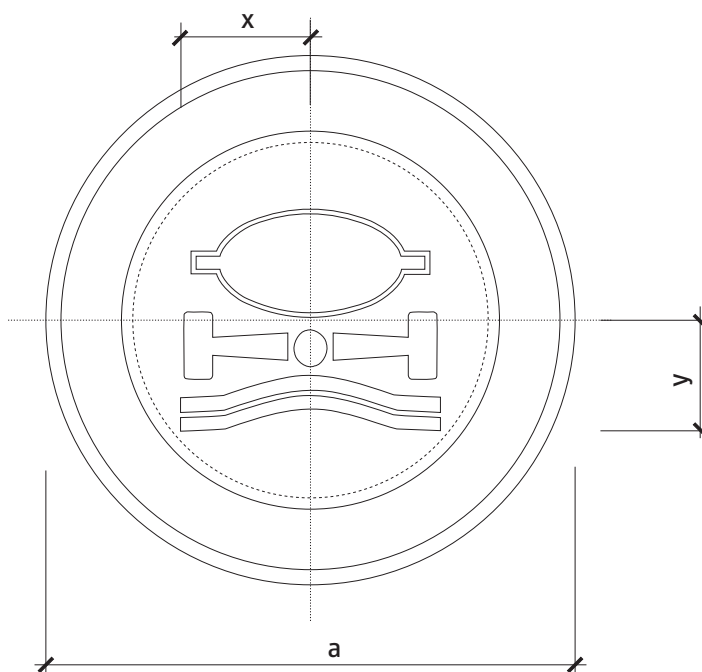

Rozmer (mm)	a	x	y	z	h
základný	700	170	145	340	290
zväčšený	900	220	187,5	440	375
zmenšený	500	122,5	105	245	210

6 - VYBAVENIE POZEMNÝCH KOMUNIKÁCIÍ
ZÁKAZOVÉ ZNAČKY

B 22 - Zákaz vjazdu vozidiel prepravujúcich náklad,
ktorý môže spôsobiť znečistenie vody (vzor)

VL 6

242

11-2015

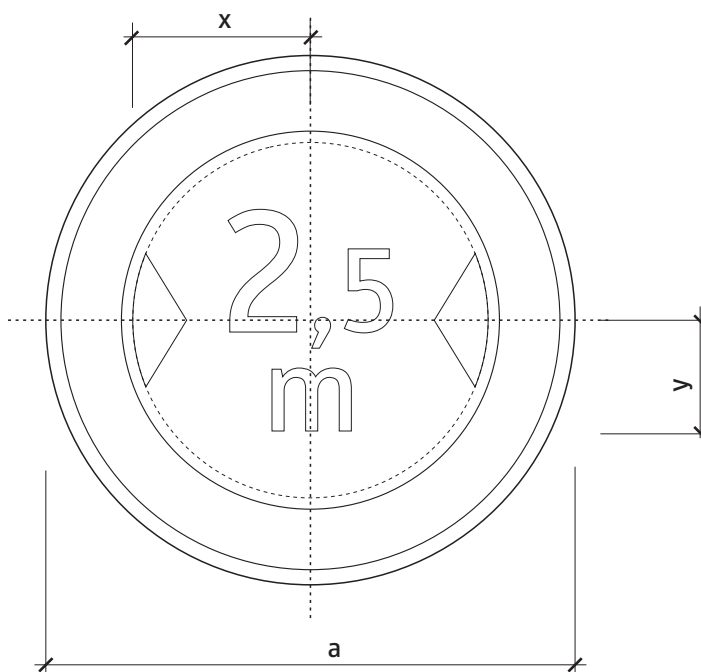
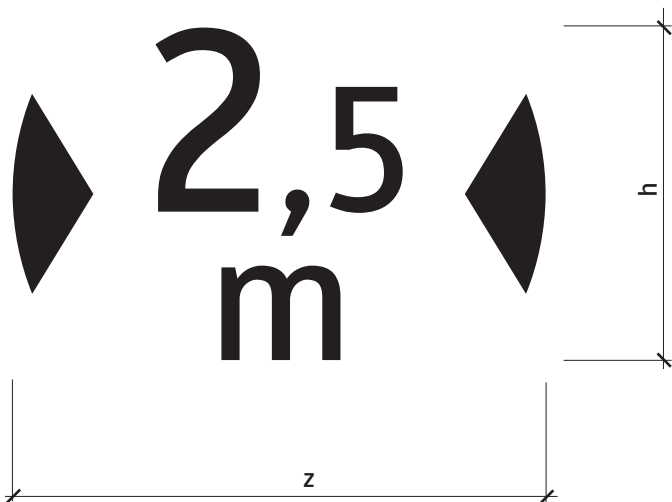

Rozmer (mm)	a	x	y	z	h
základný	700	235	145	470	290
zväčšený	900	300	187,5	600	375
zmenšený	500	167,5	105	335	210

6 - VYBAVENIE POZEMNÝCH KOMUNIKÁCIÍ

ZÁKAZOVÉ ZNAČKY

B 23 - Zákaz vjazdu vozidiel, ktorých šírka presahuje vyznačenú hranicu (vzor)

VL 6

243

11-2015

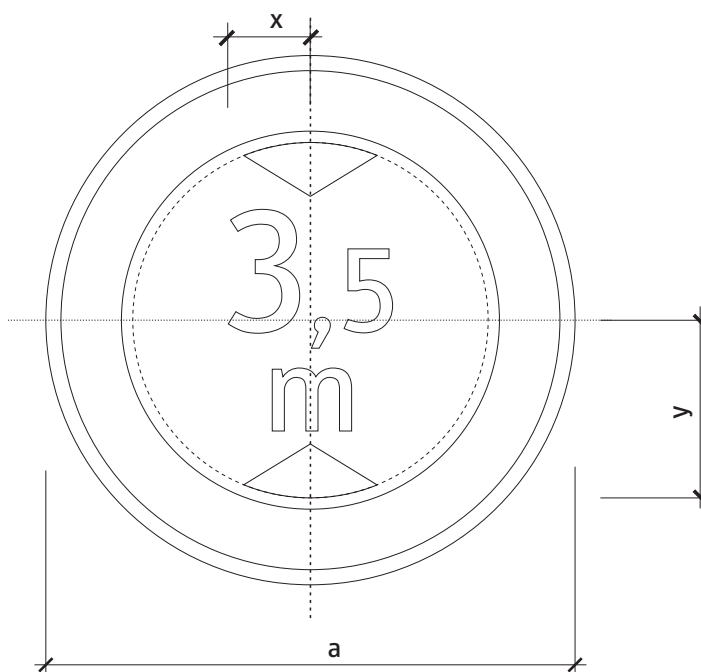

Rozmer (mm)	a	x	y	z	h
základný	700	110	235	220	470
zväčšený	900	140	300	280	600
zmenšený	500	75	165	150	330

6 - VYBAVENIE POZEMNÝCH KOMUNIKÁCIÍ

ZÁKAZOVÉ ZNAČKY

B 24 - Zákaz vjazdu vozidiel, ktorých výška presahuje vyznačenú hranicu (vzor)

VL 6

244

11-2015

6,5t

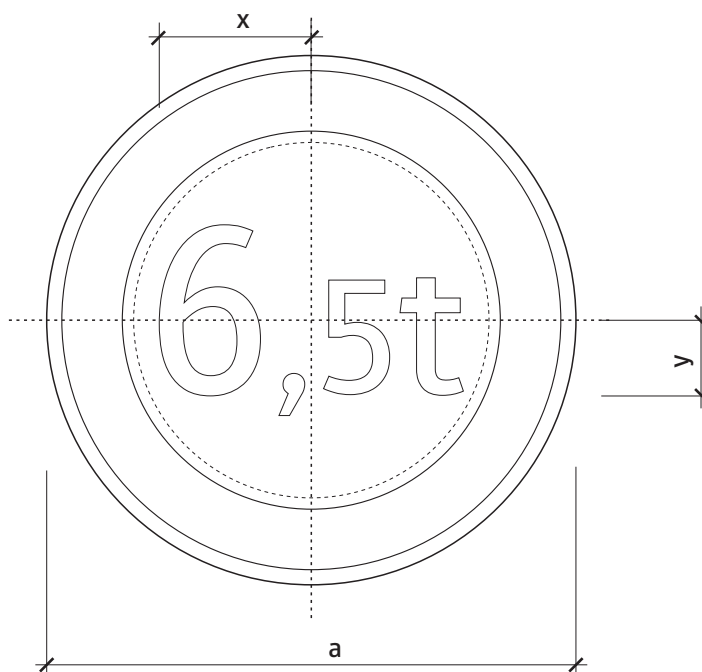
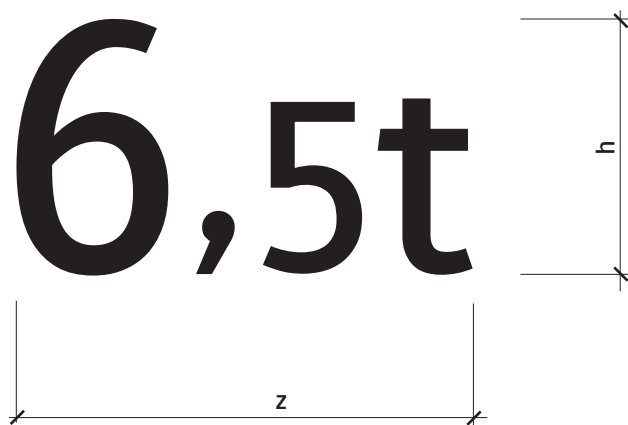

Rozmer (mm)	a	x	y	z	h
základný	700	200	125	400	250
zväčšený	900	255	160	510	320
zmenšený	500	145	90	290	180

6 - VYBAVENIE POZEMNÝCH KOMUNIKÁCIÍ
ZÁKAZOVÉ ZNAČKY

B 25 - Zákaz vjazdu vozidiel, ktorých okamžitá hmotnosť
presahuje vyznačenú hranicu (vzor)

VL 6

245-10

11-2015

25 t

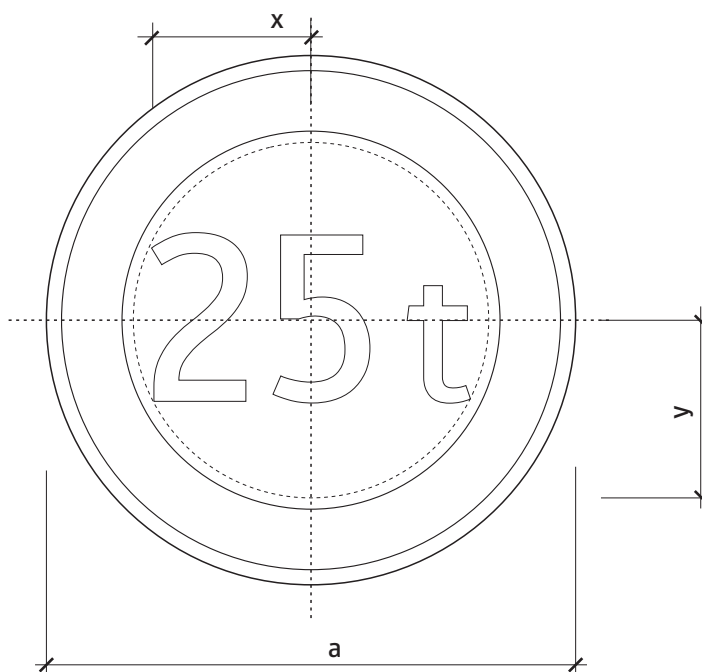

Rozmer (mm)	a	x	y	z	h
základný	700	210	110	420	220
zväčšený	900	270	145	540	290
zmenšený	500	150	80	300	160

6 - VYBAVENIE POZEMNÝCH KOMUNIKÁCIÍ
ZÁKAZOVÉ ZNAČKY

B 25 - Zákaz vjazdu vozidiel, ktorých okamžitá hmotnosť
presahuje vyznačenú hranicu, alternatíva (vzor)

VL 6

245-11

11-2015

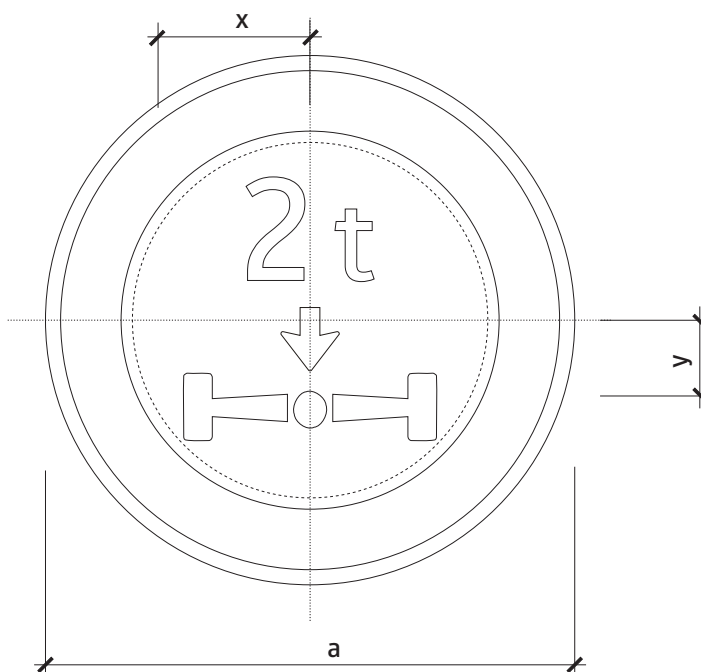
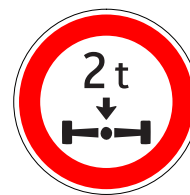
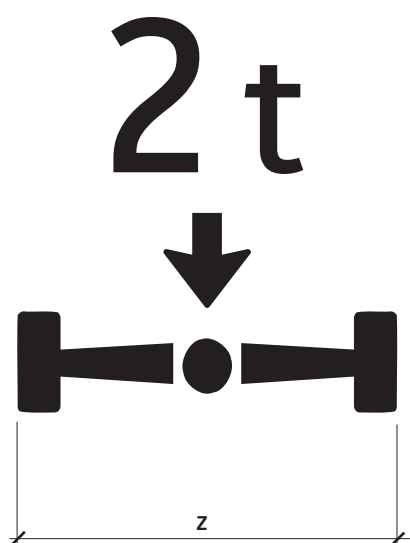

Rozmer (mm)	a	x	y	z	h
základný	700	170	175	340	350
zväčšený	900	215	225	430	450
zmenšený	500	120	125	240	250

6 - VYBAVENIE POZEMNÝCH KOMUNIKÁCIÍ
ZÁKAZOVÉ ZNAČKY

B 26 - Zákaz vjazdu vozidiel, ktorých okamžitá hmotnosť pripadajúca na nápravu presahuje vyznačenú hranicu (vzor)

VL 6

246

11-2015

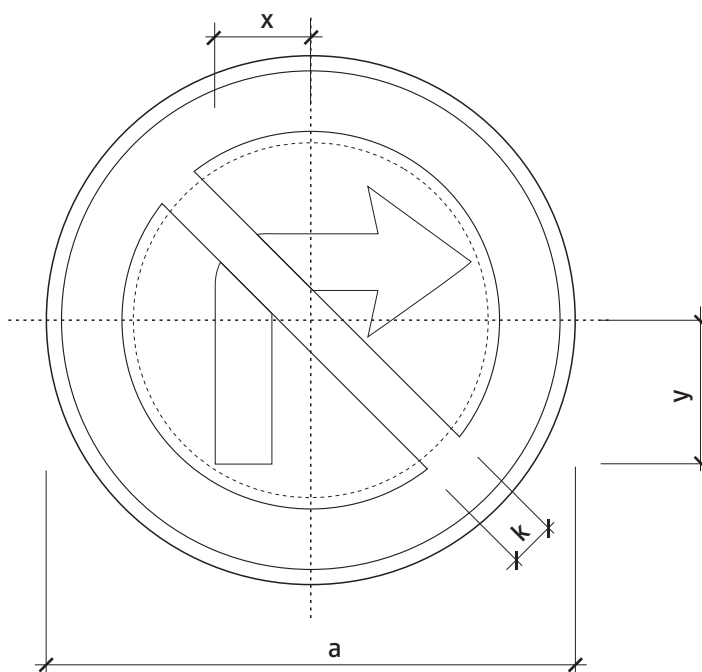
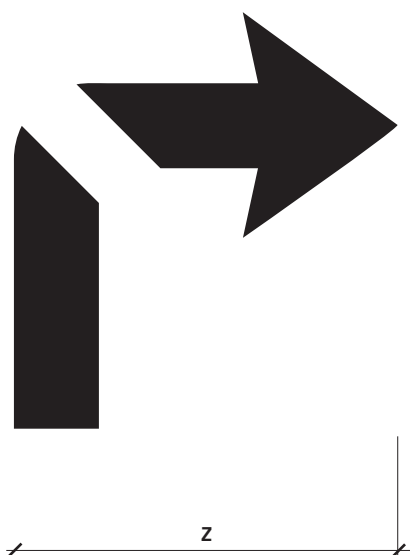

Rozmer (mm)	a	x	y	k	z	h
základný	700	125	185	60	340	370
zväčšený	900	160	235	75	430	470
zmenšený	500	90	130	40	240	260

6 - VYBAVENIE POZEMNÝCH KOMUNIKÁCIÍ

ZÁKAZOVÉ ZNAČKY

B 27a - Zákaz odbočovania vpravo

VL 6

247-10

11-2015

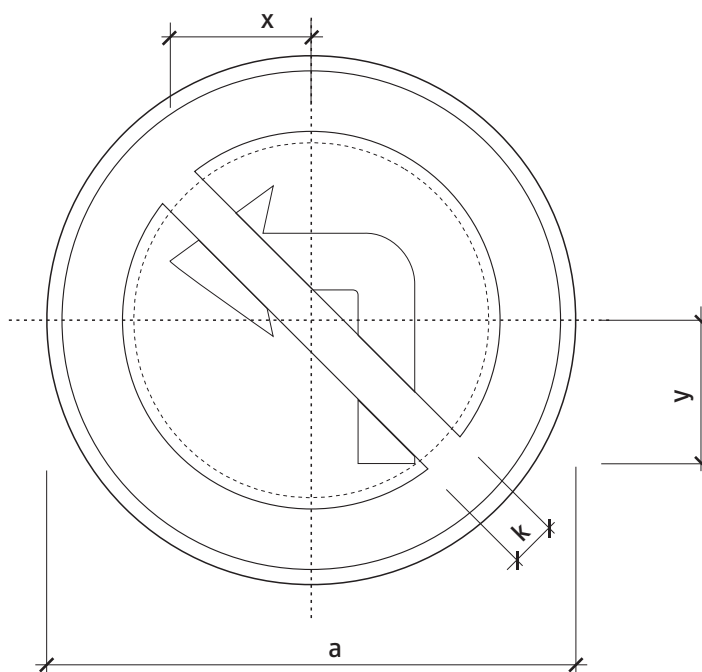
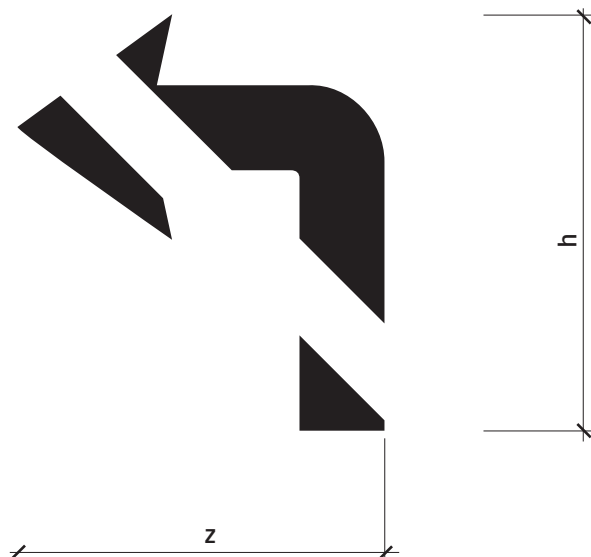

Rozmer (mm)	a	x	y	k	z	h
základný	700	190	185	60	340	370
zväčšený	900	240	235	75	430	470
zmenšený	500	135	130	40	240	260

6 - VYBAVENIE POZEMNÝCH KOMUNIKÁCIÍ
 ZÁKAZOVÉ ZNAČKY
 B 27b - Zákaz odbočovania vľavo

VL 6

247-20

11-2015

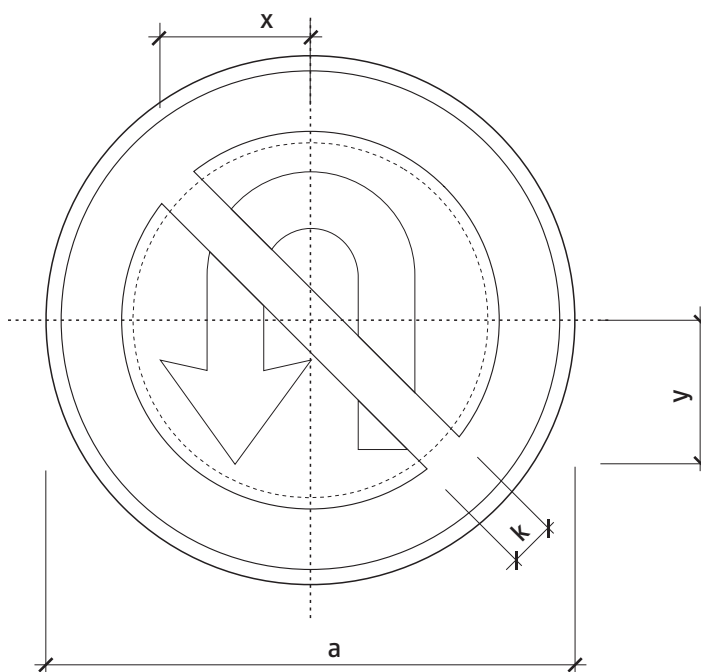
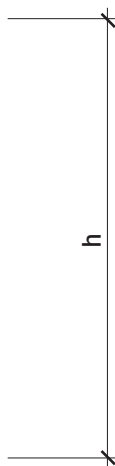
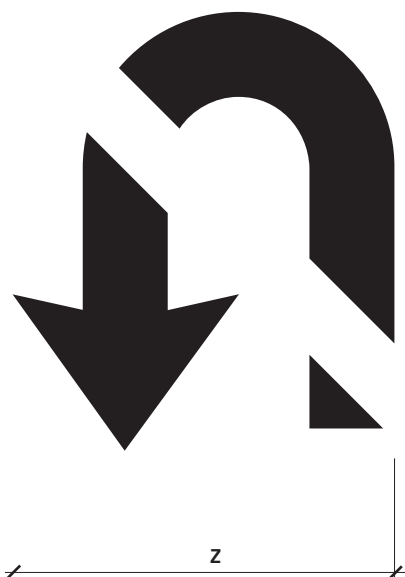

Rozmer (mm)	a	x	y	k	z	h
základný	700	200	195	60	340	390
zväčšený	900	255	250	75	430	500
zmenšený	500	140	135	40	240	270

6 - VYBAVENIE POZEMNÝCH KOMUNIKÁCIÍ
 ZÁKAZOVÉ ZNAČKY
 B 28 - Zákaz otáčania

VL 6

248

11-2015

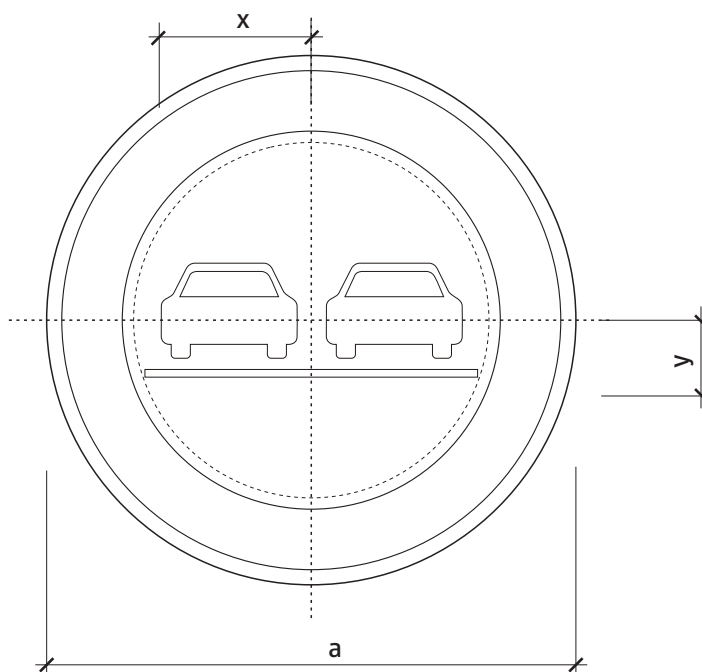
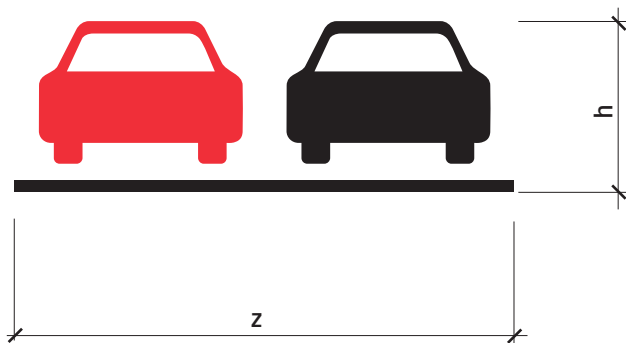

Rozmer (mm)	a	x	y	z	h
základný	700	220	125	440	150
zväčšený	900	280	95	560	190
zmenšený	500	155	50	310	100

6 - VYBAVENIE POZEMNÝCH KOMUNIKÁCIÍ
 ZÁKAZOVÉ ZNAČKY
 B 29a - Zákaz predchádzania

VL 6

249-10

11-2015

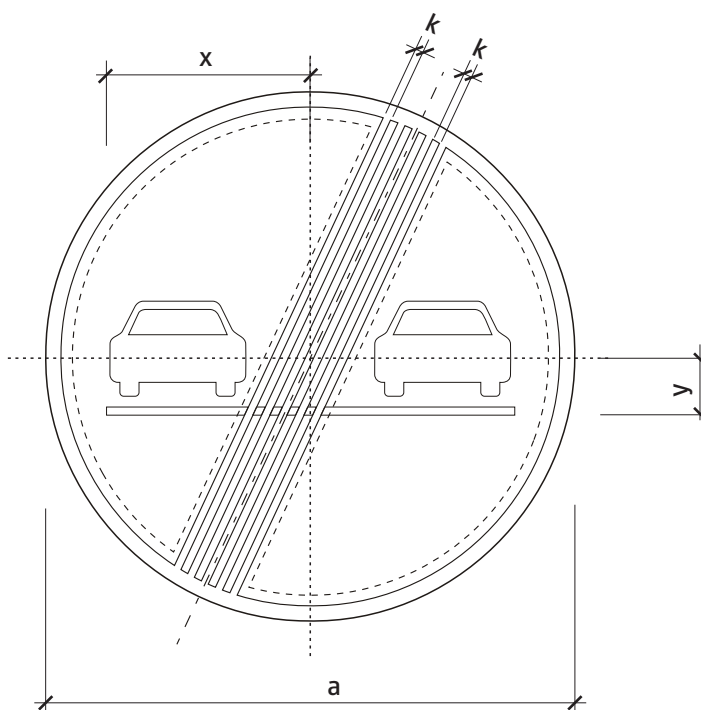
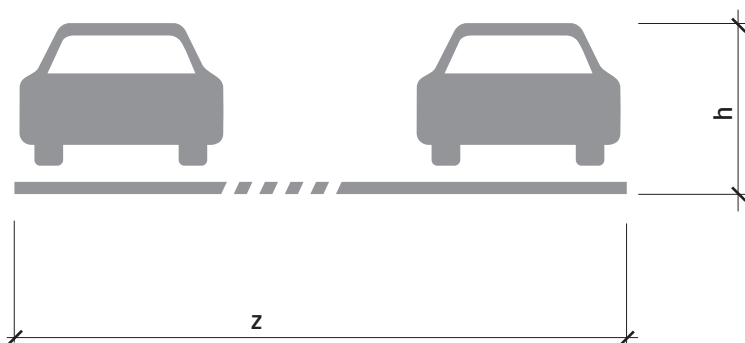

Rozmer (mm)	a	x	y	k	z	h
základný	700	270	75	10	540	150
zväčšený	900	345	95	13	690	190
zmenšený	500	195	55	7,5	390	110

6 - VYBAVENIE POZEMNÝCH KOMUNIKÁCIÍ

ZÁKAZOVÉ ZNAČKY

B 29b - Koniec zákazu predchádzania

VL 6

249-50

11-2015

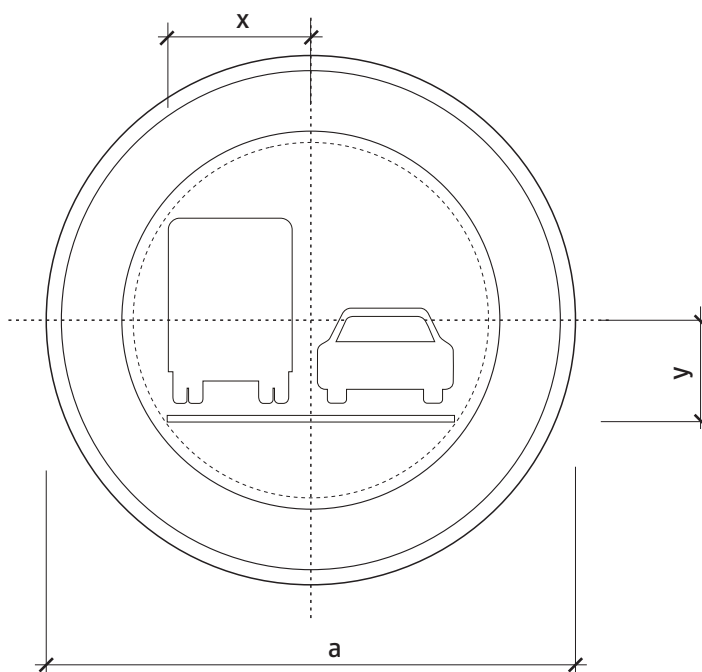
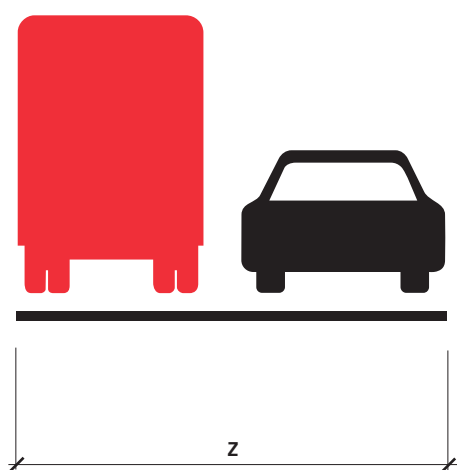

Rozmer (mm)	a	x	y	z	h
základný	700	190	135	380	270
zväčšený	900	240	170	480	340
zmenšený	500	135	95	270	190

6 - VYBAVENIE POZEMNÝCH KOMUNIKÁCIÍ
 ZÁKAZOVÉ ZNAČKY
 B 30a - Zákaz predchádzania pre nákladné automobily

VL 6

250-10

11-2015

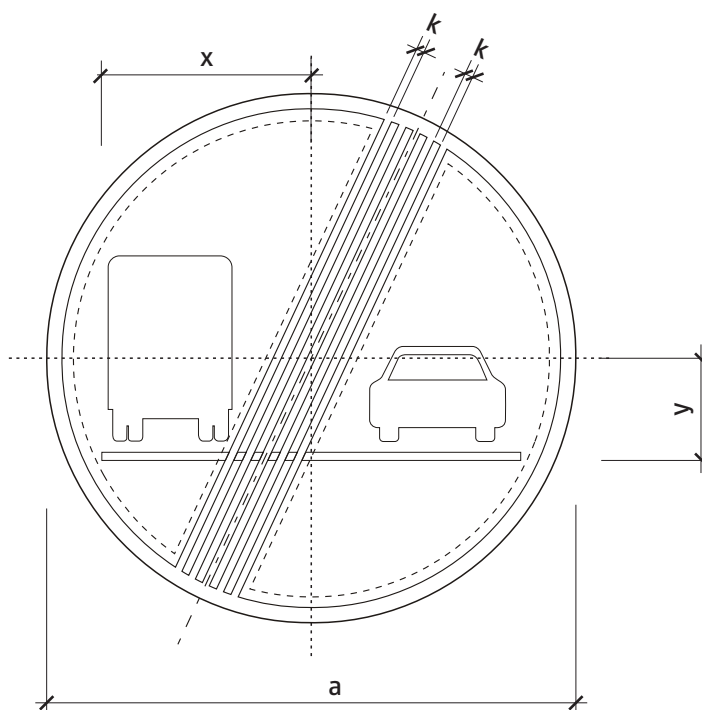
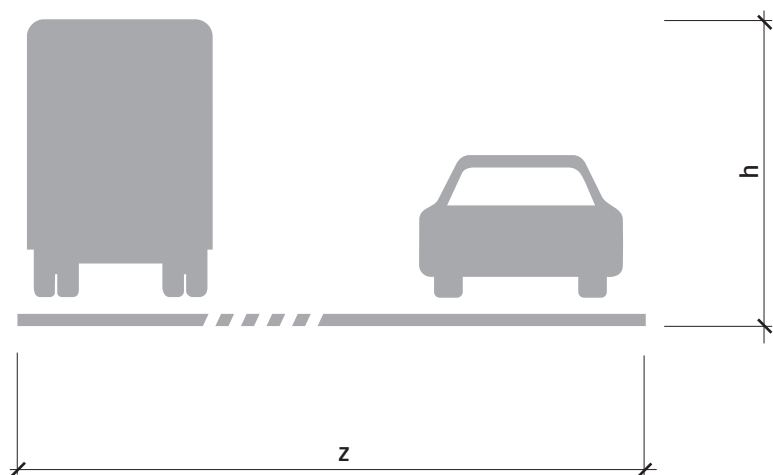

Rozmer (mm)	a	x	y	k	z	h
základný	700	275	135	10	550	270
zväčšený	900	355	175	13	710	350
zmenšený	500	195	55	7,5	390	190

6 - VYBAVENIE POZEMNÝCH KOMUNIKÁCIÍ
 ZÁKAZOVÉ ZNAČKY
 B 30b - Koniec zákazu predchádzania pre nákladné automobily

VL 6
 250-50
 11-2015

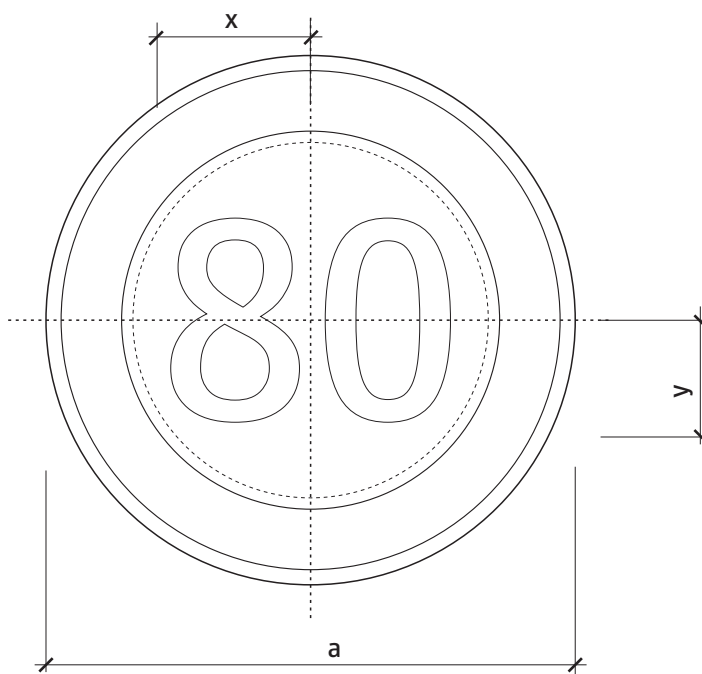
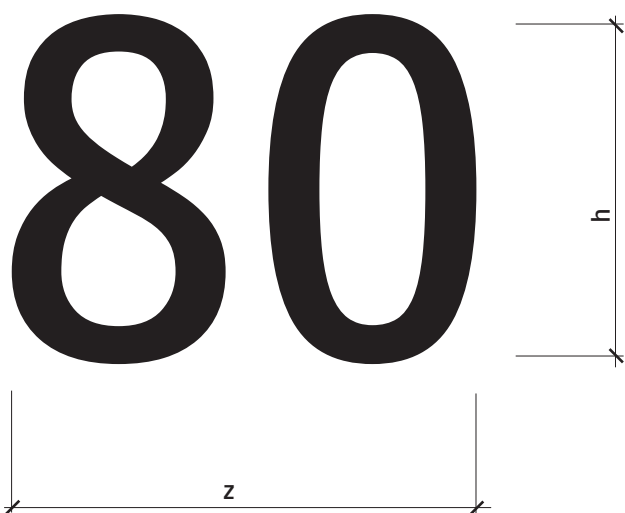

Rozmer (mm)	a	x	y	z	h
základný	700	185	135	370	270
zväčšený	900	240	175	480	350
zmenšený	500	130	95	260	190

6 - VYBAVENIE POZEMNÝCH KOMUNIKÁCIÍ

ZÁKAZOVÉ ZNAČKY

B 31a - Najvyššia dovolená rýchlosť (vzor)

VL 6

251-10

11-2015

100



z

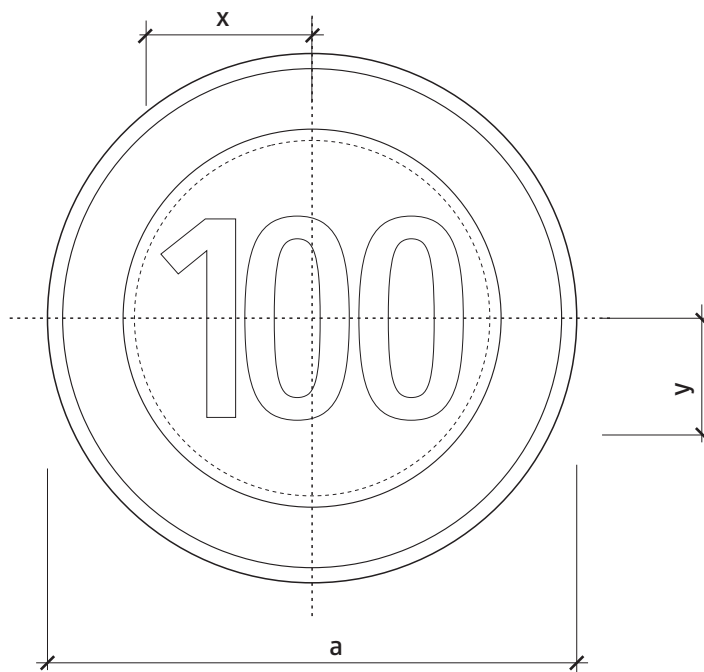

Rozmer (mm)	a	x	y	z	h
základný	700	200	135	400	270
zväčšený	900	260	175	520	350
zmenšený	500	140	95	280	190

6 - VYBAVENIE POZEMNÝCH KOMUNIKÁCIÍ
ZÁKAZOVÉ ZNAČKY
B 31a - Najvyššia dovolená rýchlosť, alternatíva (vzor)

VL 6

251-20

11-2015

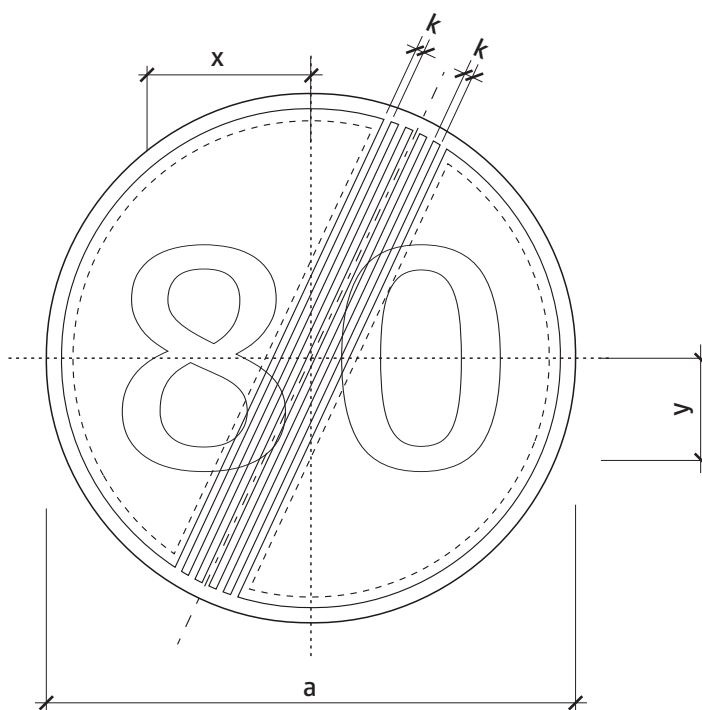
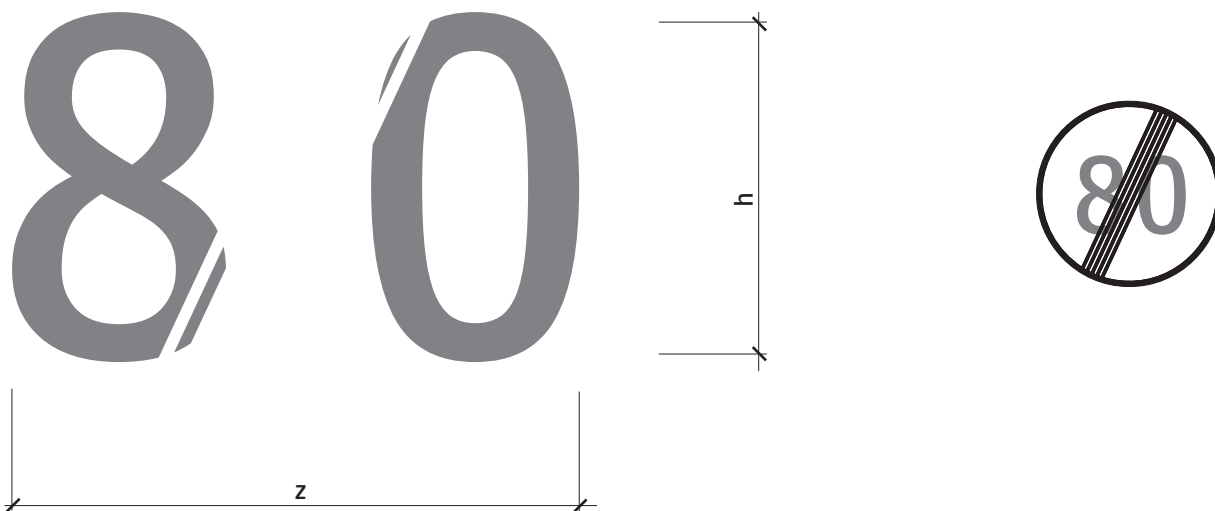

Rozmer (mm)	a	x	y	k	z	h
základný	700	250	150	10	500	300
zväčšený	900	320	200	13	640	400
zmenšený	500	180	110	7,5	360	220

6 - VYBAVENIE POZEMNÝCH KOMUNIKÁCIÍ
 ZÁKAZOVÉ ZNAČKY
 B 31b - Koniec najvyššej dovolenej rýchlosti (vzor)

VL 6

251-50

11-2015

100

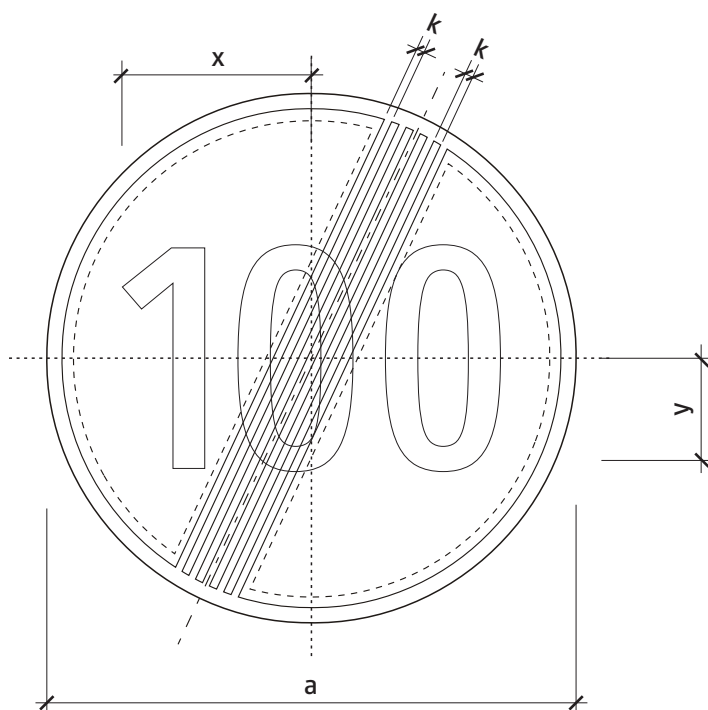
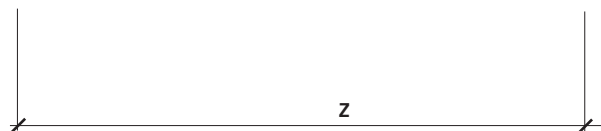
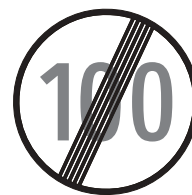
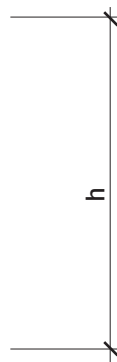

Rozmer (mm)	a	x	y	k	z	h
základný	700	250	150	10	500	300
zväčšený	900	320	200	13	640	400
zmenšený	500	180	110	7,5	360	220

6 - VYBAVENIE POZEMNÝCH KOMUNIKÁCIÍ
ZÁKAZOVÉ ZNAČKY
B 31b - Koniec najvyššej dovolenej rýchlosti, alternatíva (vzor)

VL 6
251-60
11-2015

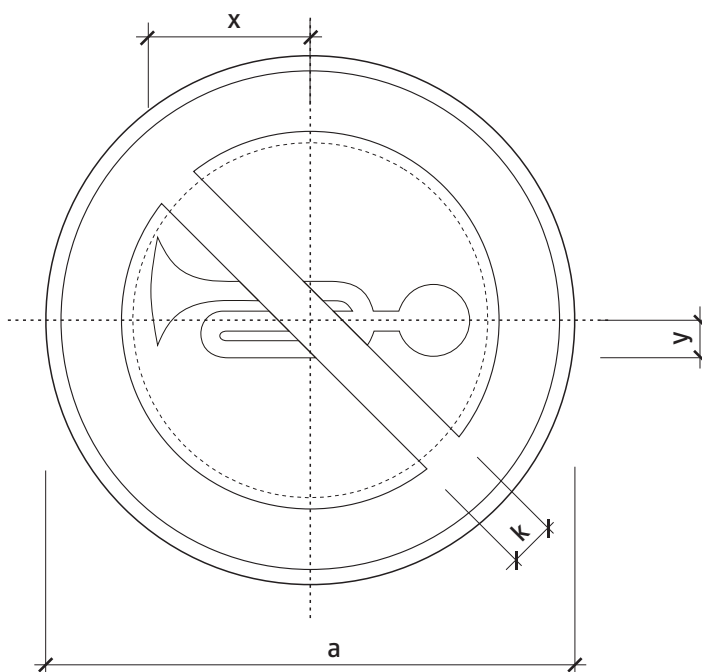
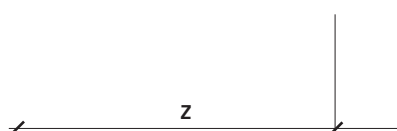
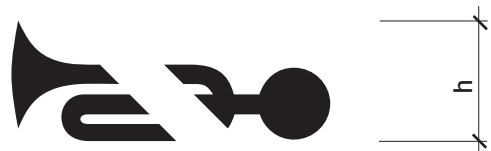

Rozmer (mm)	a	x	y	k	z	h
základný	700	210	80	60	420	160
zväčšený	900	270	100	75	540	200
zmenšený	500	150	55	40	300	110

6 - VYBAVENIE POZEMNÝCH KOMUNIKÁCIÍ
 ZÁKAZOVÉ ZNAČKY
 B 32a - Zákaz zvukových výstražných znamení

VL 6

252-10

11-2015

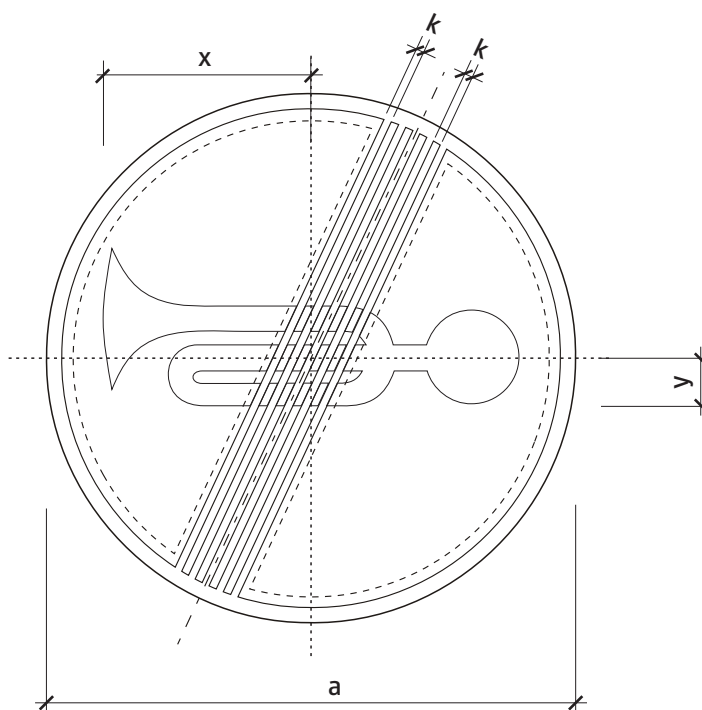
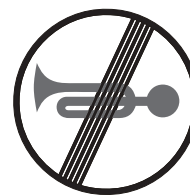
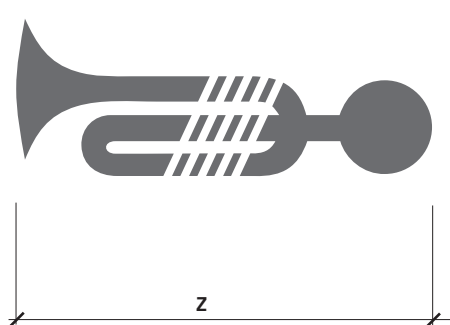

Rozmer (mm)	a	x	y	k	z	h
základný	700	275	100	10	550	200
zväčšený	900	355	135	13	710	270
zmenšený	500	200	75	7,5	400	150

6 - VYBAVENIE POZEMNÝCH KOMUNIKÁCIÍ
 ZÁKAZOVÉ ZNAČKY
 B 32b - Koniec zákazu výstražných zvukových znamení

VL 6
 252-50
 11-2015

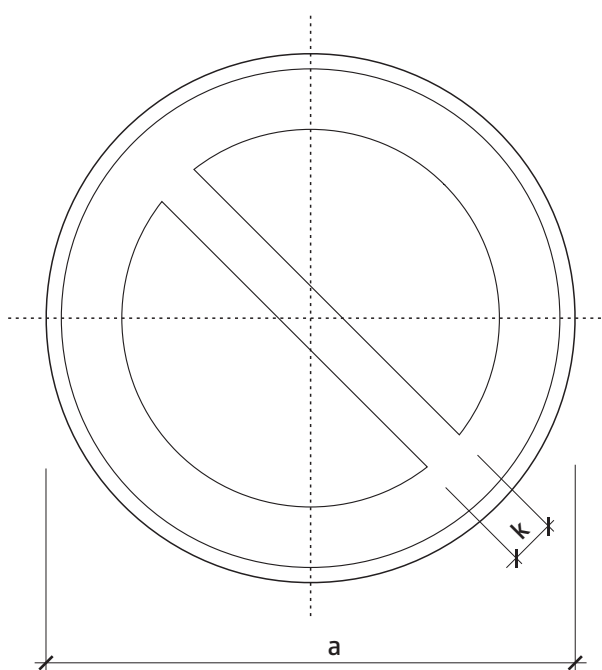

Rozmer (mm)	a	x	y	k	z	h
základný	700			60	500	500
zväčšený	900			75	640	640
zmenšený	500			40	350	350

6 - VYBAVENIE POZEMNÝCH KOMUNIKÁCIÍ
 ZÁKAZOVÉ ZNAČKY
 B 33 - Zákaz státia

VL 6

253

11-2015

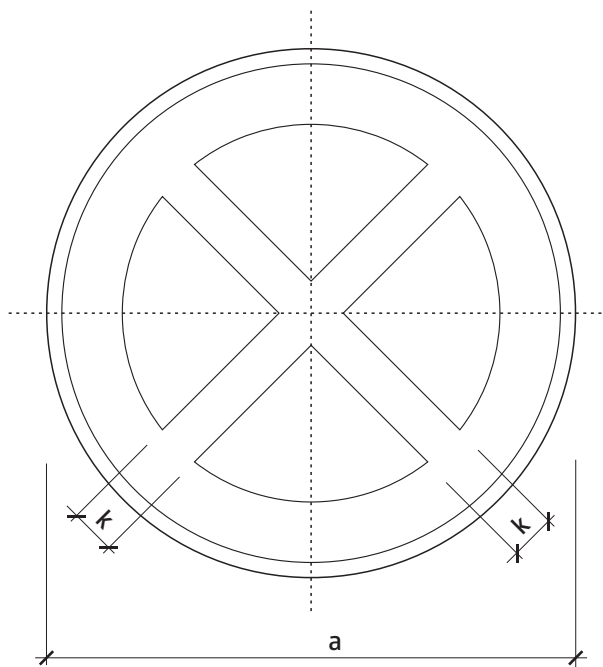

Rozmer (mm)	a	x	y	k	z	h
základný	700			60	500	500
zväčšený	900			75	640	640
zmenšený	500			40	350	350

6 - VYBAVENIE POZEMNÝCH KOMUNIKÁCIÍ
 ZÁKAZOVÉ ZNAČKY
 B 34 - Zákaz zastavenia

VL 6

254

11-2015

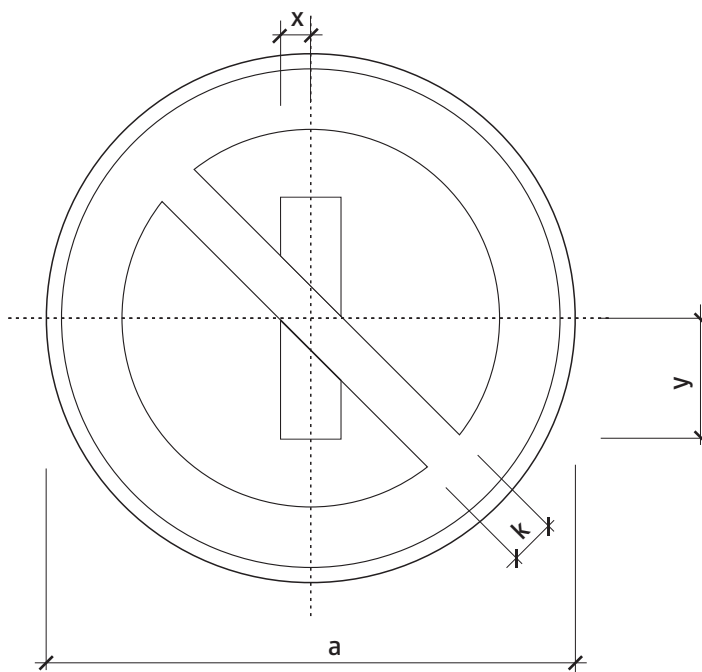
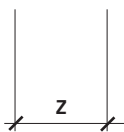
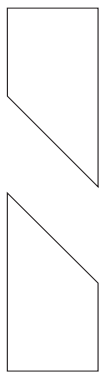

Rozmer (mm)	a	x	y	k	z	h
základný	700	40	160	60	80	320
zväčšený	900	50	205	75	100	410
zmenšený	500	30	115	40	60	230

6 - VYBAVENIE POZEMNÝCH KOMUNIKÁCIÍ
 ZÁKAZOVÉ ZNAČKY
 B 35 - Zákaz stávia v nepárnych dňoch

VL 6

255

11-2015

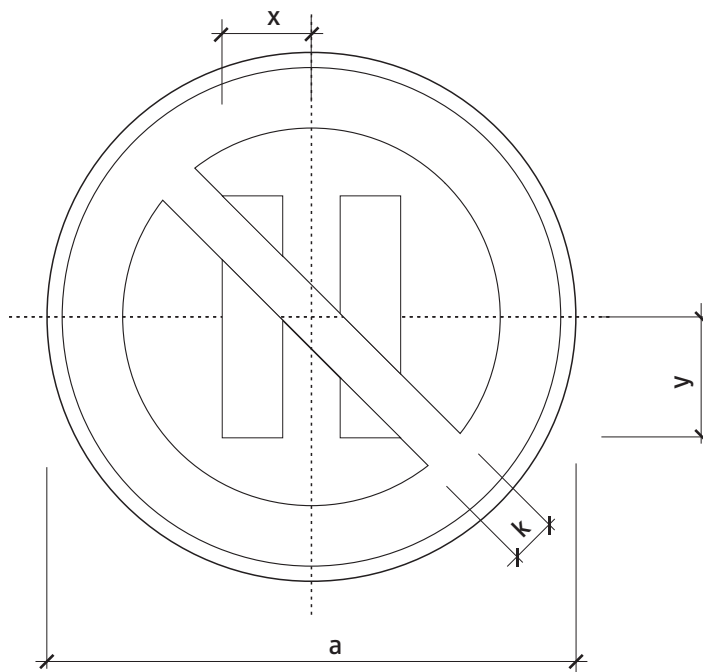
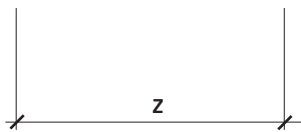
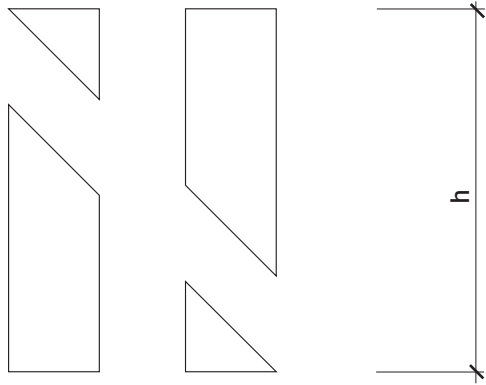

Rozmer (mm)	a	x	y	k	z	h
základný	700	120	160	60	240	320
zväčšený	900	150	205	75	300	410
zmenšený	500	85	115	40	170	230

6 - VYBAVENIE POZEMNÝCH KOMUNIKÁCIÍ
 ZÁKAZOVÉ ZNAČKY
 B 36 - Zákaz státia v párných dňoch

VL 6

256

11-2015

Prejazd zakázaný

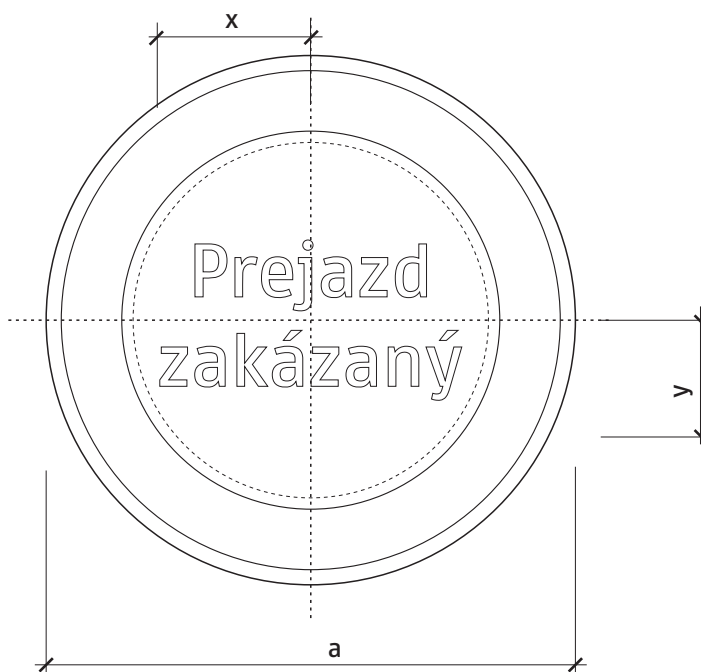
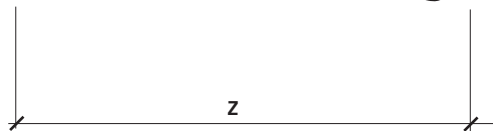
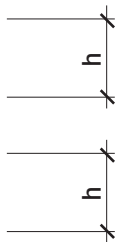

Rozmer (mm)	a	x	y	z	h
základný	700	200	105	400	210
zväčšený	900	255	135	510	270
zmenšený	500	140	75	280	150

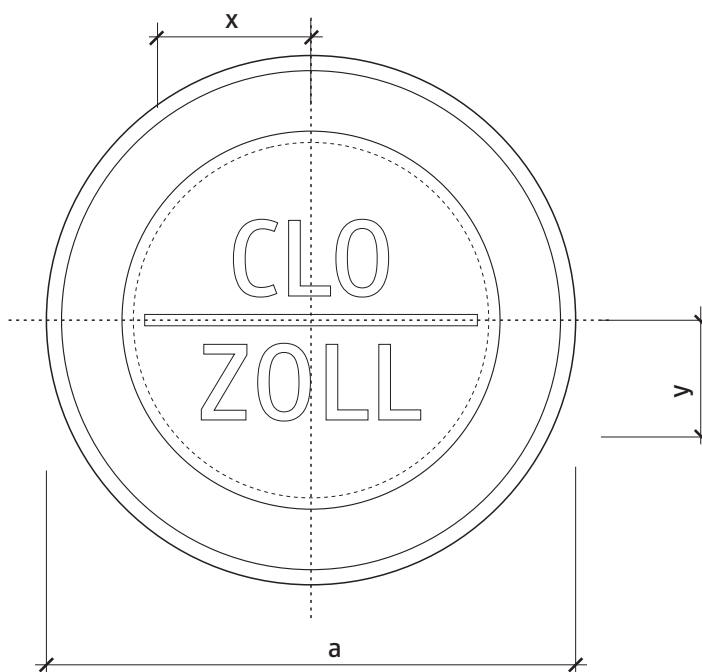
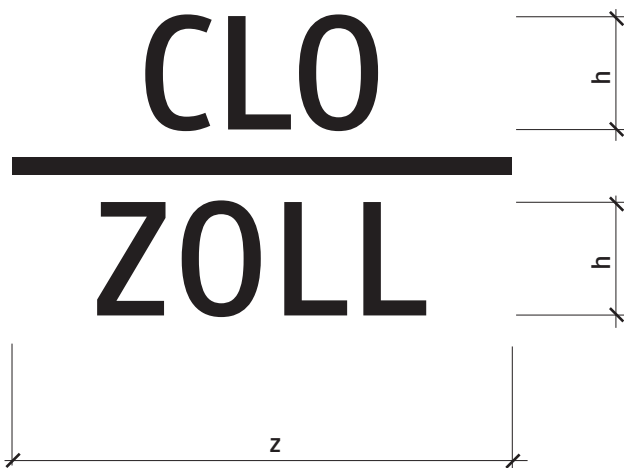

Rozmer (mm)	a	x	y	z	h
základný	700	220	130	440	260
zväčšený	900	280	170	560	340
zmenšený	500	155	95	310	190

6 - VYBAVENIE POZEMNÝCH KOMUNIKÁCIÍ

ZÁKAZOVÉ ZNAČKY

B 38 - Povinnosť zastaviť vozidlo (vzor)

VL 6

258

11-2015

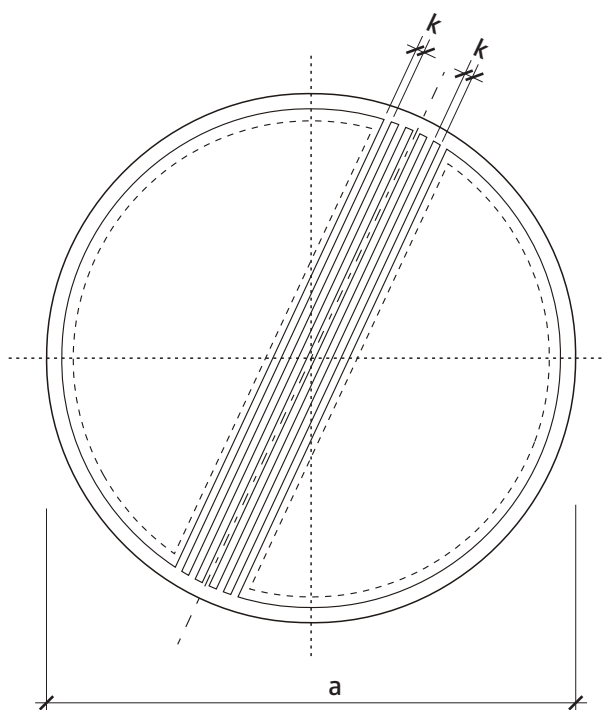
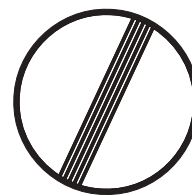

Rozmer (mm)	a	x	y	k	z	h
základný	700			10	660	660
zväčšený	900			13	840	840
zmenšený	500			7,5	480	480

6 - VYBAVENIE POZEMNÝCH KOMUNIKÁCIÍ

ZÁKAZOVÉ ZNAČKY

B 39 Koniec viacerých zákazov (vzor)

VL 6

259

11-2015

6 - VYBAVENIE POZEMNÝCH KOMUNIKÁCIÍ
PRÍKAZOVÉ ZNAČKY

VL 6

300.00

11-2015

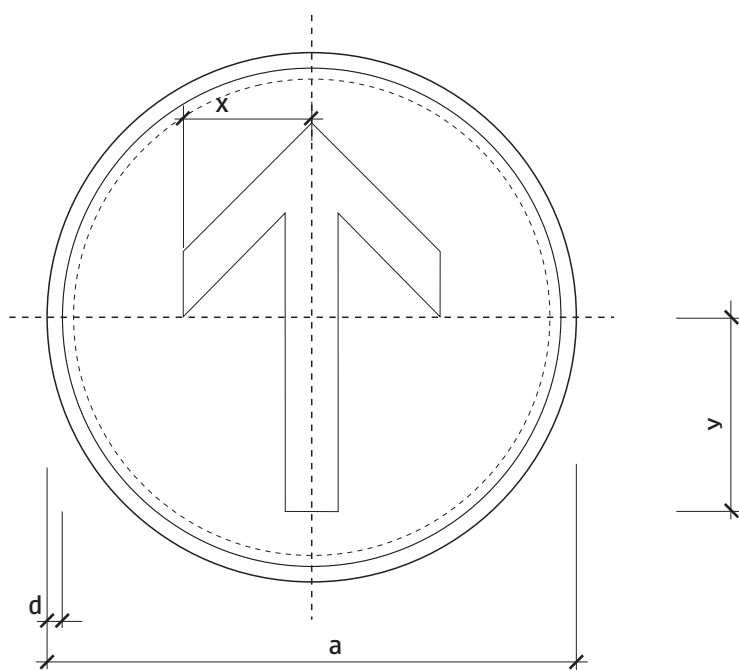
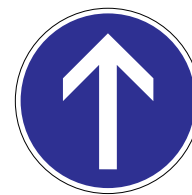
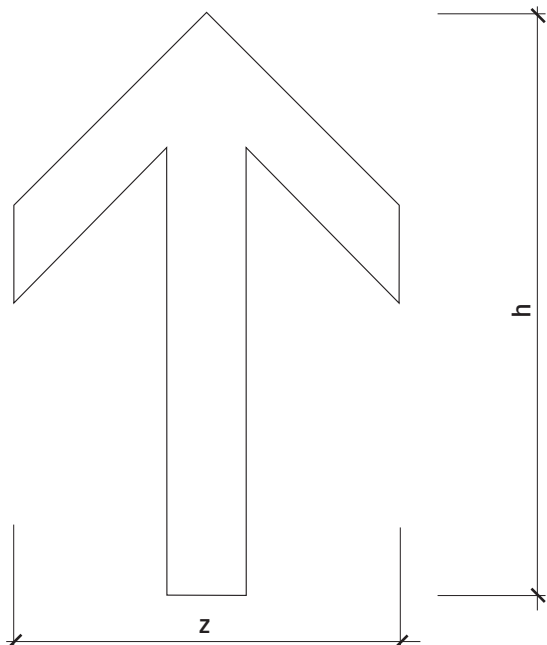

Rozmer (mm)	a	x	y	z	h
základný	700	170	255	340	510
zväčšený	900	220	330	440	660
zmenšený	500	120	180	240	360

6 - VYBAVENIE POZEMNÝCH KOMUNIKÁCIÍ

PRÍKAZOVÉ ZNAČKY

C 1 - Prikázaný smer jazdy priamo

VL 6

301

11-2015

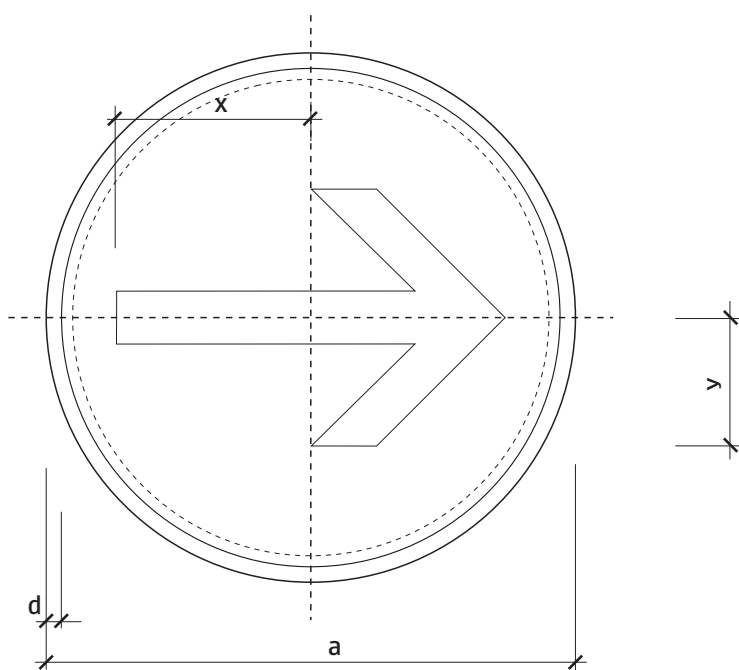
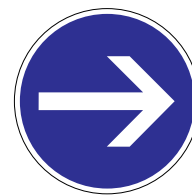
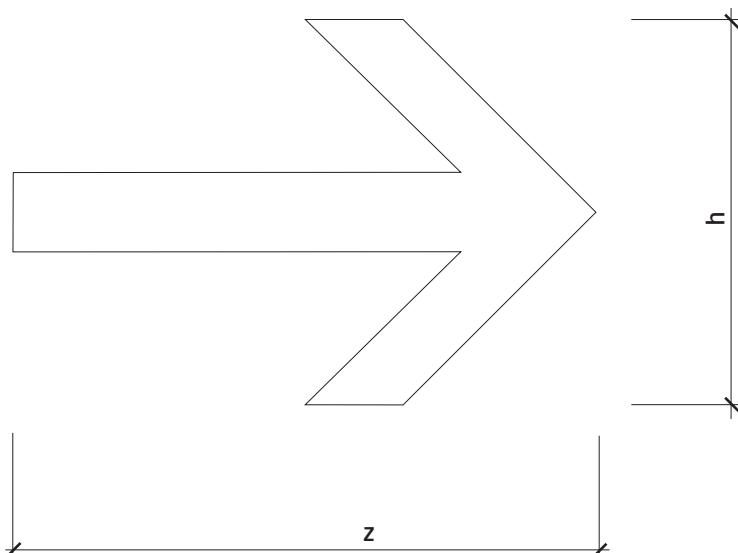

Rozmer (mm)	a	x	y	z	h
základný	700	255	170	510	340
zväčšený	900	330	220	660	440
zmenšený	500	180	120	360	240

6 - VYBAVENIE POZEMNÝCH KOMUNIKÁCIÍ

PRÍKAZOVÉ ZNAČKY

C 2 - Prikázaný smer jazdy vpravo

VL 6

302-10

11-2015

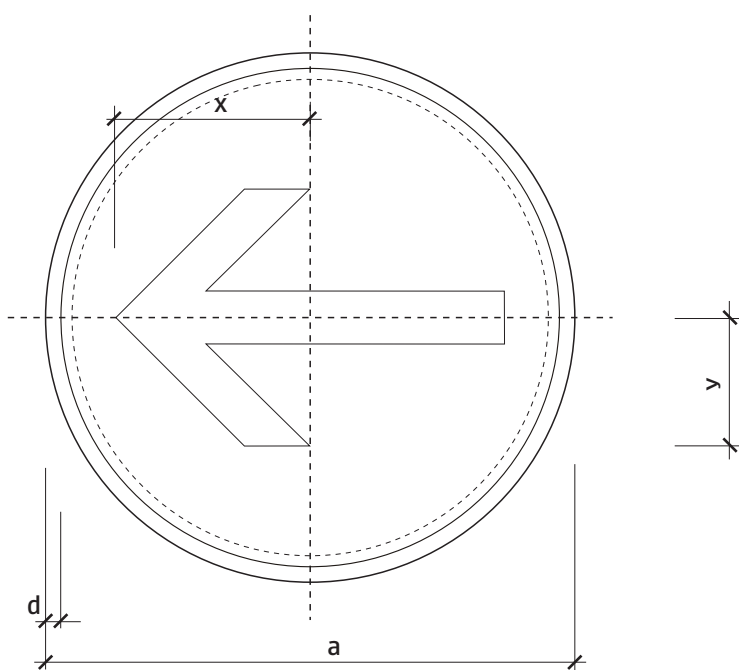
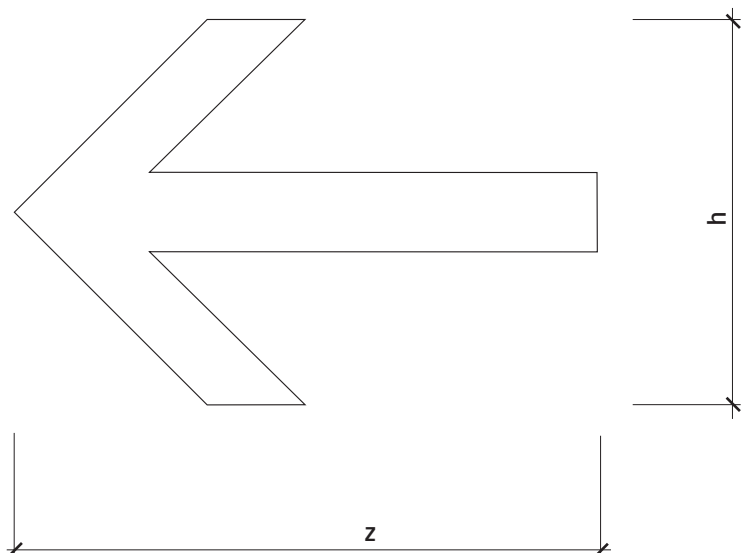

Rozmer (mm)	a	x	y	z	h
základný	700	255	170	510	340
zväčšený	900	330	220	660	440
zmenšený	500	180	120	360	240

6 - VYBAVENIE POZEMNÝCH KOMUNIKÁCIÍ

PRÍKAZOVÉ ZNAČKY

C 3 - Príkázaný smer jazdy vľavo

VL 6

303.10

11-2015

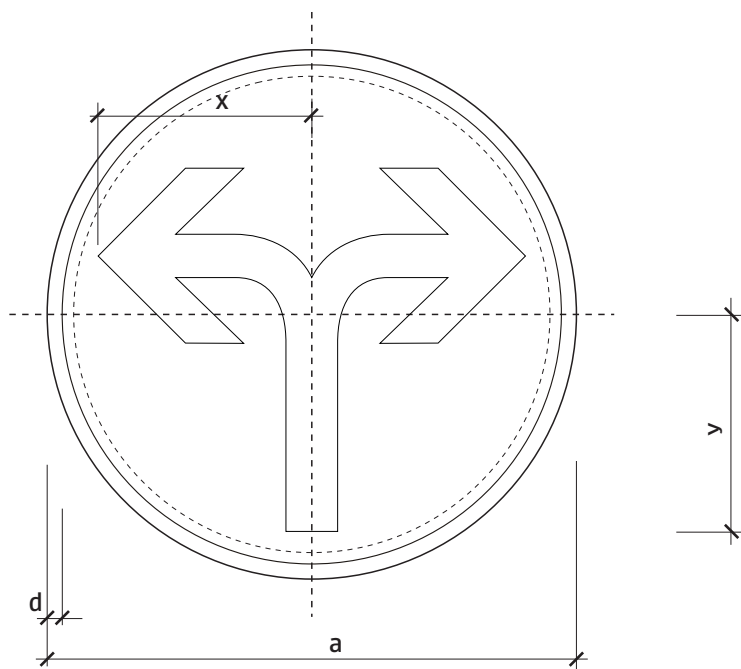
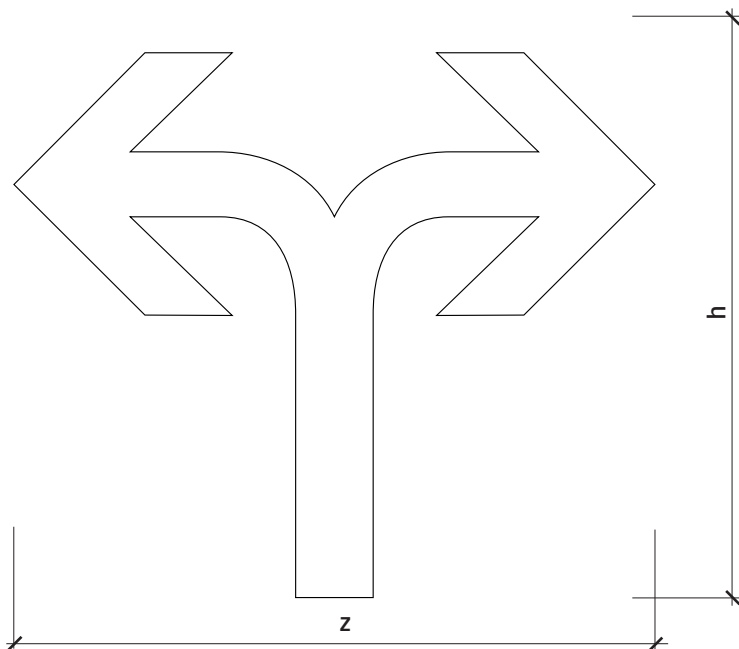

Rozmer (mm)	a	x	y	z	h
základný	700	280	285	560	480
zväčšený	900	365	370	730	620
zmenšený	500	200	200	400	340

6 - VYBAVENIE POZEMNÝCH KOMUNIKÁCIÍ

PRÍKAZOVÉ ZNAČKY

C 4a - Príkazaný smer jazdy vpravo a vľavo

VL 6

304-10

11-2015

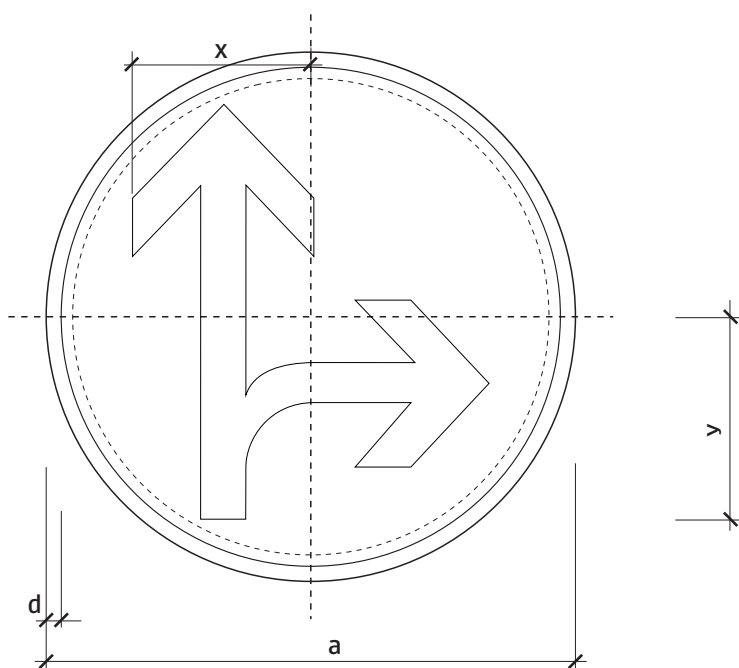
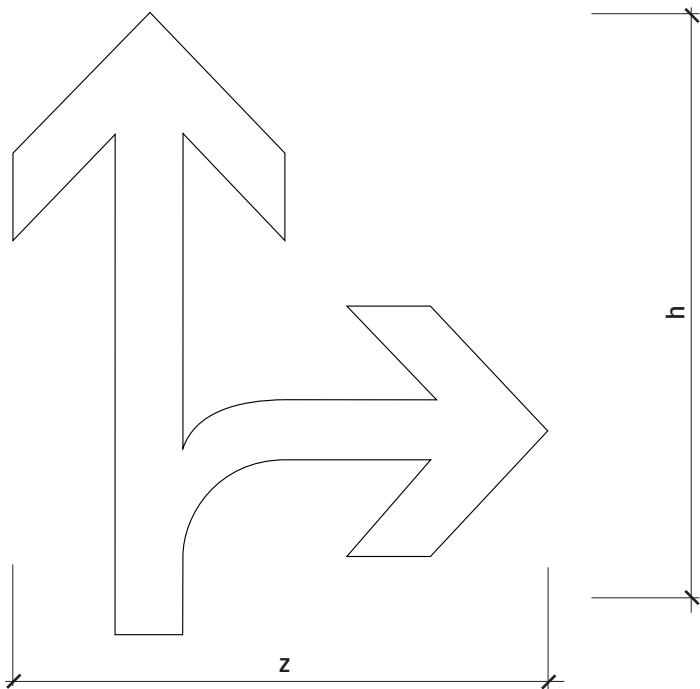

Rozmer (mm)	a	x	y	z	h
základný	700	235	275	470	550
zväčšený	900	300	350	600	700
zmenšený	500	170	200	340	400

6 - VYBAVENIE POZEMNÝCH KOMUNIKÁCIÍ

PRÍKAZOVÉ ZNAČKY

C 4b - Prikázaný smer jazdy priamo a vpravo

VL 6

304-20

11-2015

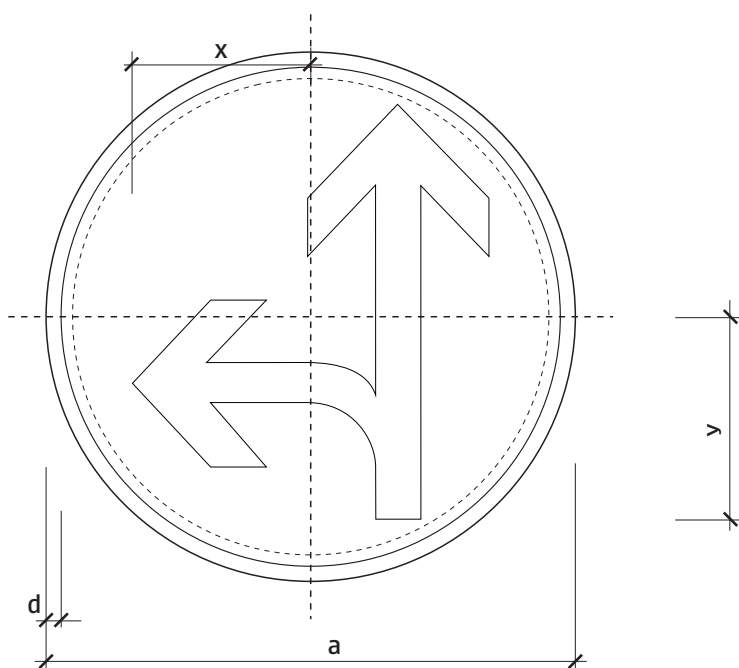
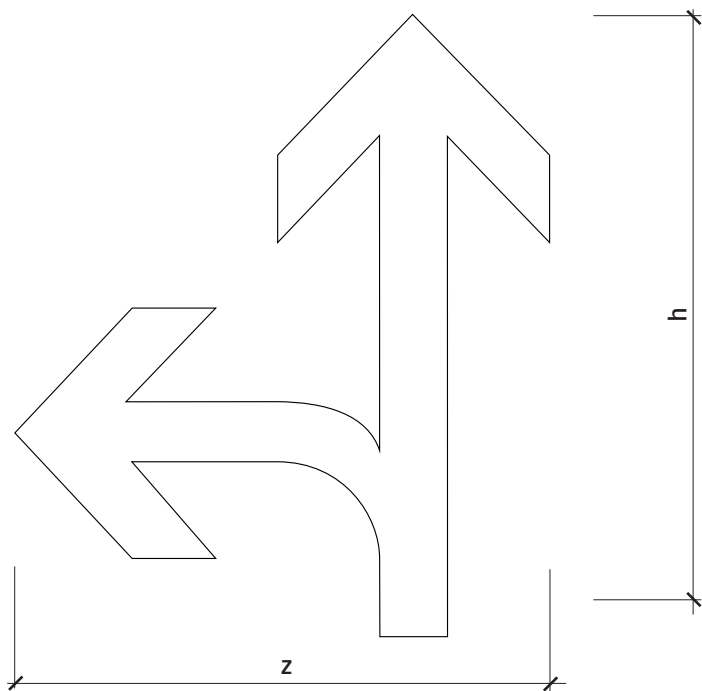

Rozmer (mm)	a	x	y	z	h
základný	700	235	275	470	550
zväčšený	900	300	350	600	700
zmenšený	500	170	200	340	400

6 - VYBAVENIE POZEMNÝCH KOMUNIKÁCIÍ

PRÍKAZOVÉ ZNAČKY

C 4c - Príkazaný smer jazdy priamo a vľavo

VL 6

304-30

11-2015

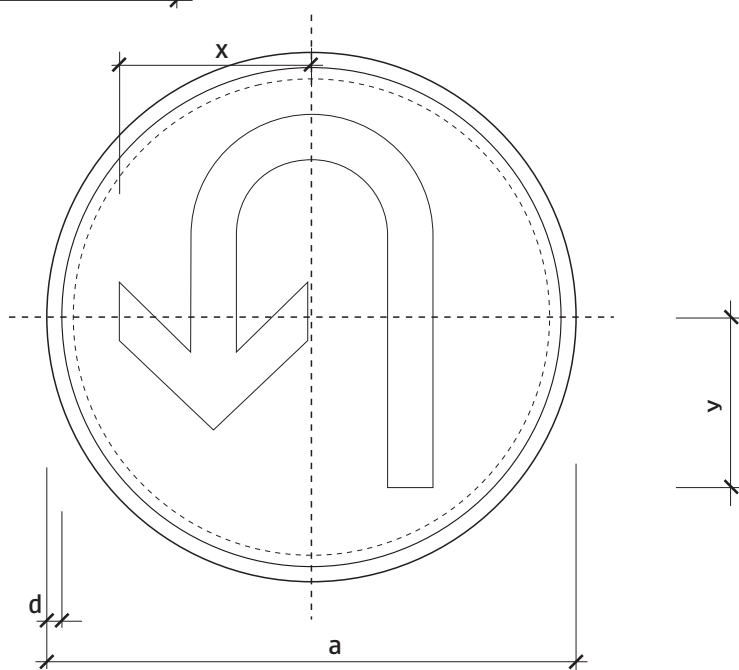
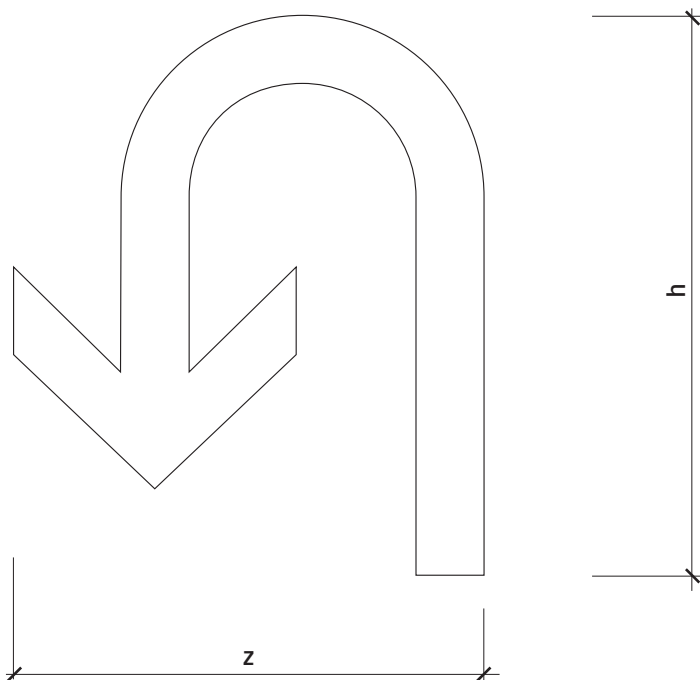

Rozmer (mm)	a	x	y	z	h
základný	700	250	225	410	490
zväčšený	900	325	290	530	630
zmenšený	500	180	160	295	350

6 - VYBAVENIE POZEMNÝCH KOMUNIKÁCIÍ
 PRÍKAZOVÉ ZNAČKY
 C 5 - Prikázaný smer jazdy otáčania

VL 6

305

11-2015

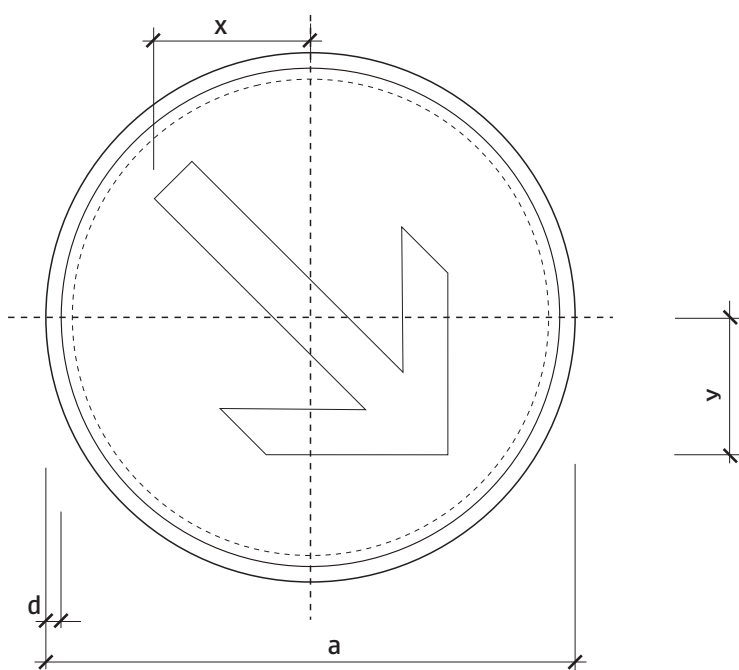
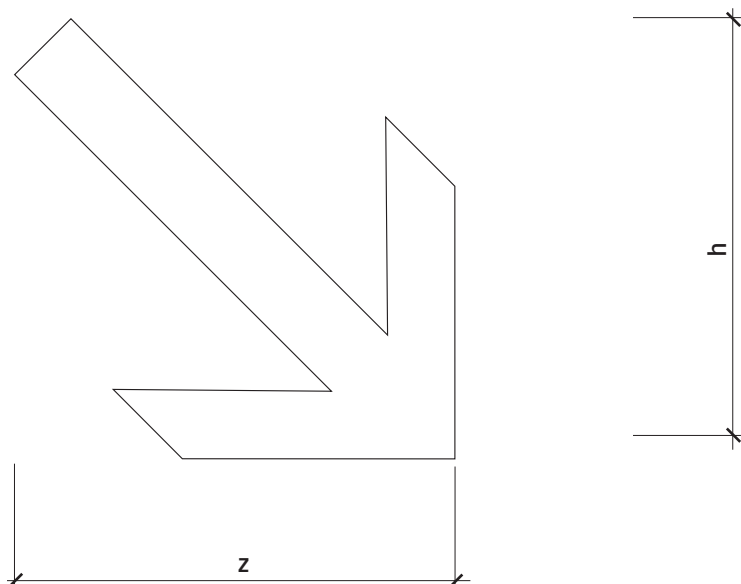

Rozmer (mm)	a	x	y	z	h
základný	700	205	180	390	390
zväčšený	900	265	230	500	500
zmenšený	500	145	130	280	280

6 - VYBAVENIE POZEMNÝCH KOMUNIKÁCIÍ

PRÍKAZOVÉ ZNAČKY

C 6a - Príkazaný smer jazdy obchádzania vpravo

VL 6

306-10

11-2015

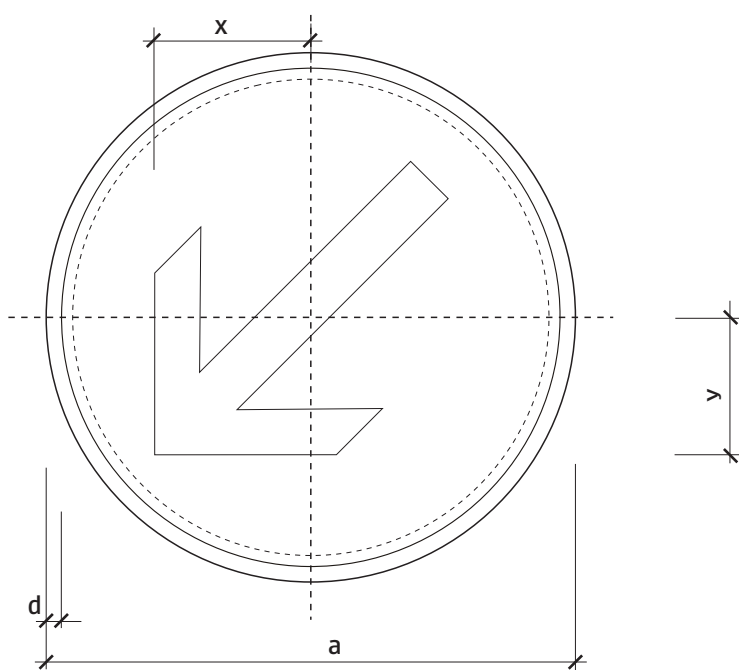
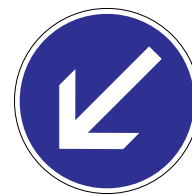
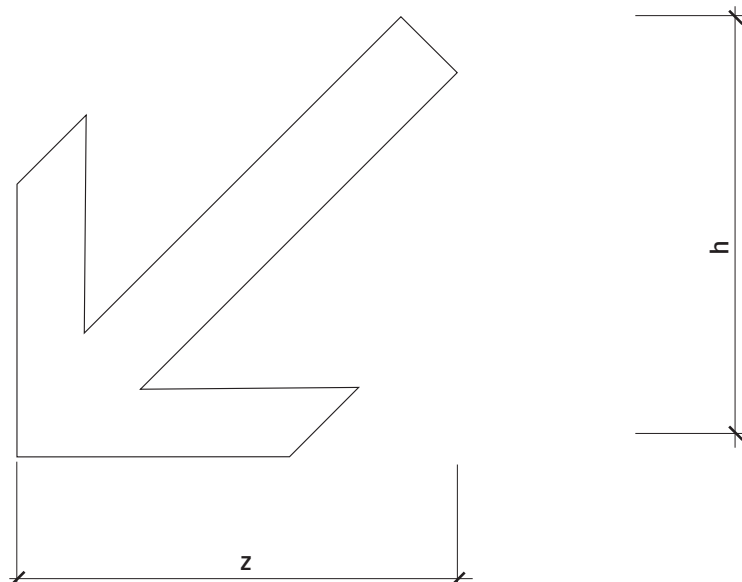

Rozmer (mm)	a	x	y	z	h
základný	700	180	205	390	390
zväčšený	900	230	265	500	500
zmenšený	500	130	145	280	280

6 - VYBAVENIE POZEMNÝCH KOMUNIKÁCIÍ

PRÍKAZOVÉ ZNAČKY

C 6b - Prikázaný smer jazdy obchádzania vľavo

VL 6

306-20

11-2015

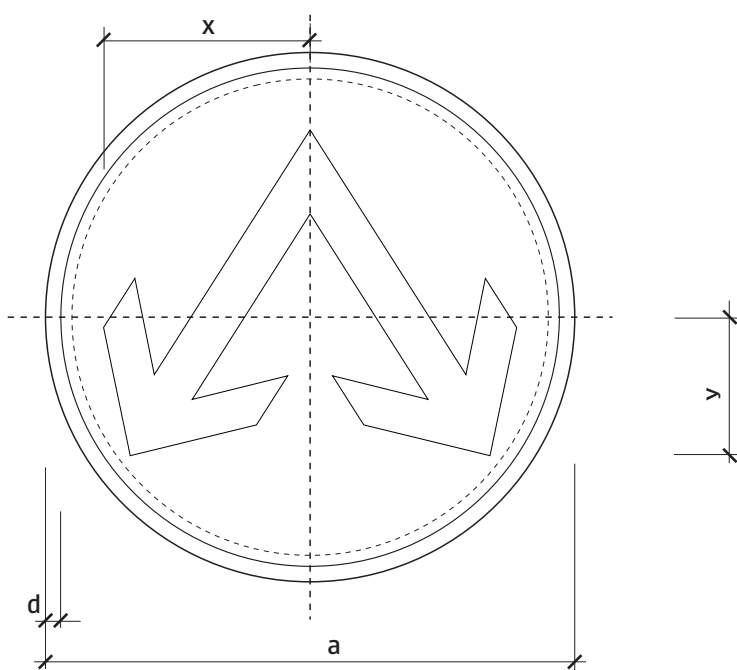
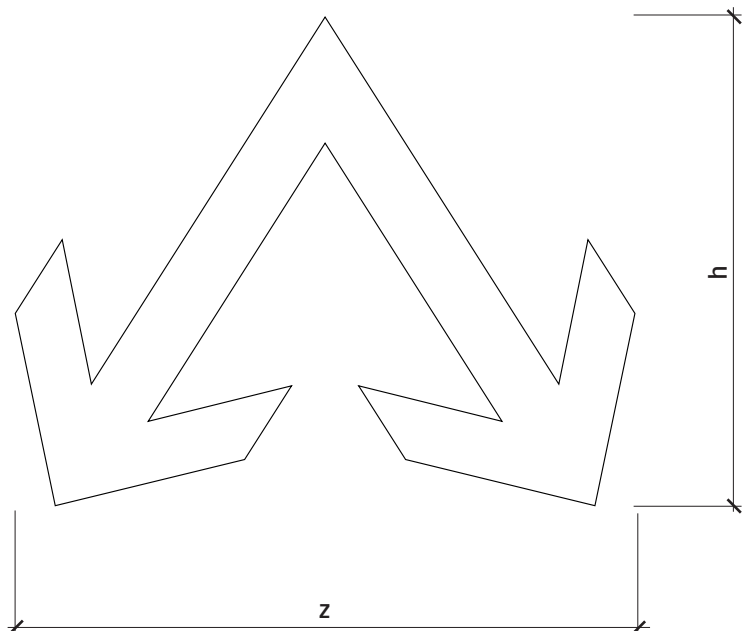

Rozmer (mm)	a	x	y	z	h
základný	700	270	180	545	430
zväčšený	900	350	235	700	550
zmenšený	500	195	130	390	310

6 - VYBAVENIE POZEMNÝCH KOMUNIKÁCIÍ
 PRÍKAZOVÉ ZNAČKY
 C 6c - Prikázaný smer jazdy obchádzania vpravo a vľavo

VL 6

306-30

11-2015

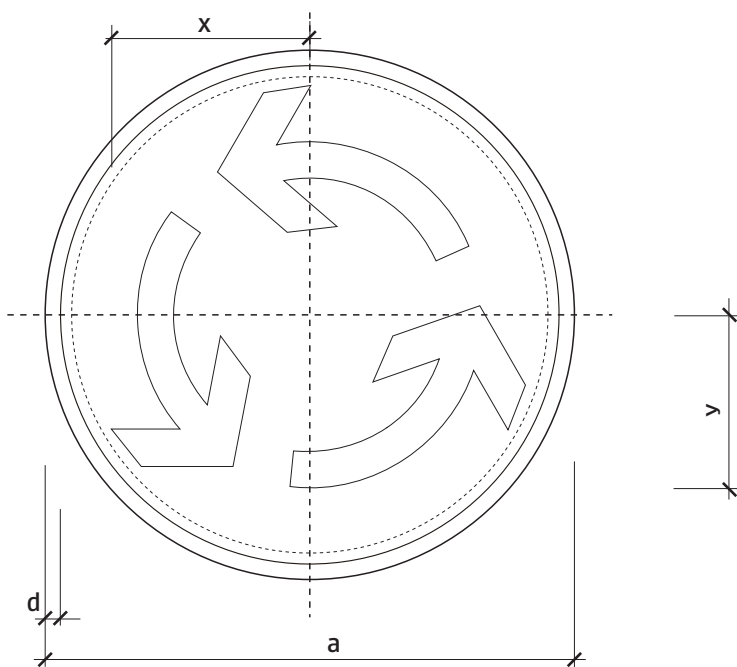
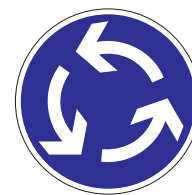
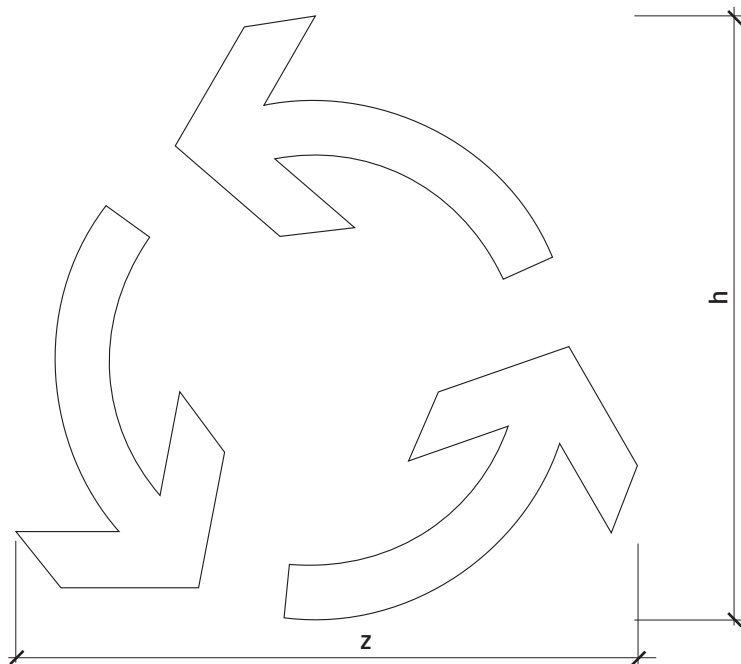

Rozmer (mm)	a	x	y	z	h
základný	700	260	225	545	530
zväčšený	900	335	290	700	680
zmenšený	500	185	160	390	380

6 - VYBAVENIE POZEMNÝCH KOMUNIKÁCIÍ

PRÍKAZOVÉ ZNAČKY

C 7 - Kruhový objazd

VL 6

307

11-2015

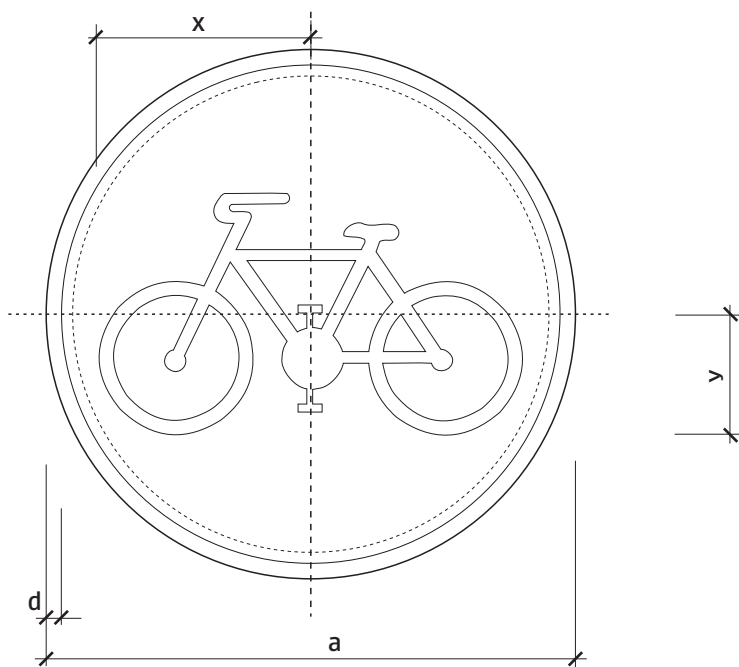
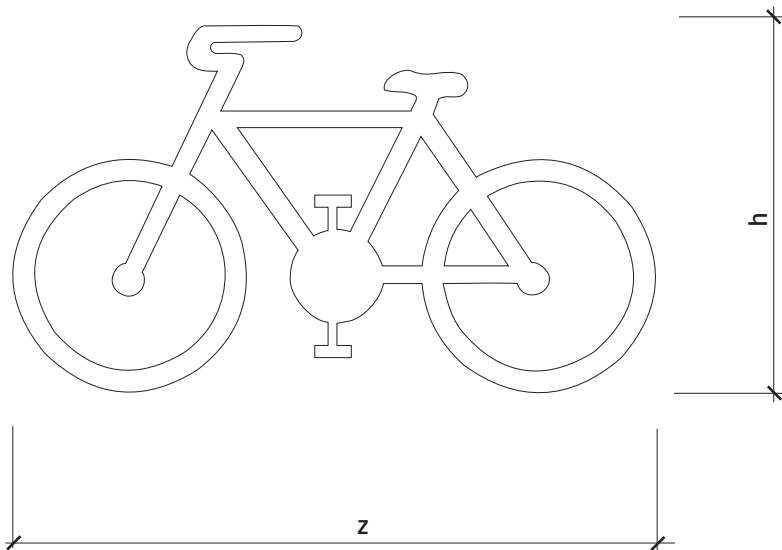

Rozmer (mm)	a	x	y	z	h
základný	700	280	160	560	320
zväčšený	900	360	205	720	410
zmenšený	500	200	115	400	230

6 - VYBAVENIE POZEMNÝCH KOMUNIKÁCIÍ

PRÍKAZOVÉ ZNAČKY
C 8 - Cestička pre cyklistov

VL 6

308

11-2015

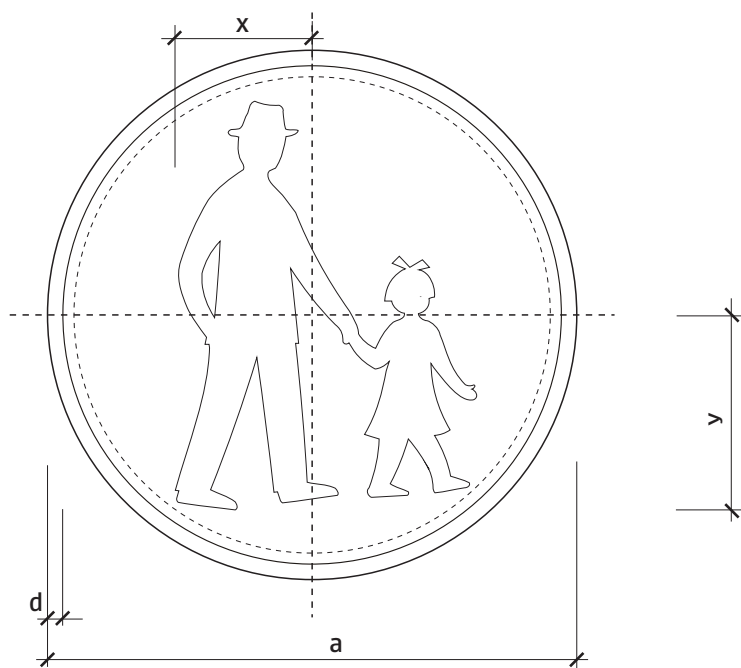
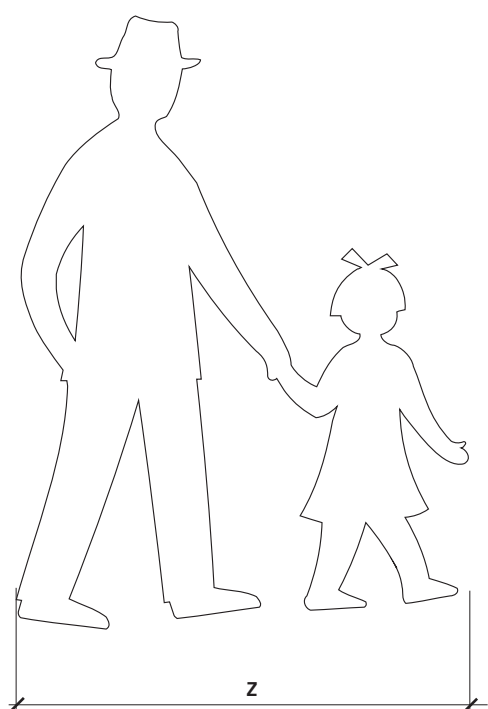

Rozmer (mm)	a	x	y	z	h
základný	700	180	260	400	540
zväčšený	900	230	330	510	695
zmenšený	500	130	180	280	380

6 - VYBAVENIE POZEMNÝCH KOMUNIKÁCIÍ

PRÍKAZOVÉ ZNAČKY
C 9 - Cestička pre chodcov

VL 6

309

11-2015

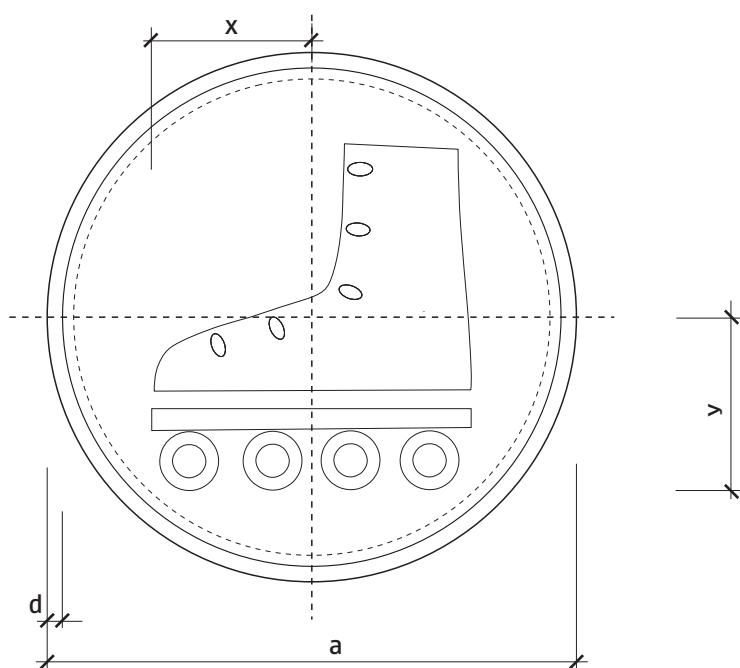
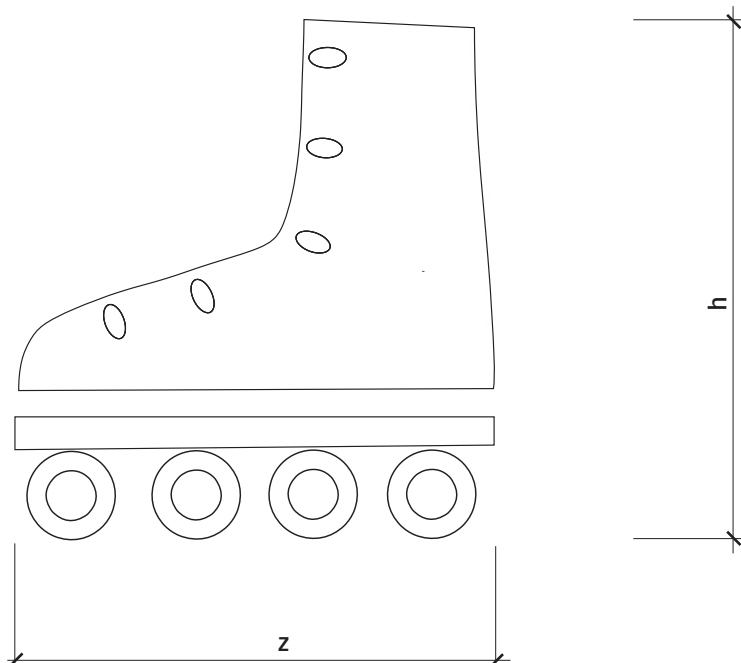

Rozmer (mm)	a	x	y	z	h
základný	700	210	225	420	450
zväčšený	900	270	295	540	590
zmenšený	500	150	160	300	320

6 - VYBAVENIE POZEMNÝCH KOMUNIKÁCIÍ

PRÍKAZOVÉ ZNAČKY

C 10 - Cestička pre korčuliarov

VL 6

310

11-2015

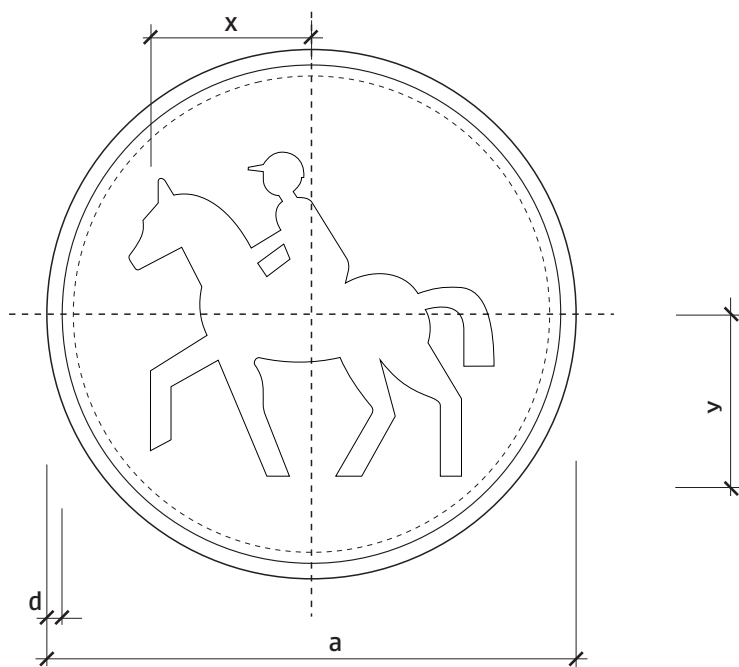
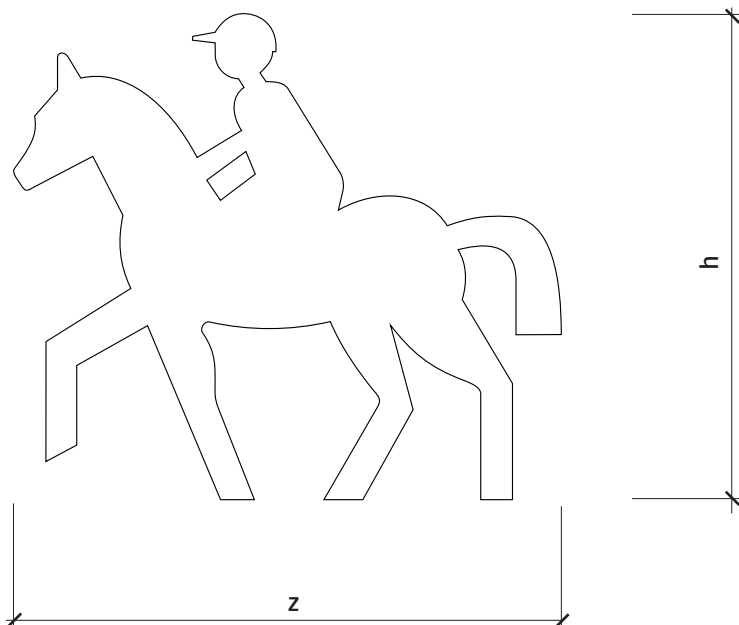

Rozmer (mm)	a	x	y	z	h
základný	700	240	215	480	430
zväčšený	900	310	275	620	550
zmenšený	500	175	155	350	310

6 - VYBAVENIE POZEMNÝCH KOMUNIKÁCIÍ

PRÍKAZOVÉ ZNAČKY

C 11 - Cestička pre jazdcov na koňoch

VL 6

311

11-2015

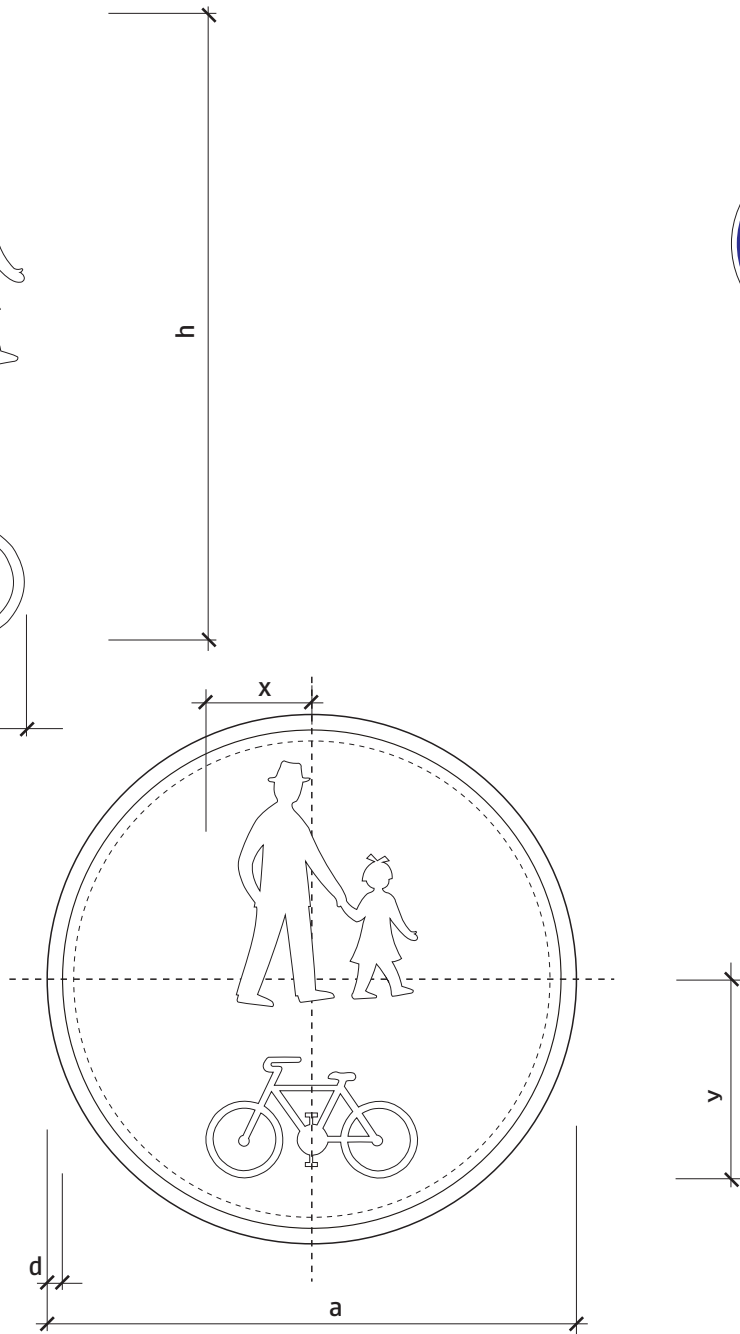
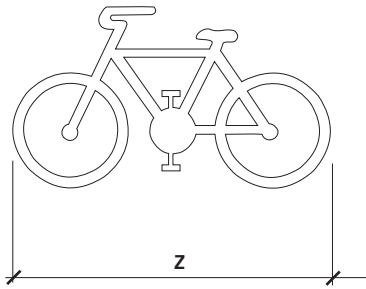
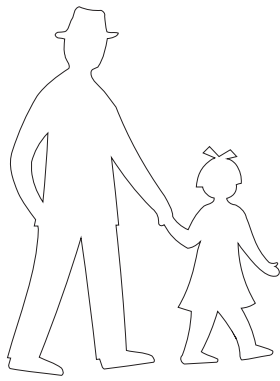

Rozmer (mm)	a	x	y	z	h
základný	700	140	260	280	550
zväčšený	900	180	340	360	710
zmenšený	500	100	185	200	395

6 - VYBAVENIE POZEMNÝCH KOMUNIKÁCIÍ

PRÍKAZOVÉ ZNAČKY

C 12 - Cestička pre vyznačených užívateľov (vzor)

VL 6

312

11-2015

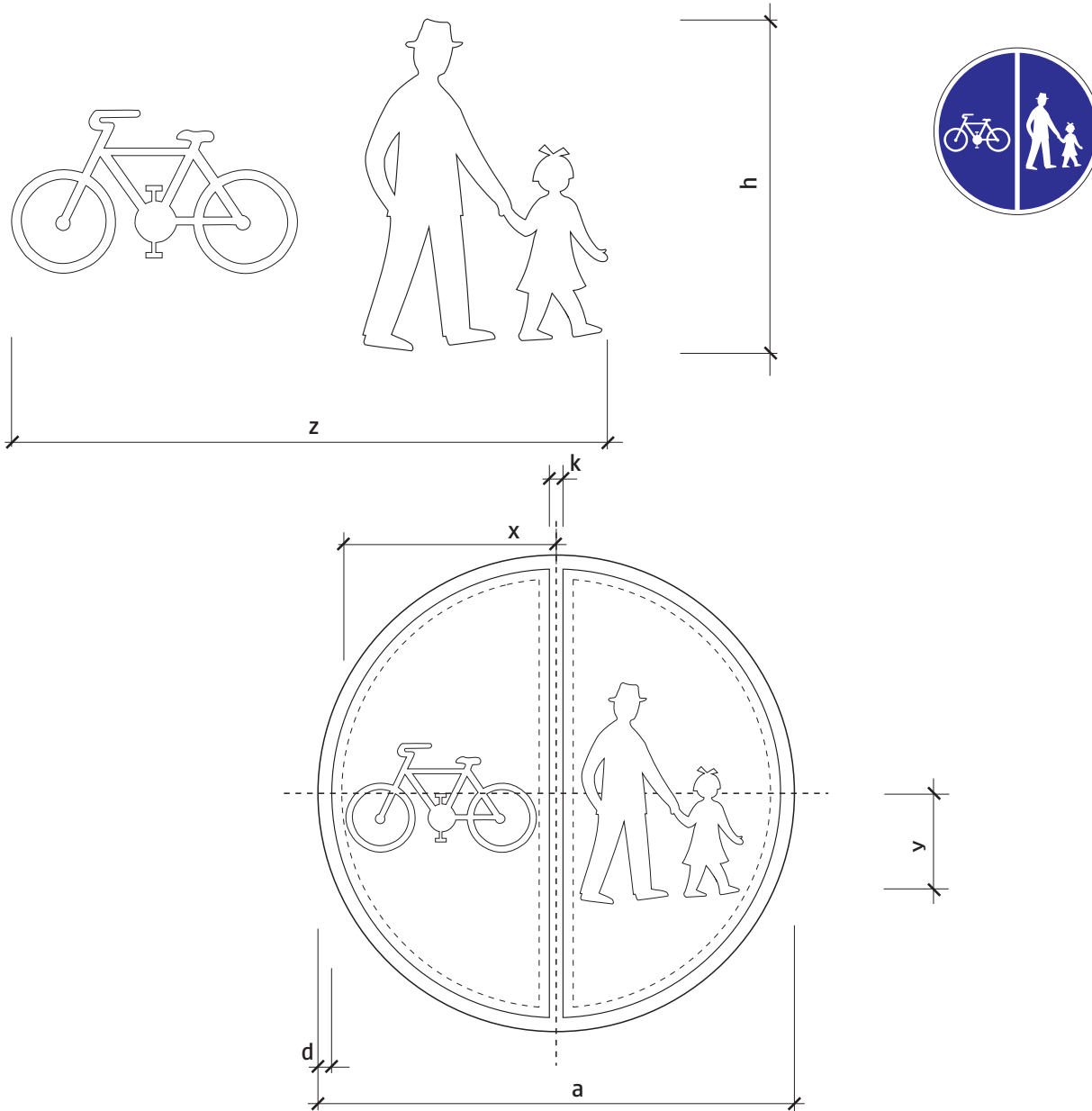

Rozmer (mm)	a	x	y	k	z	h
základný	700	305	160	20	580	325
zväčšený	900	395	210	30	750	420
zmenšený	500	220	115	15	415	230

6 - VYBAVENIE POZEMNÝCH KOMUNIKÁCIÍ

PRÍKAZOVÉ ZNAČKY

C 13 - Cestička pre vyznačených užívateľov (vzor)

VL 6

313

11-2015

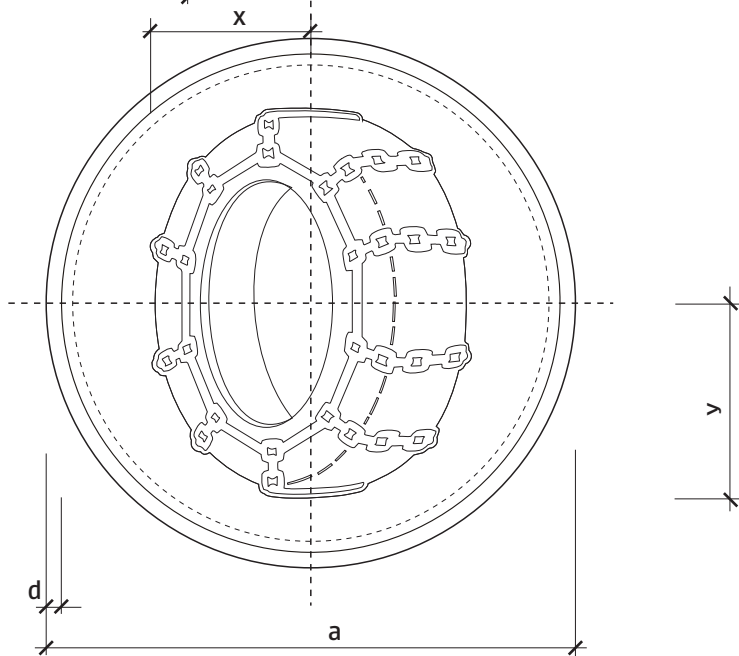
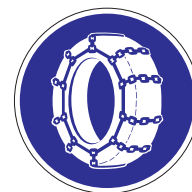
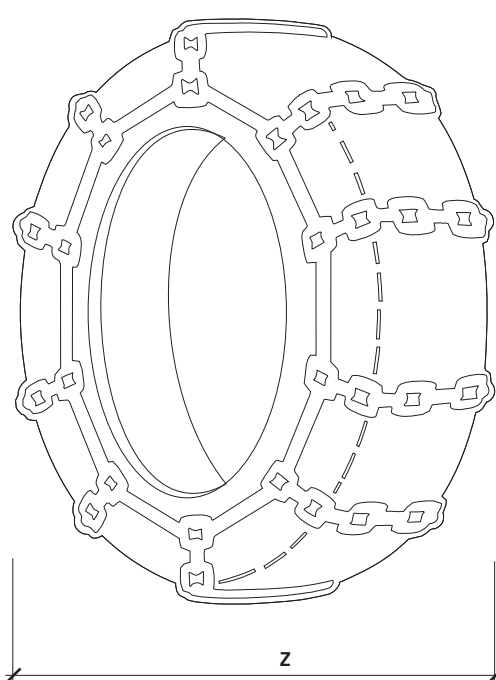

Rozmer (mm)	a	x	y	z	h
základný	700	215	260	430	520
zväčšený	900	275	330	550	660
zmenšený	500	150	185	300	370

6 - VYBAVENIE POZEMNÝCH KOMUNIKÁCIÍ

PRÍKAZOVÉ ZNAČKY

C 14 - Použit' protisklzové reťaze

VL 6

314

11-2015

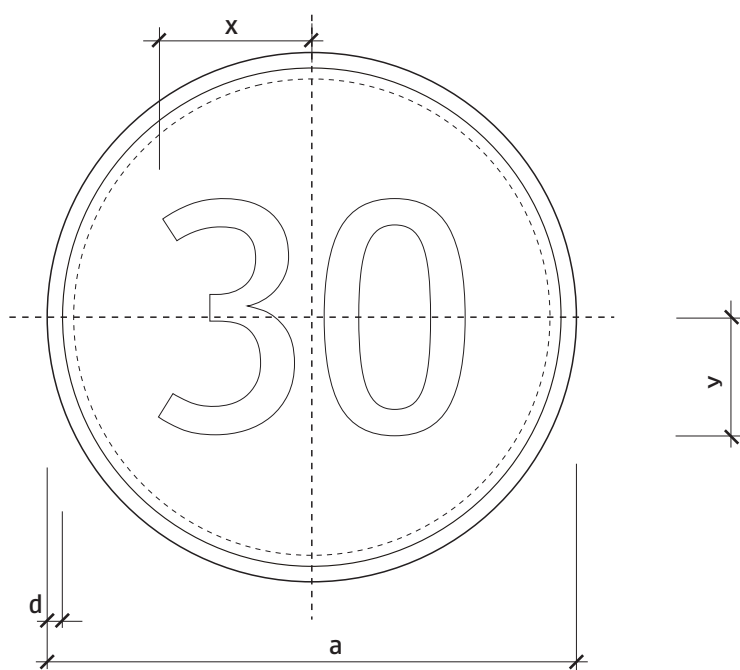
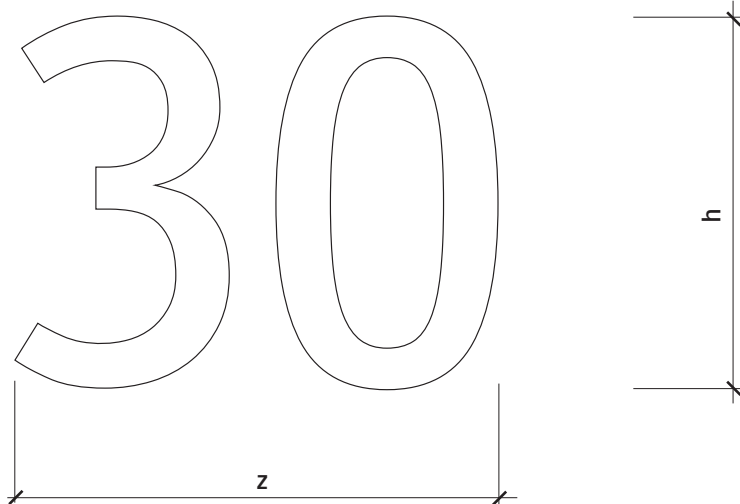

Rozmer (mm)	a	x	y	z	h
základný	700	200	150	400	300
zväčšený	900	260	200	520	400
zmenšený	500	150	125	300	250

6 - VYBAVENIE POZEMNÝCH KOMUNIKÁCIÍ

PRÍKAZOVÉ ZNAČKY

C 15 - Najnižšia dovolená rýchlosť (vzor)

VL 6

315

11-2015

Prejdite
na druhú
stranu

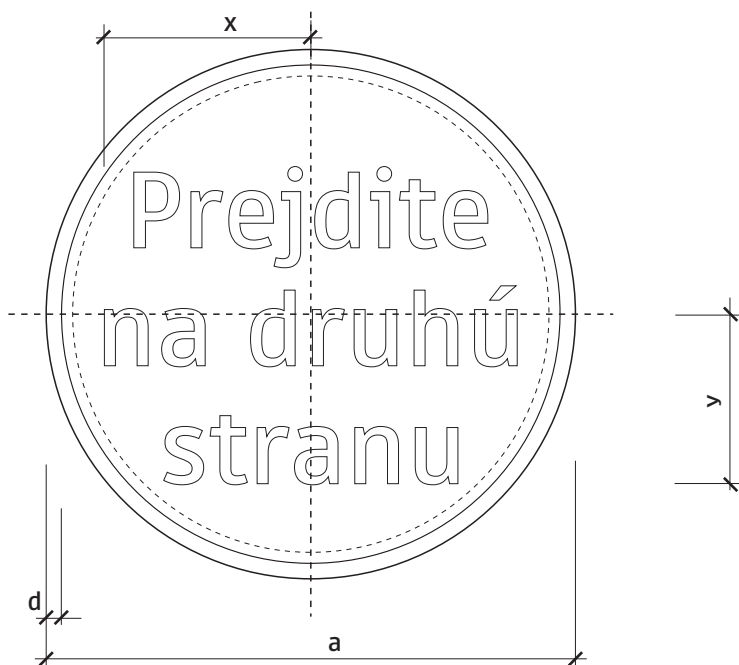
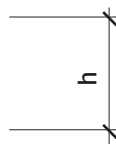
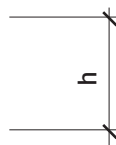
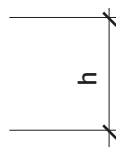
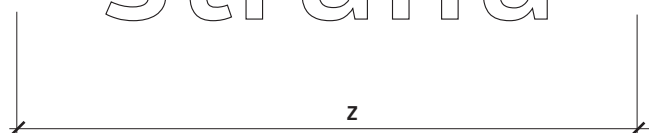

Rozmer (mm)	a	x	y	z	h
základný	700	275	210	550	420
zväčšený	900	350	270	700	540
zmenšený	500	195	150	390	300

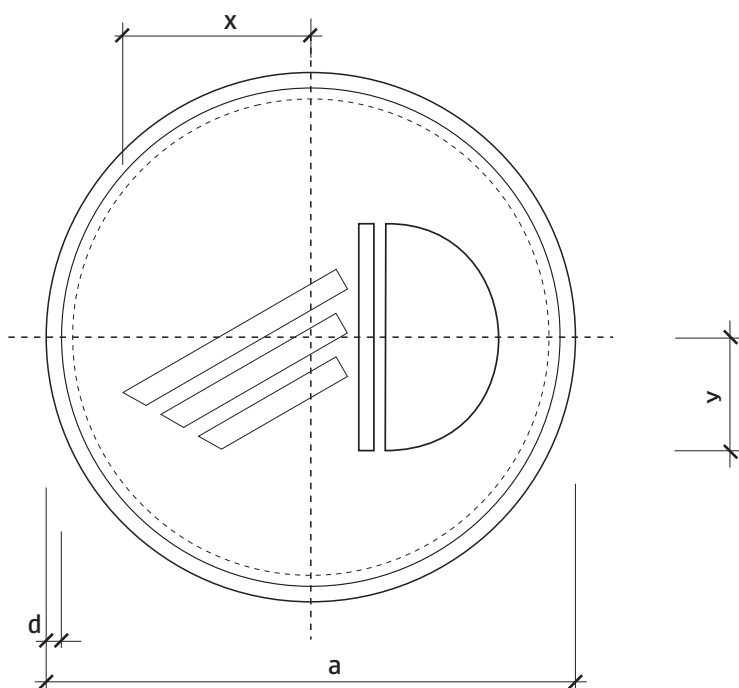
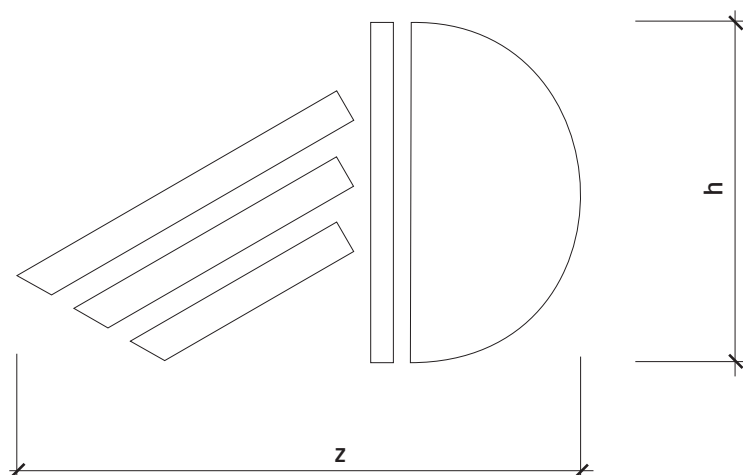

Rozmer (mm)	a	x	y	z	h
základný	700	250	150	500	300
zväčšený	900	315	190	630	380
zmenšený	500	175	105	350	210

6 - VYBAVENIE POZEMNÝCH KOMUNIKÁCIÍ
 PRÍKAZOVÉ ZNAČKY
 C 17 - Rozsvieť svetlá

VL 6

317

11-2015

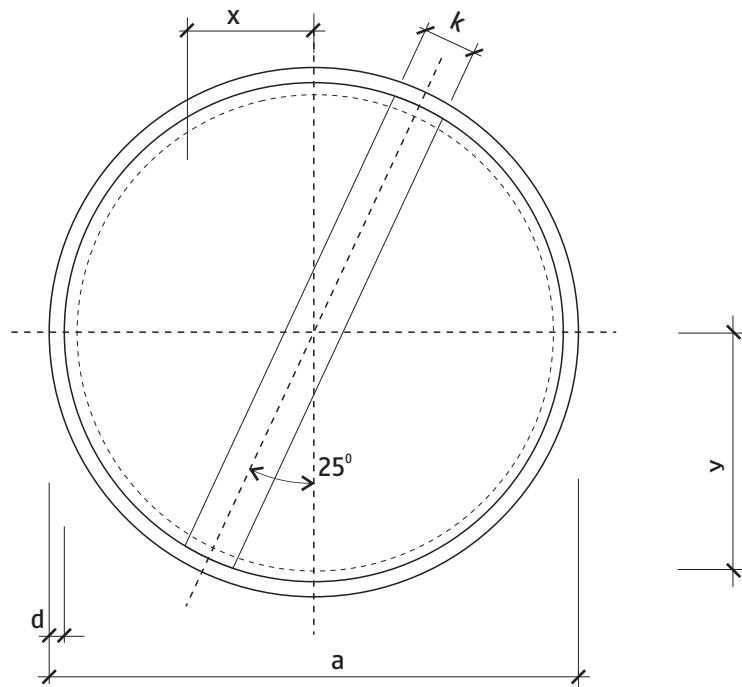
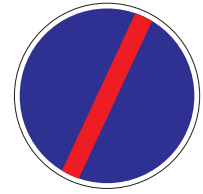

Rozmer (mm)	a	x	y	k	z	h
základný	700			70		620
zväčšený	900			90		840
zmenšený	500			50		470

6 - VYBAVENIE POZEMNÝCH KOMUNIKÁCIÍ
 PRÍKAZOVÉ ZNAČKY
 C 18 - Koniec príkazu (vzor)

VL 6

318

11-2015

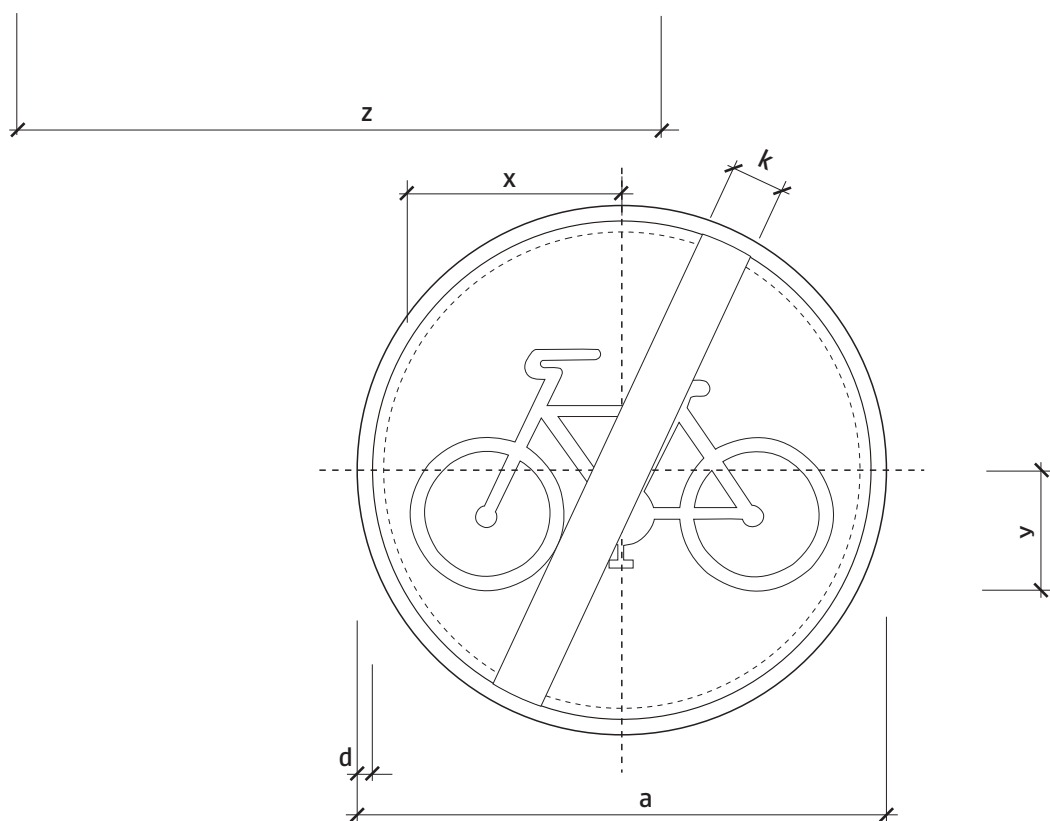
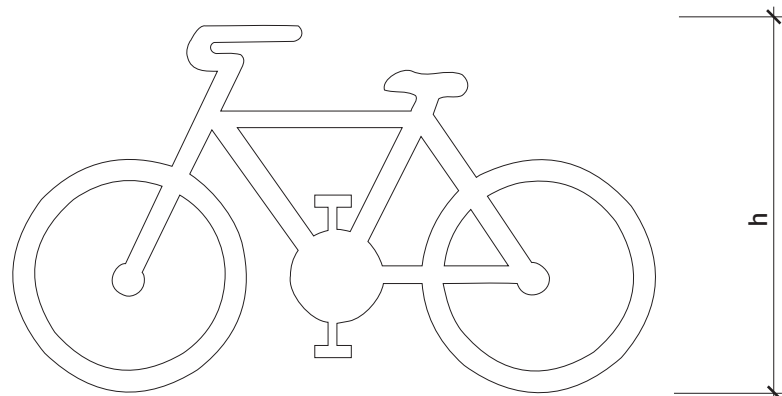

Rozmer (mm)	a	x	y	k	z	h
základný	700	280	160	70	560	320
zväčšený	900	360	205	90	720	410
zmenšený	500	200	115	50	400	230

6 - VYBAVENIE POZEMNÝCH KOMUNIKÁCIÍ

PRÍKAZOVÉ ZNAČKY

C 18 - Koniec cestičky pre cyklistov

VL 6

318-10

11-2015

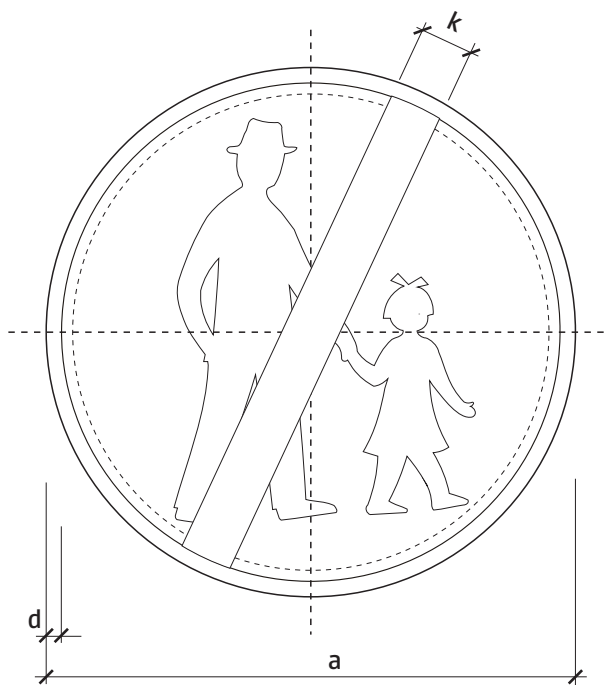

Rozmer (mm)	a	x	y	k	z	h
základný	700	180	260	70	400	540
zväčšený	900	230	330	90	510	695
zmenšený	500	130	180	50	280	380

6 - VYBAVENIE POZEMNÝCH KOMUNIKÁCIÍ

PRÍKAZOVÉ ZNAČKY

C 18 - Koniec cestičky pre chodcov

VL 6

318-11

11-2015

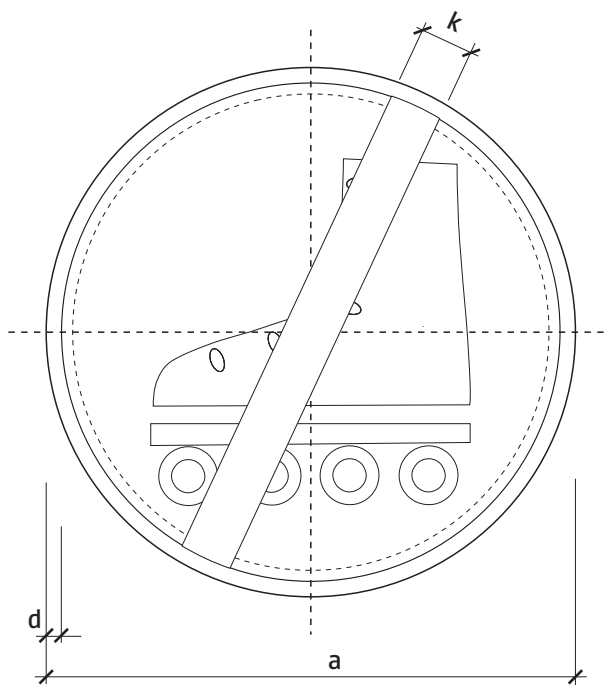

Rozmer (mm)	a	x	y	k	z	h
základný	700	210	225	70	420	450
zväčšený	900	270	295	90	540	590
zmenšený	500	150	160	50	300	320

6 - VYBAVENIE POZEMNÝCH KOMUNIKÁCIÍ

PRÍKAZOVÉ ZNAČKY

C 18 - Koniec cestičky pre korčuliarov

VL 6

318-12

11-2015

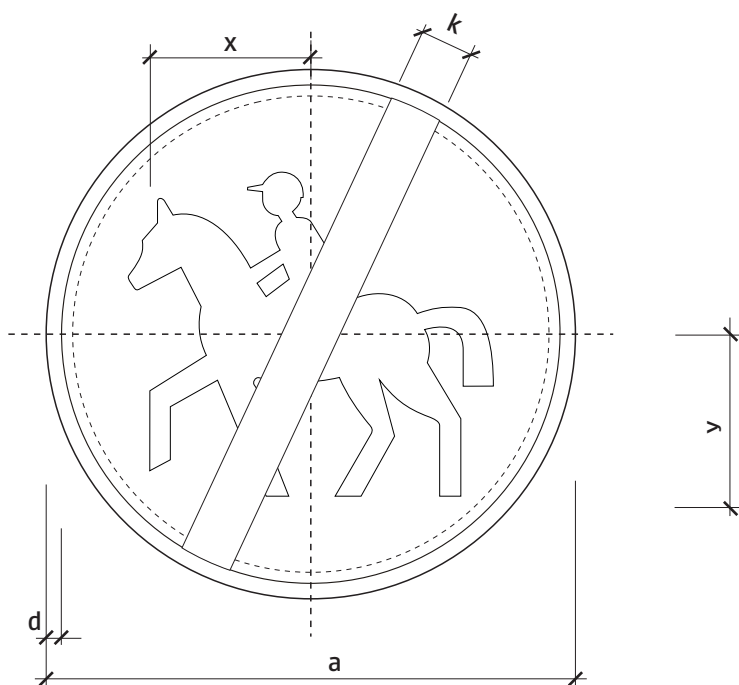

Rozmer (mm)	a	x	y	k	z	h
základný	700	240	215	70	480	430
zväčšený	900	310	275	90	620	550
zmenšený	500	175	155	50	350	310

6 - VYBAVENIE POZEMNÝCH KOMUNIKÁCIÍ

PRÍKAZOVÉ ZNAČKY

C 18 - Koniec cestičky pre jazdcov na koňoch

VL 6

318-13

11-2015

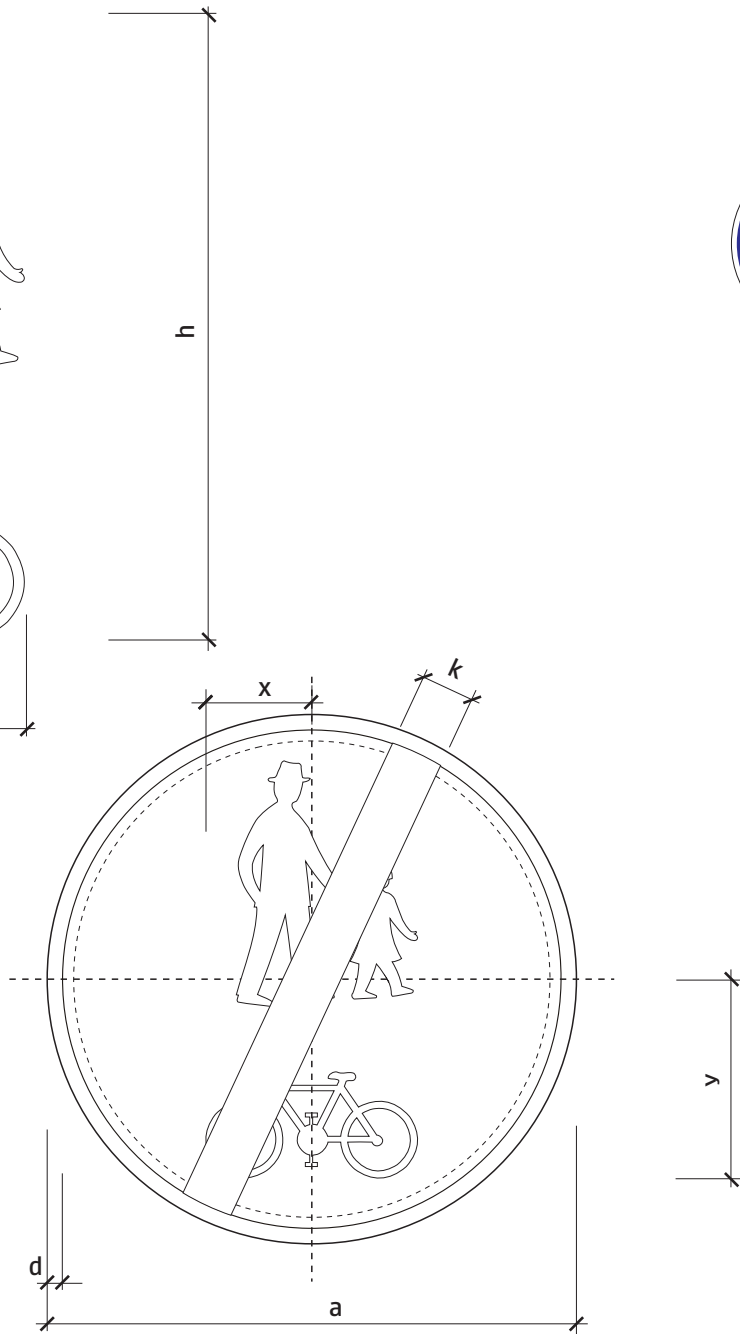
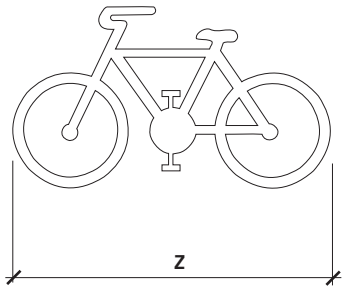

Rozmer (mm)	a	x	y	k	z	h
základný	700	140	260	70	280	550
zväčšený	900	180	340	90	360	710
zmenšený	500	100	185	50	200	395

6 - VYBAVENIE POZEMNÝCH KOMUNIKÁCIÍ

PRÍKAZOVÉ ZNAČKY

C 18 - Koniec cestičky pre vyznačených užívateľov

VL 6

318-14

11-2015

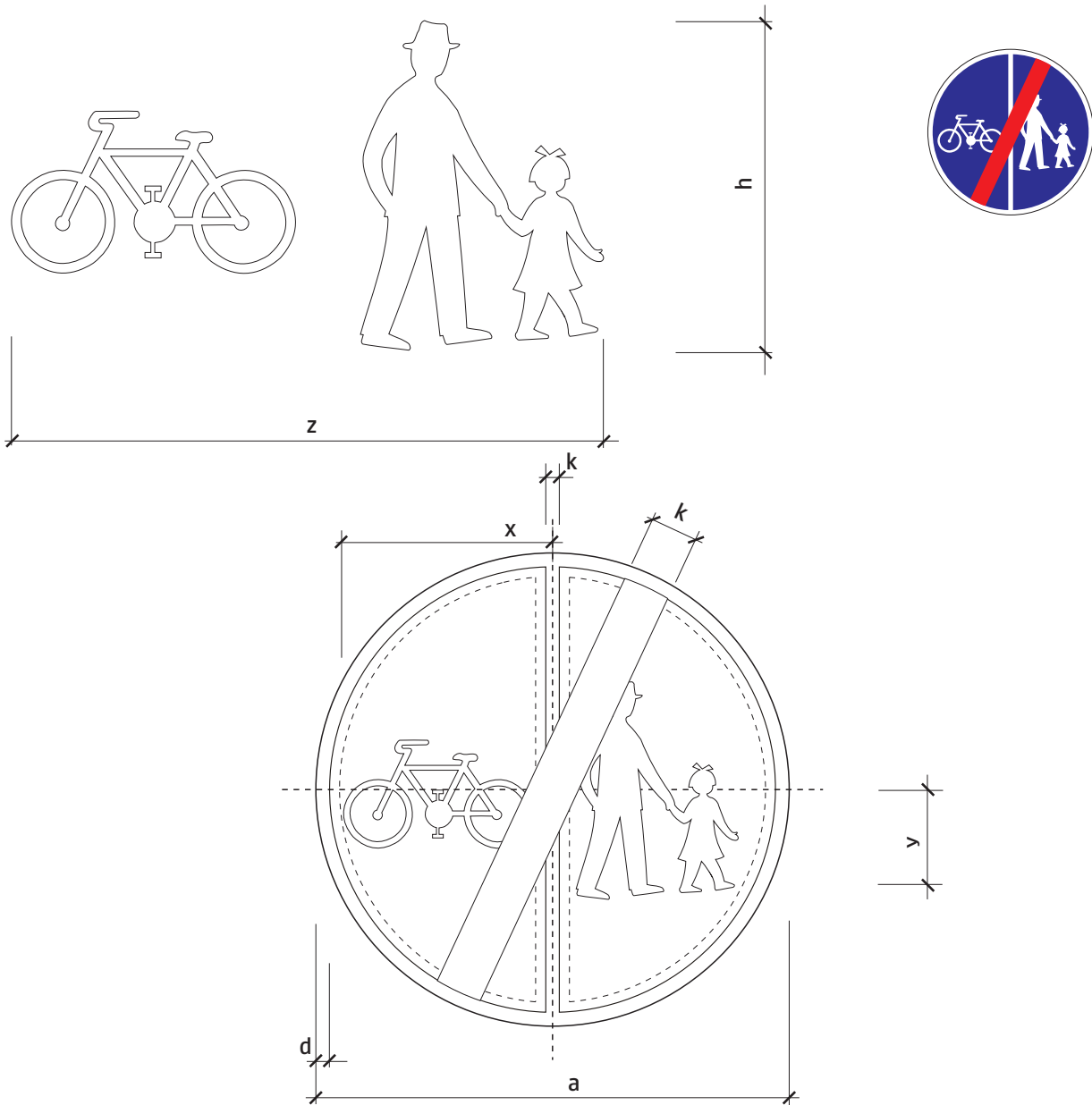

Rozmer (mm)	a	x	y	k	z	h
základný	700	305	160	70	580	325
zväčšený	900	395	210	90	750	420
zmenšený	500	220	115	50	415	230

6 - VYBAVENIE POZEMNÝCH KOMUNIKÁCIÍ
 PRÍKAZOVÉ ZNAČKY
 C 18 - Koniec cestičky pre vyznačených užívateľov

VL 6
 318-15
 11-2015

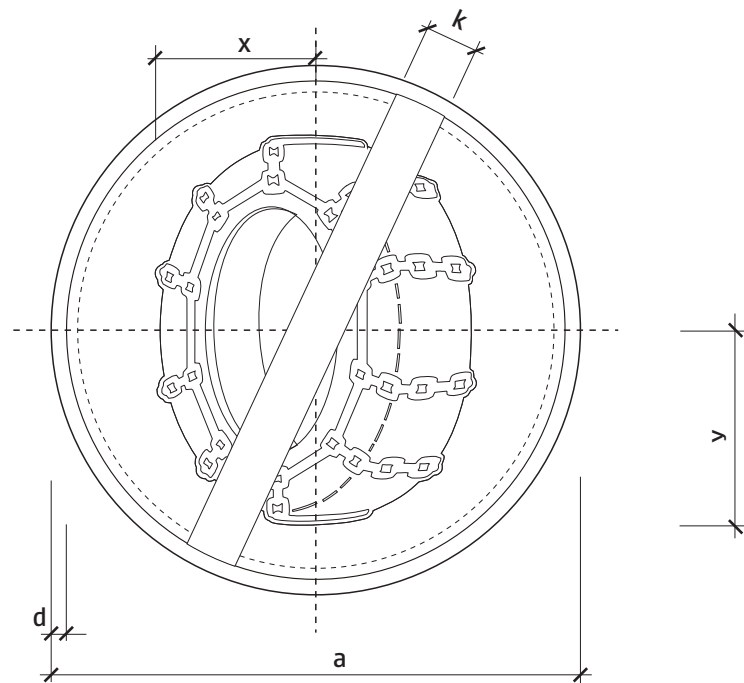
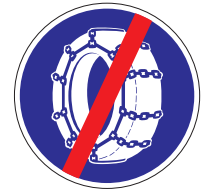

Rozmer (mm)	a	x	y	k	z	h
základný	700	215	260	70	430	520
zväčšený	900	275	330	90	550	660
zmenšený	500	150	185	50	300	370

6 - VYBAVENIE POZEMNÝCH KOMUNIKÁCIÍ
 PRÍKAZOVÉ ZNAČKY
 C 18 - Koniec použitia protisklzových reťazí

VL 6

318-16

11-2015

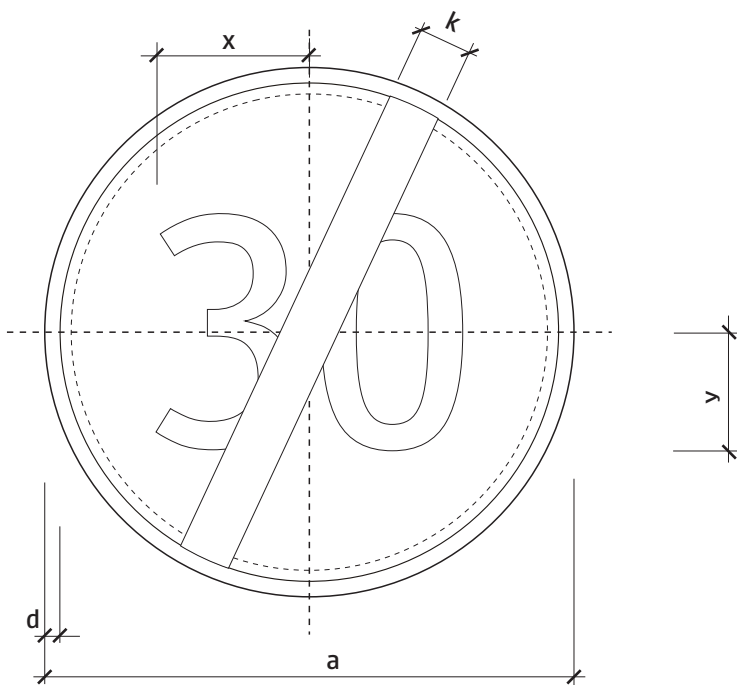

Rozmer (mm)	a	x	y	k	z	h
základný	700	200	150	70	400	300
zväčšený	900	260	200	90	520	400
zmenšený	500	150	125	50	300	250

6 - VYBAVENIE POZEMNÝCH KOMUNIKÁCIÍ

PRÍKAZOVÉ ZNAČKY

C 18 - Koniec najnižšej dovolenej rýchlosti

VL 6

318-17

11-2015

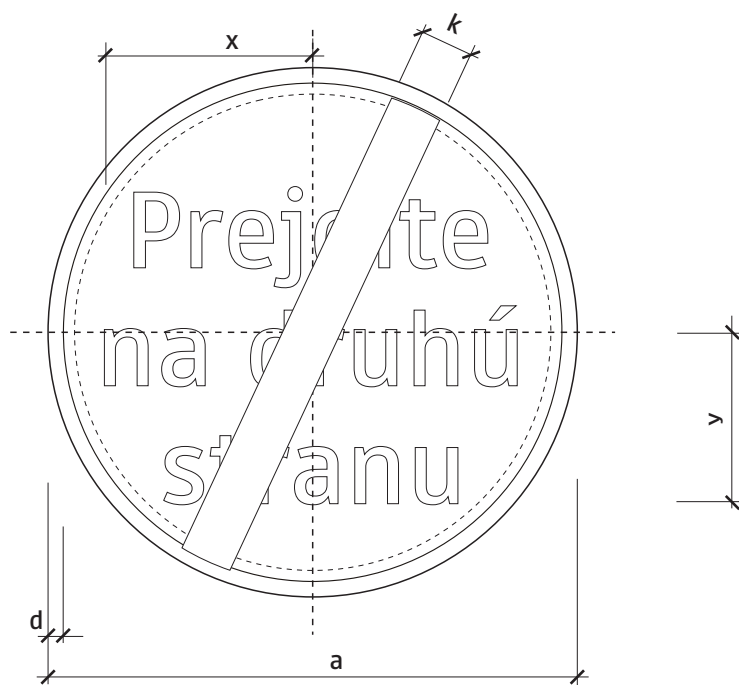

Rozmer (mm)	a	x	y	k	z	h
základný	700	275	210	70	550	420
zväčšený	900	350	270	90	700	540
zmenšený	500	195	150	50	390	300

6 - VYBAVENIE POZEMNÝCH KOMUNIKÁCIÍ

PRÍKAZOVÉ ZNAČKY
C 18 - Koniec iného príkazu

VL 6

318-50

11-2015

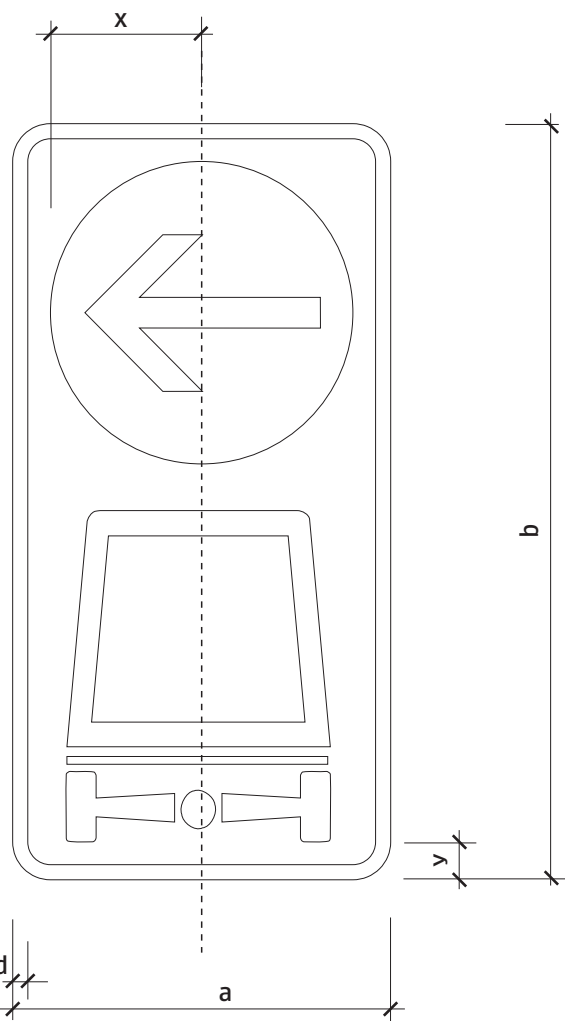
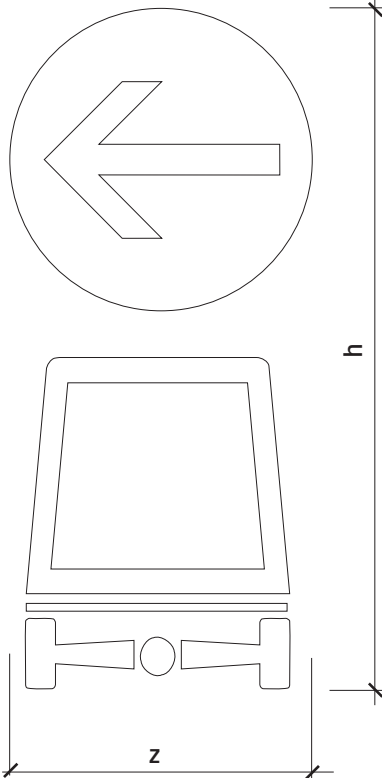

Rozmer (mm)	a	b	d	x	y	z	h
základný	500	1000	20	200	50	40	90

6 - VYBAVENIE POZEMNÝCH KOMUNIKÁCIÍ
 PRÍKAZOVÉ ZNAČKY
 C 19 - Prikázaný smer prepravy vyznačených vozidiel a vecí (vzor)

VL 6
 319-10
 11-2015

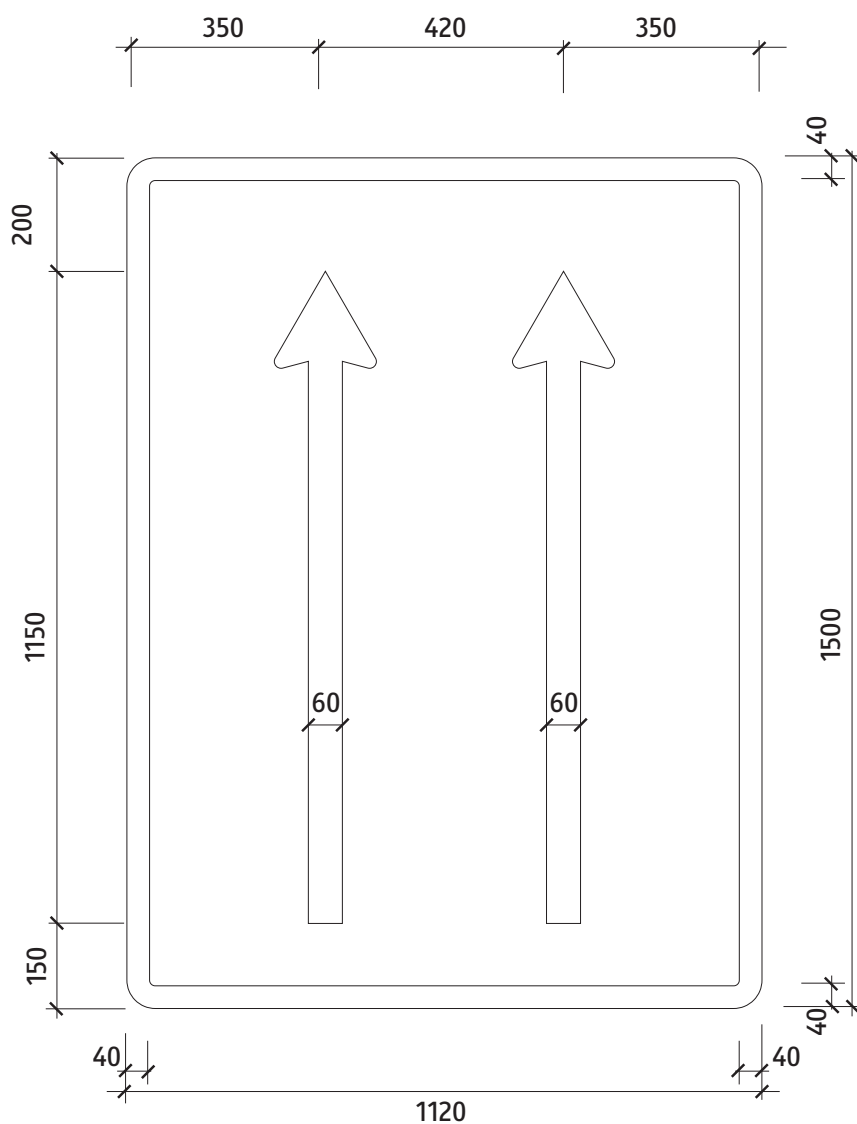
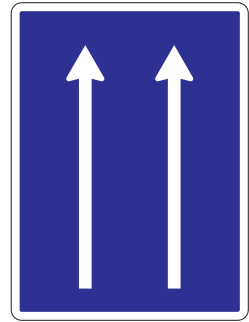

6 - VYBAVENIE POZEMNÝCH KOMUNIKÁCIÍ
PRÍKAZOVÉ ZNAČKY
C 20 - Usporiadanie jazdných pruhov (vzor)

VL 6

320-10

11-2015

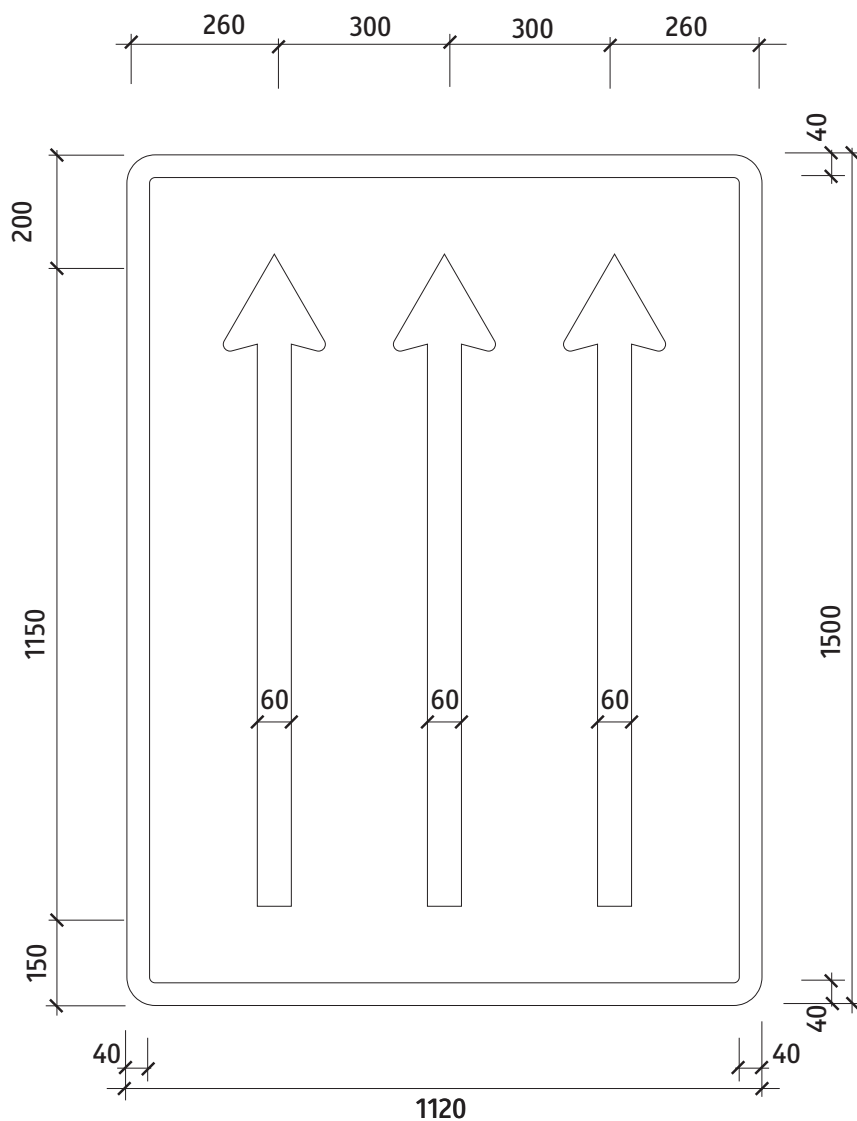
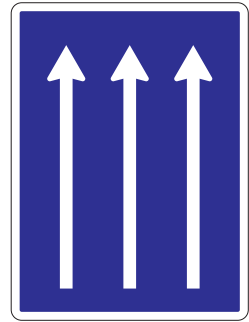

6 - VYBAVENIE POZEMNÝCH KOMUNIKÁCIÍ
PRÍKAZOVÉ ZNAČKY
C 20 - Usporiadanie jazdných pruhov (vzor)

VL 6

320-11

11-2015

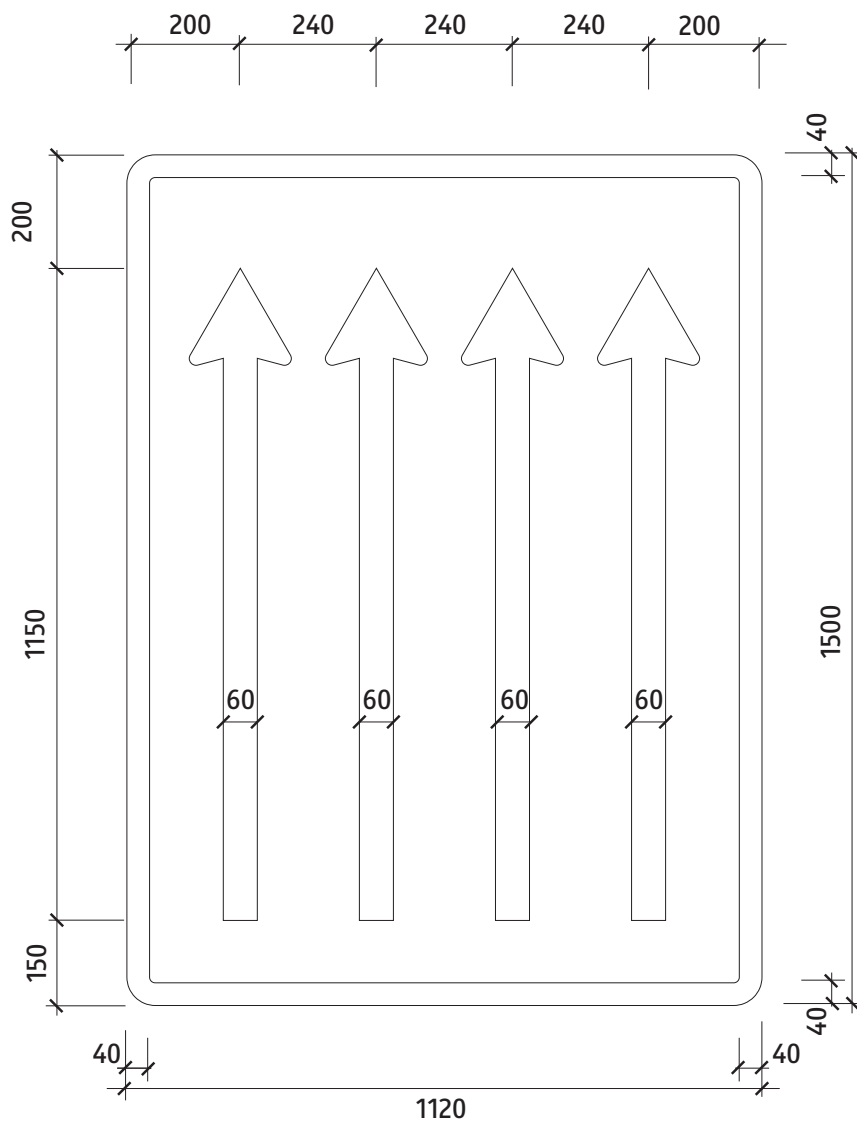
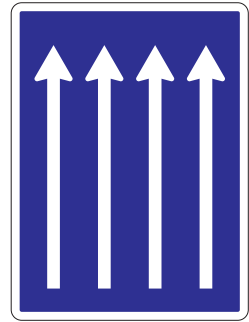

6 - VYBAVENIE POZEMNÝCH KOMUNIKÁCIÍ
PRÍKAZOVÉ ZNAČKY
C 20 - Usporiadanie jazdných pruhov (vzor)

VL 6

320-12

11-2015

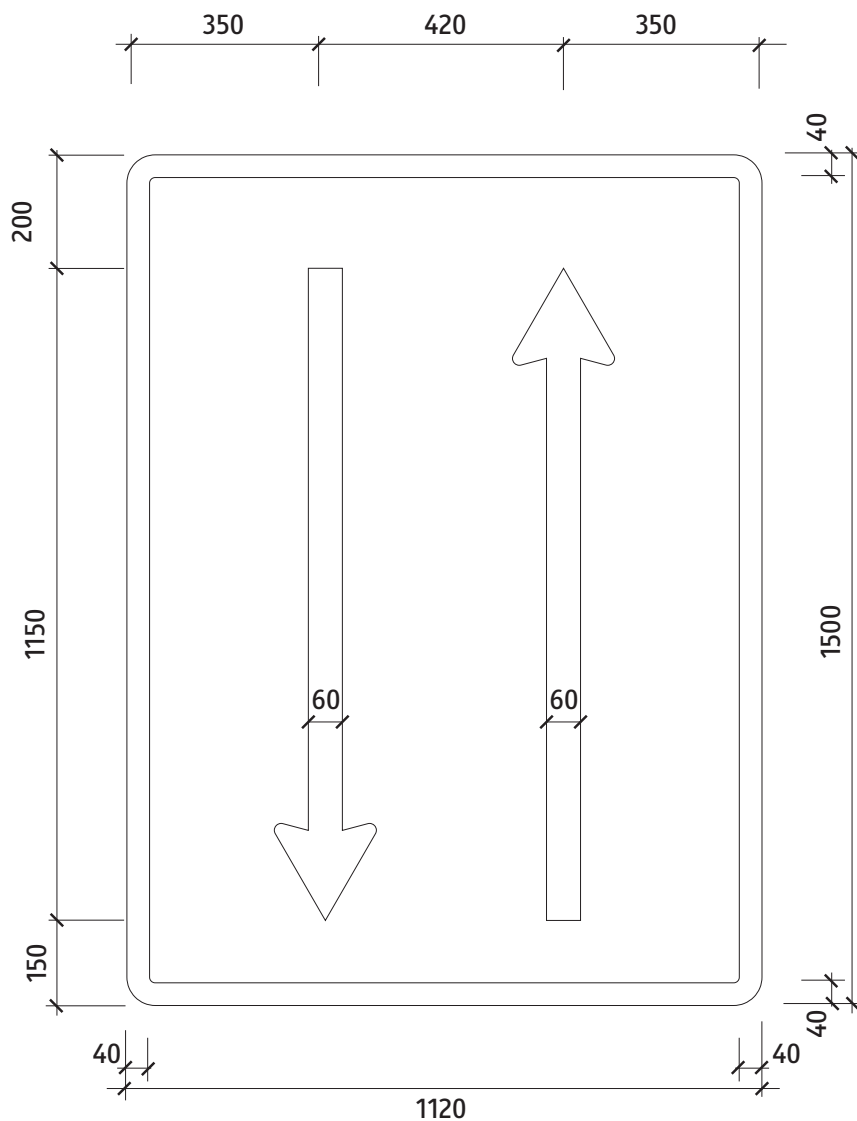
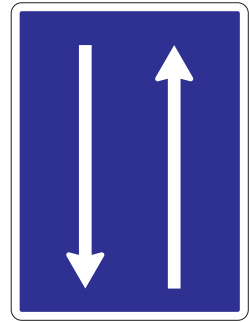

6 - VYBAVENIE POZEMNÝCH KOMUNIKÁCIÍ
PRÍKAZOVÉ ZNAČKY
C 20 - Usporiadanie jazdných pruhov (vzor)

VL 6

320-13

11-2015

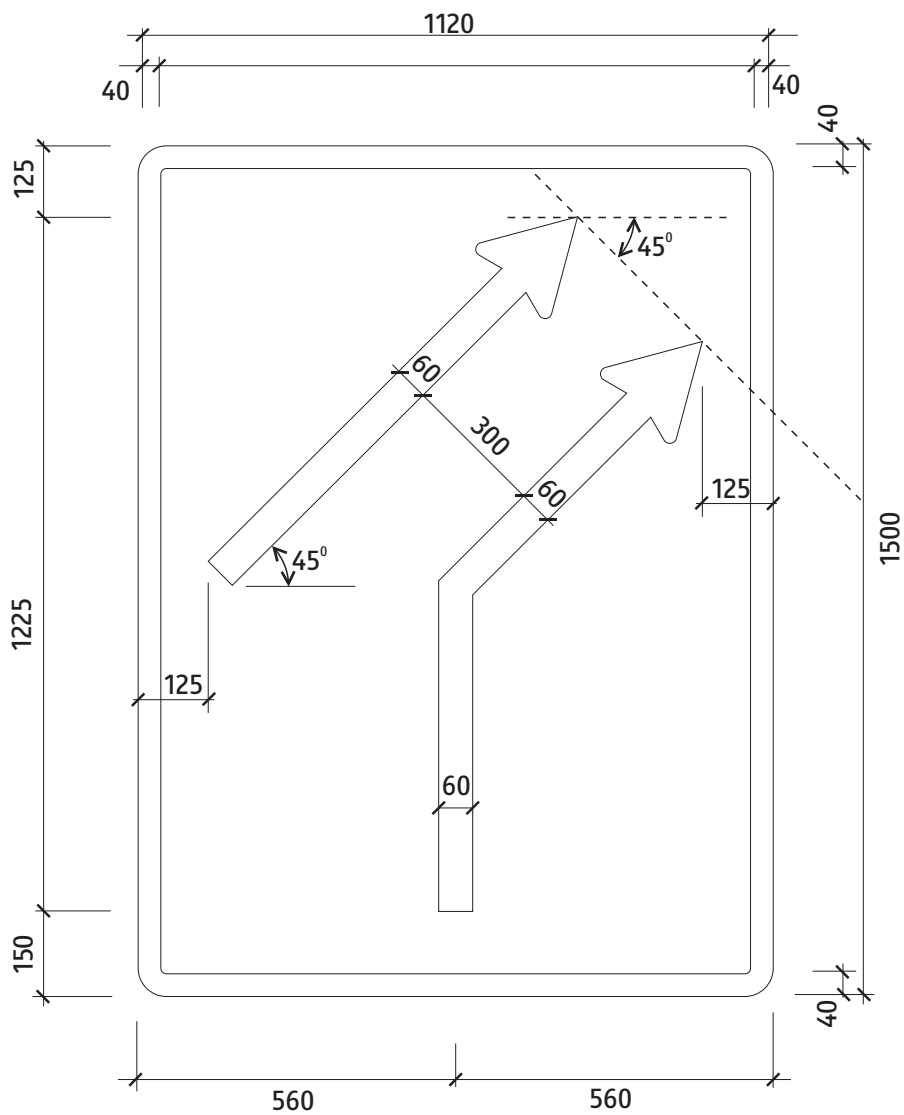
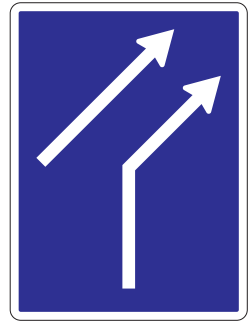

6 - VYBAVENIE POZEMNÝCH KOMUNIKÁCIÍ
PRÍKAZOVÉ ZNAČKY
C 21 - Usporiadanie jazdných pruhov (vzor)

VL 6

321-10

11-2015

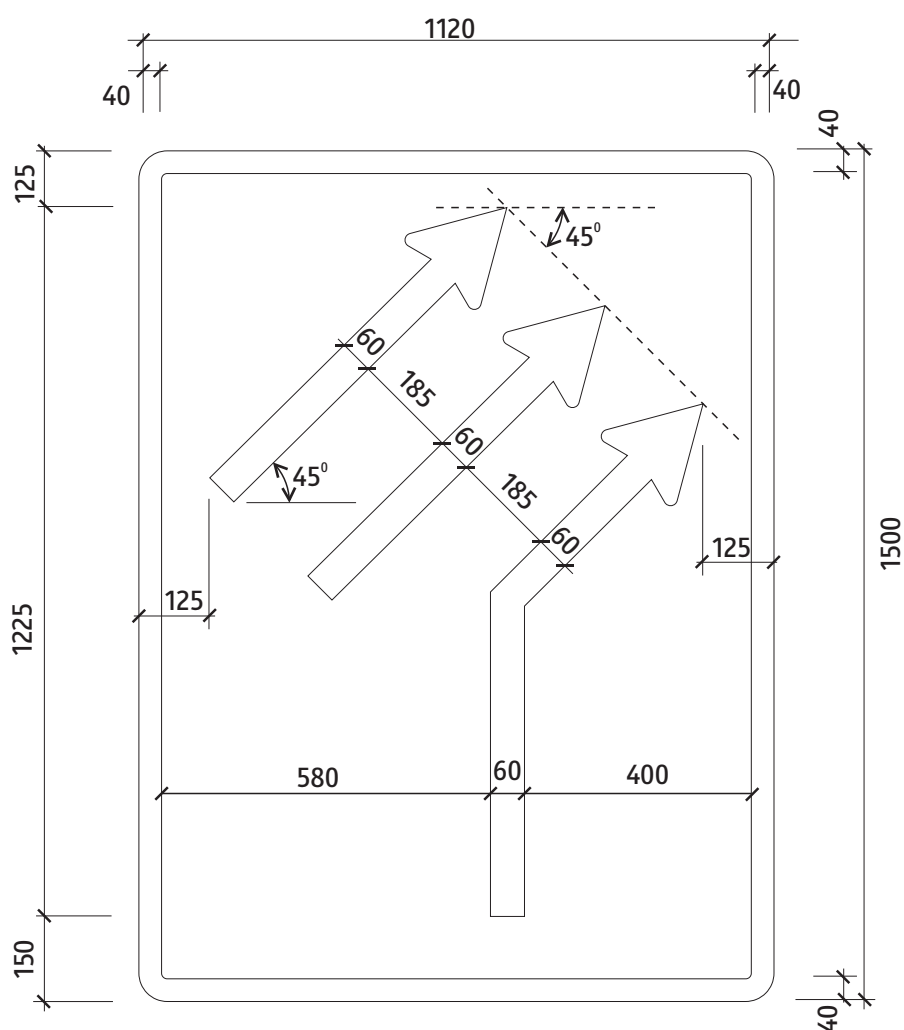
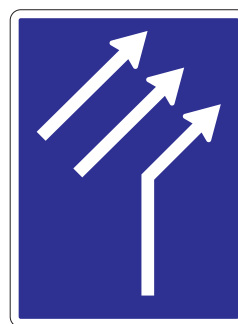

6 - VYBAVENIE POZEMNÝCH KOMUNIKÁCIÍ
PRÍKAZOVÉ ZNAČKY
C 21 - Usporiadanie jazdných pruhov (vzor)

VL 6

321-20

11-2015

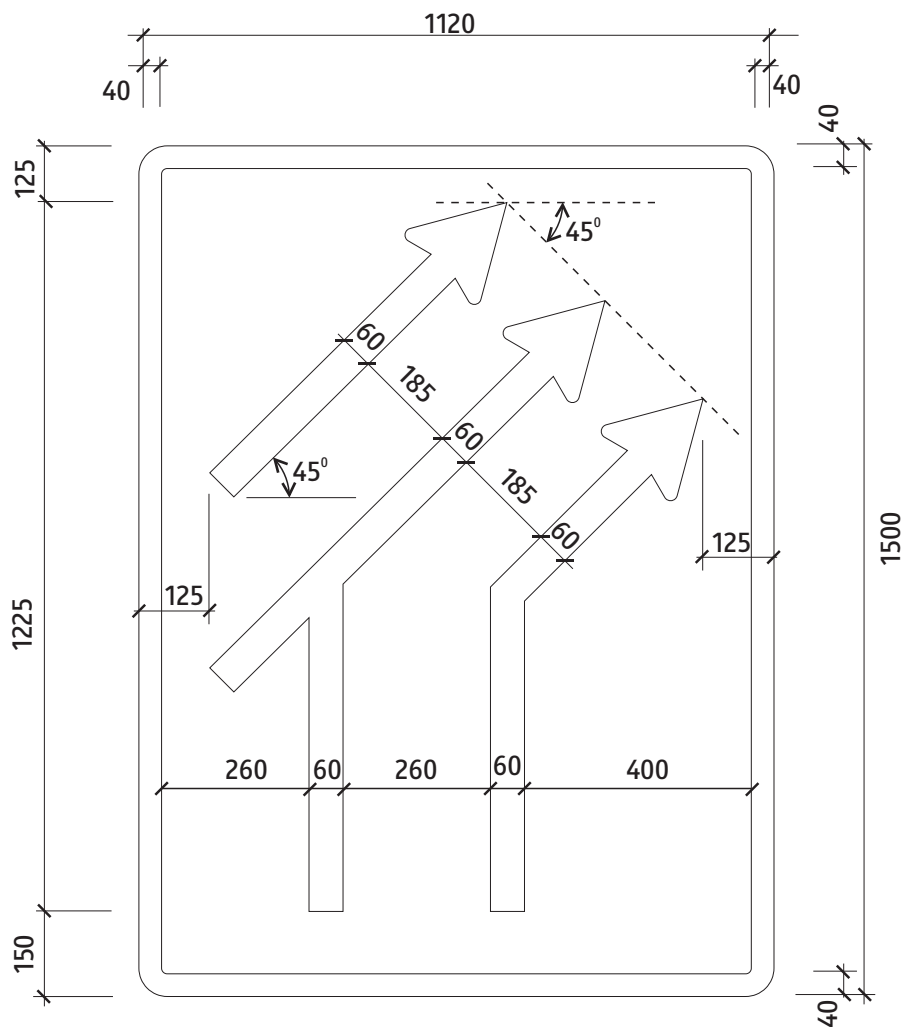
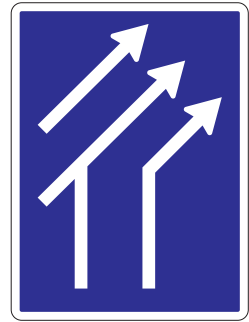

6 - VYBAVENIE POZEMNÝCH KOMUNIKÁCIÍ
 PRÍKAZOVÉ ZNAČKY
 C 21 - Usporiadanie jazdných pruhov (vzor)

VL 6

321-30

11-2015

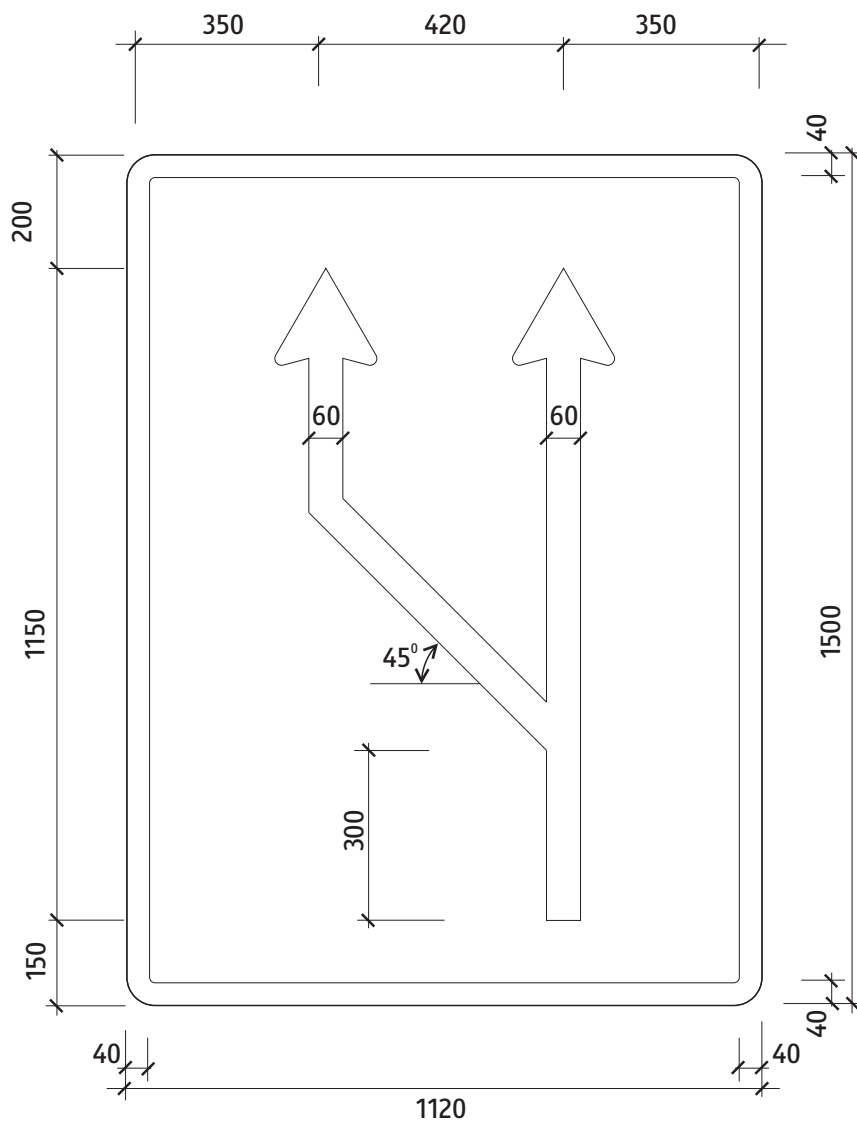
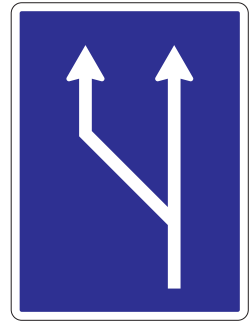

6 - VYBAVENIE POZEMNÝCH KOMUNIKÁCIÍ
PRÍKAZOVÉ ZNAČKY
C 22a - Zvýšenie počtu jazdných pruhov (vzor)

VL 6

322-10

11-2015

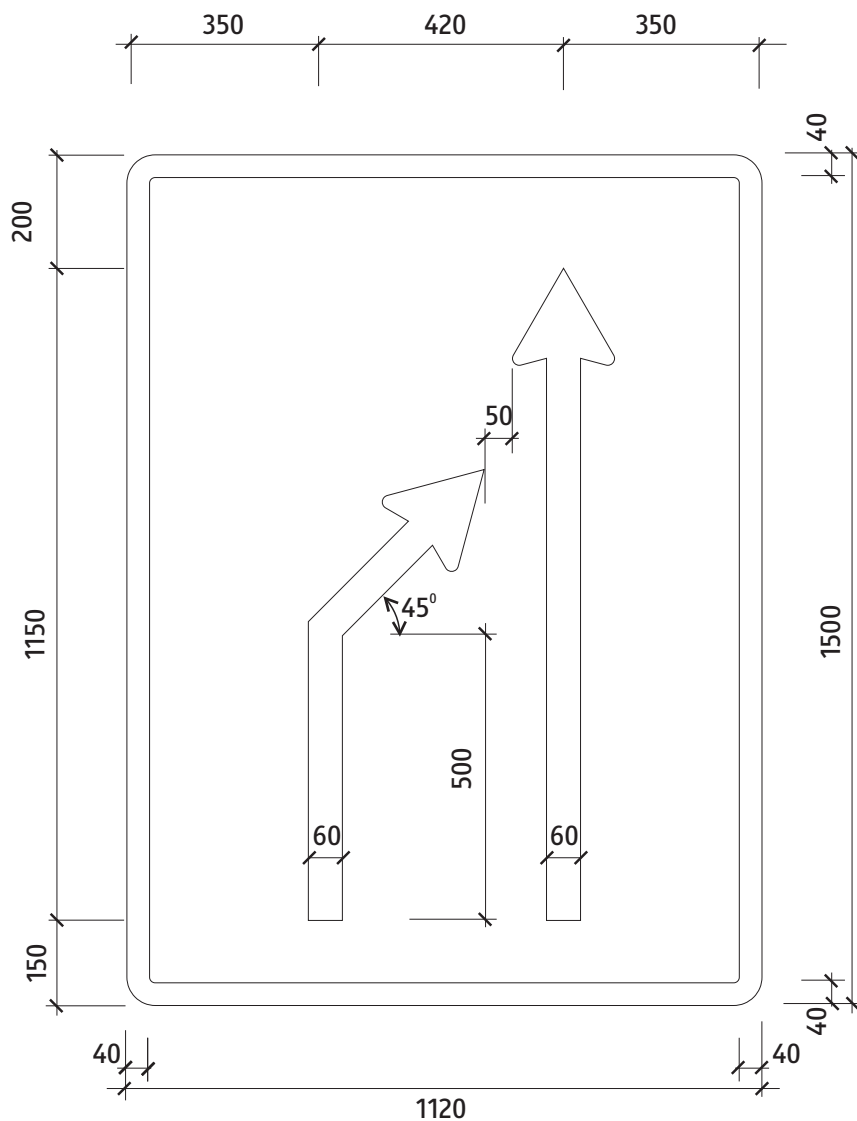
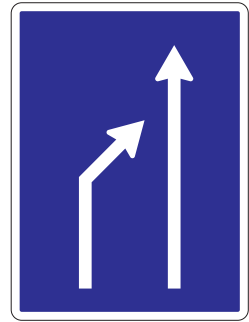

6 - VYBAVENIE POZEMNÝCH KOMUNIKÁCIÍ
PRÍKAZOVÉ ZNAČKY
C 22b - Zníženie počtu jazdných pruhov (vzor)

VL 6

322-40

11-2015

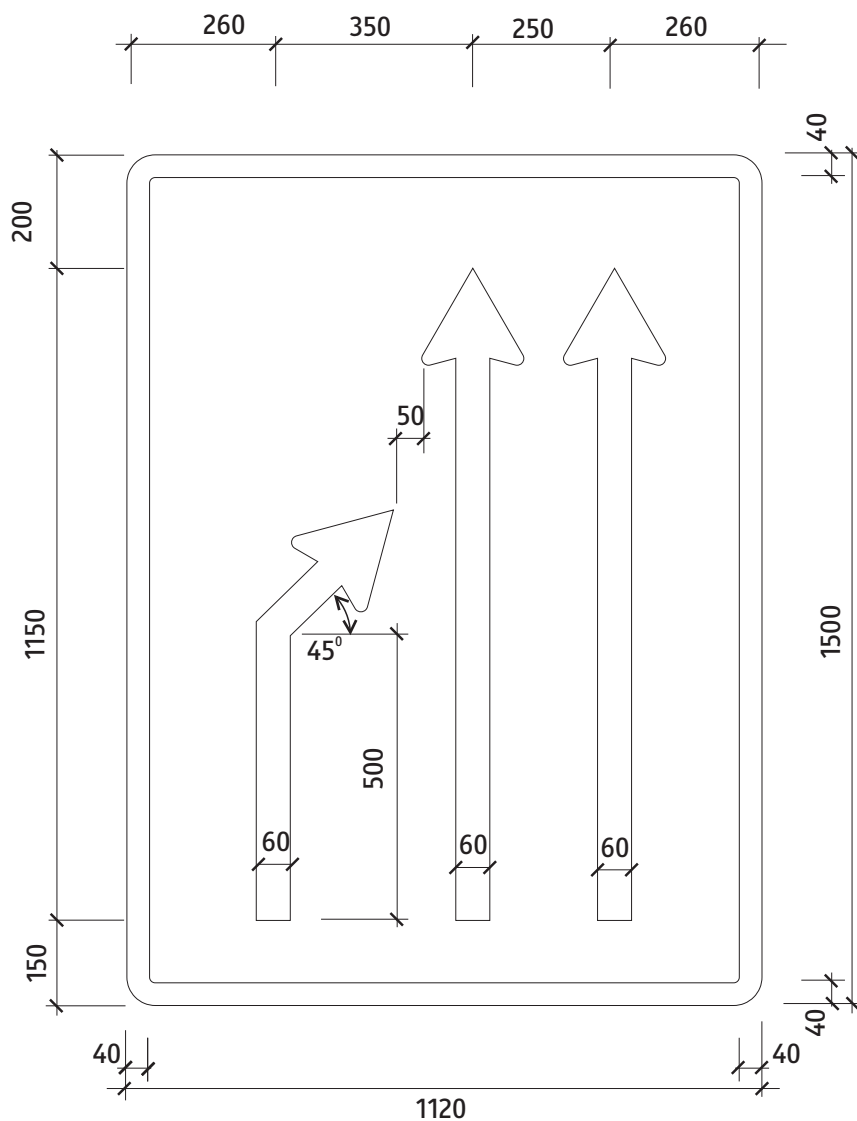
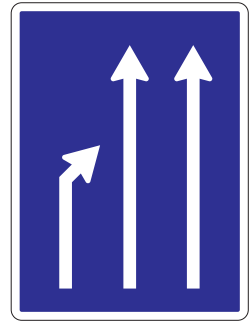

6 - VYBAVENIE POZEMNÝCH KOMUNIKÁCIÍ
PRÍKAZOVÉ ZNAČKY
C 22b - Zníženie počtu jazdných pruhov (vzor)

VL 6

322-41

11-2015

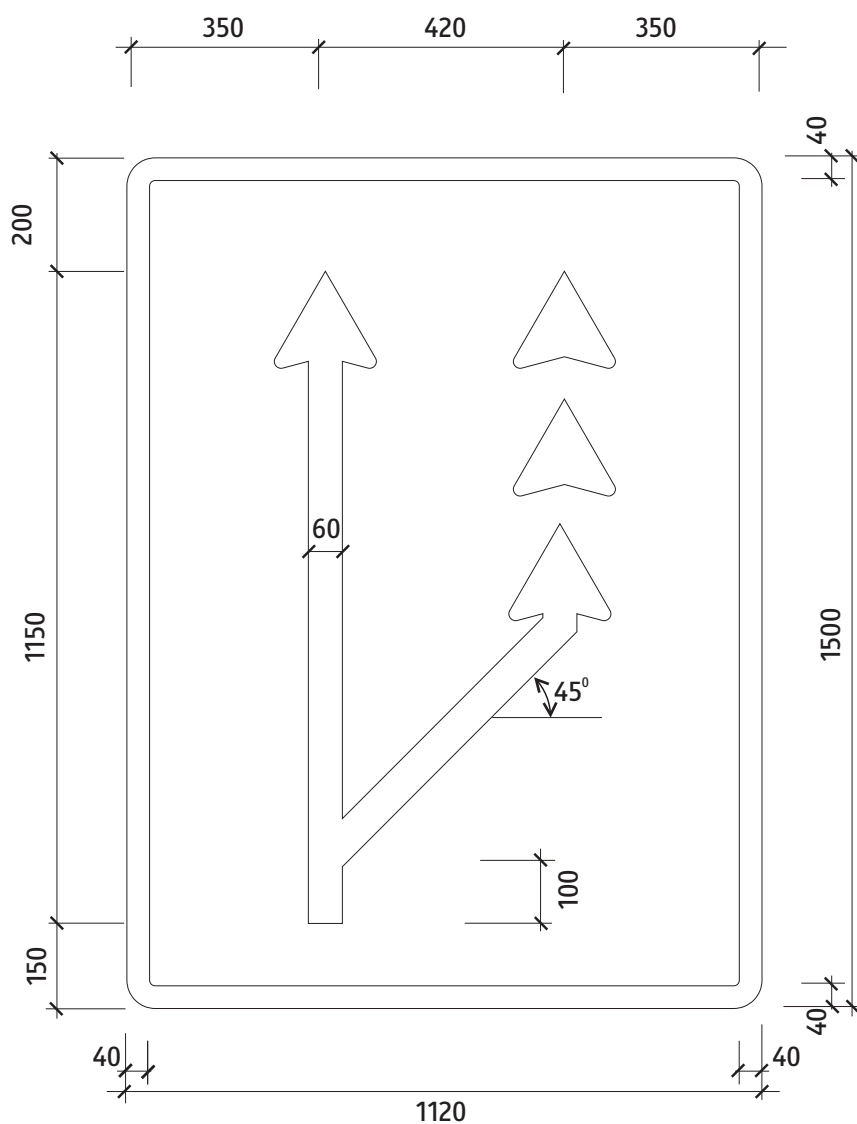
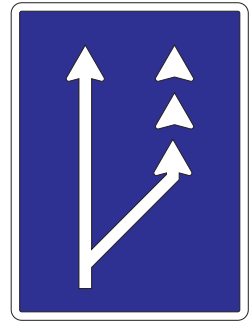

6 - VYBAVENIE POZEMNÝCH KOMUNIKÁCIÍ
 PRÍKAZOVÉ ZNAČKY
 C 22c - Zvýšenie počtu jazdných pruhov pre pomalé vozidlá (vzor)

VL 6
 322-80
 11-2015

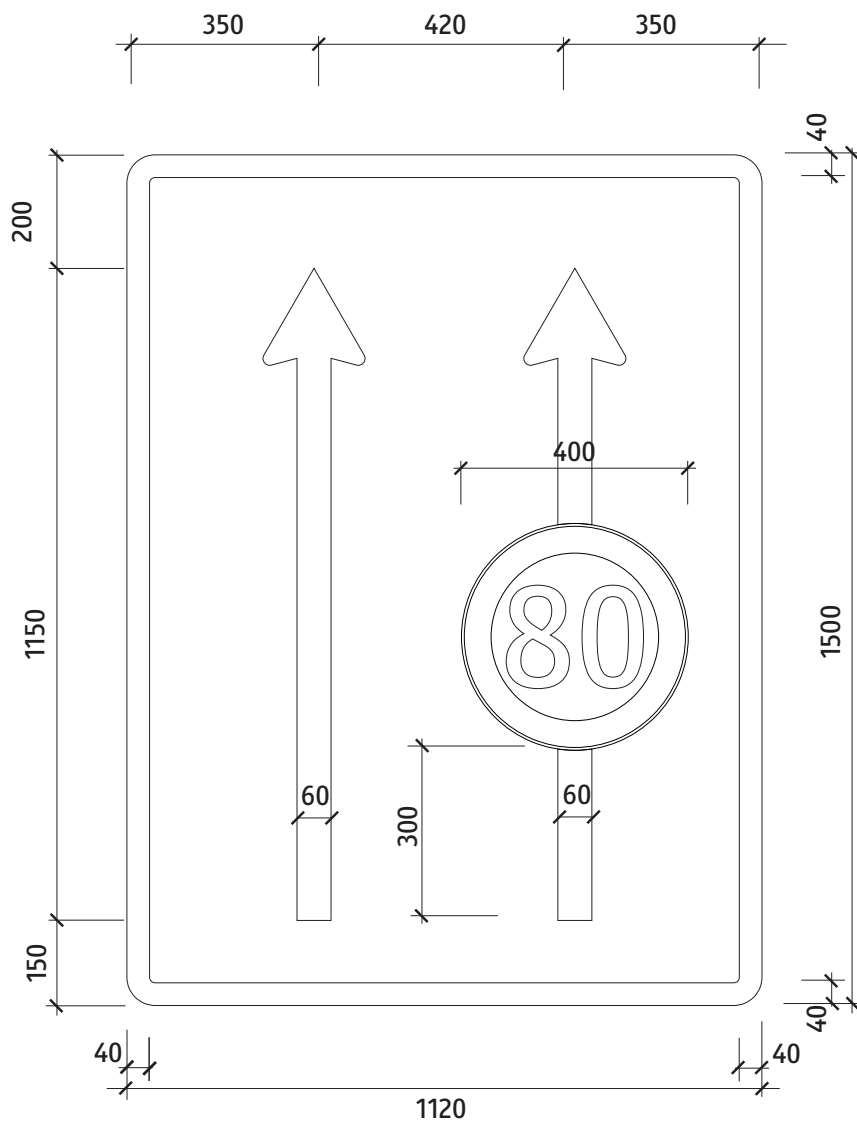

6 - VYBAVENIE POZEMNÝCH KOMUNIKÁCIÍ
 PRÍKAZOVÉ ZNAČKY
 C 23a - Obmedzenie v jazdných pruhoch (vzor)

VL 6

323-10

11-2015

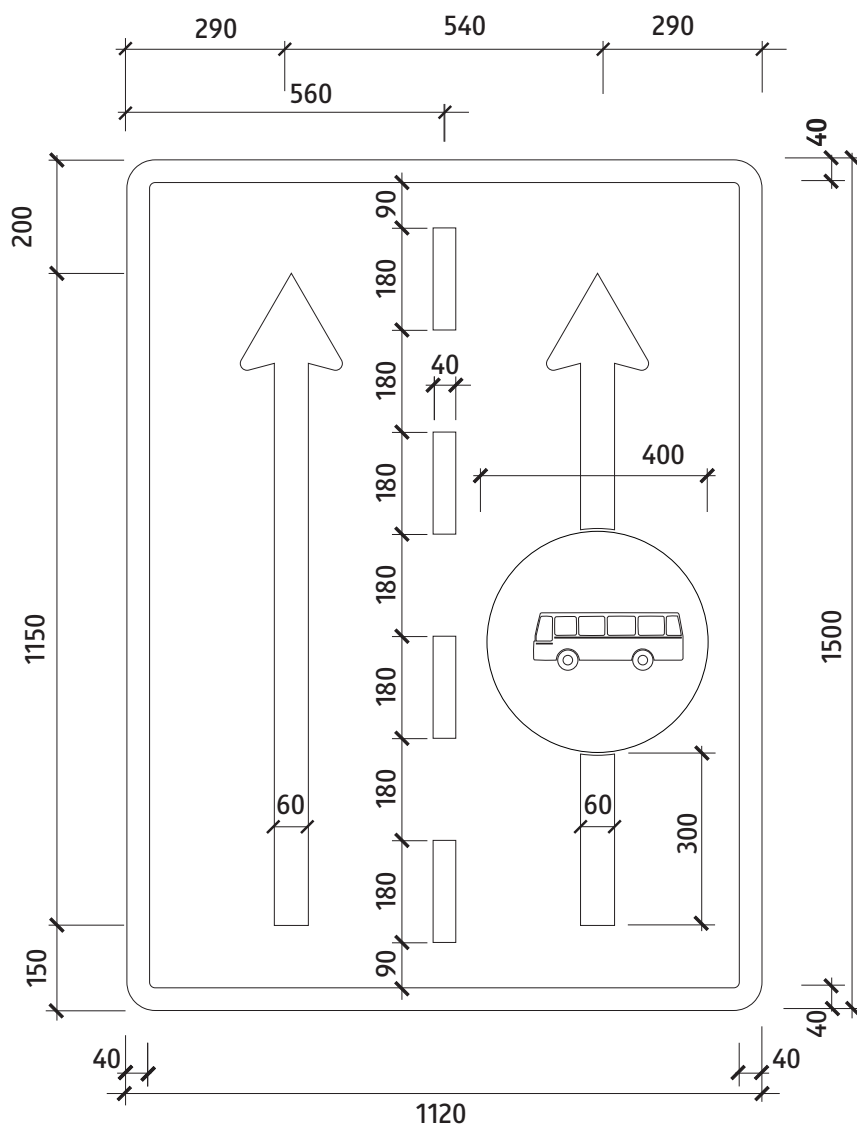
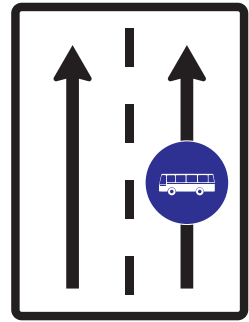

6 - VYBAVENIE POZEMNÝCH KOMUNIKÁCIÍ
 PRÍKAZOVÉ ZNAČKY
 C 24a - Vyhradený jazdný pruh (vzor)

VL 6

324-10

11-2015

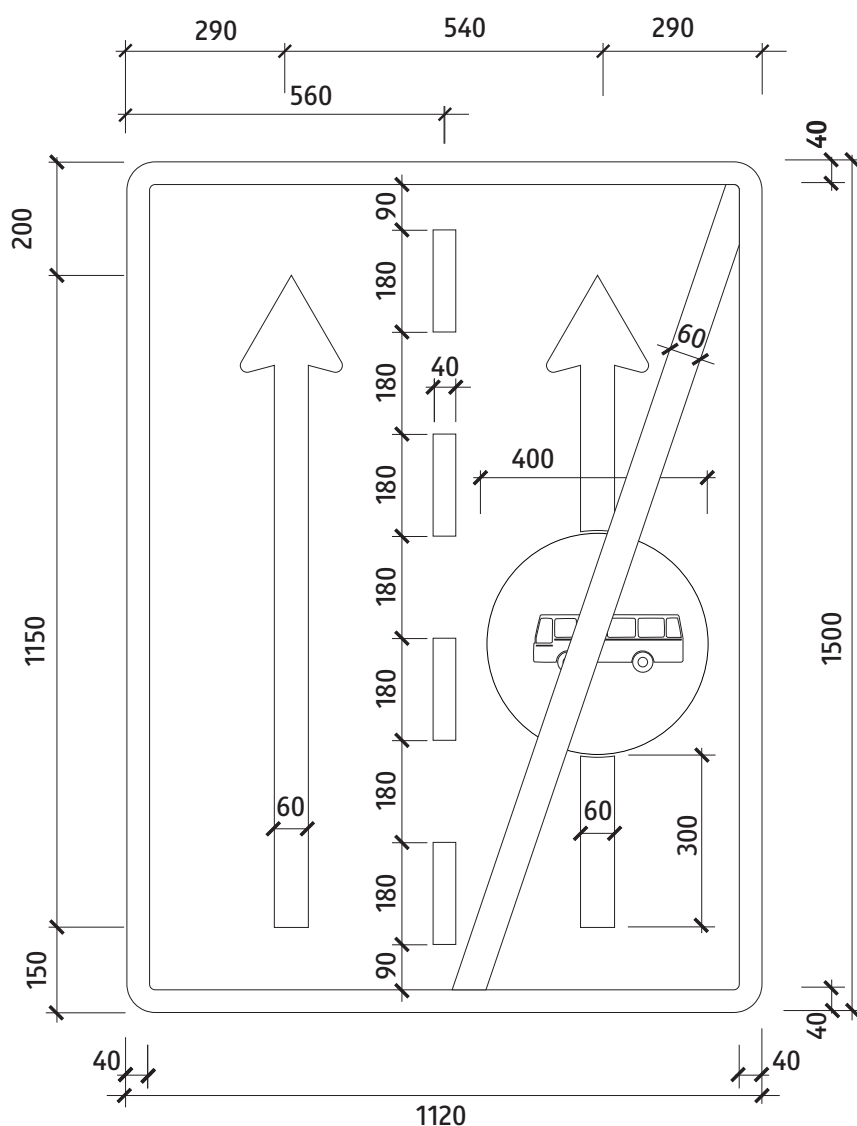
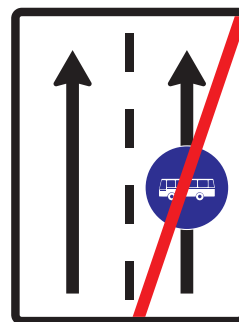

6 - VYBAVENIE POZEMNÝCH KOMUNIKÁCIÍ
 PRÍKAZOVÉ ZNAČKY
 C 24b - Koniec vyhradeného jazdného pruhu (vzor)

VL 6

324-50

11-2015

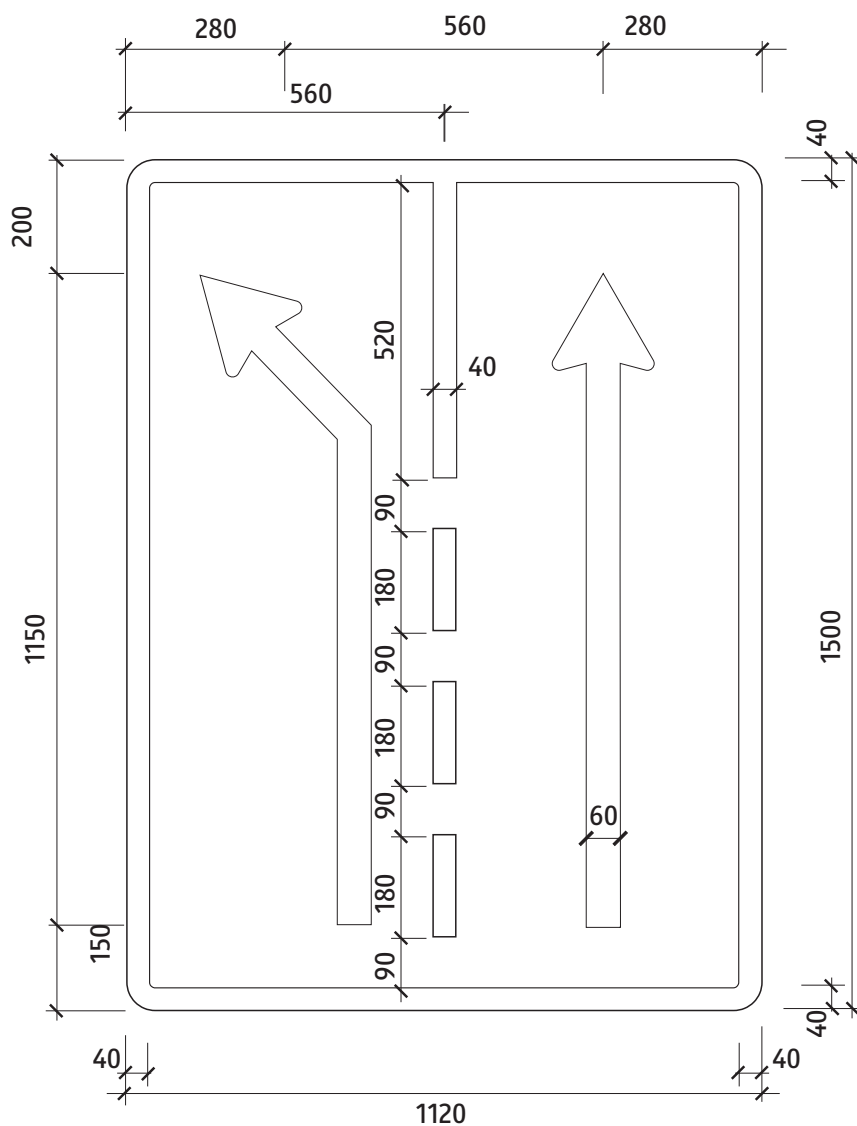
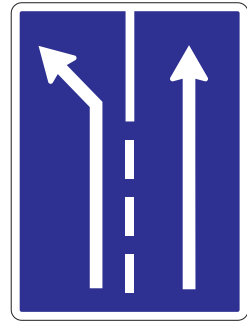

6 - VYBAVENIE POZEMNÝCH KOMUNIKÁCIÍ
 PRÍKAZOVÉ ZNAČKY
 C25 - Radenie jazdných pruhov pred križovatkou (vzor)

VL 6

325-10

11-2015

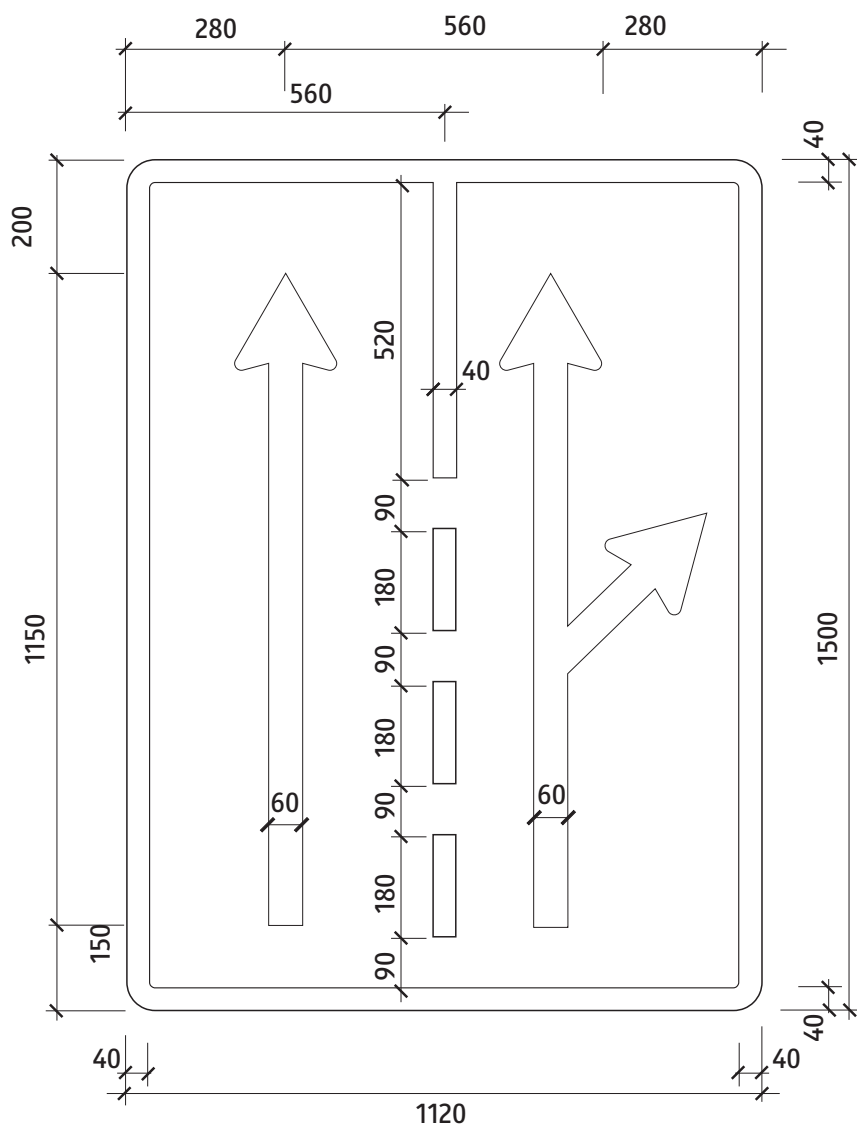
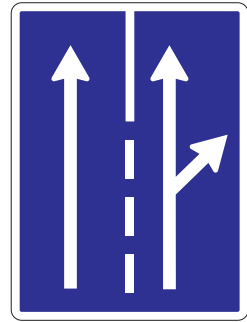

6 - VYBAVENIE POZEMNÝCH KOMUNIKÁCIÍ
 PRÍKAZOVÉ ZNAČKY
 C25 - Radenie jazdných pruhov pred križovatkou (vzor)

VL 6

325-11

11-2015

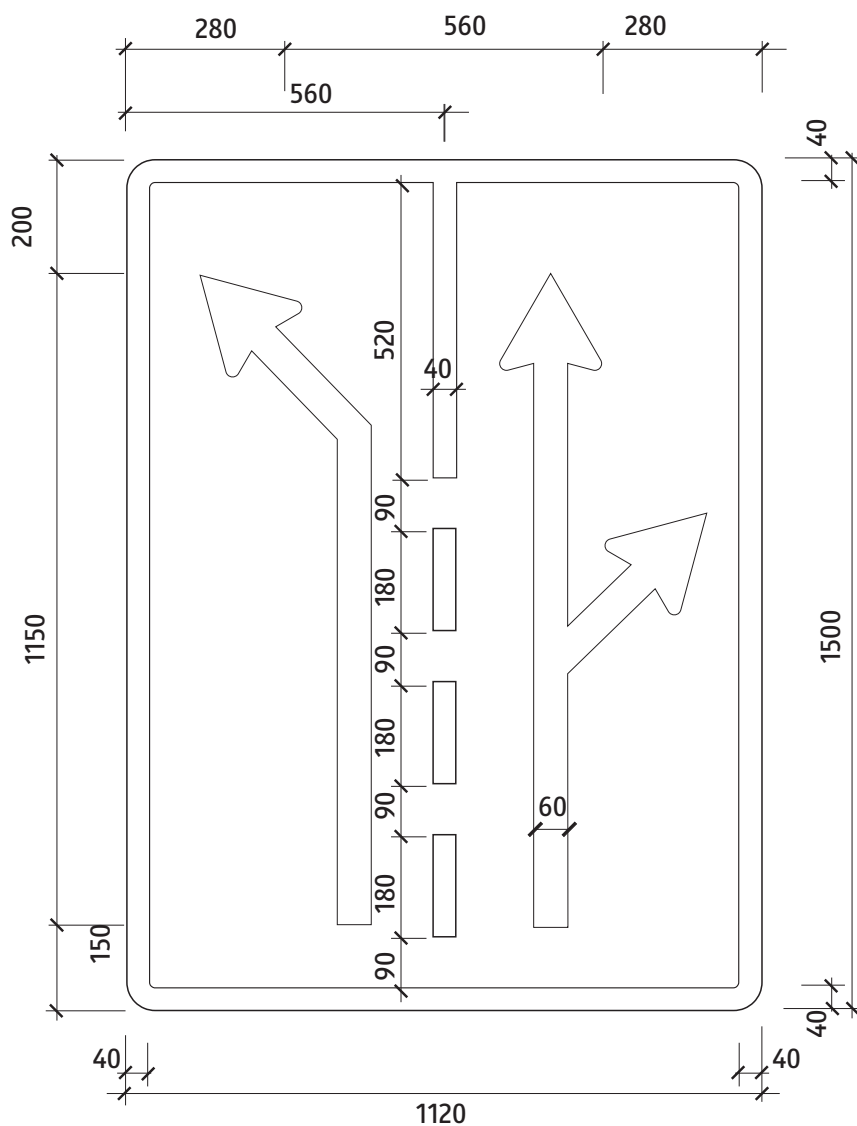
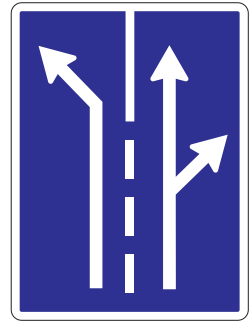

6 - VYBAVENIE POZEMNÝCH KOMUNIKÁCIÍ
 PRÍKAZOVÉ ZNAČKY
 C25 - Radenie jazdných pruhov pred križovatkou (vzor)

VL 6

325-12

11-2015

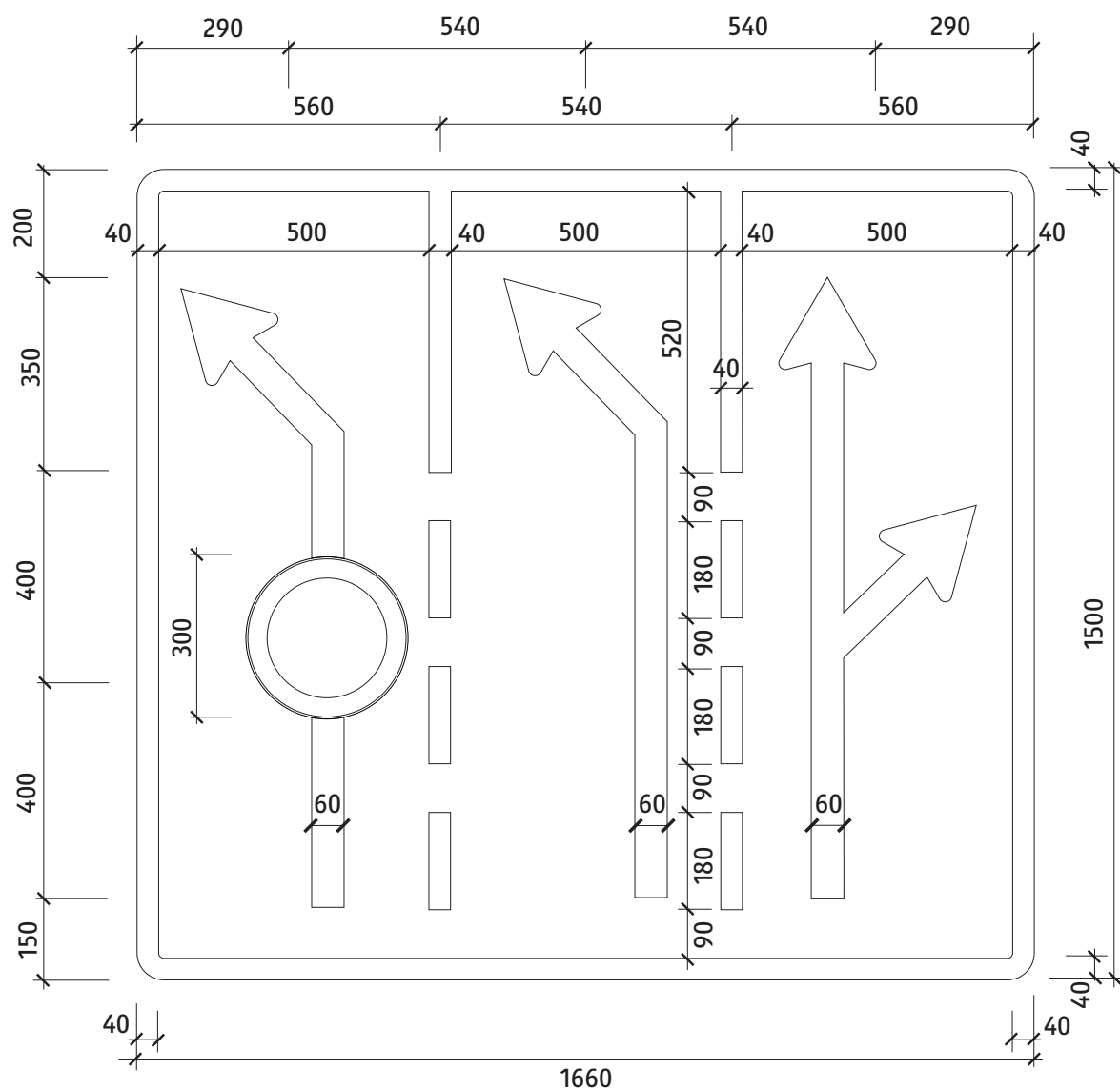
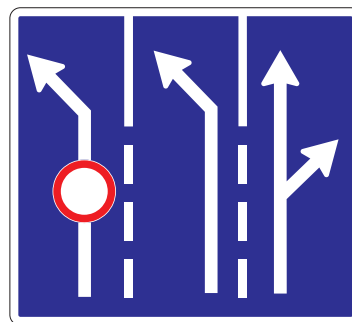

6 - VYBAVENIE POZEMNÝCH KOMUNIKÁCIÍ
 PRÍKAZOVÉ ZNAČKY
 C25 - Radenie jazdných pruhov pred križovatkou (vzor)

VL 6

325-13

11-2015

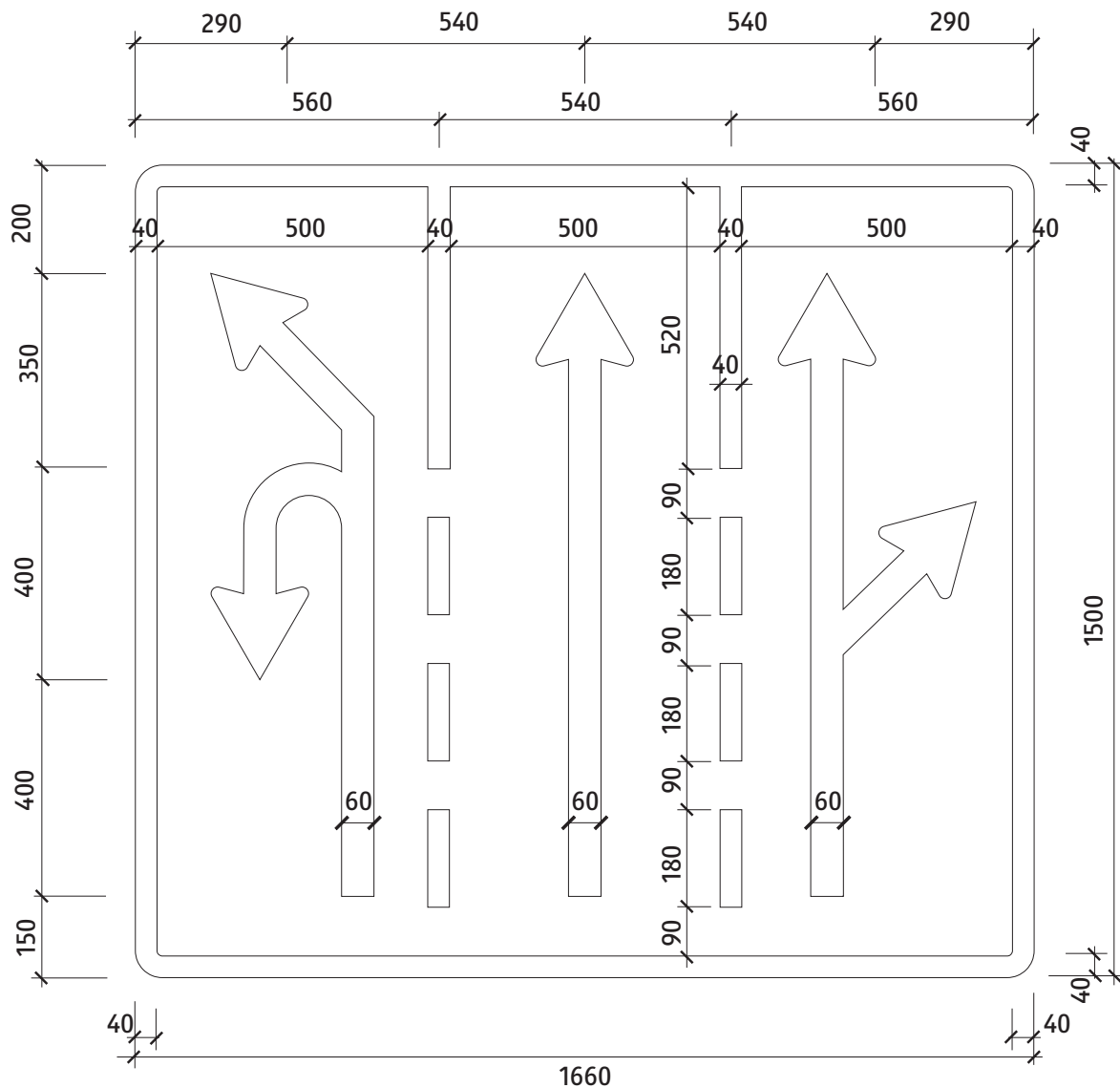
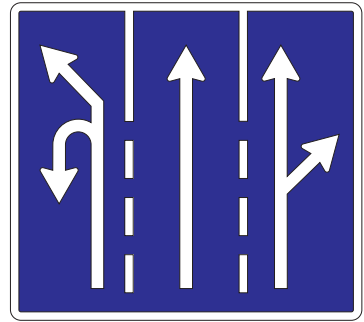

6 - VYBAVENIE POZEMNÝCH KOMUNIKÁCIÍ
 PRÍKAZOVÉ ZNAČKY
 C25 - Radenie jazdných pruhov pred križovatkou (vzor)

VL 6

325-14

11-2015

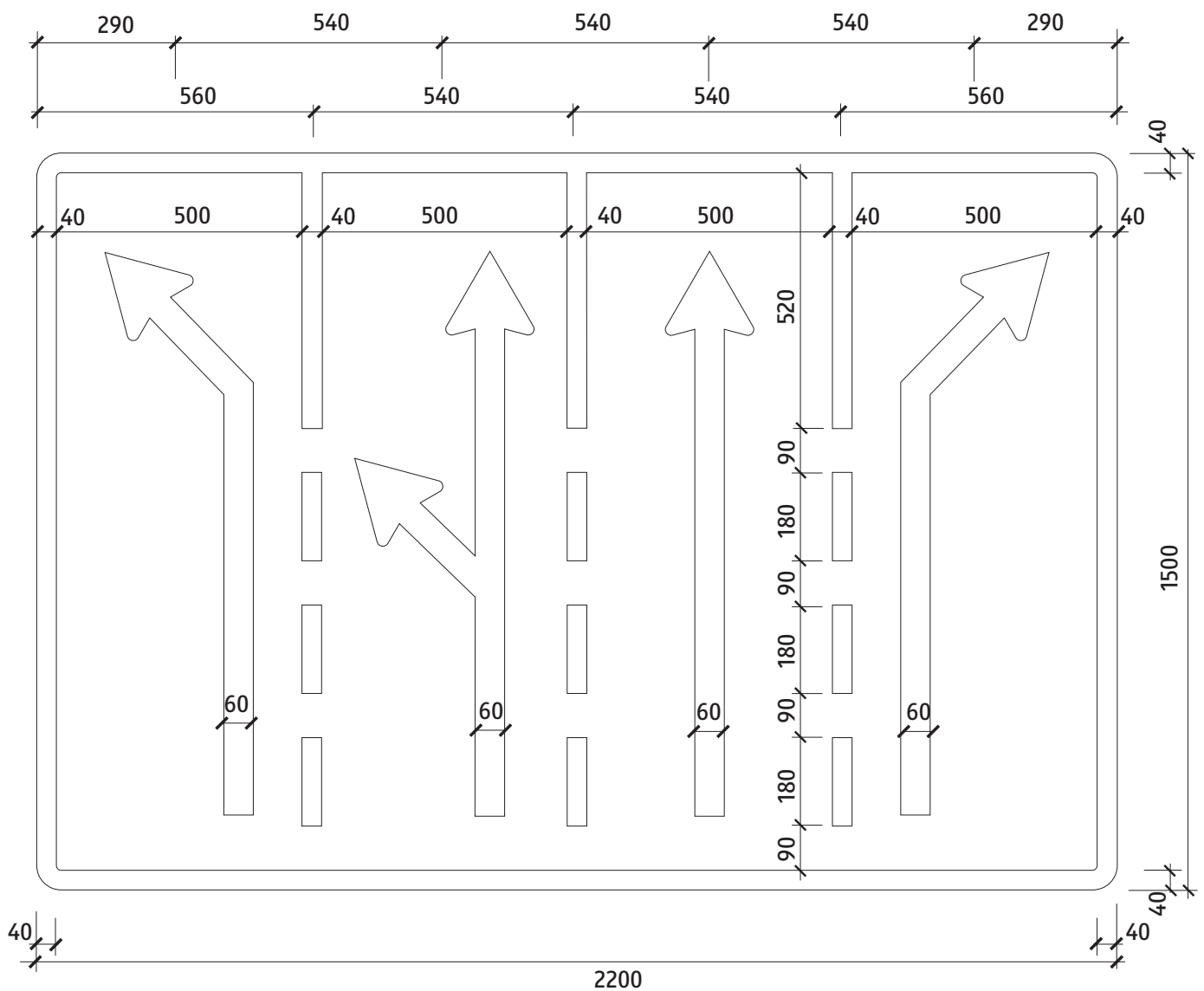
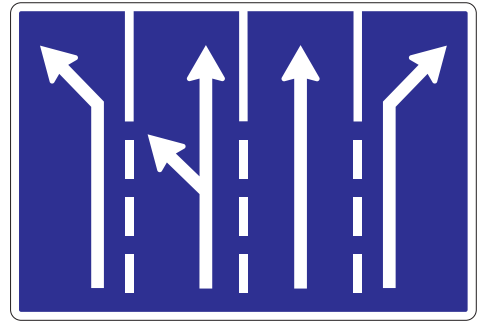

6 - VYBAVENIE POZEMNÝCH KOMUNIKÁCIÍ
 PRÍKAZOVÉ ZNAČKY
 C25 - Radenie jazdných pruhov pred križovatkou (vzor)

VL 6
 325-15
 11-2015

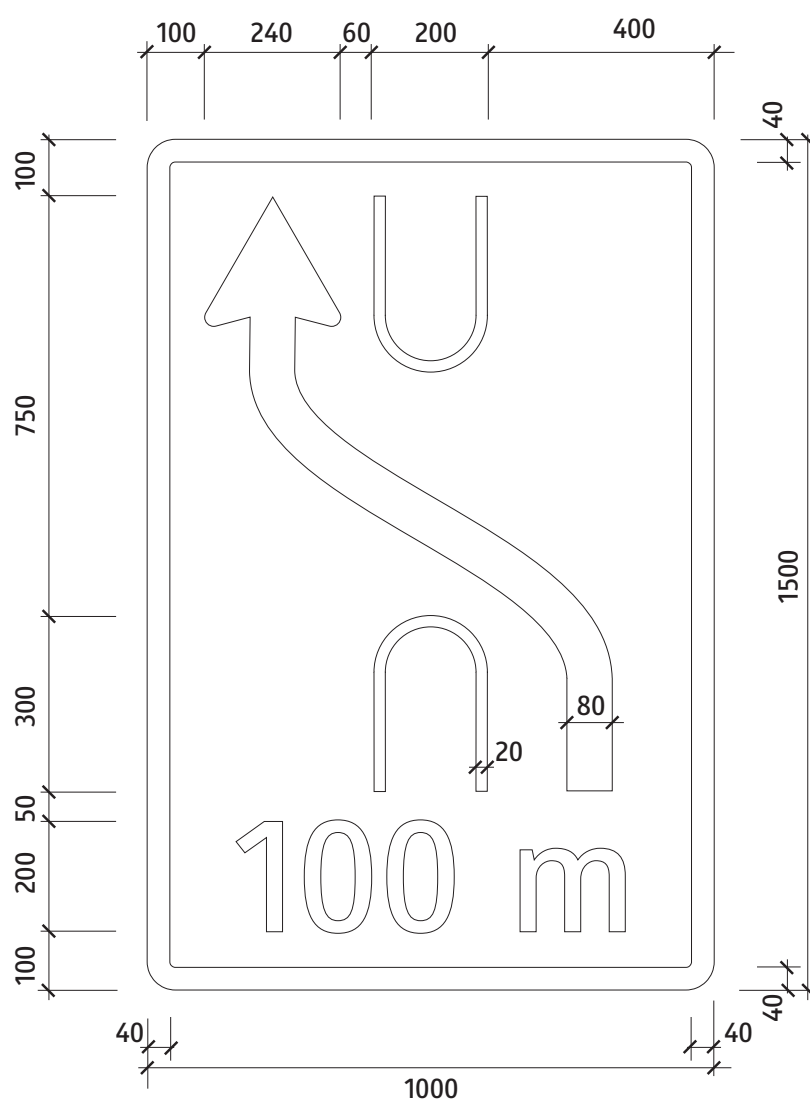
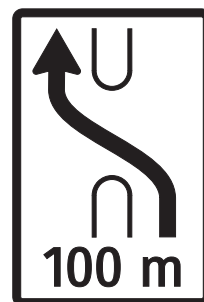

6 - VYBAVENIE POZEMNÝCH KOMUNIKÁCIÍ
 PRÍKAZOVÉ ZNAČKY
 C 26 - Zmena smeru jazdy (vzor)

VL 6

326

11-2015

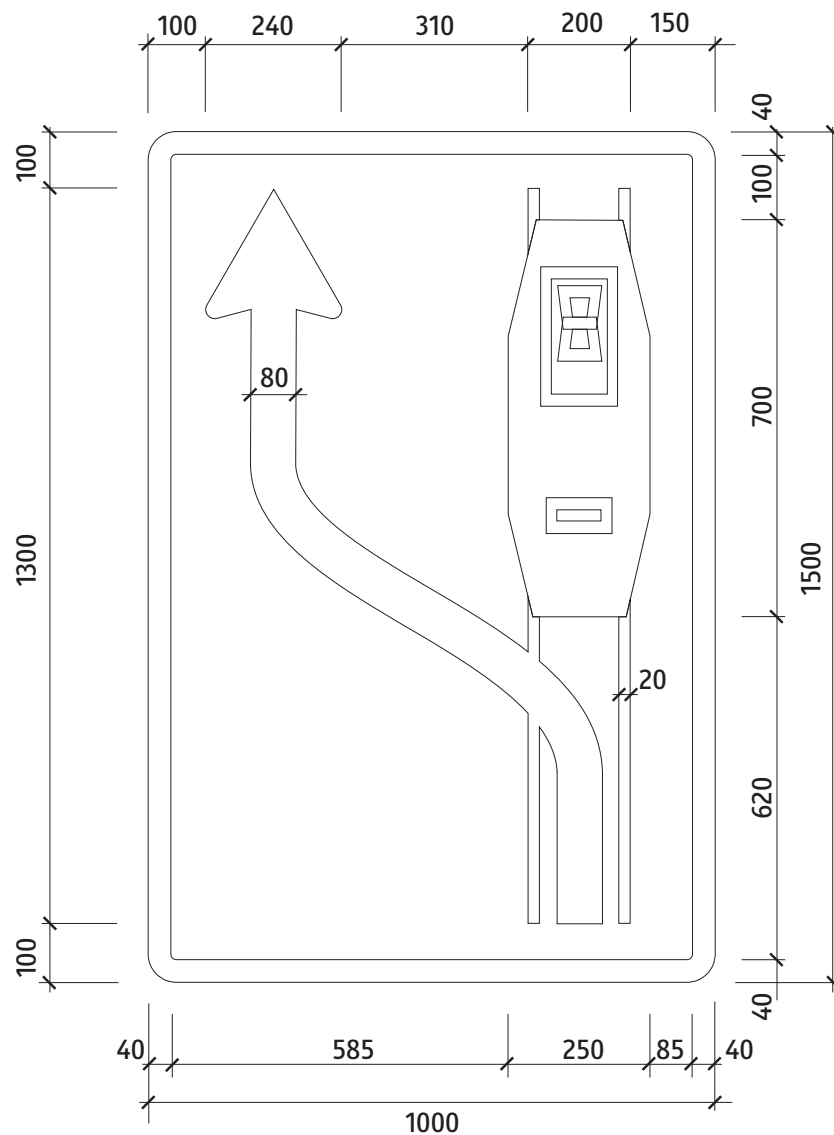
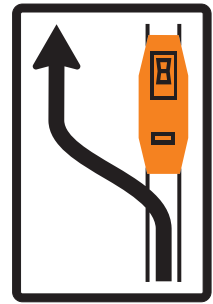

6 - VYBAVENIE POZEMNÝCH KOMUNIKÁCIÍ
 PRÍKAZOVÉ ZNAČKY
 C 27 - Obchádzanie električky (vzor)

VL 6

327

11-2015

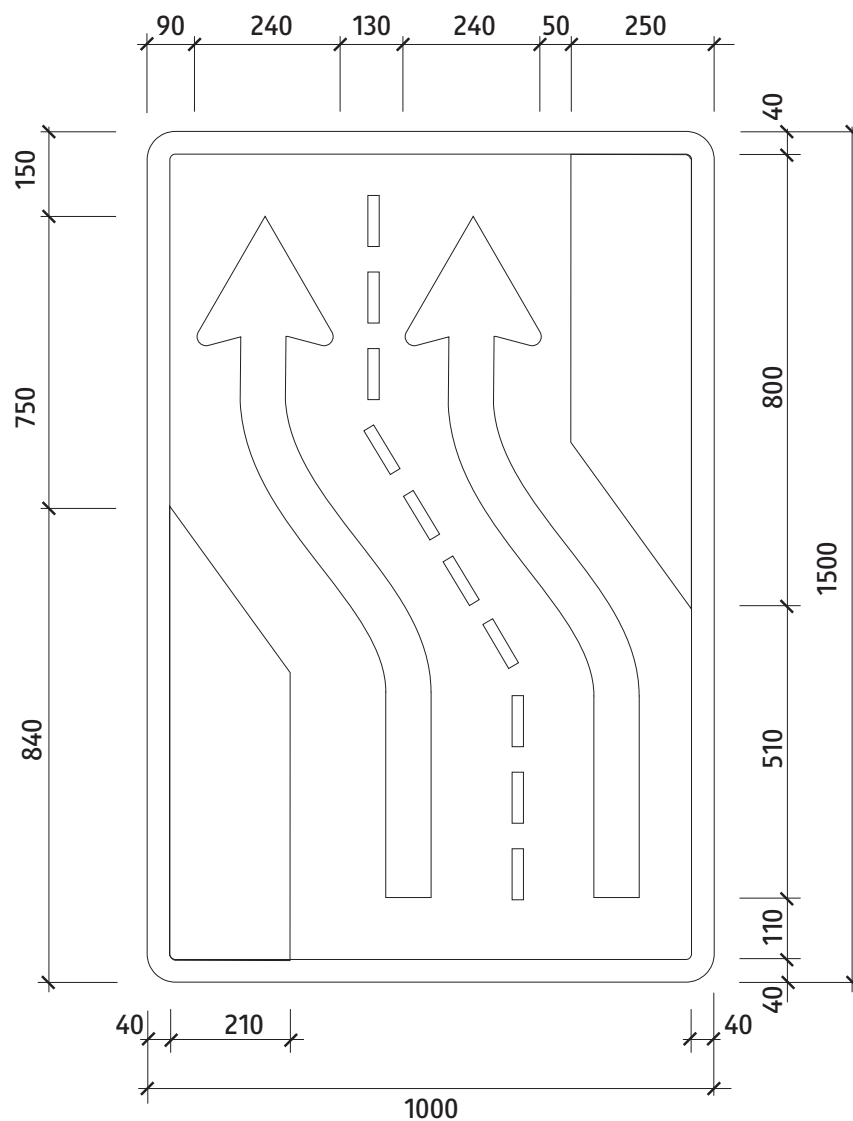
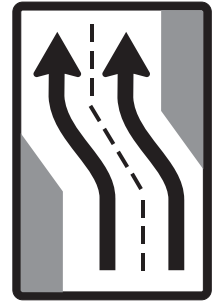

6 - VYBAVENIE POZEMNÝCH KOMUNIKÁCIÍ
 PRÍKAZOVÉ ZNAČKY
 C 28 - Zmena smeru jazdy (vzor)

VL 6

328

11-2015

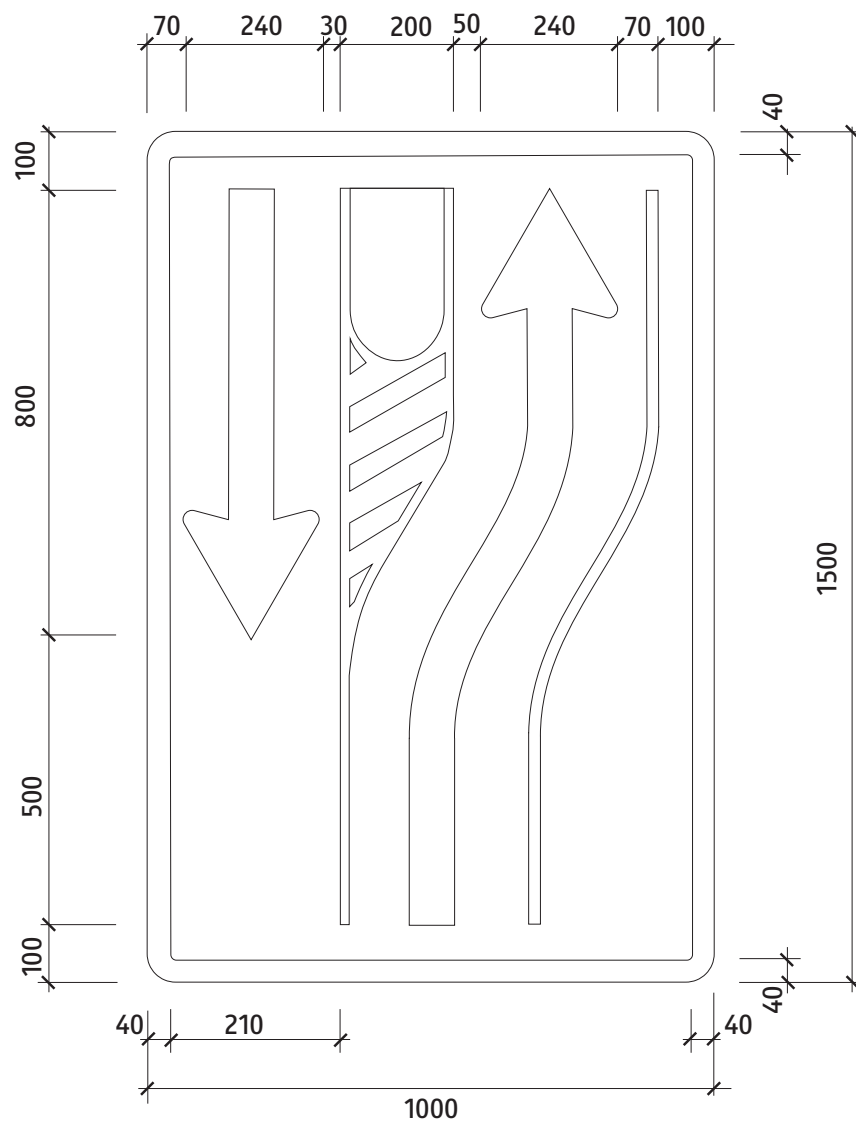
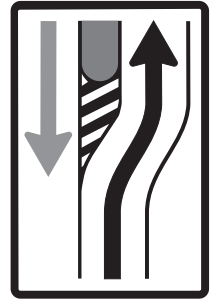

6 - VYBAVENIE POZEMNÝCH KOMUNIKÁCIÍ
PRÍKAZOVÉ ZNAČKY
C 29 - Zmena smeru jazdy (vzor)

VL 6

329

11-2015

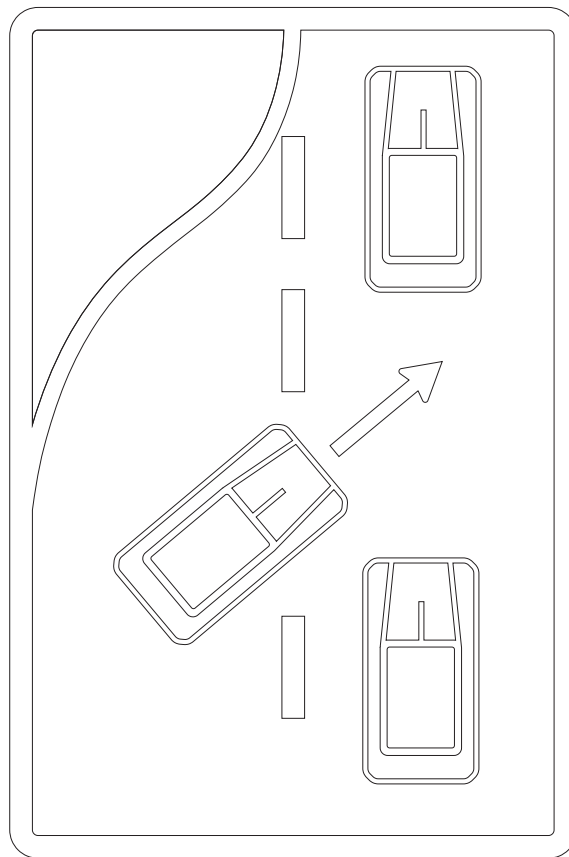
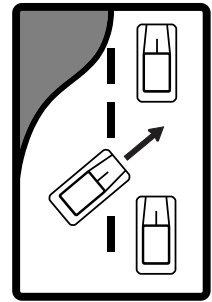

6 - VYBAVENIE POZEMNÝCH KOMUNIKÁCIÍ
PRÍKAZOVÉ ZNAČKY
C 30 - Striedavé radenie (vzor)

VL 6

330-10

11-2015

6 - VYBAVENIE POZEMNÝCH KOMUNIKÁCIÍ
INFORMATÍVNE PREVÁDZKOVÉ SMEROVÉ A INÉ ZNAČKY
INFORMATÍVNE PREVÁDZKOVÉ ZNAČKY

VL 6

400

11-2015

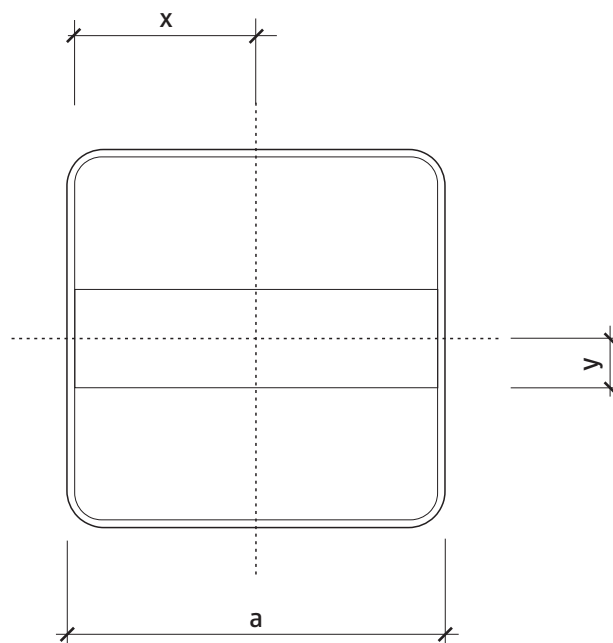
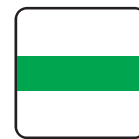

Rozmer (mm)	a	x	y	z	h
základný	500	240	65	480	130
zväčšený	750	355	100	710	200

6 - VYBAVENIE POZEMNÝCH KOMUNIKÁCIÍ
 INFORMATÍVNE PREVÁDZKOVÉ SMEROVÉ A INÉ ZNAČKY
 INFORMATÍVNE PREVÁDZKOVÉ ZNAČKY

IP 1 - Okruh

VL 6

401

11-2015

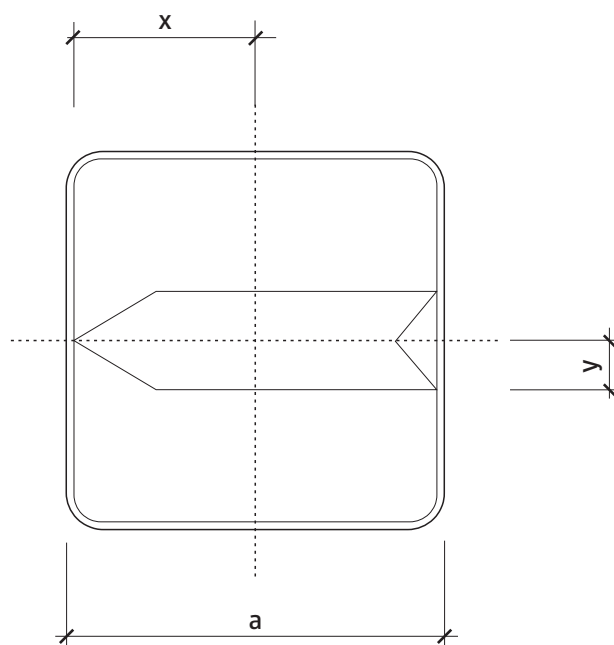
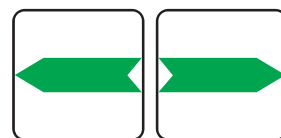
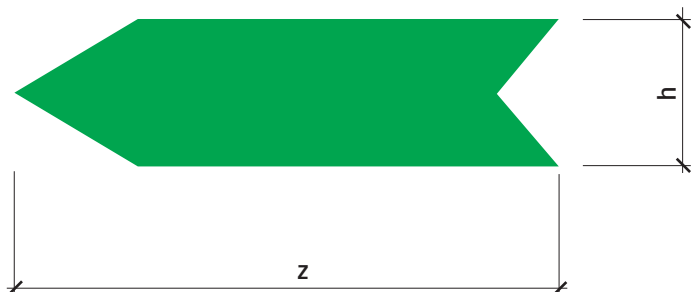

Rozmer (mm)	a	x	y	z	h
základný	500	240	65	480	130
zväčšený	750	355	100	710	200

6 - VYBAVENIE POZEMNÝCH KOMUNIKÁCIÍ
 INFORMATÍVNE PREVÁDZKOVÉ SMEROVÉ A INÉ ZNAČKY
 INFORMATÍVNE PREVÁDZKOVÉ ZNAČKY
 IP 2 - Zmena smeru okruhu

VL 6

402

11-2015

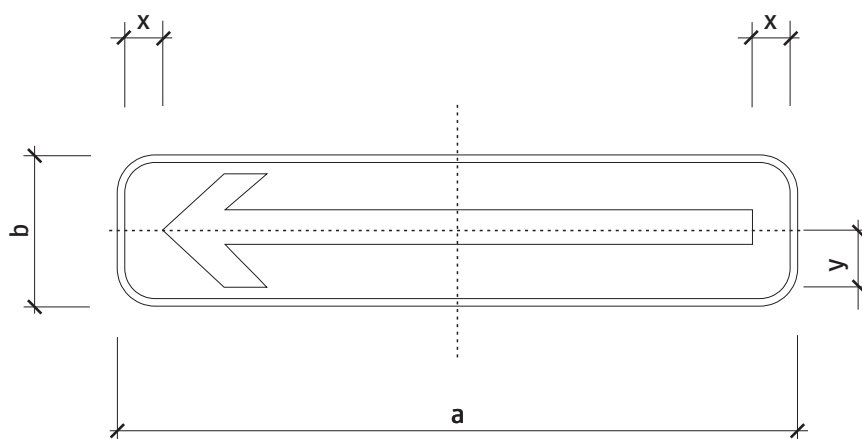
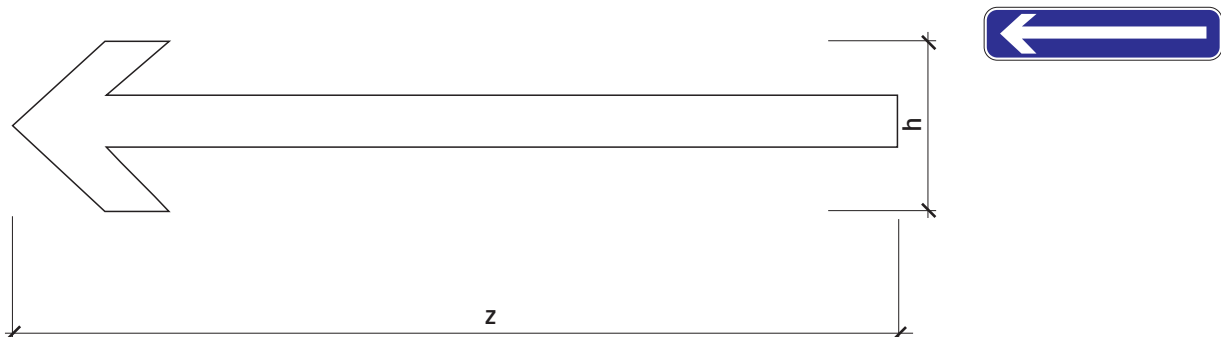

Rozmer (mm)	a	b	x	y	z	h
základný	900	200	390	75	780	150

6 - VYBAVENIE POZEMNÝCH KOMUNIKÁCIÍ
 INFORMATÍVNE PREVÁDZKOVÉ SMEROVÉ A INÉ ZNAČKY
 INFORMATÍVNE PREVÁDZKOVÉ ZNAČKY
 IP 3a - Jednosmerná premávka (vľavo)

VL 6
 403-10
 11-2015

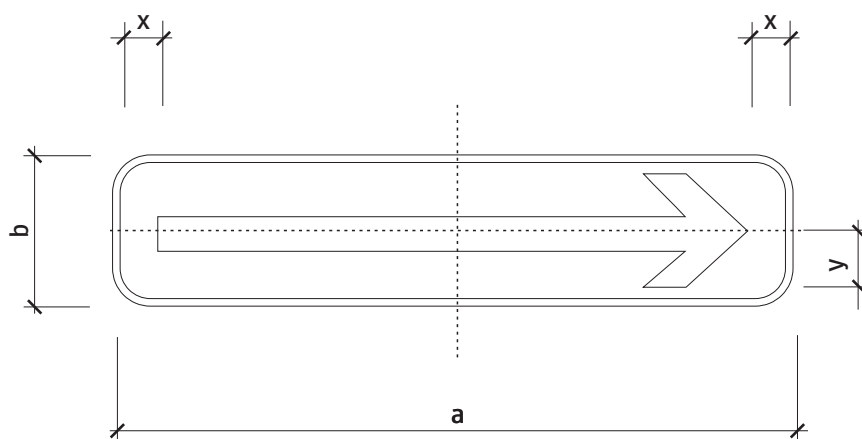
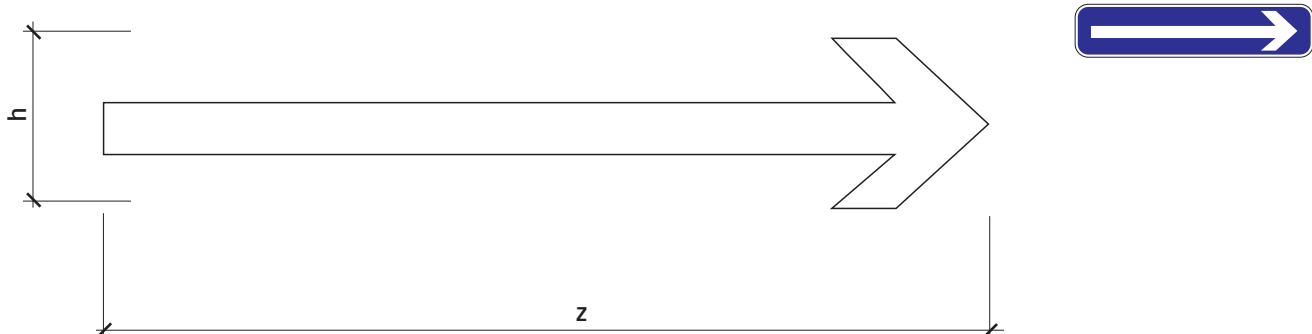

Rozmer (mm)	a	b	x	y	z	h
základný	900	200	390	75	780	150

6 - VYBAVENIE POZEMNÝCH KOMUNIKÁCIÍ
 INFORMATÍVNE PREVÁDZKOVÉ SMEROVÉ A INÉ ZNAČKY
 INFORMATÍVNE PREVÁDZKOVÉ ZNAČKY
 IP 3a - Jednosmerná premávka (vpravo)

VL 6
 403-20
 11-2015

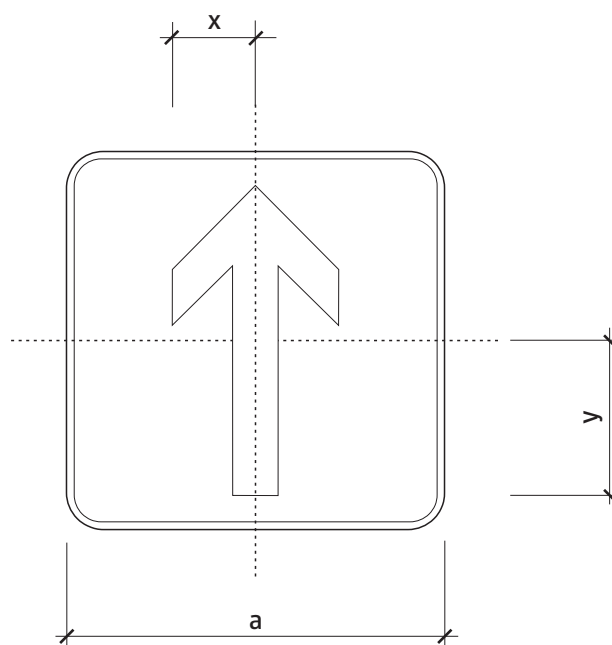
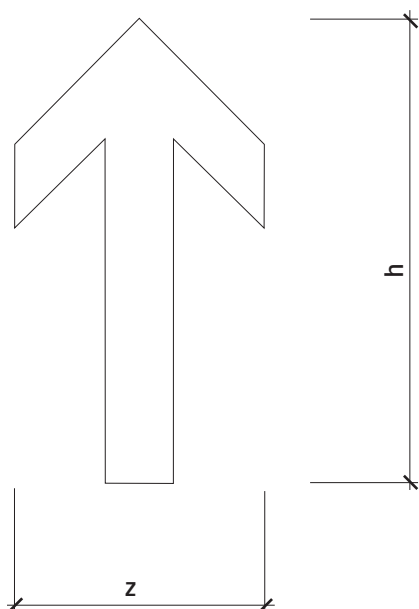

Rozmer (mm)	a	x	y	z	h
základný	500	110	205	220	410
zväčšený	750	165	305	330	610

6 - VYBAVENIE POZEMNÝCH KOMUNIKÁCIÍ
 INFORMATÍVNE PREVÁDZKOVÉ SMEROVÉ A INÉ ZNAČKY
 INFORMATÍVNE PREVÁDZKOVÉ ZNAČKY
 IP 3b - Jednosmerná premávka

VL 6
 403-30
 11-2015

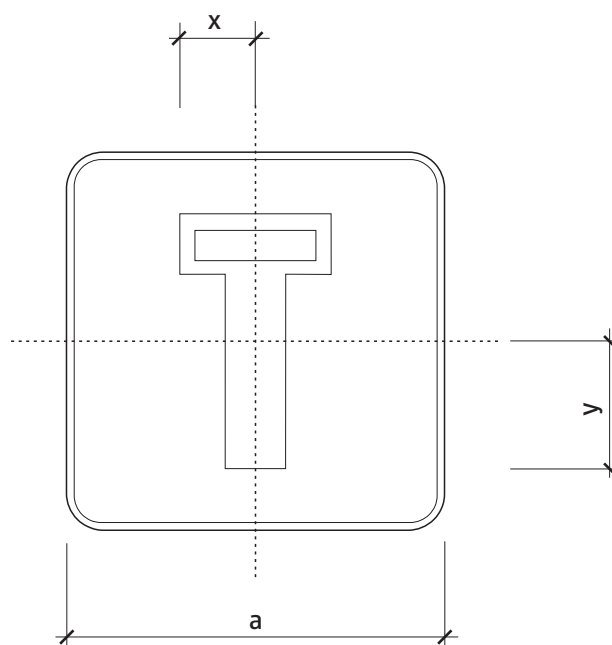
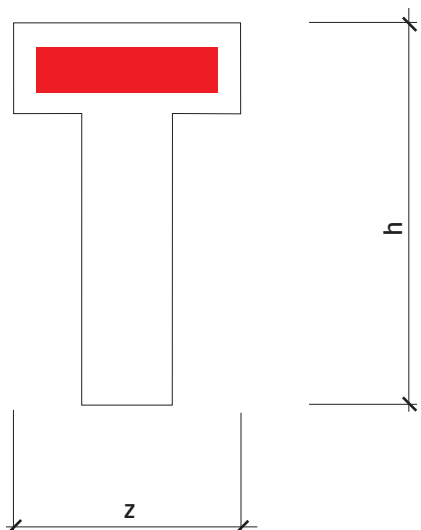

Rozmer (mm)	a	x	y	z	h
základný	500	100	165	200	330
zväčšený	750	150	250	300	500

6 - VYBAVENIE POZEMNÝCH KOMUNIKÁCIÍ
 INFORMATÍVNE PREVÁDZKOVÉ SMEROVÉ A INÉ ZNAČKY
 INFORMATÍVNE PREVÁDZKOVÉ ZNAČKY
 IP 4 - Slepá cesta

VL 6
 404
 11-2015

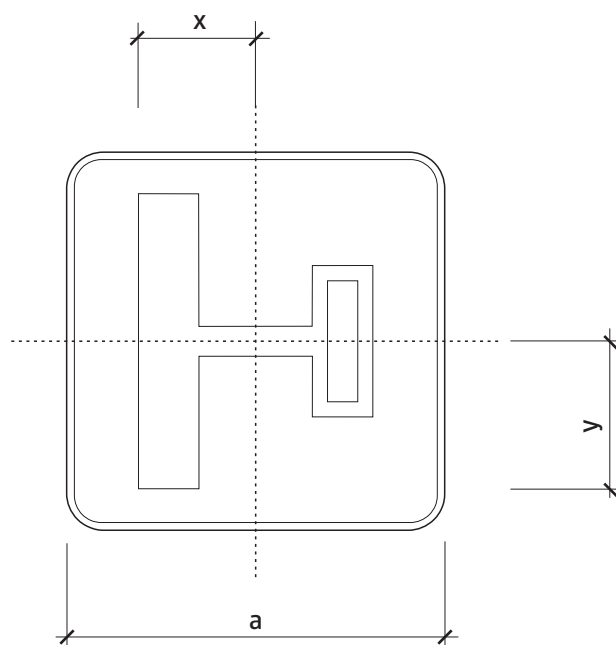
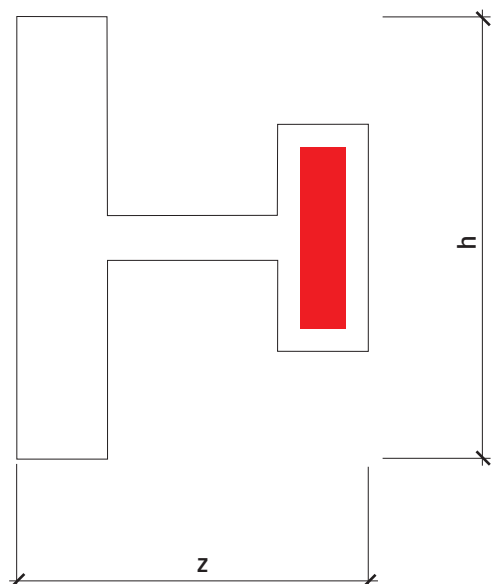

Rozmer (mm)	a	x	y	z	h
základný	500	155	195	310	390
zväčšený	750	230	290	460	580

6 - VYBAVENIE POZEMNÝCH KOMUNIKÁCIÍ
 INFORMATÍVNE PREVÁDZKOVÉ SMEROVÉ A INÉ ZNAČKY
 INFORMATÍVNE PREVÁDZKOVÉ ZNAČKY
 IP 5 - Návesť pred slepou cestou (vzor)

VL 6
 405
 11-2015

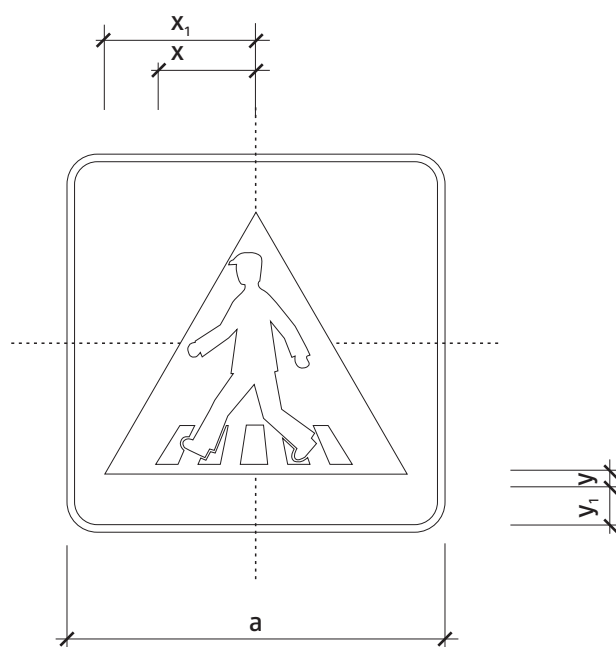
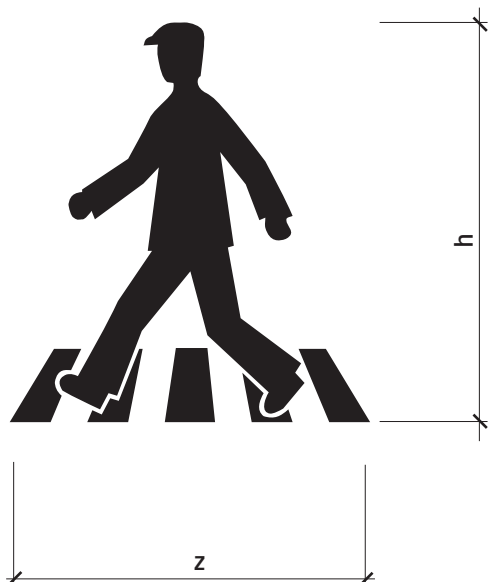

Rozmer (mm)	a	x ₁	x	y ₁	y	z	h
základný	500	200	120	10	65	260	280
zväčšený	750	300	175	15	100	370	410

6 - VYBAVENIE POZEMNÝCH KOMUNIKÁCIÍ
 INFORMATÍVNE PREVÁDZKOVÉ SMEROVÉ A INÉ ZNAČKY
 INFORMATÍVNE PREVÁDZKOVÉ ZNAČKY
 IP 6 - Priechod pre chodcov (vzor)

VL 6
 406
 11-2015

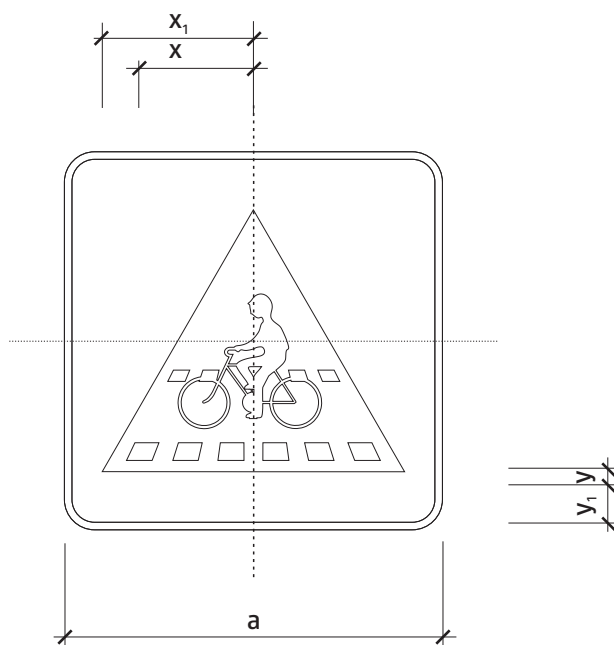
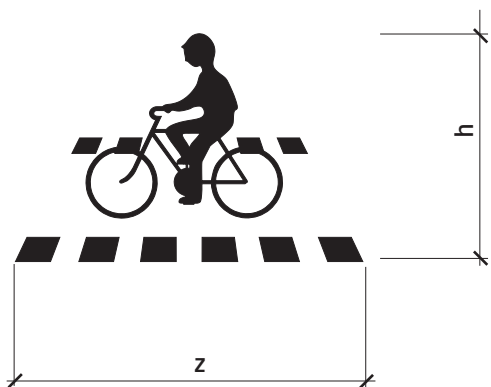

Rozmer (mm)	a	x_1	x	y_1	y	z	h
základný	500	200	165	10	65	330	220
zväčšený	750	300	250	15	100	500	330

6 - VYBAVENIE POZEMNÝCH KOMUNIKÁCIÍ
 INFORMATÍVNE PREVÁDZKOVÉ SMEROVÉ A INÉ ZNAČKY
 INFORMATÍVNE PREVÁDZKOVÉ ZNAČKY
 IP 7 - Priechod pre cyklistov

VL 6
 407
 11-2015

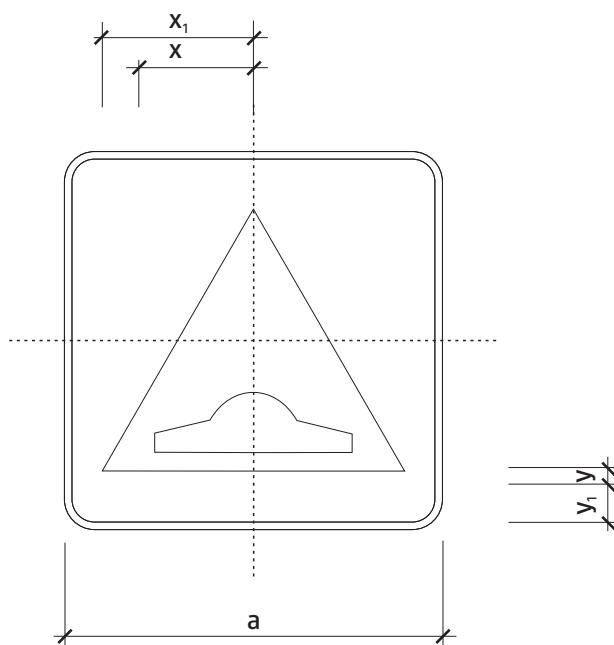
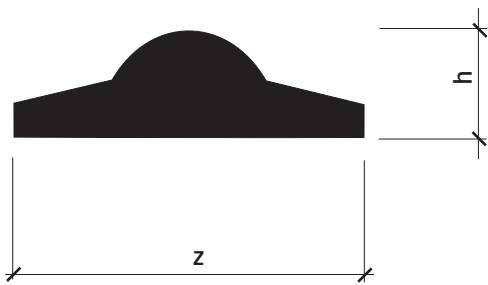

Rozmer (mm)	a	x_1	x	y_1	y	z	h
základný	500	200	130	10	65	260	80
zväčšený	750	300	195	15	100	390	120

6 - VYBAVENIE POZEMNÝCH KOMUNIKÁCIÍ
 INFORMATÍVNE PREVÁDZKOVÉ SMEROVÉ A INÉ ZNAČKY
 INFORMATÍVNE PREVÁDZKOVÉ ZNAČKY
 IP 8 - Spomaľovací prah

VL 6

408

11-2015

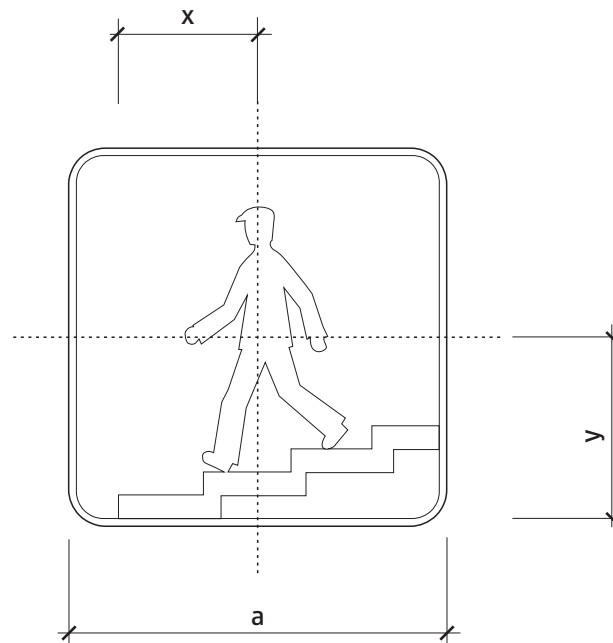
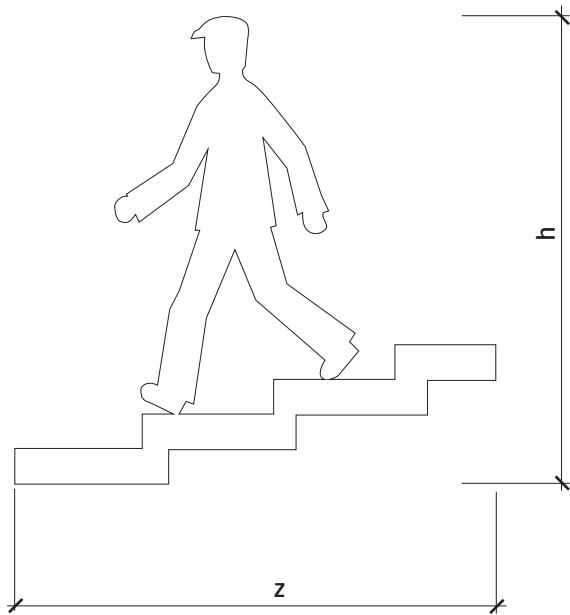

Rozmer (mm)	a	x	y	z	h
základný	500	185	240	420	410
zväčšený	750	275	360	640	620

6 - VYBAVENIE POZEMNÝCH KOMUNIKÁCIÍ
 INFORMATÍVNE PREVÁDZKOVÉ SMEROVÉ A INÉ ZNAČKY
 INFORMATÍVNE PREVÁDZKOVÉ ZNAČKY

IP 9 - Podchod, alebo nadchod

VL 6

409

11-2015

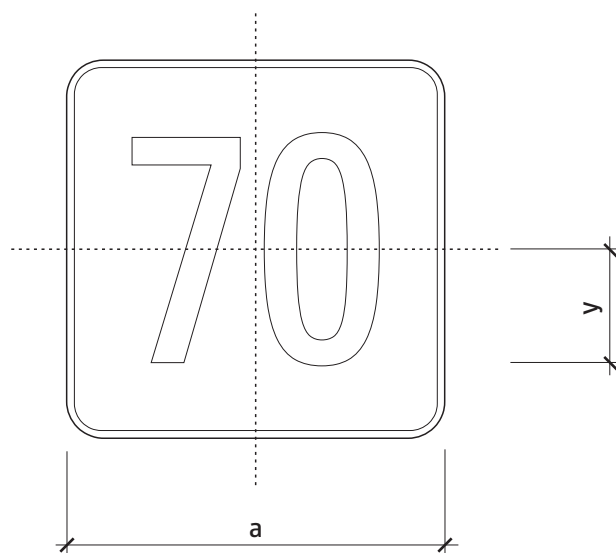

Rozmer (mm)	a	x	y	z	h
základný	500	165	150	330	300
zväčšený	750	245	230	490	460

6 - VYBAVENIE POZEMNÝCH KOMUNIKÁCIÍ
 INFORMATÍVNE PREVÁDZKOVÉ SMEROVÉ A INÉ ZNAČKY
 INFORMATÍVNE PREVÁDZKOVÉ ZNAČKY
 IP 10 - Odporúčaná rýchlosť (vzor)

VL 6
 410
 11-2015

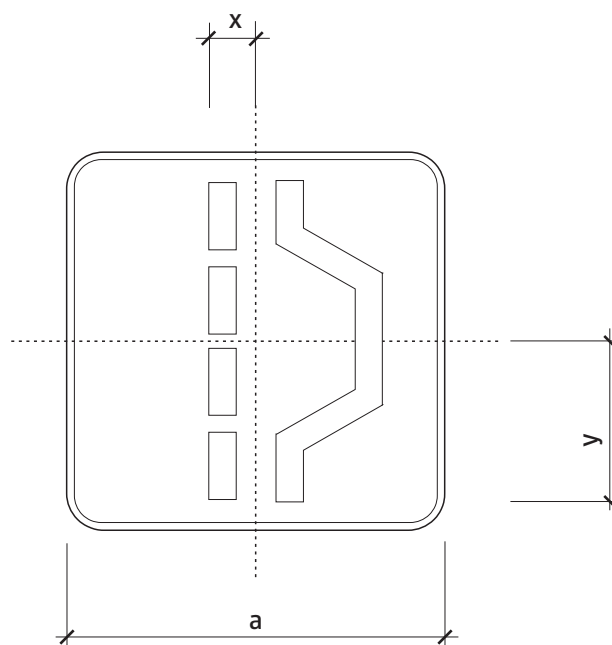
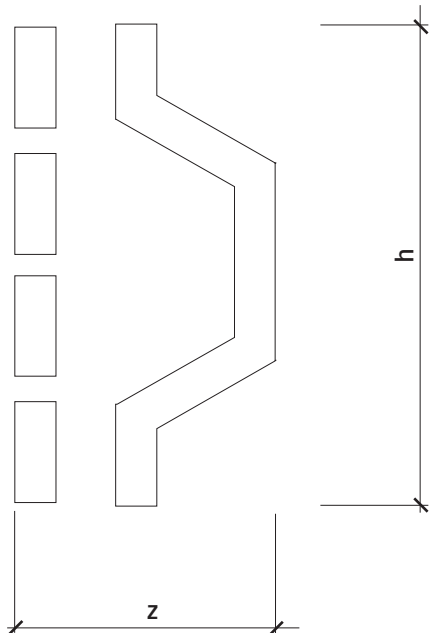

Rozmer (mm)	a	x	y	z	h
základný	500	60	215	230	430
zväčšený	750	90	320	350	640

6 - VYBAVENIE POZEMNÝCH KOMUNIKÁCIÍ
 INFORMATÍVNE PREVÁDZKOVÉ SMEROVÉ A INÉ ZNAČKY
 INFORMATÍVNE PREVÁDZKOVÉ ZNAČKY

IP 11 - Núdzová odstavňá plocha

VL 6

411

11-2015

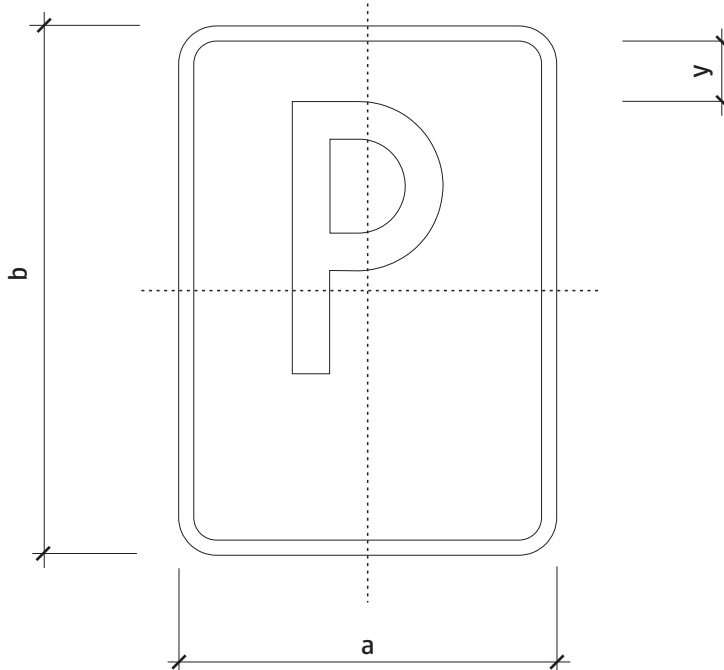
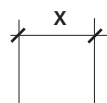
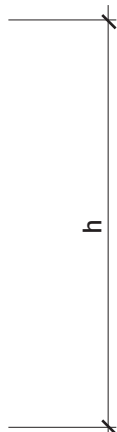
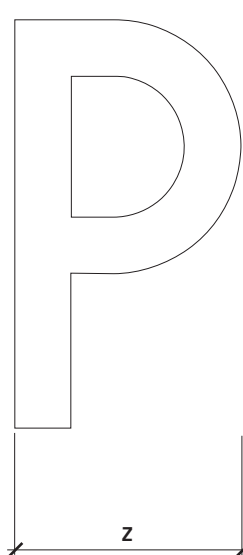

Rozmer (mm)	a	b	x	y	z	h
základný	500	700	100	80	200	360
zväčšený	750	1000	150	120	300	540

6 - VYBAVENIE POZEMNÝCH KOMUNIKÁCIÍ
 INFORMATÍVNE PREVÁDZKOVÉ SMEROVÉ A INÉ ZNAČKY
 INFORMATÍVNE PREVÁDZKOVÉ ZNAČKY
 IP 12 - Parkovisko (vzor)

VL 6
 412
 11-2015

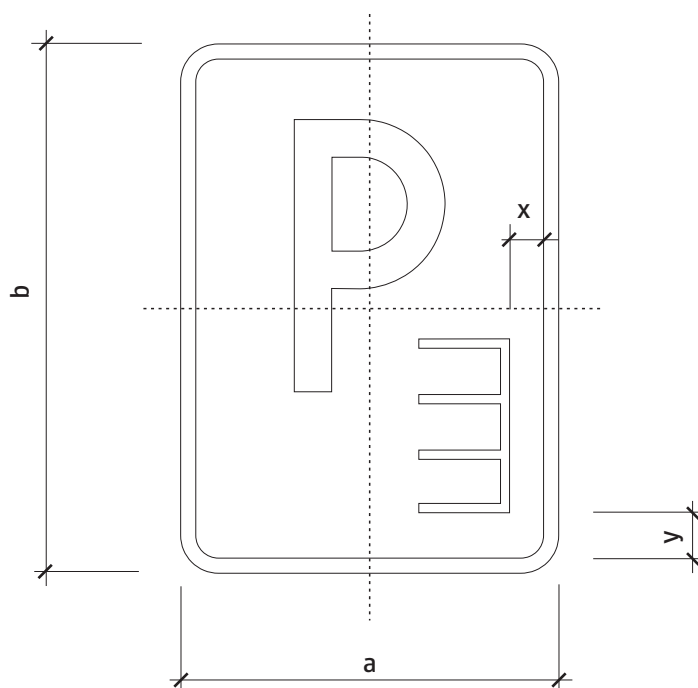
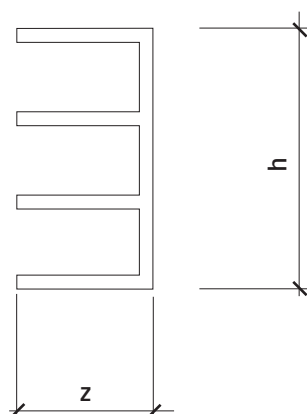

Rozmer (mm)	a	b	x	y	z	h
základný	500	700	45	60	120	230
zväčšený	750	1000	65	90	180	340

6 - VYBAVENIE POZEMNÝCH KOMUNIKÁCIÍ
 INFORMATÍVNE PREVÁDZKOVÉ SMEROVÉ A INÉ ZNAČKY
 INFORMATÍVNE PREVÁDZKOVÉ ZNAČKY
 IP 13a - Parkovisko - parkovacie miesta s kolným státím

VL 6
 413-10
 11-2015

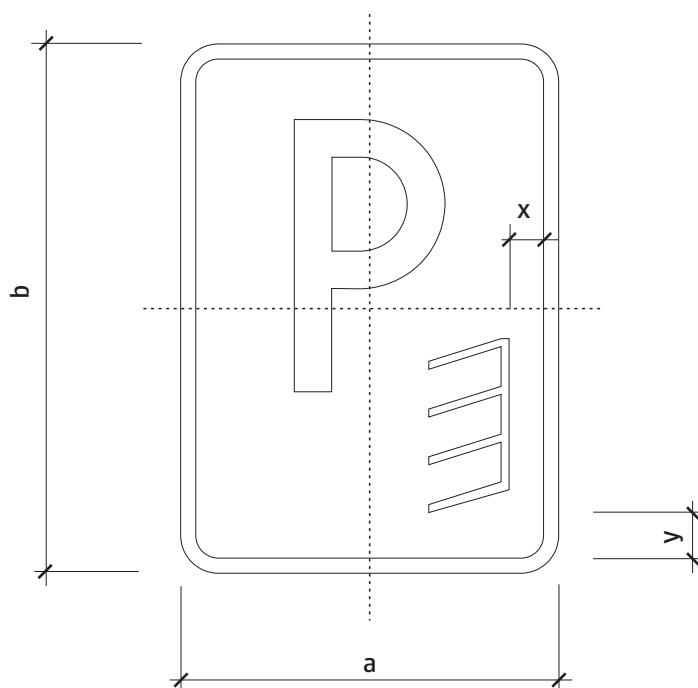
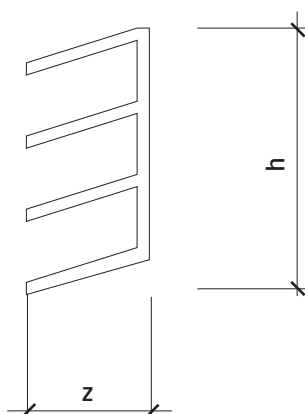

Rozmer (mm)	a	b	x	y	z	h
základný	500	700	45	60	105	230
zväčšený	750	1000	65	90	155	340

6 - VYBAVENIE POZEMNÝCH KOMUNIKÁCIÍ
 INFORMATÍVNE PREVÁDZKOVÉ SMEROVÉ A INÉ ZNAČKY
 INFORMATÍVNE PREVÁDZKOVÉ ZNAČKY
 IP 13b - Parkovisko - parkovacie miesta so šikmým státím

VL 6
 413-20
 11-2015

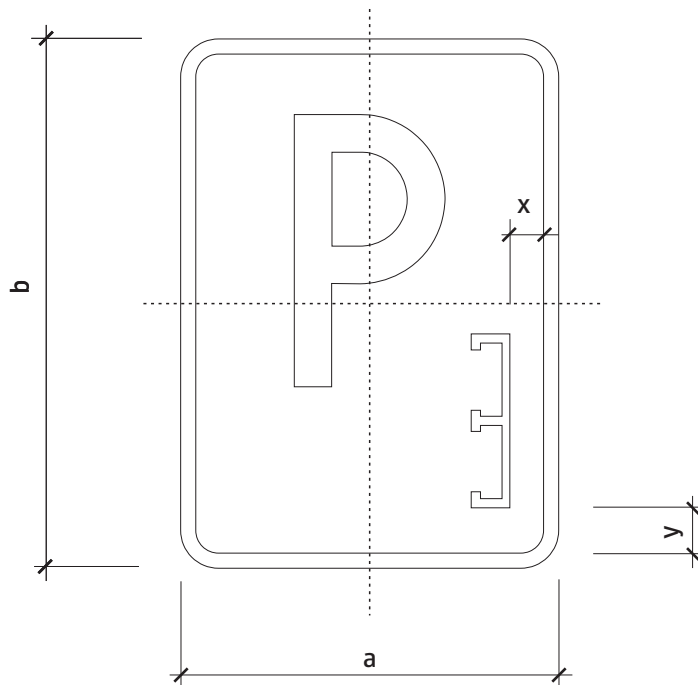
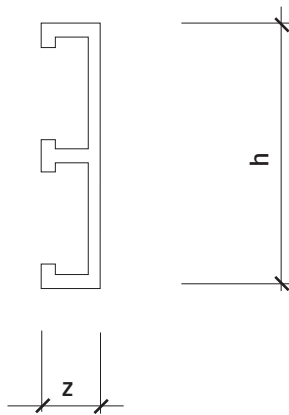

Rozmer (mm)	a	b	x	y	z	h
základný	500	700	45	60	50	230
zväčšený	750	1000	65	90	75	340

6 - VYBAVENIE POZEMNÝCH KOMUNIKÁCIÍ
 INFORMATÍVNE PREVÁDZKOVÉ SMEROVÉ A INÉ ZNAČKY
 INFORMATÍVNE PREVÁDZKOVÉ ZNAČKY
 IP 13c - Parkovisko - parkovacie miesta s pozdĺžnym státím

VL 6
 413-30
 11-2015

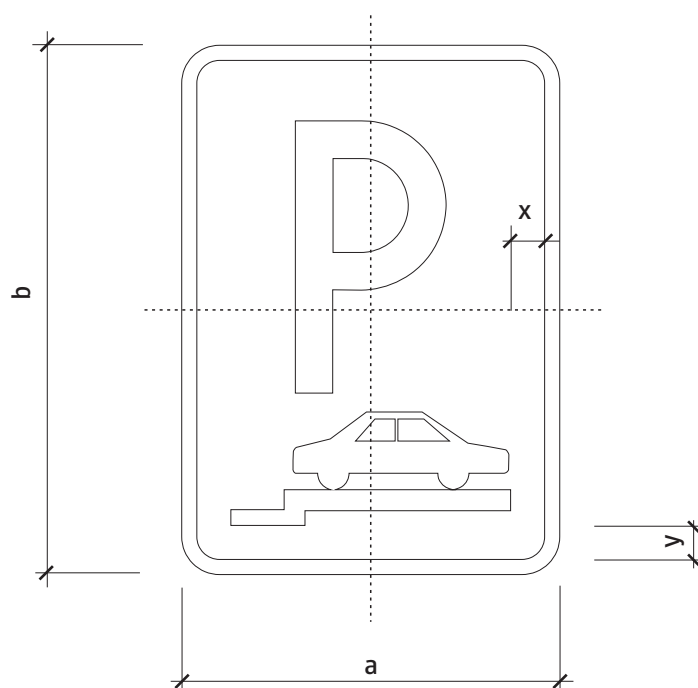
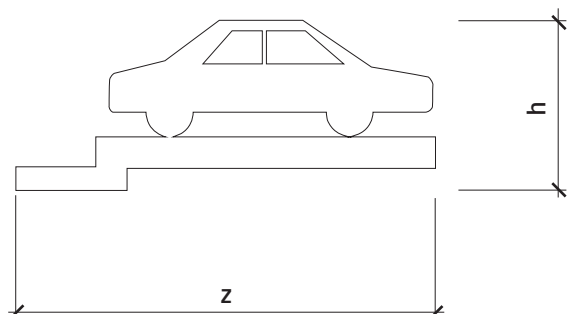

Rozmer (mm)	a	b	x	y	z	h
základný	500	700	45	45	370	150
zväčšený	750	1000	65	65	560	230

6 - VYBAVENIE POZEMNÝCH KOMUNIKÁCIÍ
 INFORMATÍVNE PREVÁDZKOVÉ SMEROVÉ A INÉ ZNAČKY
 INFORMATÍVNE PREVÁDZKOVÉ ZNAČKY

IP 14a - Parkovisko - parkovacie miesta s kolným alebo šikmým státím na chodníku

VL 6

414-10

11-2015

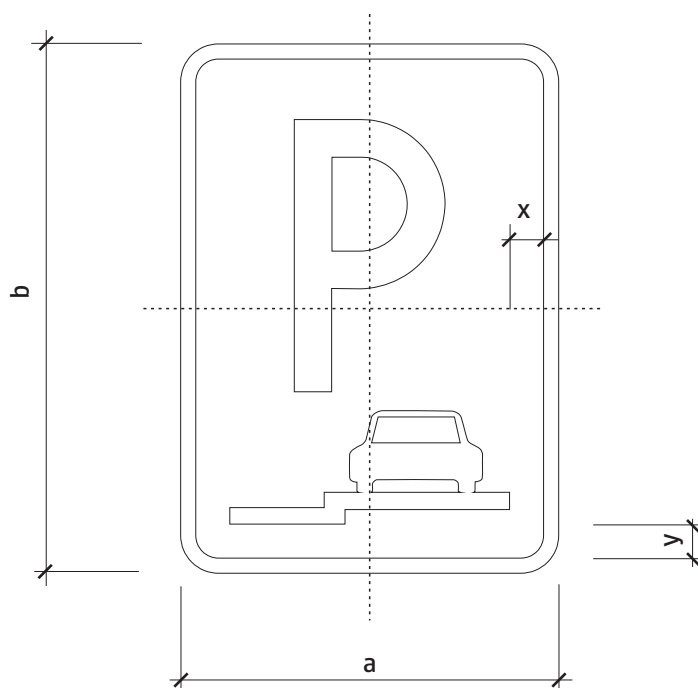
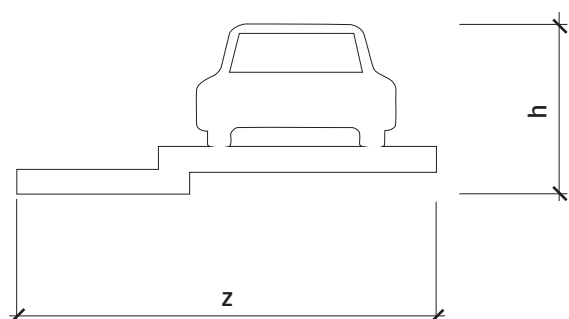

Rozmer (mm)	a	b	x	y	z	h
základný	500	700	45	45	370	150
zväčšený	750	1000	65	65	560	230

6 - VYBAVENIE POZEMNÝCH KOMUNIKÁCIÍ
 INFORMATÍVNE PREVÁDZKOVÉ SMEROVÉ A INÉ ZNAČKY
 INFORMATÍVNE PREVÁDZKOVÉ ZNAČKY

IP 14b - Parkovisko - parkovacie miesta s pozdĺžnym státím na chodníku

VL 6

414-20

11-2015

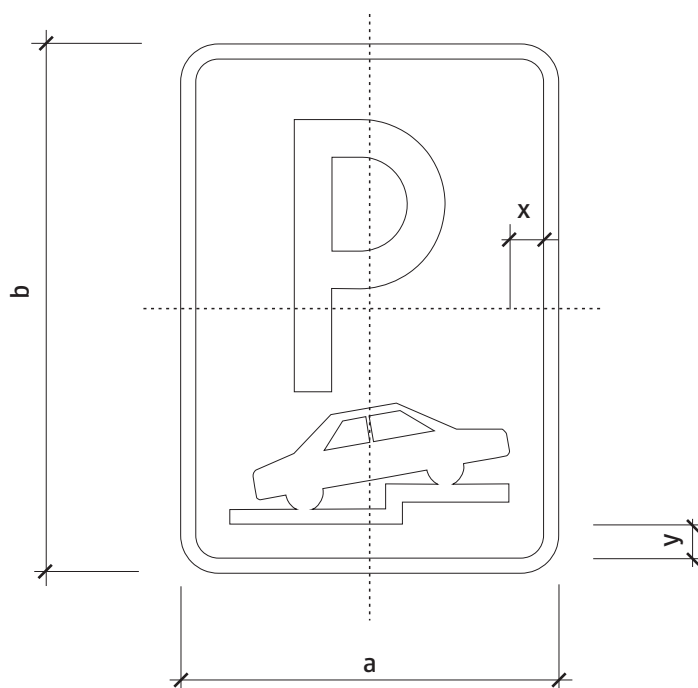
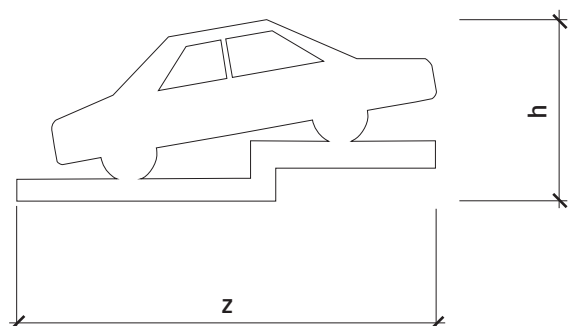

Rozmer (mm)	a	b	x	y	z	h
základný	500	700	45	45	370	160
zväčšený	750	1000	65	65	560	240

6 - VYBAVENIE POZEMNÝCH KOMUNIKÁCIÍ
 INFORMATÍVNE PREVÁDZKOVÉ SMEROVÉ A INÉ ZNAČKY
 INFORMATÍVNE PREVÁDZKOVÉ ZNAČKY

IP 15a - Parkovisko - parkovacie miesta s kolmým, alebo šikmým čiastočným státím na chodníku

VL 6

415-10

11-2015

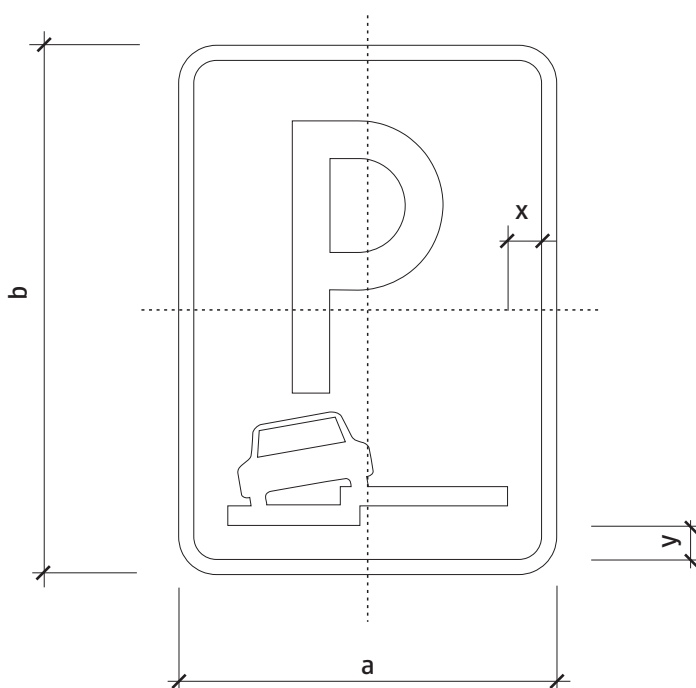
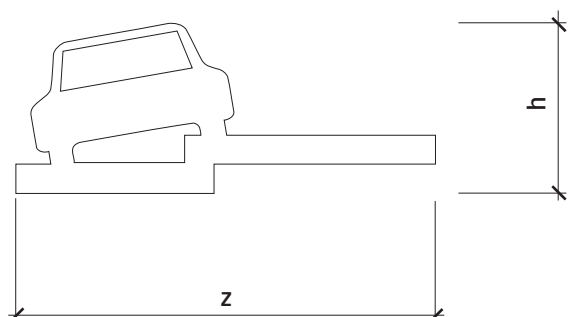

Rozmer (mm)	a	b	x	y	z	h
základný	500	700	45	45	370	150
zväčšený	750	1000	65	65	560	230

6 - VYBAVENIE POZEMNÝCH KOMUNIKÁCIÍ
 INFORMATÍVNE PREVÁDZKOVÉ SMEROVÉ A INÉ ZNAČKY
 INFORMATÍVNE PREVÁDZKOVÉ ZNAČKY

IP 15b - Parkovisko - parkovacie miesta s pozdĺžnym čiastočným státím na chodníku

VL 6

415-20

11-2015

RÉSERVÉ

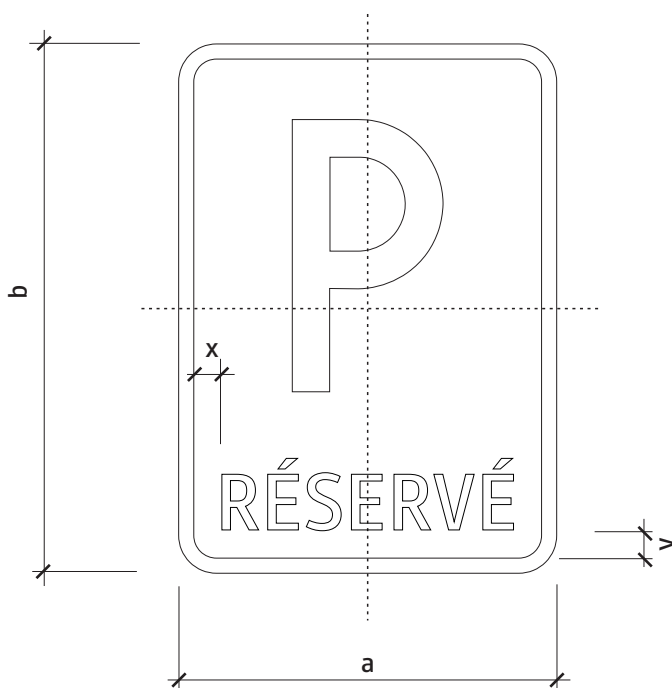

Rozmer (mm)	a	b	x	y	z	h
základný	500	700	45	45	390	105
zväčšený	750	1000	65	65	590	160

6 - VYBAVENIE POZEMNÝCH KOMUNIKÁCIÍ
 INFORMATÍVNE PREVÁDZKOVÉ SMEROVÉ A INÉ ZNAČKY
 INFORMATÍVNE PREVÁDZKOVÉ ZNAČKY

IP 16 - Parkovisko - parkovacie miesta s vyhradeným státím (alternatíva)

VL 6

416-10

11-2015

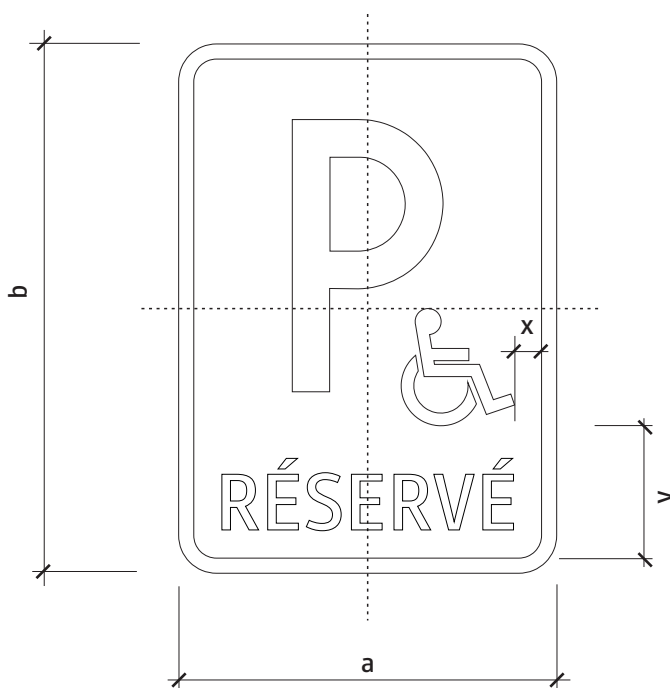
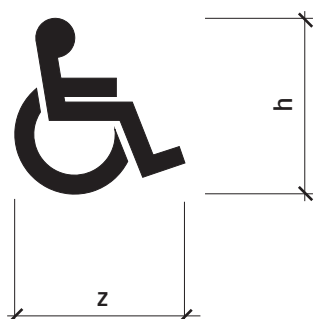

Rozmer (mm)	a	b	x	y	z	h
základný	500	700	35	175	150	155
zväčšený	750	1000	65			

6 - VYBAVENIE POZEMNÝCH KOMUNIKÁCIÍ
 INFORMATÍVNE PREVÁDZKOVÉ SMEROVÉ A INÉ ZNAČKY
 INFORMATÍVNE PREVÁDZKOVÉ ZNAČKY

IP 16 - Parkovisko - parkovacie miesta s vyhradeným státím (alternatíva)

VL 6

416-11

11-2015

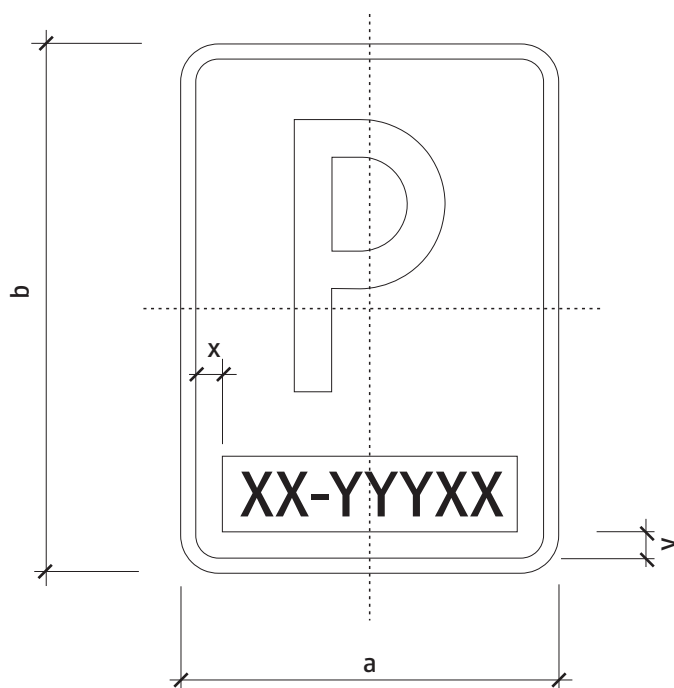
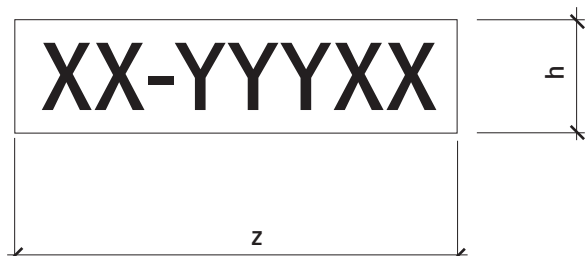

Rozmer (mm)	a	b	x	y	z	h
základný	500	700	35	35	390	100
zväčšený	750	1000				

6 - VYBAVENIE POZEMNÝCH KOMUNIKÁCIÍ
 INFORMATÍVNE PREVÁDZKOVÉ SMEROVÉ A INÉ ZNAČKY
 INFORMATÍVNE PREVÁDZKOVÉ ZNAČKY

IP 16 - Parkovisko - parkovacie miesta s vyhradeným státím (alternatíva)

VL 6

416-20

11-2015

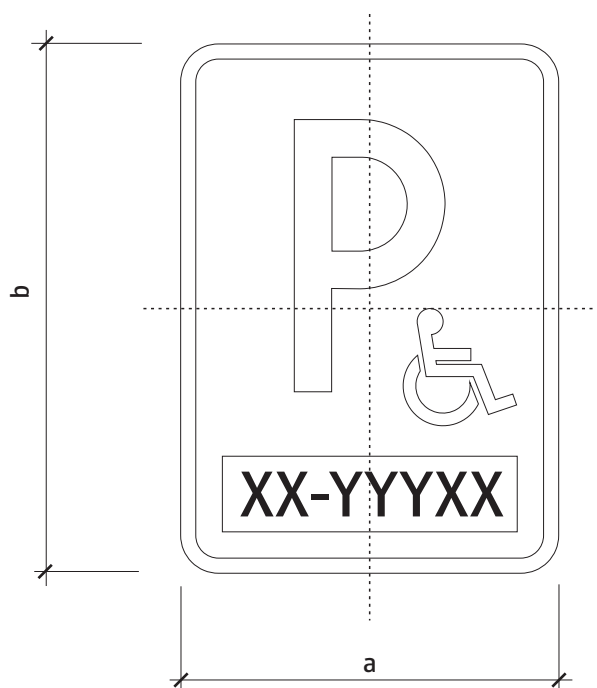

Rozmer (mm)	a	b	x	y	z	h
základný	500	700				
zväčšený	750	1000				

6 - VYBAVENIE POZEMNÝCH KOMUNIKÁCIÍ
 INFORMATÍVNE PREVÁDZKOVÉ SMEROVÉ A INÉ ZNAČKY
 INFORMATÍVNE PREVÁDZKOVÉ ZNAČKY

IP 16 - Parkovisko - parkovacie miesta s vyhradeným státím (alternatíva)

VL 6

416-21

11-2015

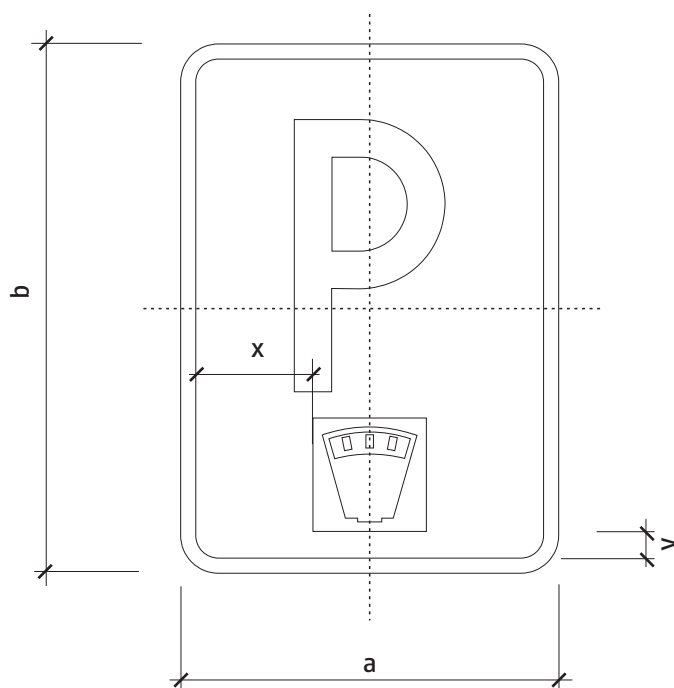
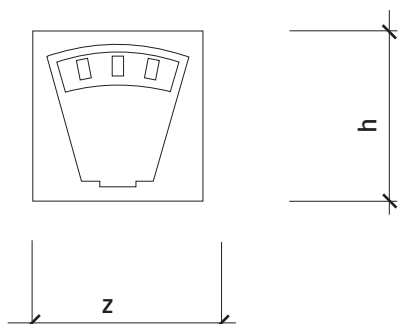

Rozmer (mm)	a	b	x	y	z	h
základný	500	700	155	45	150	150
zväčšený	750	1000	230	65	230	230

6 - VYBAVENIE POZEMNÝCH KOMUNIKÁCIÍ
 INFORMATÍVNE PREVÁDZKOVÉ SMEROVÉ A INÉ ZNAČKY
 INFORMATÍVNE PREVÁDZKOVÉ ZNAČKY
 IP 17a - Parkovisko - parkovacie miesta s plateným státím

VL 6
 417-10
 11-2015

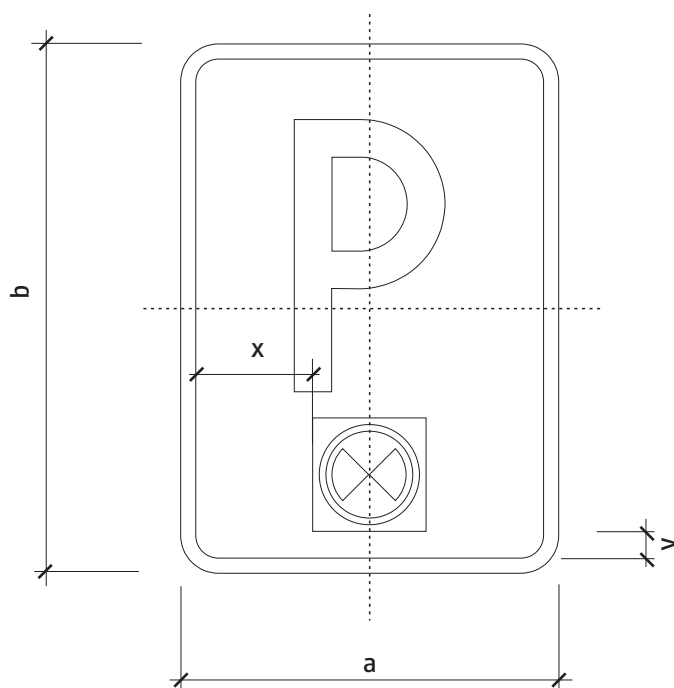
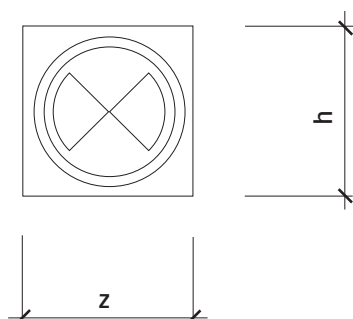

Rozmer (mm)	a	b	x	y	z	h
základný	500	700	155	45	150	150
zväčšený	750	1000	230	65	230	230

6 - VYBAVENIE POZEMNÝCH KOMUNIKÁCIÍ
 INFORMATÍVNE PREVÁDZKOVÉ SMEROVÉ A INÉ ZNAČKY
 INFORMATÍVNE PREVÁDZKOVÉ ZNAČKY
 IP 17b - Parkovisko - parkovacie miesta s regulovaným státím

VL 6
 417-20
 11-2015

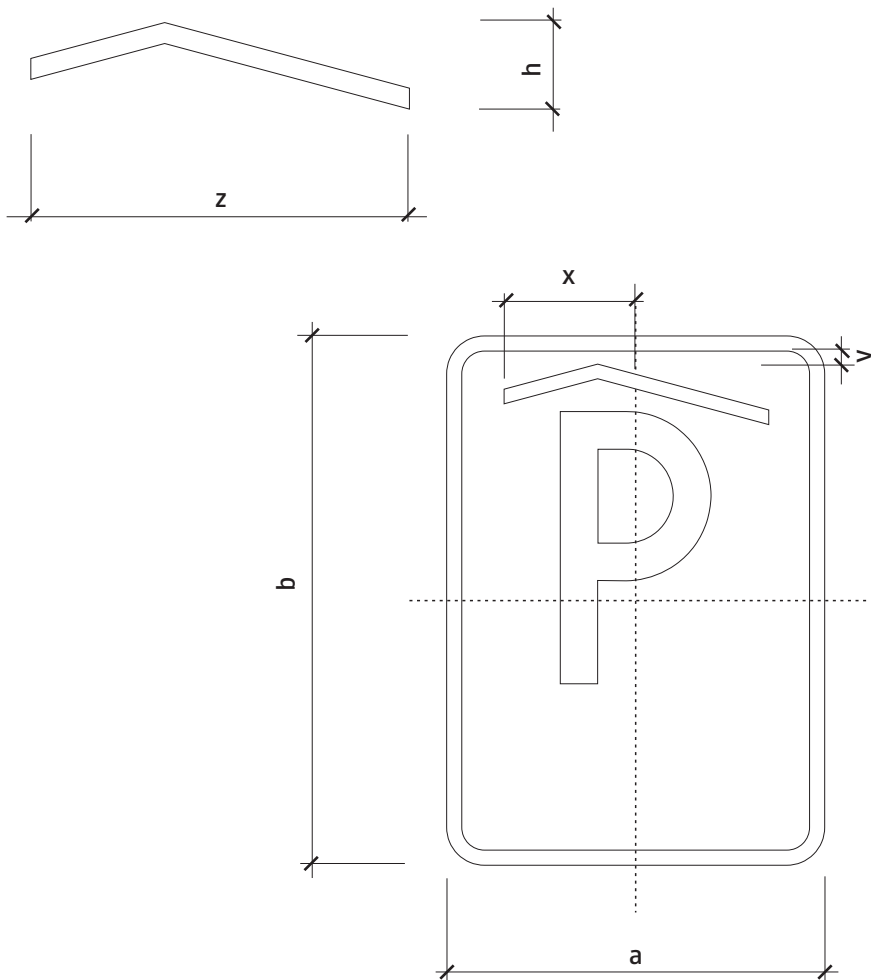

Rozmer (mm)	a	b	x	y	z	h
základný	500	700	175	20	350	80
zväčšený	750	1000	205	30	510	110

6 - VYBAVENIE POZEMNÝCH KOMUNIKÁCIÍ
 INFORMATÍVNE PREVÁDZKOVÉ SMEROVÉ A INÉ ZNAČKY
 INFORMATÍVNE PREVÁDZKOVÉ ZNAČKY
 IP 18 - Kryté parkovisko, parkovacia garáž, parkovací dom (vzor)

VL 6
 418
 11-2015

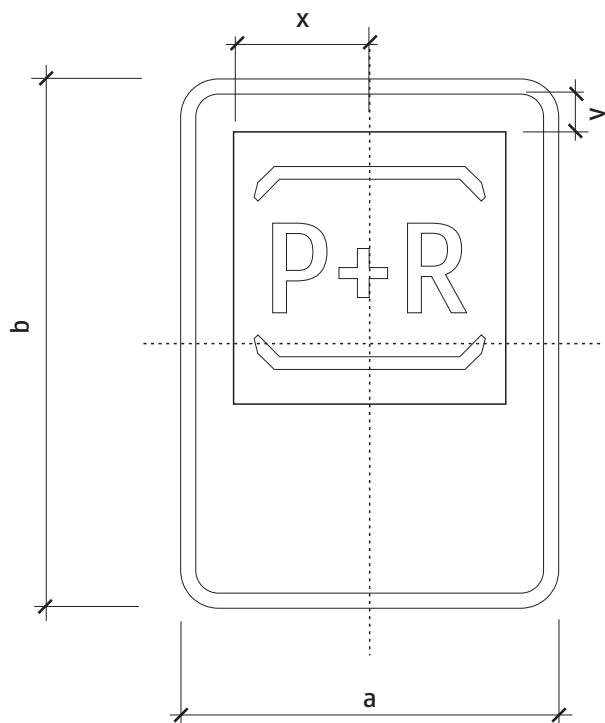
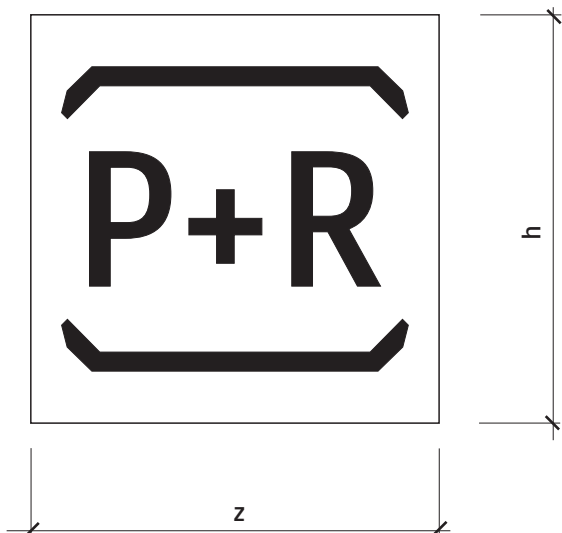

Rozmer (mm)	a	b	x	y	z	h
základný	500	700	180	50	360	360
zväčšený	750	1000	270	85	540	540

6 - VYBAVENIE POZEMNÝCH KOMUNIKÁCIÍ
 INFORMATÍVNE PREVÁDZKOVÉ SMEROVÉ A INÉ ZNAČKY
 INFORMATÍVNE PREVÁDZKOVÉ ZNAČKY
 IP 19 - Parkovisko P+R (vzor)

VL 6
 419
 11-2015

Polícia

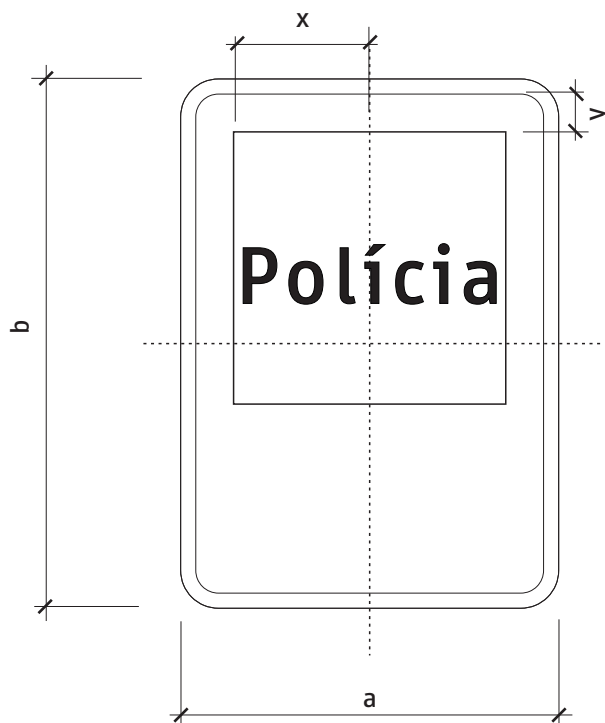
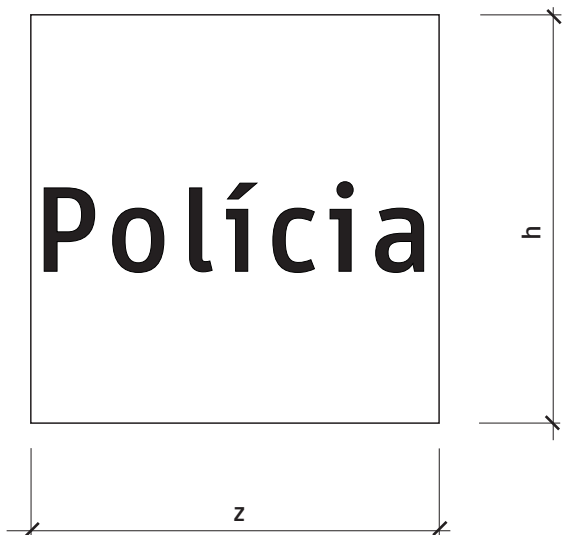

Rozmer (mm)	a	b	x	y	z	h
základný	500	700	180	50	360	360
zväčšený	750	1000	270	85	540	540

6 - VYBAVENIE POZEMNÝCH KOMUNIKÁCIÍ
INFORMATÍVNE PREVÁDZKOVÉ SMEROVÉ A INÉ ZNAČKY
INFORMATÍVNE PREVÁDZKOVÉ ZNAČKY
IP 20a - Stanovište polície (vzor)

VL 6
420-10
11-2015

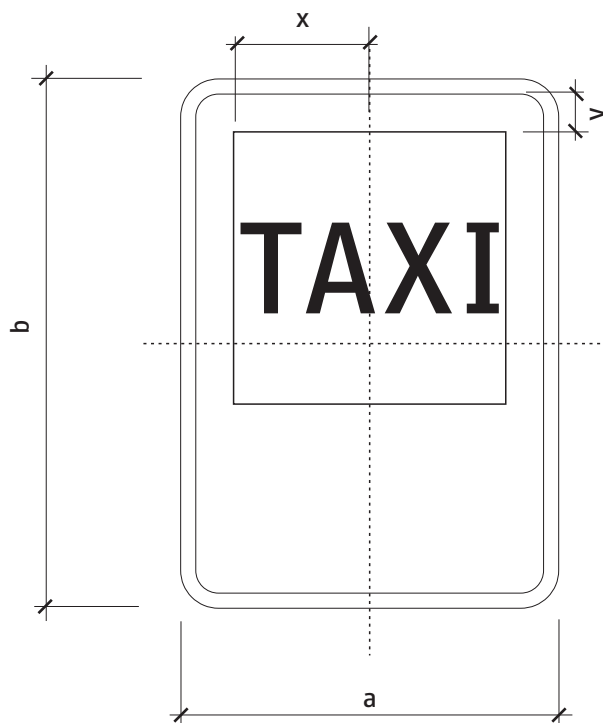
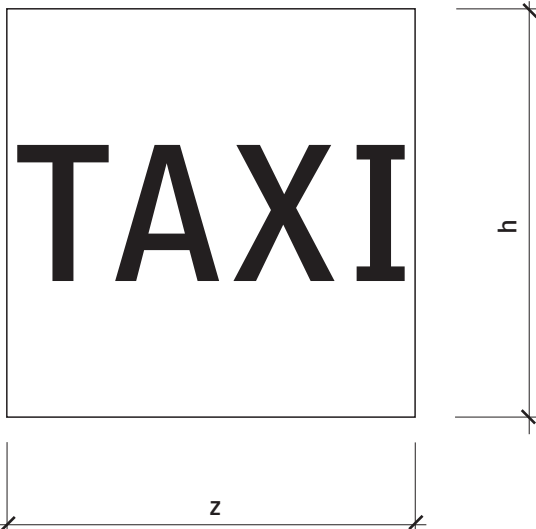

Rozmer (mm)	a	b	x	y	z	h
základný	500	700	180	50	360	360
zväčšený	750	1000	270	85	540	540

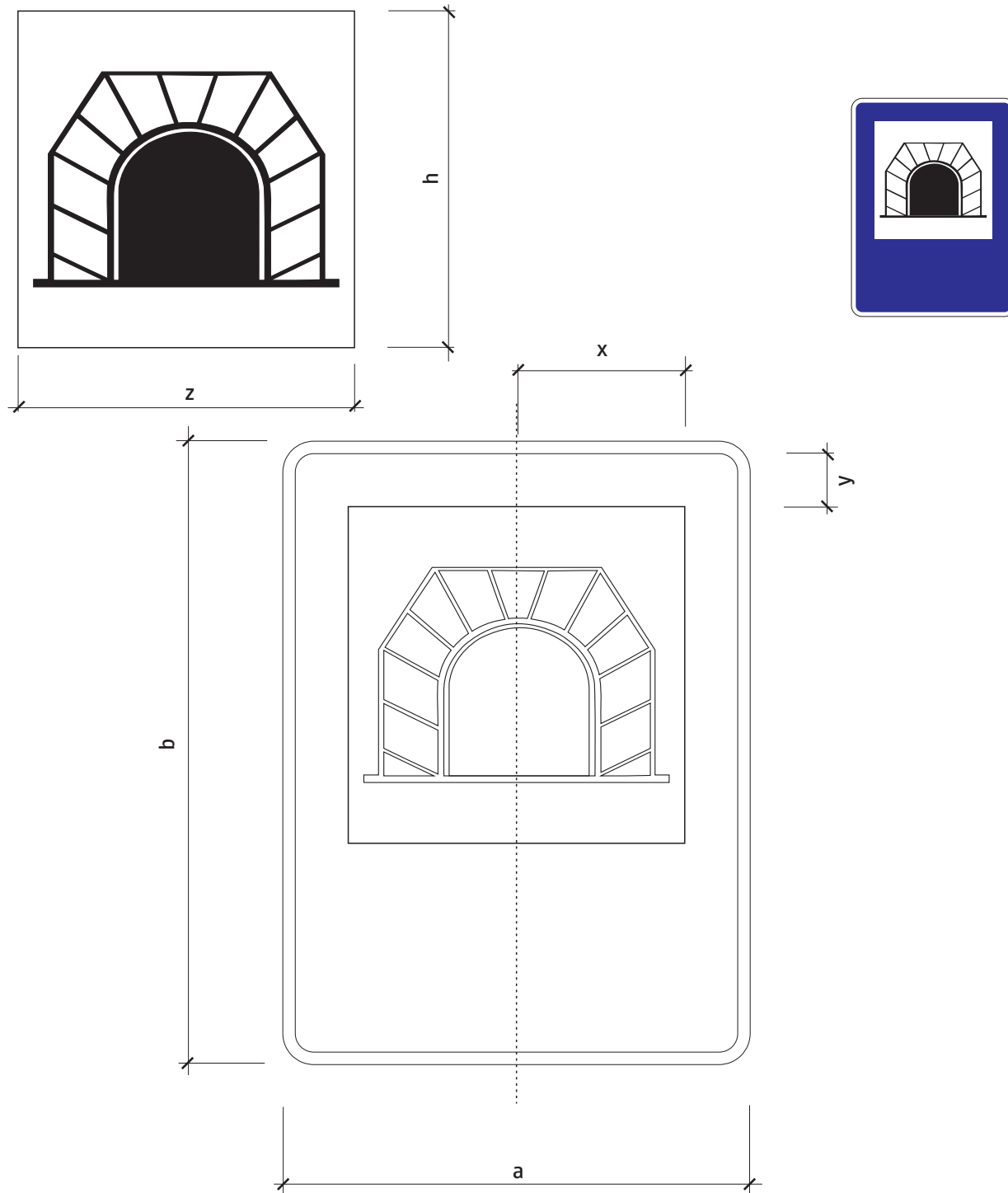

Rozmer (mm)	a	b	x	y	z	h
základný	1000	1500	360	100	720	720
zmenšený	750	1000	270	85	540	540

6 - VYBAVENIE POZEMNÝCH KOMUNIKÁCIÍ
 INFORMATÍVNE PREVÁDZKOVÉ SMEROVÉ A INÉ ZNAČKY
 INFORMATÍVNE PREVÁDZKOVÉ ZNAČKY
 IP 21a - Tunel (vzor)

VL 6
 421-10
 11-2015

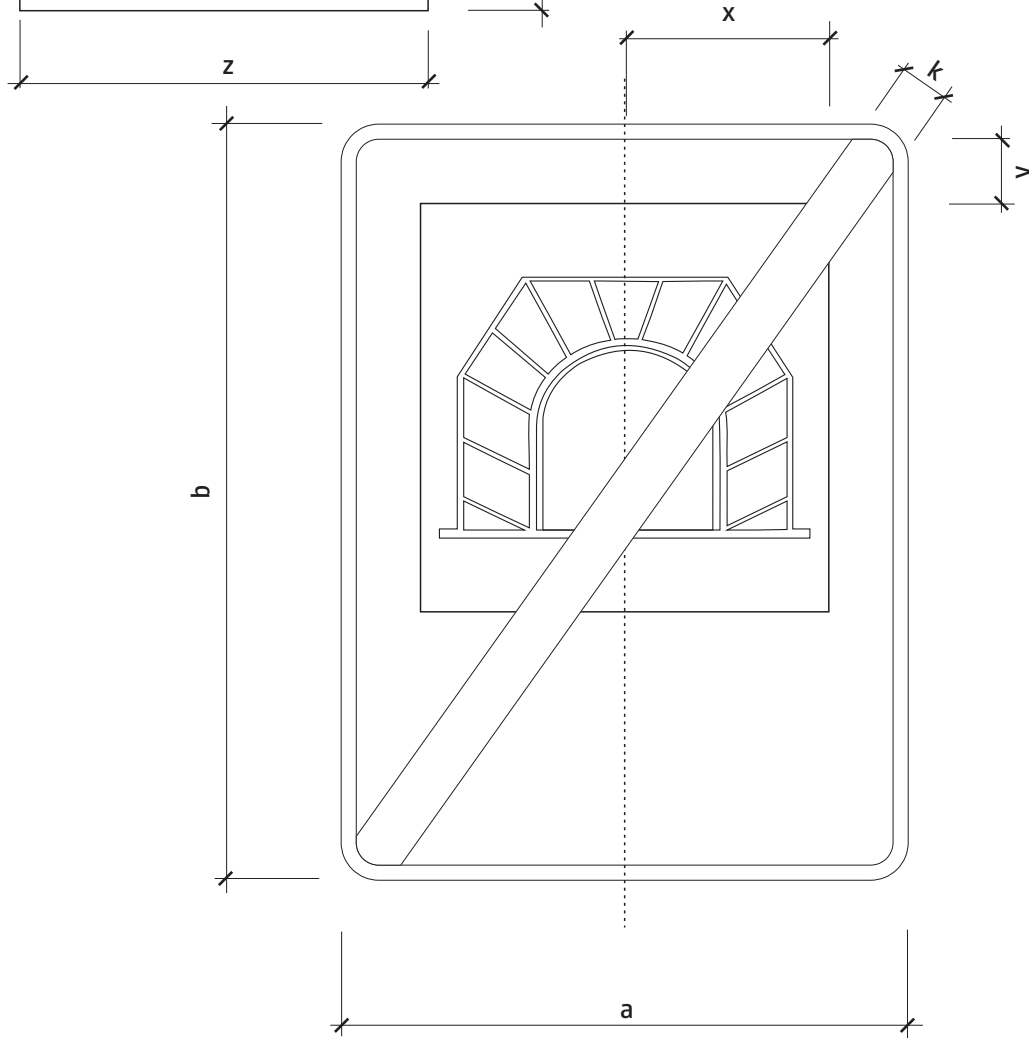
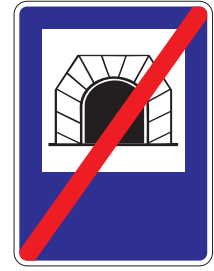
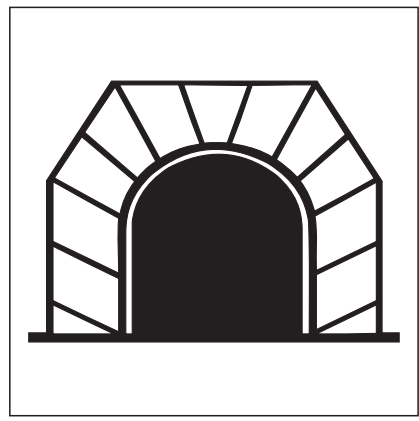

Rozmer (mm)	a	b	x	y	z	h	k
základný	1000	1500	360	100	720	720	100
zmenšený	750	1000	270	85	540	540	75

6 - VYBAVENIE POZEMNÝCH KOMUNIKÁCIÍ
 INFORMATÍVNE PREVÁDZKOVÉ SMEROVÉ A INÉ ZNAČKY
 INFORMATÍVNE PREVÁDZKOVÉ ZNAČKY
 IP 21b - Koniec tunela (vzor)

VL 6
 421-50
 11-2015

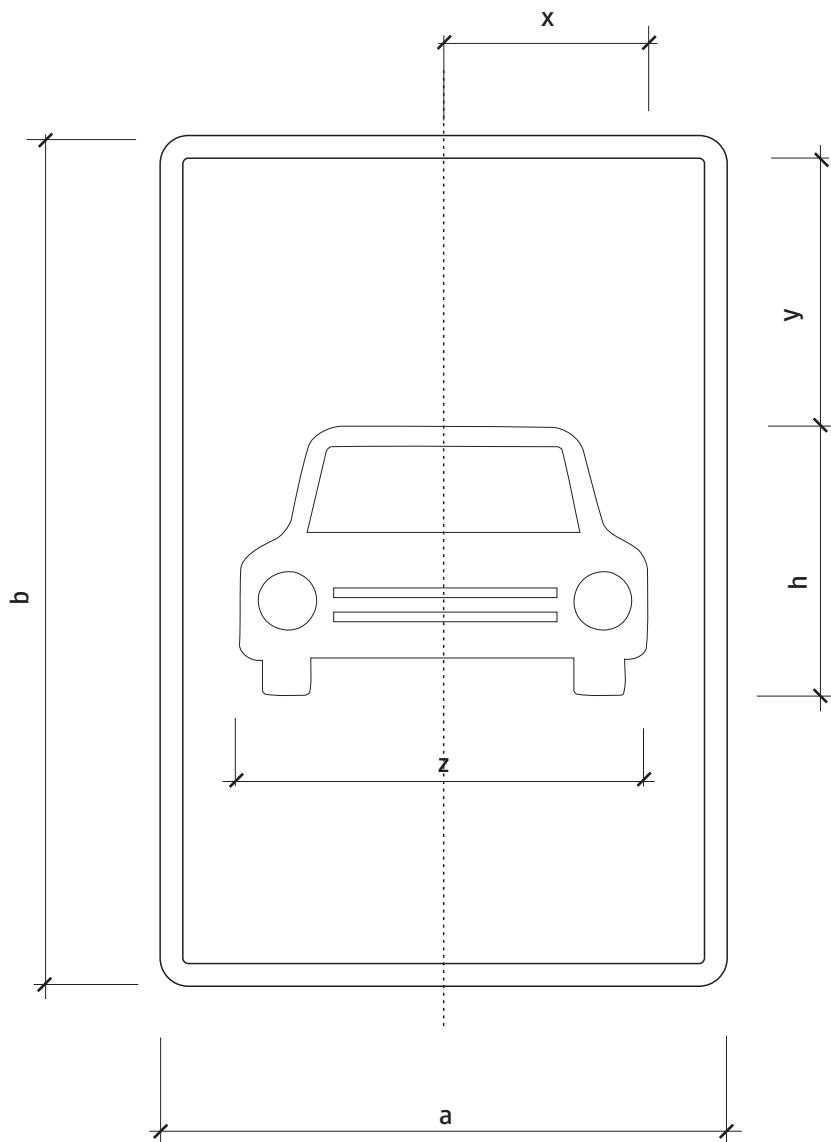
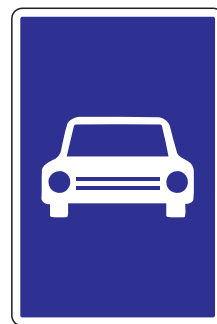

Rozmer (mm)	a	b	x	y	z	h
základný	1000	1500	360		720	
zmenšený	750	1000				

6 - VYBAVENIE POZEMNÝCH KOMUNIKÁCIÍ
 INFORMATÍVNE PREVÁDZKOVÉ SMEROVÉ A INÉ ZNAČKY
 INFORMATÍVNE PREVÁDZKOVÉ ZNAČKY
 IP 22a - Rýchlostná cesta

VL 6
 422-10
 11-2015

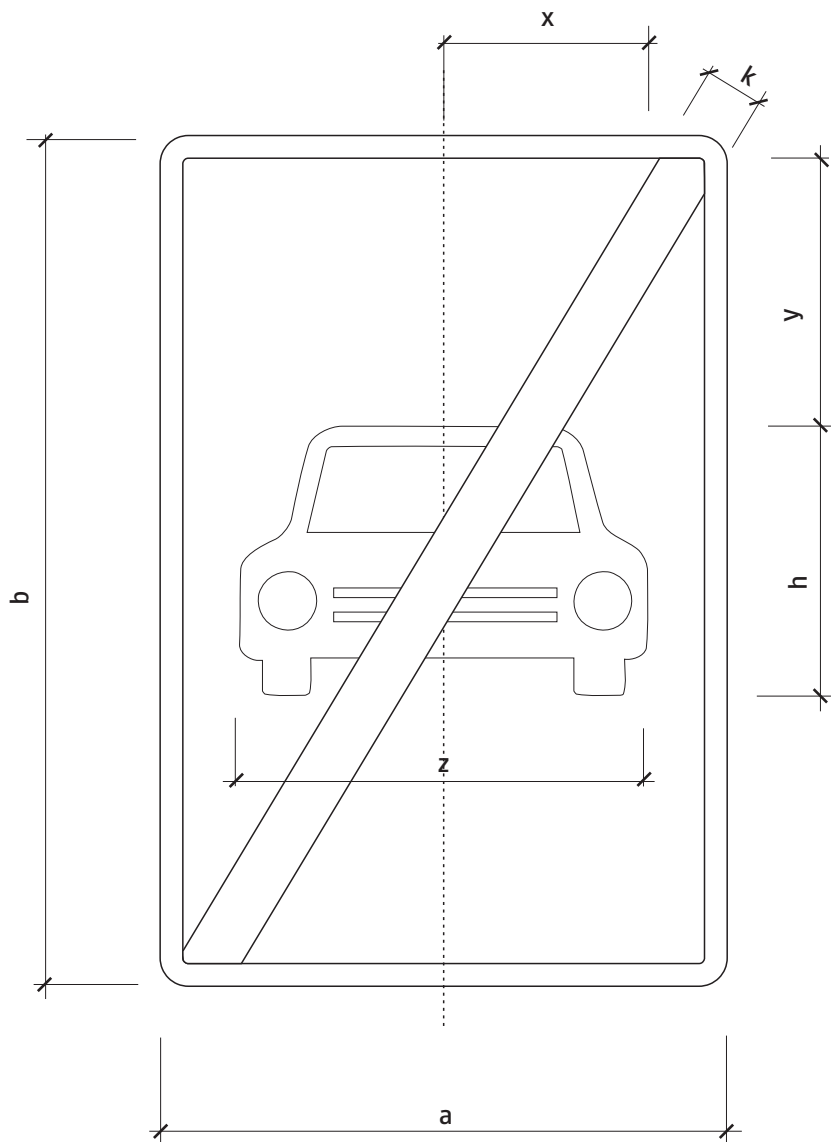

Rozmer (mm)	a	b	x	y	z	h	k
základný	1000	1500	360	100	720	720	100
zmenšený	750	1000	270				

6 - VYBAVENIE POZEMNÝCH KOMUNIKÁCIÍ
 INFORMATÍVNE PREVÁDZKOVÉ SMEROVÉ A INÉ ZNAČKY
 INFORMATÍVNE PREVÁDZKOVÉ ZNAČKY
 IP 22b - Koniec rýchlostnej cesty

VL 6
 422-50
 11-2015

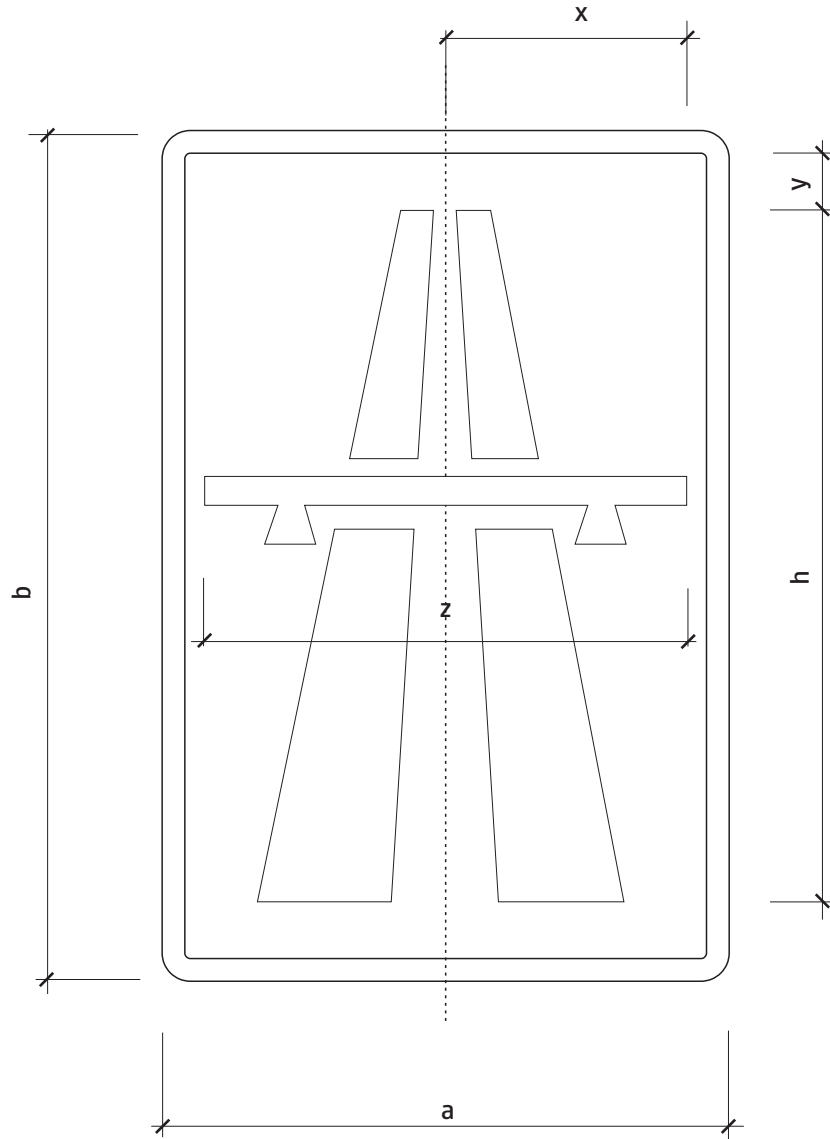

Rozmer (mm)	a	b	x	y	z	h
základný	1000	1500	425		850	1220
zmenšený	750	1000				

6 - VYBAVENIE POZEMNÝCH KOMUNIKÁCIÍ
 INFORMATÍVNE PREVÁDZKOVÉ SMEROVÉ A INÉ ZNAČKY
 INFORMATÍVNE PREVÁDZKOVÉ ZNAČKY
 IP 23a - Diaľnica

VL 6

423-10

11-2015

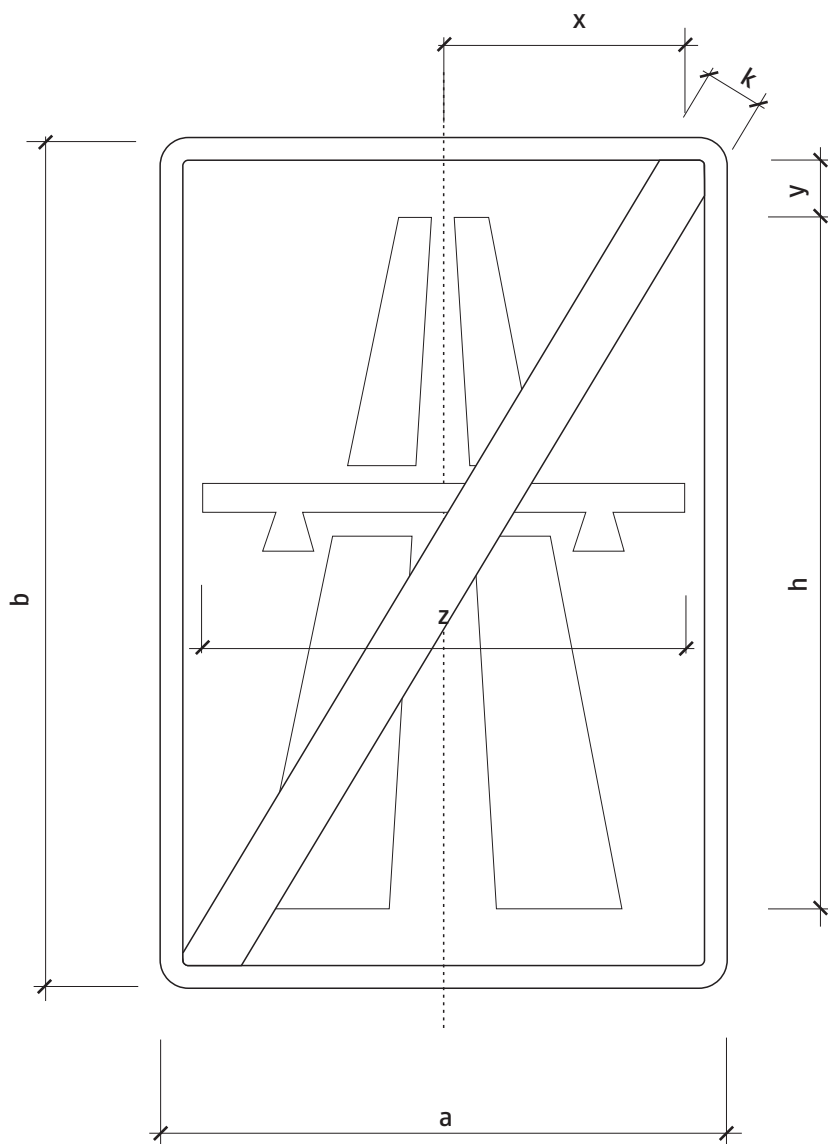

Rozmer (mm)	a	b	x	y	z	h	k
základný	1000	1500	360	100	720	720	100
zmenšený	750	1000	270				

6 - VYBAVENIE POZEMNÝCH KOMUNIKÁCIÍ
 INFORMATÍVNE PREVÁDZKOVÉ SMEROVÉ A INÉ ZNAČKY
 INFORMATÍVNE PREVÁDZKOVÉ ZNAČKY
 IP 23b - Koniec diaľnice

VL 6

423-50

11-2015

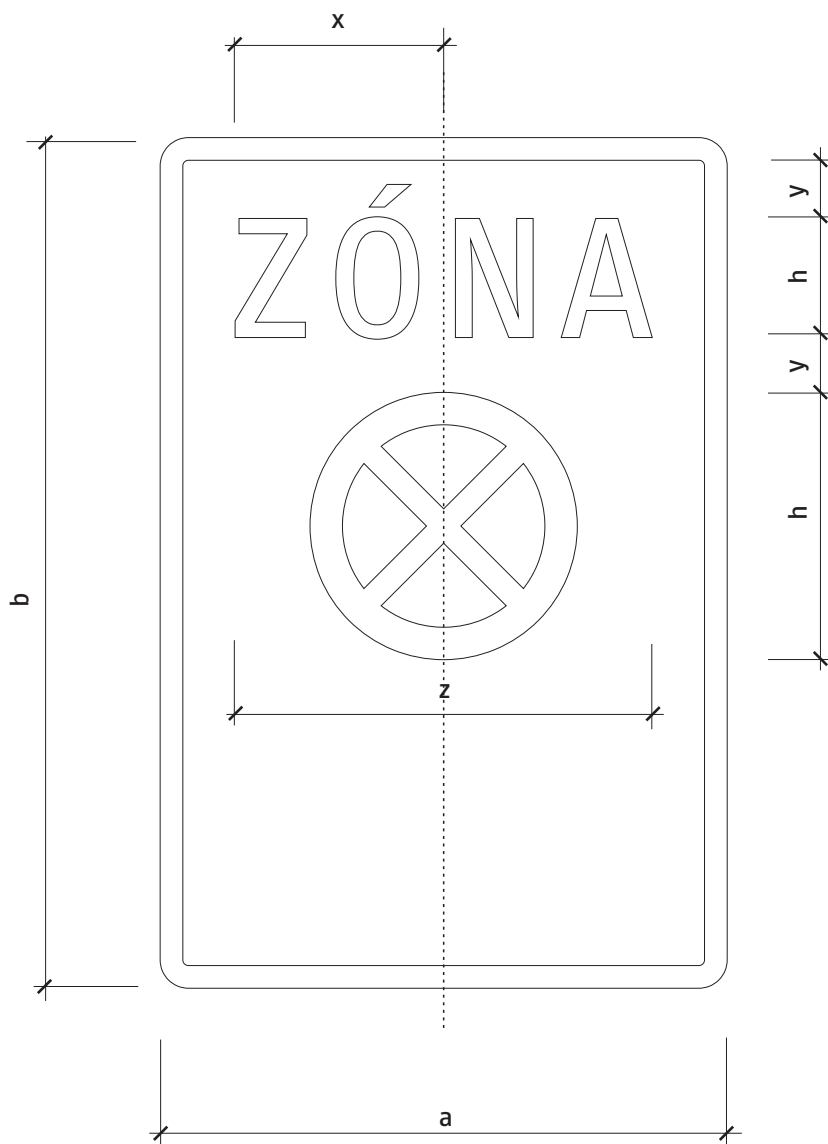

Rozmer (mm)	a	b	x	y	z	h	k
základný	1000	1500	360	100	720	720	100
zmenšený	750	1000	270				

6 - VYBAVENIE POZEMNÝCH KOMUNIKÁCIÍ
 INFORMATÍVNE PREVÁDZKOVÉ SMEROVÉ A INÉ ZNAČKY
 INFORMATÍVNE PREVÁDZKOVÉ ZNAČKY
 IP 24a - Zóna s dopravným obmedzením (vzor)

VL 6

424-10

11-2015

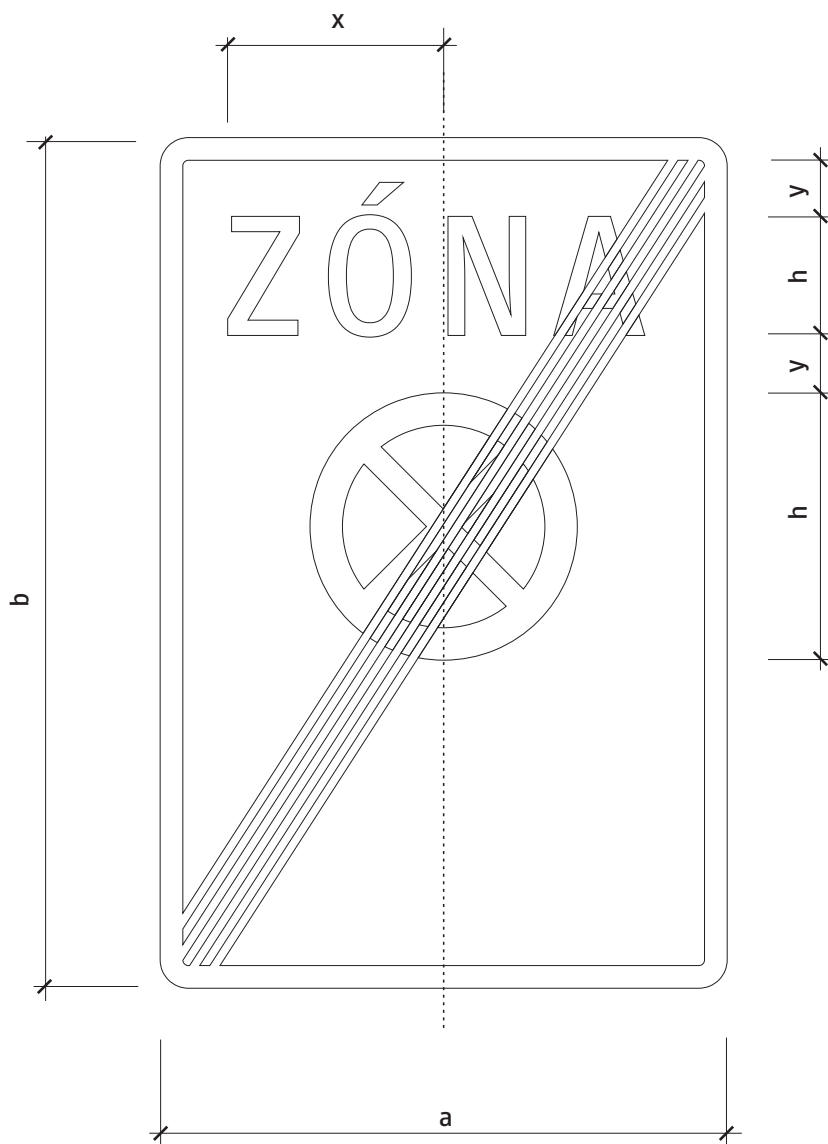

Rozmer (mm)	a	b	x	y	z	h	k
základný	1000	1500	360	100	720	720	100
zmenšený	750	1000	270				

6 - VYBAVENIE POZEMNÝCH KOMUNIKÁCIÍ
 INFORMATÍVNE PREVÁDZKOVÉ SMEROVÉ A INÉ ZNAČKY
 INFORMATÍVNE PREVÁDZKOVÉ ZNAČKY
 IP 24b - Koniec zóny s dopravným obmedzením (vzor)

VL 6
 424-50
 11-2015



Rozmer (mm)	a	b	x	y	z	h	k
základný	1000	1500	360	100	720	720	100
zmenšený	750	1000	270				

6 - VYBAVENIE POZEMNÝCH KOMUNIKÁCIÍ
 INFORMATÍVNE PREVÁDZKOVÉ SMEROVÉ A INÉ ZNAČKY
 INFORMATÍVNE PREVÁDZKOVÉ ZNAČKY
 IP 25a - Pešia zóna (vzor)

VL 6
 425-10
 11-2015

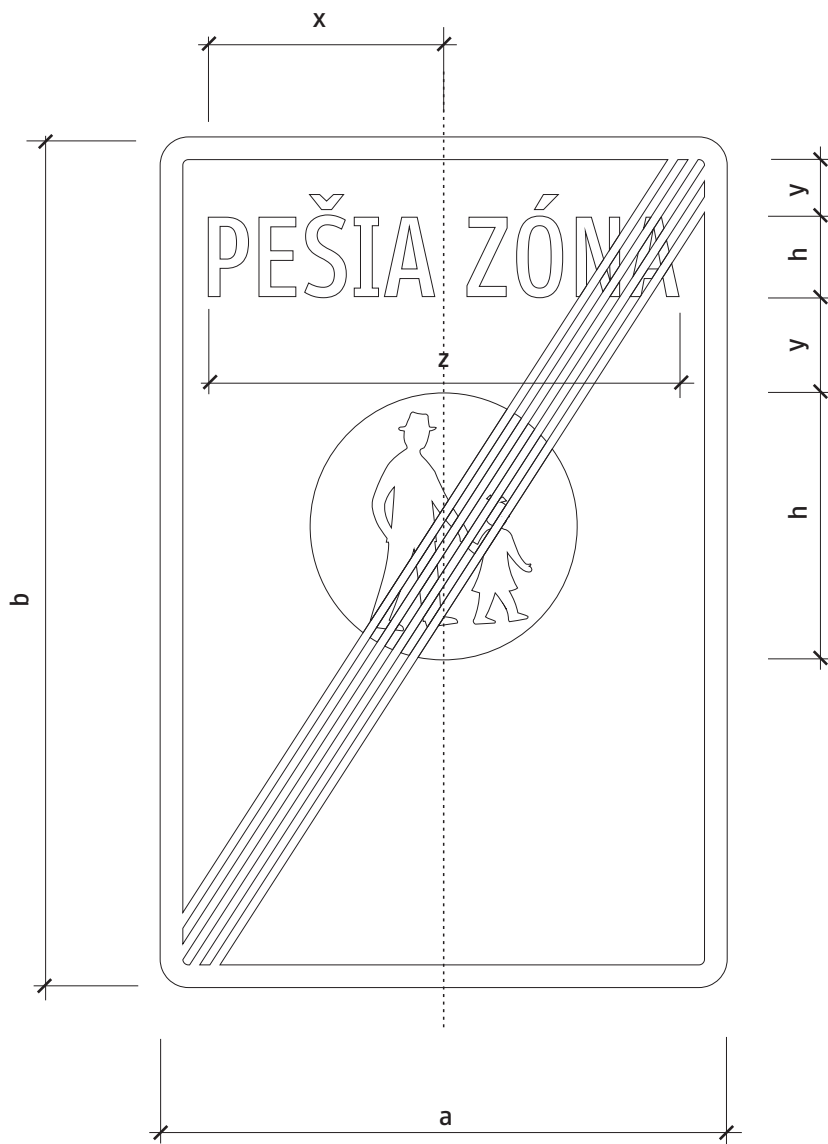

Rozmer (mm)	a	b	x	y	z	h	k
základný	1000	1500	360	100	720	720	100
zmenšený	750	1000	270				

6 - VYBAVENIE POZEMNÝCH KOMUNIKÁCIÍ
 INFORMATÍVNE PREVÁDZKOVÉ SMEROVÉ A INÉ ZNAČKY
 INFORMATÍVNE PREVÁDZKOVÉ ZNAČKY
 IP 25b - Koniec pešej zóny (vzor)

VL 6
 425-50
 11-2015



Rozmer (mm)	a	b	x	y	z	h	k
základný	1000	1500	360	100	720	720	100
zmenšený	750	1000	270				

6 - VYBAVENIE POZEMNÝCH KOMUNIKÁCIÍ
 INFORMATÍVNE PREVÁDZKOVÉ SMEROVÉ A INÉ ZNAČKY
 INFORMATÍVNE PREVÁDZKOVÉ ZNAČKY
 IP 26a - Školská zóna (vzor)

VL 6
 426-10
 11-2015

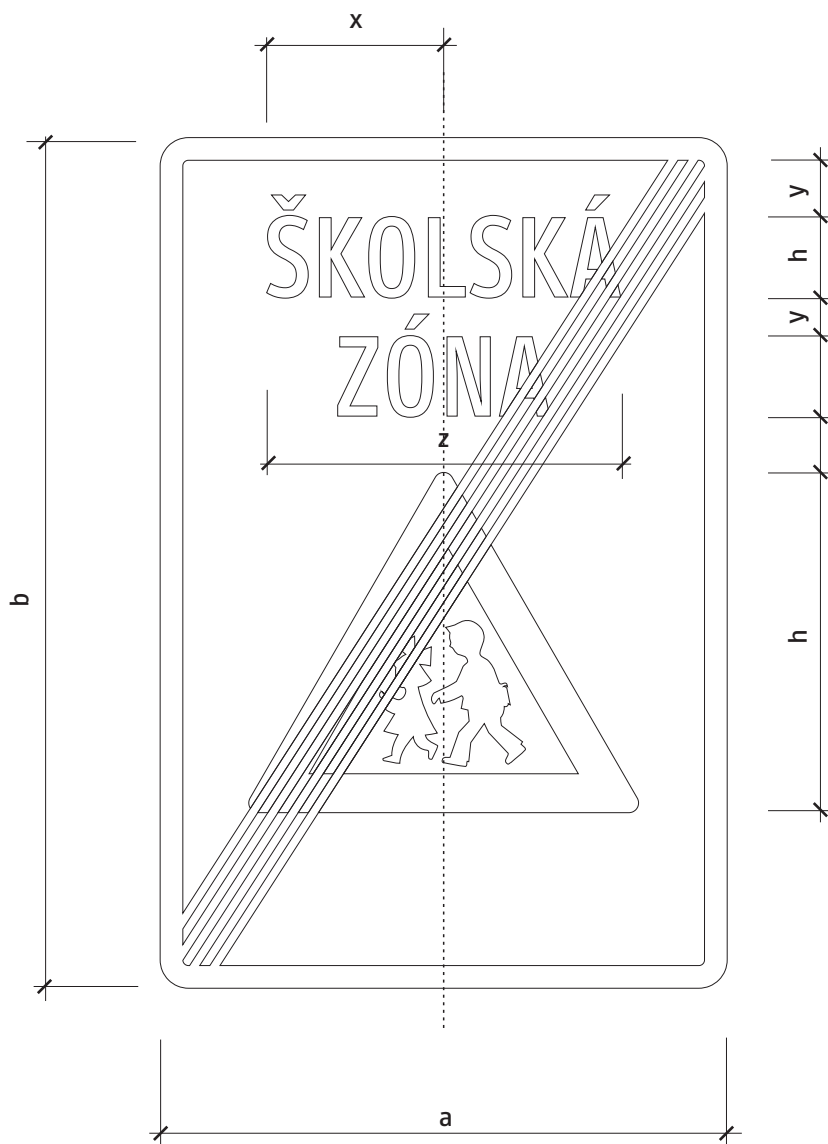

Rozmer (mm)	a	b	x	y	z	h	k
základný	1000	1500	360	100	720	720	100
zmenšený	750	1000	270				

6 - VYBAVENIE POZEMNÝCH KOMUNIKÁCIÍ
 INFORMATÍVNE PREVÁDZKOVÉ SMEROVÉ A INÉ ZNAČKY
 INFORMATÍVNE PREVÁDZKOVÉ ZNAČKY
 IP 26b - Koniec školskej zóny (vzor)

VL 6
 426-50
 11-2015

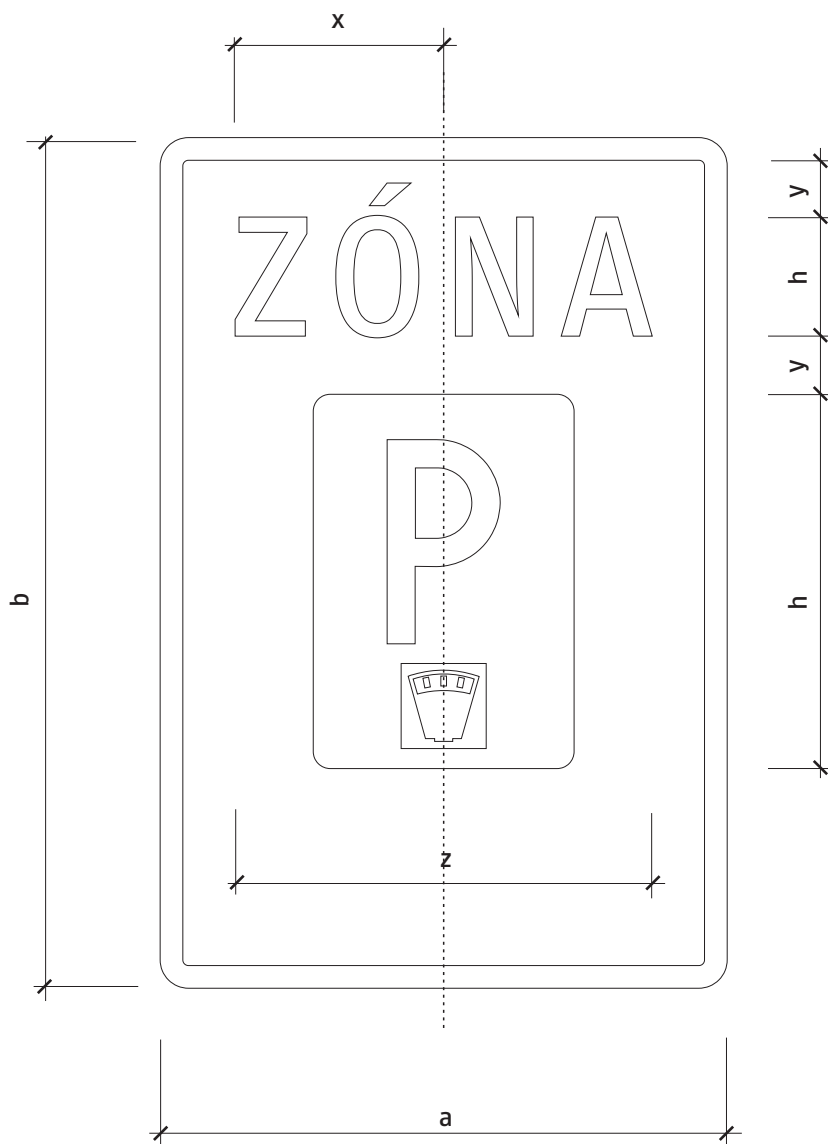

Rozmer (mm)	a	b	x	y	z	h	k
základný	1000	1500	360	100	720	720	100
zmenšený	750	1000	270				

6 - VYBAVENIE POZEMNÝCH KOMUNIKÁCIÍ
 INFORMATÍVNE PREVÁDZKOVÉ SMEROVÉ A INÉ ZNAČKY
 INFORMATÍVNE PREVÁDZKOVÉ ZNAČKY
 IP 27a - Zóna s plateným, alebo regulovaním státím (vzor)

VL 6

427-10

11-2015

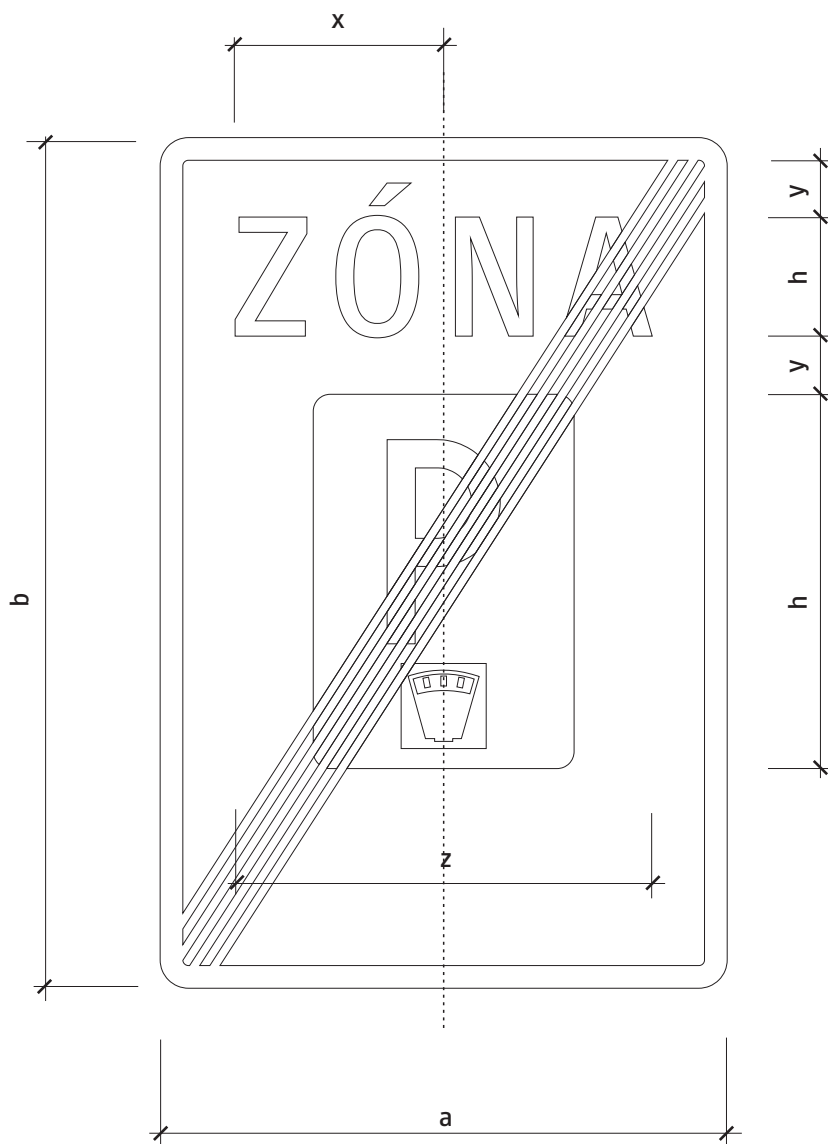

Rozmer (mm)	a	b	x	y	z	h	k
základný	1000	1500	360	100	720	720	100
zmenšený	750	1000	270				

6 - VYBAVENIE POZEMNÝCH KOMUNIKÁCIÍ
 INFORMATÍVNE PREVÁDZKOVÉ SMEROVÉ A INÉ ZNAČKY
 INFORMATÍVNE PREVÁDZKOVÉ ZNAČKY
 IP 27b - Koniec zóny s plateným, alebo regulovaním státím (vzor)

VL 6
 427-50
 11-2015

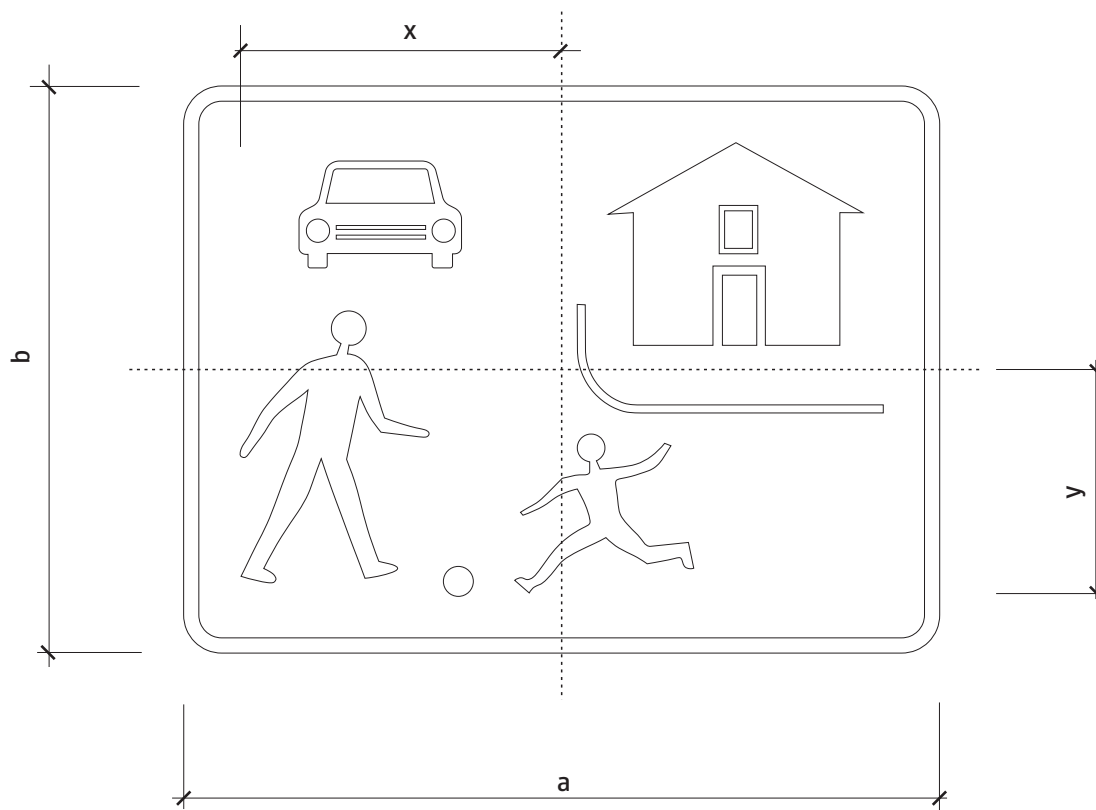
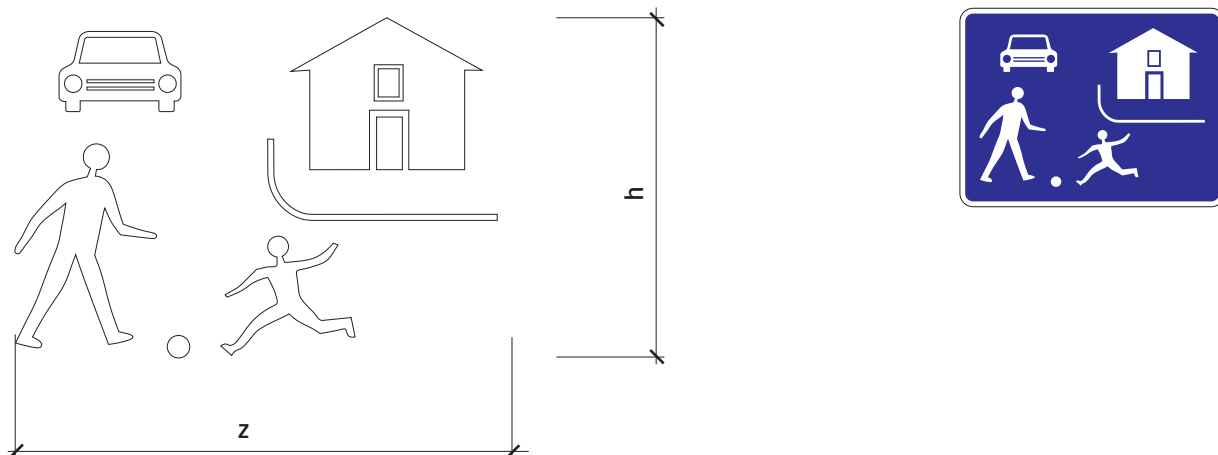

Rozmer (mm)	a	b	x	y	z	h
základný	1000	750	425	300	850	600

6 - VYBAVENIE POZEMNÝCH KOMUNIKÁCIÍ
 INFORMATÍVNE PREVÁDZKOVÉ SMEROVÉ A INÉ ZNAČKY
 INFORMATÍVNE PREVÁDZKOVÉ ZNAČKY
 IP 28a - Obytná zóna

VL 6
 428-10
 11-2015

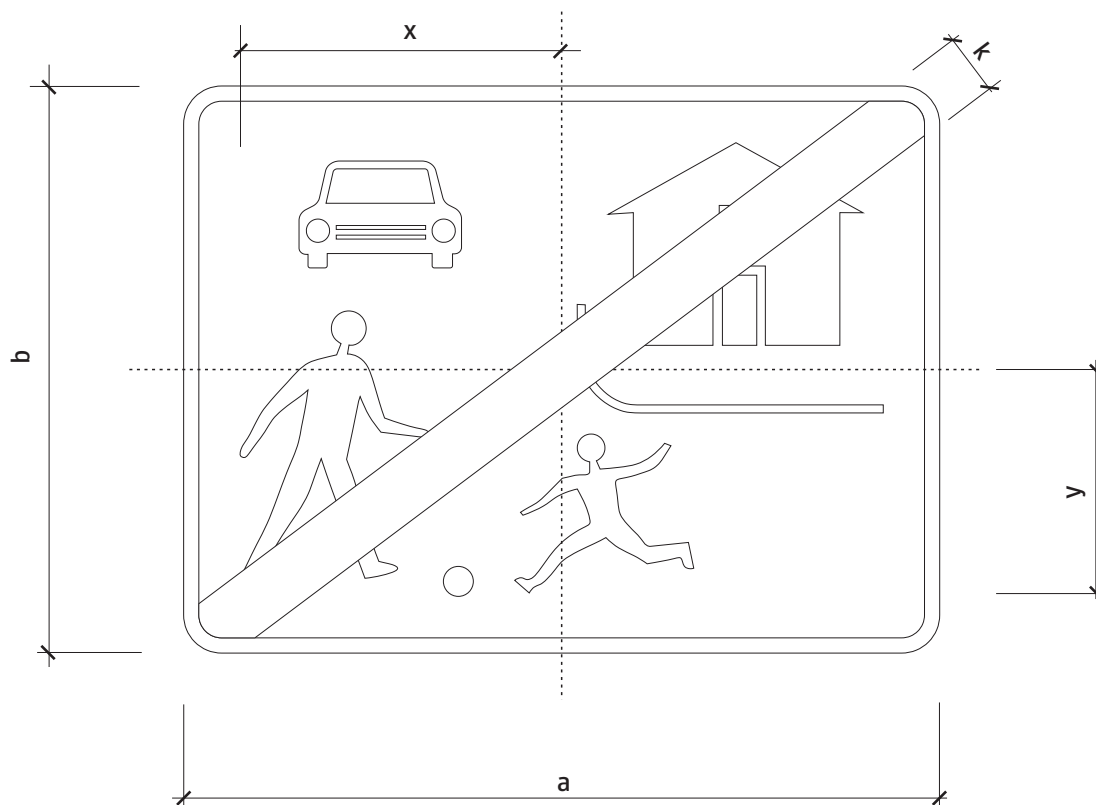
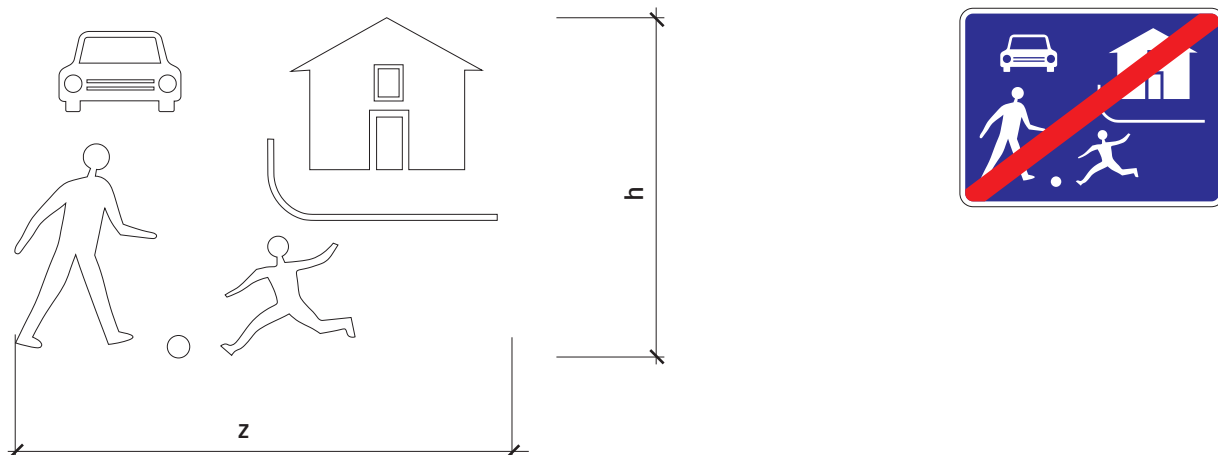

Rozmer (mm)	a	b	x	y	z	h	k
základný	1000	750	425	300	850	600	80

6 - VYBAVENIE POZEMNÝCH KOMUNIKÁCIÍ
 INFORMATÍVNE PREVÁDZKOVÉ SMEROVÉ A INÉ ZNAČKY
 INFORMATÍVNE PREVÁDZKOVÉ ZNAČKY

IP 28b - Koniec obytnej zóny

VL 6

428-50

11-2015

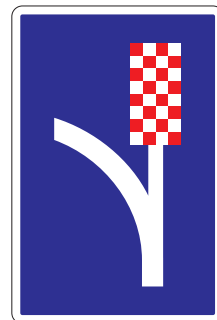
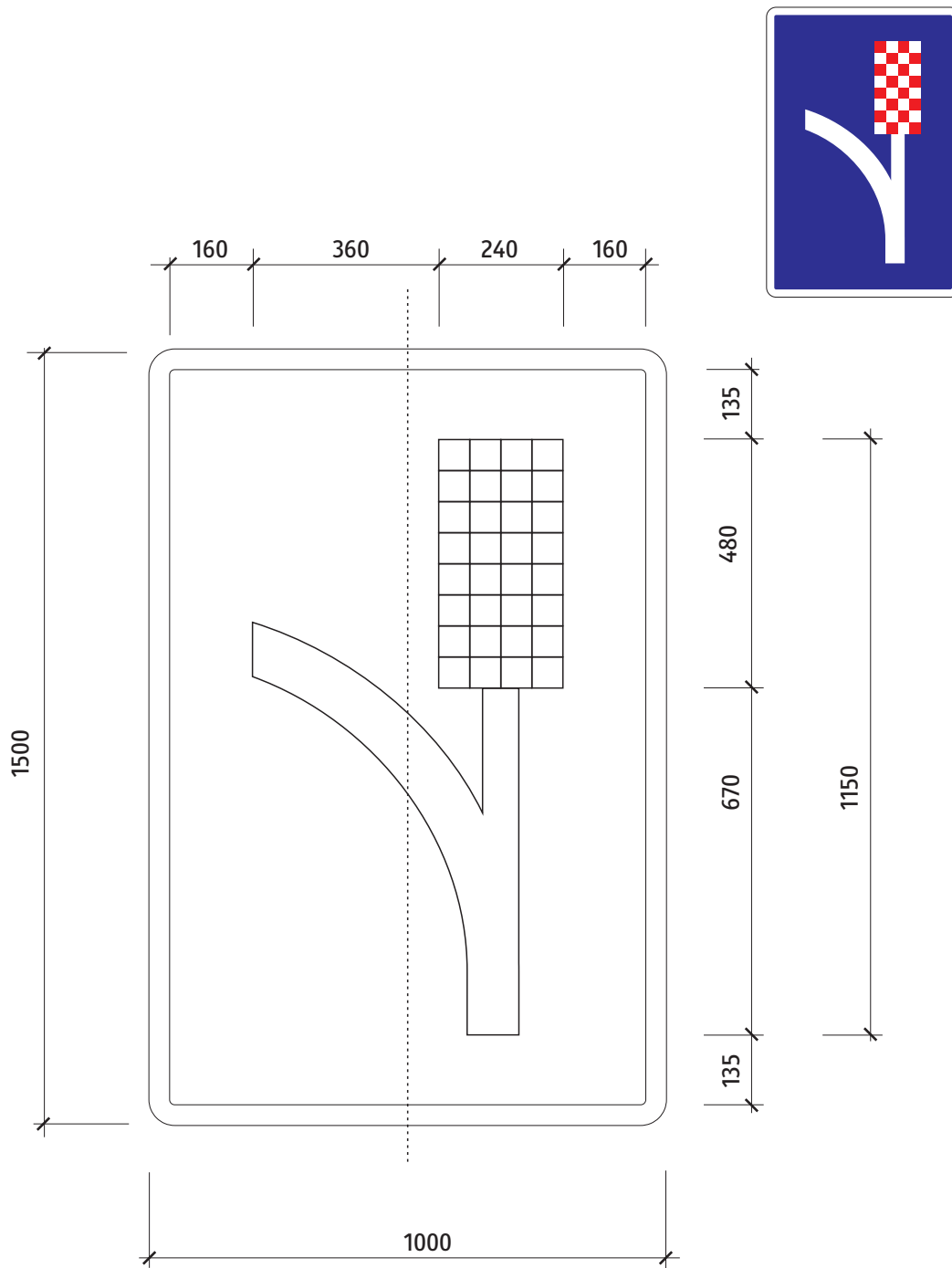

6 - VYBAVENIE POZEMNÝCH KOMUNIKÁCIÍ
 INFORMATÍVNE PREVÁDZKOVÉ SMEROVÉ A INÉ ZNAČKY
 INFORMATÍVNE PREVÁDZKOVÉ ZNAČKY
 IP 29 - Úniková zóna (vzor)

VL 6

429

11-2015



Rozmer (mm)	a	b	x	y	z	h	k
základný	1000	1500	360	100	720	720	100
zmenšený	750	1000	270				



6 - VYBAVENIE POZEMNÝCH KOMUNIKÁCIÍ
INFORMATÍVNE PREVÁDZKOVÉ SMEROVÉ A INÉ ZNAČKY
INFORMATÍVNE PREVÁDZKOVÉ ZNAČKY
IP 30a - Výstražné zariadenie vypnuté

VL 6

430-60

11-2015

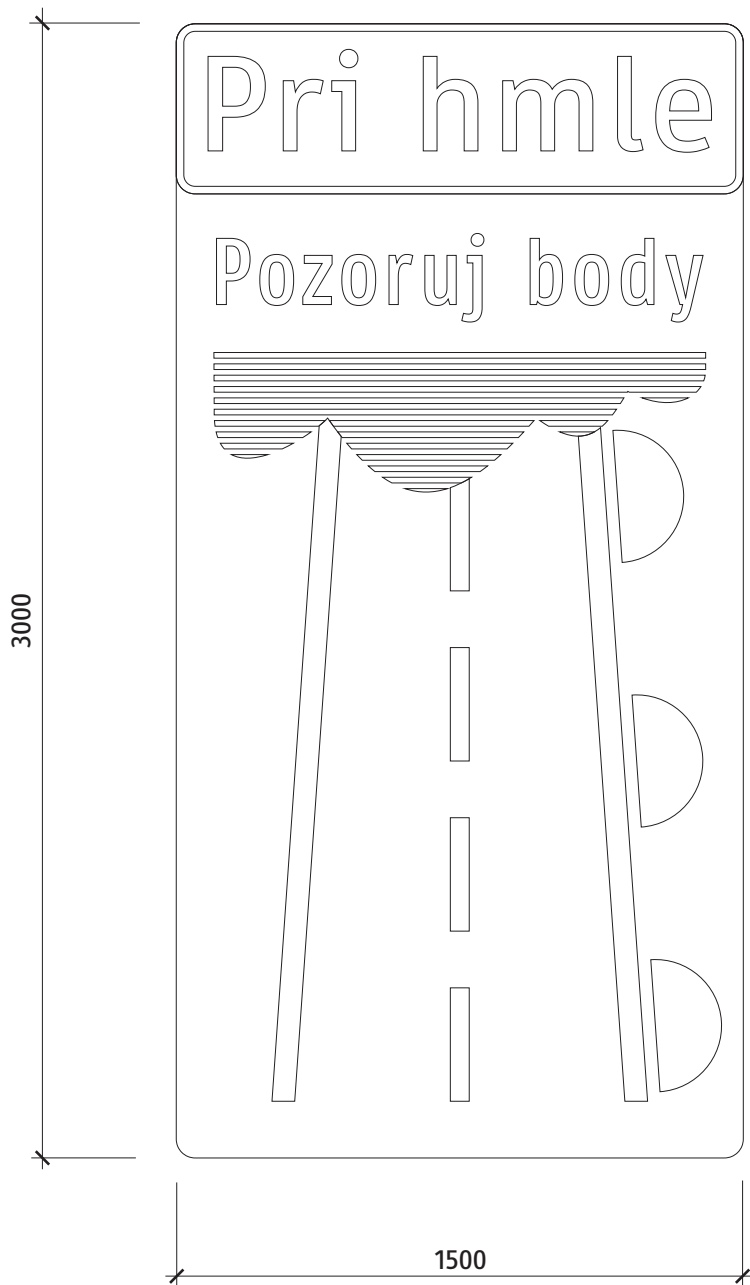
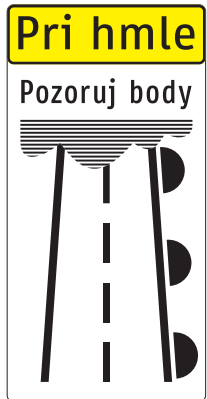

6 - VYBAVENIE POZEMNÝCH KOMUNIKÁCIÍ
 INFORMATÍVNE PREVÁDZKOVÉ SMEROVÉ A INÉ ZNAČKY
 INFORMATÍVNE PREVÁDZKOVÉ ZNAČKY
 IP 31a - Hmlové body

VL 6

431-10

11-2015

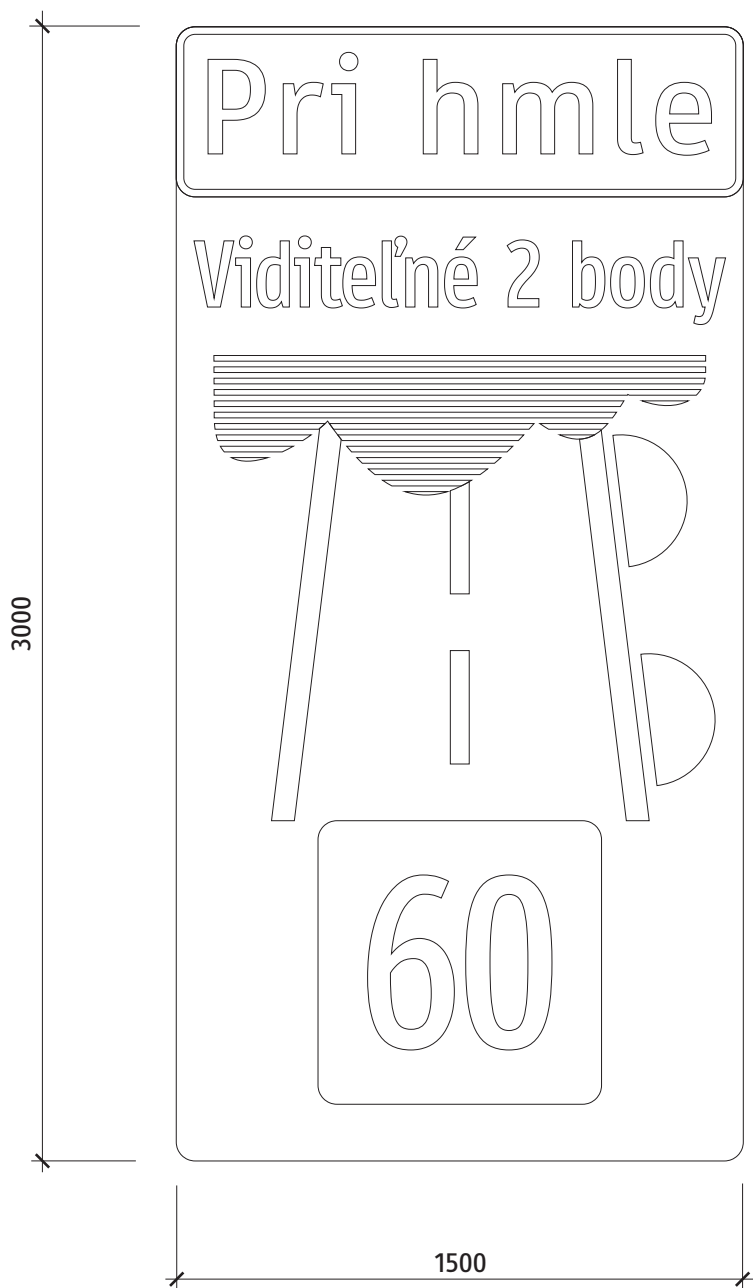

6 - VYBAVENIE POZEMNÝCH KOMUNIKÁCIÍ
INFORMATÍVNE PREVÁDZKOVÉ SMEROVÉ A INÉ ZNAČKY
INFORMATÍVNE PREVÁDZKOVÉ ZNAČKY
IP 31b - Hmlové body

VL 6
431-20
11-2015

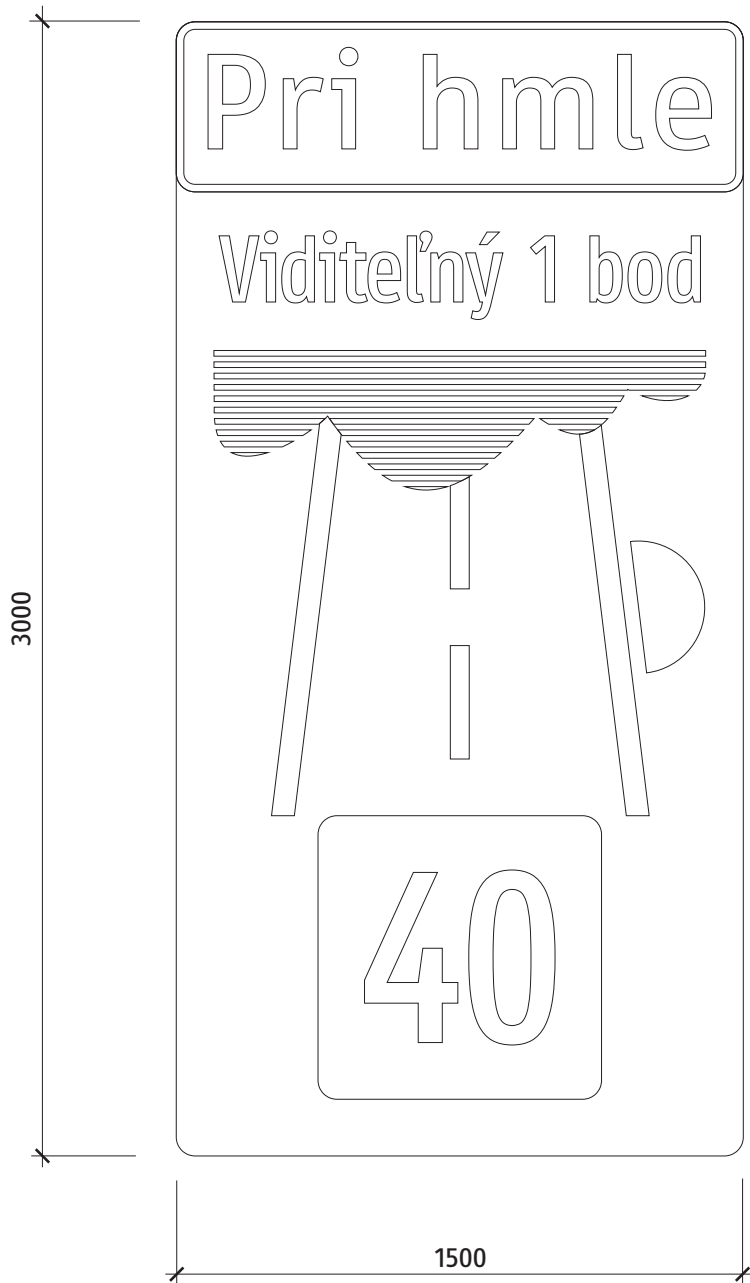
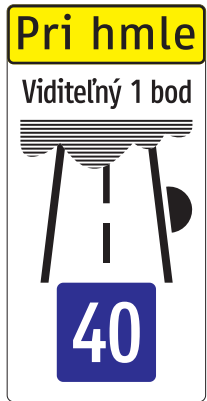

6 - VYBAVENIE POZEMNÝCH KOMUNIKÁCIÍ
INFORMATÍVNE PREVÁDZKOVÉ SMEROVÉ A INÉ ZNAČKY
INFORMATÍVNE PREVÁDZKOVÉ ZNAČKY
IP 31c - Hmlové body

VL 6

431-30

11-2015

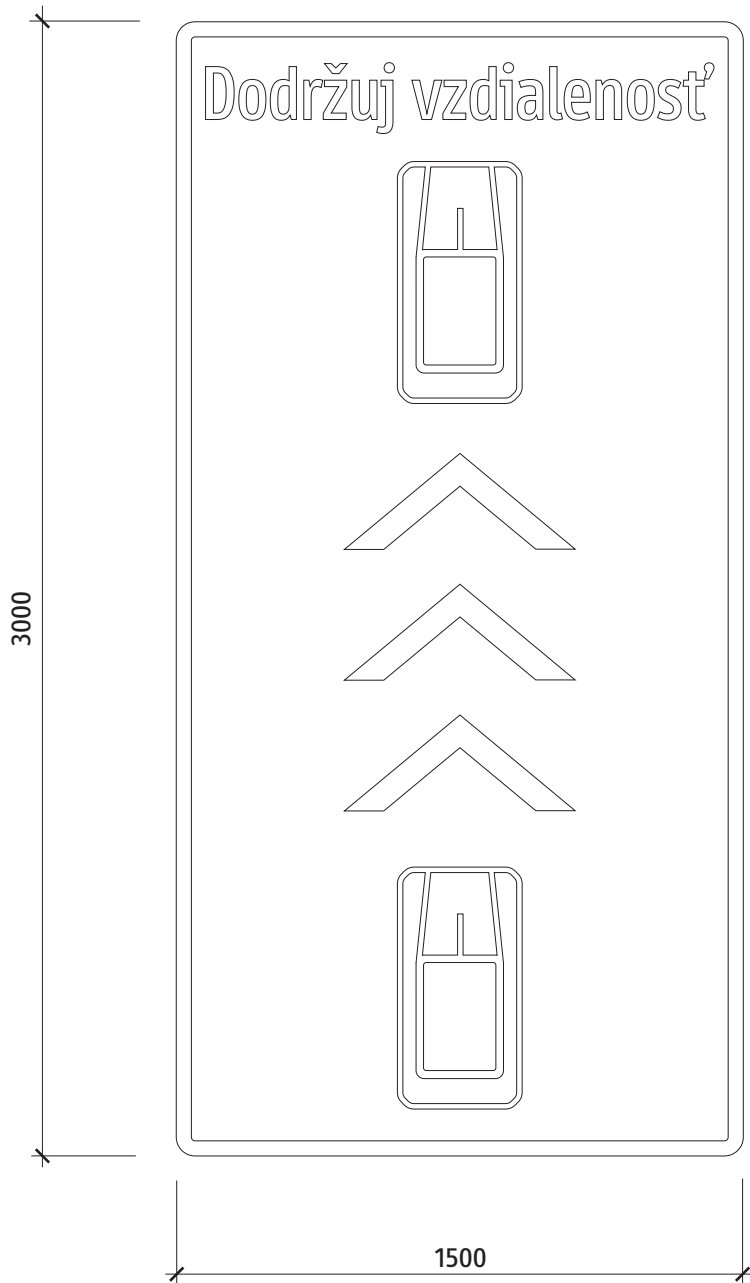
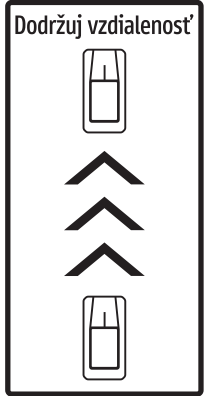

6 - VYBAVENIE POZEMNÝCH KOMUNIKÁCIÍ
INFORMATÍVNE PREVÁDZKOVÉ SMEROVÉ A INÉ ZNAČKY
INFORMATÍVNE PREVÁDZKOVÉ ZNAČKY
IP 32 - Bezpečná vzdialenosť (vzor)

VL 6

432

11-2015

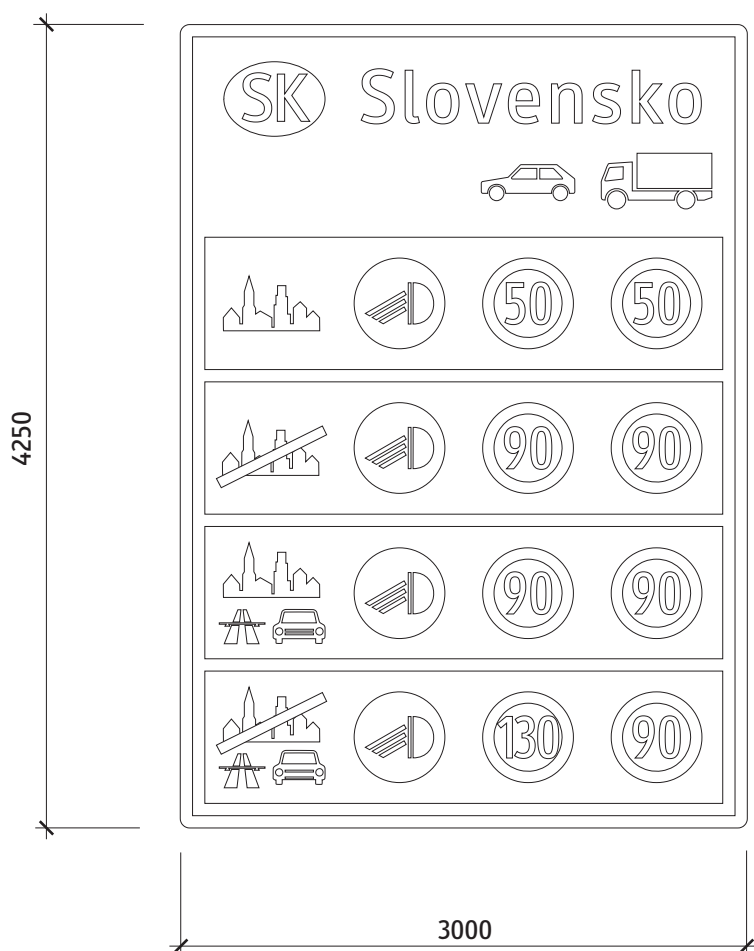

6 - VYBAVENIE POZEMNÝCH KOMUNIKÁCIÍ
 INFORMATÍVNE PREVÁDZKOVÉ SMEROVÉ A INÉ ZNAČKY
 INFORMATÍVNE PREVÁDZKOVÉ ZNAČKY
 IP 33 - Všeobecné informácie (vzor)

VL 6
 433-10
 11-2015

6 - VYBAVENIE POZEMNÝCH KOMUNIKÁCIÍ
INFORMATÍVNE PREVÁDZKOVÉ SMEROVÉ A INÉ ZNAČKY
INFORMATÍVNE SMEROVÉ ZNAČKY

VL 6

500

11-2015

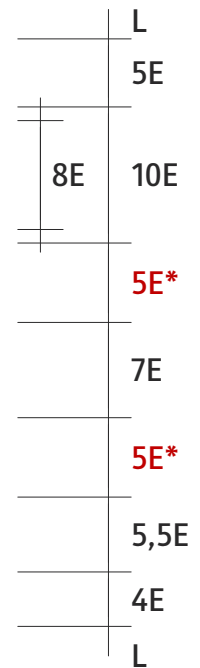
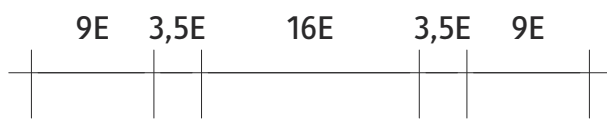

6 - VYBAVENIE POZEMNÝCH KOMUNIKÁCIÍ
 INFORMATÍVNE PREVÁDZKOVÉ SMEROVÉ A INÉ ZNAČKY
 INFORMATÍVNE SMEROVÉ ZNAČKY
 IS 1a - Návesť pred križovatkou

VL 6
501-10
11-2015

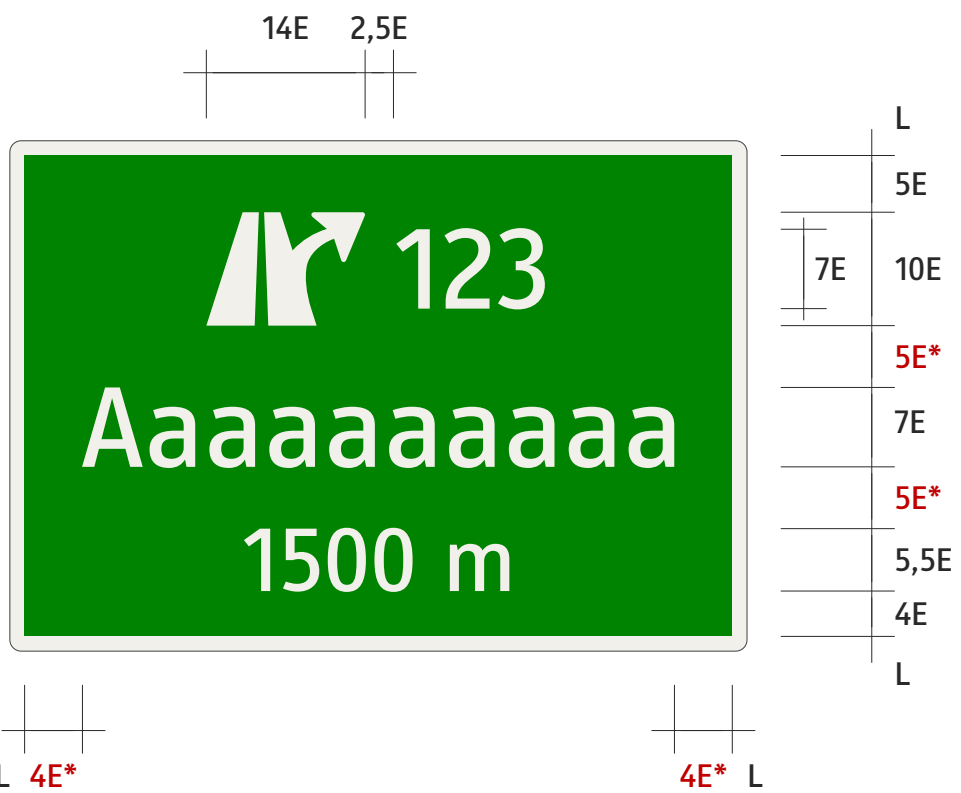

6 - VYBAVENIE POZEMNÝCH KOMUNIKÁCIÍ
 INFORMATÍVNE PREVÁDZKOVÉ SMEROVÉ A INÉ ZNAČKY
 INFORMATÍVNE SMEROVÉ ZNAČKY
 IS 1b - Návesť pred križovatkou

VL 6

501-20

11-2015

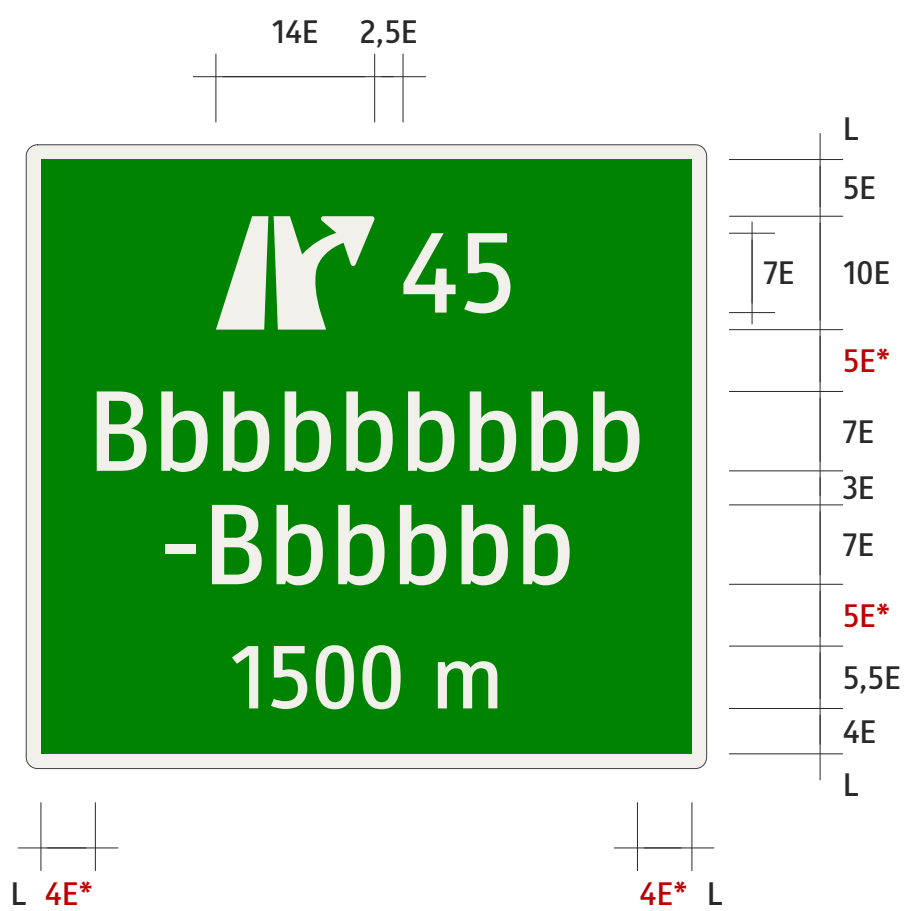

6 - VYBAVENIE POZEMNÝCH KOMUNIKÁCIÍ
 INFORMATÍVNE PREVÁDZKOVÉ SMEROVÉ A INÉ ZNAČKY
 INFORMATÍVNE SMEROVÉ ZNAČKY
 IS 1b - Návesť pred križovatkou

VL 6
 501-21
 11-2015

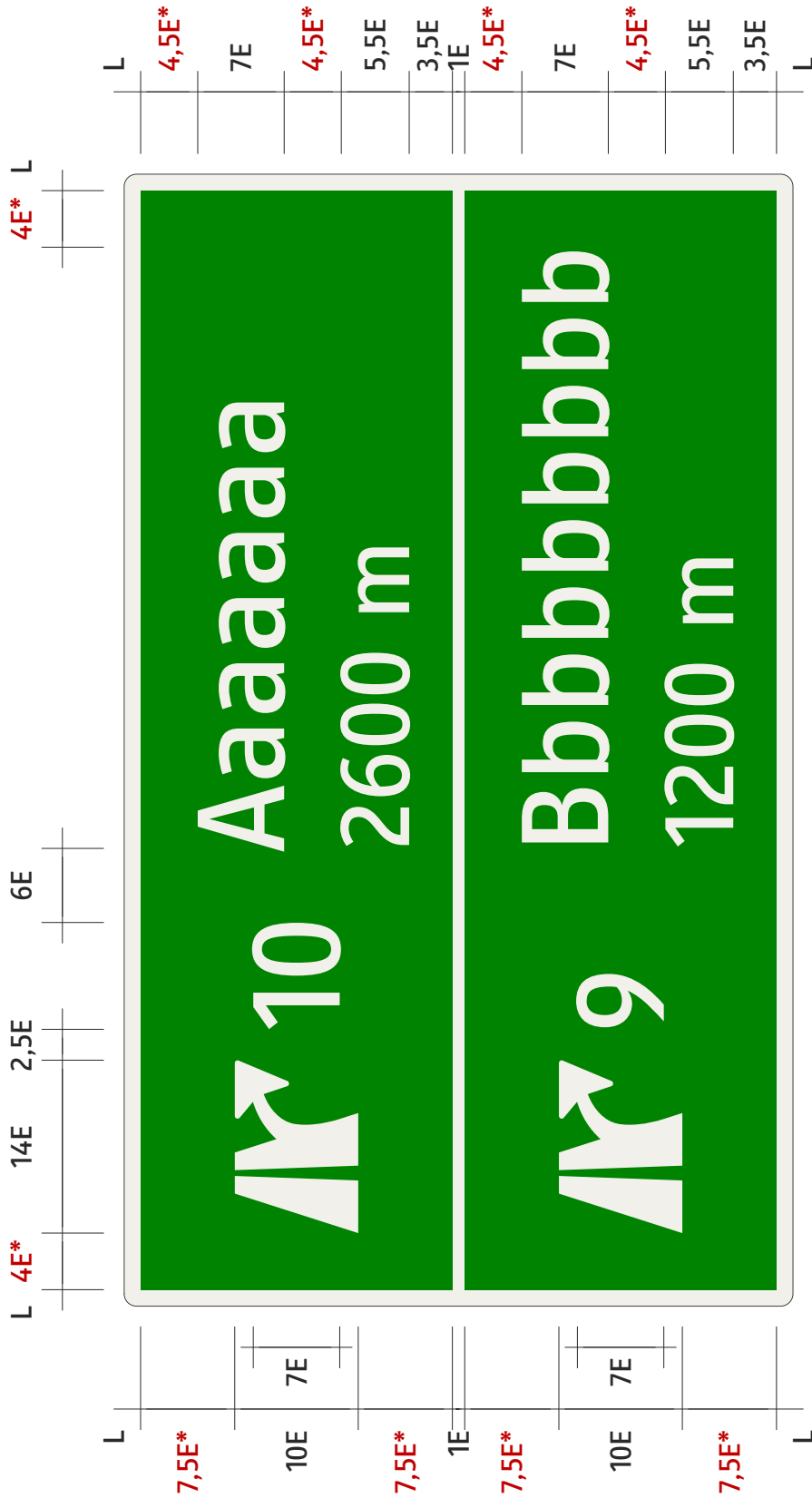

6 - VYBAVENIE POZEMNÝCH KOMUNIKÁCIÍ
 INFORMATÍVNE PREVÁDZKOVÉ SMEROVÉ A INÉ ZNAČKY
 INFORMATÍVNE SMEROVÉ ZNAČKY
 IS 1b - Návesť pred križovatkou

VL 6
501-30
11-2015

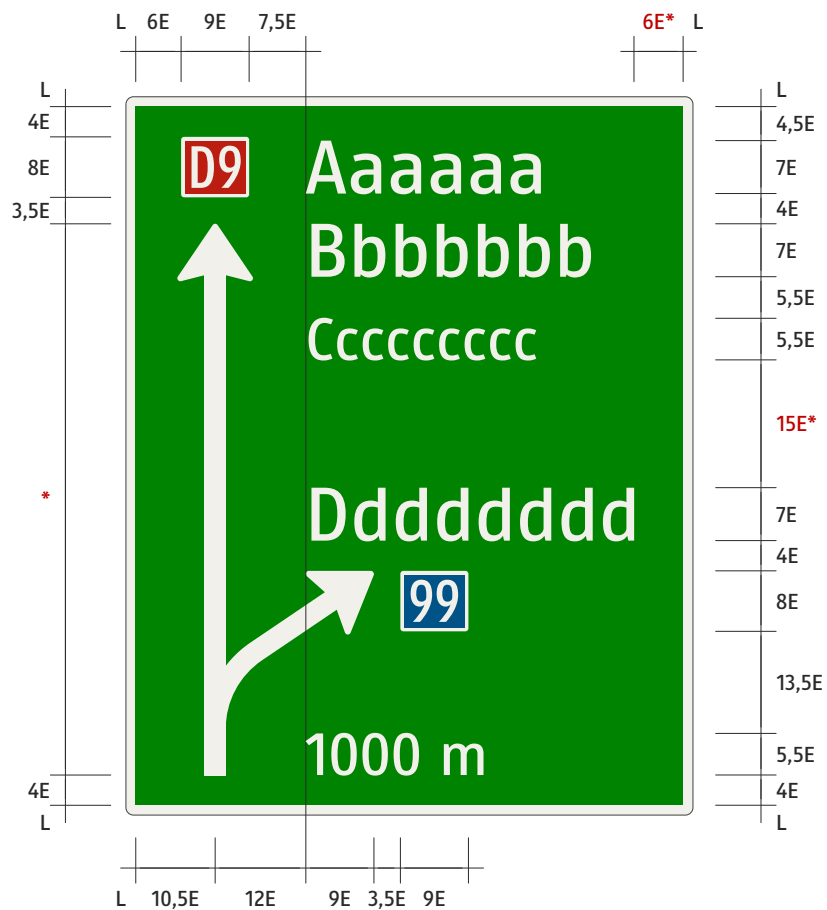

6 - VYBAVENIE POZEMNÝCH KOMUNIKÁCIÍ
 INFORMATÍVNE PREVÁDZKOVÉ SMEROVÉ A INÉ ZNAČKY
 INFORMATÍVNE SMEROVÉ ZNAČKY
 IS 2 - Návesť pred križovatkou

VL 6

502-10

11-2015

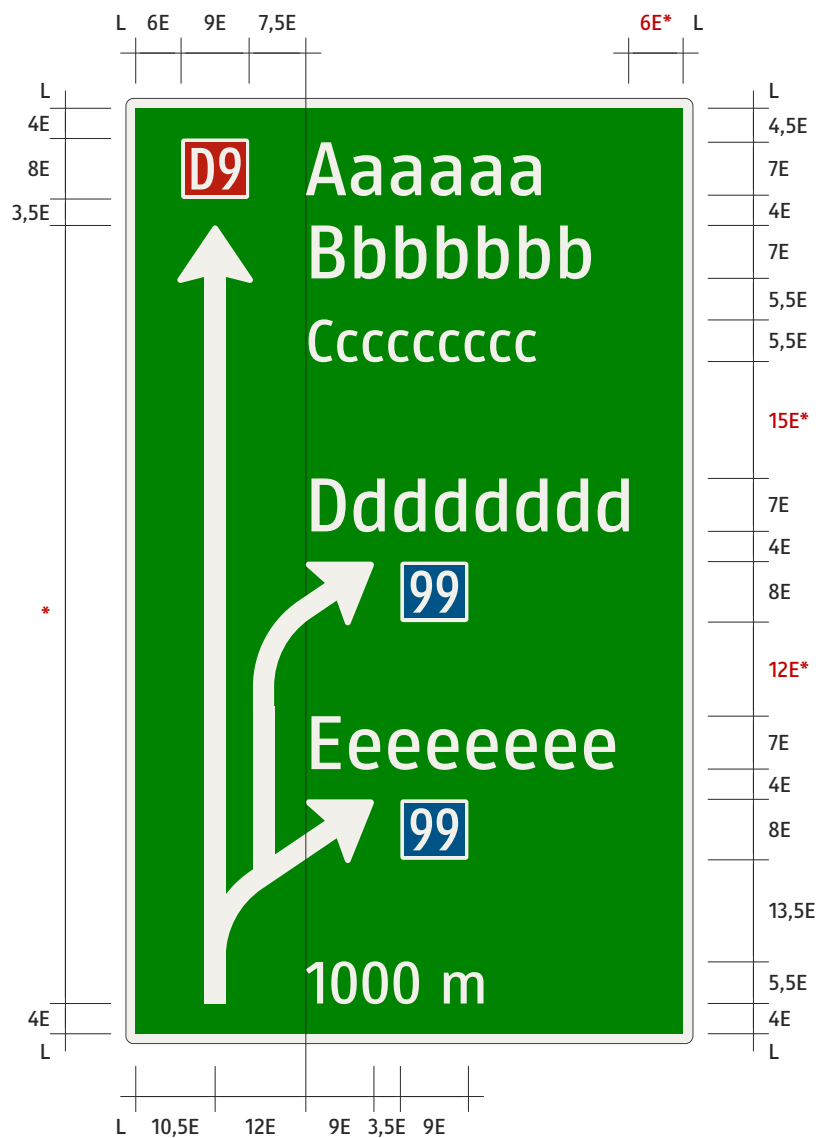

6 - VYBAVENIE POZEMNÝCH KOMUNIKÁCIÍ
 INFORMATÍVNE PREVÁDZKOVÉ SMEROVÉ A INÉ ZNAČKY
 INFORMATÍVNE SMEROVÉ ZNAČKY
 IS 2 - Návesť pred križovatkou

VL 6
502-11
11-2015

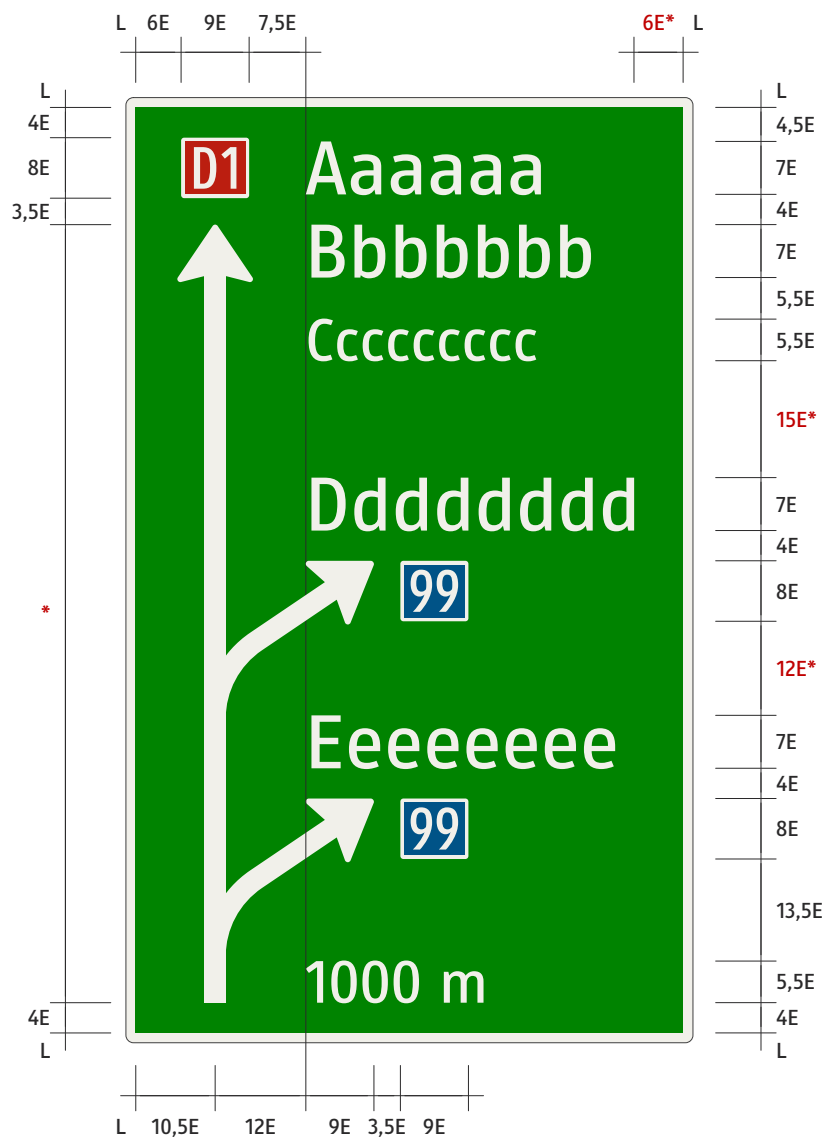

6 - VYBAVENIE POZEMNÝCH KOMUNIKÁCIÍ
 INFORMATÍVNE PREVÁDZKOVÉ SMEROVÉ A INÉ ZNAČKY
 INFORMATÍVNE SMEROVÉ ZNAČKY
 IS 2 - Návesť pred križovatkou

VL 6
502-12
11-2015

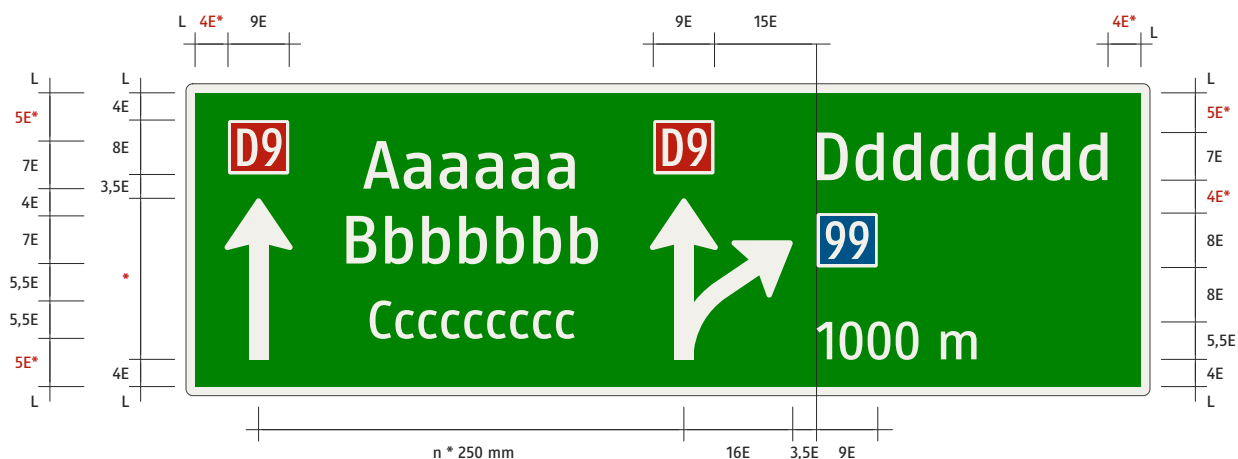

6 - VYBAVENIE POZEMNÝCH KOMUNIKÁCIÍ
 INFORMATÍVNE PREVÁDZKOVÉ SMEROVÉ A INÉ ZNAČKY
 INFORMATÍVNE SMEROVÉ ZNAČKY
 IS 3 - Návesť pred križovatkou

VL 6

503-10

11-2015

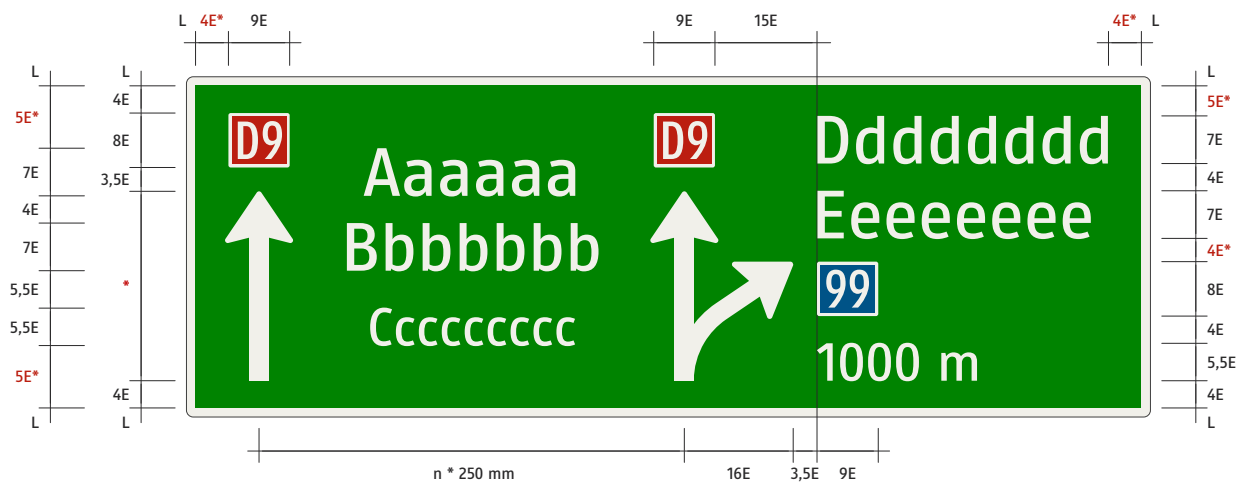

6 - VYBAVENIE POZEMNÝCH KOMUNIKÁCIÍ
 INFORMATÍVNE PREVÁDZKOVÉ SMEROVÉ A INÉ ZNAČKY
 INFORMATÍVNE SMEROVÉ ZNAČKY
 IS 3 - Návesť pred križovatkou

VL 6
 503-20
 11-2015

6 - VYBAVENIE POZEMNÝCH KOMUNIKÁCIÍ
 INFORMATÍVNE PREVÁDZKOVÉ SMEROVÉ A INÉ ZNAČKY
 INFORMATÍVNE SMEROVÉ ZNAČKY
 IS 3 - Návesť pred križovatkou



VL 6

503-30

11-2015

6 - VYBAVENIE POZEMNÝCH KOMUNIKÁCIÍ
 INFORMATÍVNE PREVÁDZKOVÉ SMEROVÉ A INÉ ZNAČKY
 INFORMATÍVNE SMEROVÉ ZNAČKY
 IS 3 - Návesť pred križovatkou



VL6

503-31

11-2015

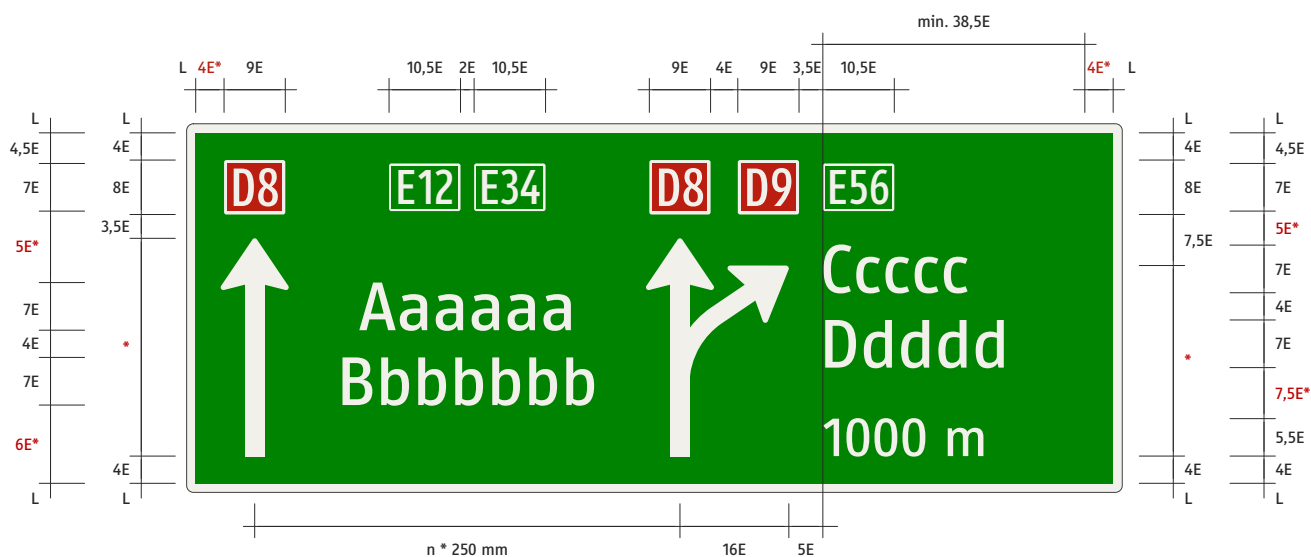

6 - VYBAVENIE POZEMNÝCH KOMUNIKÁCIÍ
 INFORMATÍVNE PREVÁDZKOVÉ SMEROVÉ A INÉ ZNAČKY
 INFORMATÍVNE SMEROVÉ ZNAČKY
 IS 3 - Návesť pred križovatkou

VL 6

503-50

11-2015

6 - VYBAVENIE POZEMNÝCH KOMUNIKÁCIÍ
 INFORMATÍVNE PREVÁDZKOVÉ SMEROVÉ A INÉ ZNAČKY
 INFORMATÍVNE SMEROVÉ ZNAČKY
 IS 3 - Návesť pred križovatkou

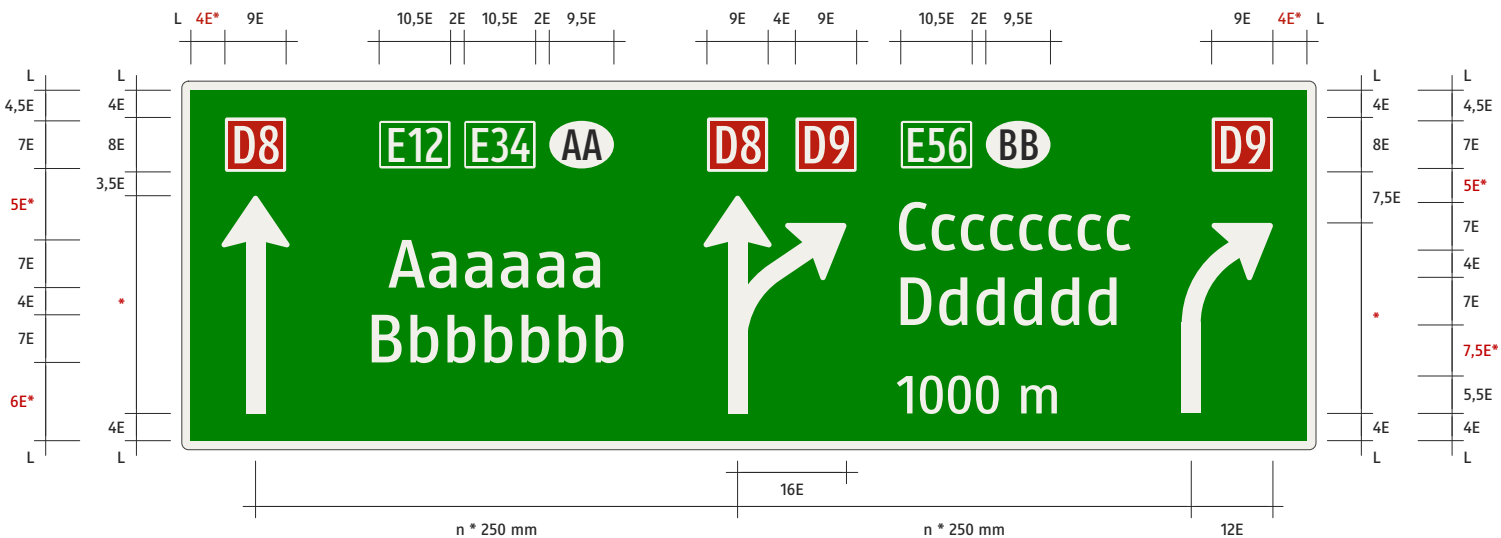

VL 6

503-51

11-2015

6 - VYBAVENIE POZEMNÝCH KOMUNIKÁCIÍ
 INFORMATÍVNE PREVÁDZKOVÉ SMEROVÉ A INÉ ZNAČKY
 INFORMATÍVNE SMEROVÉ ZNAČKY
 IS 3 - Návesť pred križovatkou

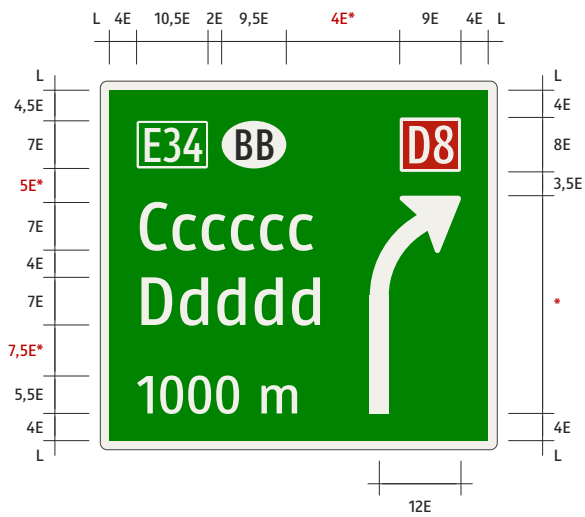
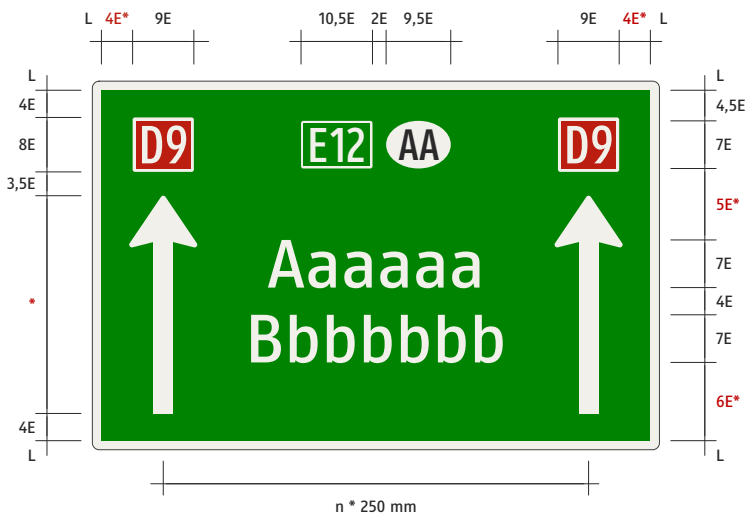

VL 6

503-60

11-2015

6 - VYBAVENIE POZEMNÝCH KOMUNIKÁCIÍ
 INFORMATÍVNE PREVÁDZKOVÉ SMEROVÉ A INÉ ZNAČKY
 INFORMATÍVNE SMEROVÉ ZNAČKY
 IS 3 - Návesť pred križovatkou

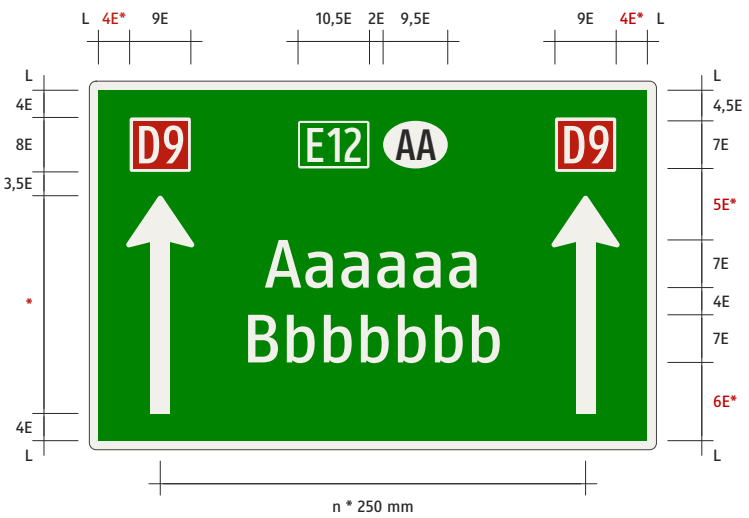

VL6

503-70

11-2015



6 - VYBAVENIE POZEMNÝCH KOMUNIKÁCIÍ
 INFORMATÍVNE PREVÁDZKOVÉ SMEROVÉ A INÉ ZNAČKY
 INFORMATÍVNE SMEROVÉ ZNAČKY
 IS 4 - Návesť pred križovatkou umiestnenie nad vozovkou

VL 6

504-10

11-2015

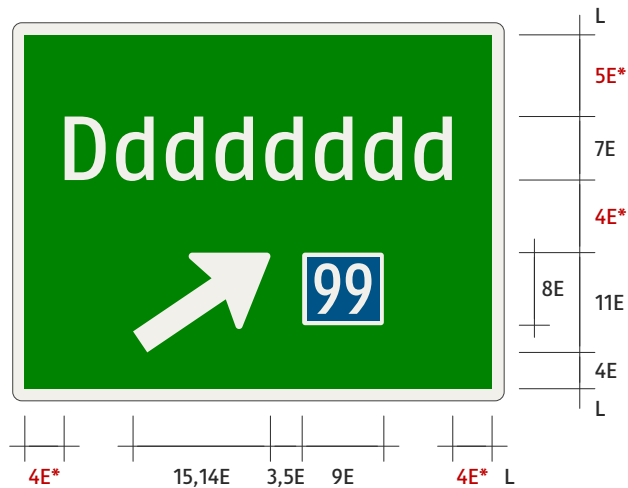

6 - VYBAVENIE POZEMNÝCH KOMUNIKÁCIÍ
 INFORMATÍVNE PREVÁDZKOVÉ SMEROVÉ A INÉ ZNAČKY
 INFORMATÍVNE SMEROVÉ ZNAČKY
 IS 5 - Návesť pred križovatkou, umiestnenie nad vozovkou

VL 6
 505-10
 11-2015



6 - VYBAVENIE POZEMNÝCH KOMUNIKÁCIÍ
 INFORMATÍVNE PREVÁDZKOVÉ SMEROVÉ A INÉ ZNAČKY
 INFORMATÍVNE SMEROVÉ ZNAČKY
 IS 5 - Návesť pred križovatkou, umiestnenie nad vozovkou

VL 6
 505-20
 11-2015

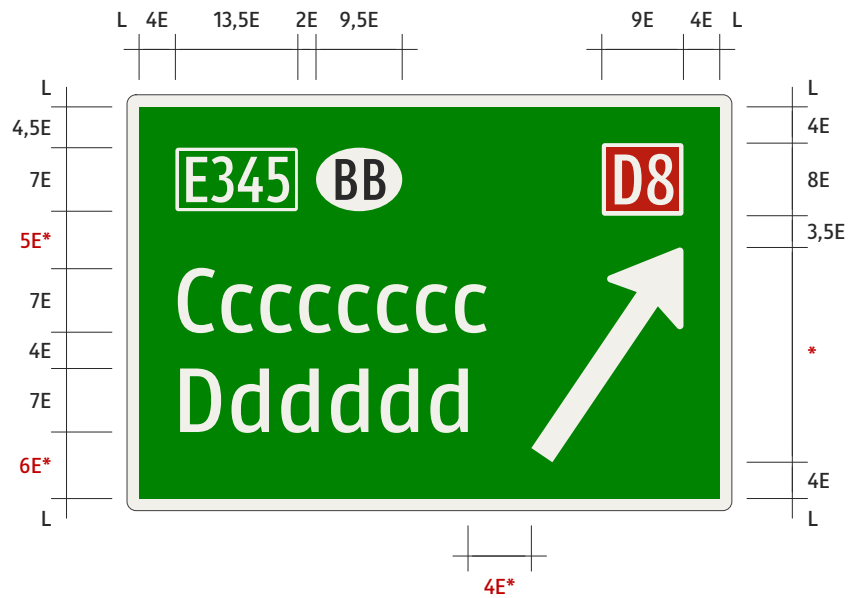

6 - VYBAVENIE POZEMNÝCH KOMUNIKÁCIÍ
 INFORMATÍVNE PREVÁDZKOVÉ SMEROVÉ A INÉ ZNAČKY
 INFORMATÍVNE SMEROVÉ ZNAČKY
 IS 5 - Návesť pred križovatkou, umiestnenie nad vozovkou

VL 6

505-30

11-2015

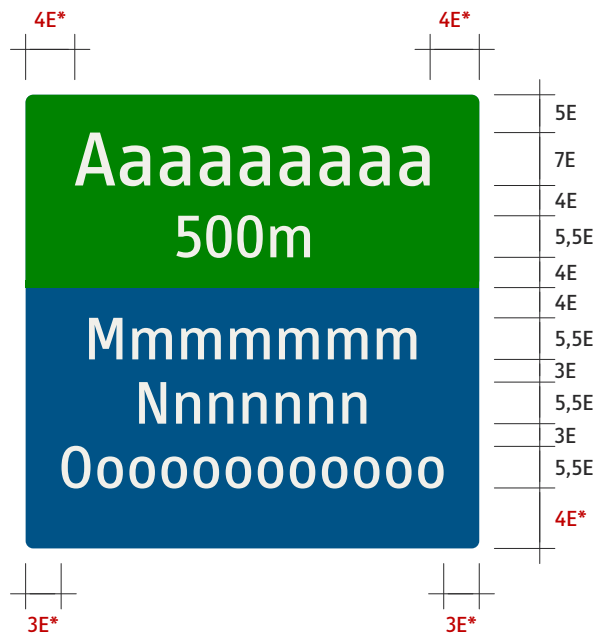

6 - VYBAVENIE POZEMNÝCH KOMUNIKÁCIÍ
 INFORMATÍVNE PREVÁDZKOVÉ SMEROVÉ A INÉ ZNAČKY
 INFORMATÍVNE SMEROVÉ ZNAČKY
 IS 6 - Návesť pred križovatkou, umiestnenie nad vozovkou

VL 6

506-10

11-2015

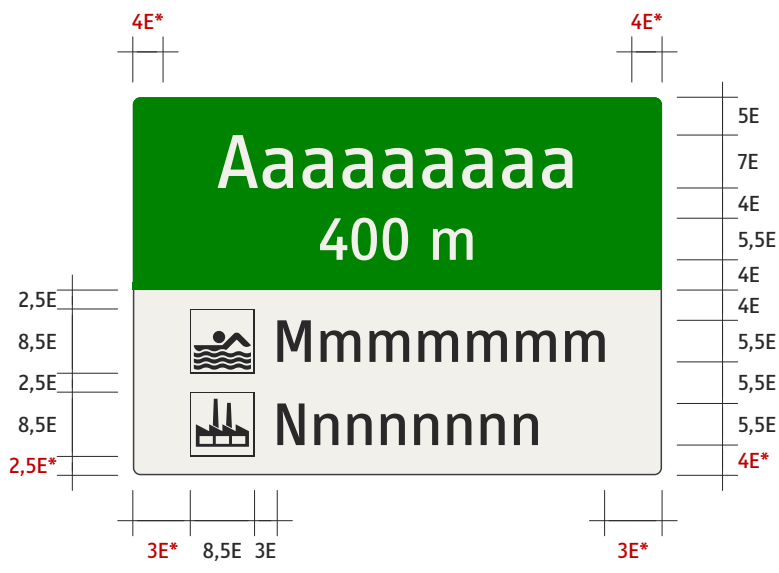

6 - VYBAVENIE POZEMNÝCH KOMUNIKÁCIÍ
 INFORMATÍVNE PREVÁDZKOVÉ SMEROVÉ A INÉ ZNAČKY
 INFORMATÍVNE SMEROVÉ ZNAČKY
 IS 6 - Návesť pred križovatkou

VL 6
506-20
11-2015

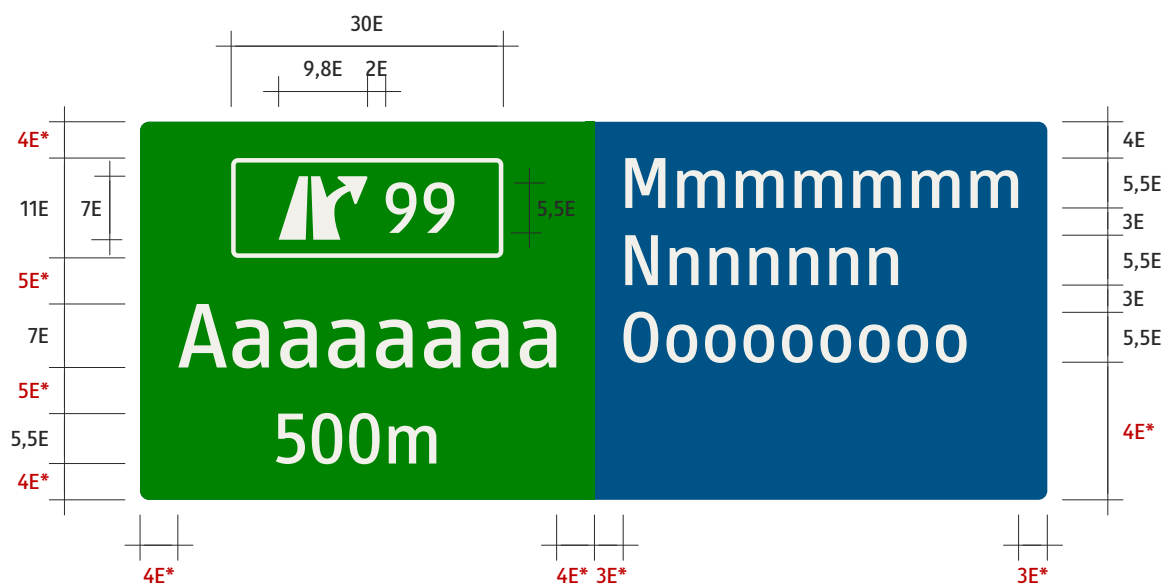

6 - VYBAVENIE POZEMNÝCH KOMUNIKÁCIÍ
 INFORMATÍVNE PREVÁDZKOVÉ SMEROVÉ A INÉ ZNAČKY
 INFORMATÍVNE SMEROVÉ ZNAČKY
 IS 6 - Návesť pred križovatkou, umiestnenie nad vozovkou

VL 6

506-30

11-2015

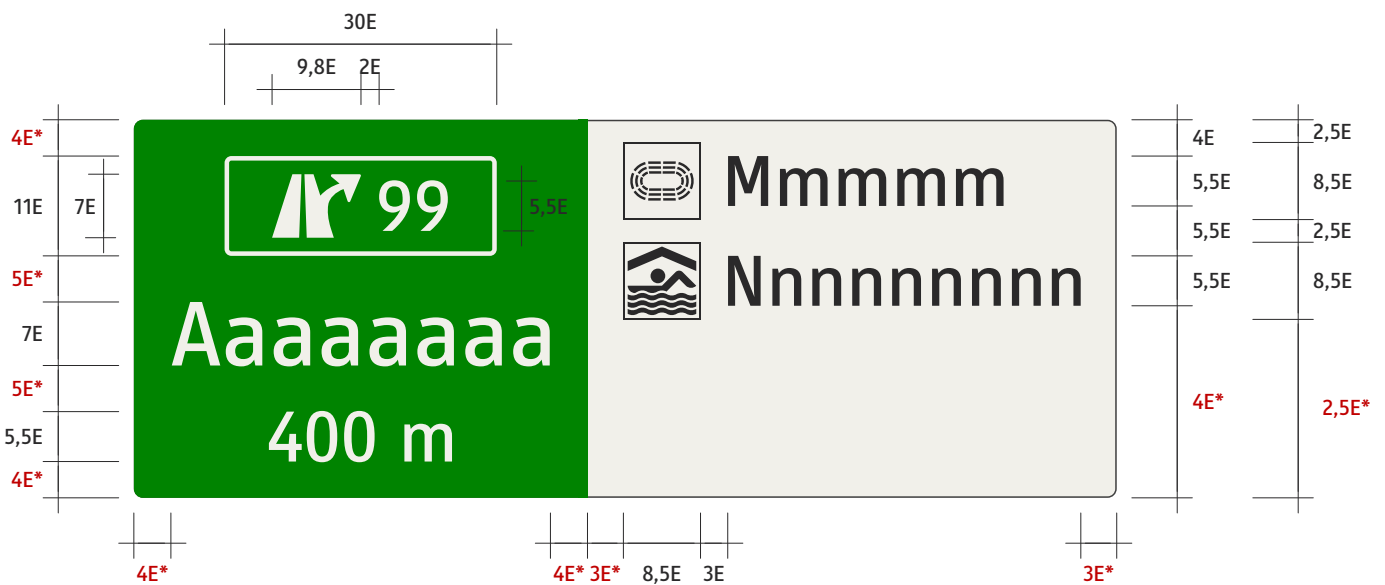

6 - VYBAVENIE POZEMNÝCH KOMUNIKÁCIÍ
 INFORMATÍVNE PREVÁDZKOVÉ SMEROVÉ A INÉ ZNAČKY
 INFORMATÍVNE SMEROVÉ ZNAČKY
 IS 6 - Návesť pred križovatkou, umiestnenie nad vozovkou

VL 6
 506-40
 11-2015

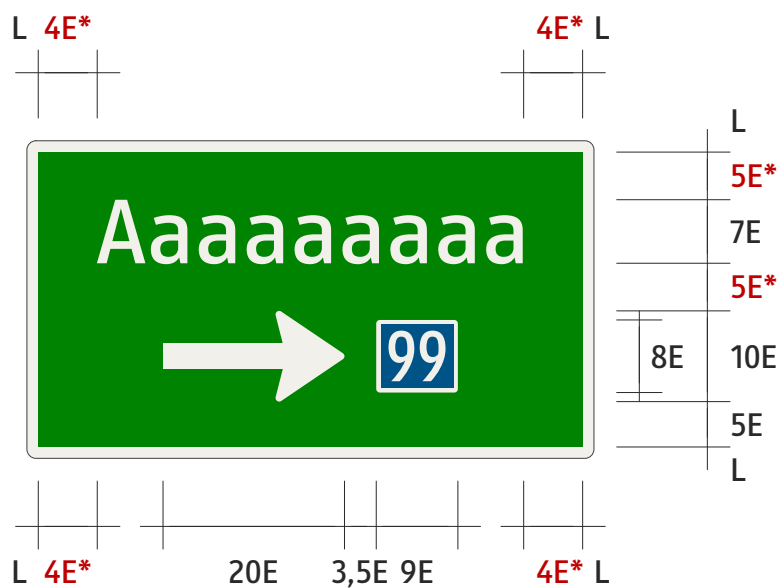

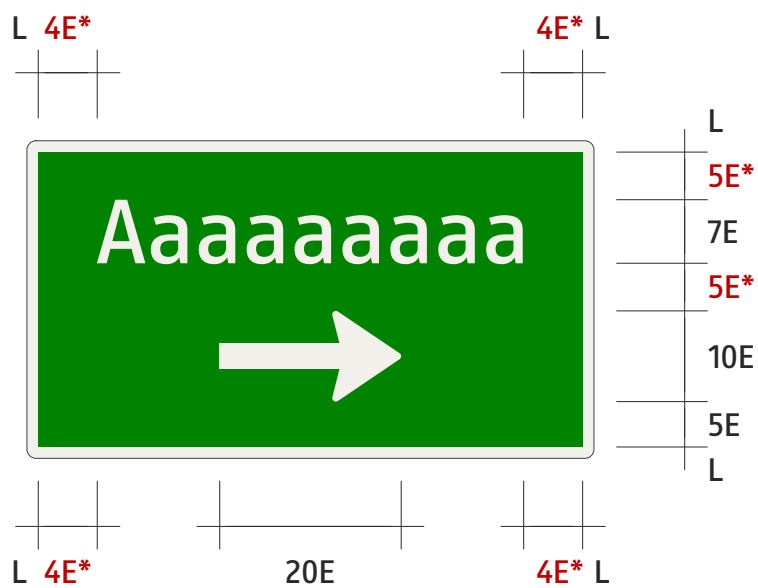

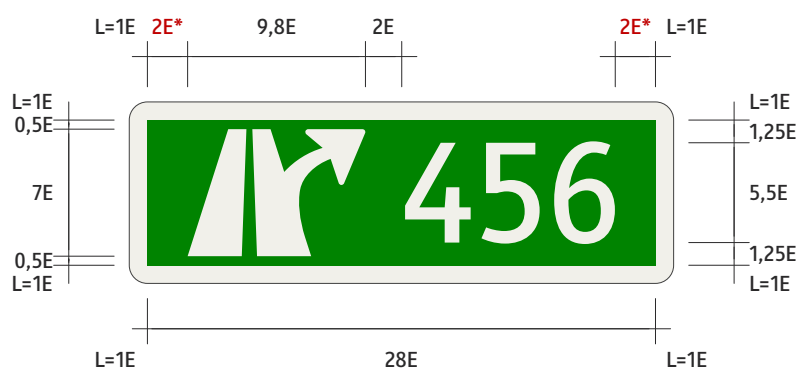
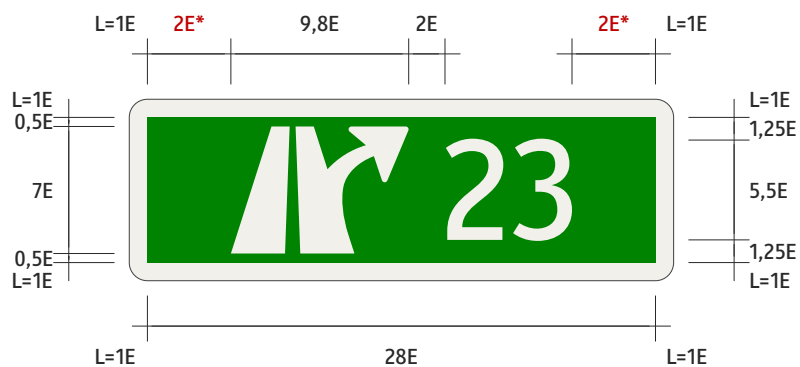
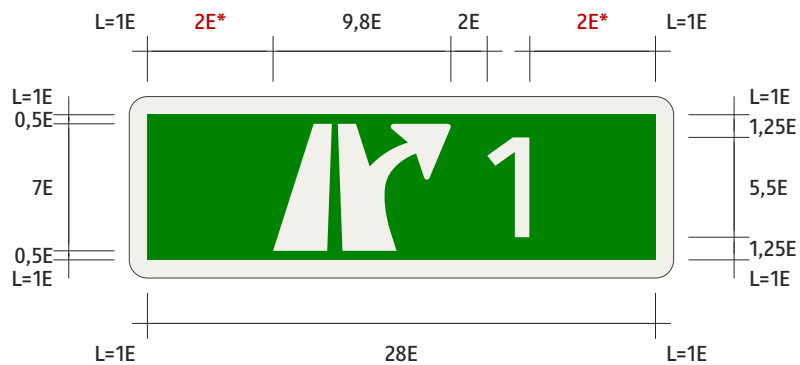

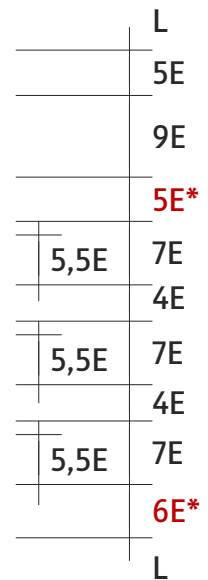
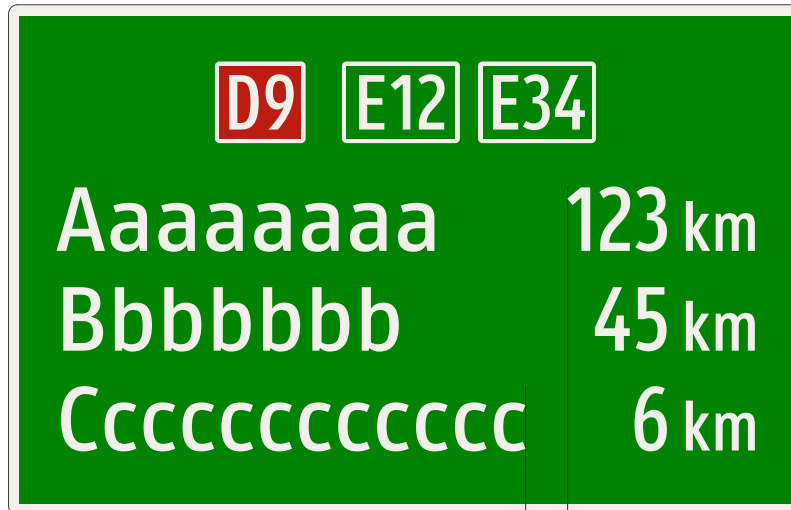



6 - VYBAVENIE POZEMNÝCH KOMUNIKÁCIÍ
 INFORMATÍVNE PREVÁDZKOVÉ SMEROVÉ A INÉ ZNAČKY
 INFORMATÍVNE SMEROVÉ ZNAČKY
 IS 8 - Diaľková návěšť

VL 6
 508-20
 11-2015

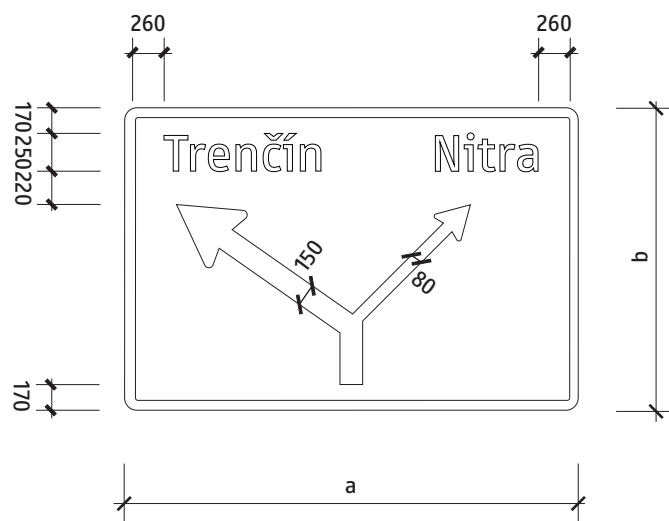

6 - VYBAVENIE POZEMNÝCH KOMUNIKÁCIÍ
INFORMATÍVNE PREVÁDZKOVÉ SMEROVÉ A INÉ ZNAČKY
INFORMATÍVNE SMEROVÉ ZNAČKY
IS 9 - Návesť pred križovatkou umiestnenie nad vozovkou

VL 6

509-10

11-2015

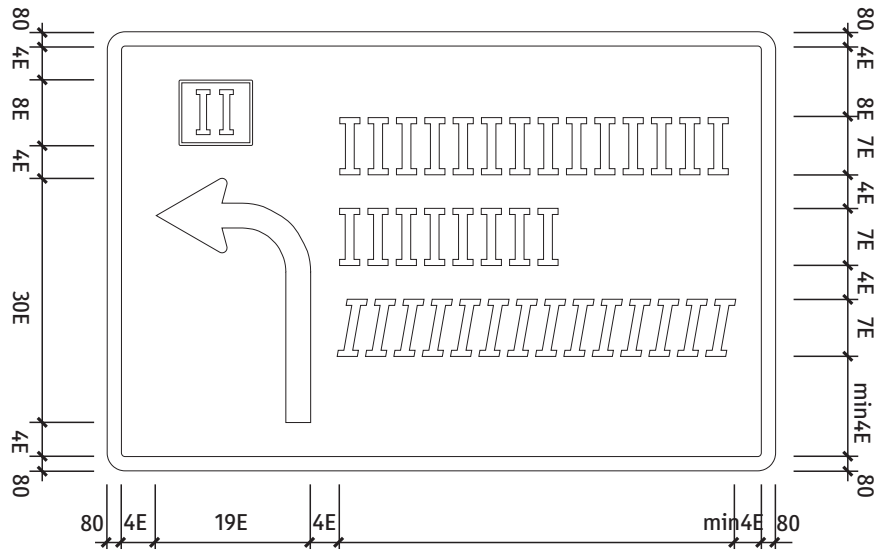
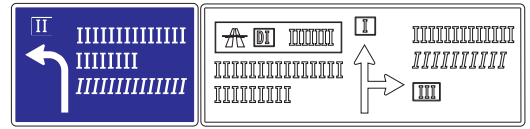

6 - VYBAVENIE POZEMNÝCH KOMUNIKÁCIÍ
 INFORMATÍVNE PREVÁDZKOVÉ SMEROVÉ A INÉ ZNAČKY
 INFORMATÍVNE SMEROVÉ ZNAČKY
 Návesť pred križovatkou umiestnenie nad vozovkou

VL 6

509-11

11-2015

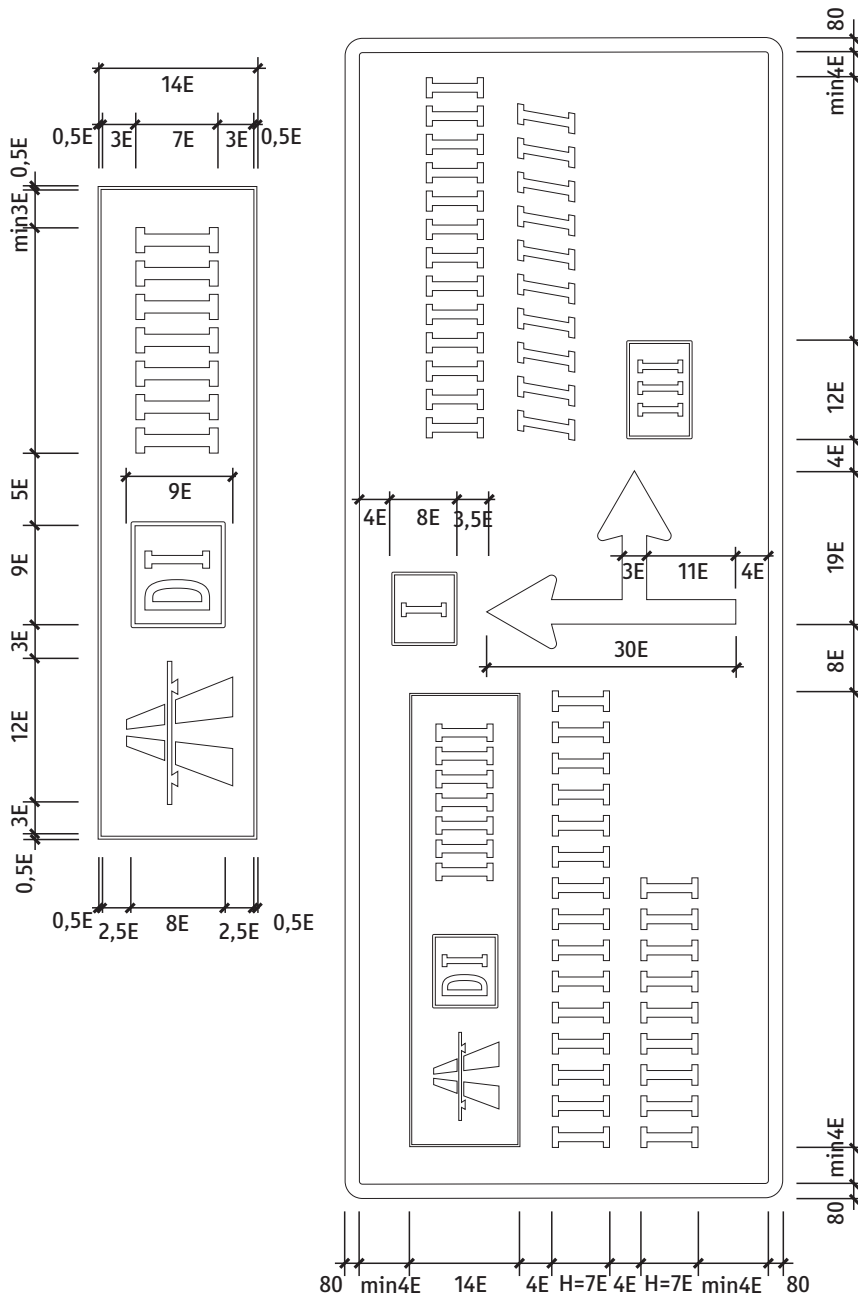
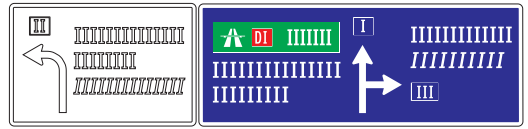

6 - VYBAVENIE POZEMNÝCH KOMUNIKÁCIÍ
 INFORMATÍVNE PREVÁDZKOVÉ SMEROVÉ A INÉ ZNAČKY
 INFORMATÍVNE SMEROVÉ ZNAČKY
 Návesť pred križovatkou umiestnenie nad vozovkou

VL 6
509-12
11-2015

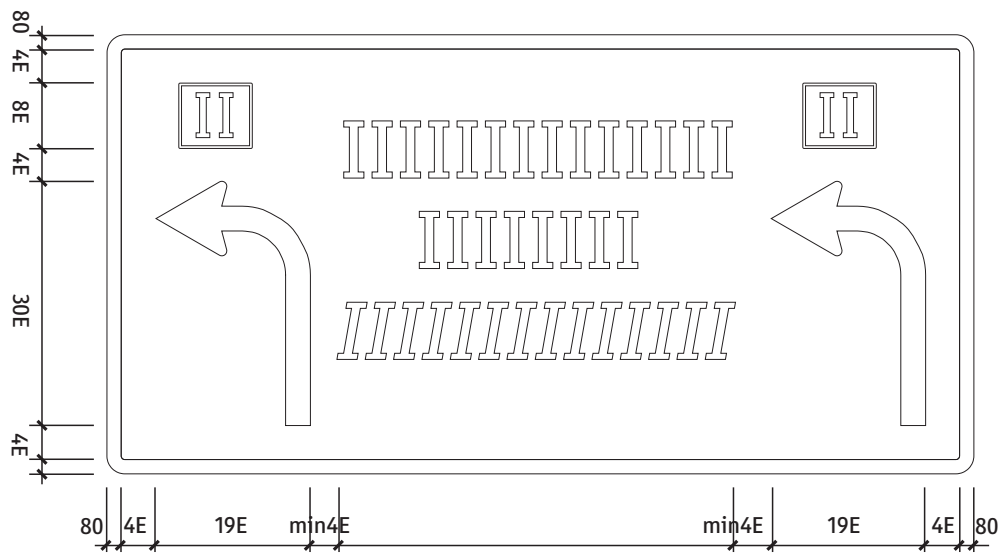
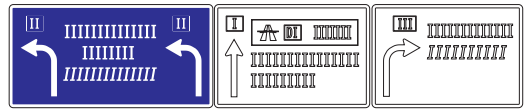

6 - VYBAVENIE POZEMNÝCH KOMUNIKÁCIÍ
 INFORMATÍVNE PREVÁDZKOVÉ SMEROVÉ A INÉ ZNAČKY
 INFORMATÍVNE SMEROVÉ ZNAČKY
 Návesť pred križovatkou umiestnenie nad vozovkou

VL 6

509-13

11-2015

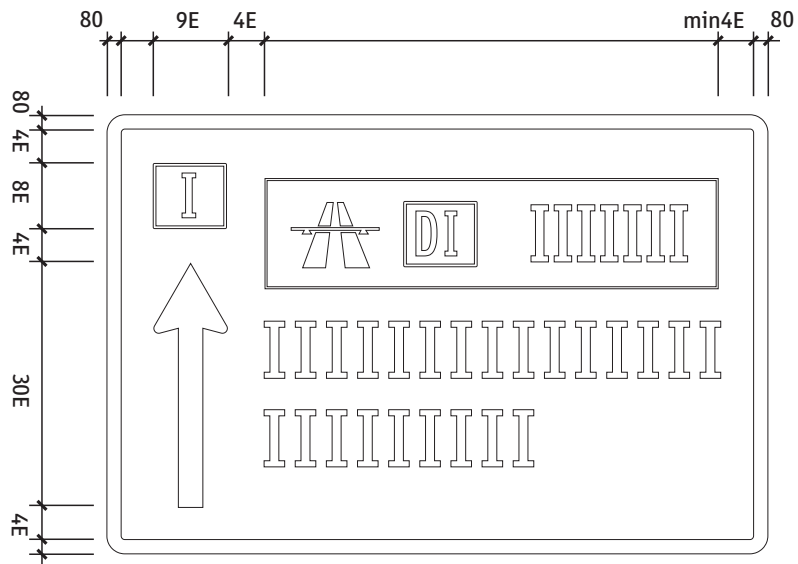
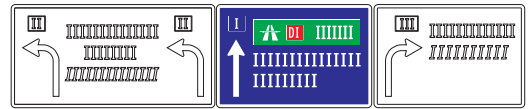

6 - VYBAVENIE POZEMNÝCH KOMUNIKÁCIÍ
 INFORMATÍVNE PREVÁDZKOVÉ SMEROVÉ A INÉ ZNAČKY
 INFORMATÍVNE SMEROVÉ ZNAČKY
 Návesť pred križovatkou umiestnenie nad vozovkou

VL 6

509-14

11-2015

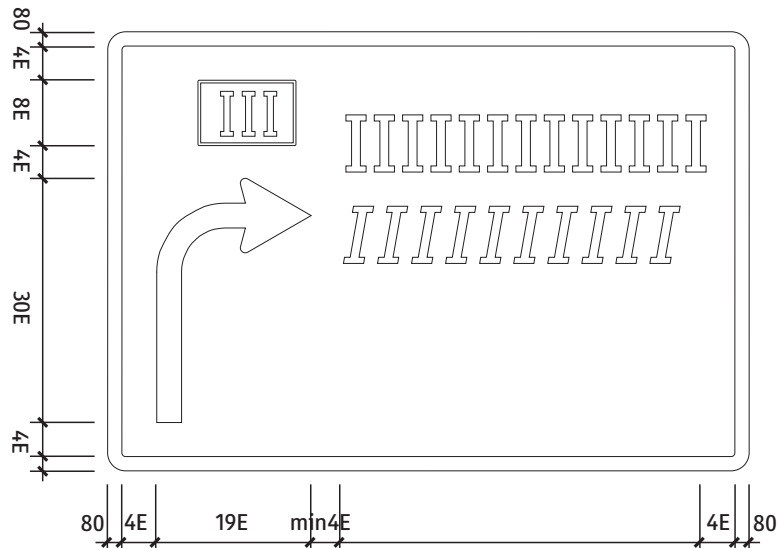
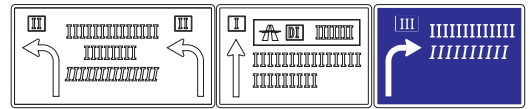

6 - VYBAVENIE POZEMNÝCH KOMUNIKÁCIÍ
 INFORMATÍVNE PREVÁDZKOVÉ SMEROVÉ A INÉ ZNAČKY
 INFORMATÍVNE SMEROVÉ ZNAČKY
 Návesť pred križovatkou umiestnenie nad vozovkou

VL 6
 509-15
 11-2015

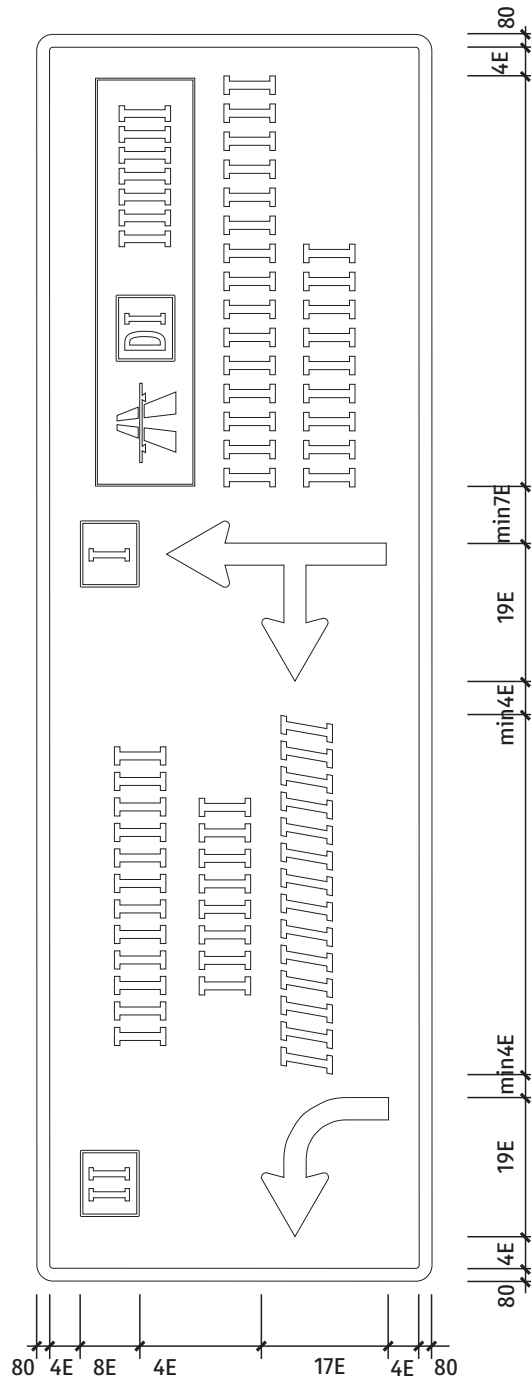
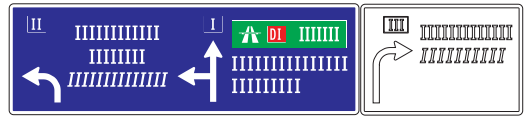

6 - VYBAVENIE POZEMNÝCH KOMUNIKÁCIÍ
 INFORMATÍVNE PREVÁDZKOVÉ SMEROVÉ A INÉ ZNAČKY
 INFORMATÍVNE SMEROVÉ ZNAČKY
 Návesť pred križovatkou umiestnenie nad vozovkou

VL 6
 509-16
 11-2015

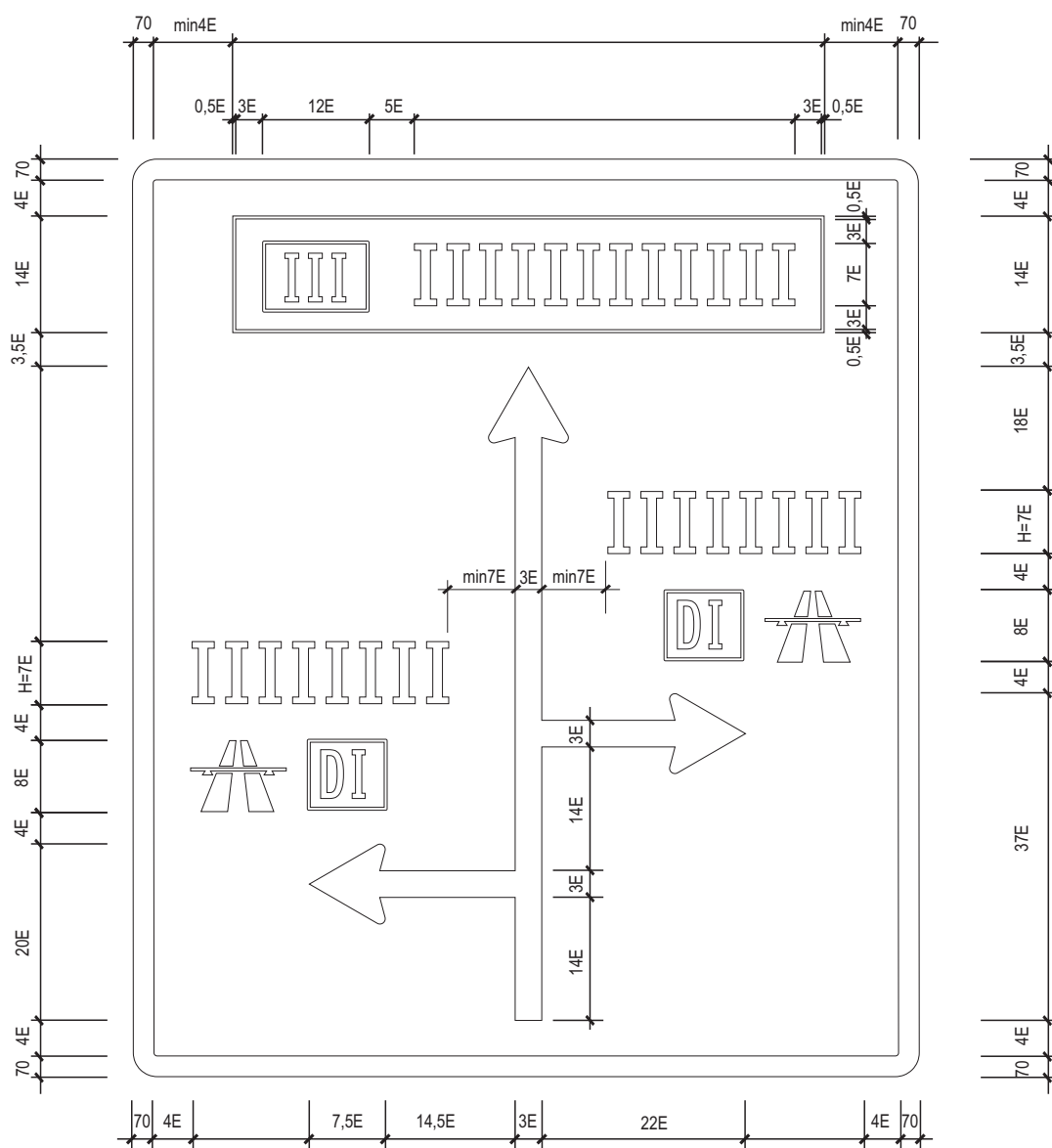
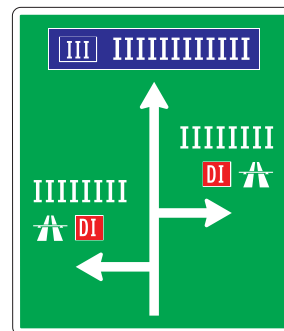

6 - VYBAVENIE POZEMNÝCH KOMUNIKÁCIÍ
 INFORMATÍVNE PREVÁDZKOVÉ SMEROVÉ A INÉ ZNAČKY
 INFORMATÍVNE SMEROVÉ ZNAČKY
 Návestná tabuľa umiestnenie vedľa vozovky

VL 6
509-20
11-2015

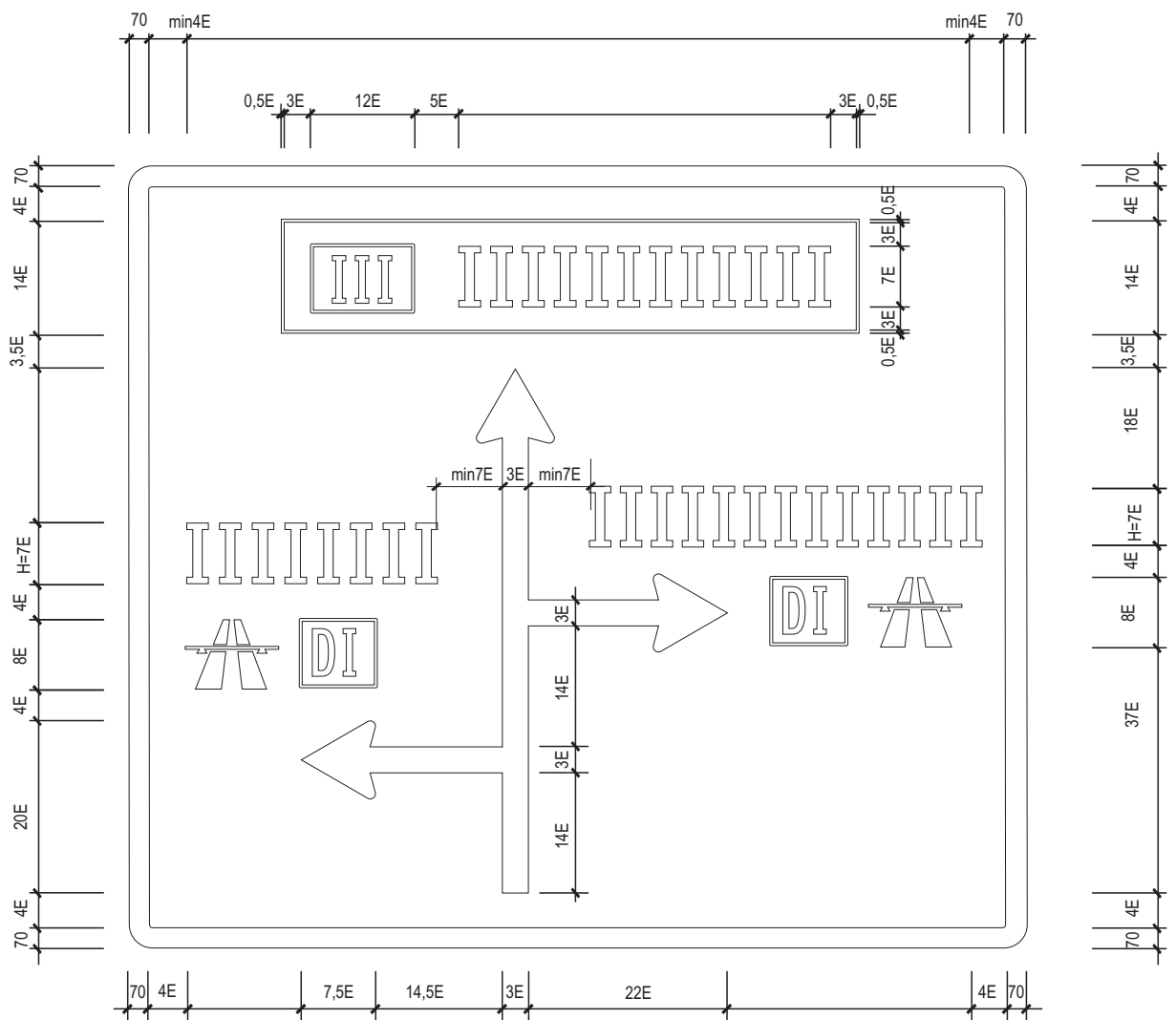
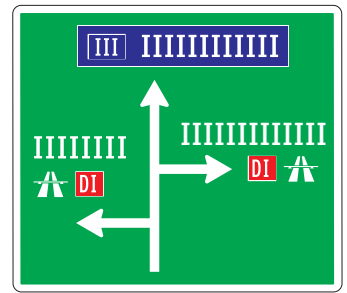

6 - VYBAVENIE POZEMNÝCH KOMUNIKÁCIÍ
 INFORMATÍVNE PREVÁDZKOVÉ SMEROVÉ A INÉ ZNAČKY
 INFORMATÍVNE SMEROVÉ ZNAČKY
 Návestná tabuľa umiestnenie vedľa vozovky

VL 6

509-21

11-2015

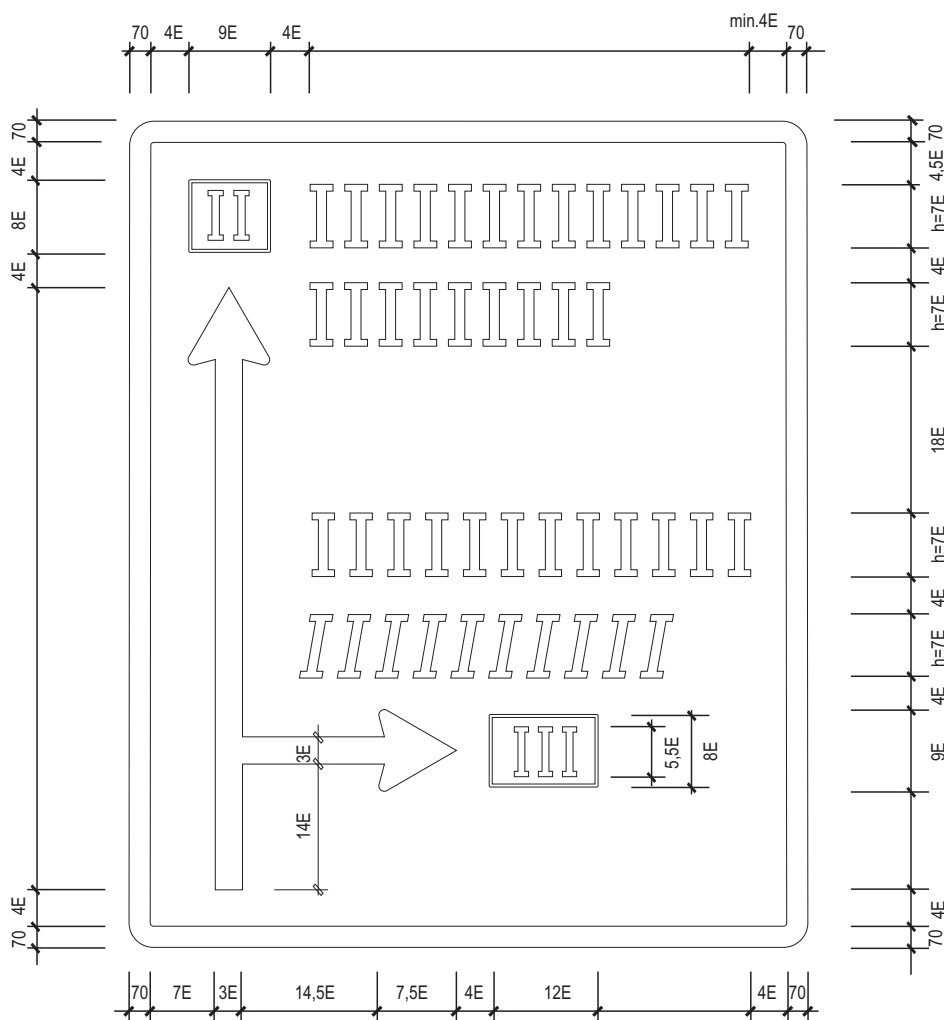
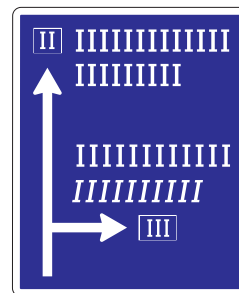

6 - VYBAVENIE POZEMNÝCH KOMUNIKÁCIÍ
 INFORMATÍVNE PREVÁDZKOVÉ SMEROVÉ A INÉ ZNAČKY
 INFORMATÍVNE SMEROVÉ ZNAČKY
 Návestná tabuľa umiestnenie vedľa vozovky

VL 6
509-22
11-2015

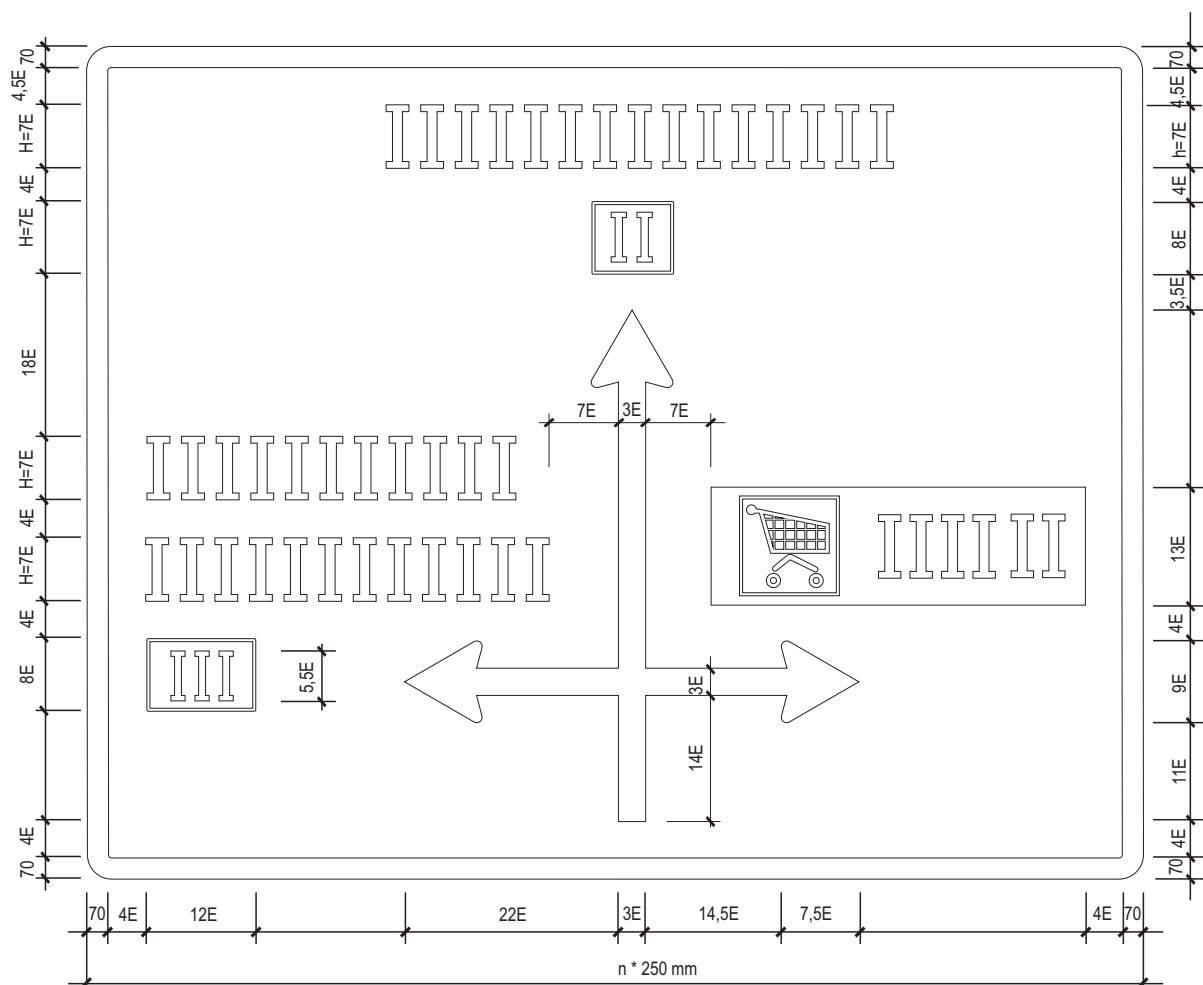
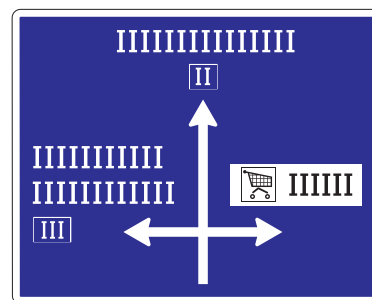

6 - VYBAVENIE POZEMNÝCH KOMUNIKÁCIÍ
 INFORMATÍVNE PREVÁDZKOVÉ SMEROVÉ A INÉ ZNAČKY
 INFORMATÍVNE SMEROVÉ ZNAČKY
 Návestná tabuľa umiestnenie vedľa vozovky

VL 6
 509-23
 11-2015

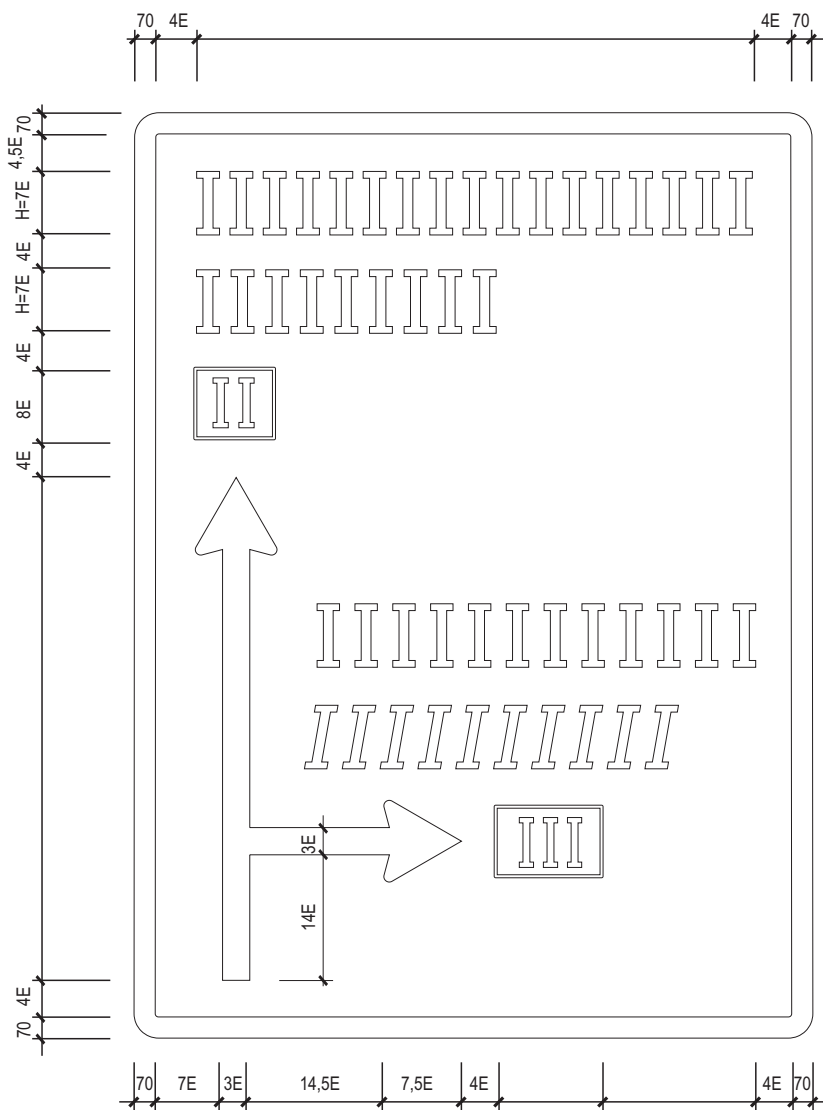
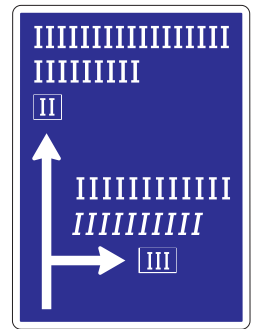

6 - VYBAVENIE POZEMNÝCH KOMUNIKÁCIÍ
 INFORMATÍVNE PREVÁDZKOVÉ SMEROVÉ A INÉ ZNAČKY
 INFORMATÍVNE SMEROVÉ ZNAČKY
 Návestná tabuľa umiestnenie vedľa vozovky

VL 6

509-24

11-2015

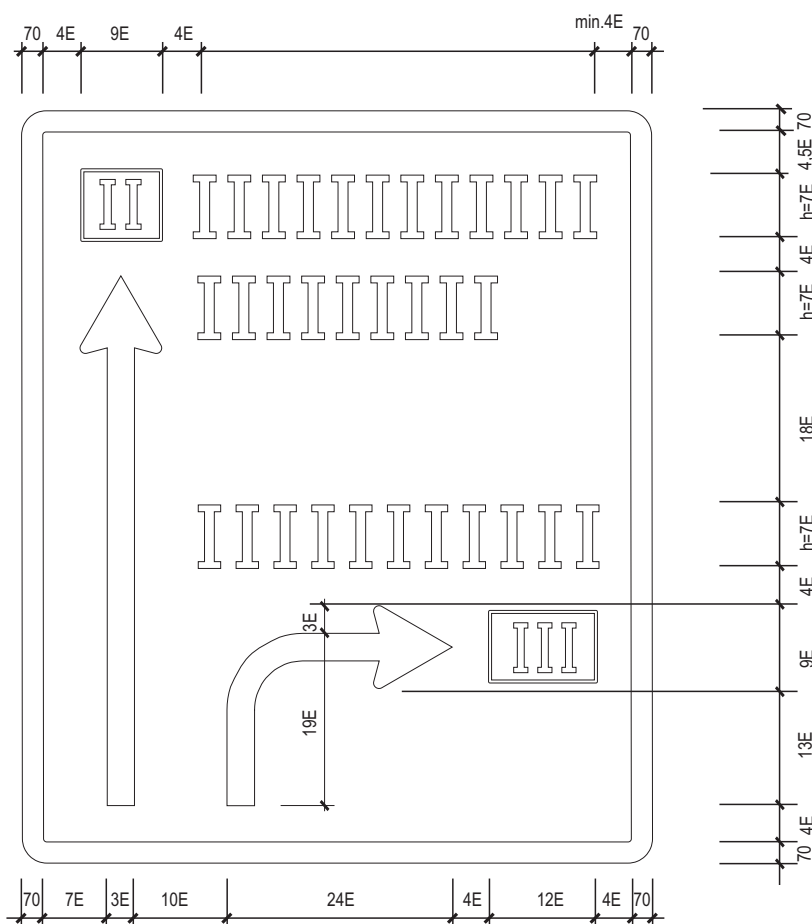
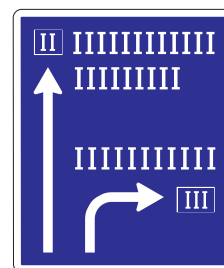

6 - VYBAVENIE POZEMNÝCH KOMUNIKÁCIÍ
 INFORMATÍVNE PREVÁDZKOVÉ SMEROVÉ A INÉ ZNAČKY
 INFORMATÍVNE SMEROVÉ ZNAČKY
 Návestná tabuľa umiestnenie vedľa vozovky

VL 6
 509-50
 11-2015

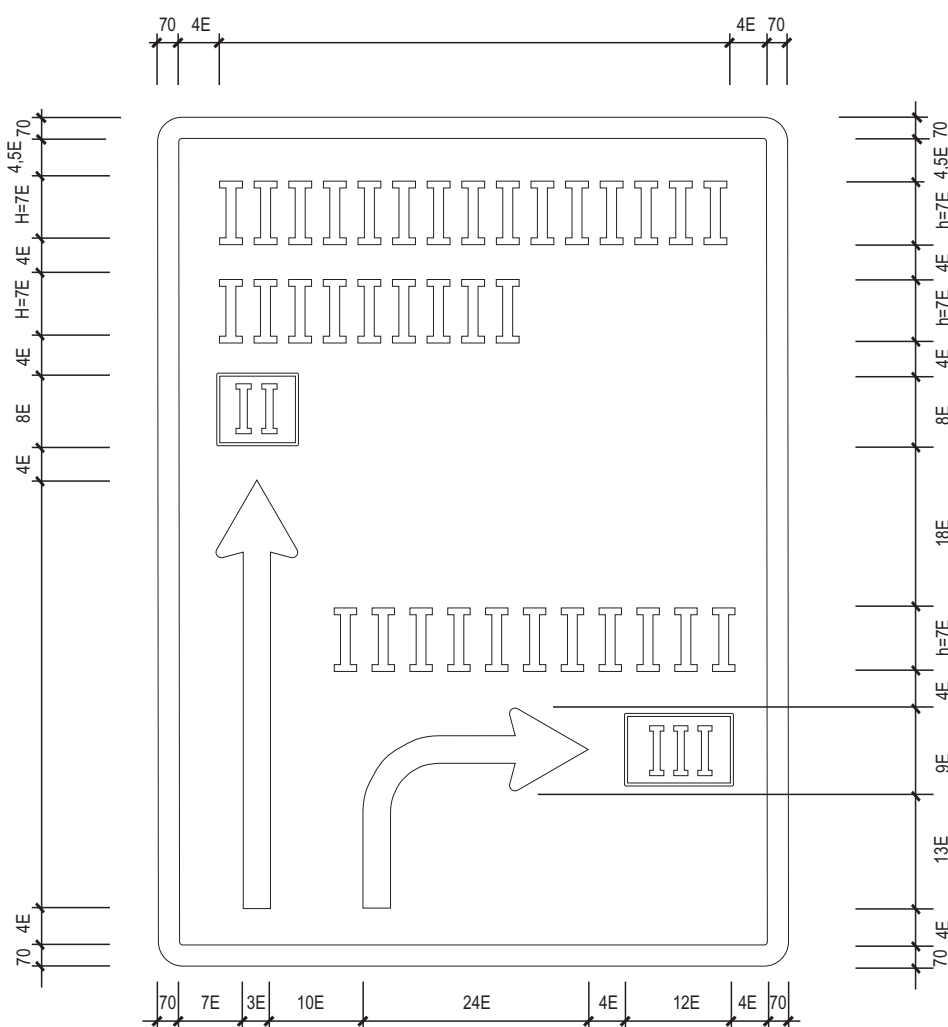
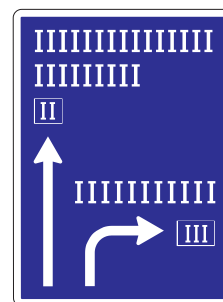

6 - VYBAVENIE POZEMNÝCH KOMUNIKÁCIÍ
 INFORMATÍVNE PREVÁDZKOVÉ SMEROVÉ A INÉ ZNAČKY
 INFORMATÍVNE SMEROVÉ ZNAČKY
 Návestná tabuľa umiestnenie vedľa vozovky

VL 6

509-51

11-2015

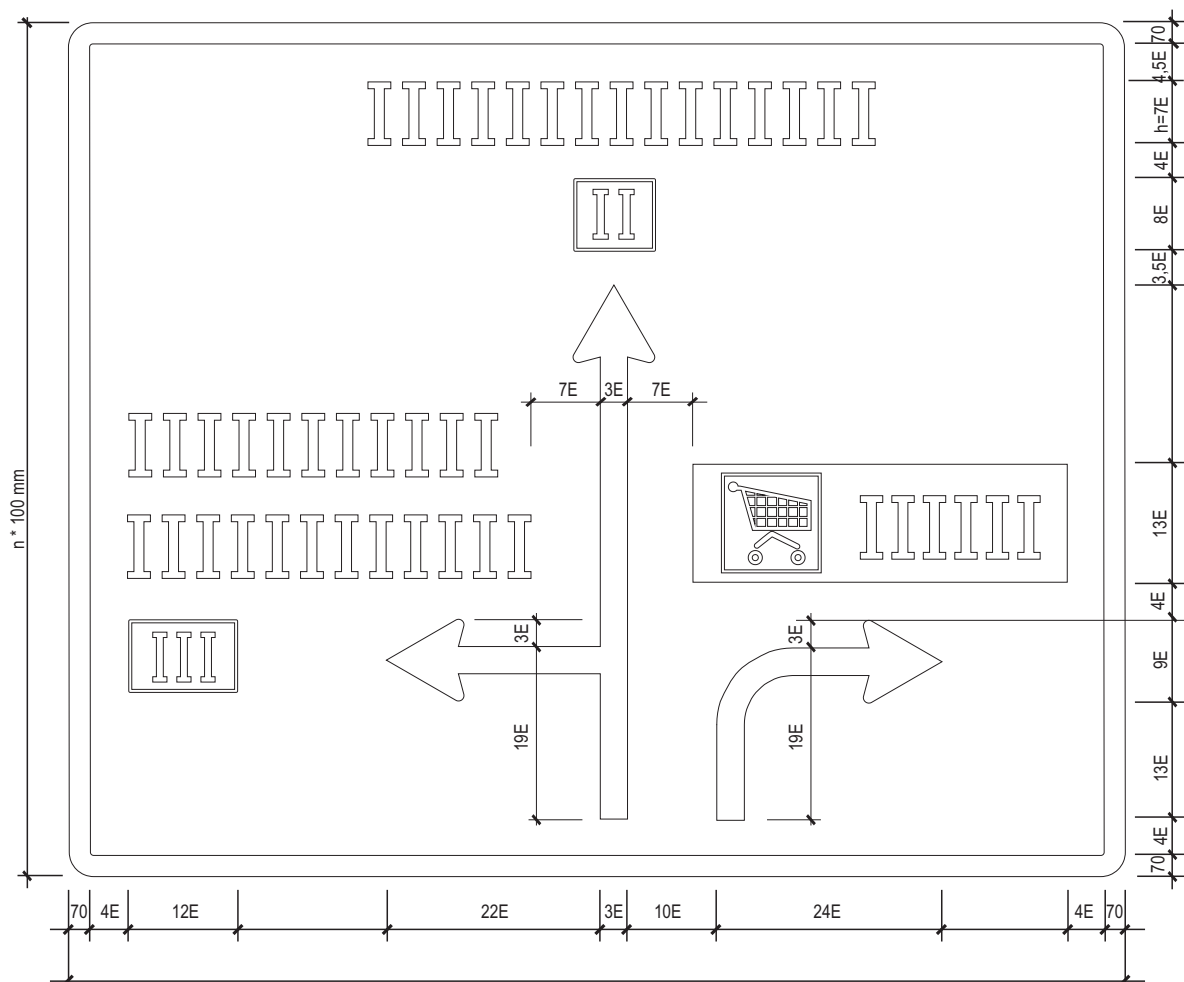
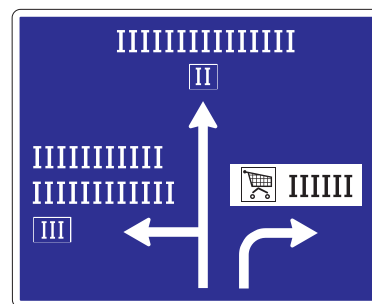

6 - VYBAVENIE POZEMNÝCH KOMUNIKÁCIÍ
 INFORMATÍVNE PREVÁDZKOVÉ SMEROVÉ A INÉ ZNAČKY
 INFORMATÍVNE SMEROVÉ ZNAČKY
 Návestná tabuľa umiestnenie vedľa vozovky

VL 6

509-52

11-2015

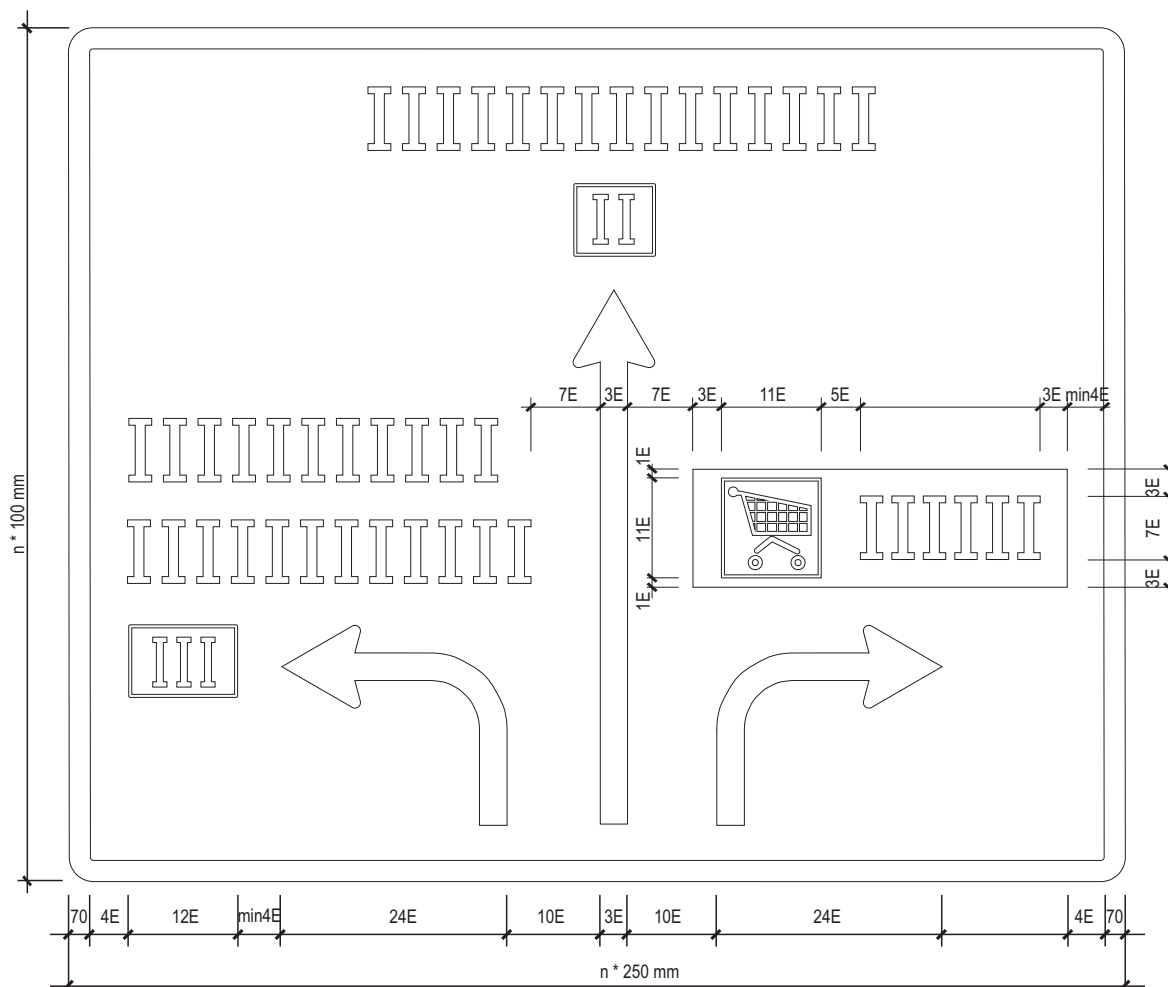
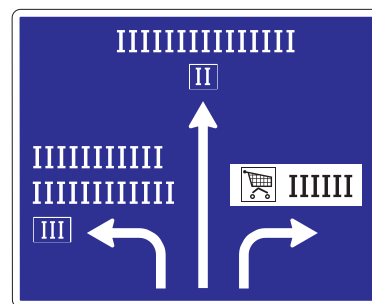

6 - VYBAVENIE POZEMNÝCH KOMUNIKÁCIÍ
 INFORMATÍVNE PREVÁDZKOVÉ SMEROVÉ A INÉ ZNAČKY
 INFORMATÍVNE SMEROVÉ ZNAČKY
 Návestná tabuľa umiestnenie vedľa vozovky

VL 6

509-53

11-2015

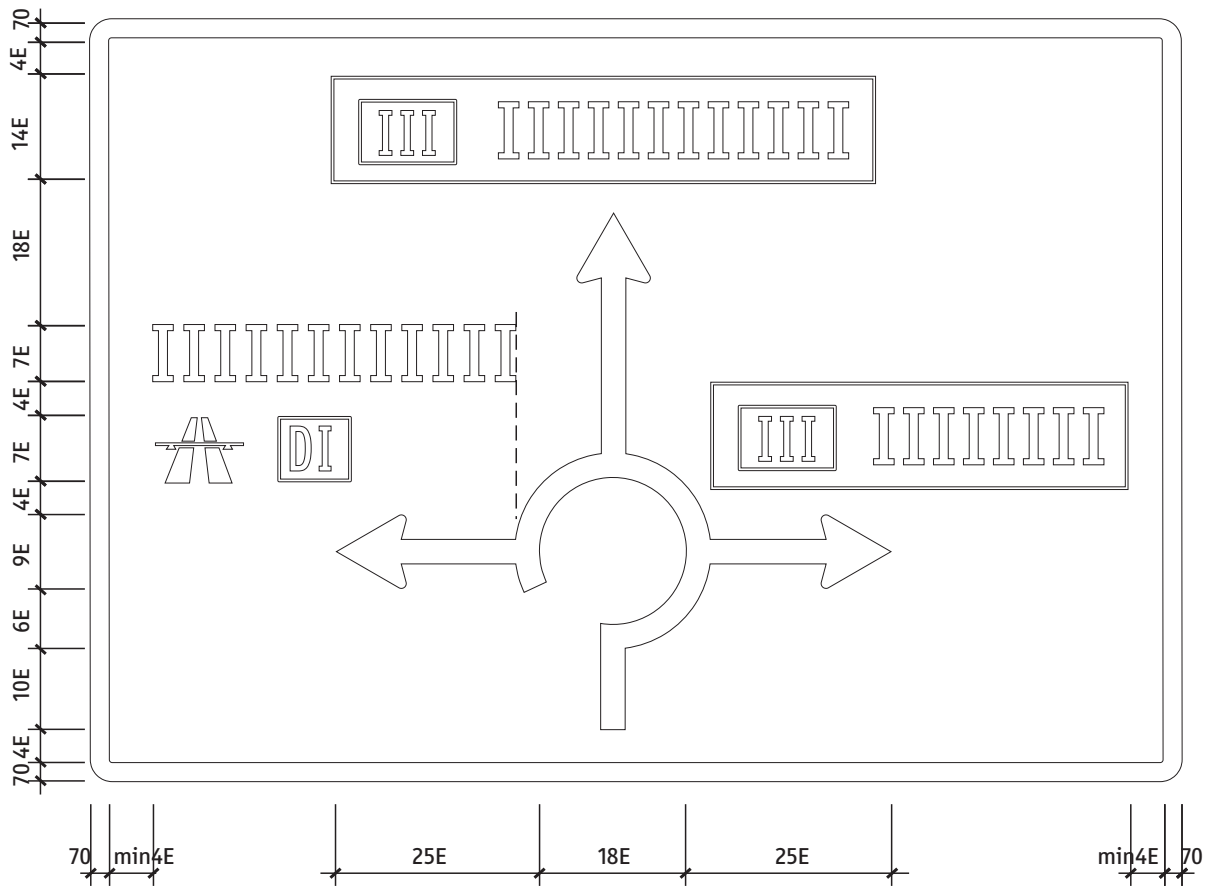
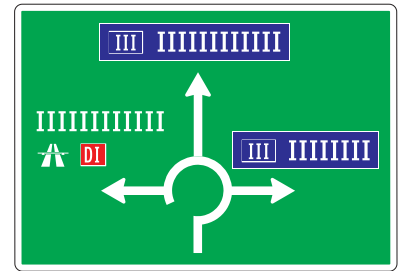

6 - VYBAVENIE POZEMNÝCH KOMUNIKÁCIÍ
 INFORMATÍVNE PREVÁDZKOVÉ SMEROVÉ A INÉ ZNAČKY
 INFORMATÍVNE SMEROVÉ ZNAČKY
 IS 10a - Návestná tabuľa umiestnenie vedľa vozovky

VL 6
 510-10
 11-2015

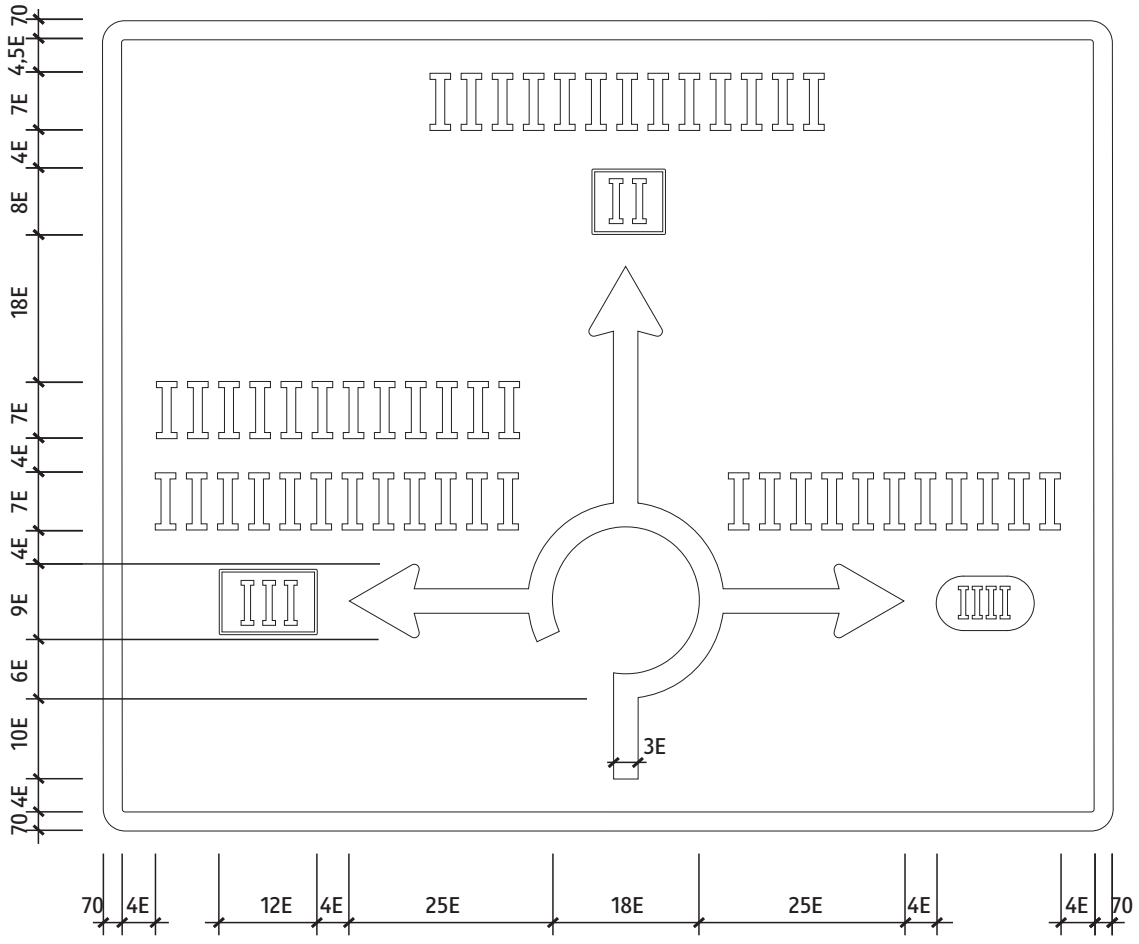
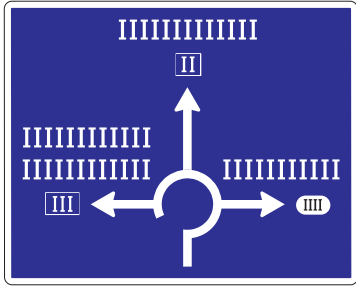

6 - VYBAVENIE POZEMNÝCH KOMUNIKÁCIÍ
 INFORMATÍVNE PREVÁDZKOVÉ SMEROVÉ A INÉ ZNAČKY
 INFORMATÍVNE SMEROVÉ ZNAČKY
 IS 10b - Návestná tabuľa umiestnenie vedľa vozovky

VL 6
510-20
11-2015

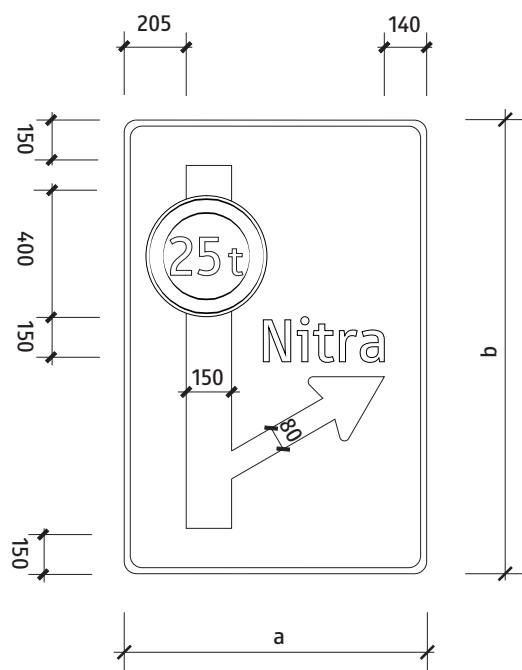

6 - VYBAVENIE POZEMNÝCH KOMUNIKÁCIÍ
 INFORMATÍVNE PREVÁDZKOVÉ SMEROVÉ A INÉ ZNAČKY
 INFORMATÍVNE SMEROVÉ ZNAČKY
 IS 12 - Návesť pred križovatkou s obmedzením

VL 6

512-10

11-2015

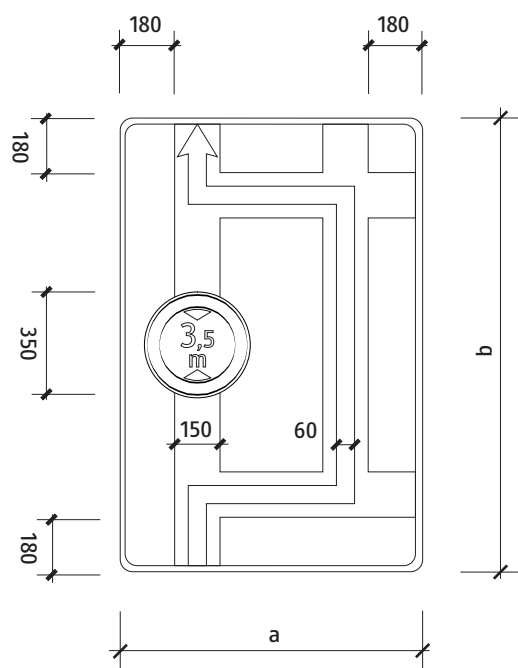

6 - VYBAVENIE POZEMNÝCH KOMUNIKÁCIÍ
INFORMATÍVNE PREVÁDZKOVÉ SMEROVÉ A INÉ ZNAČKY
INFORMATÍVNE SMEROVÉ ZNAČKY
IS 13 - Návesť pred križovatkou s obmedzením

VL 6

513-10

11-2015

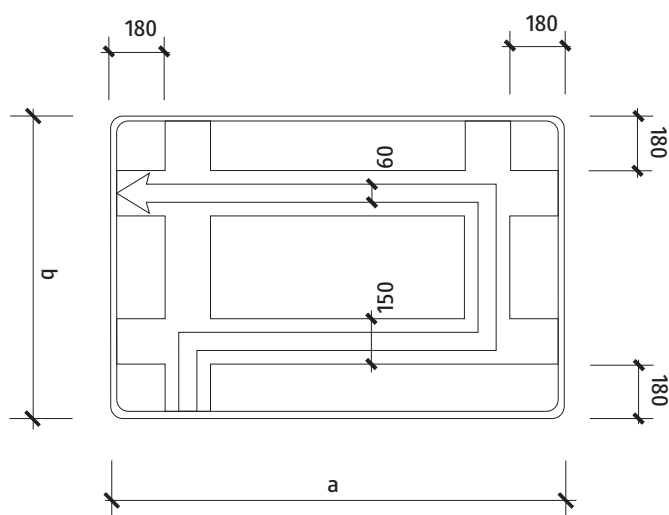
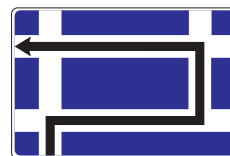

6 - VYBAVENIE POZEMNÝCH KOMUNIKÁCIÍ
INFORMATÍVNE PREVÁDZKOVÉ SMEROVÉ A INÉ ZNAČKY
INFORMATÍVNE SMEROVÉ ZNAČKY
IS 14 - Návesť pred križovatkou s obmedzením

VL 6

514-10

11-2015

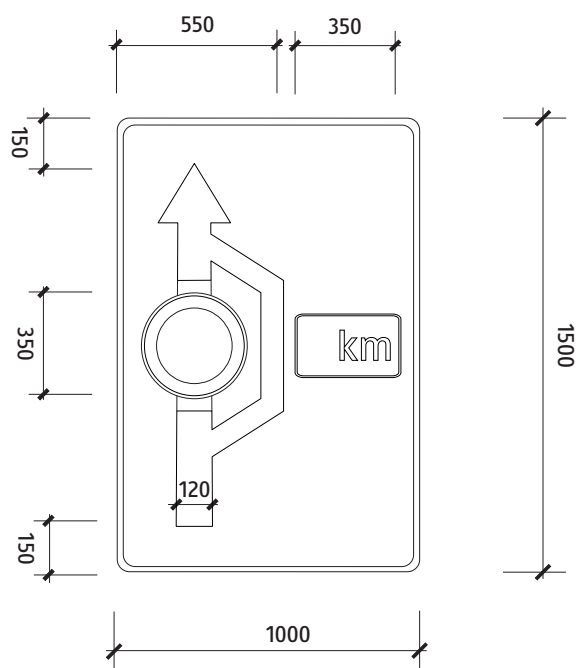
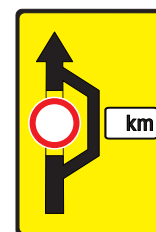

6 - VYBAVENIE POZEMNÝCH KOMUNIKÁCIÍ
 INFORMATÍVNE PREVÁDZKOVÉ SMEROVÉ A INÉ ZNAČKY
 INFORMATÍVNE SMEROVÉ ZNAČKY
 IS 15 - Návesť pred obchádzkou

VL 6

515-10

11-2015



6 - VYBAVENIE POZEMNÝCH KOMUNIKÁCIÍ
 INFORMATÍVNE PREVÁDZKOVÉ SMEROVÉ A INÉ ZNAČKY
 INFORMATÍVNE SMEROVÉ ZNAČKY
 IS 17a - Smerová tabuľa

VL 6

517-10

11-2015



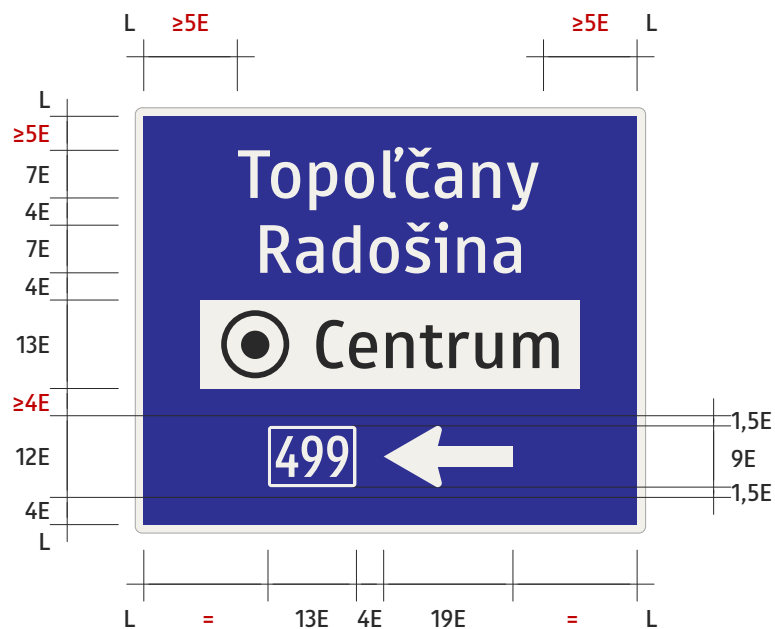

6 - VYBAVENIE POZEMNÝCH KOMUNIKÁCIÍ
 INFORMATÍVNE PREVÁDZKOVÉ SMEROVÉ A INÉ ZNAČKY
 INFORMATÍVNE SMEROVÉ ZNAČKY
 IS 17a - Smerová tabuľa

VL 6

517-12

11-2015

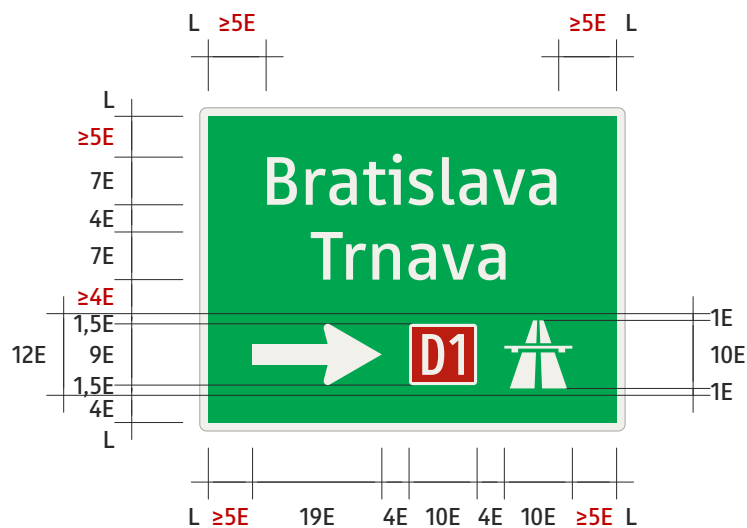



6 - VYBAVENIE POZEMNÝCH KOMUNIKÁCIÍ
INFORMATÍVNE PREVÁDZKOVÉ SMEROVÉ A INÉ ZNAČKY
INFORMATÍVNE SMEROVÉ ZNAČKY
IS 17b - Smerová tabuľa združená (vzor)

VL 6

517-50

11-2015

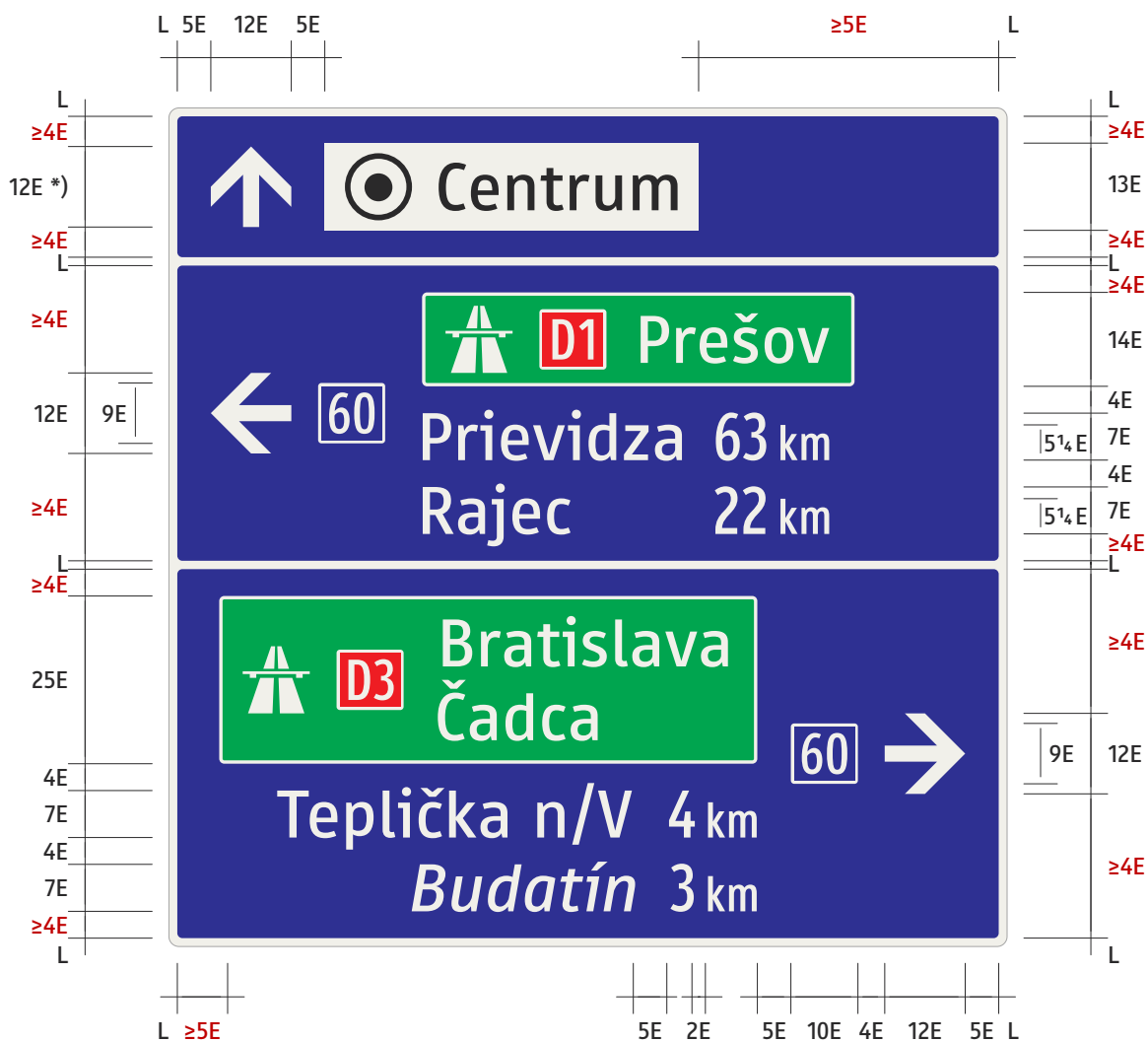

*) výška priamej šípky je 1/3 výšky segmentu, minimálne však 12E

6 - VYBAVENIE POZEMNÝCH KOMUNIKÁCIÍ
 INFORMATÍVNE PREVÁDZKOVÉ SMEROVÉ A INÉ ZNAČKY
 INFORMATÍVNE SMEROVÉ ZNAČKY
 IS 17b - Smerová tabuľa združená (vzor)

VL 6

517-51

11-2015

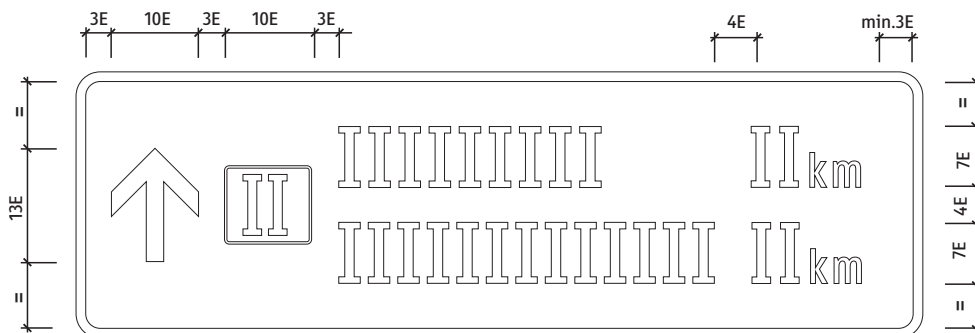

6 - VYBAVENIE POZEMNÝCH KOMUNIKÁCIÍ
 INFORMATÍVNE PREVÁDZKOVÉ SMEROVÉ A INÉ ZNAČKY
 INFORMATÍVNE SMEROVÉ ZNAČKY
 IS 18a - Smerová tabuľa s dvoma cieľom

VL 6

518-10

11-2015

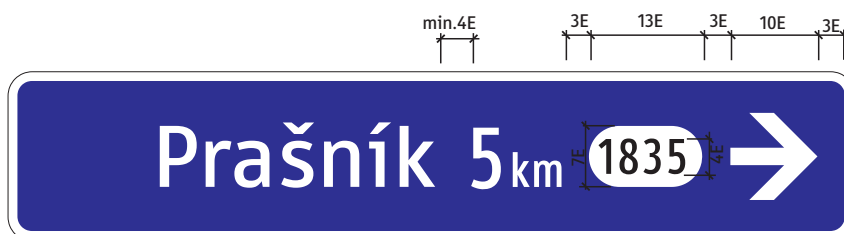
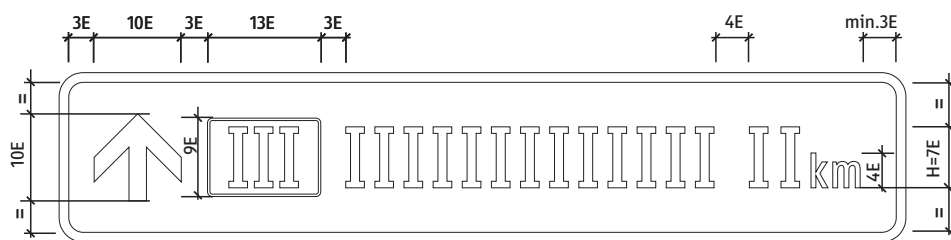

6 - VYBAVENIE POZEMNÝCH KOMUNIKÁCIÍ
 INFORMATÍVNE PREVÁDZKOVÉ SMEROVÉ A INÉ ZNAČKY
 INFORMATÍVNE SMEROVÉ ZNAČKY
 IS 18a - Smerová tabuľa s jedným cieľom

VL 6

518-11

11-2015

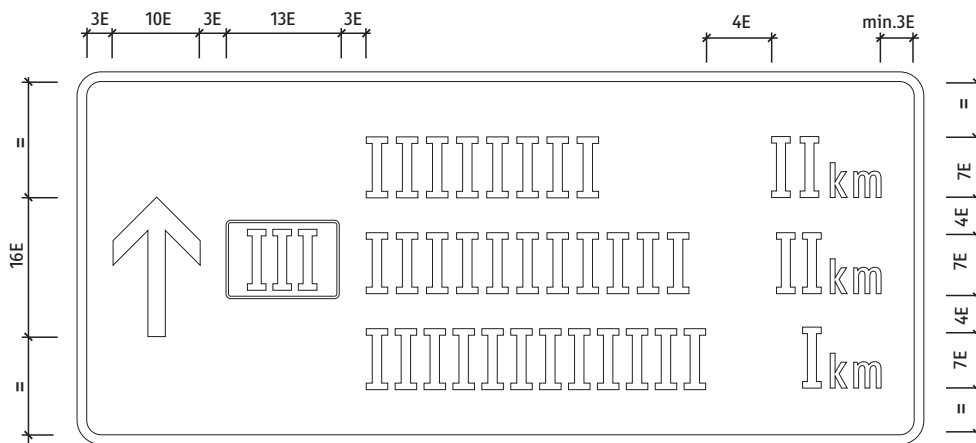

6 - VYBAVENIE POZEMNÝCH KOMUNIKÁCIÍ
INFORMATÍVNE PREVÁDZKOVÉ SMEROVÉ A INÉ ZNAČKY
INFORMATÍVNE SMEROVÉ ZNAČKY
IS 18a - Smerová tabuľa s tromi cieľmi

VL 6

518-12

11-2015

105

126

140

1500 x 330 mm



1500 x 500 mm



1500 x 700 mm



1750 x 350 mm



1750 x 550 mm



1750 x 770 mm



2000 x 350 mm



2000 x 550 mm



2000 x 770 mm



6 - VYBAVENIE POZEMNÝCH KOMUNIKÁCIÍ
INFORMATÍVNE PREVÁDZKOVÉ SMEROVÉ A INÉ ZNAČKY
INFORMATÍVNE SMEROVÉ ZNAČKY

IS 18a - Smerová tabuľa (usporiadanie a rozmery smerových tabúľ v závislosti od veľkosti písma)

VL 6

518-50

11-2015

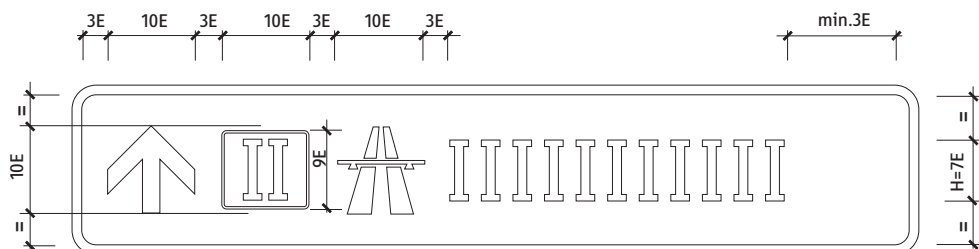

Poznámka:

Značka sa smie použiť len v mieste, kde sa bezprostredne odbočuje na diaľnicu resp. rýchlostnú cestu.

6 - VYBAVENIE POZEMNÝCH KOMUNIKÁCIÍ
 INFORMATÍVNE PREVÁDZKOVÉ SMEROVÉ A INÉ ZNAČKY
 INFORMATÍVNE SMEROVÉ ZNAČKY
 IS 19a - Smerová tabuľa pre príjazd k diaľnici

VL 6

519-10

11-2015

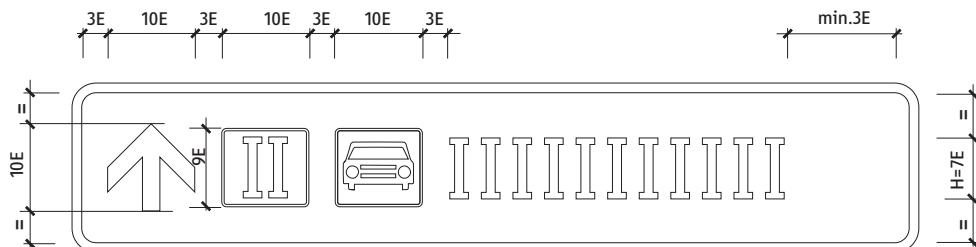

Poznámka:

Značka sa smie použiť len v mieste, kde sa bezprostredne odbočuje na diaľnicu resp. rýchlостnú cestu.

6 - VYBAVENIE POZEMNÝCH KOMUNIKÁCIÍ
 INFORMATÍVNE PREVÁDZKOVÉ SMEROVÉ A INÉ ZNAČKY
 INFORMATÍVNE SMEROVÉ ZNAČKY
 IS 20a - Smerová tabuľa pre prízjazd k rýchlостnej ceste

VL 6
 520-10
 11-2015

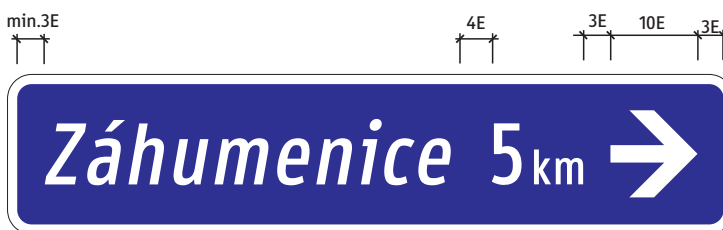
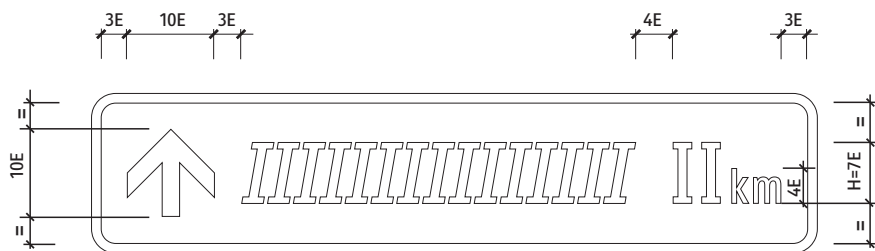

6 - VYBAVENIE POZEMNÝCH KOMUNIKÁCIÍ
 INFORMATÍVNE PREVÁDZKOVÉ SMEROVÉ A INÉ ZNAČKY
 INFORMATÍVNE SMEROVÉ ZNAČKY
 IS 21a - Smerová tabuľa k miestnemu cieľu

VL 6
521-10
11-2015

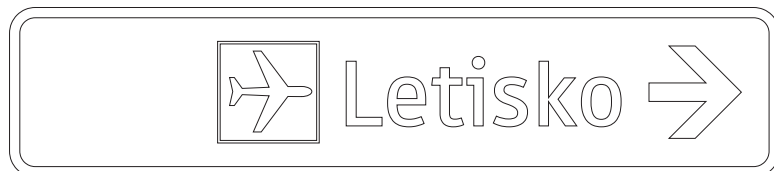

3E 10E 3E 11E 3E



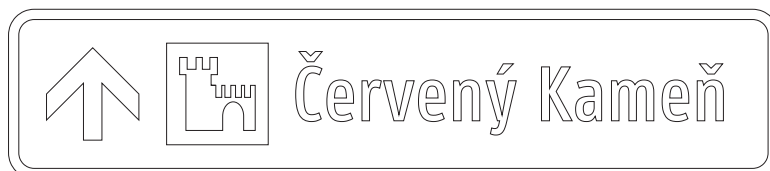
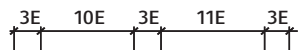

6 - VYBAVENIE POZEMNÝCH KOMUNIKÁCIÍ
INFORMATÍVNE PREVÁDZKOVÉ SMEROVÉ A INÉ ZNAČKY
INFORMATÍVNE SMEROVÉ ZNAČKY

IS 23 - Smerové tabule ku kultúrnemu, turistickému alebo náboženskému cieľu

VL 6

523-10

11-2015

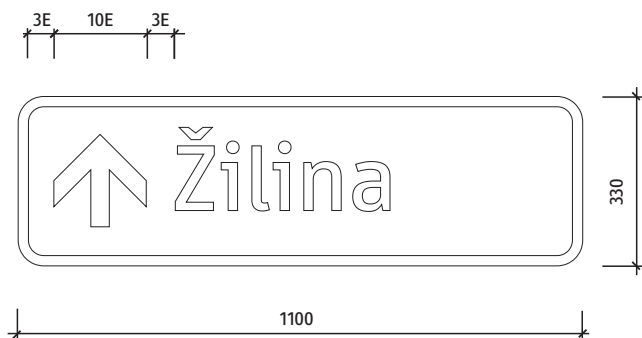

6 - VYBAVENIE POZEMNÝCH KOMUNIKÁCIÍ
 INFORMATÍVNE PREVÁDZKOVÉ SMEROVÉ A INÉ ZNAČKY
 INFORMATÍVNE SMEROVÉ ZNAČKY
 IS 25 - Smerová tabuľa na vyznačenie obchádzky

VL 6

525-10

11-2015

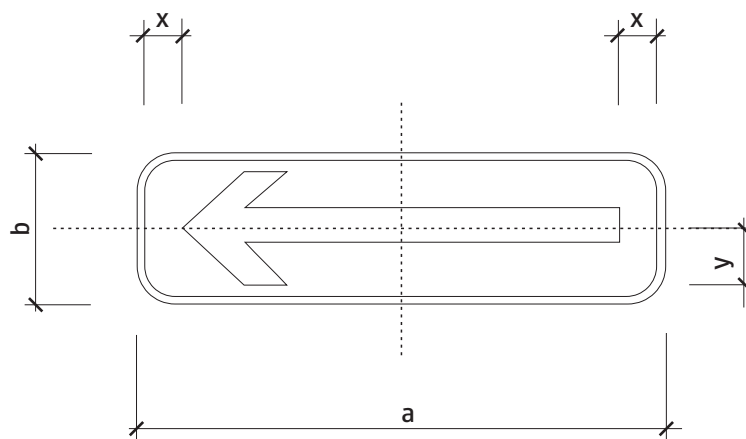
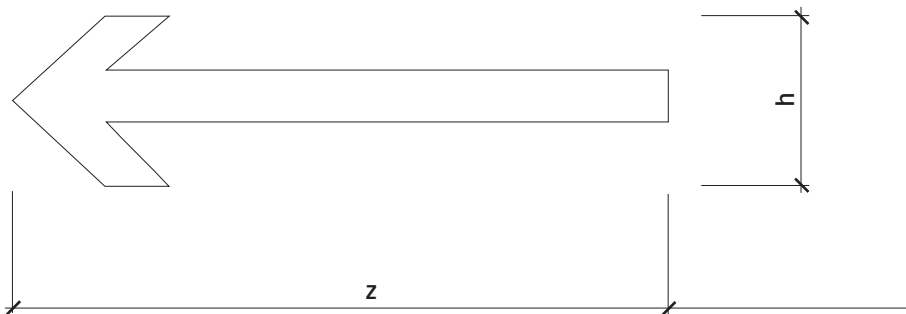

Rozmer (mm)	a	b	x	y	z	h
základný	700	200	390	75	580	150

6 - VYBAVENIE POZEMNÝCH KOMUNIKÁCIÍ
 INFORMATÍVNE PREVÁDZKOVÉ SMEROVÉ A INÉ ZNAČKY
 INFORMATÍVNE SMEROVÉ ZNAČKY
 IS 26a - Smerová tabuľa na vyznačenie obchádzky

VL 6
 526-10
 11-2015

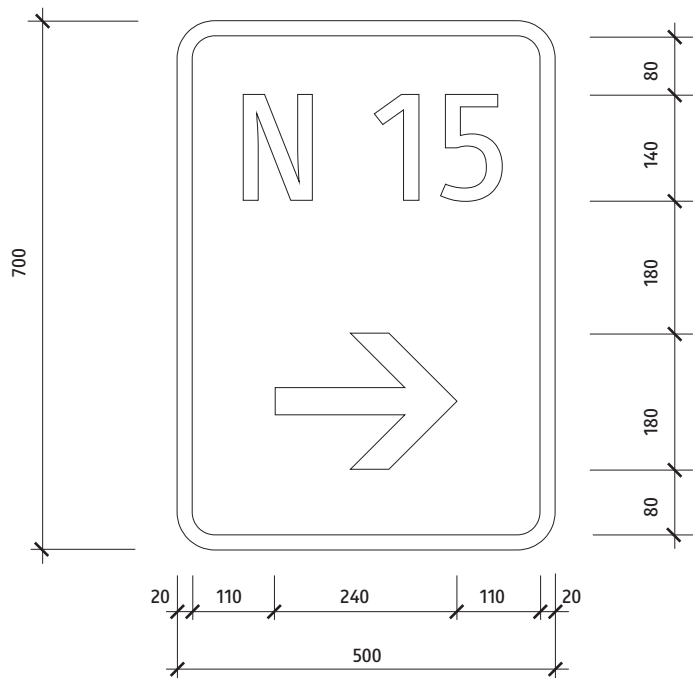

6 - VYBAVENIE POZEMNÝCH KOMUNIKÁCIÍ
INFORMATÍVNE PREVÁDZKOVÉ SMEROVÉ A INÉ ZNAČKY
INFORMATÍVNE SMEROVÉ ZNAČKY
IS 26b - Trvalá obchádzková trasa

VL 6

526-50

11-2015

D1

D23

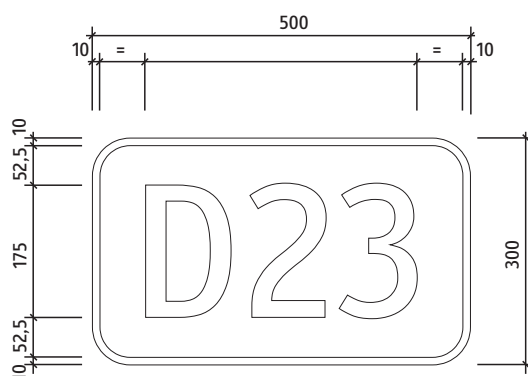
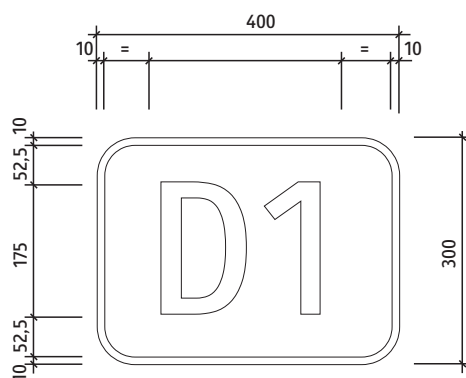

6 - VYBAVENIE POZEMNÝCH KOMUNIKÁCIÍ
INFORMATÍVNE PREVÁDZKOVÉ SMEROVÉ A INÉ ZNAČKY
INFORMATÍVNE SMEROVÉ ZNAČKY
IS 27 - Diaľnica, IS 28 - Rýchlostná cesta

VL 6

527-10

11-2015

2

18

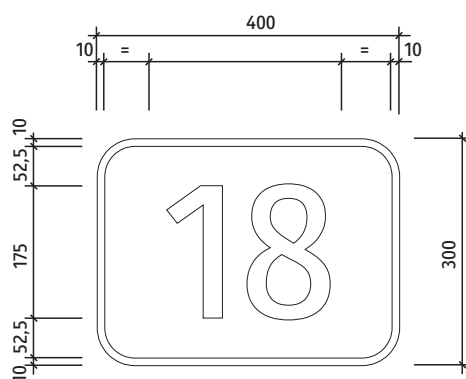
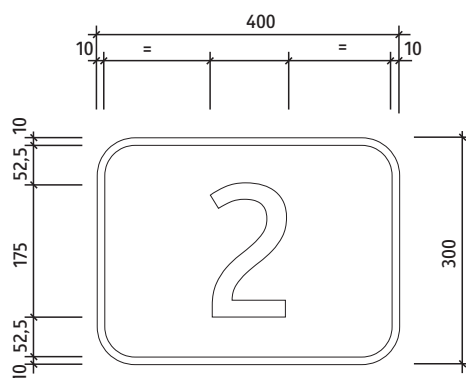

6 - VYBAVENIE POZEMNÝCH KOMUNIKÁCIÍ
INFORMATÍVNE PREVÁDZKOVÉ SMEROVÉ A INÉ ZNAČKY
INFORMATÍVNE SMEROVÉ ZNAČKY
IS 29 - Cesta I. triedy

VL 6

529-10

11-2015

535

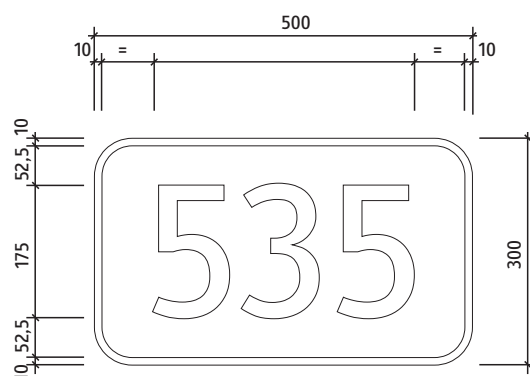

6 - VYBAVENIE POZEMNÝCH KOMUNIKÁCIÍ
INFORMATÍVNE PREVÁDZKOVÉ SMEROVÉ A INÉ ZNAČKY
INFORMATÍVNE SMEROVÉ ZNAČKY
IS 29 - Cesta II. triedy

VL 6

529-11

11-2015

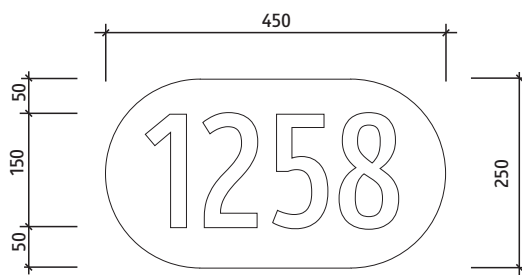
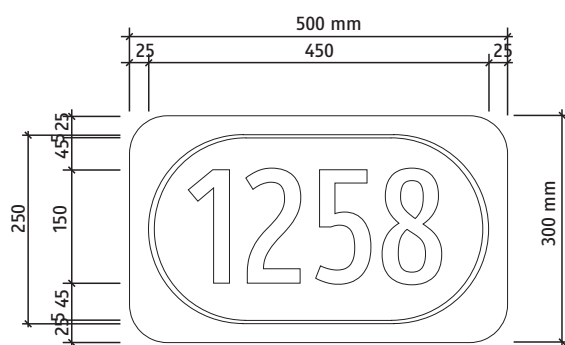

6 - VYBAVENIE POZEMNÝCH KOMUNIKÁCIÍ
INFORMATÍVNE PREVÁDZKOVÉ SMEROVÉ A INÉ ZNAČKY
INFORMATÍVNE SMEROVÉ ZNAČKY
IS 30a - Cesta III. triedy

VL 6

530-10

11-2015

E57

E575

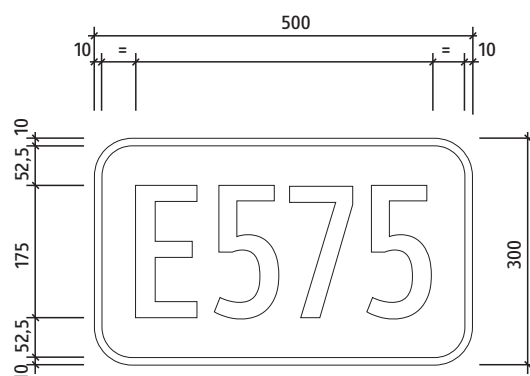
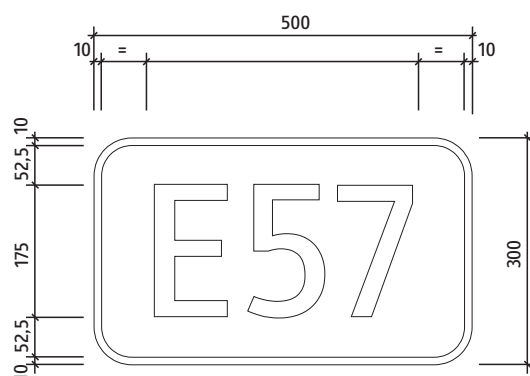

6 - VYBAVENIE POZEMNÝCH KOMUNIKÁCIÍ
INFORMATÍVNE PREVÁDZKOVÉ SMEROVÉ A INÉ ZNAČKY
INFORMATÍVNE SMEROVÉ ZNAČKY
IS 31 - Medzinárodná trasa

VL 6

531

11-2015

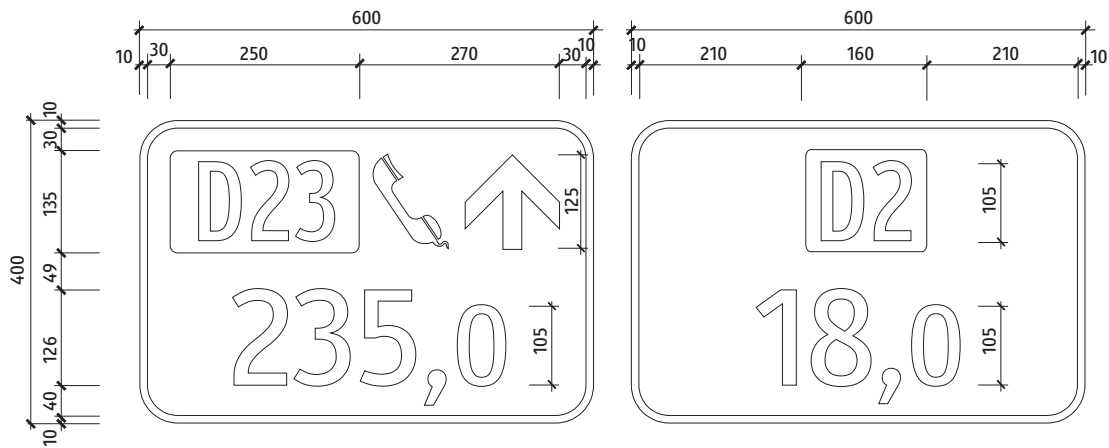

6 - VYBAVENIE POZEMNÝCH KOMUNIKÁCIÍ
 INFORMATÍVNE PREVÁDZKOVÉ SMEROVÉ A INÉ ZNAČKY
 INFORMATÍVNE SMEROVÉ ZNAČKY
 IS 32a - Kilometrovník

VL 6
 532-10
 11-2015

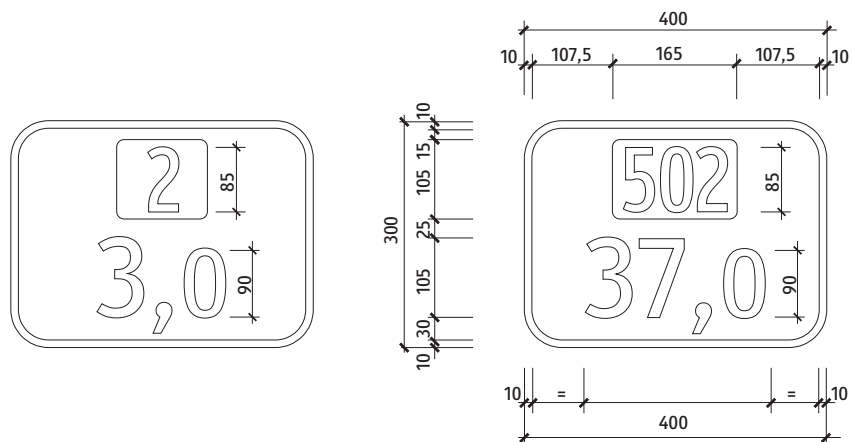

6 - VYBAVENIE POZEMNÝCH KOMUNIKÁCIÍ
 INFORMATÍVNE PREVÁDZKOVÉ SMEROVÉ A INÉ ZNAČKY
 INFORMATÍVNE SMEROVÉ ZNAČKY
 IS 32a - Kilometrovník

VL 6

532-11

11-2015

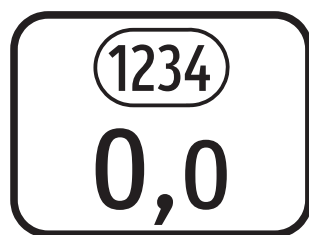
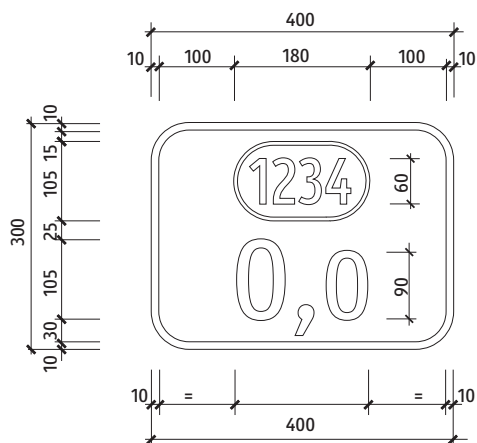

6 - VYBAVENIE POZEMNÝCH KOMUNIKÁCIÍ
 INFORMATÍVNE PREVÁDZKOVÉ SMEROVÉ A INÉ ZNAČKY
 INFORMATÍVNE SMEROVÉ ZNAČKY
 IS 32a - Kilometrovník

VL 6

532-12

11-2015

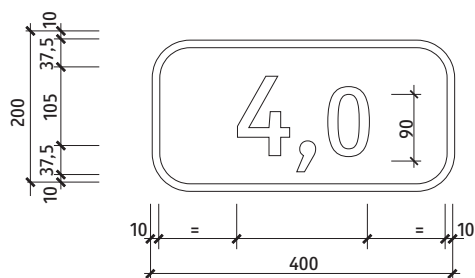

4,0

84,5

240,5

Žilinský kraj
 Banskobystrický kraj
 Okres Pezinok

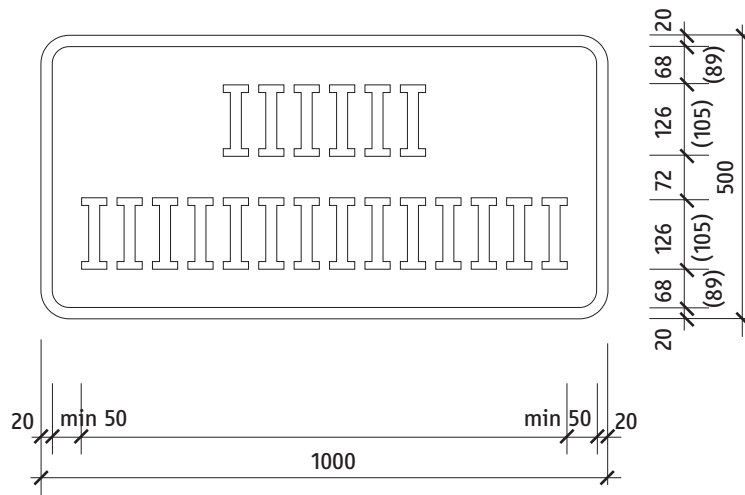

6 - VYBAVENIE POZEMNÝCH KOMUNIKÁCIÍ
 INFORMATÍVNE PREVÁDZKOVÉ SMEROVÉ A INÉ ZNAČKY
 INFORMATÍVNE SMEROVÉ ZNAČKY
 IS 33 - Hranica samosprávneho kraja, IS 34 - Hranica okresu

VL 6
 533-10
 11-2015

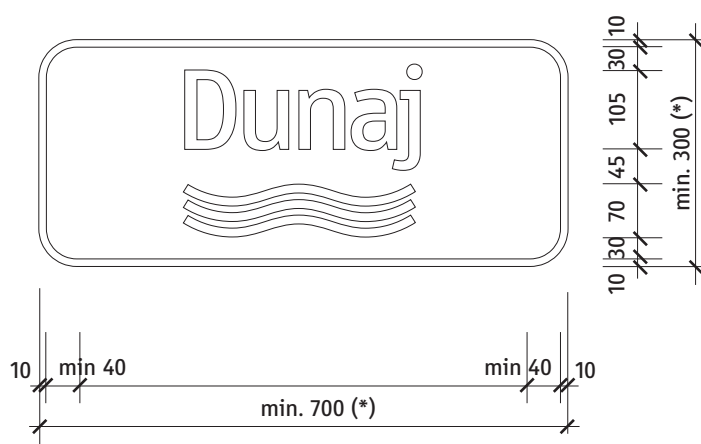

*Rozmery tabule sa prispôsobujú jej obsahu a použitej výšky písma

6 - VYBAVENIE POZEMNÝCH KOMUNIKÁCIÍ
INFORMATÍVNE PREVÁDZKOVÉ SMEROVÉ A INÉ ZNAČKY
INFORMATÍVNE SMEROVÉ ZNAČKY
IS 35 - Iný názov

VL 6

535-10

11-2015

Ružomberok

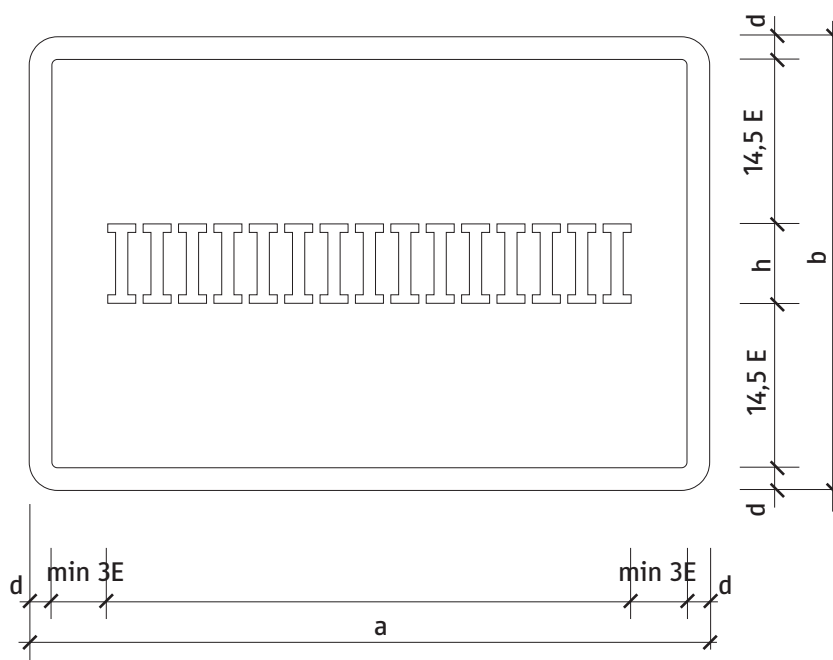

Rozmer (mm)	a(60E)	b(40E)	d(2E)	h(7E)
základný	1200	800	40	140
zväčšený	1500	1000	50	175
veľký	1800	1200	60	210

6 - VYBAVENIE POZEMNÝCH KOMUNIKÁCIÍ
 INFORMATÍVNE PREVÁDZKOVÉ SMEROVÉ A INÉ ZNAČKY
 INFORMATÍVNE SMEROVÉ ZNAČKY
 IS 36a - Obec

VL 6

536-10

11-2015

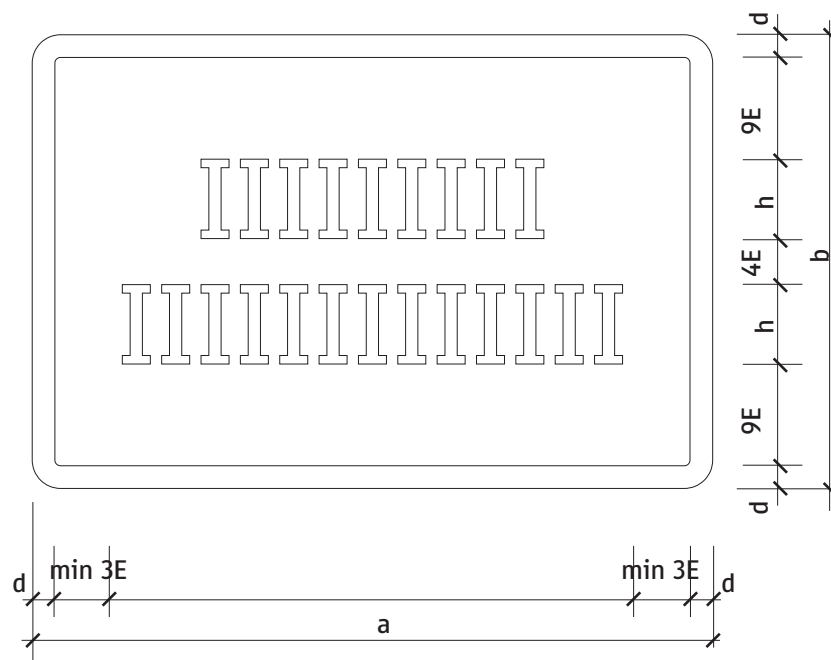

Rozmer (mm)	a(60E)	b(40E)	d(2E)	h(7E)
základný	1200	800	40	140
zväčšený	1500	1000	50	175
veľký	1800	1200	60	210

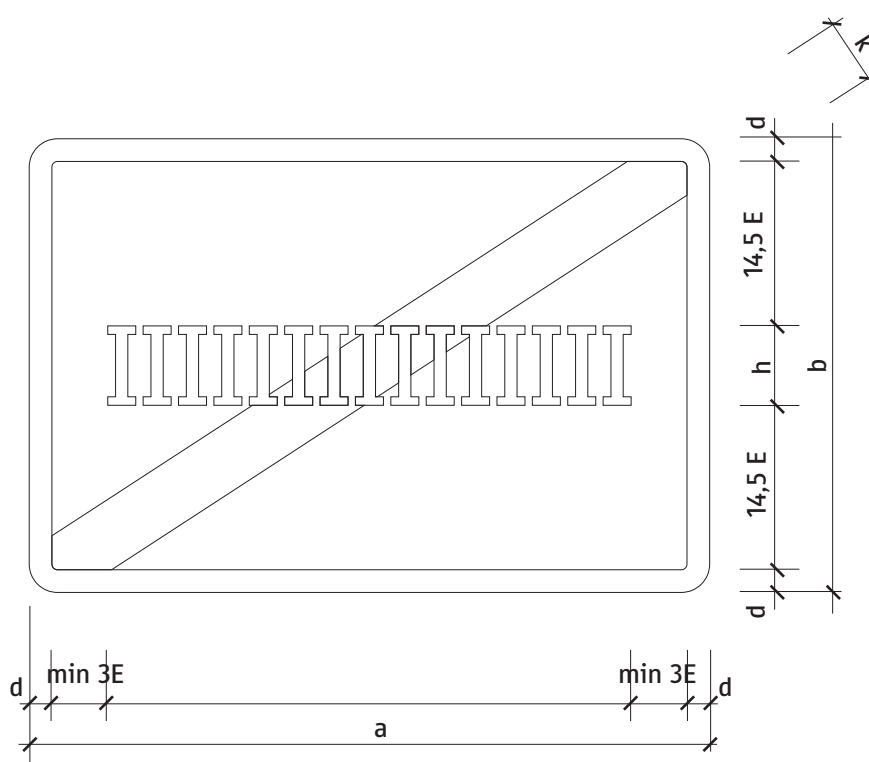

Rozmer (mm)	a(60E)	b(40E)	d(2E)	k(5E)	h(7E)
základný	1200	800	40	100	140
zväčšený	1500	1000	50	125	175
veľký	1800	1200	60	150	210

6 - VYBAVENIE POZEMNÝCH KOMUNIKÁCIÍ
 INFORMATÍVNE PREVÁDZKOVÉ SMEROVÉ A INÉ ZNAČKY
 INFORMATÍVNE SMEROVÉ ZNAČKY
 IS 36b - Koniec obce

VL 6
 536-20
 11-2015

Banská
Bystrica

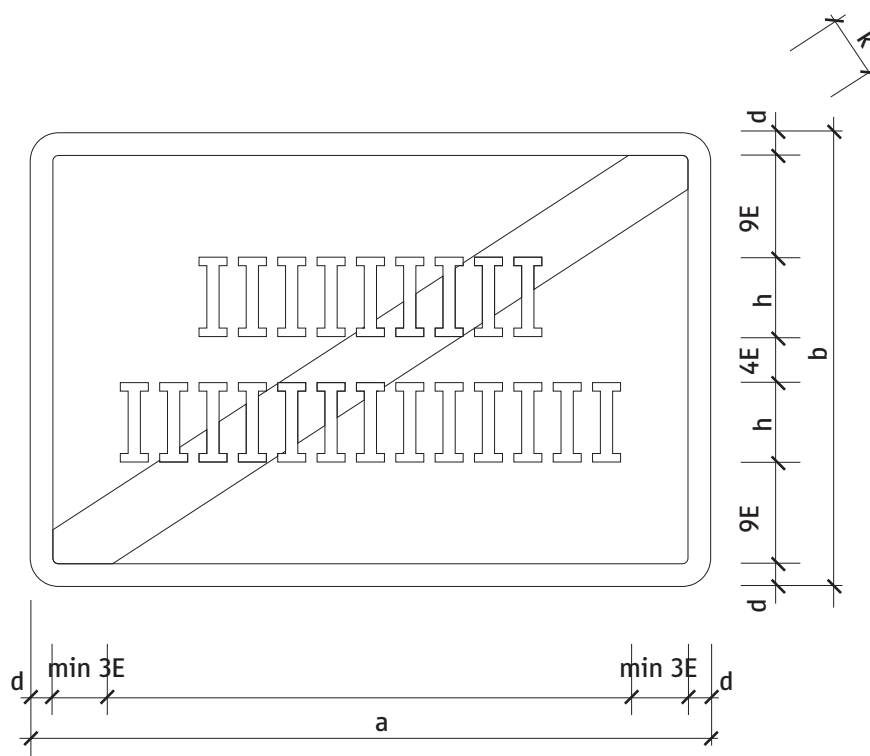

Rozmer (mm)	a(60E)	b(40E)	d(2E)	k(5E)	h(7E)
základný	1200	800	40	100	140
zväčšený	1500	1000	50	125	175
veľký	1800	1200	60	150	210

6 - VYBAVENIE POZEMNÝCH KOMUNIKÁCIÍ
 INFORMATÍVNE PREVÁDZKOVÉ SMEROVÉ A INÉ ZNAČKY
 INFORMATÍVNE SMEROVÉ ZNAČKY
 IS 36b - Koniec obce

VL 6

536-21

11-2015

Čierna Voda

Chorvátsky Grob

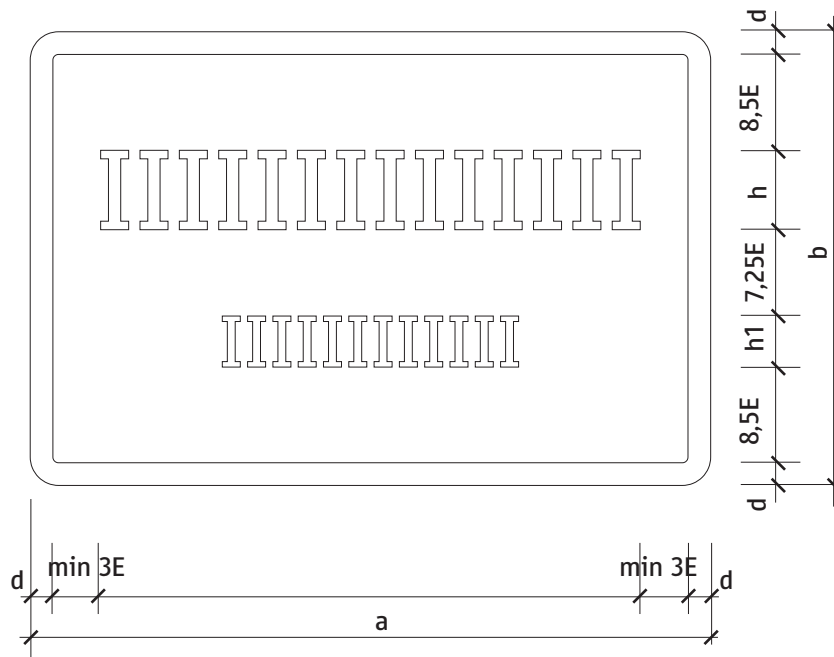

Rozmer (mm)	a(60E)	b(40E)	d(2E)	h(7E)	h1(5E)
základný	1200	800	40	140	90
zväčšený	1500	1000	50	175	112
veľký	1800	1200	60	210	140

6 - VYBAVENIE POZEMNÝCH KOMUNIKÁCIÍ
INFORMATÍVNE PREVÁDZKOVÉ SMEROVÉ A INÉ ZNAČKY
INFORMATÍVNE SMEROVÉ ZNAČKY
IS 36c - Miestna časť obce

VL 6

536-50

11-2015

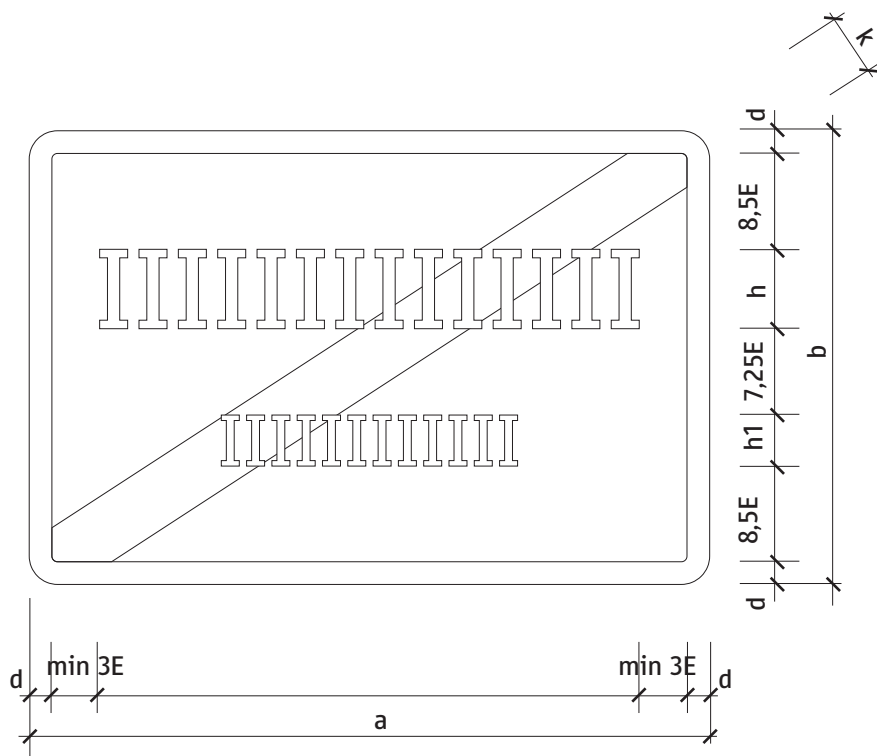

Rozmer (mm)	a(60E)	b(40E)	d(2E)	k(5E)	h(7E)	h1(5E)
základný	1200	800	40	100	140	90
zväčšený	1500	1000	50	125	175	112
veľký	1800	1200	60	150	210	140

6 - VYBAVENIE POZEMNÝCH KOMUNIKÁCIÍ
 INFORMATÍVNE PREVÁDZKOVÉ SMEROVÉ A INÉ ZNAČKY
 INFORMATÍVNE SMEROVÉ ZNAČKY
 IS 36d - Koniec miestnej časti obce

VL 6
 536-60
 11-2015

Szenc

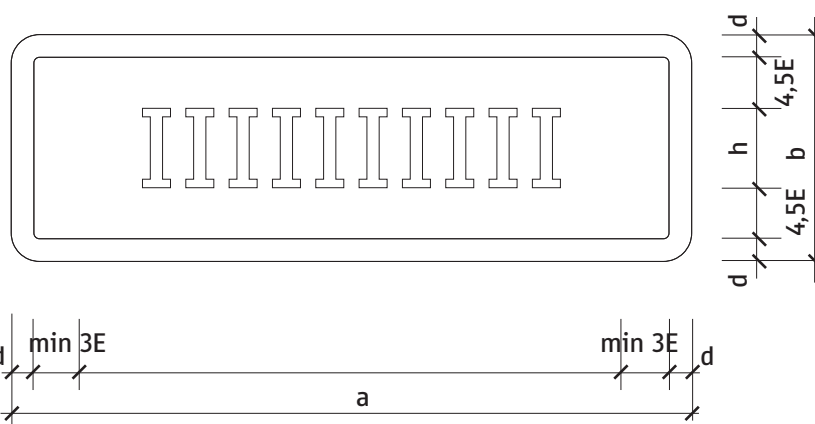

Rozmer (mm)	a(60E)	b(20E)	d(2E)	h(7E)
základný	1200	400	40	140
zväčšený	1500	500	50	175
veľký	1800	600	60	210

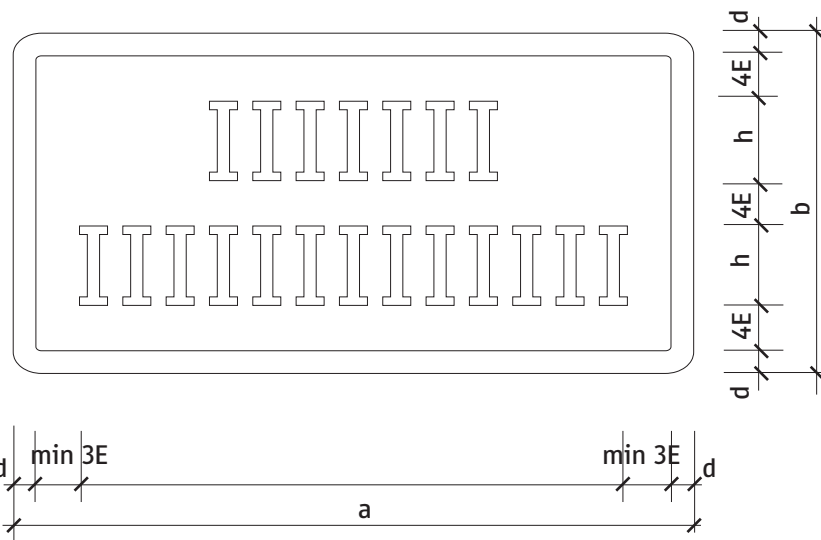

Rozmer (mm)	a(60E)	b(30E)	d(2E)	h(7E)
základný	1200	600	40	140
zväčšený	1500	750	50	175
veľký	1800	900	60	210

6 - VYBAVENIE POZEMNÝCH KOMUNIKÁCIÍ
 INFORMATÍVNE PREVÁDZKOVÉ SMEROVÉ A INÉ ZNAČKY
 INFORMATÍVNE SMEROVÉ ZNAČKY
 IS 37a - Označenie začiatku obce v jazyku národnostnej menšiny

VL 6

537-11

11-2015

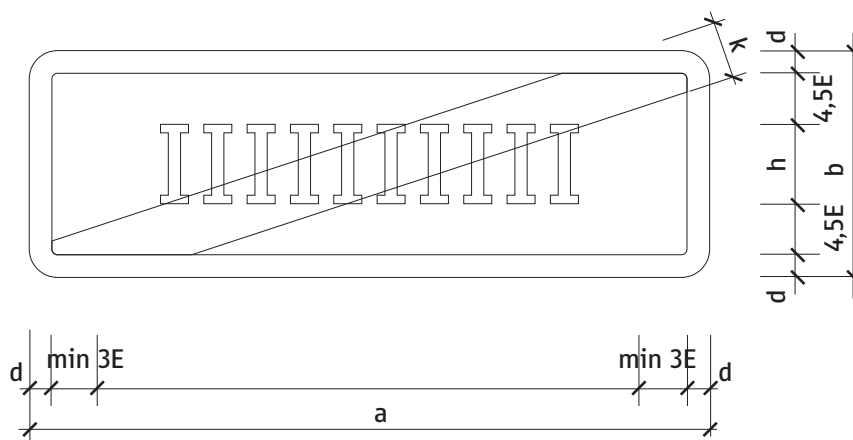

Rozmer (mm)	a(60E)	b(20E)	d(2E)	k(5E)	h(7E)
základný	1200	400	40	100	140
zväčšený	1500	500	50	125	175
veľký	1800	600	60	150	210

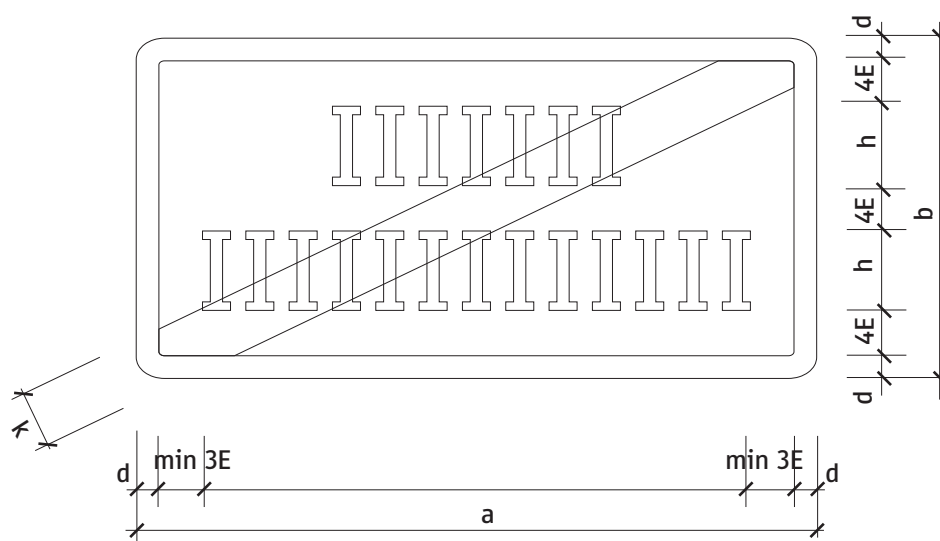

Rozmer (mm)	a(60E)	b(30E)	d(2E)	k(5E)	h(7E)
základný	1200	600	40	100	140
zväčšený	1500	750	50	125	175
veľký	1800	900	60	150	210

6 - VYBAVENIE POZEMNÝCH KOMUNIKÁCIÍ
 INFORMATÍVNE PREVÁDZKOVÉ SMEROVÉ A INÉ ZNAČKY
 INFORMATÍVNE SMEROVÉ ZNAČKY
 IS 37b - Označenie konca obce v jazyku národnostnej menšiny

VL 6

537-21

11-2015

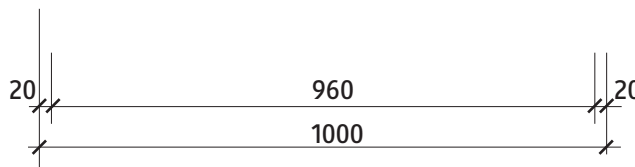
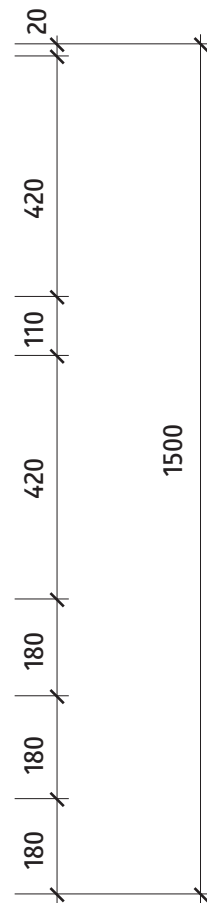
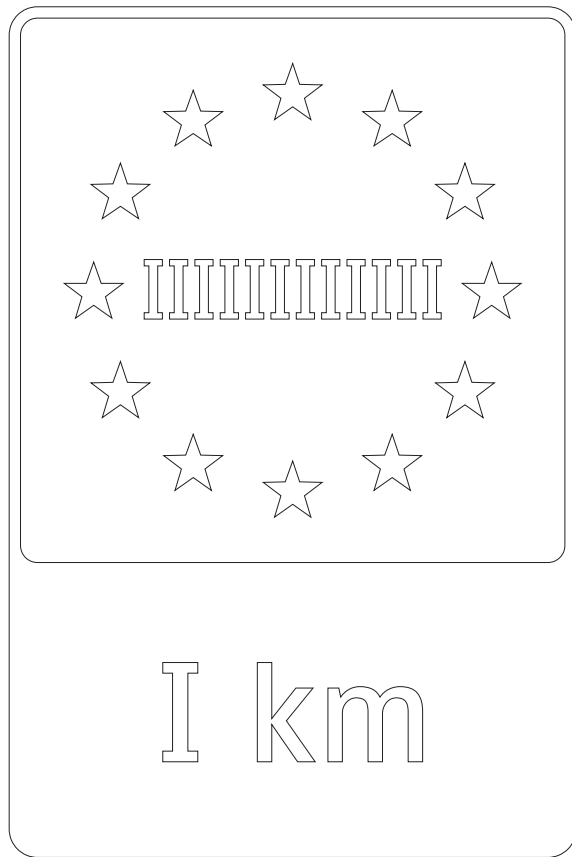
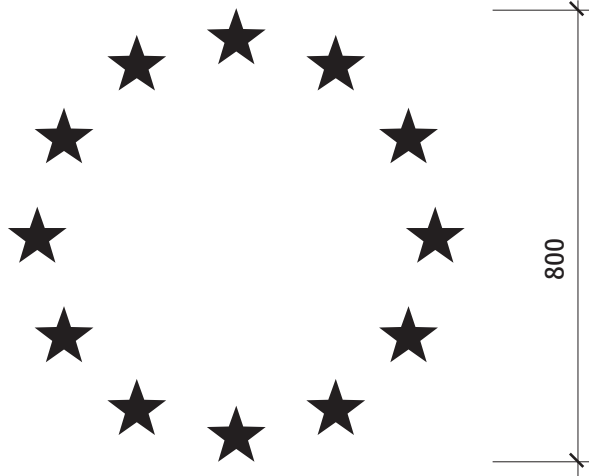

6 - VYBAVENIE POZEMNÝCH KOMUNIKÁCIÍ
 INFORMATÍVNE PREVÁDZKOVÉ SMEROVÉ A INÉ ZNAČKY
 INFORMATÍVNE SMEROVÉ ZNAČKY
 IS 38 - Hraničný priechod

VL 6
538-10
11-2015

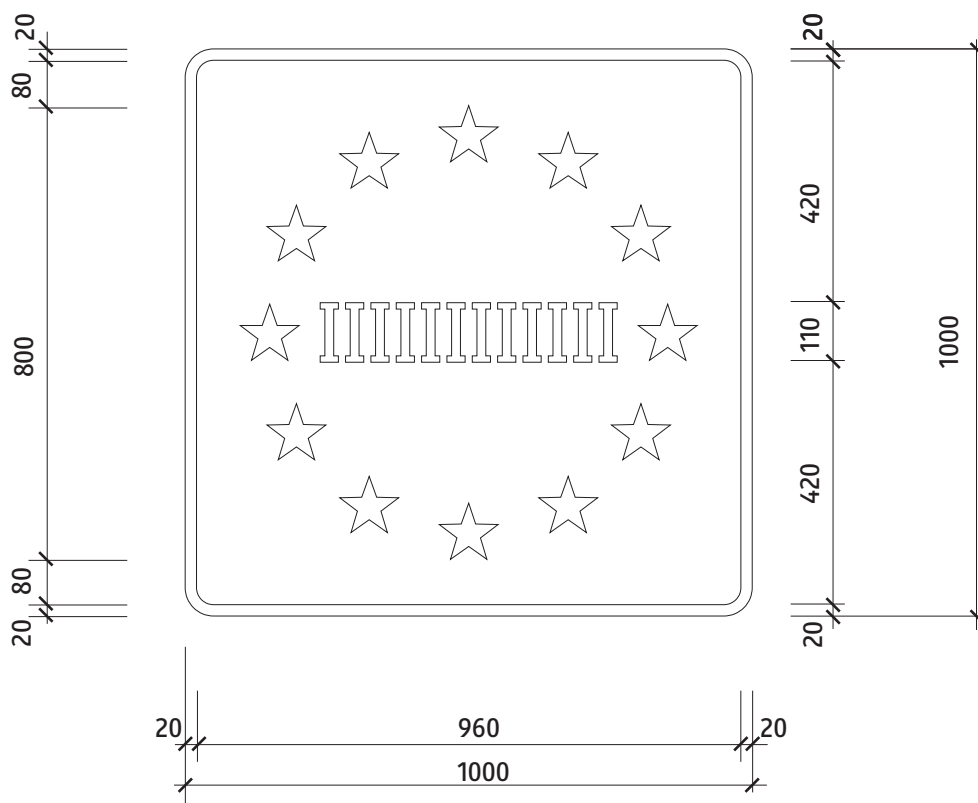
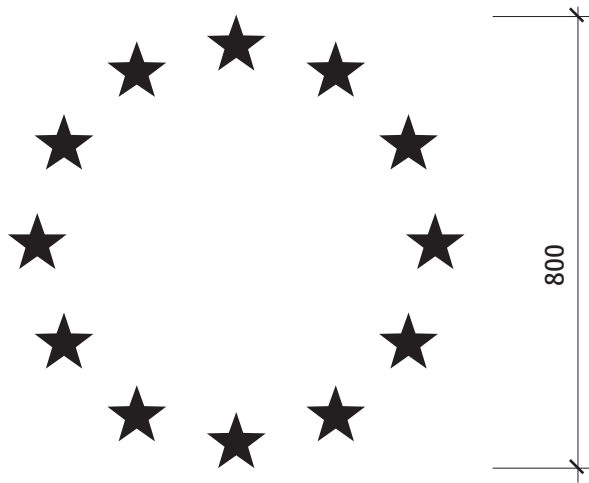

6 - VYBAVENIE POZEMNÝCH KOMUNIKÁCIÍ
 INFORMATÍVNE PREVÁDZKOVÉ SMEROVÉ A INÉ ZNAČKY
 INFORMATÍVNE SMEROVÉ ZNAČKY
 IS 39 - Hranica štátu

VL 6

539-10

11-2015

6 - VYBAVENIE POZEMNÝCH KOMUNIKÁCIÍ
INFORMATÍVNE PREVÁDZKOVÉ SMEROVÉ A INÉ ZNAČKY
INFORMATÍVNE INÉ ZNAČKY

VL 6

600

11-2015

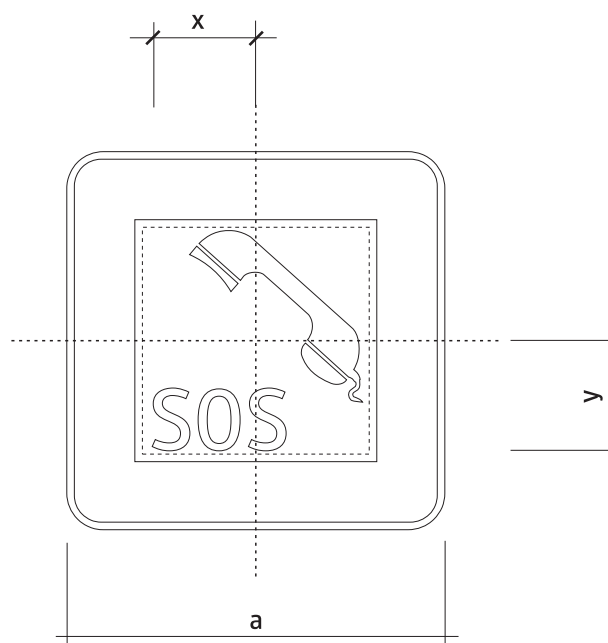

Rozmer (mm)	a	x	y	z	h
základný	500	135	145	280	290
zväčšený	750	205	220	415	435

6 - VYBAVENIE POZEMNÝCH KOMUNIKÁCIÍ
 INFORMATÍVNE PREVÁDZKOVÉ SMEROVÉ A INÉ ZNAČKY
 INFORMATÍVNE INÉ ZNAČKY
 II 1a - Telefón núdzového volania

VL 6

601-10

11-2015



SOS 112

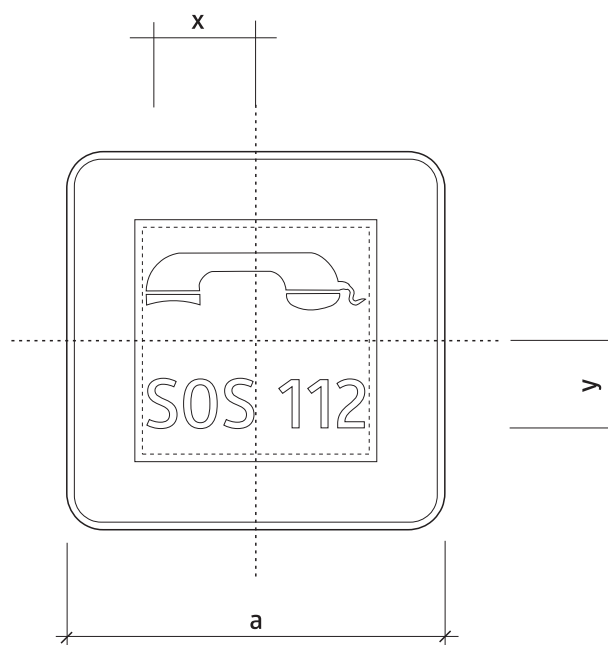
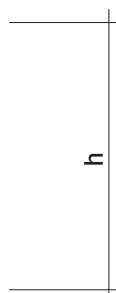

Rozmer (mm)	a	x	y	z	h
základný	500	135	115	290	235
zväčšený	750	205	175	435	350

6 - VYBAVENIE POZEMNÝCH KOMUNIKÁCIÍ
INFORMATÍVNE PREVÁDZKOVÉ SMEROVÉ A INÉ ZNAČKY
INFORMATÍVNE INÉ ZNAČKY
II 1b - Núdzového volania

VL 6

601-20

11-2015

KONTROLA
RÝCHLOSTI



FOTORADAR

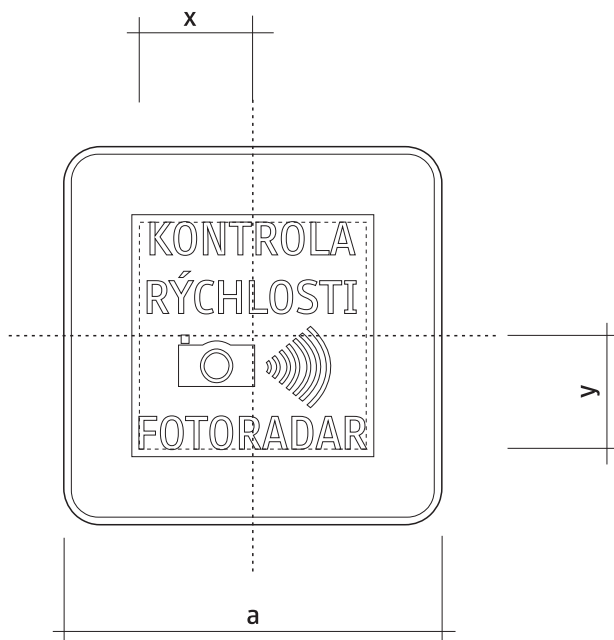
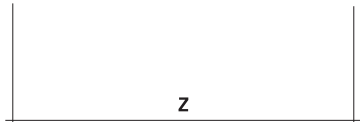

Rozmer (mm)	a	x	y	z	h
základný	500	150	150	300	300
zväčšený	750	225	225	450	450

6 - VYBAVENIE POZEMNÝCH KOMUNIKÁCIÍ
INFORMATÍVNE PREVÁDZKOVÉ SMEROVÉ A INÉ ZNAČKY
INFORMATÍVNE INÉ ZNAČKY
II 1c - Kontrola rýchlosti

VL 6
601-30
11-2015

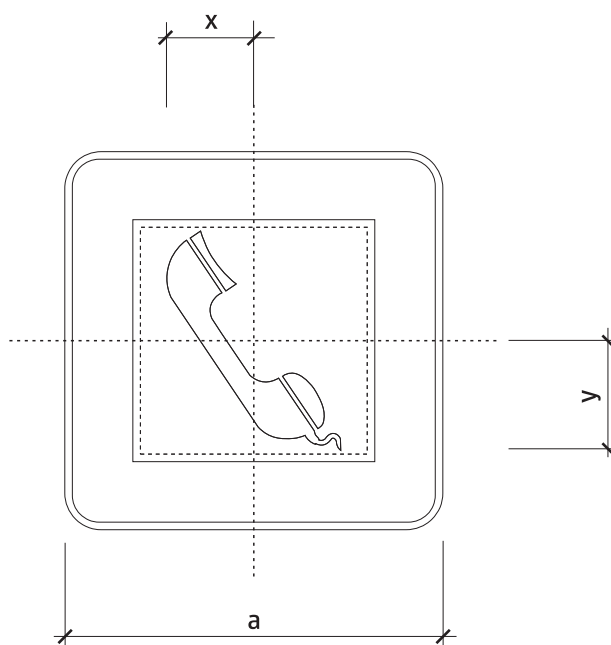
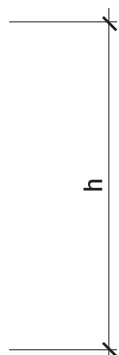

Rozmer (mm)	a	x	y	z	h
základný	500	115	145	230	290
zväčšený	750	175	220	345	435

6 - VYBAVENIE POZEMNÝCH KOMUNIKÁCIÍ
 INFORMATÍVNE PREVÁDZKOVÉ SMEROVÉ A INÉ ZNAČKY
 INFORMATÍVNE INÉ ZNAČKY
 II 2 - Telefón

VL 6

602

11-2015

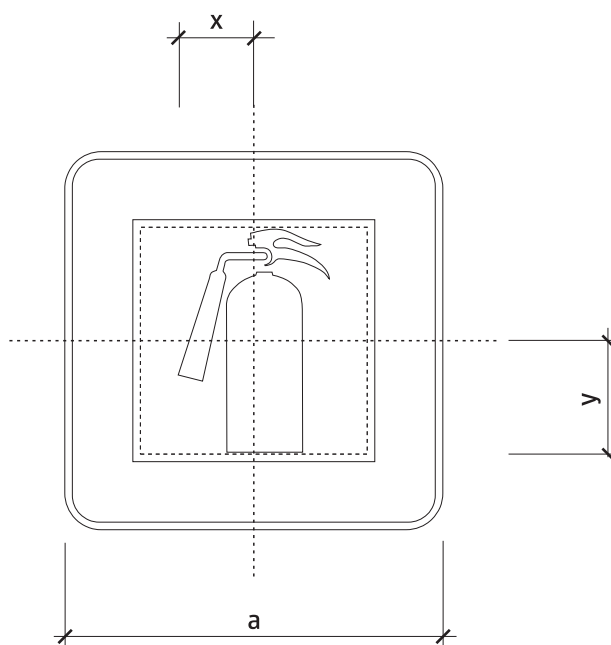
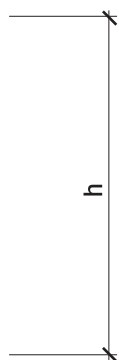
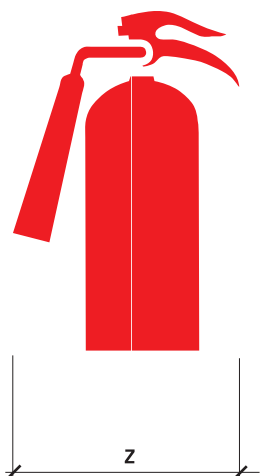

Rozmer (mm)	a	x	y	z	h
základný	500	100	145	200	295
zväčšený	750	150	220	300	440

6 - VYBAVENIE POZEMNÝCH KOMUNIKÁCIÍ
 INFORMATÍVNE PREVÁDZKOVÉ SMEROVÉ A INÉ ZNAČKY
 INFORMATÍVNE INÉ ZNAČKY
 II 3 - Hasiaci prístroj

VL 6

603

11-2015

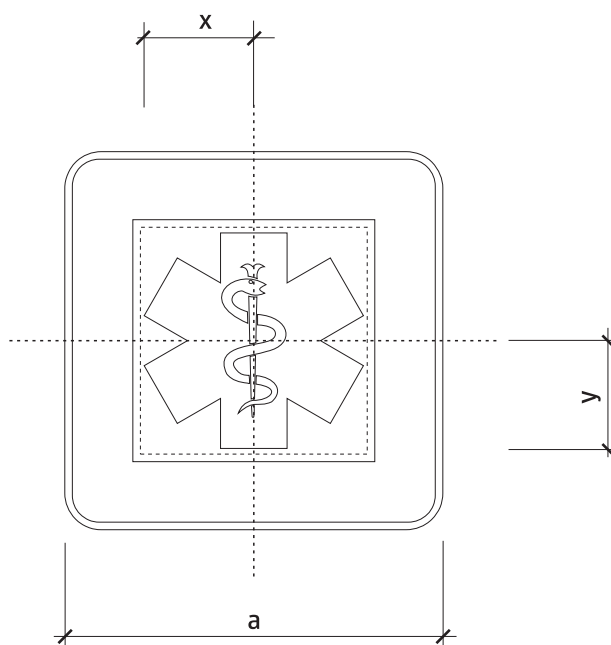

Rozmer (mm)	a	x	y	z	h
základný	500	145	140	290	285
zväčšený	750	220	215	435	425



NEMOCNICA

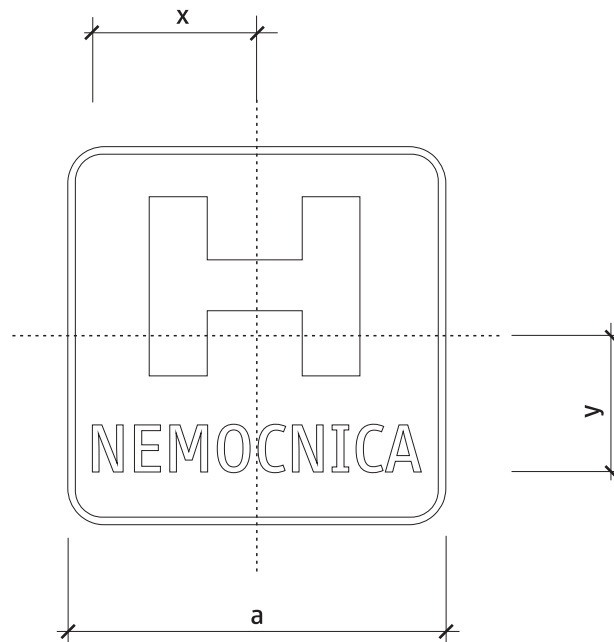
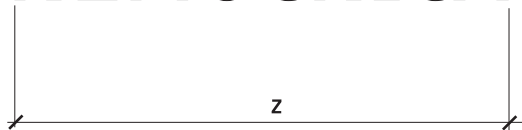

Rozmer (mm)	a	x	y	z	h
základný	500	215	180	435	365
zväčšený	750	325	270	650	545

6 - VYBAVENIE POZEMNÝCH KOMUNIKÁCIÍ
INFORMATÍVNE PREVÁDZKOVÉ SMEROVÉ A INÉ ZNAČKY
INFORMATÍVNE INÉ ZNAČKY
II 5 - Nemocnica

VL 6

605

11-2015

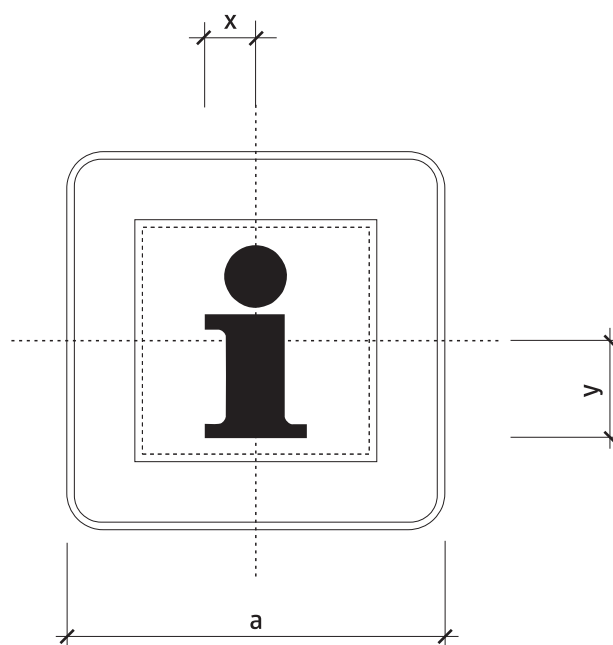
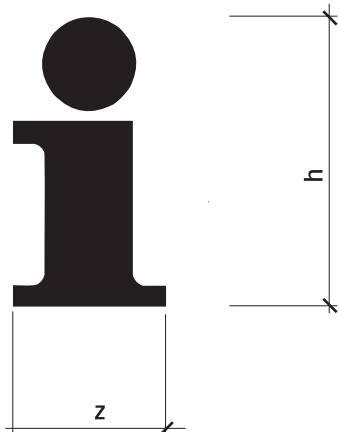

Rozmer (mm)	a	x	y	z	h
základný	500	65	130	135	255
zväčšený	750	100	195	200	380

Rádio

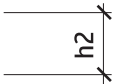
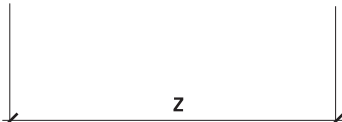
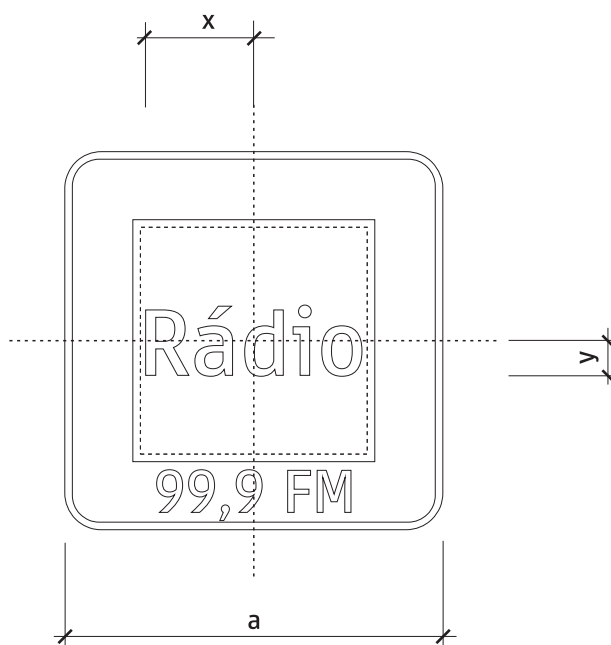

99,9 FM

Rozmer (mm)	a	x	y	z	h1	h2
základný	500	140	55	285	95	55
zväčšený	750	215	70	430	140	85

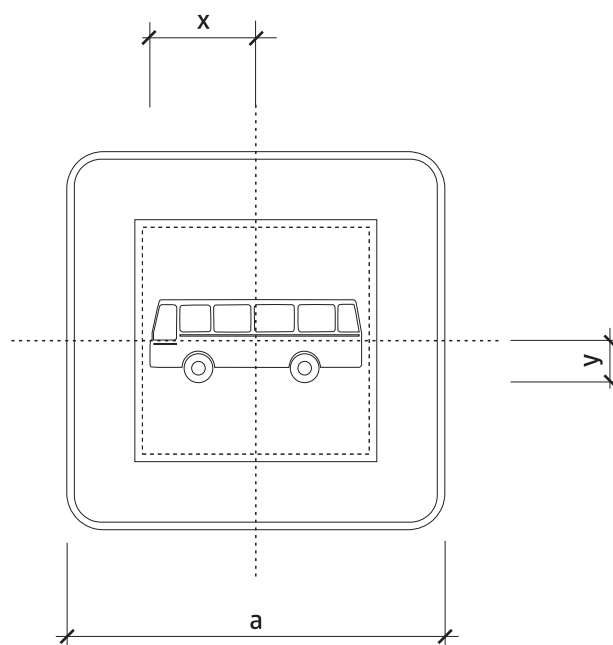
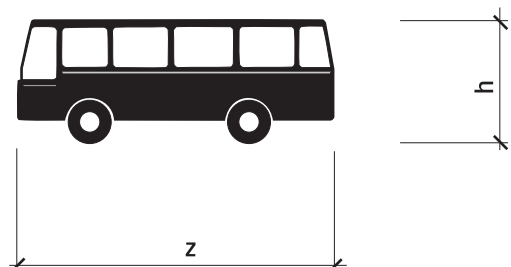

Rozmer (mm)	a	x	y	z	h
základný	500	140	55	280	110
zväčšený	750	210	80	420	165

6 - VYBAVENIE POZEMNÝCH KOMUNIKÁCIÍ
 INFORMATÍVNE PREVÁDZKOVÉ SMEROVÉ A INÉ ZNAČKY
 INFORMATÍVNE INÉ ZNAČKY
 II 7a - Zastávka autobusu

VL 6
 607-10
 11-2015

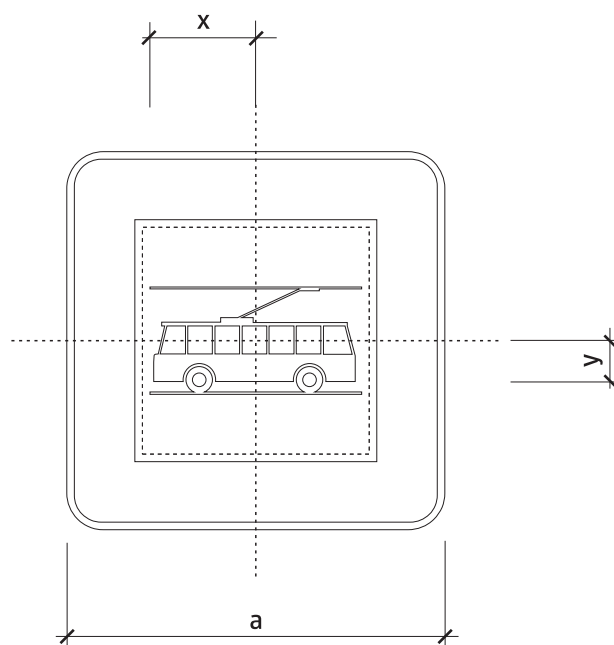
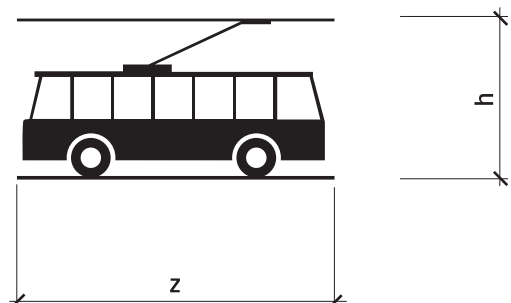

Rozmer (mm)	a	x	y	z	h
základný	500	140	70	280	140
zväčšený	750	210	105	420	210

6 - VYBAVENIE POZEMNÝCH KOMUNIKÁCIÍ
 INFORMATÍVNE PREVÁDZKOVÉ SMEROVÉ A INÉ ZNAČKY
 INFORMATÍVNE INÉ ZNAČKY
 II 7b - Zastávka trolejbusu

VL 6
 607-20
 11-2015

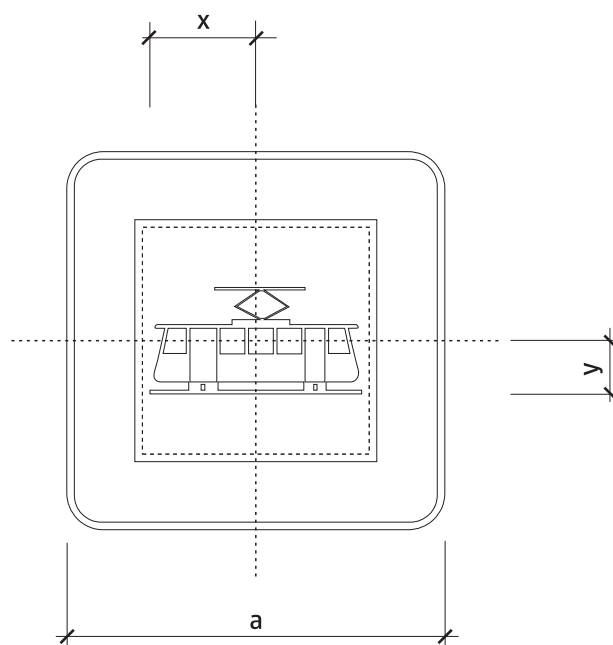
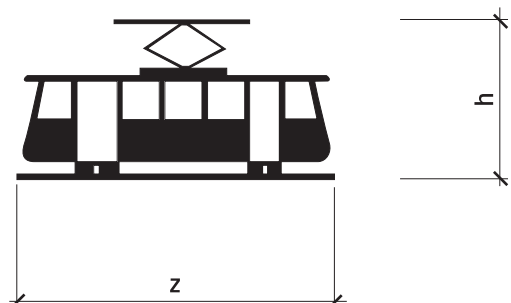

Rozmer (mm)	a	x	y	z	h
základný	500	140	70	280	140
zväčšený	750	210	105	420	210

6 - VYBAVENIE POZEMNÝCH KOMUNIKÁCIÍ
 INFORMATÍVNE PREVÁDZKOVÉ SMEROVÉ A INÉ ZNAČKY
 INFORMATÍVNE INÉ ZNAČKY
 II 7c -Zastávka električky

VL 6
 607-30
 11-2015

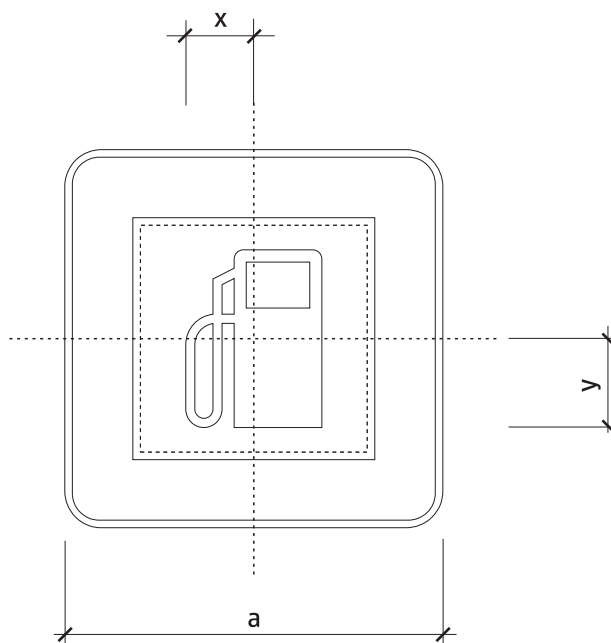
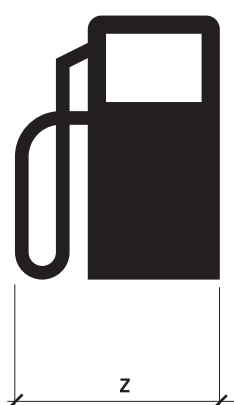

Rozmer (mm)	a	x	y	z	h
základný	500	90	115	180	235
zväčšený	750	135	175	270	350

6 - VYBAVENIE POZEMNÝCH KOMUNIKÁCIÍ
 INFORMATÍVNE PREVÁDZKOVÉ SMEROVÉ A INÉ ZNAČKY
 INFORMATÍVNE INÉ ZNAČKY
 II 8a - Čerpacia stanica

VL 6
 608-10
 11-2015

LPG

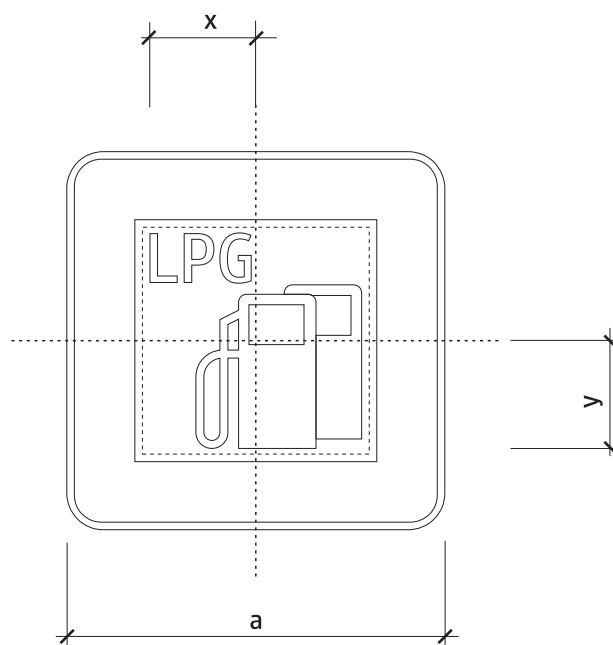
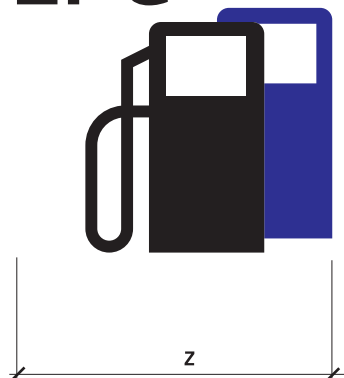

Rozmer (mm)	a	x	y	z	h
základný	500	140	140	280	285
zväčšený	750	210	215	420	425

6 - VYBAVENIE POZEMNÝCH KOMUNIKÁCIÍ
INFORMATÍVNE PREVÁDZKOVÉ SMEROVÉ A INÉ ZNAČKY
INFORMATÍVNE INÉ ZNAČKY
II 8b - Čerpacia stanica skvapalneného ropného plynu (LPG)

VL 6
608-20
11-2015

CNG

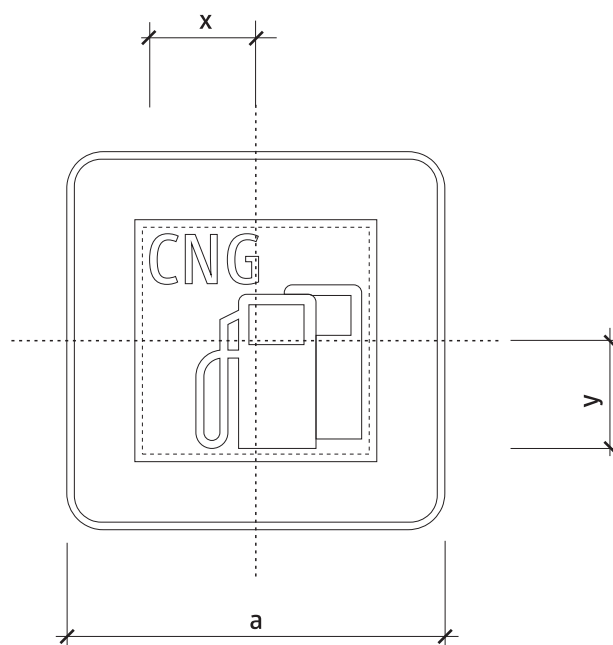

Rozmer (mm)	a	x	y	z	h
základný	500	140	140	280	285
zväčšený	750	210	215	420	425

6 - VYBAVENIE POZEMNÝCH KOMUNIKÁCIÍ
INFORMATÍVNE PREVÁDZKOVÉ SMEROVÉ A INÉ ZNAČKY
INFORMATÍVNE INÉ ZNAČKY
II 8b - Čerpacia stanica stlačeného prírodného plynu (CNG)

VL 6
608-21
11-2015

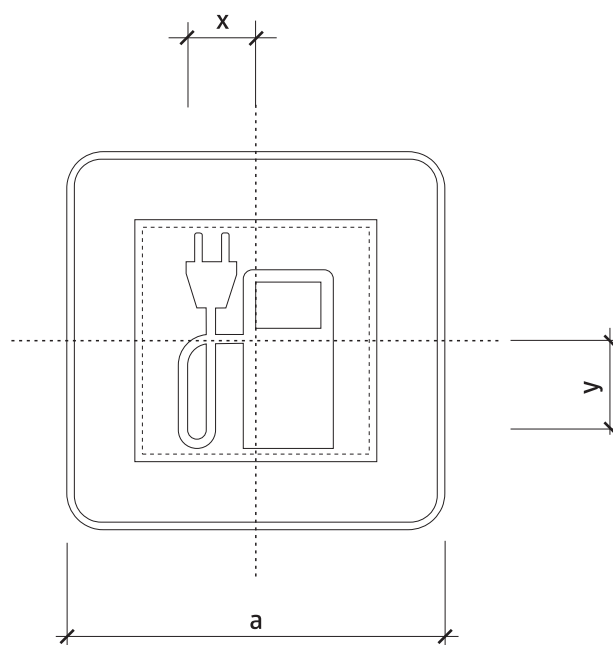
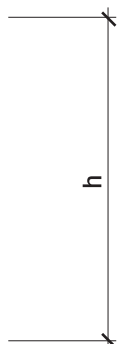
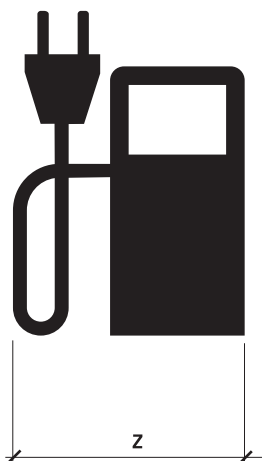

Rozmer (mm)	a	x	y	z	h
základný	500	100	140	205	285
zväčšený	750	150	215	305	425

6 - VYBAVENIE POZEMNÝCH KOMUNIKÁCIÍ
 INFORMATÍVNE PREVÁDZKOVÉ SMEROVÉ A INÉ ZNAČKY
 INFORMATÍVNE INÉ ZNAČKY
 II 8c - Dobíjacia stanica

VL 6
 608-30
 11-2015

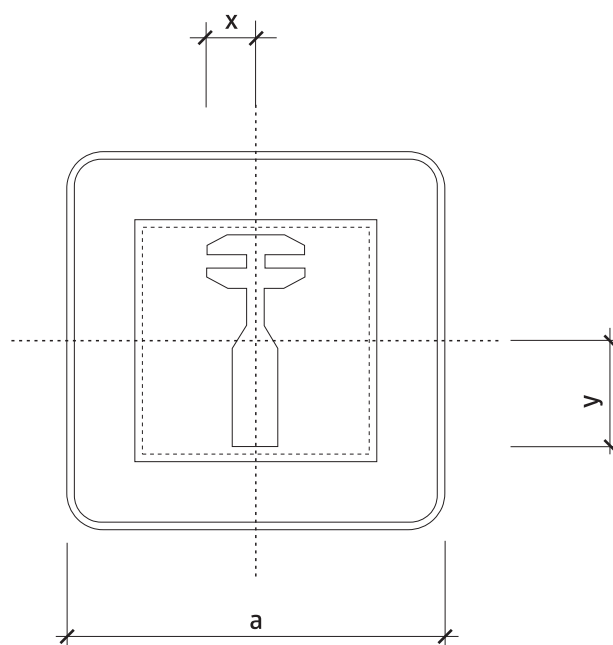
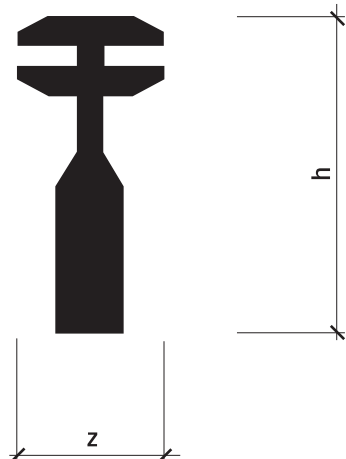

Rozmer (mm)	a	x	y	z	h
základný	500	65	140	130	280
zväčšený	750	95	210	195	420

6 - VYBAVENIE POZEMNÝCH KOMUNIKÁCIÍ
 INFORMATÍVNE PREVÁDZKOVÉ SMEROVÉ A INÉ ZNAČKY
 INFORMATÍVNE INÉ ZNAČKY
 II 9 - Opraváreň

VL 6

609

11-2015

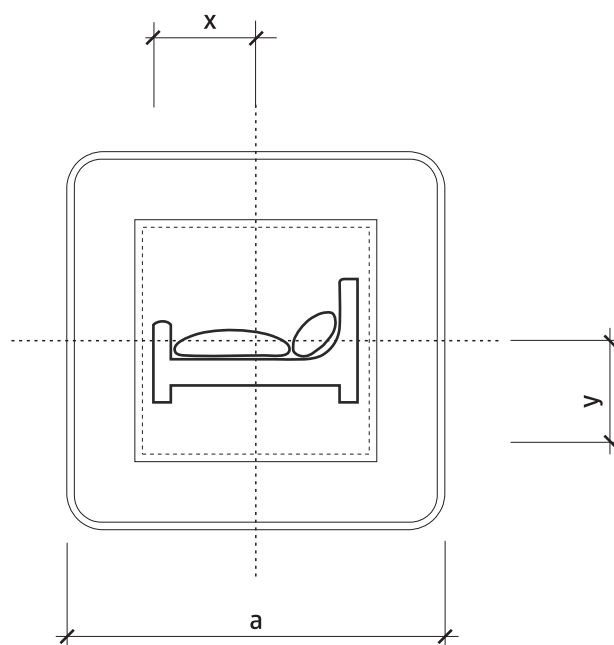
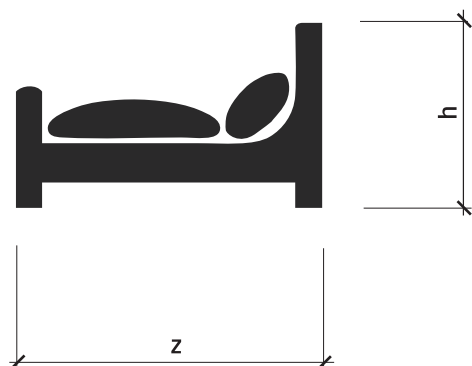

Rozmer (mm)	a	x	y	z	h
základný	500	135	82	270	164
zväčšený	750	200	122	405	244

6 - VYBAVENIE POZEMNÝCH KOMUNIKÁCIÍ
INFORMATÍVNE PREVÁDZKOVÉ SMEROVÉ A INÉ ZNAČKY
INFORMATÍVNE INÉ ZNAČKY
II 10 - Hotel alebo motel

VL 6

610

11-2015

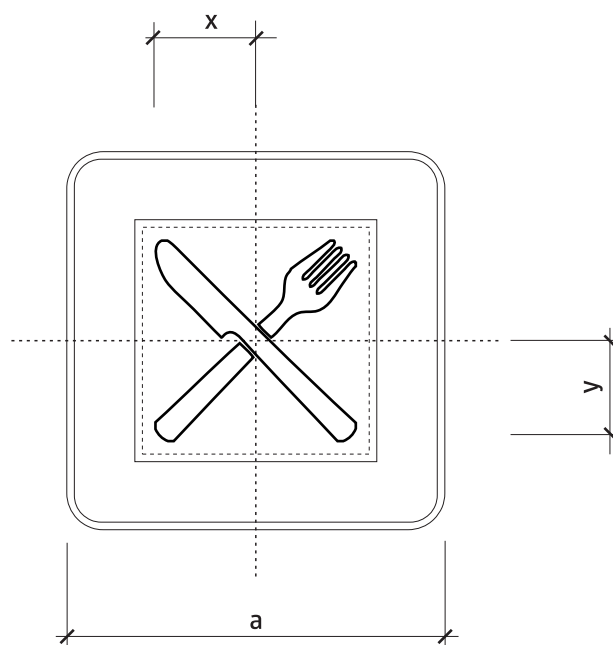
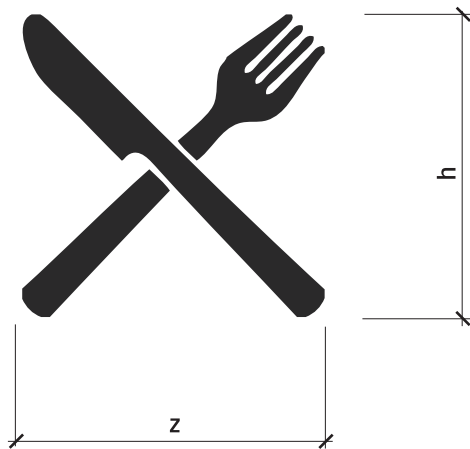

Rozmer (mm)	a	x	y	z	h
základný	500	130	135	265	265
zväčšený	750	195	200	400	400

6 - VYBAVENIE POZEMNÝCH KOMUNIKÁCIÍ
 INFORMATÍVNE PREVÁDZKOVÉ SMEROVÉ A INÉ ZNAČKY
 INFORMATÍVNE INÉ ZNAČKY
 II 11 - Reštaurácia

VL 6

611

11-2015

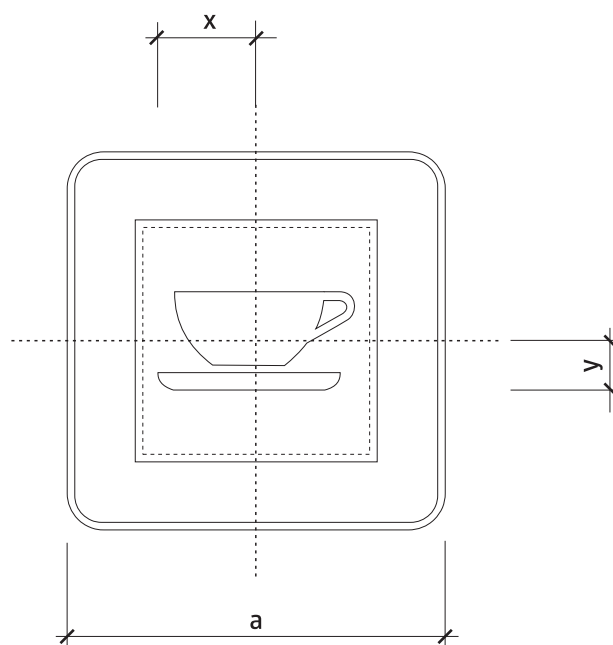
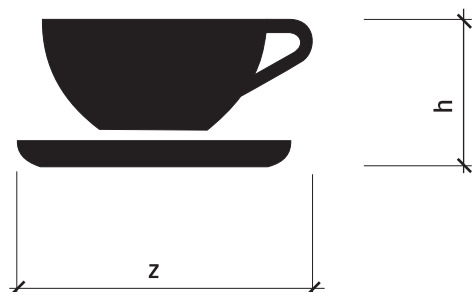

Rozmer (mm)	a	x	y	z	h
základný	500	130	65	260	130
zväčšený	750	195	97,5	390	195

6 - VYBAVENIE POZEMNÝCH KOMUNIKÁCIÍ
INFORMATÍVNE PREVÁDZKOVÉ SMEROVÉ A INÉ ZNAČKY
INFORMATÍVNE INÉ ZNAČKY
II 12 - Občerstvenie

VL 6

612

11-2015

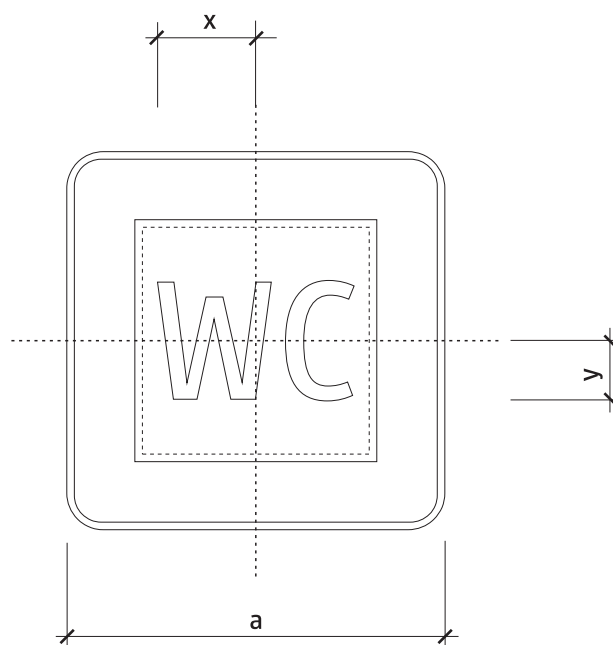
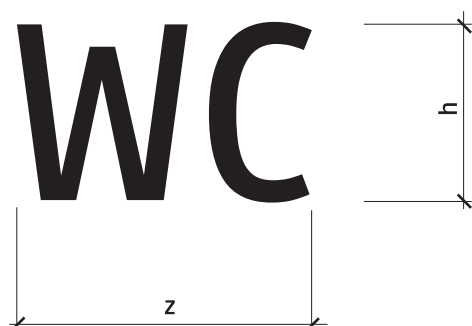

Rozmer (mm)	a	x	y	z	h
základný	500	130	75	260	160
zväčšený	750	195	115	390	240

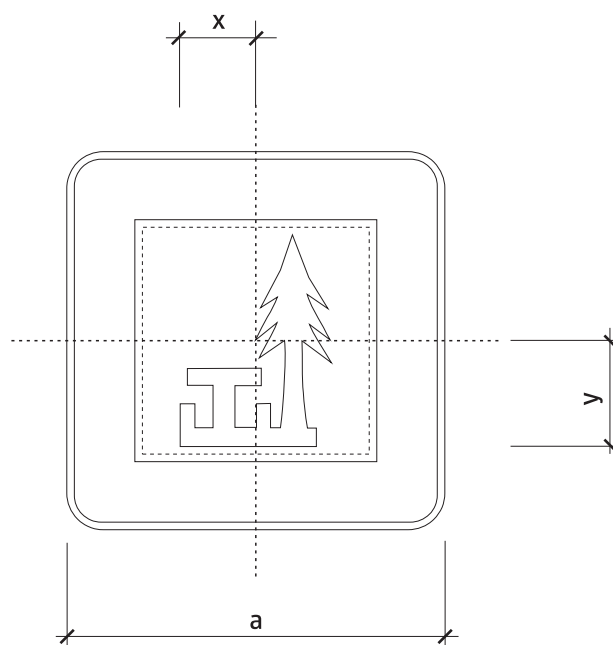
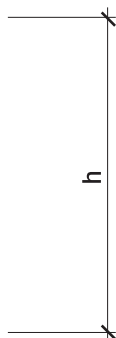

Rozmer (mm)	a	x	y	z	h
základný	500	100	140	200	280
zväčšený	750	150	210	300	420

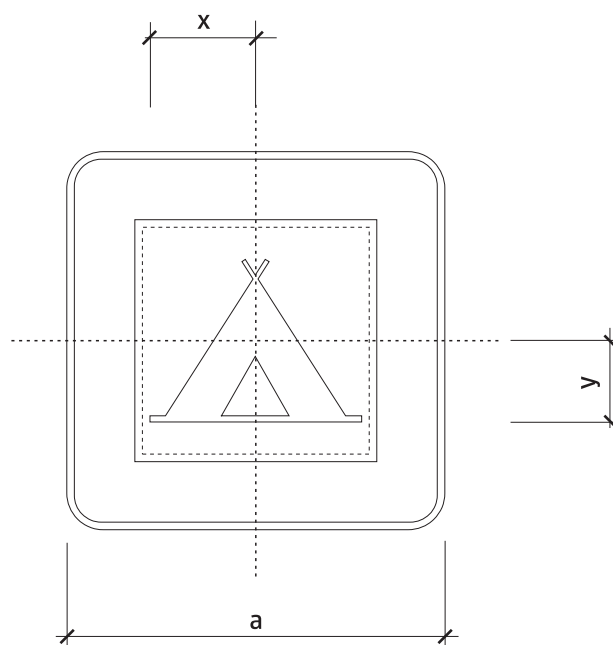
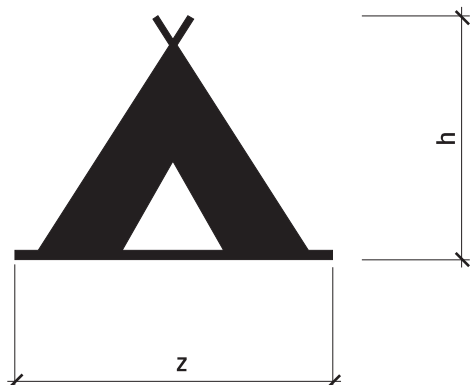

Rozmer (mm)	a	x	y	z	h
základný	500	140	105	280	215
zväčšený	750	210	160	420	325

6 - VYBAVENIE POZEMNÝCH KOMUNIKÁCIÍ
 INFORMATÍVNE PREVÁDZKOVÉ SMEROVÉ A INÉ ZNAČKY
 INFORMATÍVNE INÉ ZNAČKY
 II 15a - Táborisko pre stany

VL 6
 615-10
 11-2015

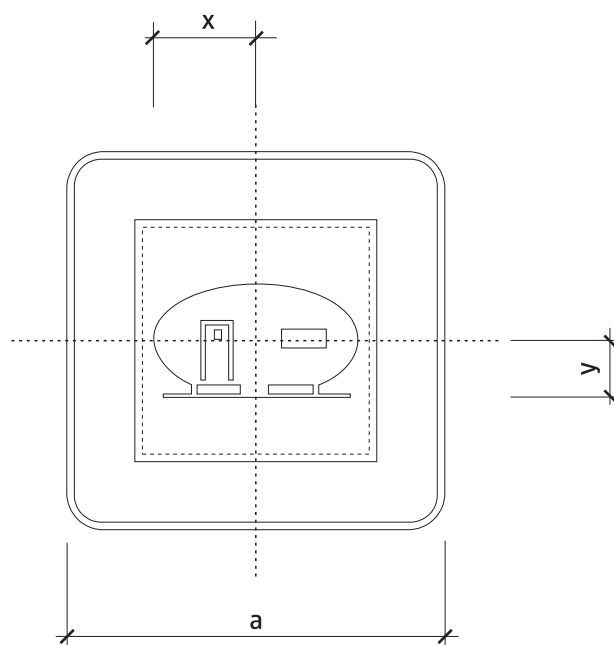
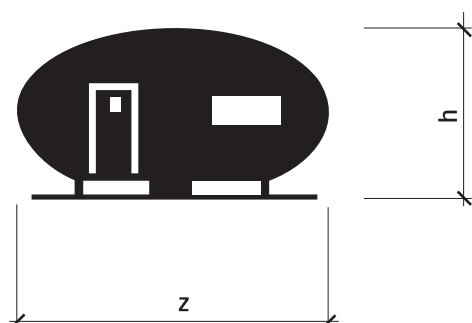

Rozmer (mm)	a	x	y	z	h
základný	500	135	75	270	150
zväčšený	750	200	110	405	225

6 - VYBAVENIE POZEMNÝCH KOMUNIKÁCIÍ
 INFORMATÍVNE PREVÁDZKOVÉ SMEROVÉ A INÉ ZNAČKY
 INFORMATÍVNE INÉ ZNAČKY
 II 15b - Táborisko pre obytné prívesy

VL 6
 615-20
 11-2015

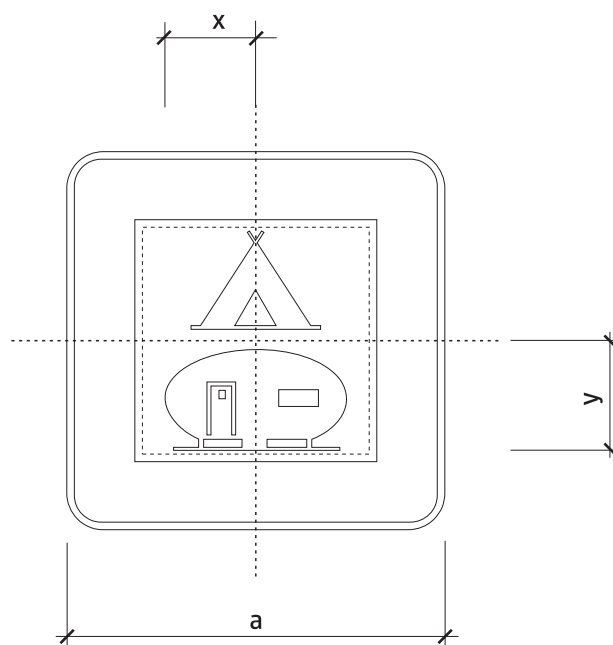
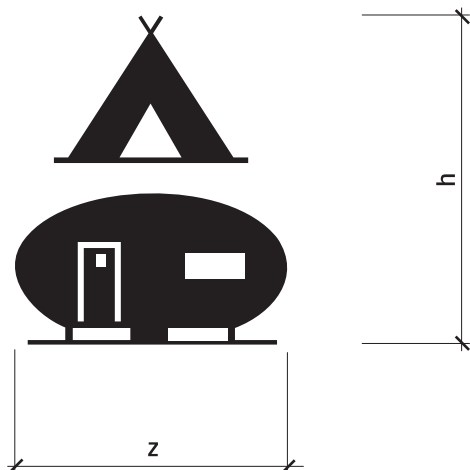

Rozmer (mm)	a	x	y	z	h
základný	500	120	145	240	290
zväčšený	750	180	215	360	435

6 - VYBAVENIE POZEMNÝCH KOMUNIKÁCIÍ
 INFORMATÍVNE PREVÁDZKOVÉ SMEROVÉ A INÉ ZNAČKY
 INFORMATÍVNE INÉ ZNAČKY
 II 15c - Táborisko pre stany a obytné prívesy

VL 6
 615-30
 11-2015

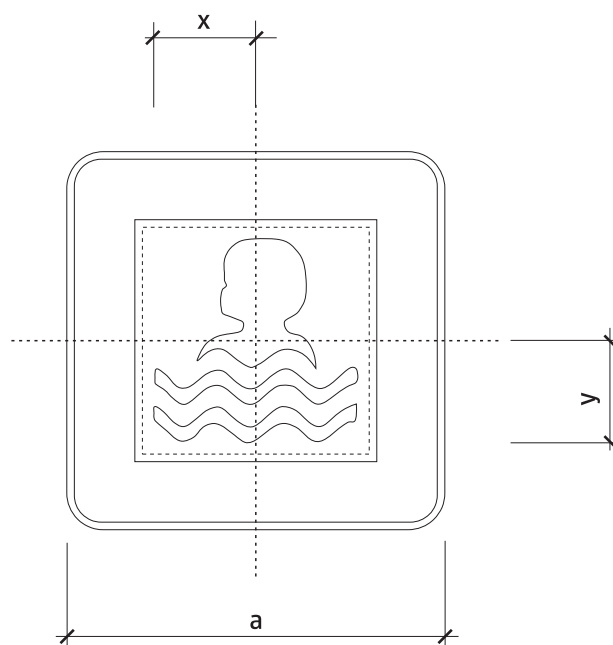
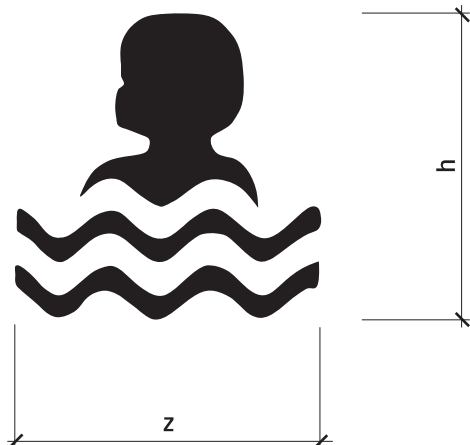

Rozmer (mm)	a	x	y	z	h
základný	500	135	130	270	270
zväčšený	750	200	195	405	405

6 - VYBAVENIE POZEMNÝCH KOMUNIKÁCIÍ
 INFORMATÍVNE PREVÁDZKOVÉ SMEROVÉ A INÉ ZNAČKY
 INFORMATÍVNE INÉ ZNAČKY
 II 16 - Pláž alebo kúpalisko

VL 6

616

11-2015

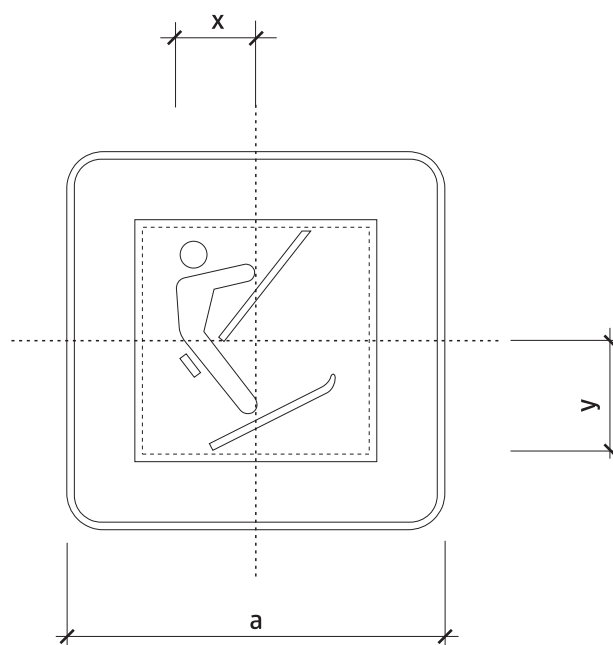
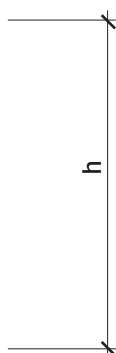

Rozmer (mm)	a	x	y	z	h
základný	500	105	145	210	290
zväčšený	750	155	215	315	435

6 - VYBAVENIE POZEMNÝCH KOMUNIKÁCIÍ
 INFORMATÍVNE PREVÁDZKOVÉ SMEROVÉ A INÉ ZNAČKY
 INFORMATÍVNE INÉ ZNAČKY
 II 17a - Lyžiarsky vlek

VL 6
 617-10
 11-2015

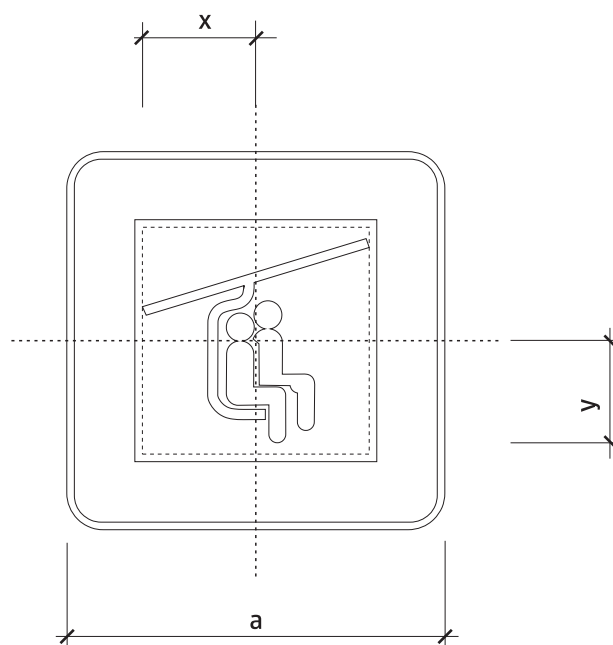
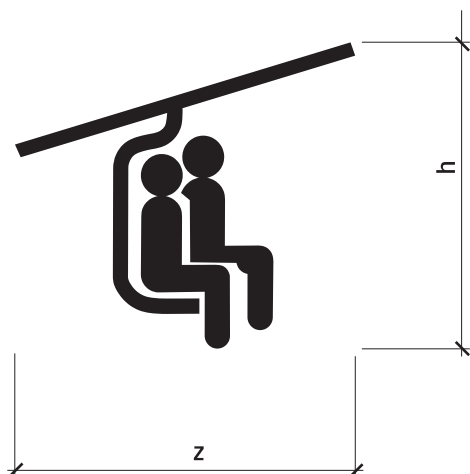

Rozmer (mm)	a	x	y	z	h
základný	500	150	135	300	270
zväčšený	750	225	205	450	400

6 - VYBAVENIE POZEMNÝCH KOMUNIKÁCIÍ
 INFORMATÍVNE PREVÁDZKOVÉ SMEROVÉ A INÉ ZNAČKY
 INFORMATÍVNE INÉ ZNAČKY
 II 17b - Sedačková lanovka

VL 6
 617-20
 11-2015

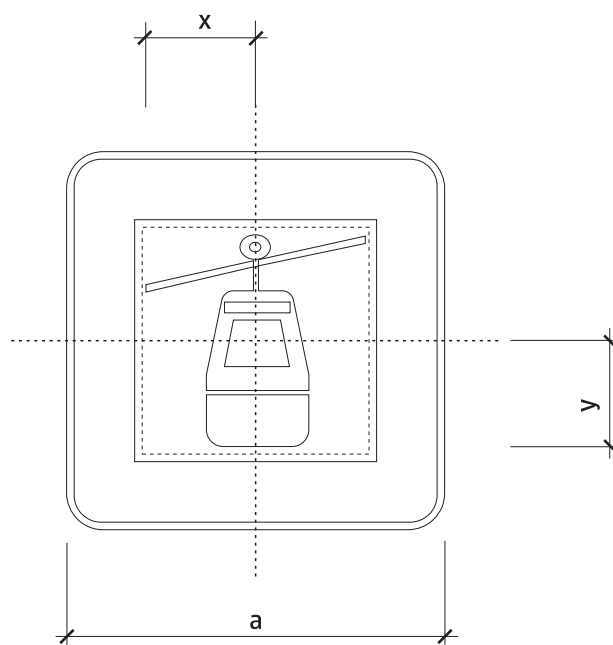
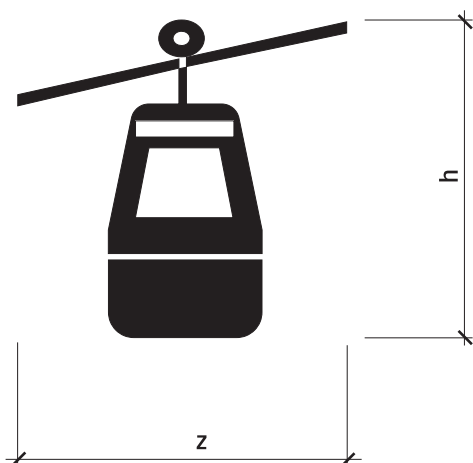

Rozmer (mm)	a	x	y	z	h
základný	500	145	140	290	280
zväčšený	750	215	210	435	420

6 - VYBAVENIE POZEMNÝCH KOMUNIKÁCIÍ
 INFORMATÍVNE PREVÁDZKOVÉ SMEROVÉ A INÉ ZNAČKY
 INFORMATÍVNE INÉ ZNAČKY
 II 17c - Kabínková lanovka

VL 6
 617-30
 11-2015

L 4E* 12E 4E 12E 4E 600 4E* L



L
4E
5,5E
4E
7E
5E*
12E
5E*
5,5E
4E
L

L
1E*
480
1E*
L



L
2,75E*
5,5E
2,75E*
L

L 4E* 4E 4E* L

priestor pre logá

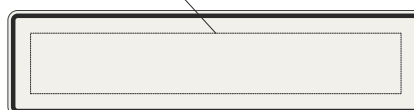

L
2E
8E*
2E
L

L 2E 48E* 2E L

6 - VYBAVENIE POZEMNÝCH KOMUNIKÁCIÍ
INFORMATÍVNE PREVÁDZKOVÉ SMEROVÉ A INÉ ZNAČKY
INFORMATÍVNE INÉ ZNAČKY
II 18a - Odpočívadlá s komplexnými službami (veľké)

VL 6

618-10

11-2015



6 - VYBAVENIE POZEMNÝCH KOMUNIKÁCIÍ
 INFORMATÍVNE PREVÁDZKOVÉ SMEROVÉ A INÉ ZNAČKY
 INFORMATÍVNE INÉ ZNAČKY
 II 18b - Odpočívadlá s komplexnými službami (veľké)

VL 6
 618-20
 11-2015

1E = 40mm fixne

L 4E* 12E 4E 12E 4E 12E 4E* L

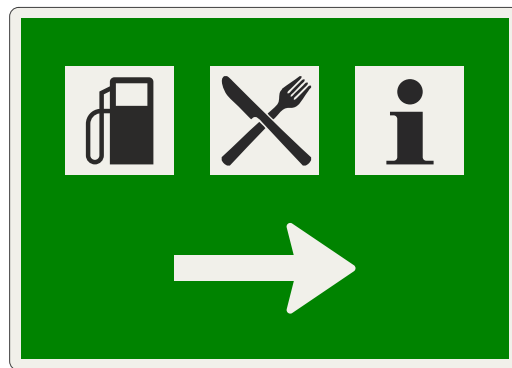

20E

6 - VYBAVENIE POZEMNÝCH KOMUNIKÁCIÍ
INFORMATÍVNE PREVÁDZKOVÉ SMEROVÉ A INÉ ZNAČKY
INFORMATÍVNE INÉ ZNAČKY
II 18c - Odpočívadlá s komplexnými službami (veľké)

VL 6

618-30

11-2015

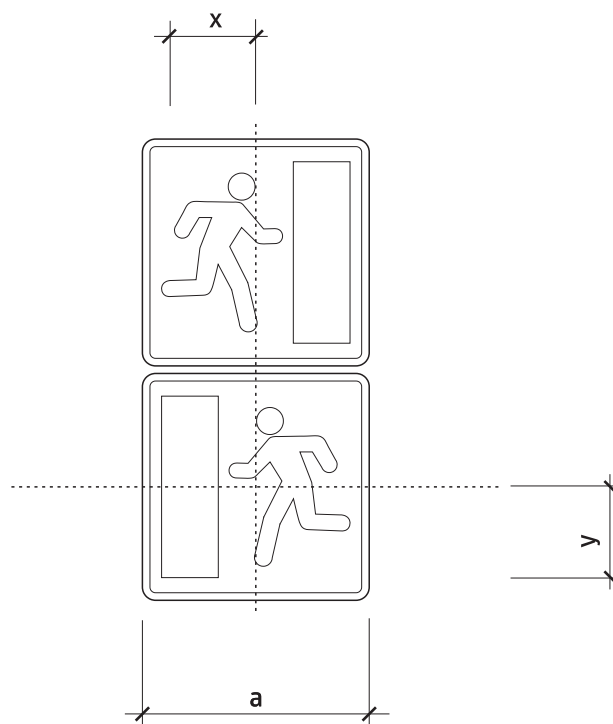
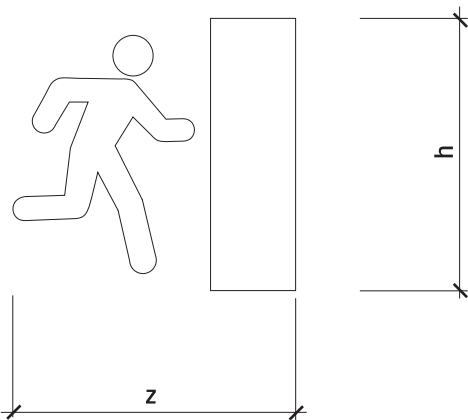

Rozmer (mm)	a	x	y	z	h
základný	300	125	120	250	240

6 - VYBAVENIE POZEMNÝCH KOMUNIKÁCIÍ
 INFORMATÍVNE PREVÁDZKOVÉ SMEROVÉ A INÉ ZNAČKY
 INFORMATÍVNE INÉ ZNAČKY
 II 19a,b - Núdzový východ

VL 6

619

11-2015

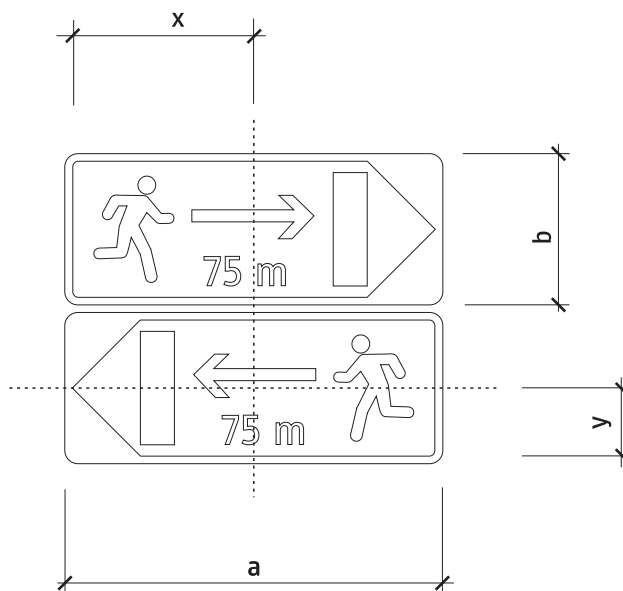
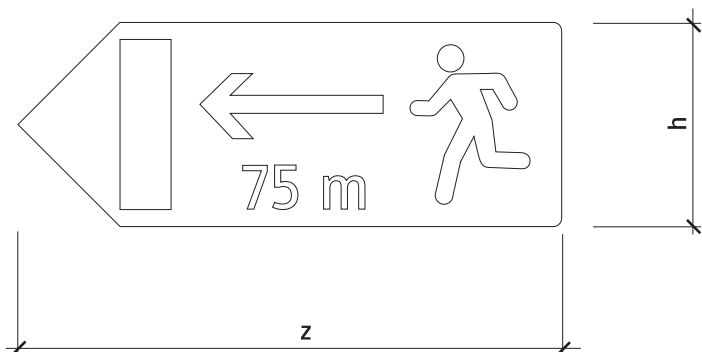

Rozmer (mm)	a	b	x	y	z	h
základný	500	200	215	75	480	180

6 - VYBAVENIE POZEMNÝCH KOMUNIKÁCIÍ
 INFORMATÍVNE PREVÁDZKOVÉ SMEROVÉ A INÉ ZNAČKY
 INFORMATÍVNE INÉ ZNAČKY
 II 20a,b - Úniková cesta (vzor)

VL 6
 620-10
 11-2015

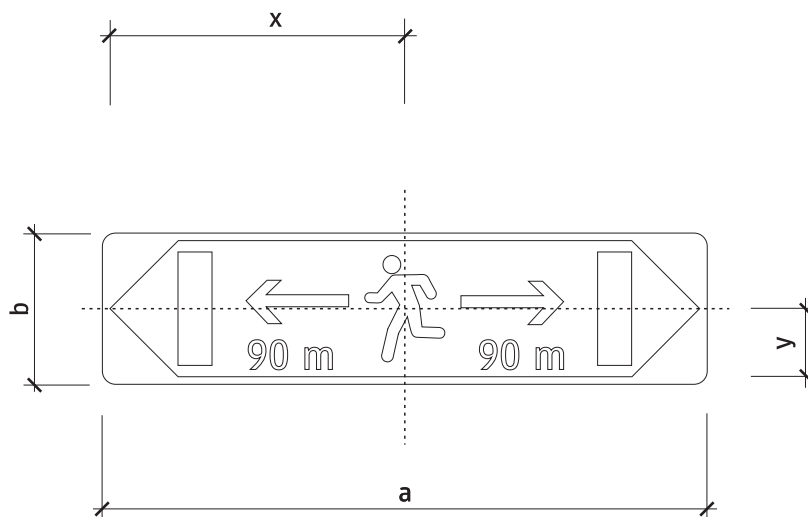
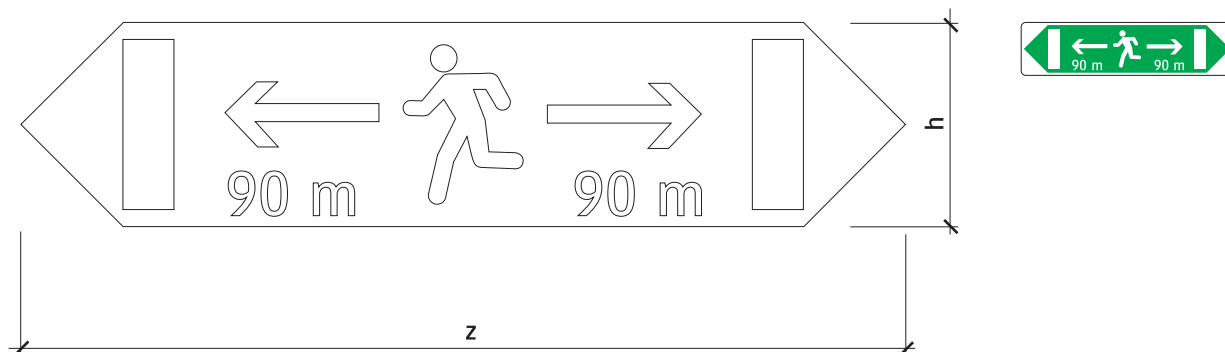

Rozmer (mm)	a	b	x	y	z	h
základný	800	200	390	75	780	180

6 - VYBAVENIE POZEMNÝCH KOMUNIKÁCIÍ
 INFORMATÍVNE PREVÁDZKOVÉ SMEROVÉ A INÉ ZNAČKY
 INFORMATÍVNE INÉ ZNAČKY
 II 20c - Úniková cesta (vzor)

VL 6
 620-30
 11-2015

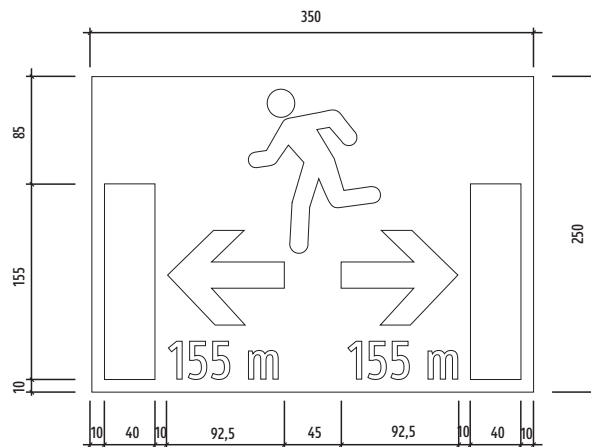

6 - VYBAVENIE POZEMNÝCH KOMUNIKÁCIÍ
 INFORMATÍVNE PREVÁDZKOVÉ SMEROVÉ A INÉ ZNAČKY
 INFORMATÍVNE INÉ ZNAČKY
 II 20c - Úniková cesta (vzor)

VL 6

620-31

11-2015

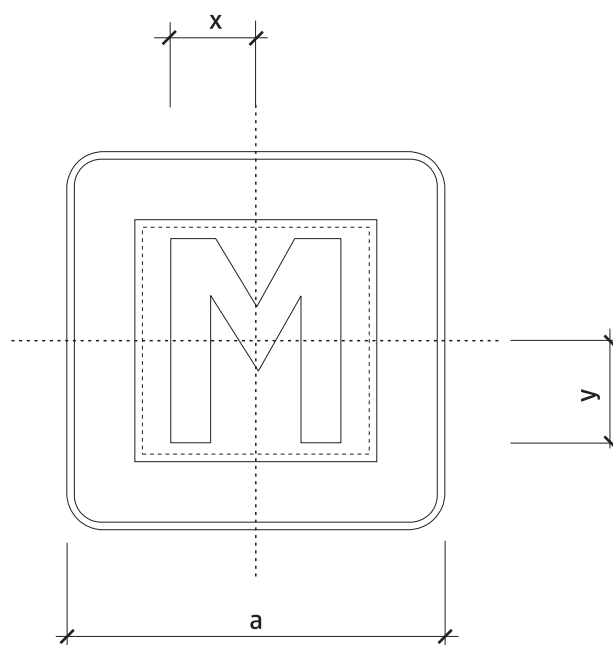
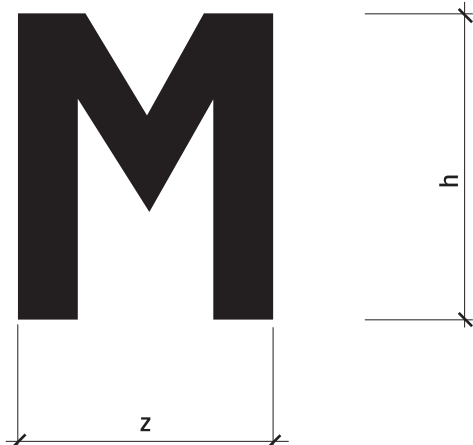

Rozmer (mm)	a	x	y	z	h
základný	500	115	135	225	270
zväčšený	750	165	200	340	405

6 - VYBAVENIE POZEMNÝCH KOMUNIKÁCIÍ
 INFORMATÍVNE PREVÁDZKOVÉ SMEROVÉ A INÉ ZNAČKY
 INFORMATÍVNE INÉ ZNAČKY
 II 21a - Úhrada mýta

VL 6
 621-10
 11-2015

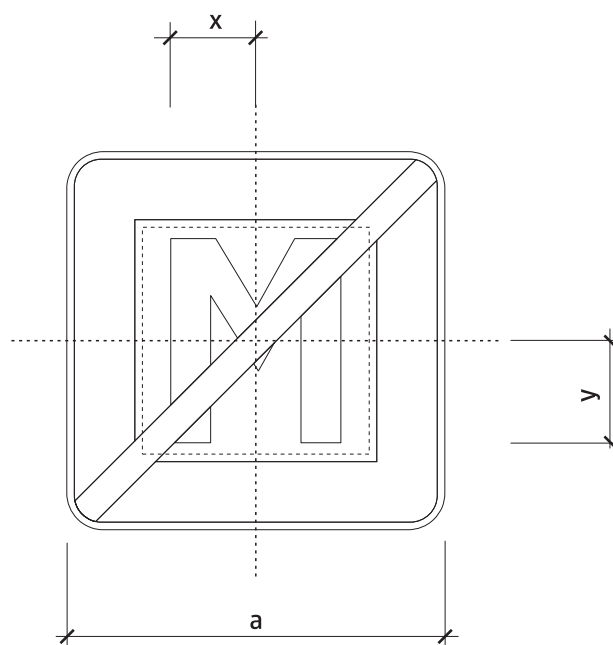
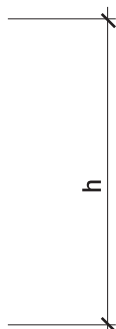

Rozmer (mm)	a	x	y	z	h
základný	500	115	135	225	270
zväčšený	750	165	200	340	405

6 - VYBAVENIE POZEMNÝCH KOMUNIKÁCIÍ
 INFORMATÍVNE PREVÁDZKOVÉ SMEROVÉ A INÉ ZNAČKY
 INFORMATÍVNE INÉ ZNAČKY
 II 21b - Koniec úhrady mýta

VL 6
 621-50
 11-2015

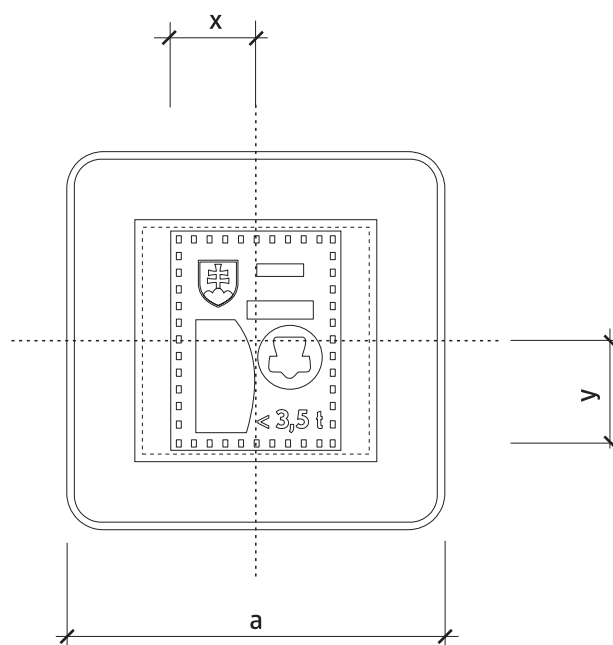
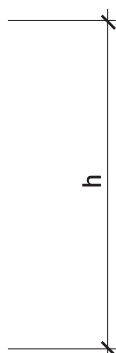

Rozmer (mm)	a	x	y	z	h
základný	500	115	145	225	290
zväčšený	750	165	215	340	435

6 - VYBAVENIE POZEMNÝCH KOMUNIKÁCIÍ
 INFORMATÍVNE PREVÁDZKOVÉ SMEROVÉ A INÉ ZNAČKY
 INFORMATÍVNE INÉ ZNAČKY
 II 22a - Úhrada diaľničnou nálepkou

VL 6
 622-10
 11-2015

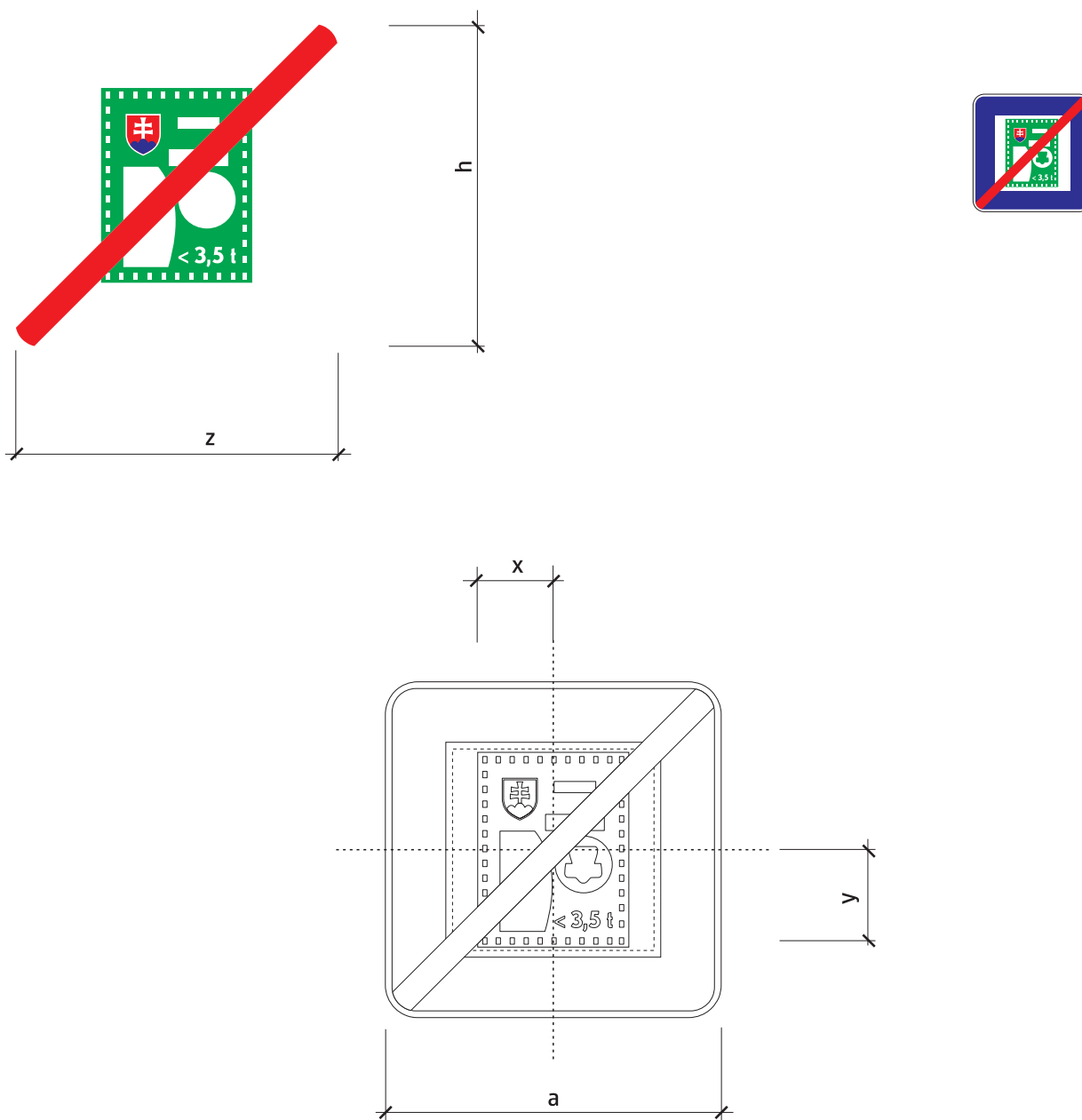

Rozmer (mm)	a	x	y	z	h
základný	500	115	145	225	290
zväčšený	750	165	215	340	435

6 - VYBAVENIE POZEMNÝCH KOMUNIKÁCIÍ
 INFORMATÍVNE PREVÁDZKOVÉ SMEROVÉ A INÉ ZNAČKY
 INFORMATÍVNE INÉ ZNAČKY
 II 22b - Koniec úhrady diaľničnou nálepkou

VL 6
 622-50
 11-2015

6 - VYBAVENIE POZEMNÝCH KOMUNIKÁCIÍ
DODATKOVÉ TABUĽKY

VL 6

700

11-2015

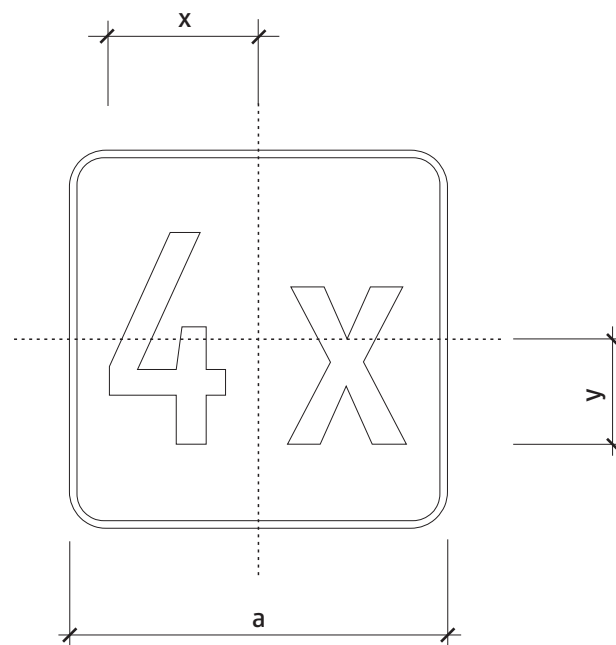
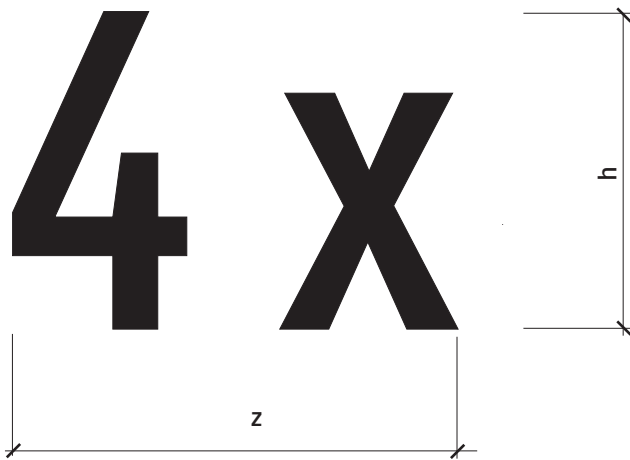

Rozmer (mm)	a	x	y	z	h
základný	500	200	140	400	280
zväčšený	750	300	210	600	420

6 - VYBAVENIE POZEMNÝCH KOMUNIKÁCIÍ
 DODATKOVÉ TABUĽKY
 E 1 - Počet (vzor)

VL 6

701

11-2015

300 m

300 m

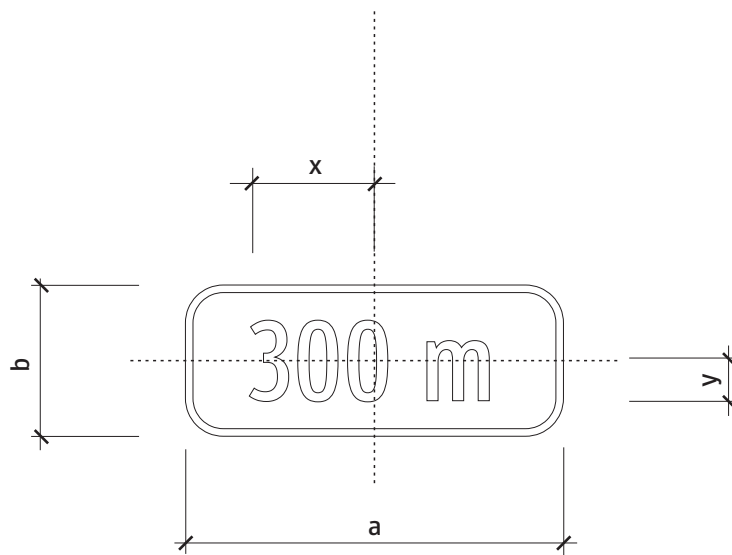
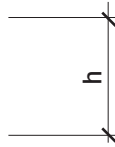

Rozmer (mm)	a	b	x	y	z	h
základný	500	200		52,5		105
zväčšený	750	300		87,5		175

6 - VYBAVENIE POZEMNÝCH KOMUNIKÁCIÍ
DODATKOVÉ TABUĽKY
E 2 - Vzdialenosť (vzor)

VL 6

702

11-2015

STOP 150m

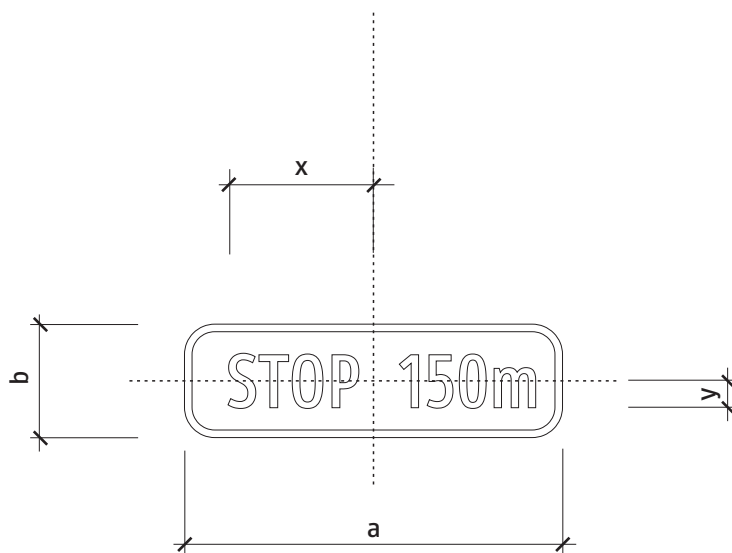

Rozmer (mm)	a	b	x	y	z	h
základný	500	150		35		70
zväčšený	750	200		52,5		105

6 - VYBAVENIE POZEMNÝCH KOMUNIKÁCIÍ
DODATKOVÉ TABUĽKY
E 3 - Vzdialenosť (vzor)

VL 6

703

11-2015

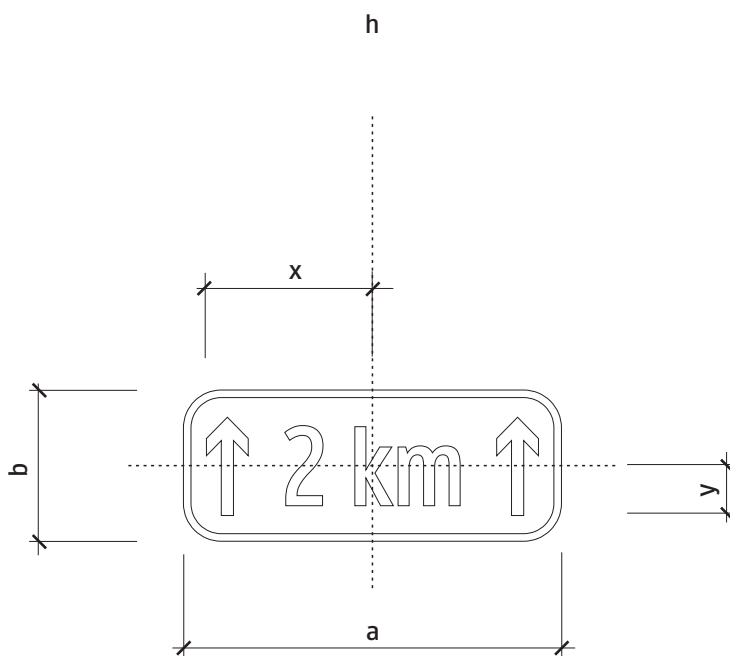
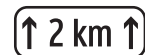

Rozmer (mm)	a	b	x	y	z	h	písmo
základný	500	200	220	65	440	130	105
zväčšený	750	300	330	97,5	660	195	175

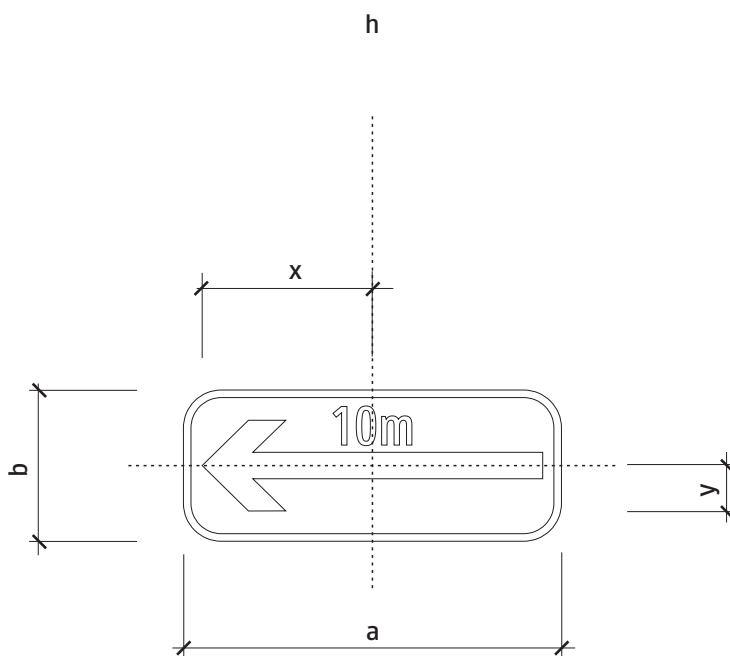
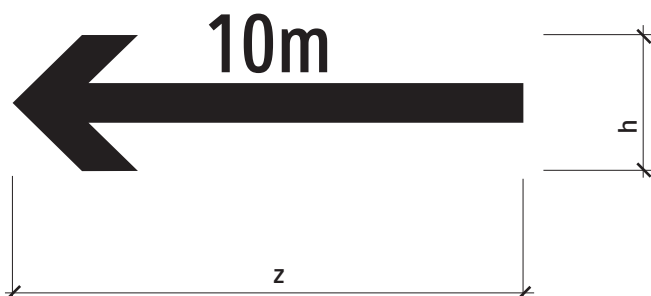

Rozmer (mm)	a	b	x	y	z	h	písmo
základný	500	200	225	60	450	120	50
zväčšený	750	300	330	90	675	180	75

6 - VYBAVENIE POZEMNÝCH KOMUNIKÁCIÍ

DODATKOVÉ TABUĽKY

E5a - Úsek platnosti (vzor)

VL 6

705-10

11-2015

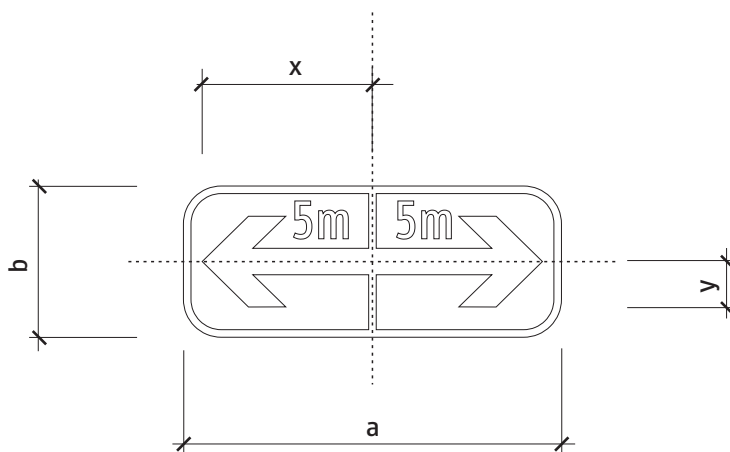
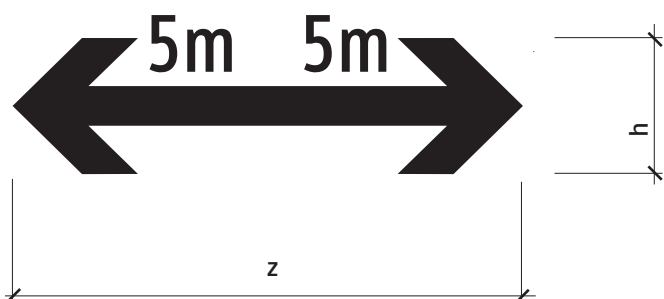

Rozmer (mm)	a	b	x	y	z	h	písmo
základný	500	200	225	60	450	120	50
zväčšený	750	300	330	90	675	180	75

6 - VYBAVENIE POZEMNÝCH KOMUNIKÁCIÍ

DODATKOVÉ TABUĽKY
E5b - Úsek platnosti (vzor)

VL 6

705-20

11-2015

3,5 t

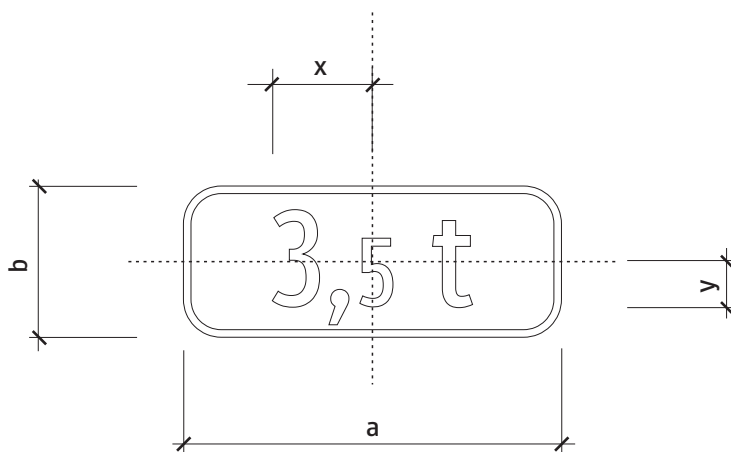
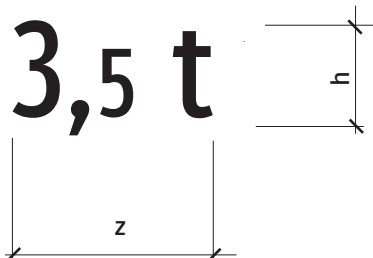

Rozmer (mm)	a	b	x	y	z	h
základný	500	200		52,5		126
zväčšený	750	300		87,5		175

6 - VYBAVENIE POZEMNÝCH KOMUNIKÁCIÍ

DODATKOVÉ TABUĽKY
E6 - Celková hmotnosť (vzor)

VL 6

706

11-2015

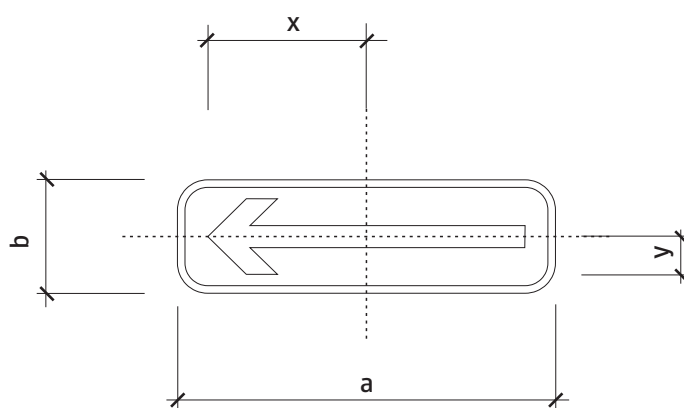
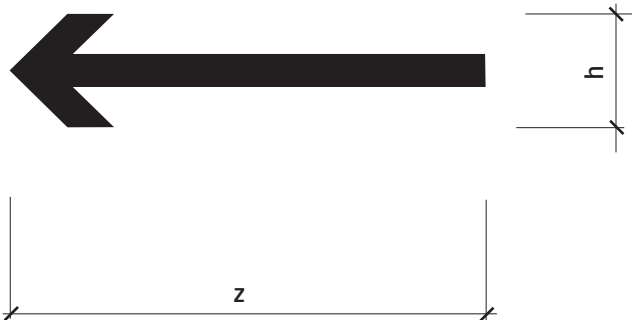

Rozmer (mm)	a	b	x	y	z	h
základný	500	150	210	50	420	100
zväčšený	750	200	315	75	630	150

6 - VYBAVENIE POZEMNÝCH KOMUNIKÁCIÍ

DODATKOVÉ TABUĽKY
E 7 - Smerová šípka (vzor)

VL 6

707

11-2015

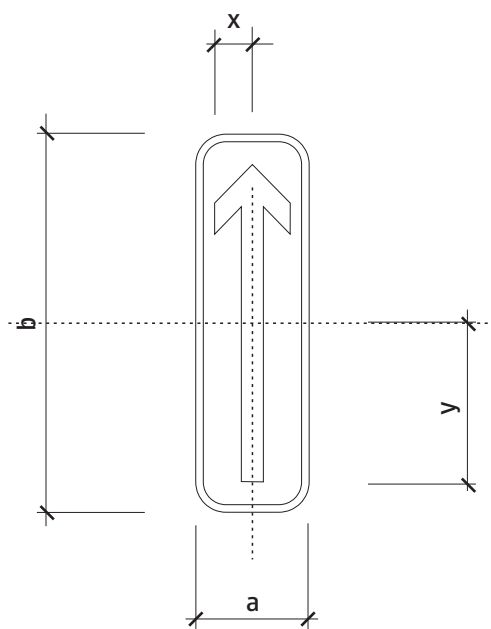
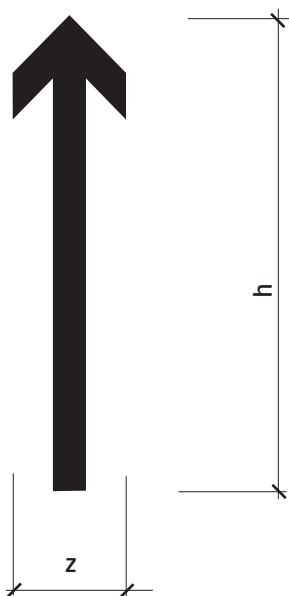

Rozmer (mm)	a	b	x	y	z	h
základný	150	500	50	210	100	420
zväčšený	200	750	75	315	150	630

6 - VYBAVENIE POZEMNÝCH KOMUNIKÁCIÍ

DODATKOVÉ TABUĽKY

E8a - Začiatok úseku platnosti

VL 6

708-10

11-2015

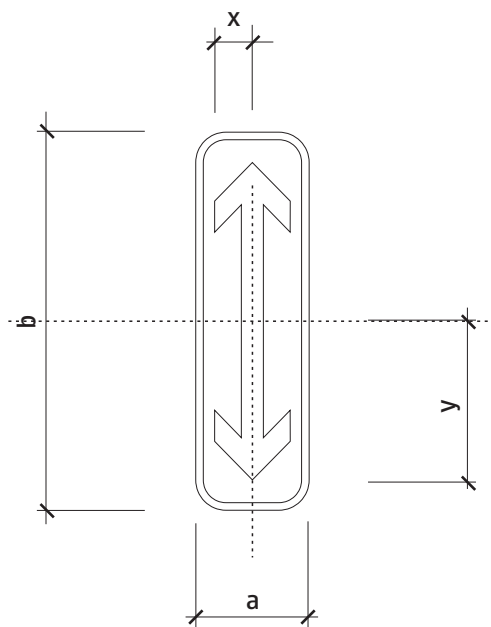
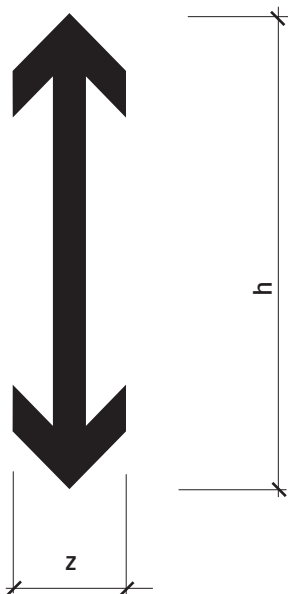

Rozmer (mm)	a	b	x	y	z	h
základný	150	500	50	210	100	420
zväčšený	200	750	75	315	150	630

6 - VYBAVENIE POZEMNÝCH KOMUNIKÁCIÍ
 DODATKOVÉ TABUĽKY
 E8b - Priebeh úseku platnosti

VL 6

708-20

11-2015

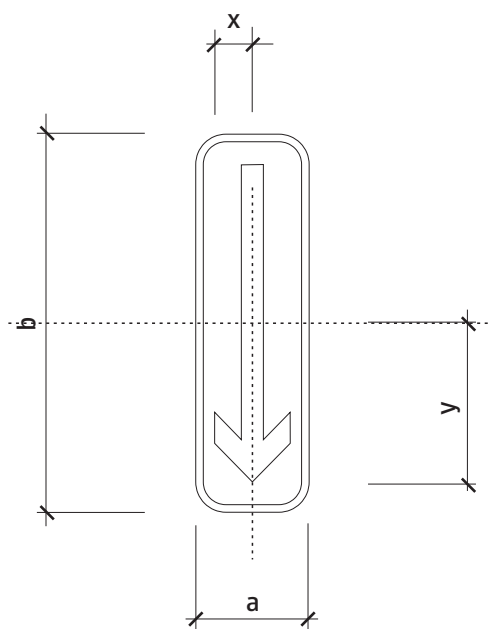
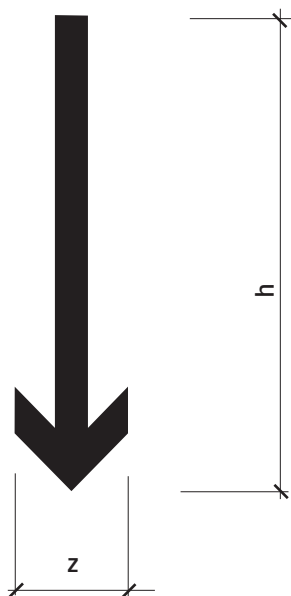

Rozmer (mm)	a	b	x	y	z	h
základný	150	500	50	210	100	420
zväčšený	200	750	75	315	150	630

6 - VYBAVENIE POZEMNÝCH KOMUNIKÁCIÍ

DODATKOVÉ TABUĽKY
E8c - Koniec úseku platnosti

VL 6

708-30

11-2015

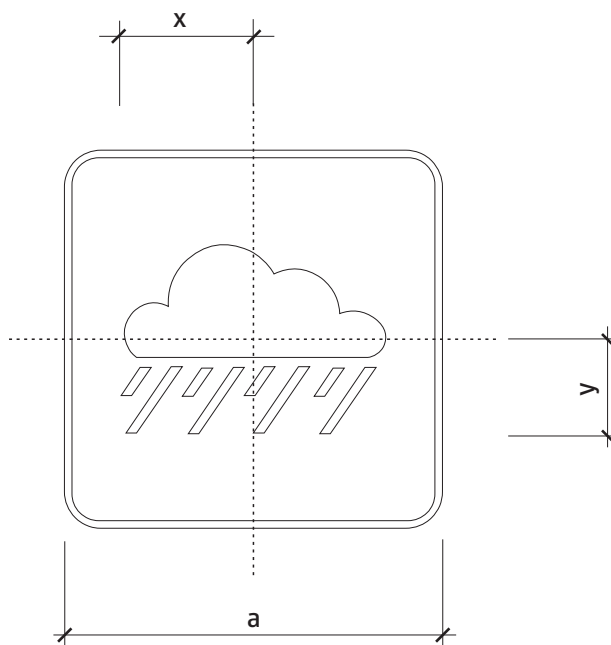
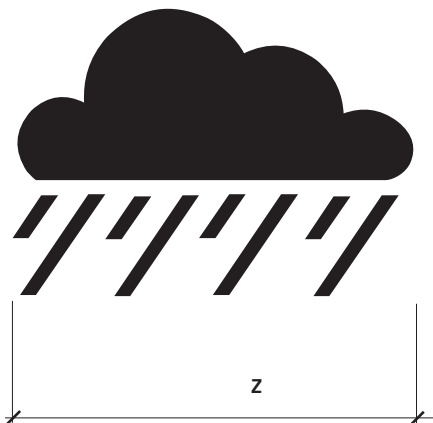

Rozmer (mm)	a	x	y	z	h
základný	500	175	125	350	250
zväčšený	750	265	190	530	380

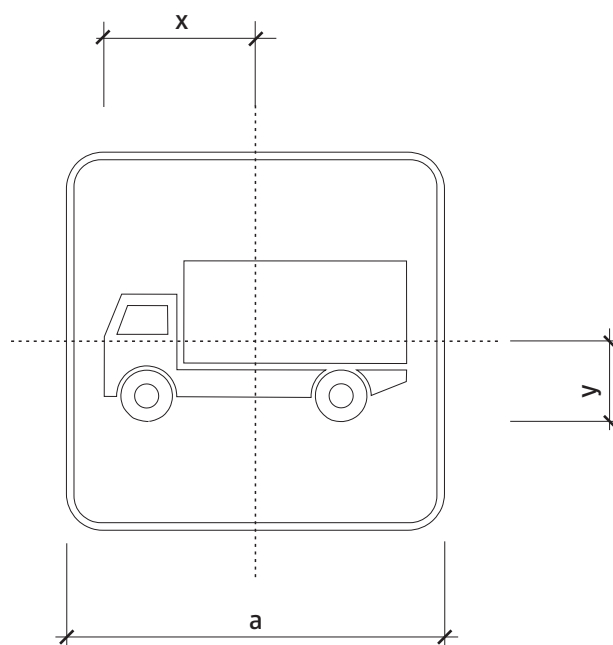
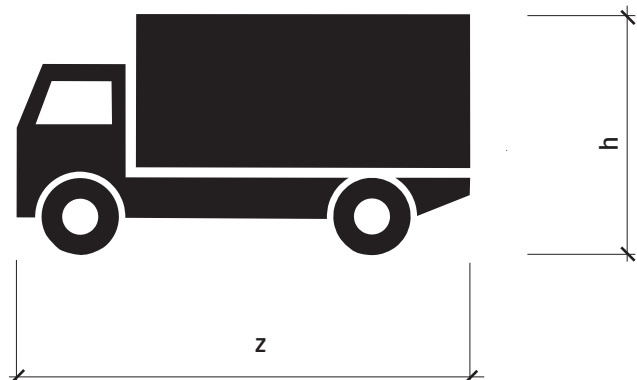

Rozmer (mm)	a	x	y	z	h
základný	500	200	105	400	210
zväčšený	750	300	160	600	315

6 - VYBAVENIE POZEMNÝCH KOMUNIKÁCIÍ
 DODATKOVÉ TABUĽKY
 E10 - Druh vozidla (vzor)

VL 6

710

11-2015

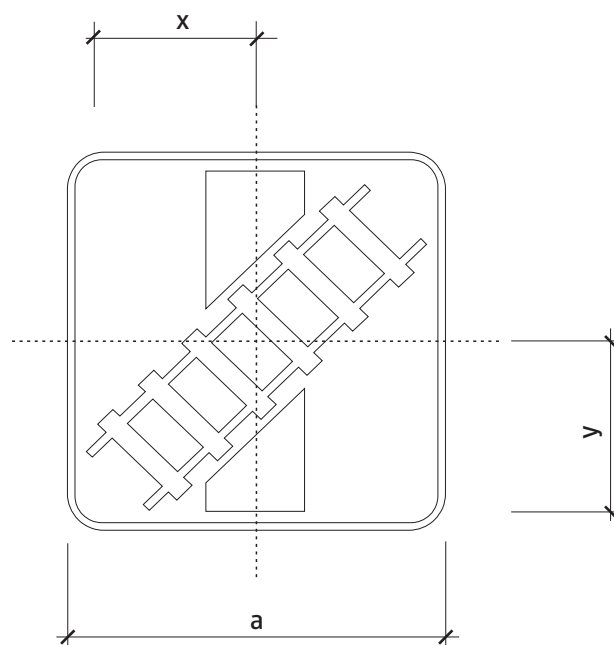
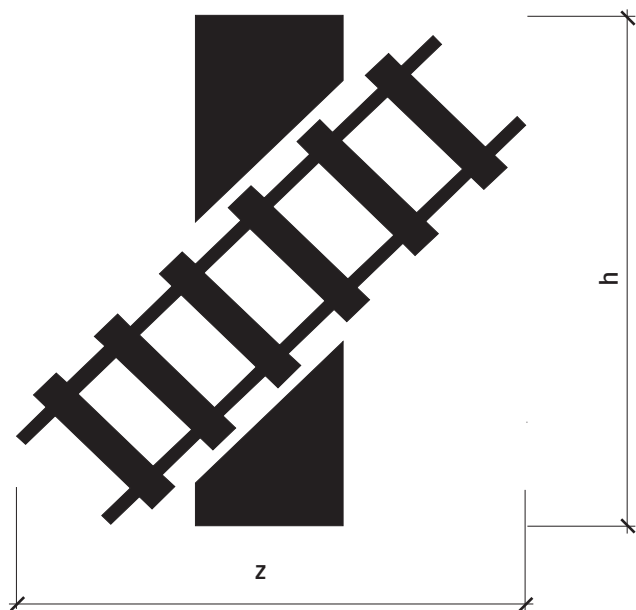

Rozmer (mm)	a	x	y	z	h
základný	500	225	225	450	450
zväčšený	750	335	335	670	670

6 - VYBAVENIE POZEMNÝCH KOMUNIKÁCIÍ
 DODATKOVÉ TABUĽKY
 E11 - Tvar kríženia cesty so železničnou dráhou (vzor)

VL 6

711

11-2015

Okrem dopravnej obsluhy

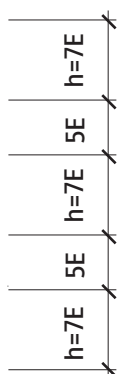

Okrem
dopravnej
obsluhy

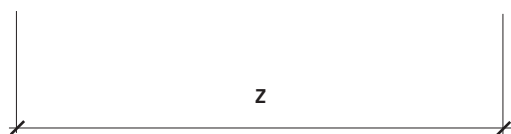

Rozmer (mm)	a	h
základný	500	70
zväčšený	750	105

16-18 h

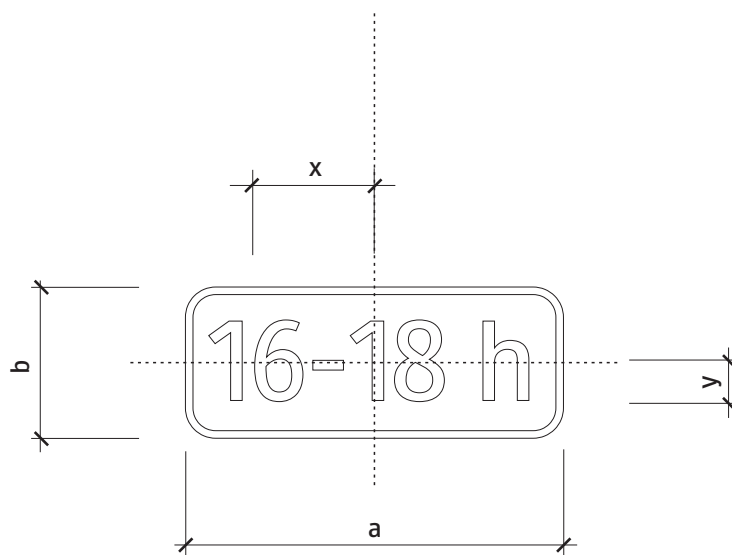
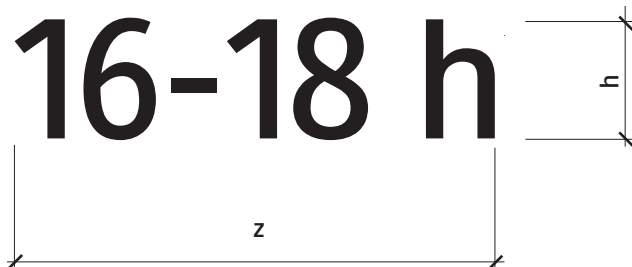

Rozmer (mm)	a	b	x	y	z	h
základný	500	200		52,5		105
zväčšený	750	300		87,5		175

6 - VYBAVENIE POZEMNÝCH KOMUNIKÁCIÍ
DODATKOVÉ TABUĽKY
E12 - Dodatková tabuľka s textom časové ohraničenie (vzor)

VL 6

712-20

11-2015

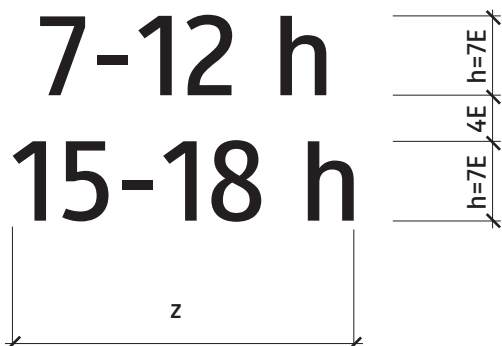

7-12 h
15-18 h

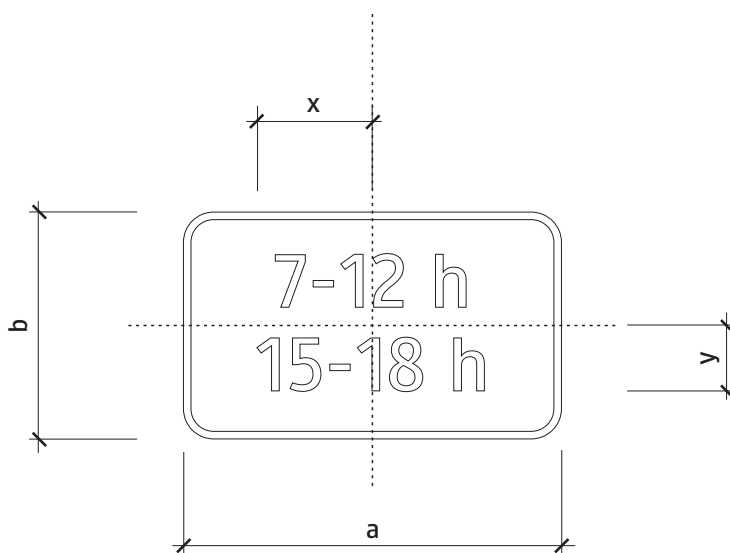

Rozmer (mm)	a	b	x	y	z	h
základný	500	300		90		70
zväčšený	750	450		135		105

6 - VYBAVENIE POZEMNÝCH KOMUNIKÁCIÍ
DODATKOVÉ TABUĽKY
E12 - Dodatková tabuľka s textom „Časové ohraničenie“ (vzor)

VL 6
712-21
11-2015

Pracovné dni



Pracovné dni

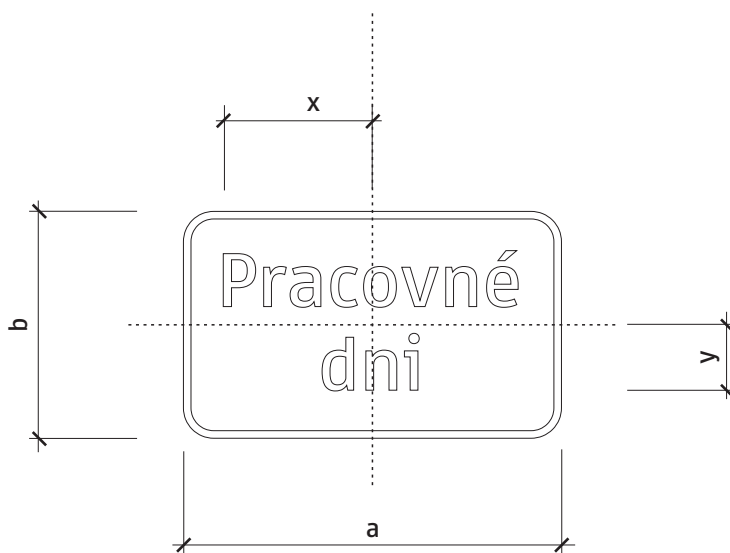

Rozmer (mm)	a	b	x	y	z	h
základný	500	300	195	90	390	70
zväčšený	750	450	293	135	585	105

Pracovné dni
7⁴⁵-11¹⁵ h
16-19 h



Pracovné dni
7⁴⁵-11¹⁵ h
16-19 h

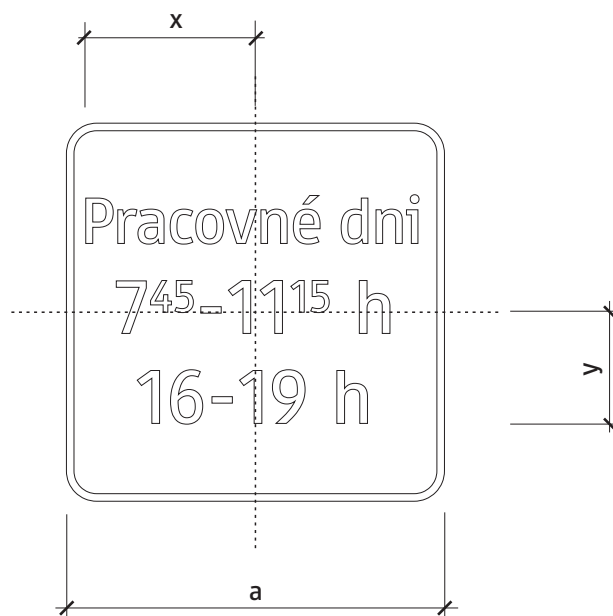

Rozmer (mm)	a	x	y	z	h
základný	500	220	150	440	70
zväčšený	750	330	225	660	105

6 - VYBAVENIE POZEMNÝCH KOMUNIKÁCIÍ

DODATKOVÉ TABUĽKY

E - 12 Dodatková tabuľka s textom „Časové ohraničenie počas pracovných dní“ (vzor)

VL 6

712-23

11-2015

Pracovné dni 17-21 h

Pracovné dni
17-21 h

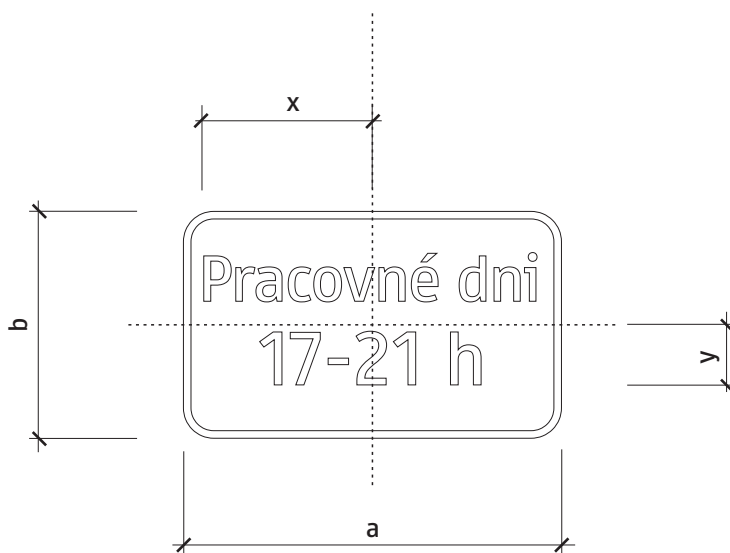
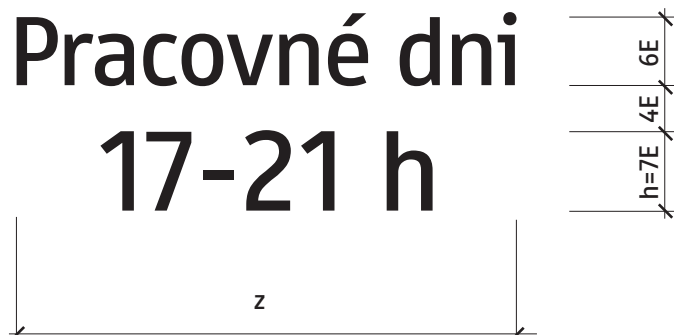

Rozmer (mm)	a	b	x	y	z	h
základný	500	300	220	85	440	70
zväčšený	750	450	330	130	660	105

6 - VYBAVENIE POZEMNÝCH KOMUNIKÁCIÍ

DODATKOVÉ TABUĽKY

E - 12 Dodatková tabuľka s textom „Časové ohraničenie počas pracovných dní“ (vzor)

VL 6

712-24

11-2015

Po-Pia 16-19 h

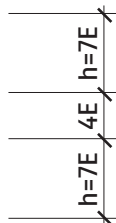

Po-Pia
16-19 h

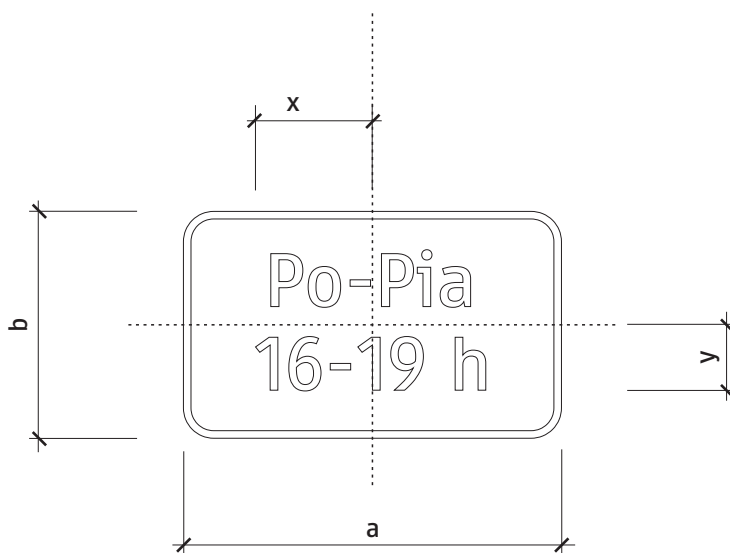

Rozmer (mm)	a	b	x	y	z	h
základný	500	300		90		70
zväčšený	750	450		135		105

6 - VYBAVENIE POZEMNÝCH KOMUNIKÁCIÍ

DODATKOVÉ TABUĽKY

E12 - Dodatková tabuľka s textom „Časové ohraničenie dni a hodiny“ (vzor)

VL 6

712-25

11-2015

Ut, Št, Pia 18-21 h

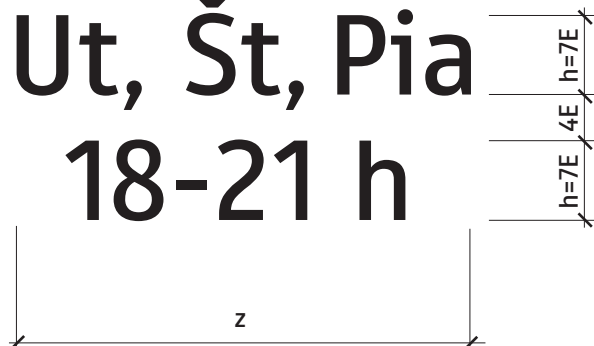

Ut, Št, Pia
18-21 h

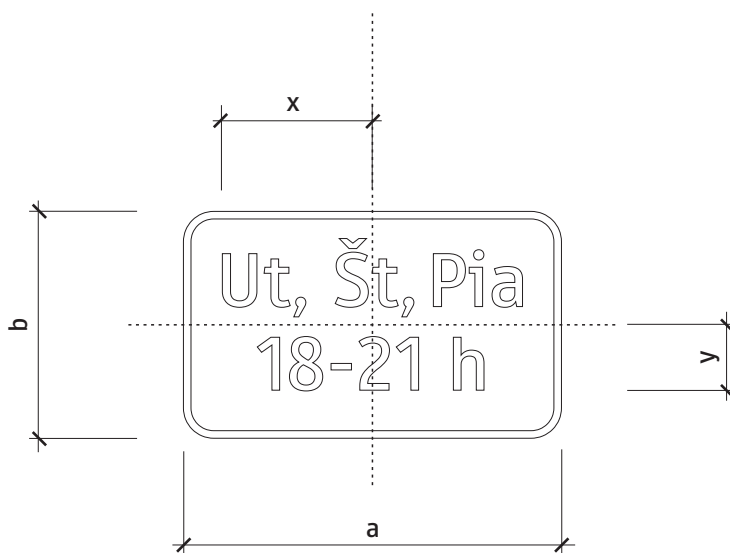

Rozmer (mm)	a	b	x	y	z	h
základný	500	300		90		70
zväčšený	750	450		135		105

6 - VYBAVENIE POZEMNÝCH KOMUNIKÁCIÍ

DODATKOVÉ TABUĽKY

E12 - Dodatková tabuľka s textom „Časové ohraničenie dni a hodiny“ (vzor)

VL 6

712-26

11-2015

Parkovanie So a Ne povolené

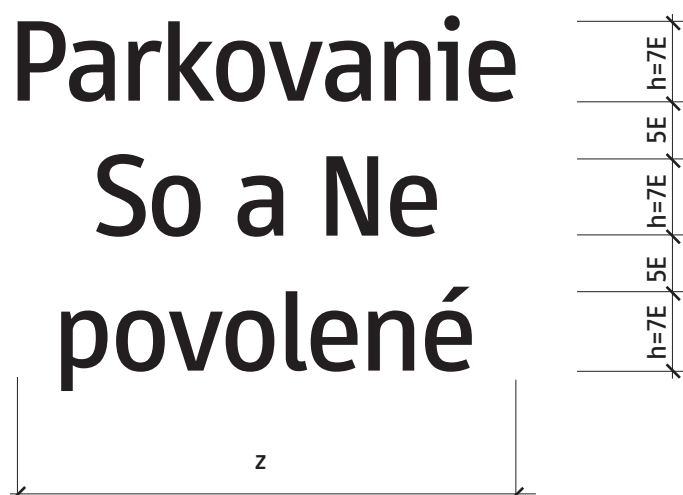

Parkovanie
So a Ne
povolené

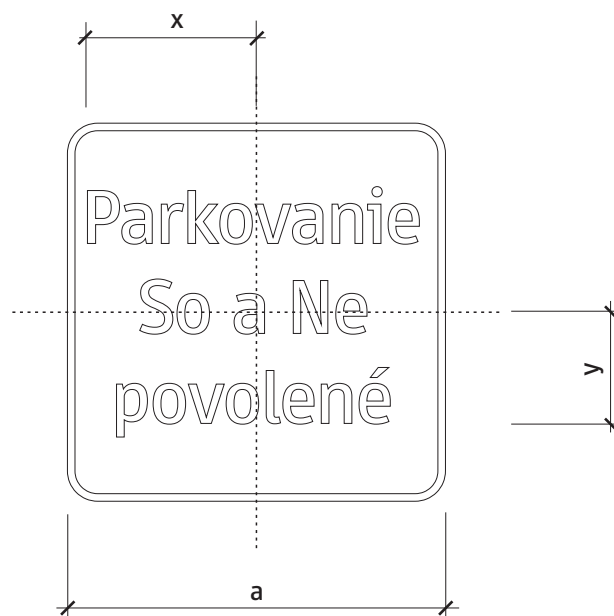

Rozmer (mm)	a	x	y	z	h
základný	500	220	155	440	70
zväčšený	750	330	235	660	105

6 - VYBAVENIE POZEMNÝCH KOMUNIKÁCIÍ

DODATKOVÉ TABUĽKY

E12 - Dodatková tabuľka s textom „Parkovanie v So a Ne povolené“ (vzor)

VL 6

712-27

11-2015

4 Boxy



7 - 16 h

1, BA-000AB

2, VT-000TV

3, TT-000TT

4, Podľa parkovacieho
preukazu č.:

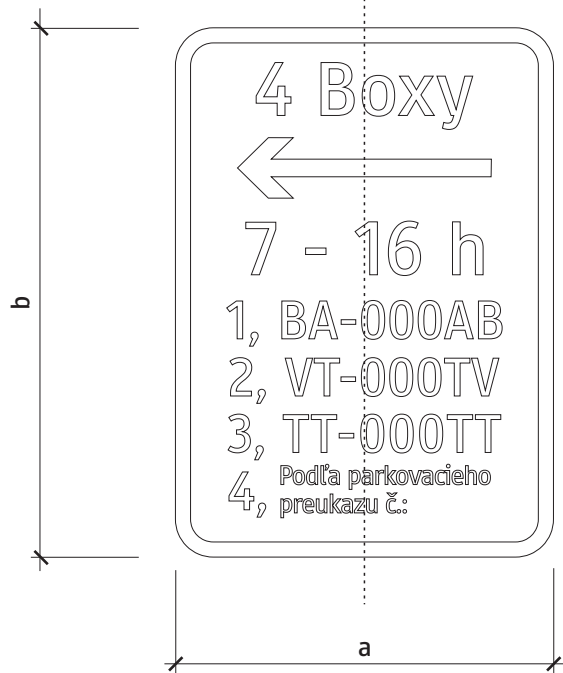
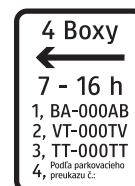
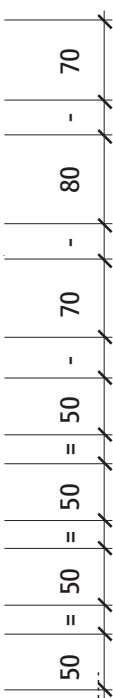

Rozmer (mm)	a	h
základný	500	70

6 - VYBAVENIE POZEMNÝCH KOMUNIKÁCIÍ

DODATKOVÉ TABUĽKY

E13 - Dodatková tabuľka pre vyhradené parkovanie (vzor)

VL 6

713

11-2015

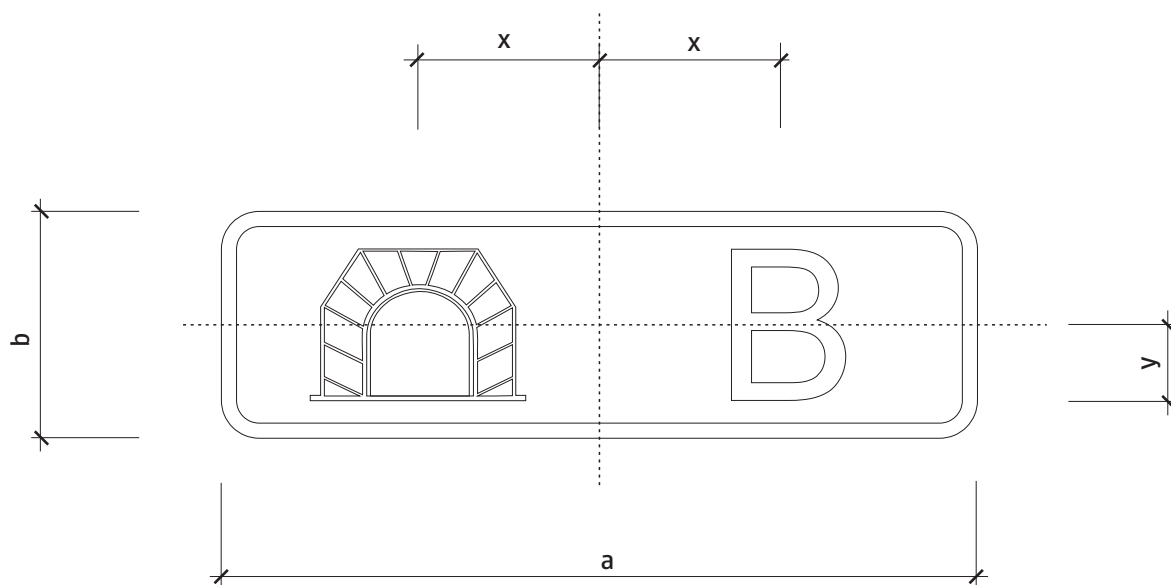
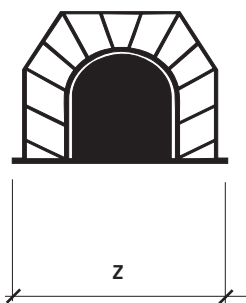

Rozmer (mm)	a	b	x	y	z	h
základný	1000	300	240	100	285	200
zmešený	750	200	180	75	215	150

6 - VYBAVENIE POZEMNÝCH KOMUNIKÁCIÍ
 DODATKOVÉ TABUĽKY
 E 14 - Kategória tunela (vzor)

VL 6
 714
 11-2015

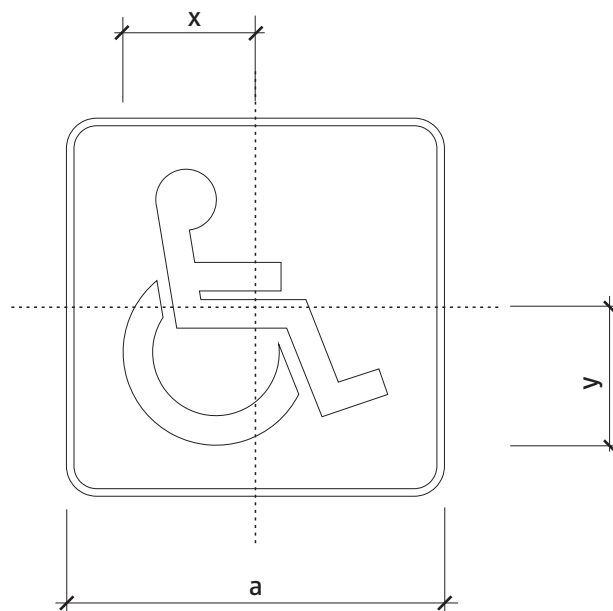
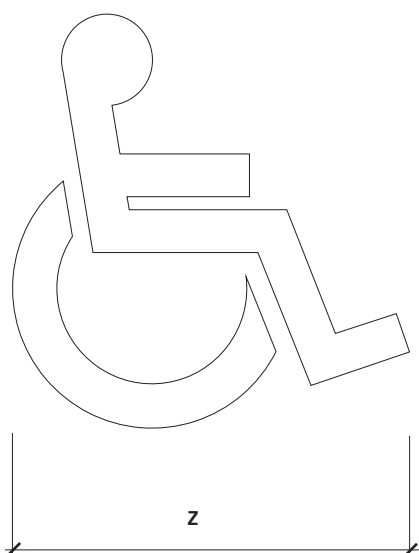

Rozmer (mm)	a	x	y	z	h
základný	500	175	183	350	365
zväčšený	750	263	274	525	548

6 - VYBAVENIE POZEMNÝCH KOMUNIKÁCIÍ
DODATKOVÉ TABUĽKY

E15 - Dodatková tabuľka na označenie parkovacieho miesta pre osobu so zdravotným postihnutím

VL 6

715

11-2015

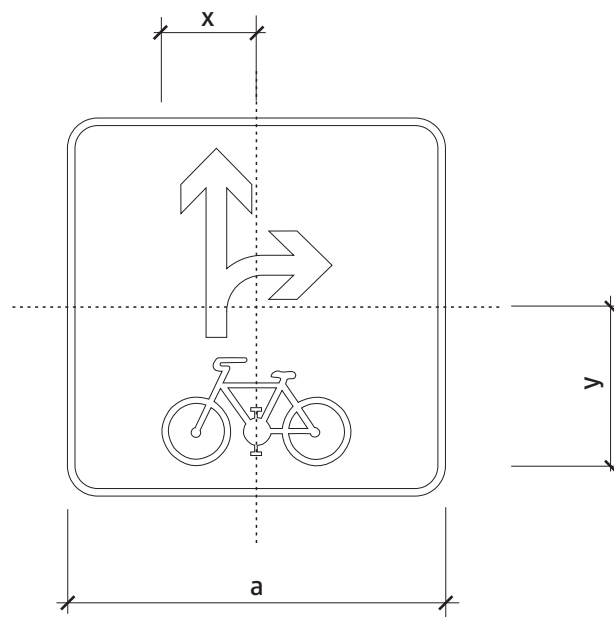
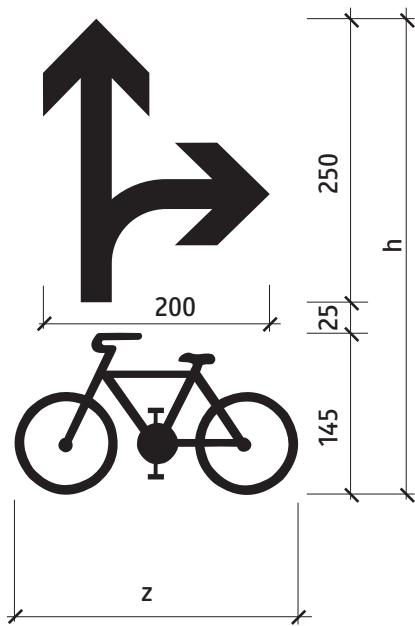

Rozmer (mm)	a	x	y	z	h
základný	500	125	210	250	420

6 - VYBAVENIE POZEMNÝCH KOMUNIKÁCIÍ
 DODATKOVÉ TABUĽKY
 E 16a - Povolený smer jazdy cyklistov

VL 6

716-10

11-2015

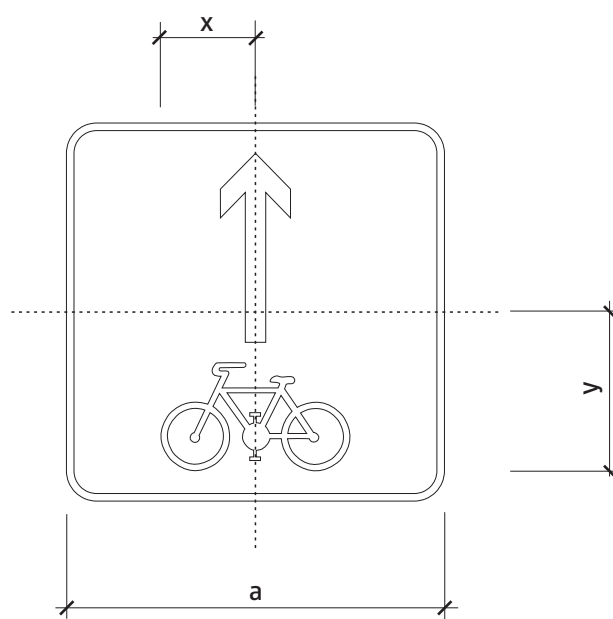
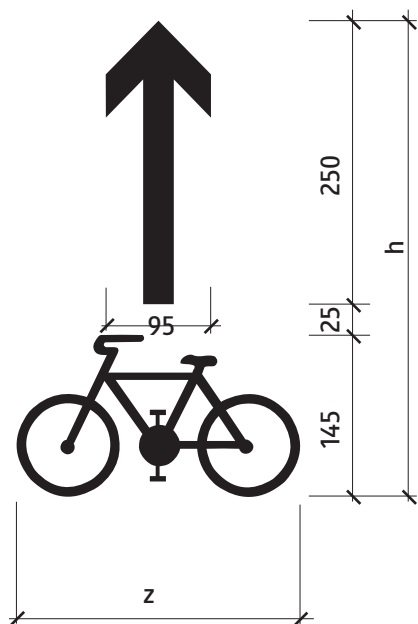

Rozmer (mm)	a	x	y	z	h
základný	500	125	210	250	420

6 - VYBAVENIE POZEMNÝCH KOMUNIKÁCIÍ
 DODATKOVÉ TABUĽKY
 E 16a - Povolený smer jazdy cyklistov (vzor)

VL 6
 716-11
 11-2015

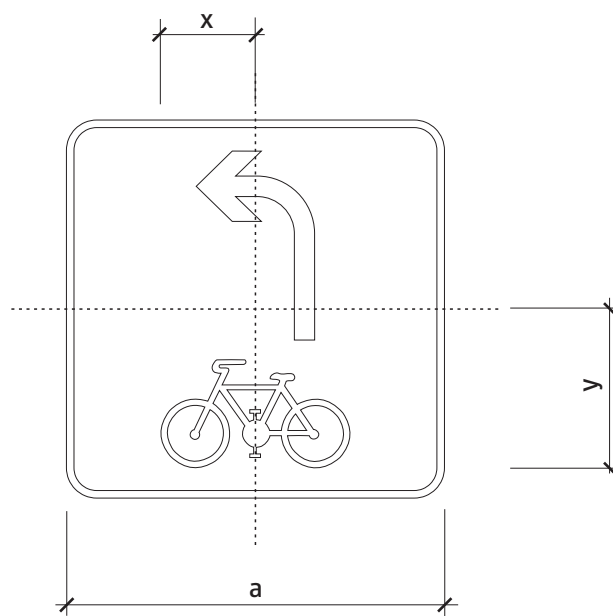
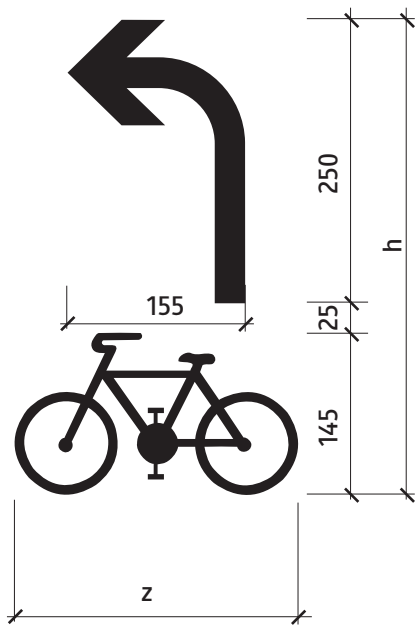

Rozmer (mm)	a	x	y	z	h
základný	500	125	210	250	420

6 - VYBAVENIE POZEMNÝCH KOMUNIKÁCIÍ
 DODATKOVÉ TABUĽKY
 E 16a - Povolený smer jazdy cyklistov (vzor)

VL 6

716-12

11-2015

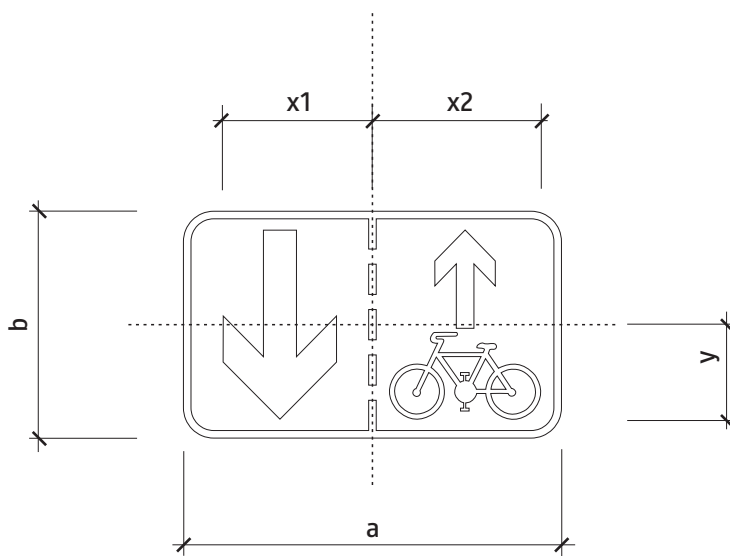
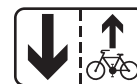
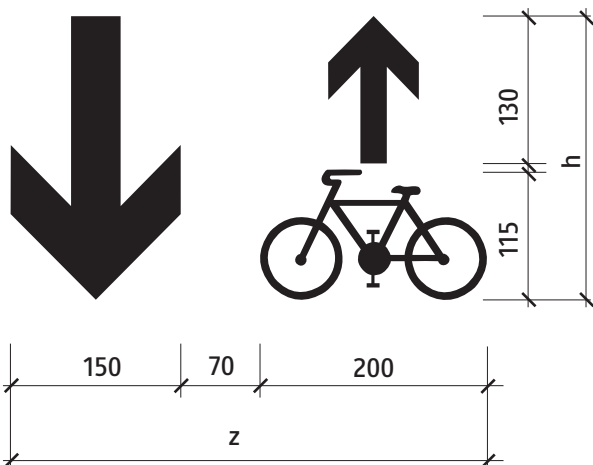

Rozmer (mm)	a	b	x1	x2	y	z	h
základný	500	300	198	222	90	420	250

6 - VYBAVENIE POZEMNÝCH KOMUNIKÁCIÍ
DODATKOVÉ TABUĽKY
E16b - Jazda cyklistov protismere povolená

VL 6

716-20

11-2015

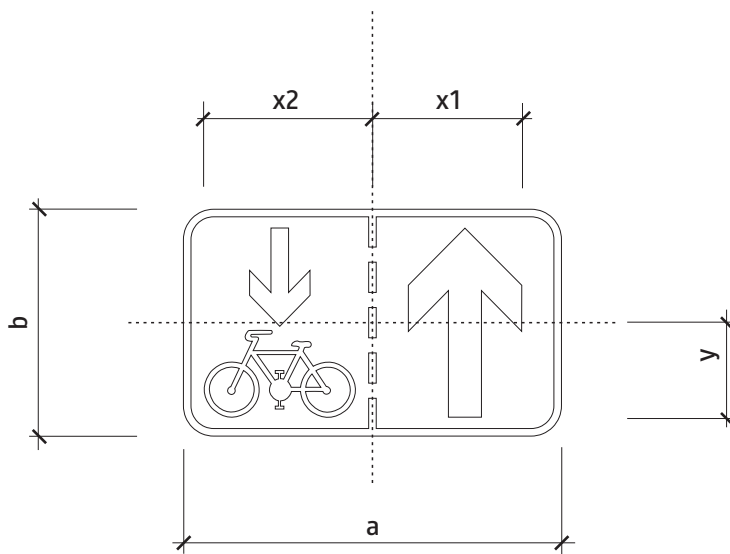
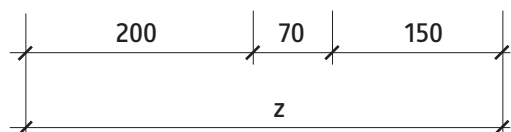
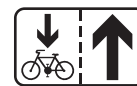
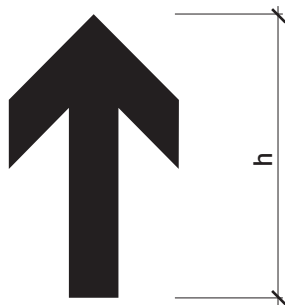
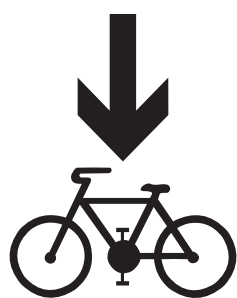

Rozmer (mm)	a	b	x1	x2	y	z	h
základný	500	300	198	222	90	420	250

6 - VYBAVENIE POZEMNÝCH KOMUNIKÁCIÍ
 DODATKOVÉ TABUĽKY
 E16b - Jazda cyklistov protismere povolená

VL 6

716-21

11-2015

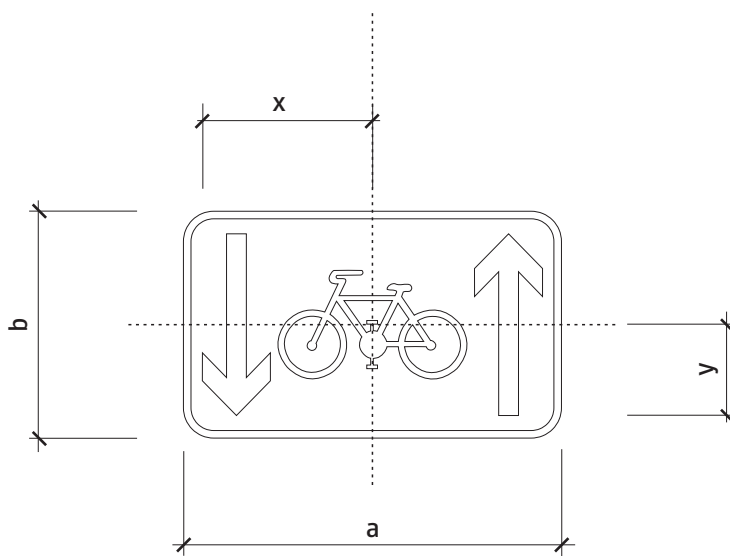
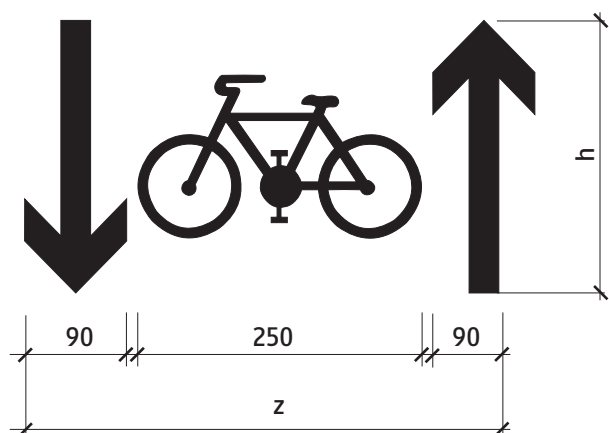

Rozmer (mm)	a	b	x	y	z	h
základný	500	300	225	120	450	240

6 - VYBAVENIE POZEMNÝCH KOMUNIKÁCIÍ
 DODATKOVÉ TABUĽKY
 E16c - Jazda cyklistov v oboch smeroch povolená

VL 6

716-30

11-2015

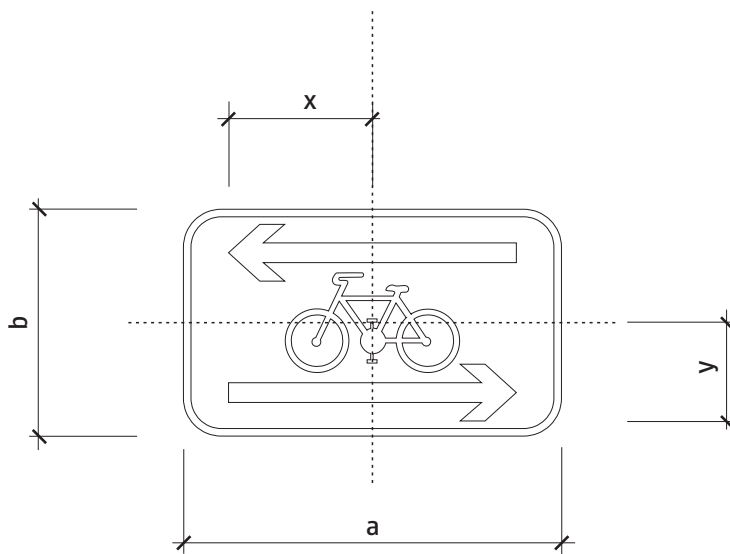
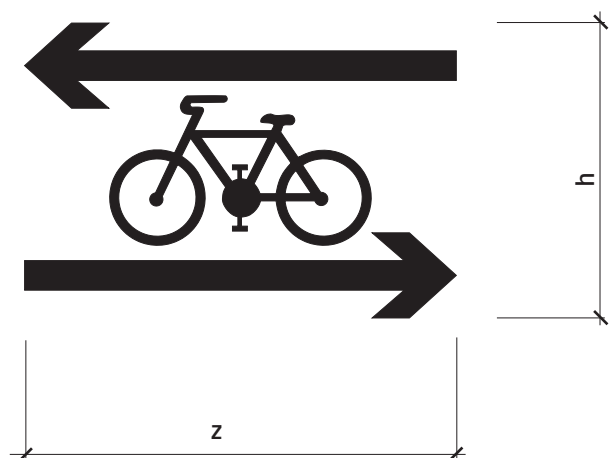

Rozmer (mm)	a	b	x	y	z	h
základný	500	300	190	130	380	260

6 - VYBAVENIE POZEMNÝCH KOMUNIKÁCIÍ
 DODATKOVÉ TABUĽKY
 E 16d - Priečna jazda cyklistov

VL 6

716-40

11-2015

6 - VYBAVENIE POZEMNÝCH KOMUNIKÁCIÍ
VODOROVNÉ DOPRAVNÉ ZNAČKY

VL 6

800

11-2015

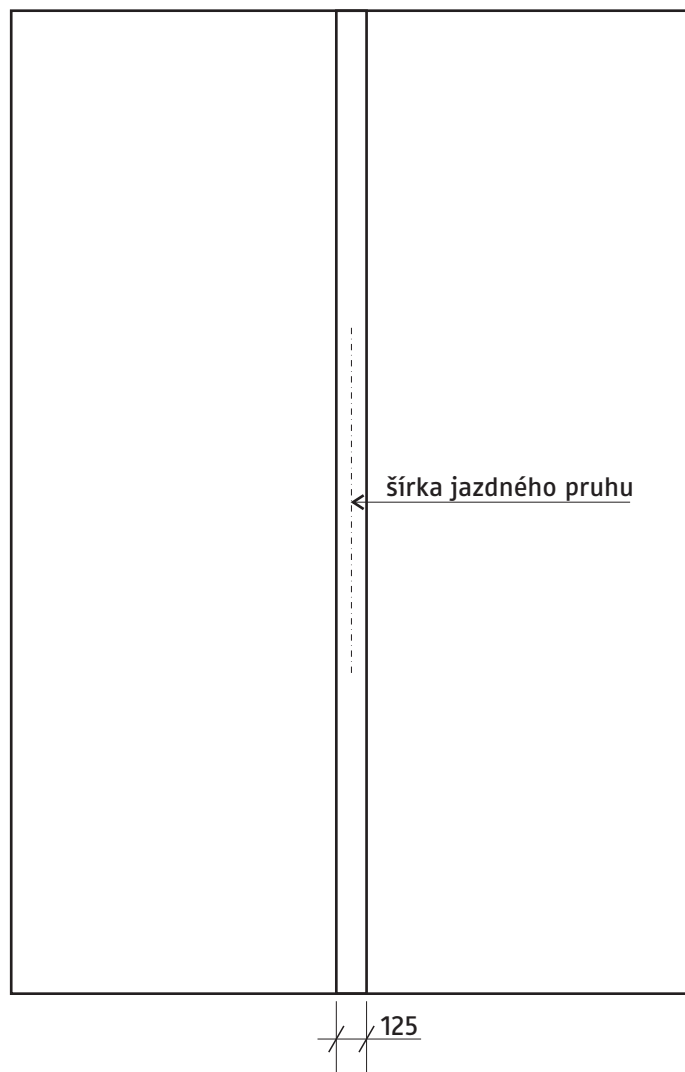

6 - VYBAVENIE POZEMNÝCH KOMUNIKÁCIÍ
VODOROVNÉ DOPRAVNÉ ZNAČKY
V 1a - Pozdĺžna súvislá čiara

VL 6

801-10

11-2015

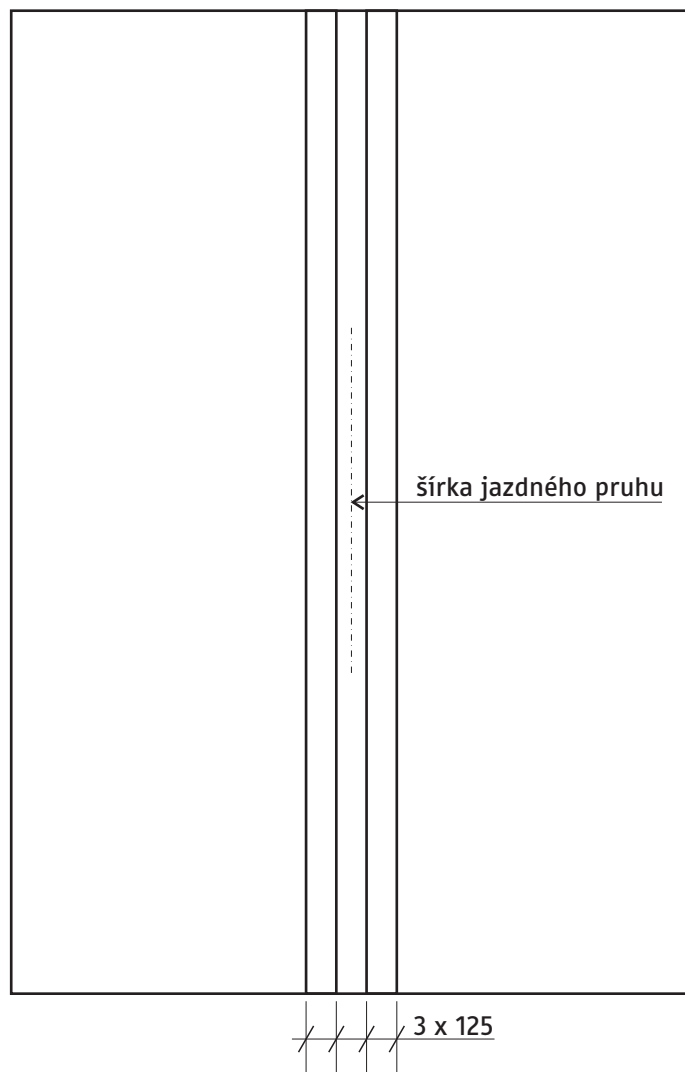

6 - VYBAVENIE POZEMNÝCH KOMUNIKÁCIÍ
VODOROVNÉ DOPRAVNÉ ZNAČKY
V 1b - Dvojitá pozdĺžna súvislá čiara

VL 6

801-20

11-2015

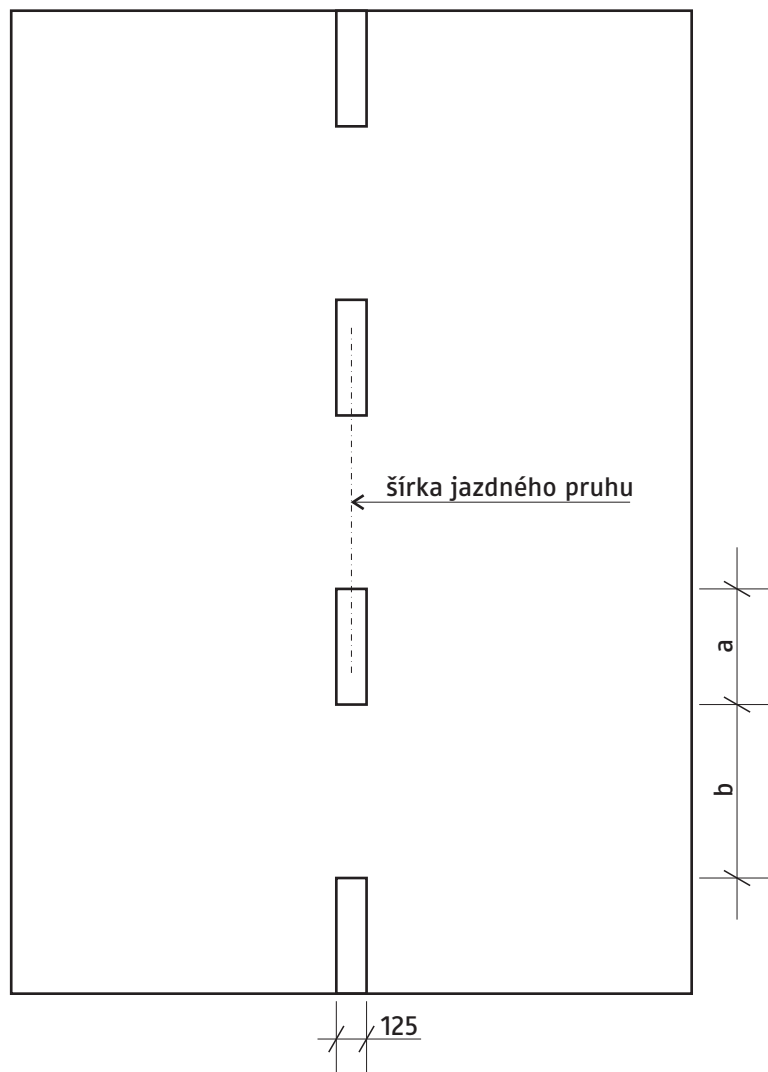

Rozmer (mm)	a	b
	1500	3000
	3000	6000
	6000	12000

6 - VYBAVENIE POZEMNÝCH KOMUNIKÁCIÍ
 VODOROVNÉ DOPRAVNÉ ZNAČKY
 V 2a - Pozdĺžna prerušovaná čiara

VL 6
 802-10
 11-2015

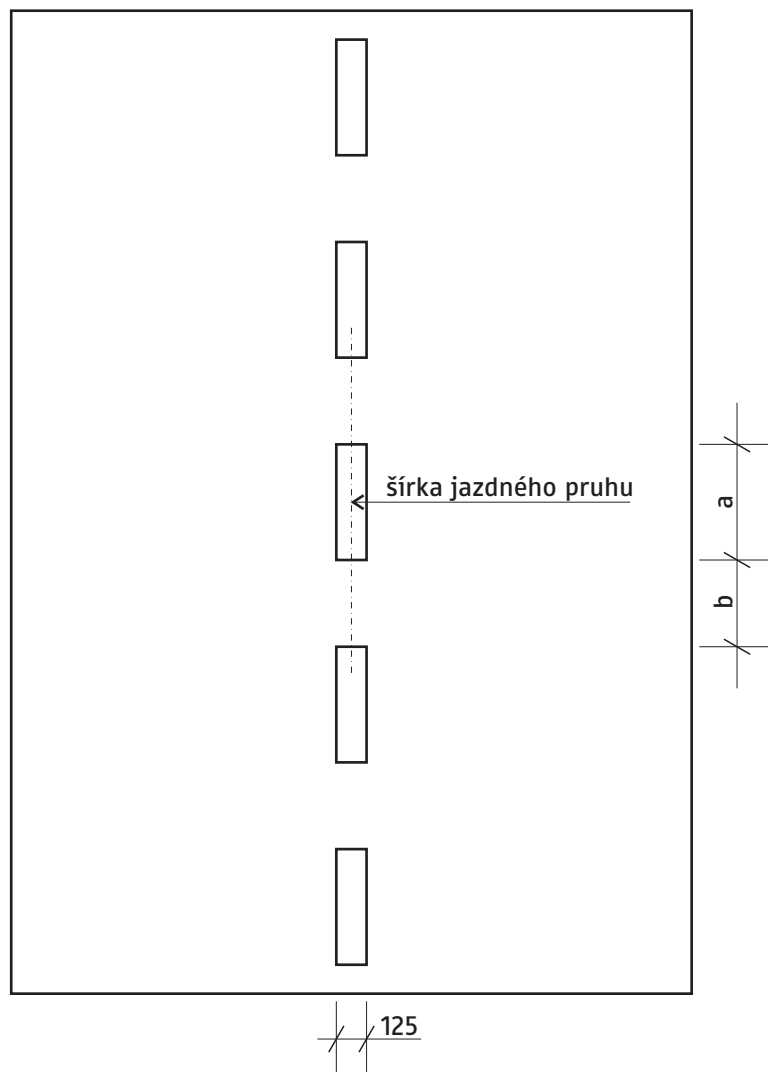

Rozmer (mm)	a	b
	3000	1500
	6000	3000
	1500	1500

6 - VYBAVENIE POZEMNÝCH KOMUNIKÁCIÍ
 VODOROVNÉ DOPRAVNÉ ZNAČKY
 V 2b - Pozdĺžna prerušovaná čiara

VL 6
 802-20
 11-2015

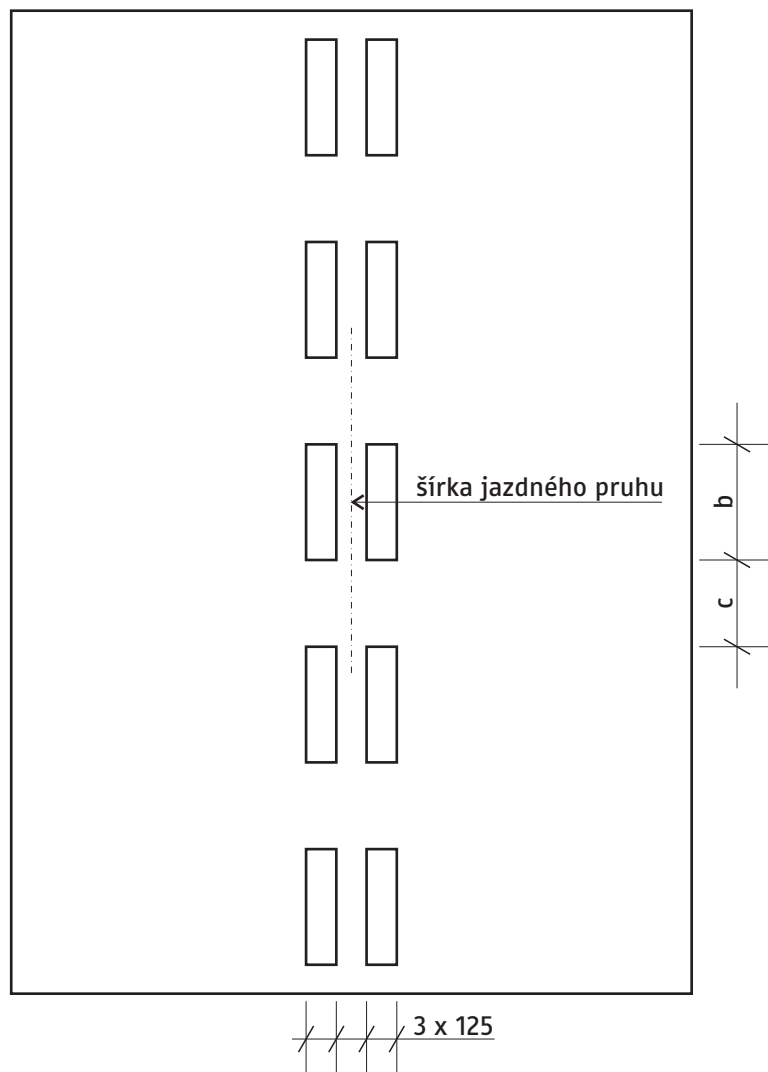

Rozmer (mm)	a	b
	3000	1500
	6000	3000
	1500	1500

6 - VYBAVENIE POZEMNÝCH KOMUNIKÁCIÍ
 VODOROVNÉ DOPRAVNÉ ZNAČKY
 V 2c - Dvojitá pozdĺžna prerušovaná čiara

VL 6
 802-30
 11-2015

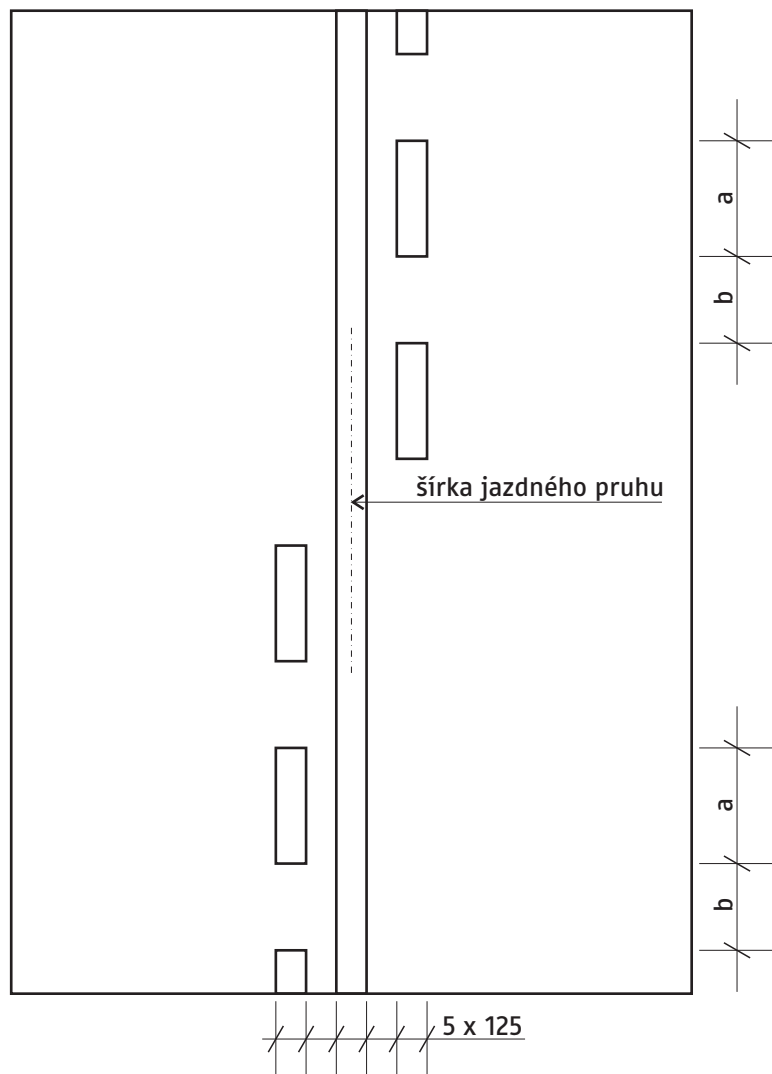

Rozmer (mm)	a	b
	6000	3000
	3000	1500

6 - VYBAVENIE POZEMNÝCH KOMUNIKÁCIÍ
 VODOROVNÉ DOPRAVNÉ ZNAČKY
 V 3 - Pozdĺžna súvislá čiara doplnená prerušovanou čiarou

VL 6

803

11-2015

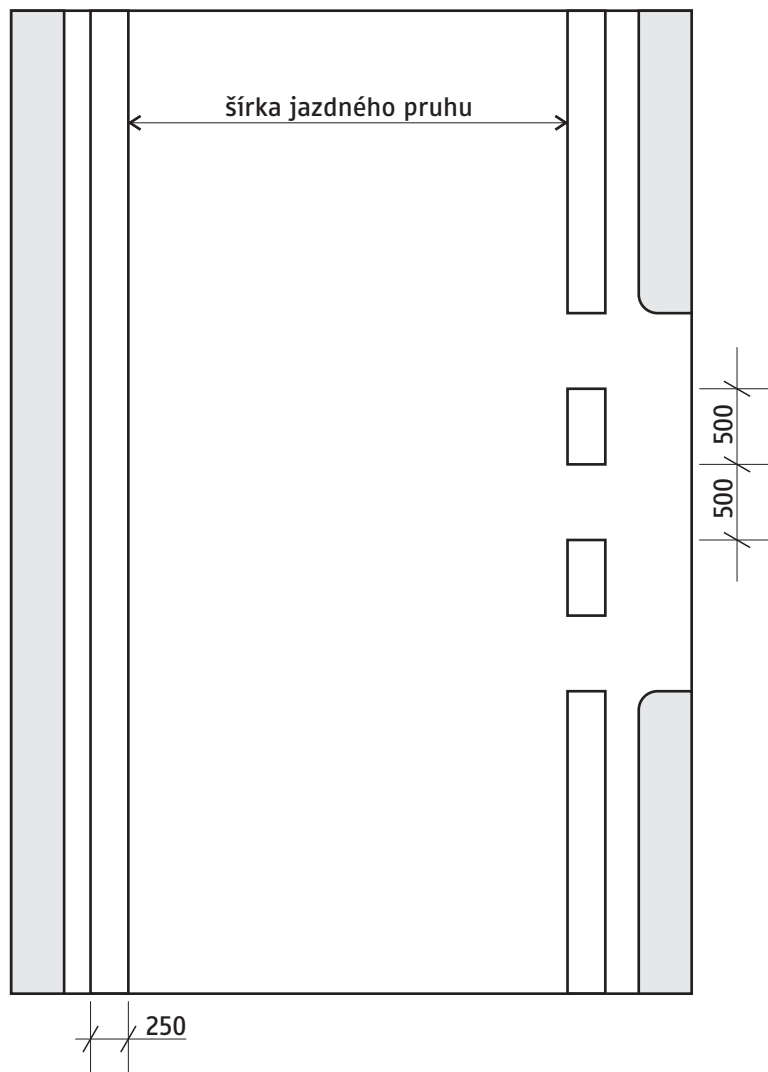

6 - VYBAVENIE POZEMNÝCH KOMUNIKÁCIÍ
 VODOROVNÉ DOPRAVNÉ ZNAČKY
 V 4 - Vodiaca čiara

VL 6

804

11-2015

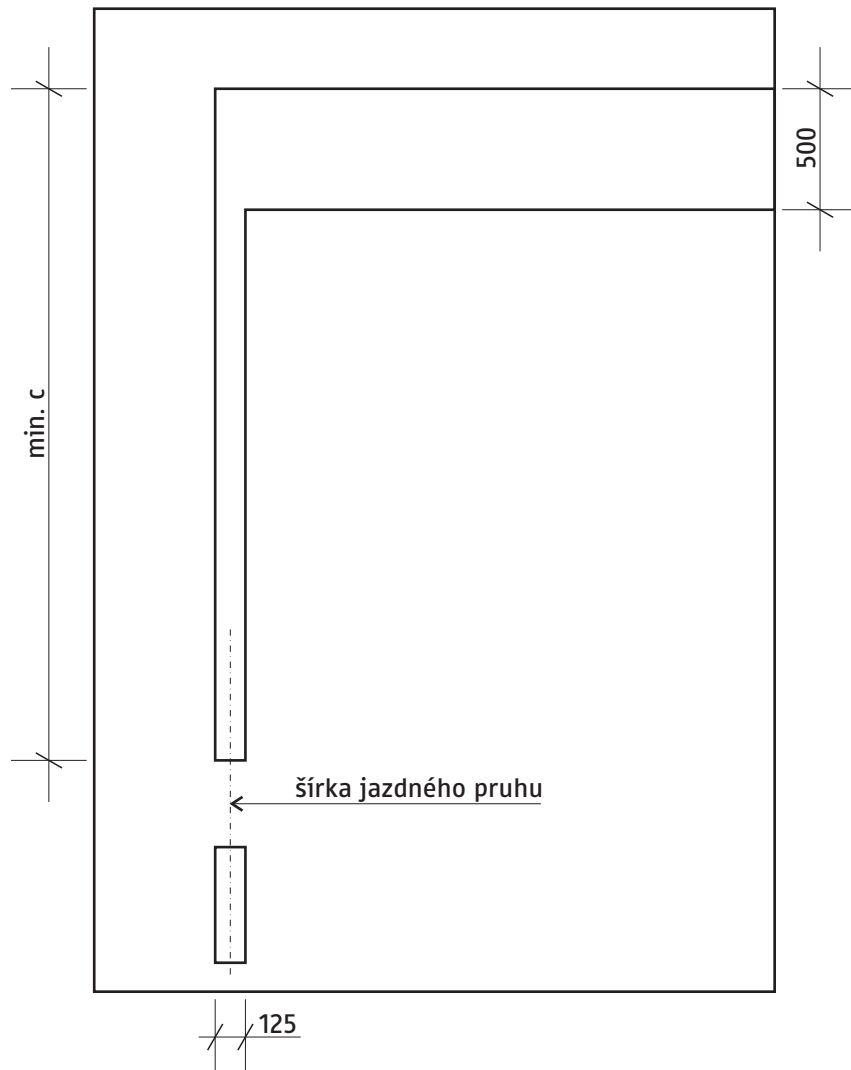

6 - VYBAVENIE POZEMNÝCH KOMUNIKÁCIÍ
 VODOROVNÉ DOPRAVNÉ ZNAČKY
 V 5a - Priečna súvislá čiara

VL 6

805-10

11-2015

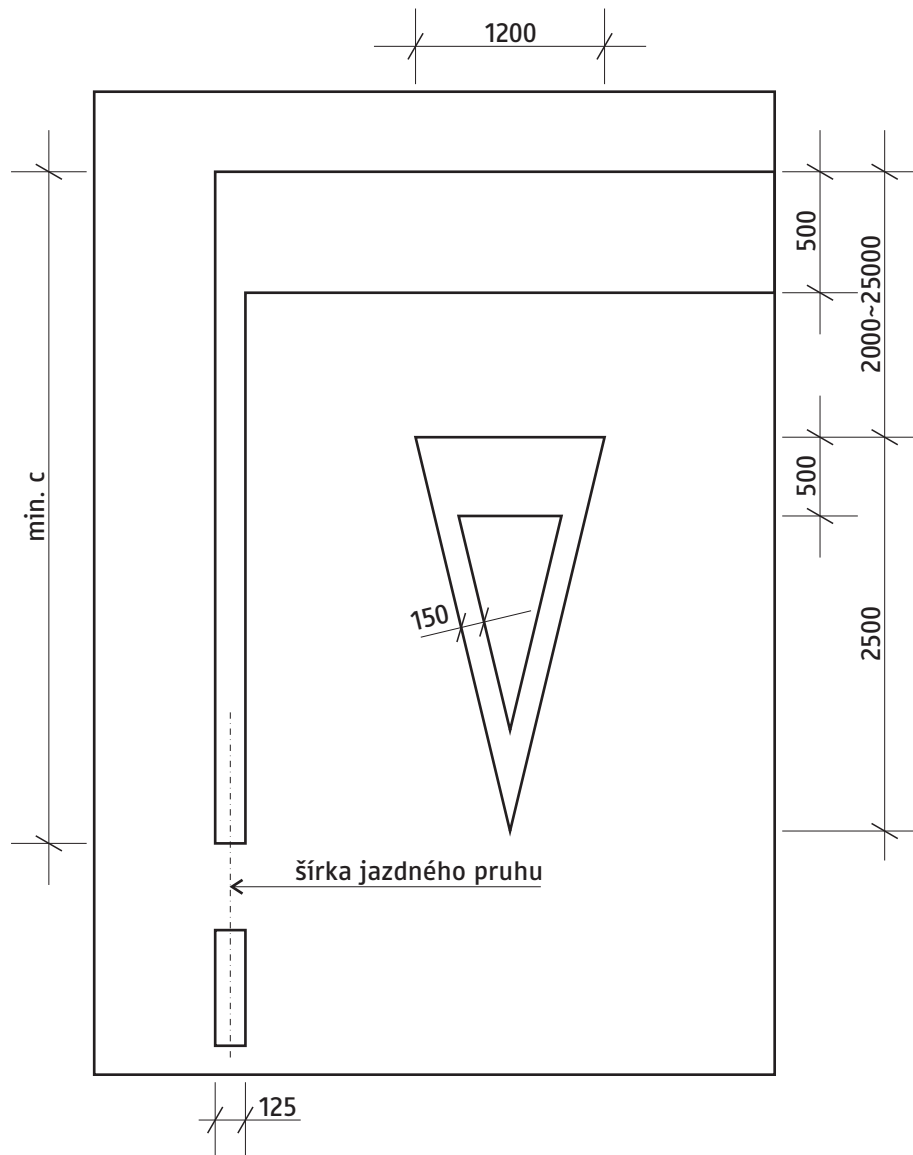

6 - VYBAVENIE POZEMNÝCH KOMUNIKÁCIÍ
 VODOROVNÉ DOPRAVNÉ ZNAČKY
 V 5b - Priečna súvislá čiara so symbolom „Daj prednosť v jazde“

VL 6

805-20

11-2015

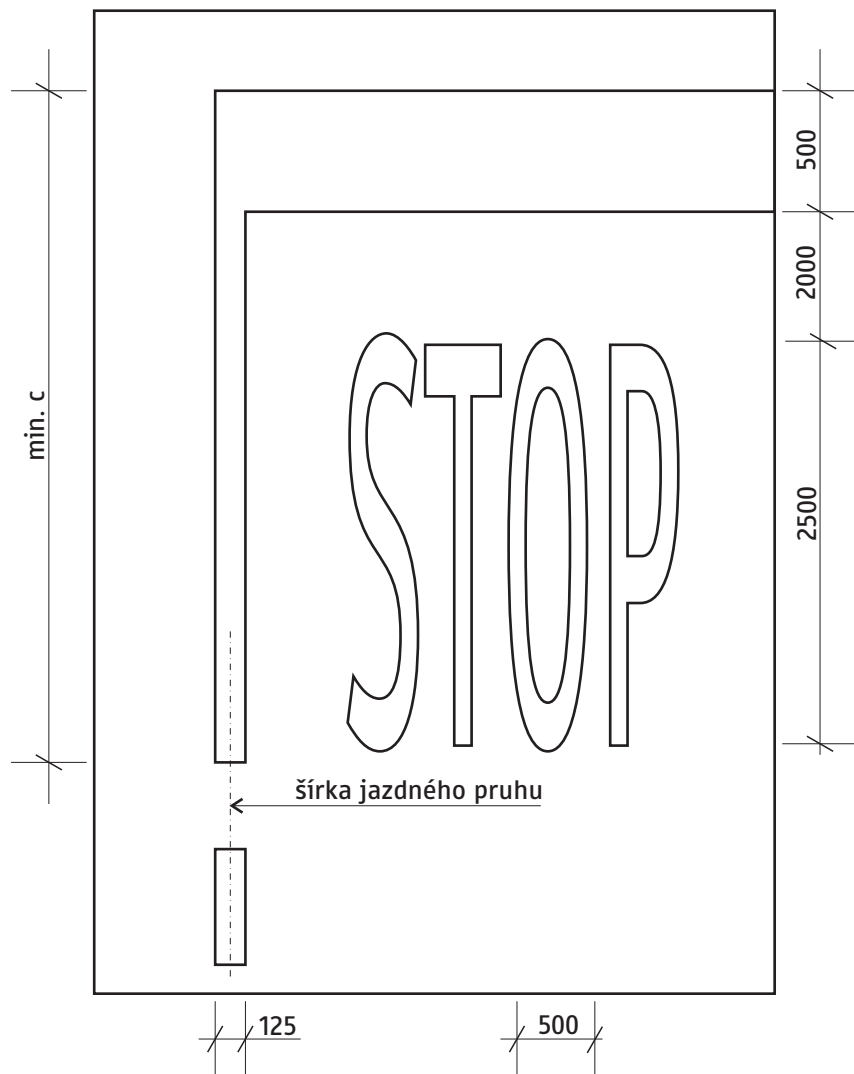

6 - VYBAVENIE POZEMNÝCH KOMUNIKÁCIÍ
 VODOROVNÉ DOPRAVNÉ ZNAČKY
 V 5c - Priečna súvislá čiara s nápisom „STOP“

VL 6

805-30

11-2015

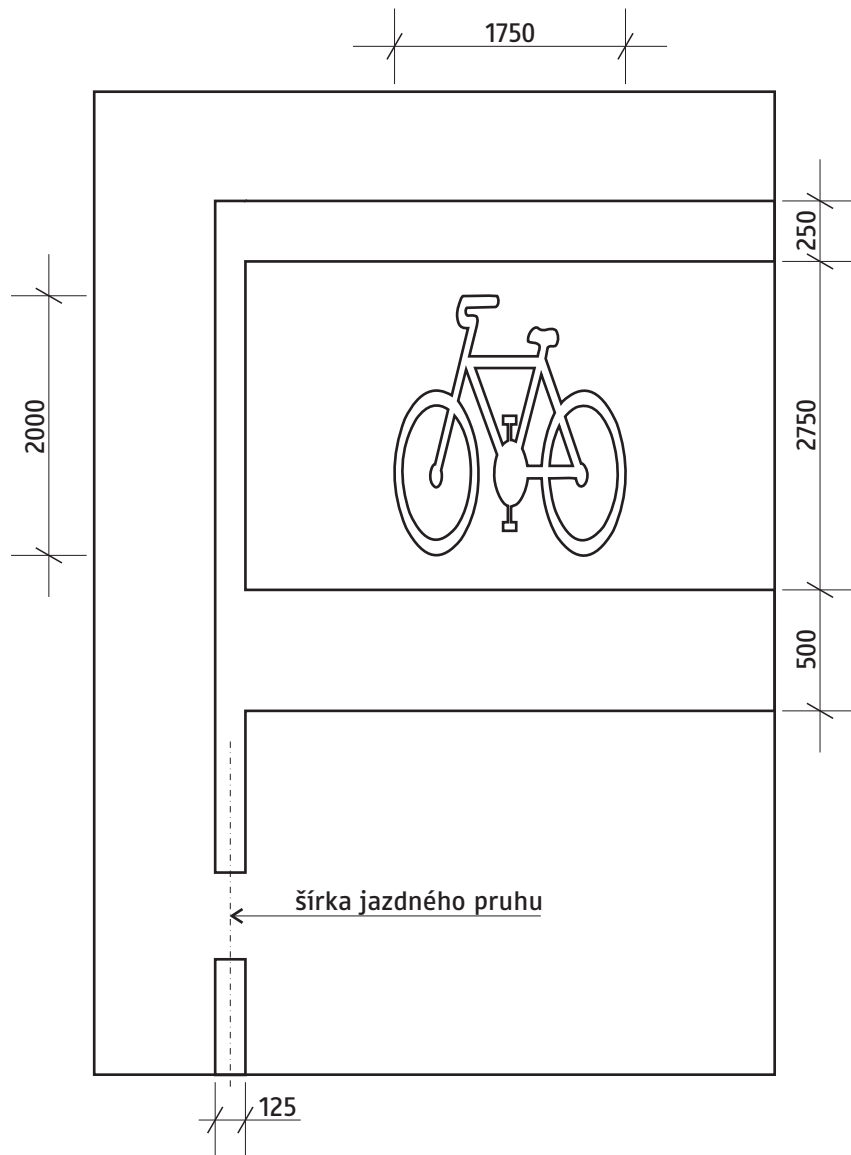

6 - VYBAVENIE POZEMNÝCH KOMUNIKÁCIÍ
 VODOROVNÉ DOPRAVNÉ ZNAČKY
 V 5d - Priestor pre cyklistov

VL 6

805-40

11-2015

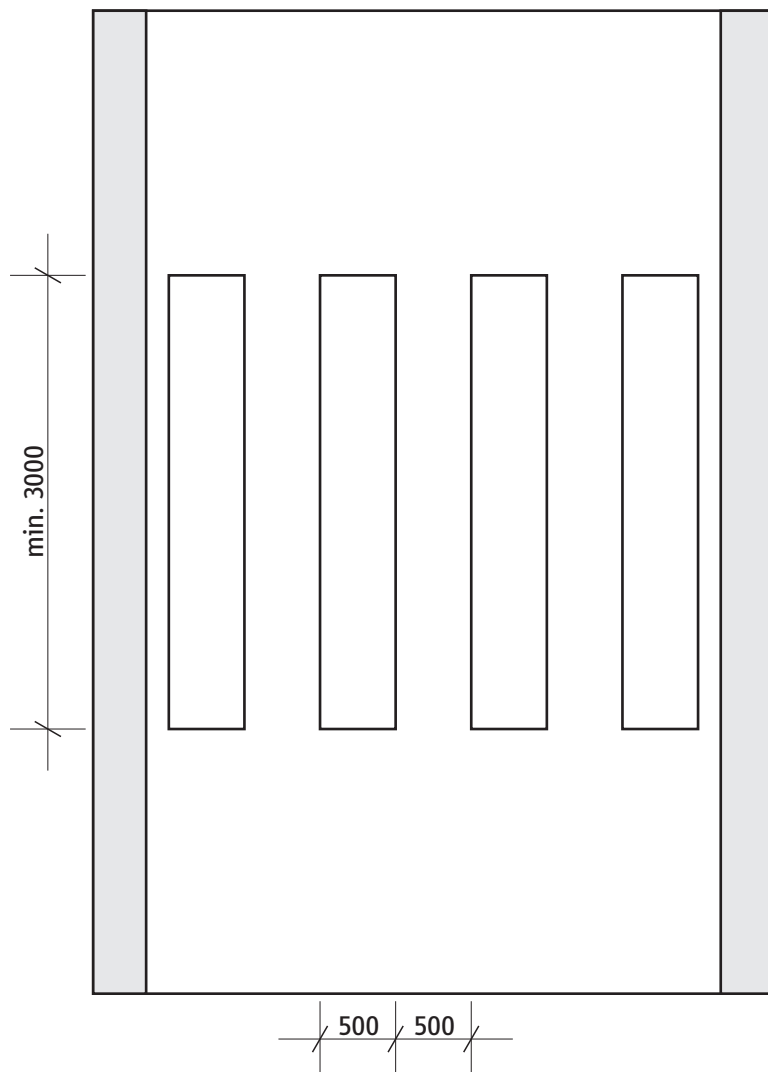

6 - VYBAVENIE POZEMNÝCH KOMUNIKÁCIÍ
VODOROVNÉ DOPRAVNÉ ZNAČKY
V 6a - Priechod pre chodcov

VL 6

806-10

11-2015

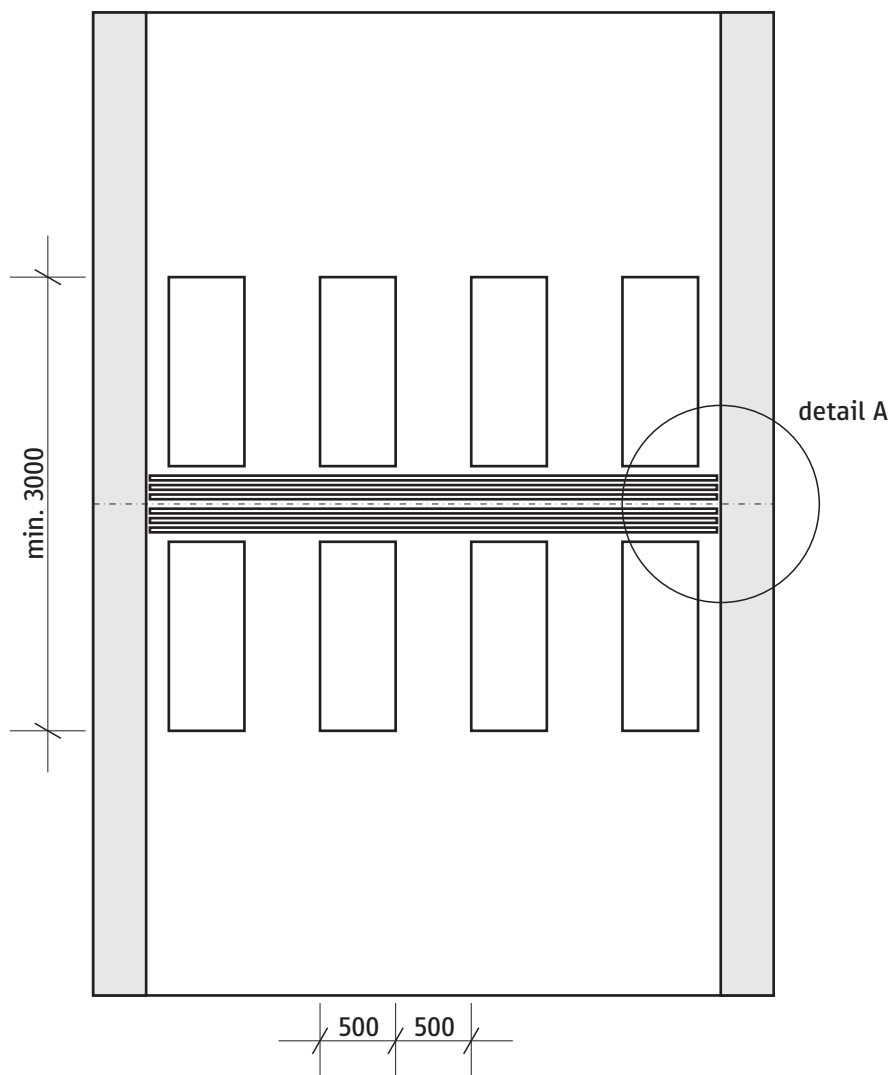
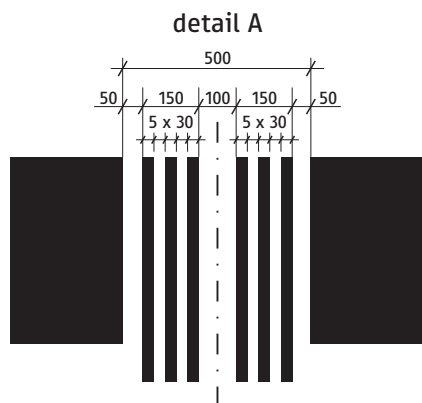

*TP 10/2011

6 - VYBAVENIE POZEMNÝCH KOMUNIKÁCIÍ
 VODOROVNÉ DOPRAVNÉ ZNAČKY
 V 6b - Priechod pre chodcov s vodiacim pásom pre nevidiacich

VL 6
806-20
11-2015

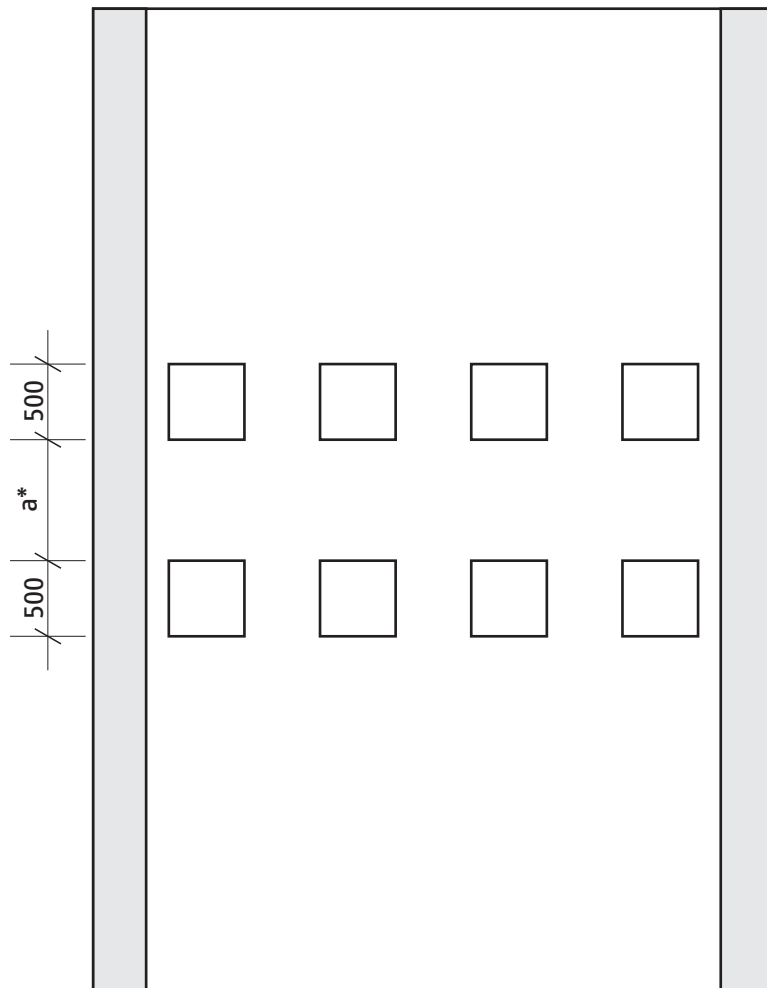

a*) STN 73 6110, čl. 7.4.10

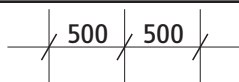

6 - VYBAVENIE POZEMNÝCH KOMUNIKÁCIÍ
 VODOROVNÉ DOPRAVNÉ ZNAČKY
 V 7 - Prejazd pre cyklistov

VL 6

807-10

11-2015

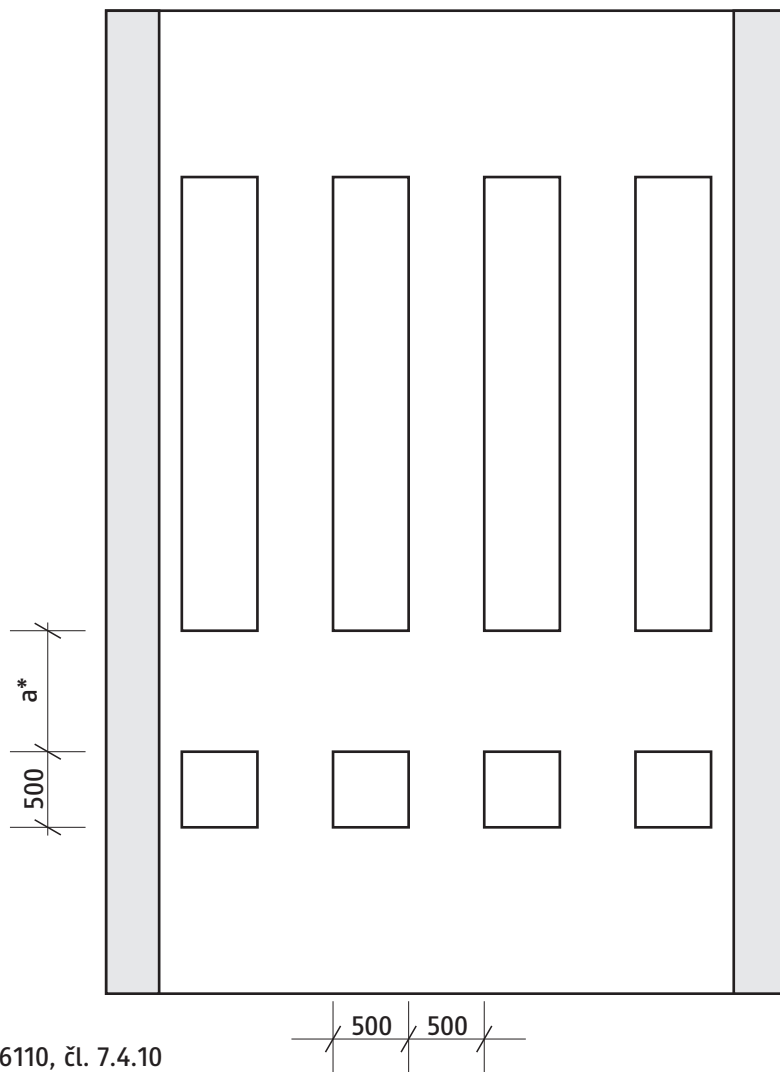

a*) STN 73 6110, čl. 7.4.10

6 - VYBAVENIE POZEMNÝCH KOMUNIKÁCIÍ
 VODOROVNÉ DOPRAVNÉ ZNAČKY
 V 7a - Prejazd pre cyklistov primknutý k priechodu

VL 6

807-20

11-2015

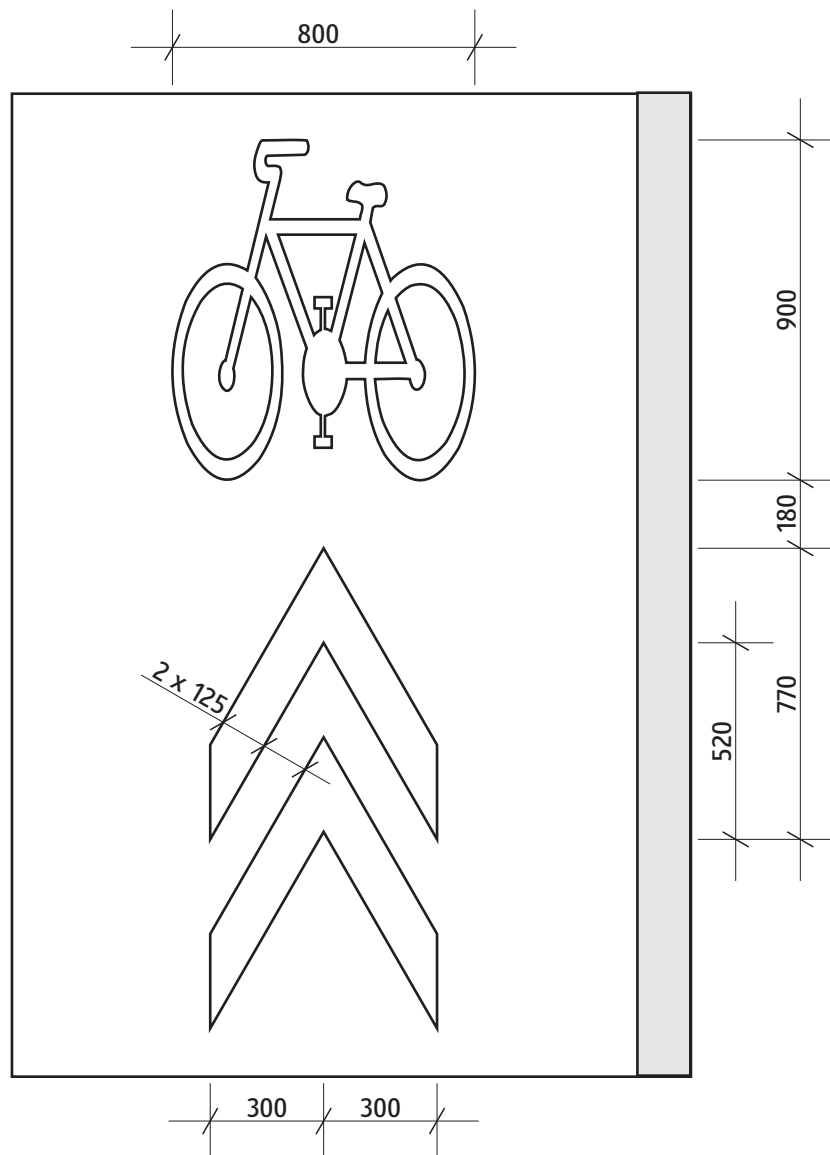

6 - VYBAVENIE POZEMNÝCH KOMUNIKÁCIÍ
 VODOROVNÉ DOPRAVNÉ ZNAČKY
 V 8c - Koridor pre cyklistov

VL 6

808-30

11-2015

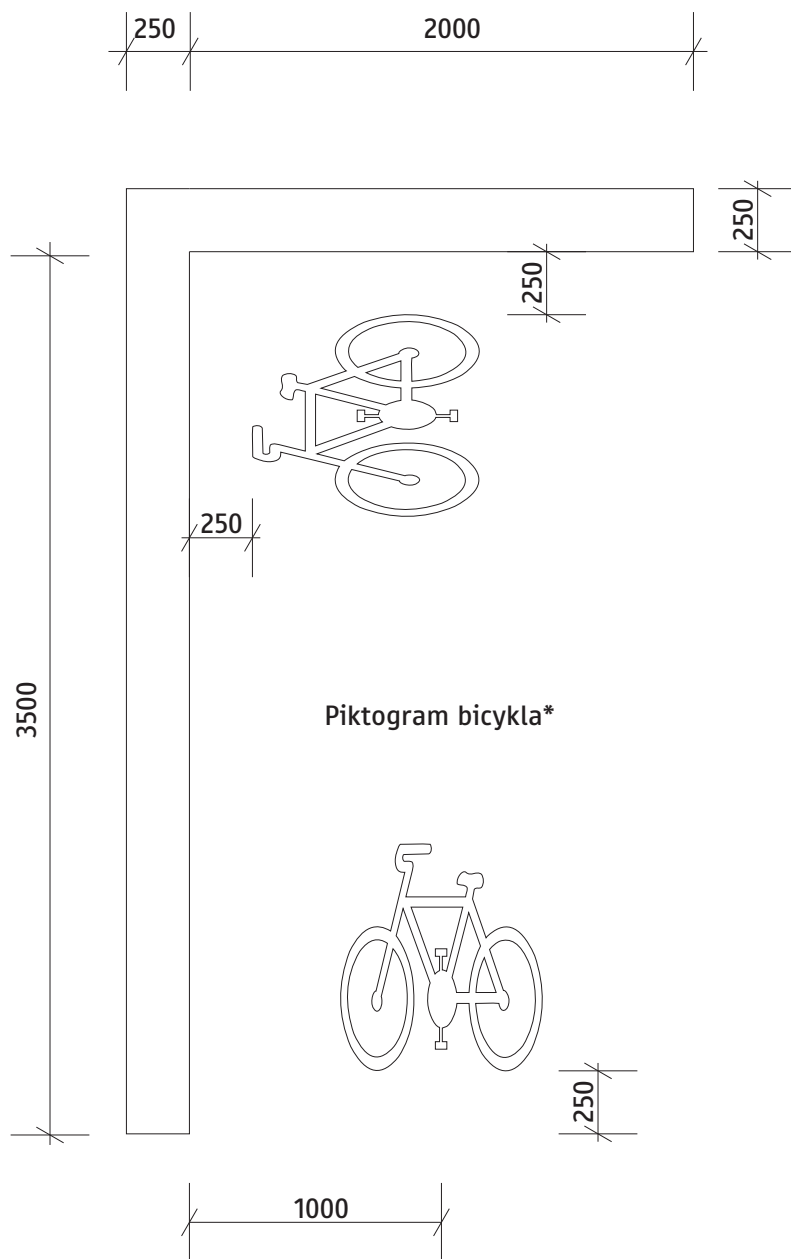

Piktogram bicykla*) TP 07/2014

6 - VYBAVENIE POZEMNÝCH KOMUNIKÁCIÍ
 VODOROVNÉ DOPRAVNÉ ZNAČKY
 V 8d - Nepriame odbočenie doľava

VL 6

808-40

11-2015

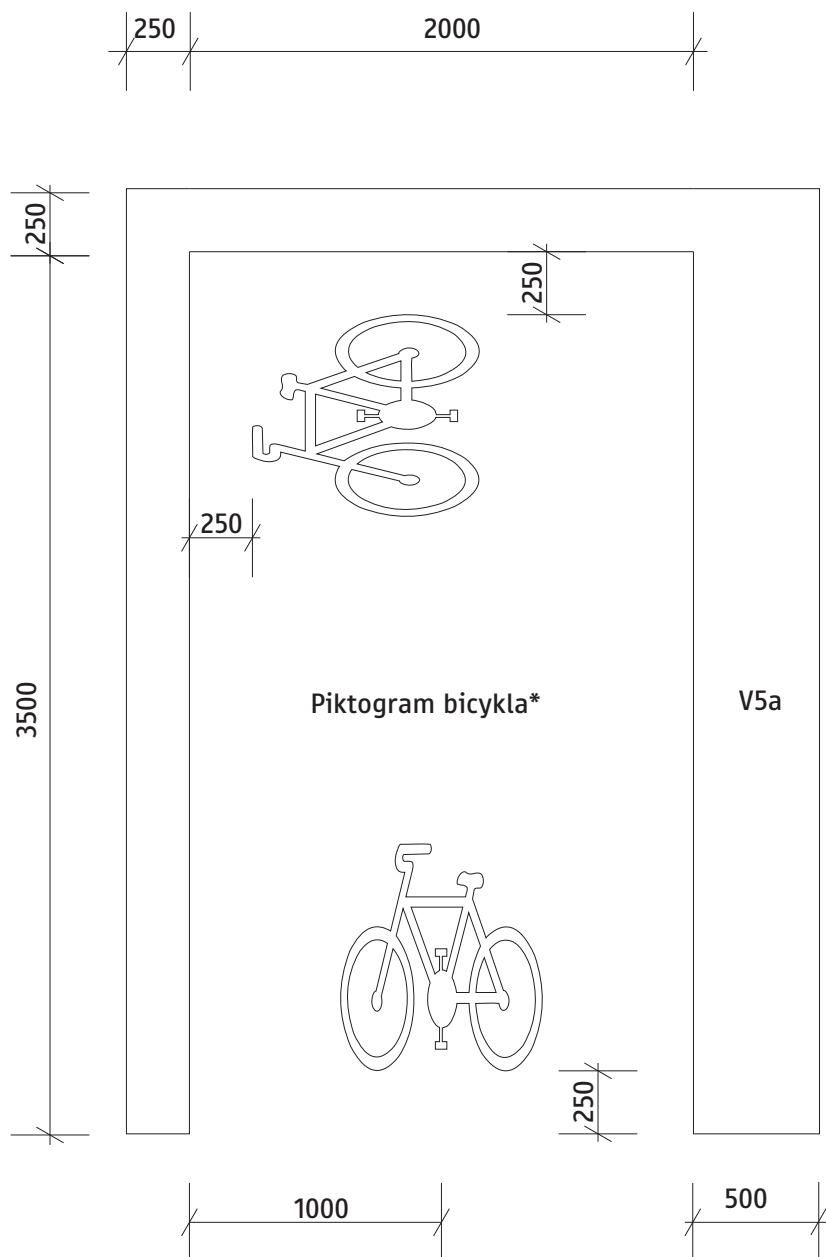

Piktogram bicykla*) TP 07/2014

6 - VYBAVENIE POZEMNÝCH KOMUNIKÁCIÍ
 VODOROVNÉ DOPRAVNÉ ZNAČKY
 V 8d - Nepriame odbočenie doľava

VL 6

808-41

11-2015

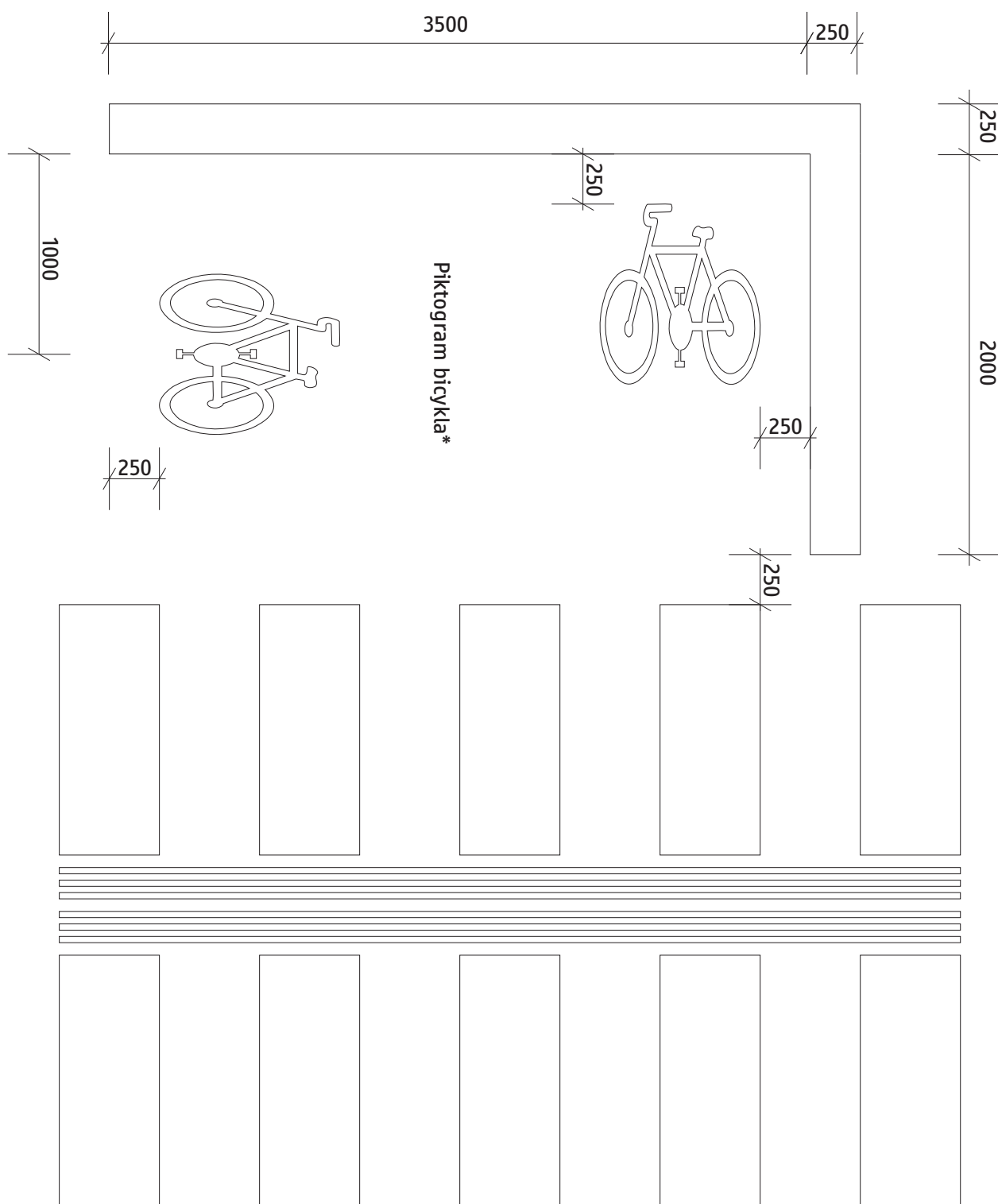

Piktogram bicykla*) TP 07/2014

6 - VYBAVENIE POZEMNÝCH KOMUNIKÁCIÍ
 VODOROVNÉ DOPRAVNÉ ZNAČKY
 V 8d - Nepriame odbočenie doľava

VL 6

808-42

11-2015

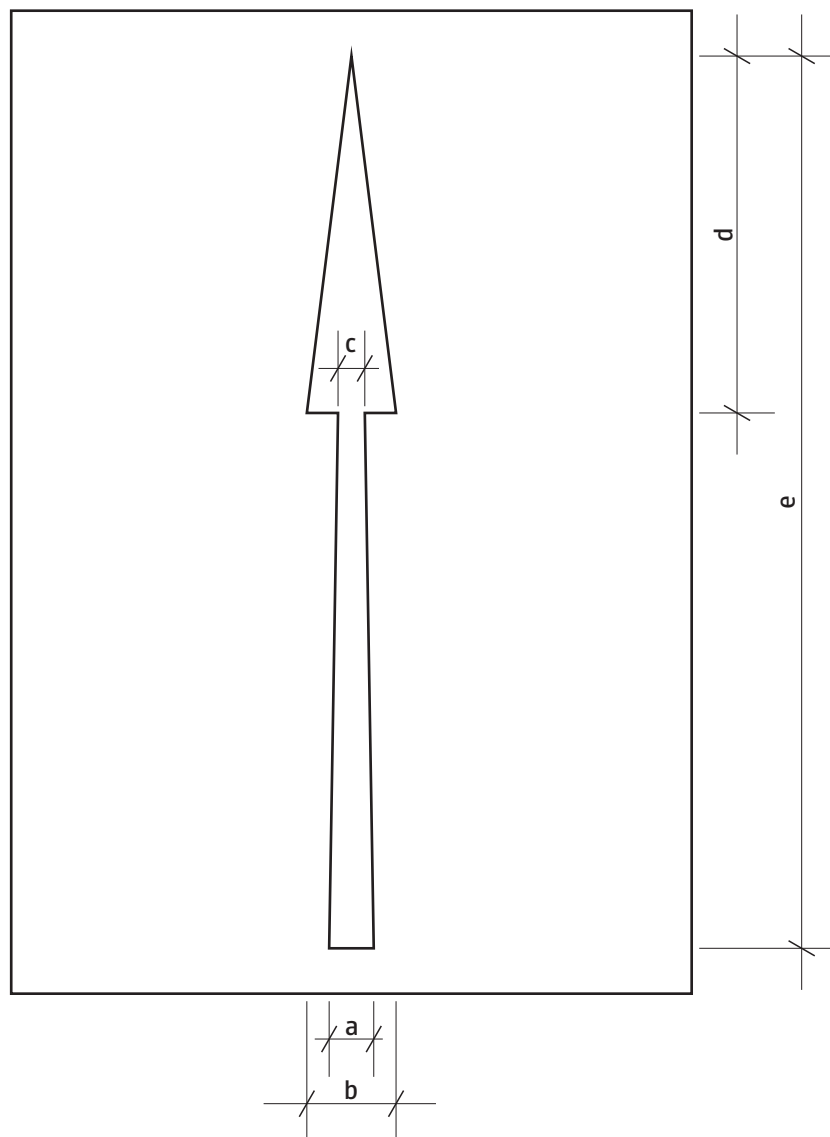

Rozmer (mm)	a	b	c	d	e
	250	500	150	2000	5000
	350	700	200	4000	10000
	150	300	90	800	2000

6 - VYBAVENIE POZEMNÝCH KOMUNIKÁCIÍ
 VODOROVNÉ DOPRAVNÉ ZNAČKY
 V 9a - Smerové šípky

VL 6

809-10

11-2015

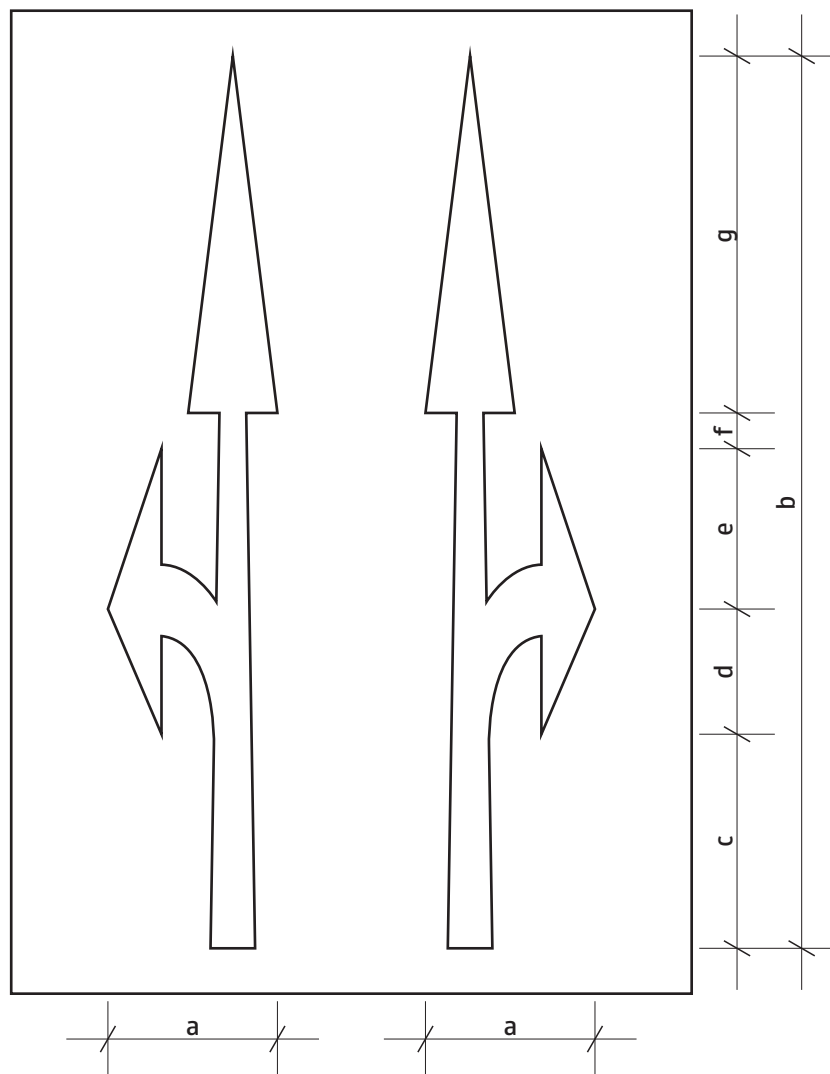

Rozmer (mm)	a	b	c	d	e	f	g
	950	5000	1200	700	900	200	2000
	1330	10000	2400	1400	1800	400	4000
	550	2000	450	600	700	100	800

6 - VYBAVENIE POZEMNÝCH KOMUNIKÁCIÍ
 VODOROVNÉ DOPRAVNÉ ZNAČKY
 V 9a - Smerové šípky

VL 6

809-11

11-2015

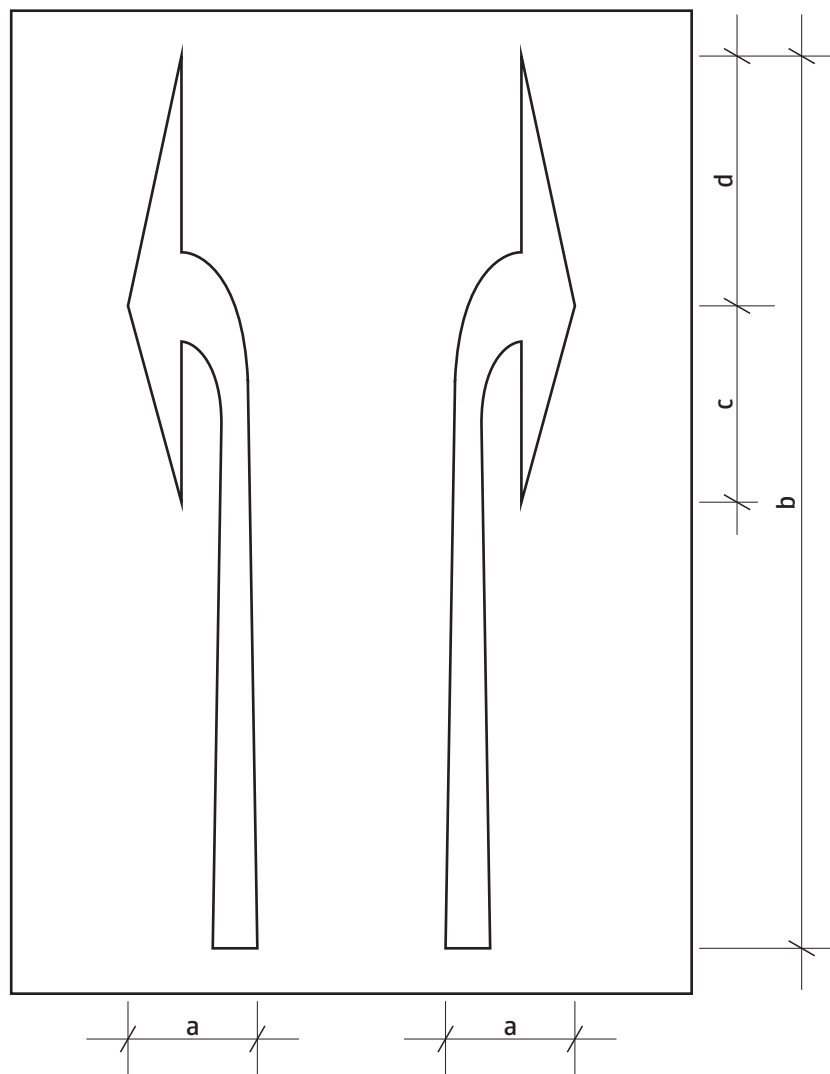

6 - VYBAVENIE POZEMNÝCH KOMUNIKÁCIÍ
VODOROVNÉ DOPRAVNÉ ZNAČKY
V 9a - Smerové šípky

VL 6
809-12
11-2015

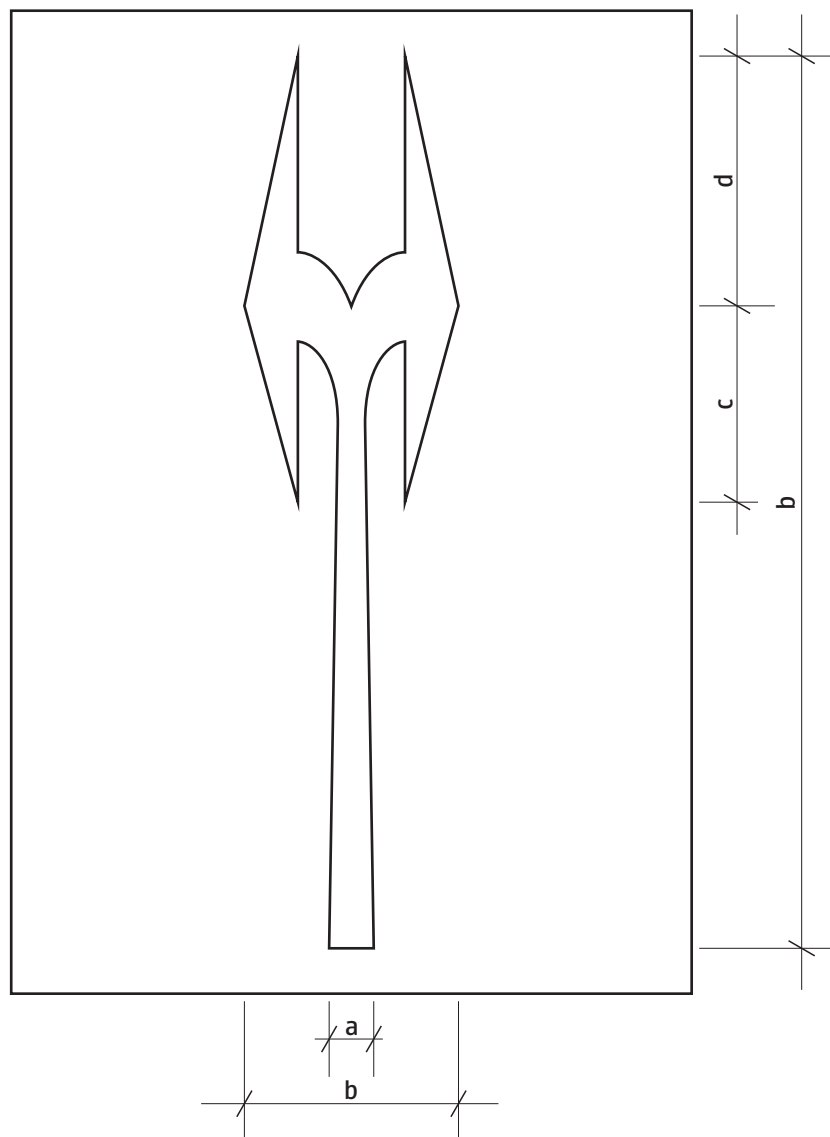

6 - VYBAVENIE POZEMNÝCH KOMUNIKÁCIÍ
VODOROVNÉ DOPRAVNÉ ZNAČKY
V 9a - Smerové šípky

VL 6

809-13

11-2015

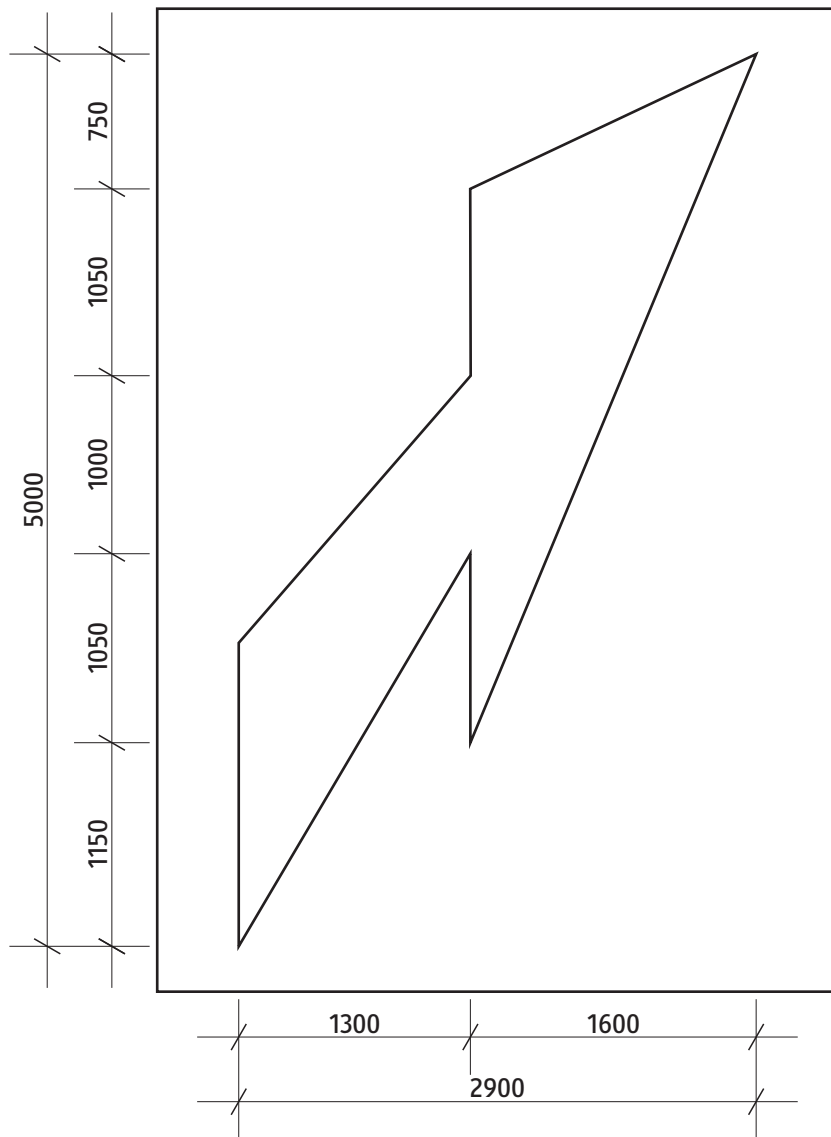

6 - VYBAVENIE POZEMNÝCH KOMUNIKÁCIÍ
 VODOROVNÉ DOPRAVNÉ ZNAČKY
 V 9b - Predbežné šípky

VL 6

809-20

11-2015

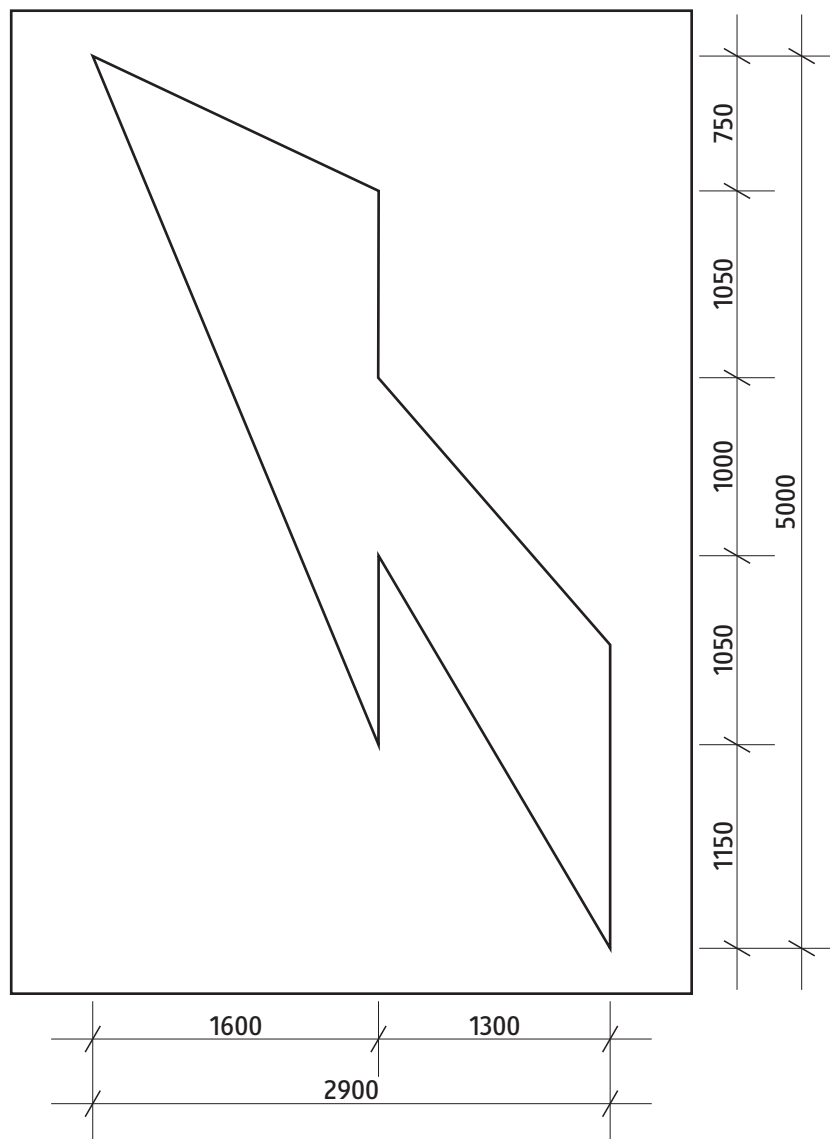

6 - VYBAVENIE POZEMNÝCH KOMUNIKÁCIÍ
 VODOROVNÉ DOPRAVNÉ ZNAČKY
 V 9b - Predbežné šípky

VL 6

809-21

11-2015

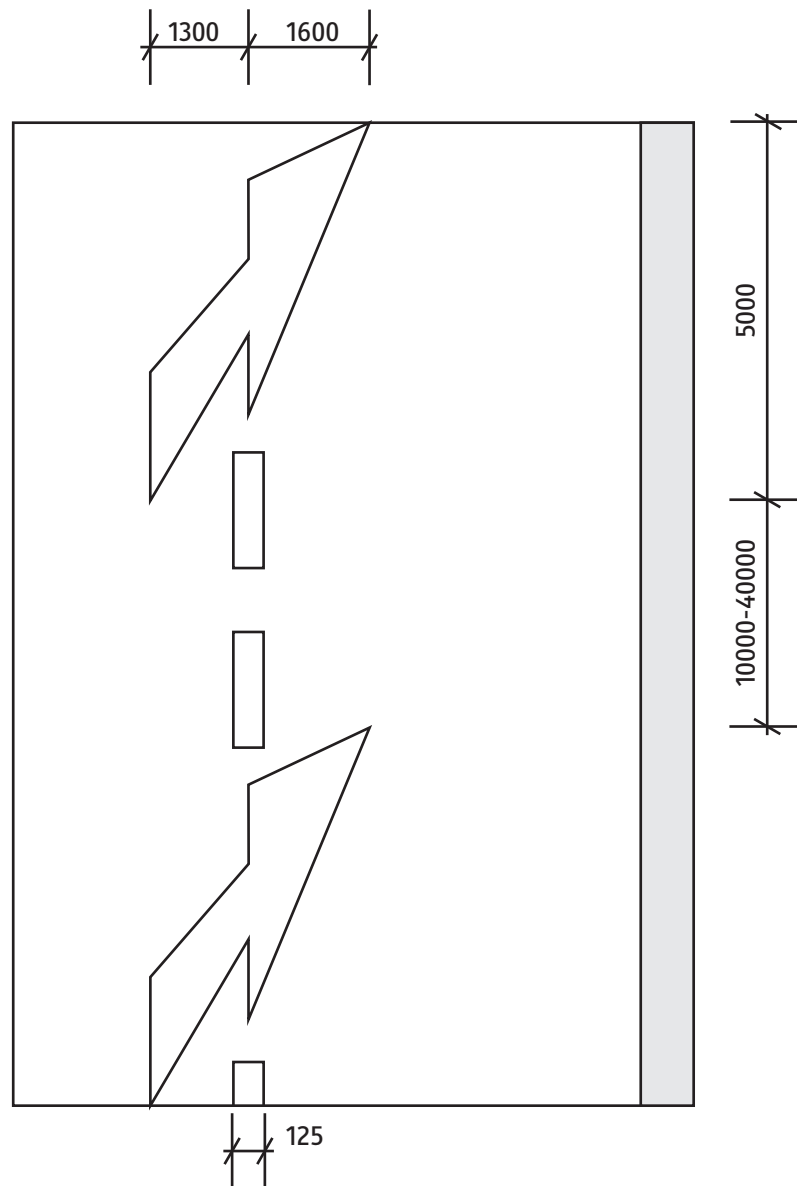

Poznámka: Šípky sa opakujú najmenej 3x, mimo obce najmenej 5x. Vzájomná vzdialenosť šípok sa v smere jazdy postupne skracuje od 40 m na 30 m, 20 m a 10 m.

6 - VYBAVENIE POZEMNÝCH KOMUNIKÁCIÍ
 VODOROVNÉ DOPRAVNÉ ZNAČKY
 V 9b - Predbežné šípky

VL 6

809-22

11-2015

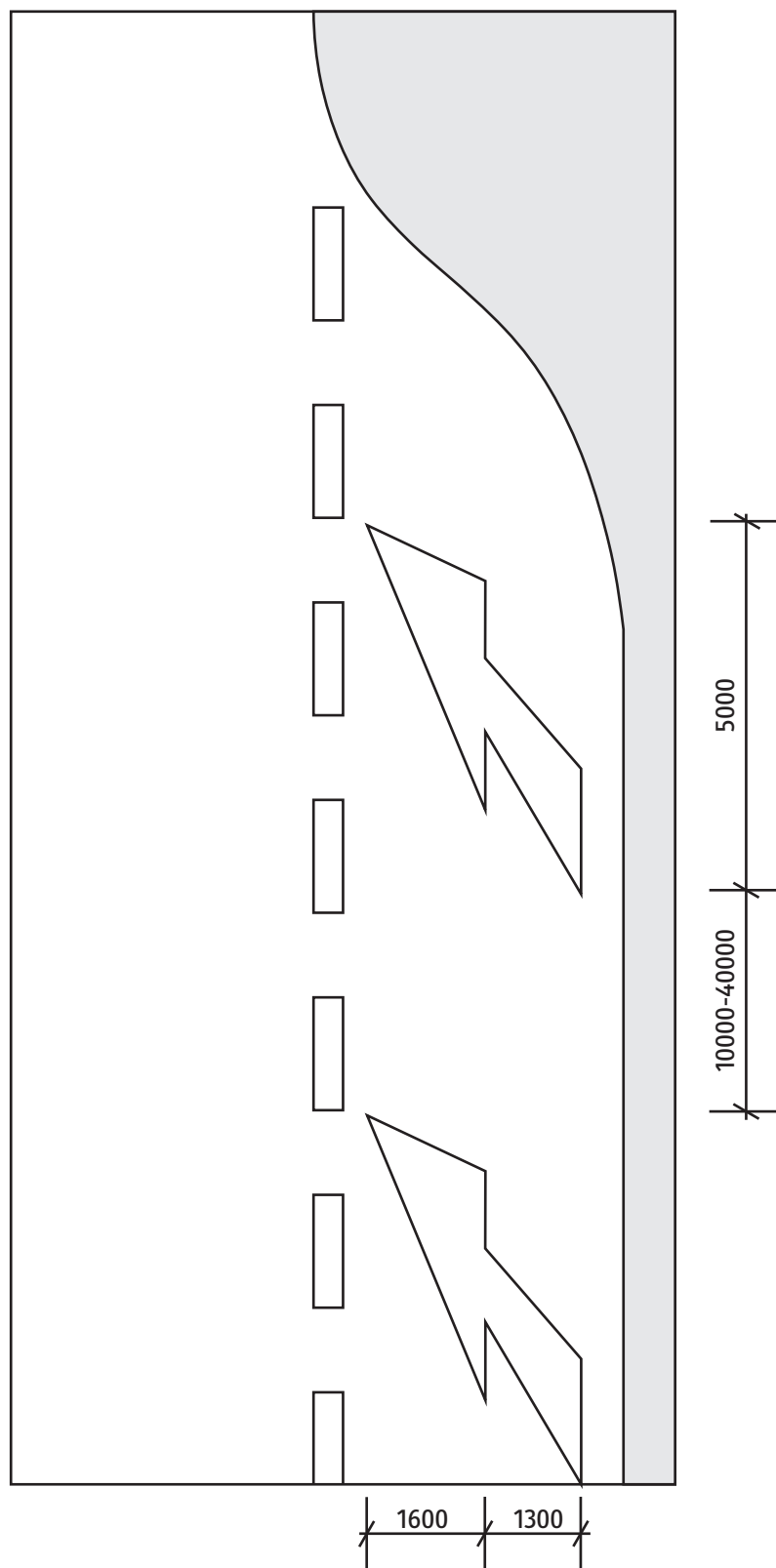

Poznámka: Šípky sa opakujú najmenej 3x, mimo obce najmenej 5x. Vzájomná vzdialenosť šípok sa v smere jazdy postupne skraca od 40 m na 30 m, 20 m a 10 m.

6 - VYBAVENIE POZEMNÝCH KOMUNIKÁCIÍ
 VODOROVNÉ DOPRAVNÉ ZNAČKY
 V 9b - Predbežné šípky

VL 6

809-23

11-2015

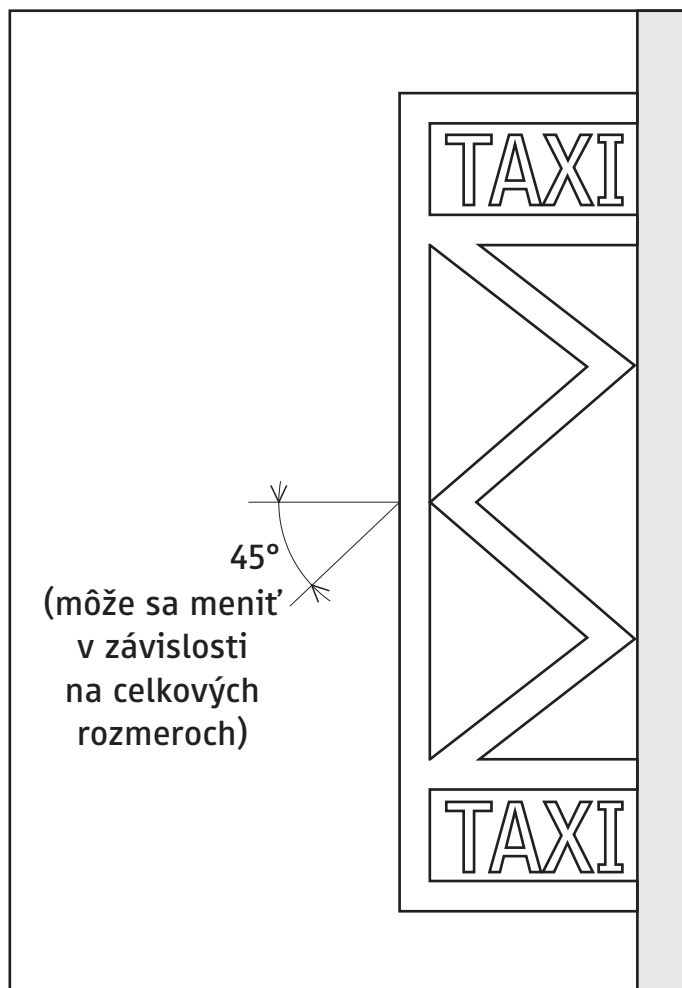

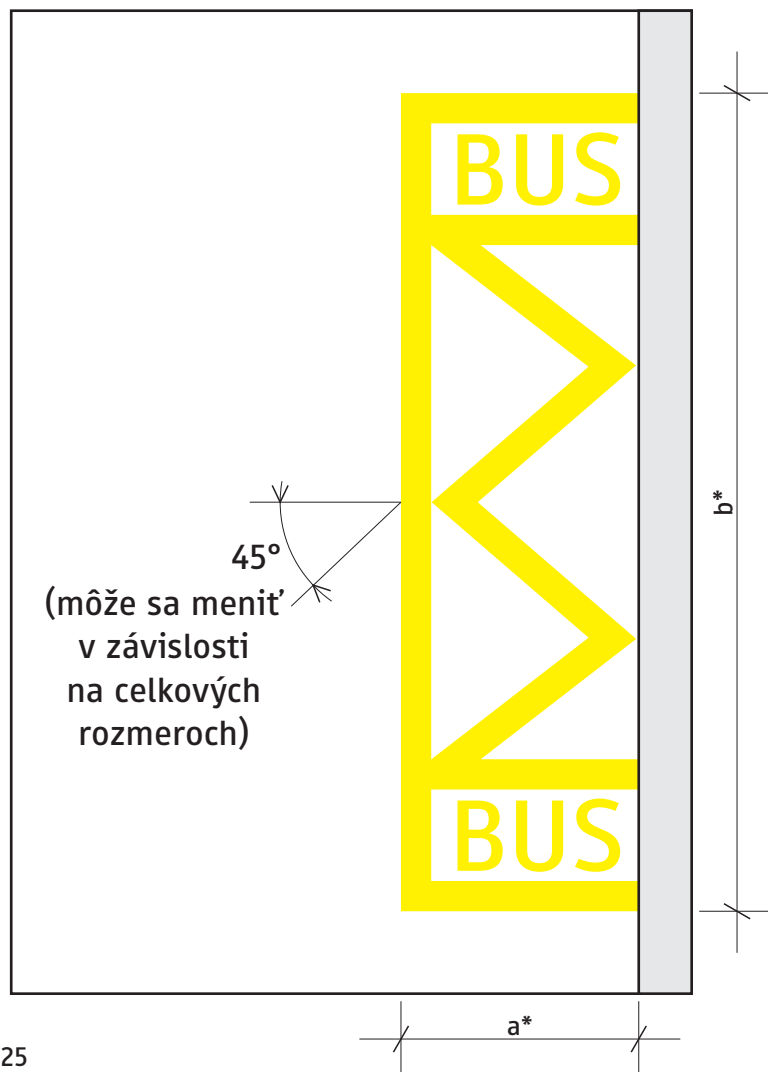

a, b*) STN 73 6425

6 - VYBAVENIE POZEMNÝCH KOMUNIKÁCIÍ
 VODOROVNÉ DOPRAVNÉ ZNAČKY
 V 11a - Zastávka autobusu, trolejbusu a električky

VL 6

811-10

11-2015

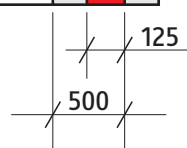
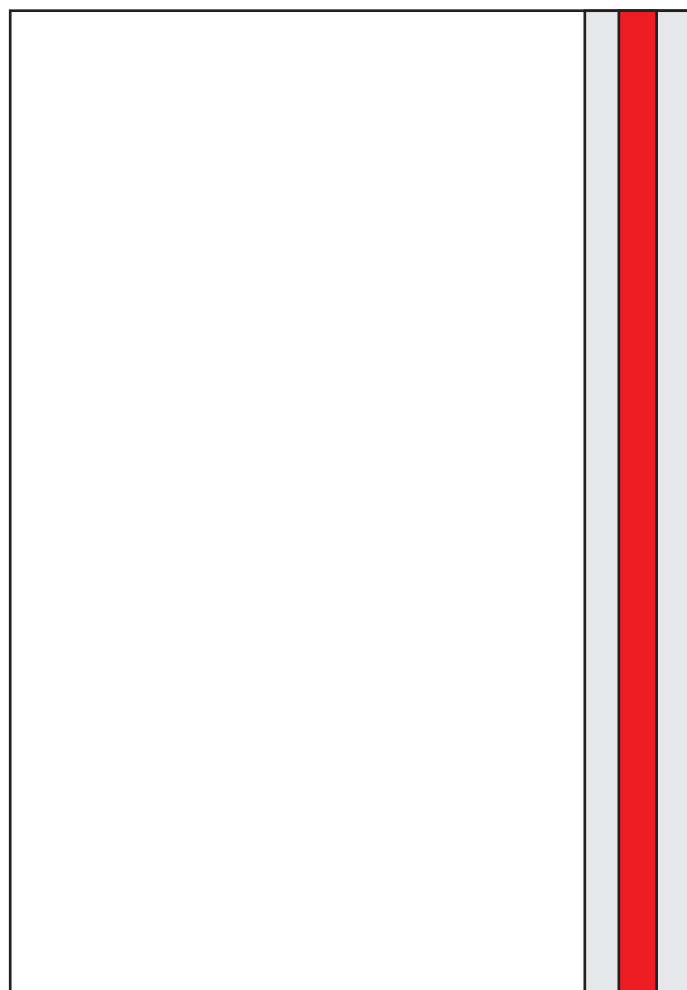

6 - VYBAVENIE POZEMNÝCH KOMUNIKÁCIÍ
VODOROVNÉ DOPRAVNÉ ZNAČKY
V 11b - Varovný pás od zastávky autobusu, trolejbusu a električky

VL 6
811-20
11-2015

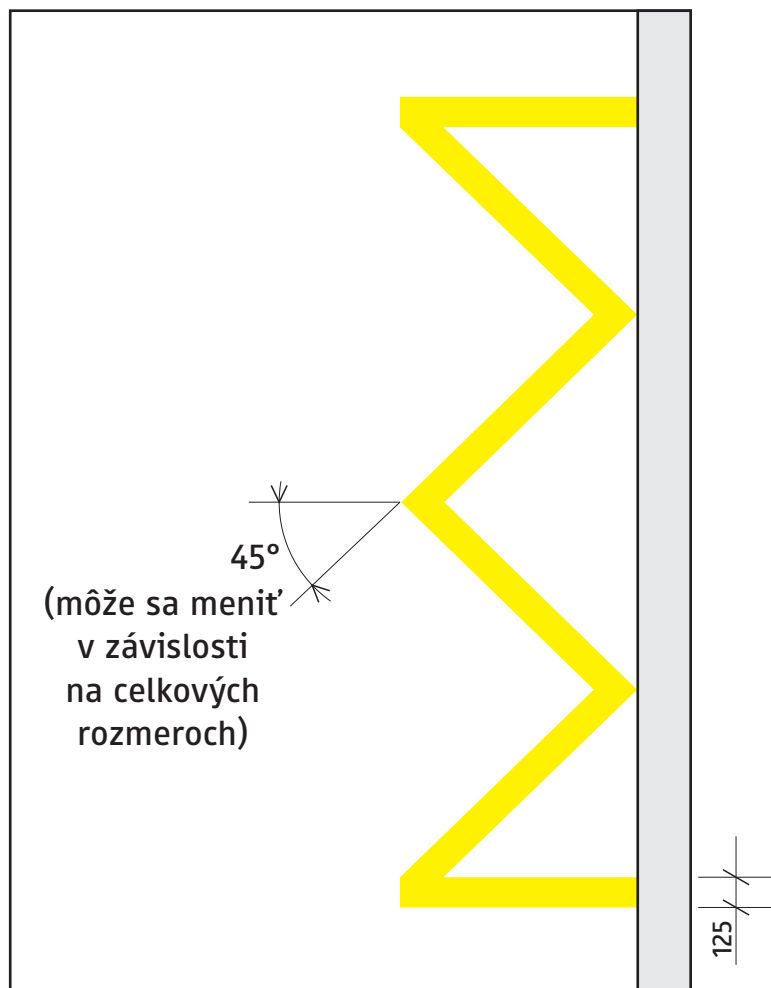

6 - VYBAVENIE POZEMNÝCH KOMUNIKÁCIÍ
VODOROVNÉ DOPRAVNÉ ZNAČKY
V 12a - Žltá kľukatá čiara

VL 6

812-10

11-2015

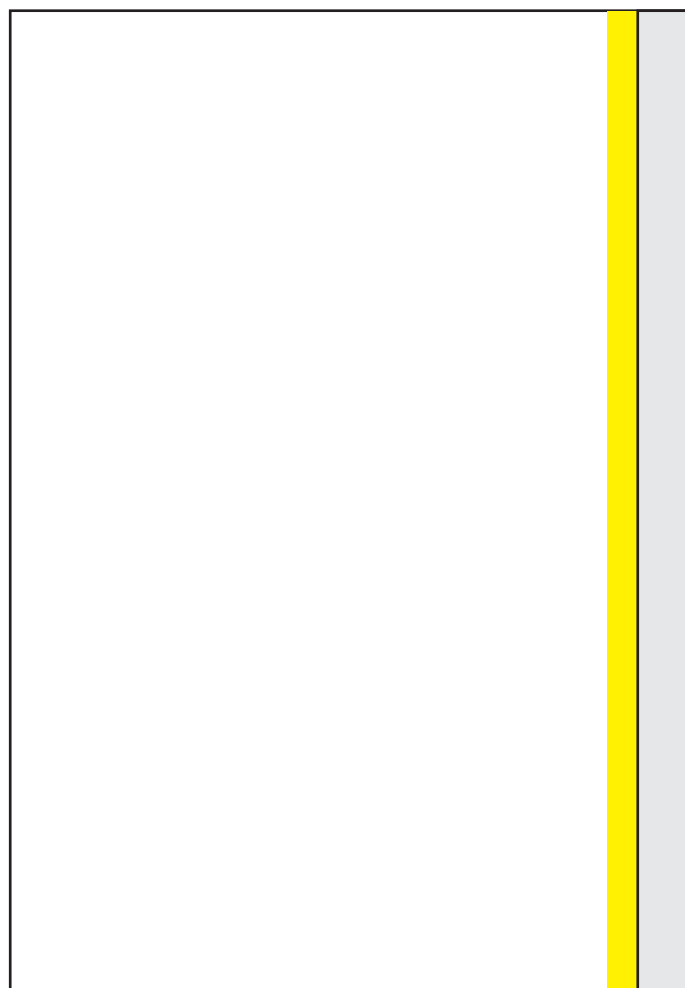

125

6 - VYBAVENIE POZEMNÝCH KOMUNIKÁCIÍ
VODOROVNÉ DOPRAVNÉ ZNAČKY
V 12b - Žltá súvislá čiara

VL 6

812-20

11-2015

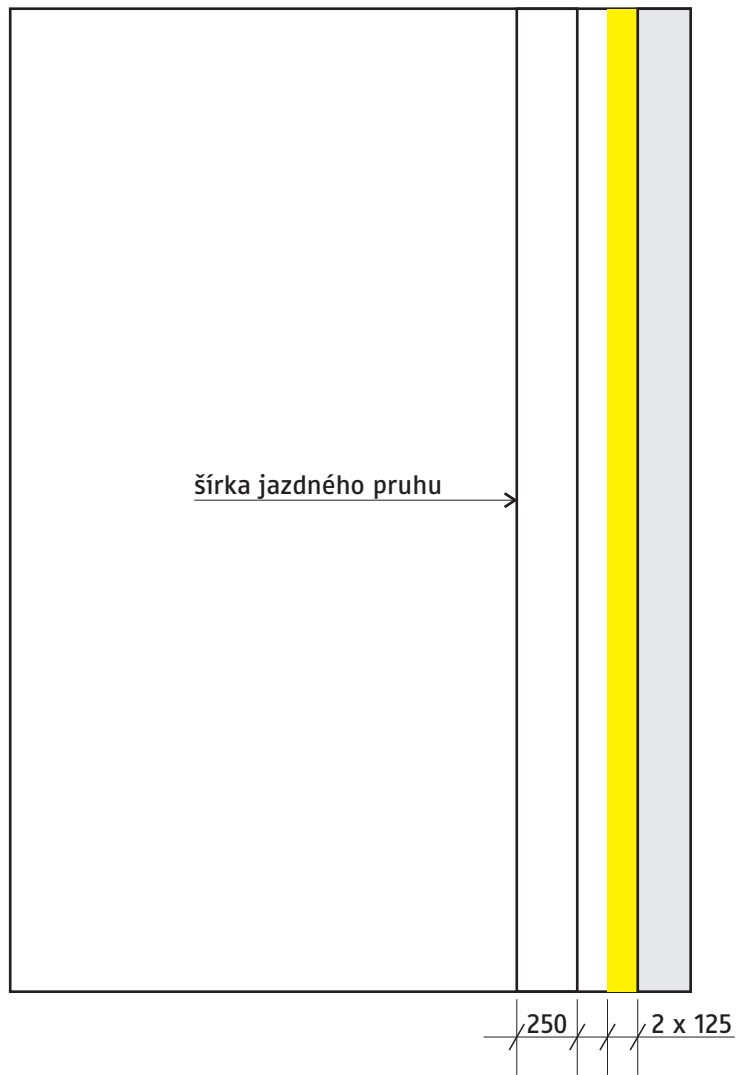

6 - VYBAVENIE POZEMNÝCH KOMUNIKÁCIÍ
 VODOROVNÉ DOPRAVNÉ ZNAČKY
 V 12b - Žltá súvislá čiara

VL 6

812-21

11-2015

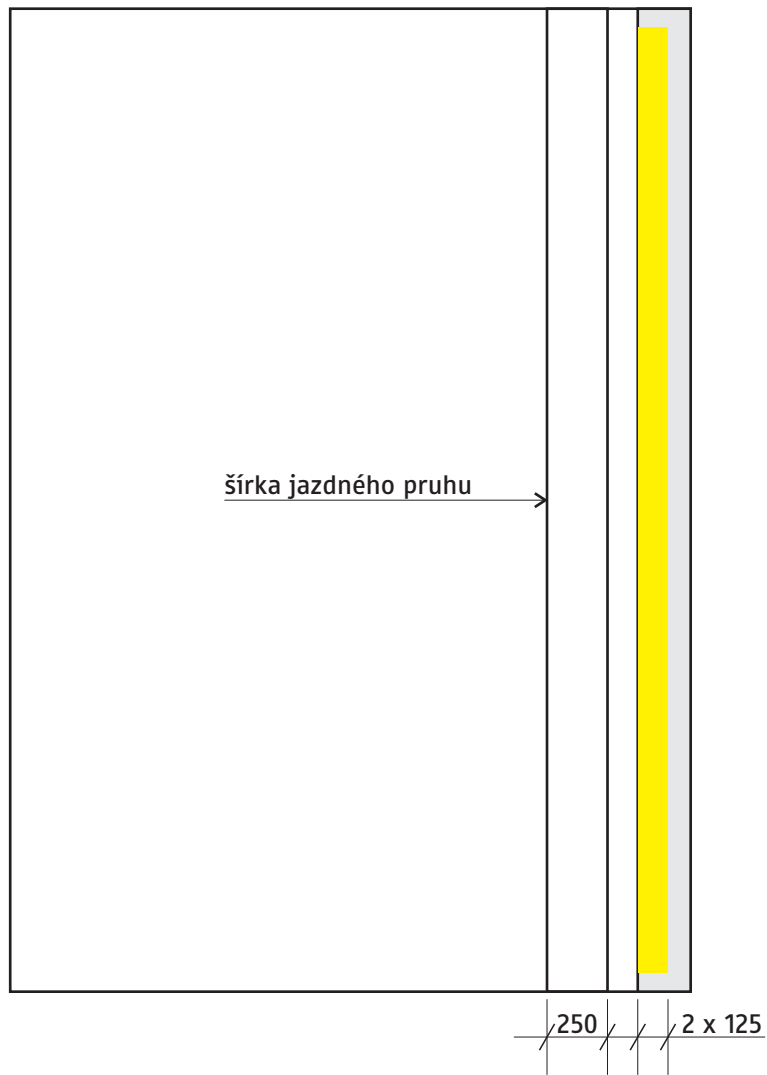

6 - VYBAVENIE POZEMNÝCH KOMUNIKÁCIÍ
 VODOROVNÉ DOPRAVNÉ ZNAČKY
 V 12b - Žltá súvislá čiara

VL 6

812-22

11-2015

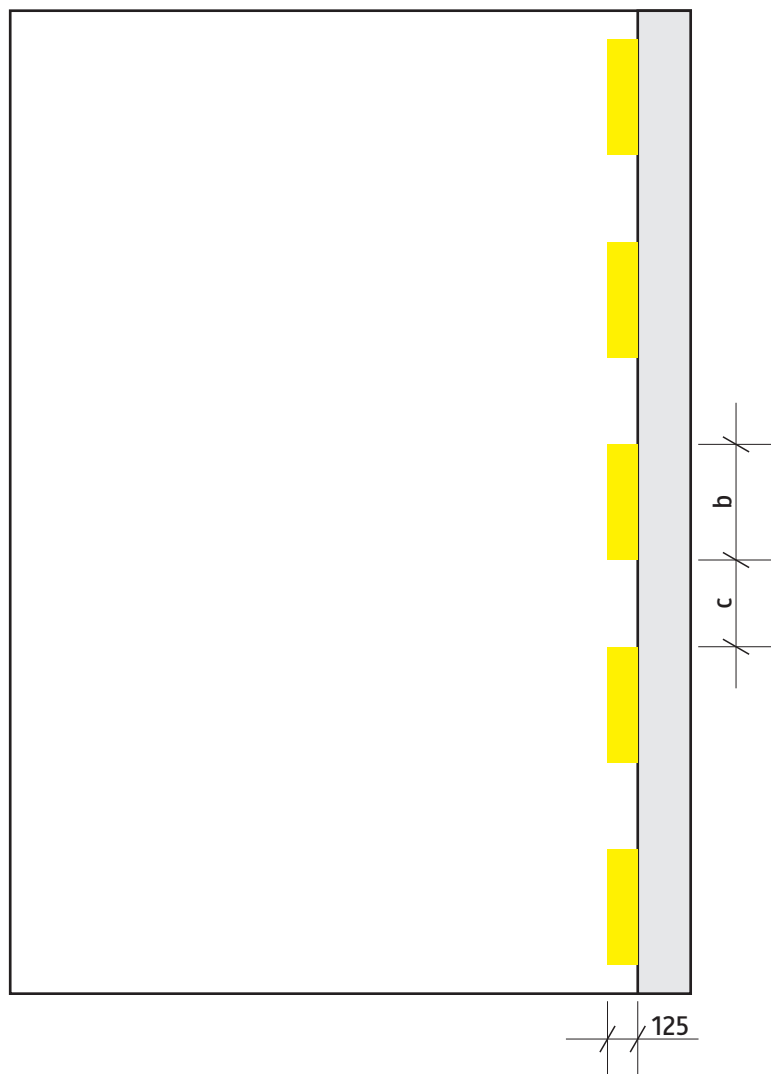

6 - VYBAVENIE POZEMNÝCH KOMUNIKÁCIÍ
VODOROVNÉ DOPRAVNÉ ZNAČKY
V 12c - Žltá prerušovaná čiara

VL 6

812-30

11-2015

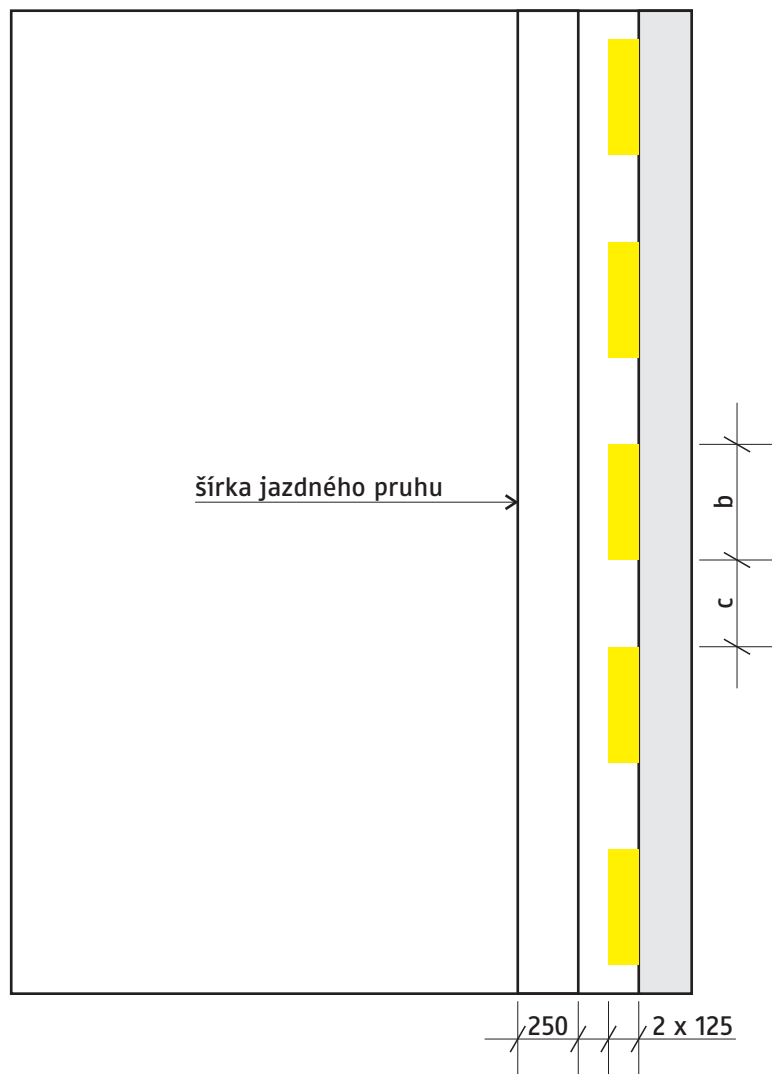

6 - VYBAVENIE POZEMNÝCH KOMUNIKÁCIÍ
 VODOROVNÉ DOPRAVNÉ ZNAČKY
 V 12c - Žltá prerušovaná čiara

VL 6

812-31

11-2015

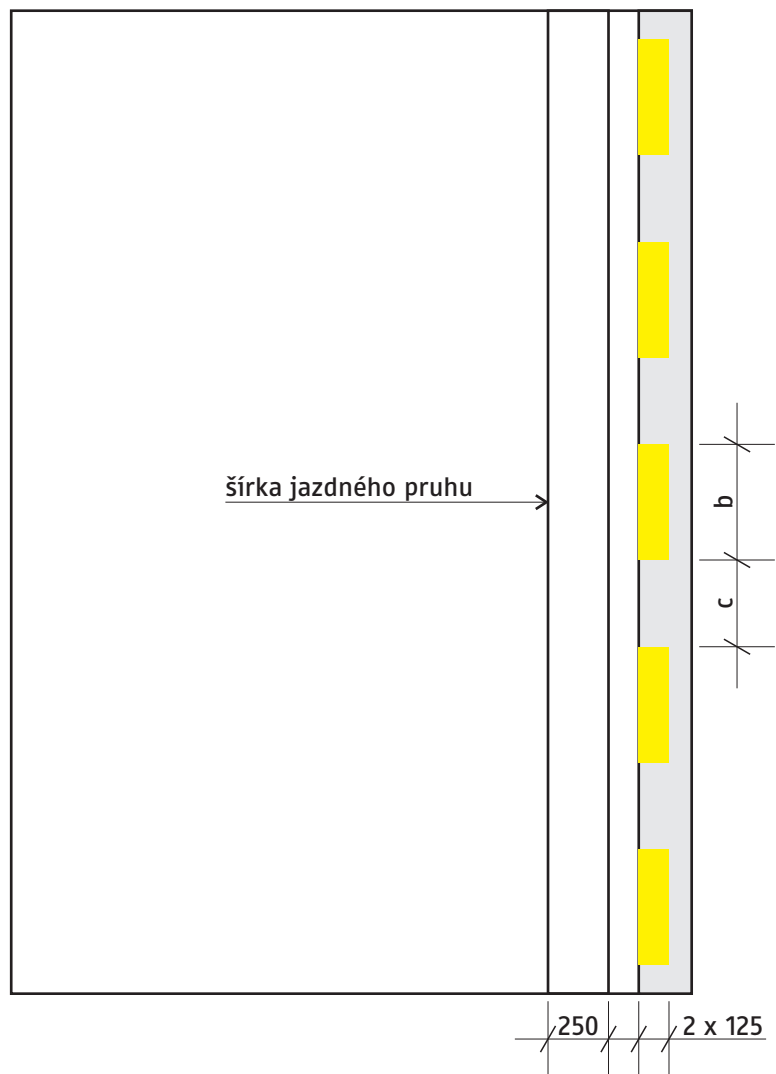

6 - VYBAVENIE POZEMNÝCH KOMUNIKÁCIÍ
 VODOROVNÉ DOPRAVNÉ ZNAČKY
 V 12c - Žltá prerušovaná čiara

VL 6

812-32

11-2015

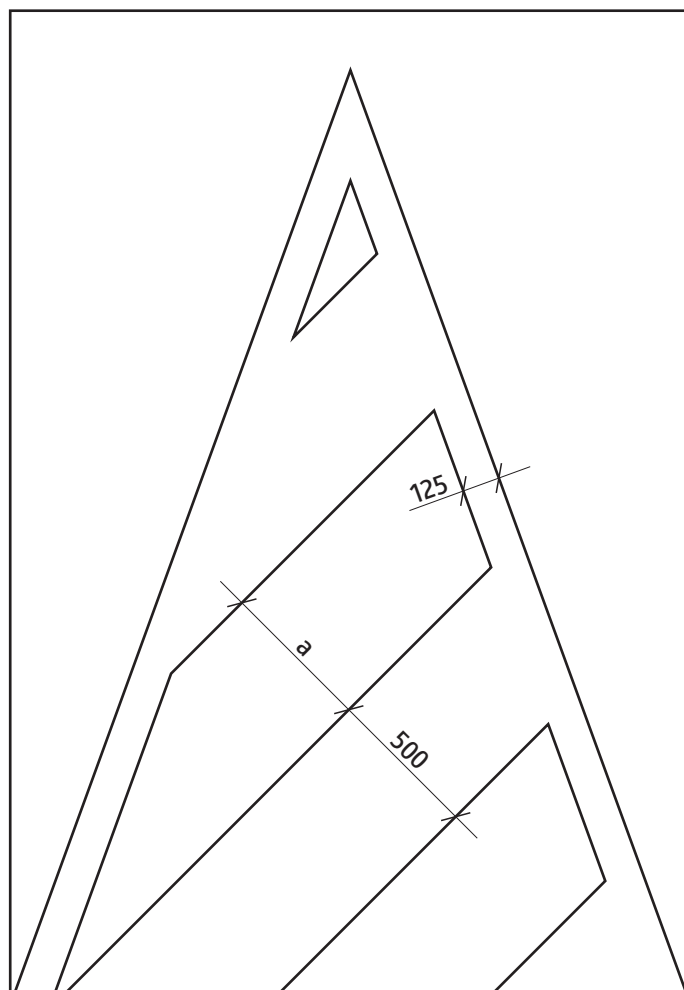

6 - VYBAVENIE POZEMNÝCH KOMUNIKÁCIÍ
VODOROVNÉ DOPRAVNÉ ZNAČKY
V 13 - Šikmé rovnobežné čiary

VL 6

813

11-2015

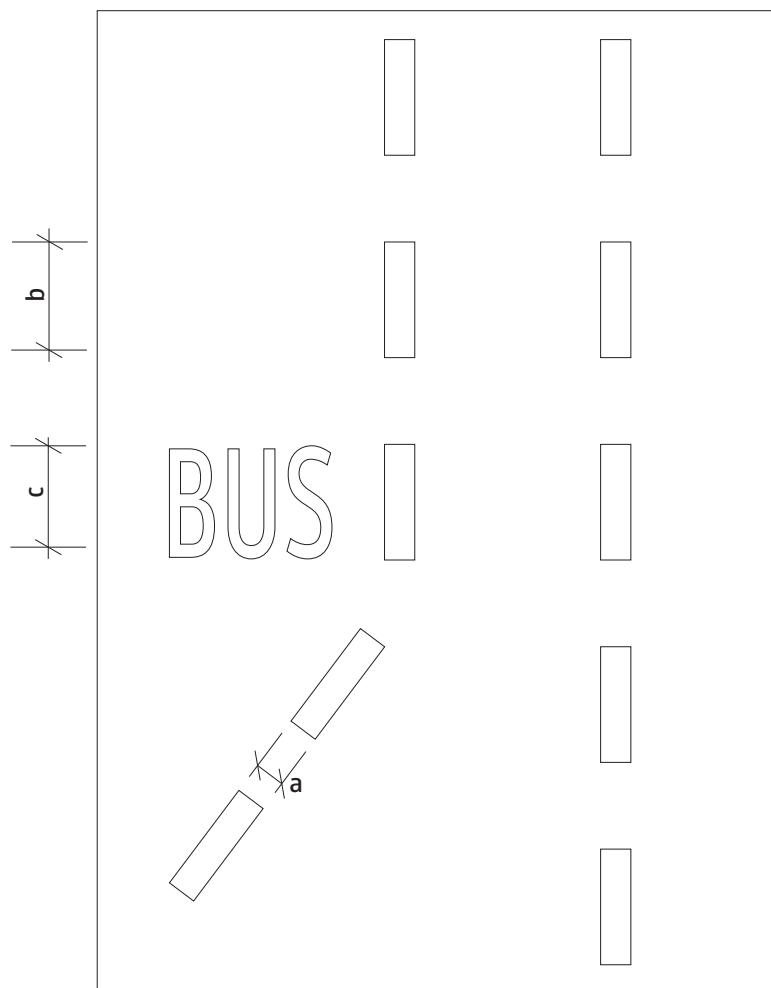

a	b	c
125	3 000	1 200 (2 500 mimo obce)
125	6 000	1 200 (2 500 mimo obce)

6 - VYBAVENIE POZEMNÝCH KOMUNIKÁCIÍ
 VODOROVNÉ DOPRAVNÉ ZNAČKY
 V 14 - Nápisy na vozovke

VL 6

814

11-2015



a*) TP 15/2005

6 - VYBAVENIE POZEMNÝCH KOMUNIKÁCIÍ
VODOROVNÉ DOPRAVNÉ ZNAČKY
V 16 - Optická psychologická brzda

VL 6

816

11-2015

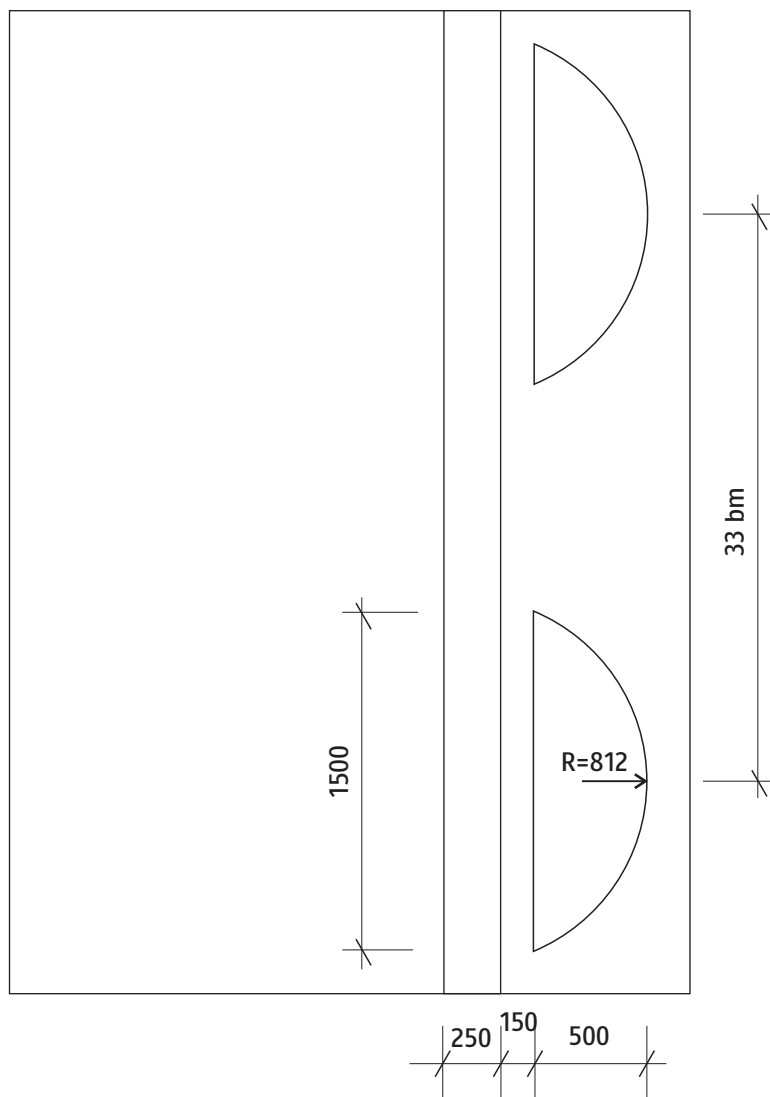

6 - VYBAVENIE POZEMNÝCH KOMUNIKÁCIÍ
 VODOROVNÉ DOPRAVNÉ ZNAČKY
 V 17 - Hmlové body

VL 6

817-10

11-2015

6 - VYBAVENIE POZEMNÝCH KOMUNIKÁCIÍ
ZVISLÉ DOPRAVNÉ ZNAČKY
PRÍLOHA „P1” - ZÁKLADNÉ ROZMERY ZVISLÝCH DOPRAVNÝCH ZNAČIEK

VL 6

11-2015

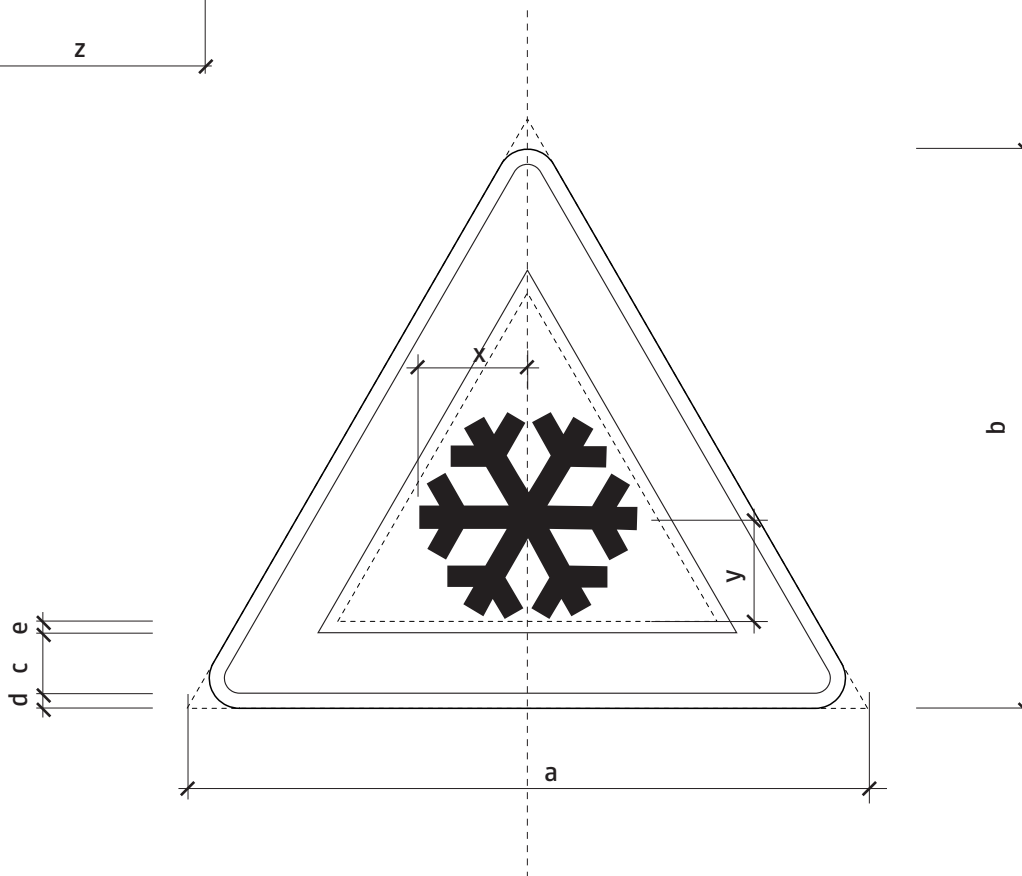
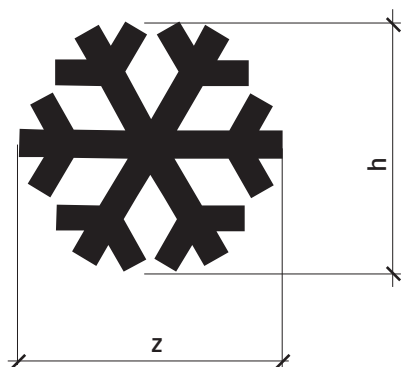

Legenda:

- a - vodorovný rozmer dopravnej značky
- b - zvislý rozmer dopravnej značky
- c - šírka lemu dopravnej značky
- d - šírka kontrastného prúžku
- e - vymedzenie plochy pre umiestnenie významového symbolu
- z - šírka významového symbolu
- h - výška významového symbolu
- x - vodorovná kóta pre umiestnenie významového symbolu
- y - zvislá kóta pre umiestnenie významového symbolu

6 - VYBAVENIE POZEMNÝCH KOMUNIKÁCIÍ

ZVISLÉ DOPRAVNÉ ZNAČKY

PRÍLOHA „P1“ - ZÁKLADNÉ ROZMERY ZVISLÝCH DOPRAVNÝCH ZNAČIEK

P 1.1 - Schéma kótovania rozmerov zvislých dopravných značiek

VL 6

11-2015

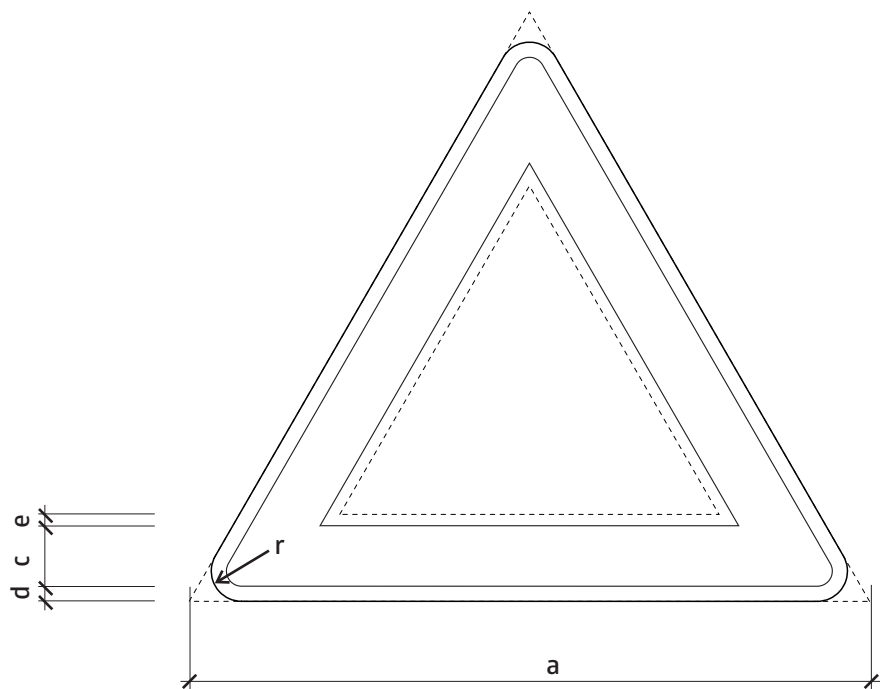

Rozmer (mm)	a	c	d	e	r
základný	900	80	20	15	40
zväčšený	1250	110	30	20	40
zmenšený	700	70	10	10	40

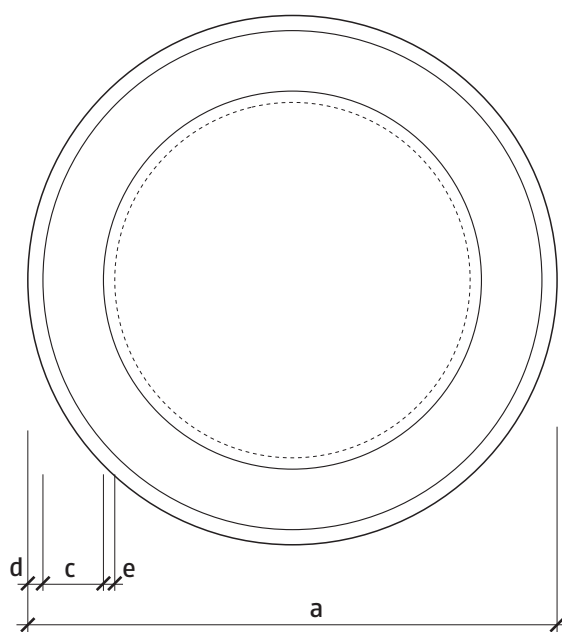
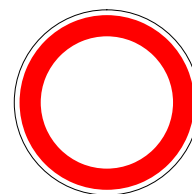

Rozmer (mm)	a	c	d	e
základný	700	80	20	15
zväčšený	900	100	30	20
zmenšený	500	60	10	10

6 - VYBAVENIE POZEMNÝCH KOMUNIKÁCIÍ
ZVISLÉ DOPRAVNÉ ZNAČKY
PRÍLOHA „P1“ - ZÁKLADNÉ ROZMERY ZVISLÝCH DOPRAVNÝCH ZNAČIEK
P 1.3 - Dopravné značky v tvare kruhu, biela základná plocha s červeným lemom

VL 6

11-2015

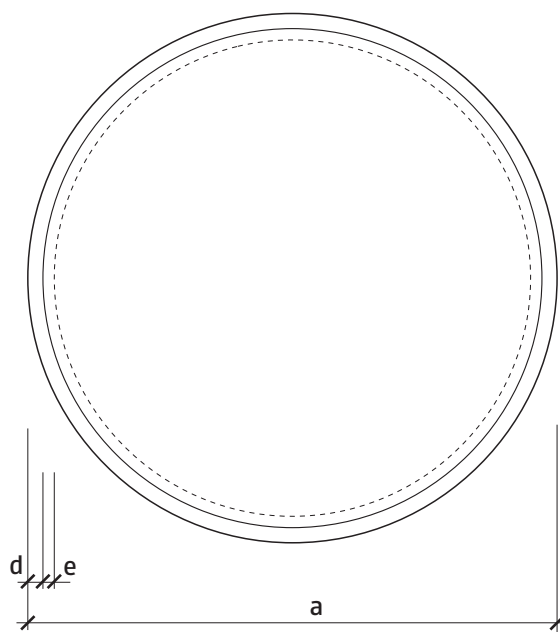
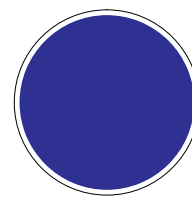

Rozmer (mm)	a	d	e
základný	700	20	15
zväčšený	900	30	20
zmenšený	500	10	10

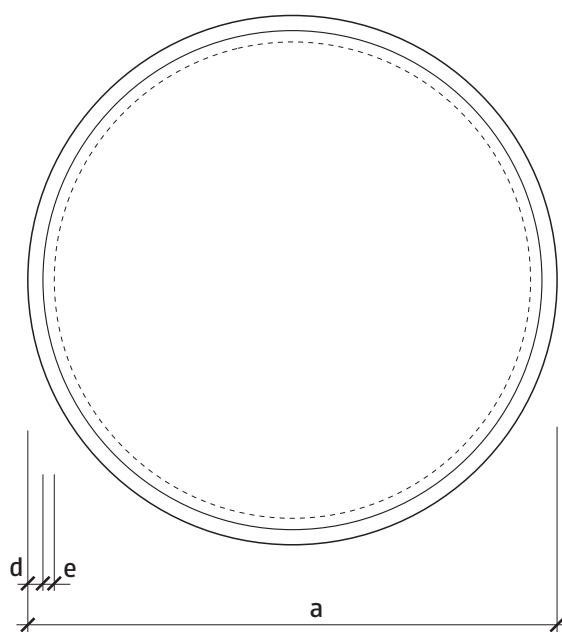
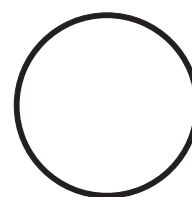

Rozmer (mm)	a	d	e
základný	700	20	15
zväčšený	900	30	20
zmenšený	500	10	10

6 - VYBAVENIE POZEMNÝCH KOMUNIKÁCIÍ
ZVISLÉ DOPRAVNÉ ZNAČKY
PRÍLOHA „P1“ - ZÁKLADNÉ ROZMERY ZVISLÝCH DOPRAVNÝCH ZNAČIEK
P 1.5 - Dopravné značky v tvare kruhu, biela základná plocha s čiernym kontrastným prúžkom

VL 6

11-2015

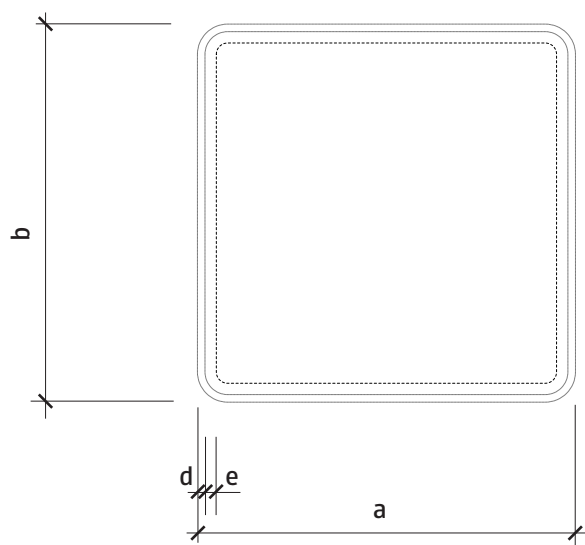
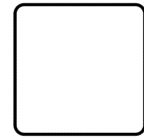

Rozmery (mm)			
a	b	d	e
500	150	10	10
500	200	10	10
500	300	10	10
500	500	10	15
700	500	20	15
750	200	20	15
750	300	20	15
750	750	20	15
1000	300	25	15

6 - VYBAVENIE POZEMNÝCH KOMUNIKÁCIÍ

ZVISLÉ DOPRAVNÉ ZNAČKY

PRÍLOHA „P1“ - ZÁKLADNÉ ROZMERY ZVISLÝCH DOPRAVNÝCH ZNAČIEK

P 1.6 - Dopravné značky v tvare pravouholníka, biela základná plocha s čiernym kontrastným prúžkom

VL 6

11-2015

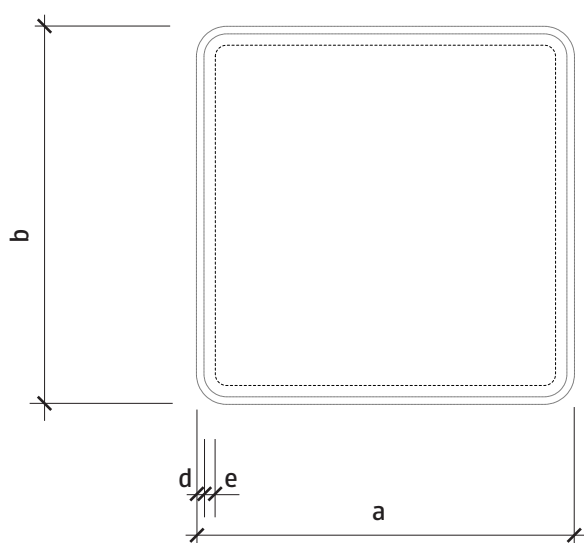

Rozmery (mm)			
a	b	d	e
500	500	10	10
500	700	20	10
750	750	20	15
900	200	10	10
1000	750	20	15
1000	1500	40	20

6 - VYBAVENIE POZEMNÝCH KOMUNIKÁCIÍ

ZVISLÉ DOPRAVNÉ ZNAČKY

PRÍLOHA „P1“ - ZÁKLADNÉ ROZMERY ZVISLÝCH DOPRAVNÝCH ZNAČIEK

P 1.7 - Dopravné značky v tvare pravouholníka, modrá základná plocha s bielym kontrastným prúžkom

VL 6

11-2015

6 - VYBAVENIE POZEMNÝCH KOMUNIKÁCIÍ
ZVISLÉ DOPRAVNÉ ZNAČKY
PRÍLOHA „P2” - ŠÍPKY

VL 6

11-2015

Šípky na návestných smerových tabuliach
umiestnených na diaľnicach a rýchlostných cestách

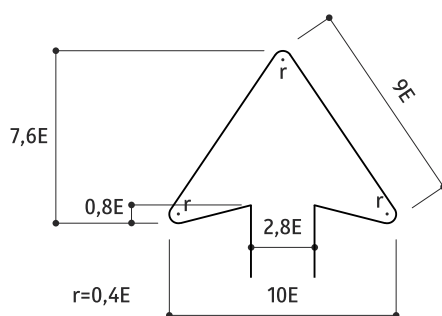
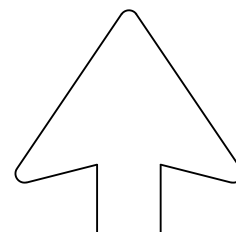

Šípky na návestných smerových tabuliach umiestnených na diaľnicach a rýchlostných cestách

Pri písme $h=420$ mm platí vzťah výšky tabule a šípky:

- tabuľa 2750 mm: šípka 1460 mm
- tabuľa 3000 mm: šípka 1710 mm
- tabuľa 3250 mm: šípka 1960 mm
- tabuľa 3500 mm: šípka 2210 mm atď.

Pri písme $h=350$ mm platí vzťah výšky tabule a šípky:

- tabuľa 2250 mm: šípka 1175 mm
- tabuľa 2500 mm: šípka 1425 mm
- tabuľa 2750 mm: šípka 1675 mm
- tabuľa 3000 mm: šípka 1925 mm atď.

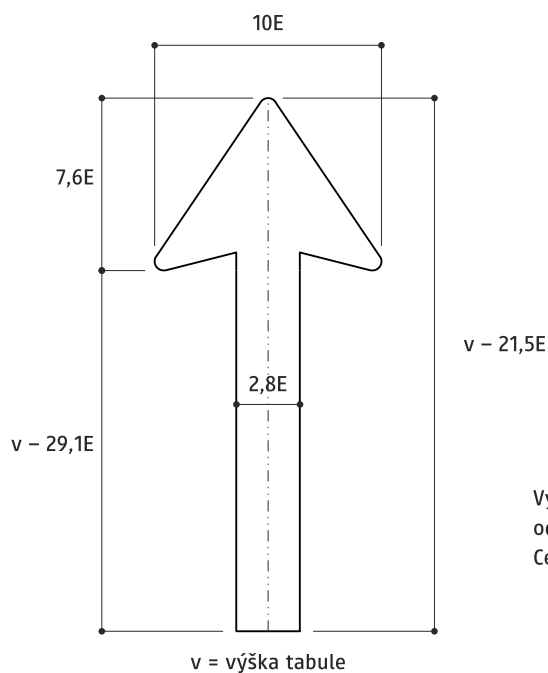
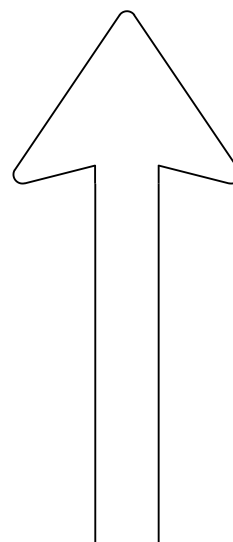

Výška šípky sa prispôsobuje výške tabule tak, že päta šípky je 4E od spodného lemovania a hlava šípky 3,5E od čísla diaľnice. Celková výška šípky je tak výška tabule mínus 21,5E.

Šípky na návestných smerových tabuliach
umiestnených na diaľnicach a rýchlostných cestách

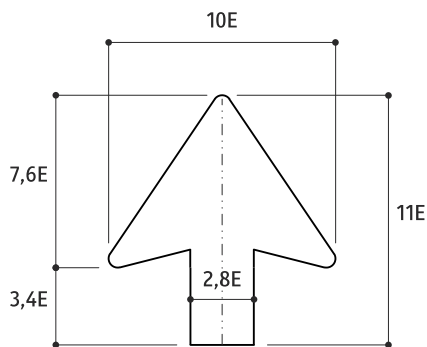
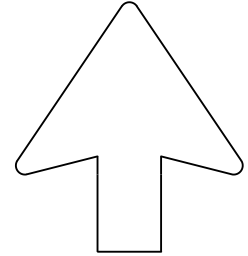

V prípade cieľových blokov pre 3 a viac jazdných pruhov má stredná šípka (resp. šípky) pevnú výšku 11E. Nad týmito šípkami sa nachádza cieľový blok, nenachádza sa nad nimi číslo cesty.

Šípky na návestných smerových tabuliach
umiestnených na diaľnicach a rýchlostných cestách

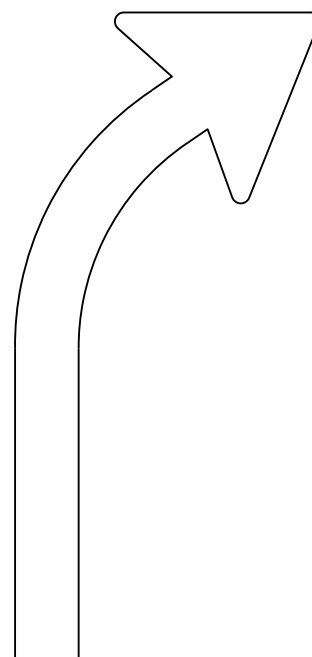
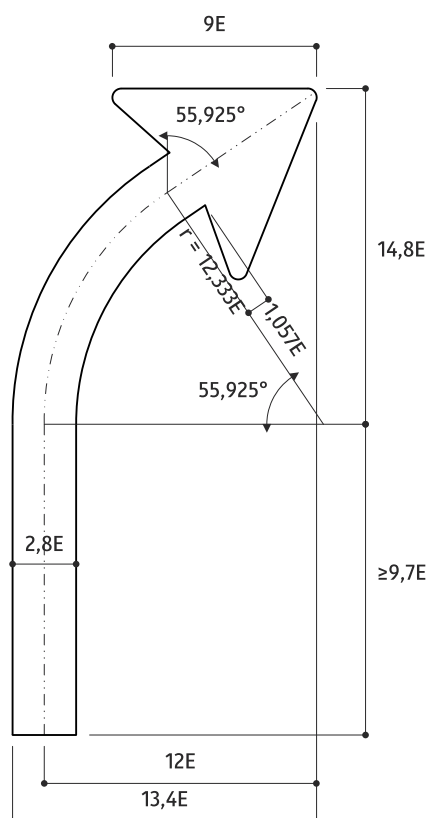

Celková výška šípky sa prispôsobuje výške priamych šípok predĺžovaním päty šípky smerom nadol.

Ak sú na tej istej návesti len priame šípky typu 1, má šípka 2 rovnakú výšku. Ak sa vľavo od nej nachádza združená šípka typu 3b, má šípka 2 rovnakú výšku ako odbočujúca hlava šípky 3b (t.j. je o 4E nižšia ako priame šípky).

6 - VYBAVENIE POZEMNÝCH KOMUNIKÁCIÍ

ZVISLÉ DOPRAVNÉ ZNAČKY

PRÍLOHA „P2“ - ŠÍPKY

P 2.4 - Šípka pred oddelením (subtrakciou) jazdného pruhu, umiestnenie nad vozovkou

VL 6

11-2015

Šípky na návěstných smerových tabuliach
umiestnených na diaľnicach a rýchlostných cestách

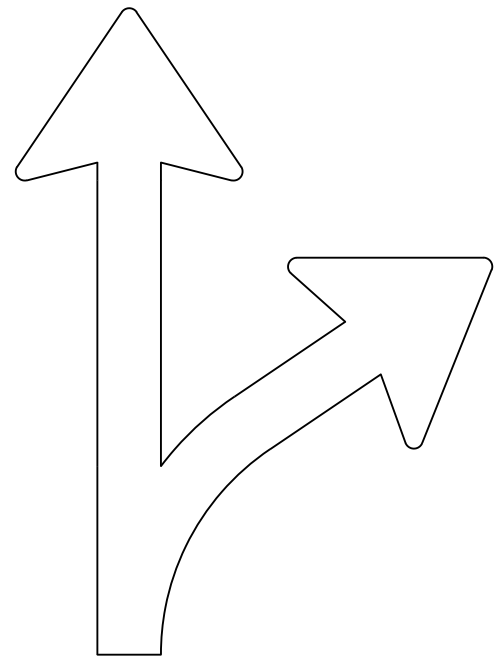
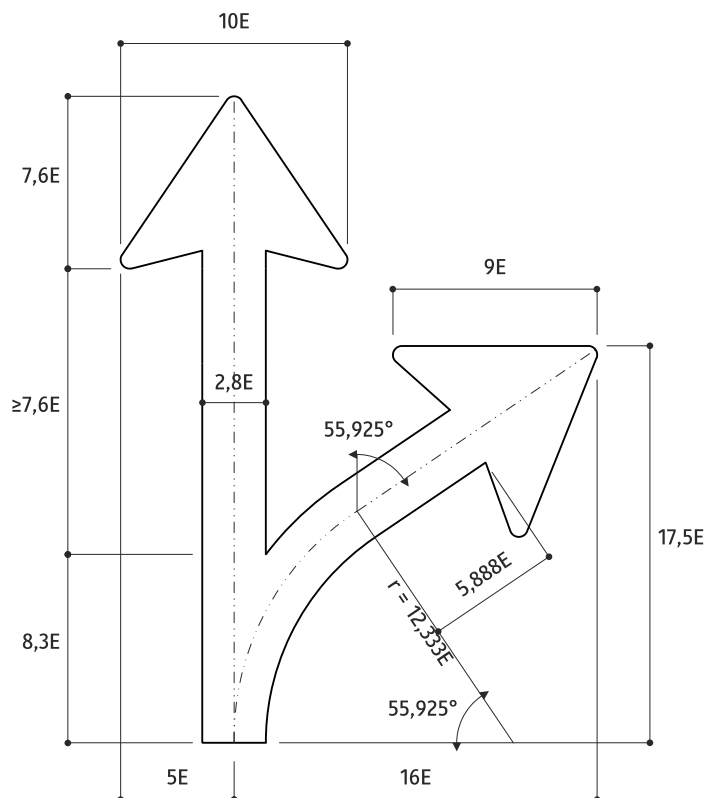

Celková výška šípky sa prispôbuje výške tabule predĺžovaním priamej časti šípky smerom nahor. Hlava priamej šípky je vždy vzdialená od čísla diaľnice 3,5E (210 mm pri 420 mm písme).

6 - VYBAVENIE POZEMNÝCH KOMUNIKÁCIÍ
ZVISLÉ DOPRAVNÉ ZNAČKY
PRÍLOHA „P2“ - ŠÍPKY

P 2.5 - Združená šípka pred odbočovacím jazdným pruhom, umiestnenie nad vozovkou

VL 6

11-2015

Šípky na návěstných smerových tabuliach
umiestnených na diaľnicach a rýchlostných cestách

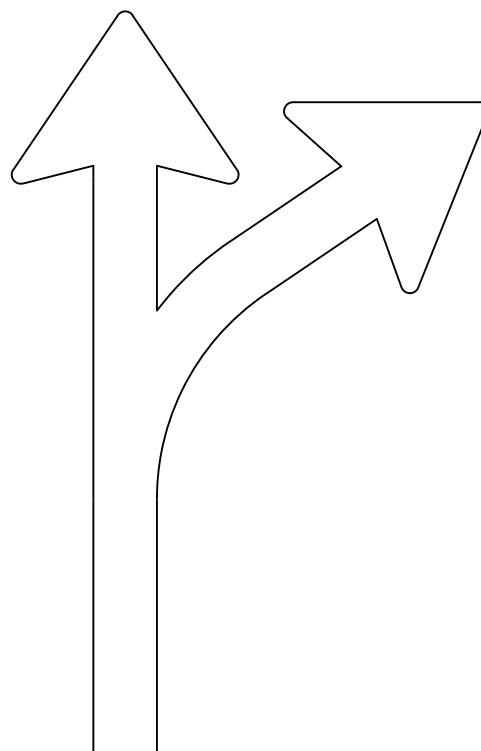
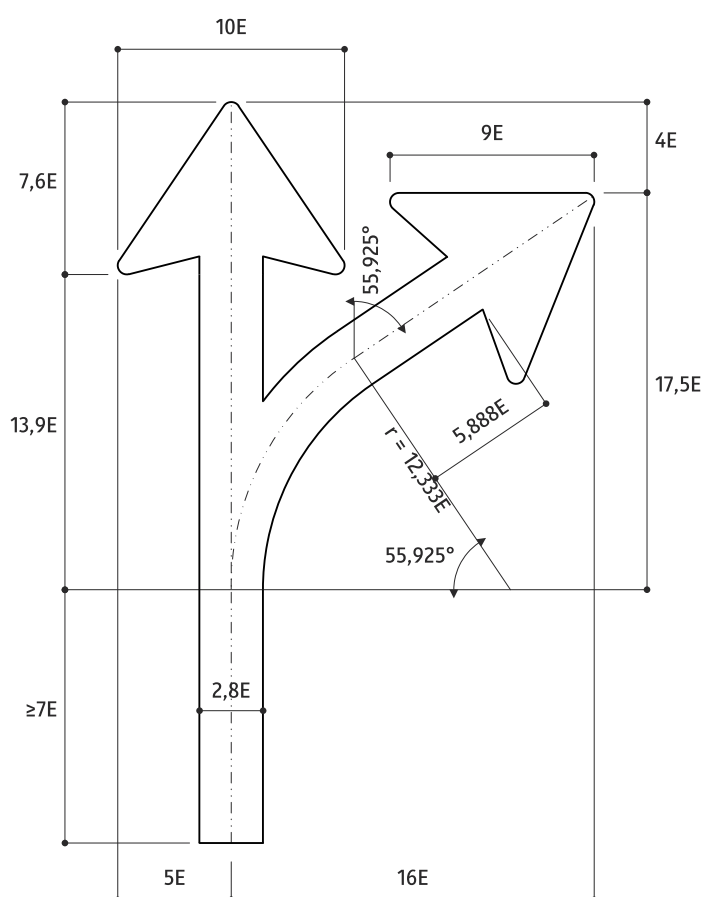

Celková výška šípky sa prispôsobuje výške tabule predĺžovaním päty šípky smerom nadol. Hlava priamej šípky je vždy vzdialená od čísla diaľnice 3,5E (210 mm pri písme 420 mm).

6 - VYBAVENIE POZEMNÝCH KOMUNIKÁCIÍ
ZVISLÉ DOPRAVNÉ ZNAČKY
PRÍLOHA „P2“ - ŠÍPKY

P 2.6 - Združená šípka pred odbočovacím jazdným pruhom, umiestnenie nad vozovkou

VL 6

11-2015

Šípky na návestných smerových tabuliach
umiestnených na diaľnicach a rýchlostných cestách

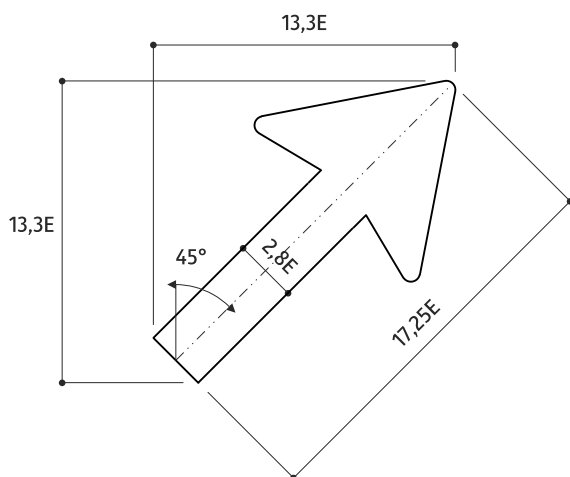
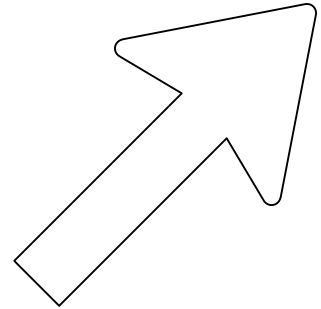

Rozmery šípky sú pevné, šípka sa neprispôsobuje tabuľi.
Umiestňuje sa na tabuľu tak, že špic hlavy je 4E od pravého
lemovania a číslo cesty je 3,5E nad hlavou šípky zarovnané so
šípkou doprava.

Šípka technicky vzniká naklonením šípky 1 s dĺžkou 17,25E o 45°
doprava.

6 - VYBAVENIE POZEMNÝCH KOMUNIKÁCIÍ
ZVISLÉ DOPRAVNÉ ZNAČKY
PRÍLOHA „P2“ - ŠÍPKY

P 2.7 - Odbočovacia šípka, umiestnenie na konzole, alebo vedľa vozovky

VL 6

11-2015

Šípky na návestných smerových tabuliach
umiestnených na diaľnicach a rýchlostných cestách

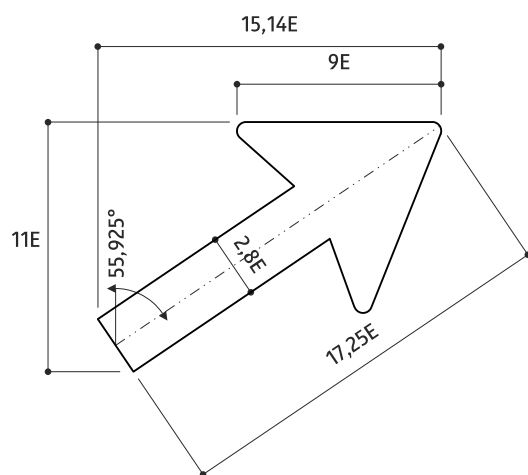
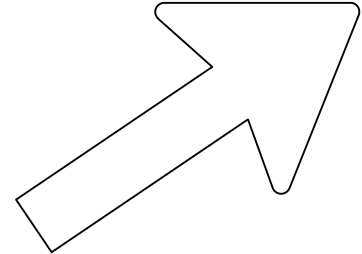

Rozmery šípky sú pevné, šípka sa neprispôsobuje tabuli.
Umiestňuje sa na tabuľu tak, že spodná hrana je 4E od lemovania
a číslo cesty je 3,5E vpravo od hlavy šípky zarovnané so šípkou
nahor.

Šípka technicky vzniká naklonením šípky 1 s dĺžkou 17,25E o
55,925° doprava.

6 - VYBAVENIE POZEMNÝCH KOMUNIKÁCIÍ
ZVISLÉ DOPRAVNÉ ZNAČKY
PRÍLOHA „P2“ - ŠÍPKY

VL 6

P 2.8 - Odbočovacia šípka pre jednoduchý výjazd, umiestnenie na rámovej konštrukcii (portáli)

11-2015

Šípky na návestných smerových tabuliach
umiestnených na diaľnicach a rýchlostných cestách

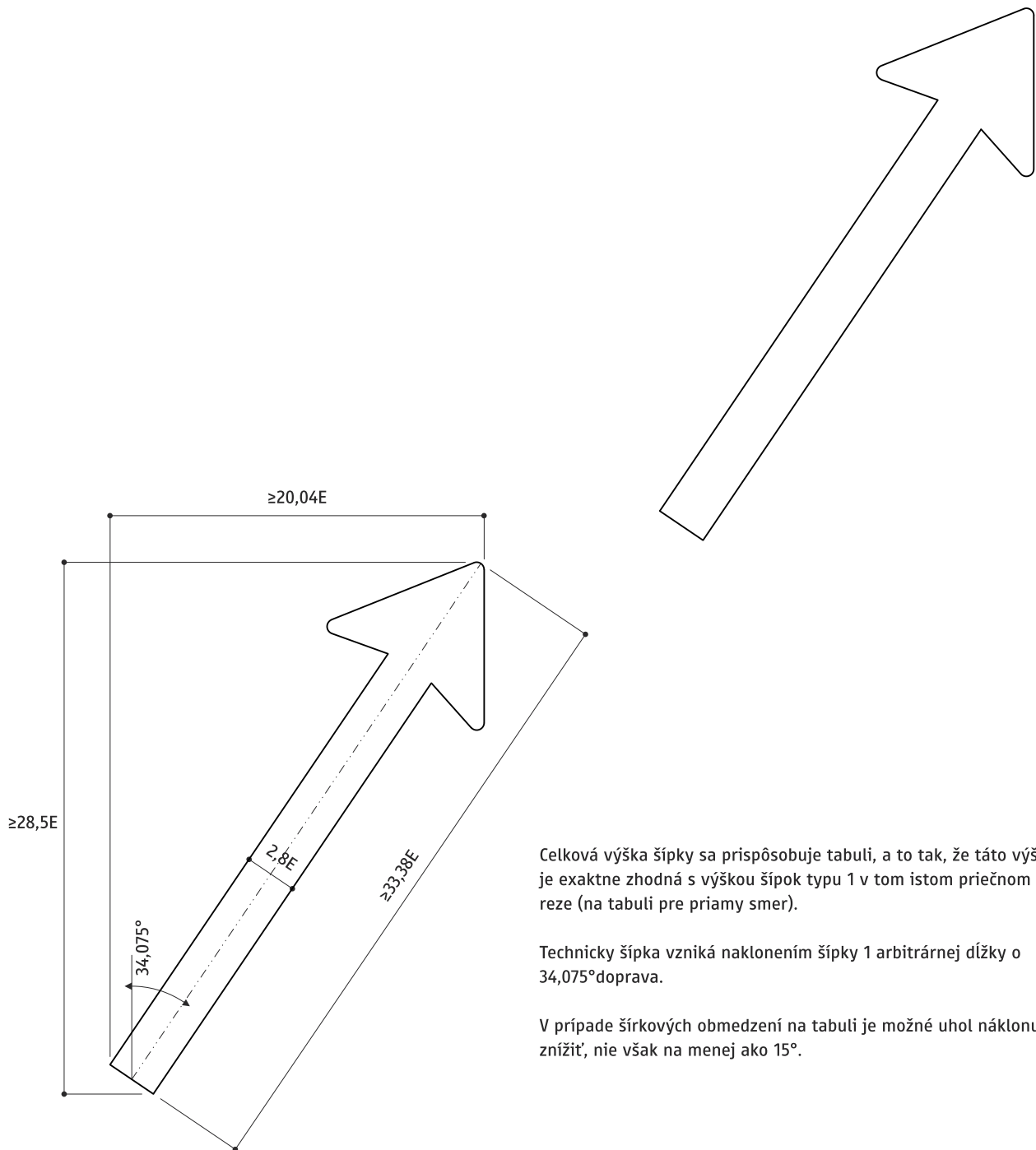

Celková výška šípky sa prispôsobuje tabuli, a to tak, že táto výška je exaktne zhodná s výškou šípok typu 1 v tom istom priečnom reze (na tabuli pre priamy smer).

Technicky šípka vzniká naklonením šípky 1 arbitrárnej dĺžky o $34,075^\circ$ doprava.

V prípade šírkových obmedzení na tabuli je možné uhol náklonu znížiť, nie však na menej ako 15° .

6 - VYBAVENIE POZEMNÝCH KOMUNIKÁCIÍ
ZVISLÉ DOPRAVNÉ ZNAČKY
PRÍLOHA „P2” - ŠÍPKY

P 2.9 - Odbočovacia šípka pre výjazd v rámci uzlovej križovatky, umiestnenie na rámovej konštrukcii

VL 6

11-2015

Šípky na návestných smerových tabuliach
umiestnených na diaľnicach a rýchlostných cestách

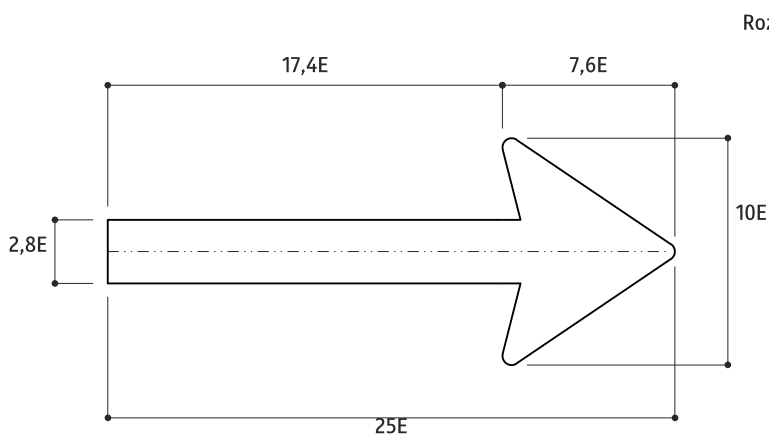
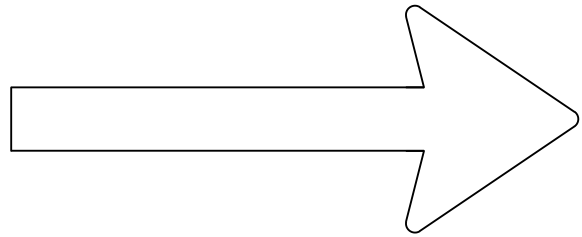

Rozmery šípky sú pevné a neprispôsobujú sa tabuli.

Šípky na návestných smerových tabuliach
umiestnených na diaľnicach a rýchlostných cestách

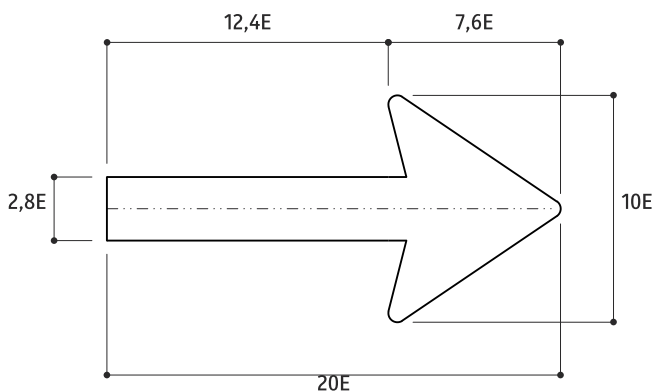
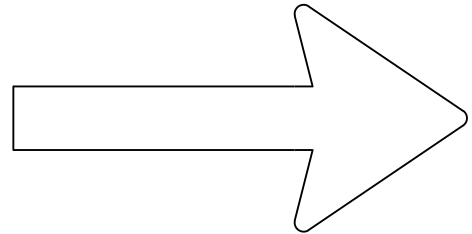

Rozmery šípky sú pevné a neprispôsobujú sa tabuli.

Vpravo od šípky sa umiestňuje číslo cesty. Ak sa číslo cesty neuvádza (MK), použije sa šípka 1.8.

Šípky na návěstných smerových tabuliach umiestnených na diaľnicach a rýchlostných cestách

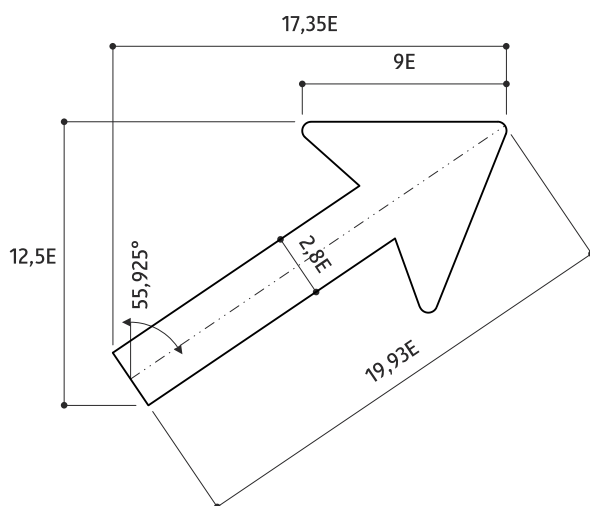
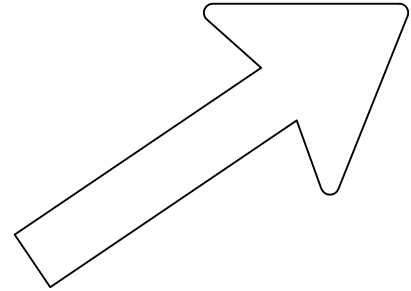

Rozmery šípky sú pevné, šípka sa neprispôsobuje tabuli.
Umiestňuje sa na tabuľu tak, že špic hlavy je 4E od pravého
lemovania a päta šípky 4E od spodného lemovania. Číslo cesty je
4E nad hlavou šípky zarovnané so šípkou doprava (pri
jedn miestnom čísle, napr. D2, R7, je číslo rovnako široké ako vrch
hlavy šípky).

Šípka technicky vzniká naklonením šípky 1 s dĺžkou 19,93E o
55,925° doprava.

Šípky na návěstných smerových tabuliach
umiestnených na ostatných cestách

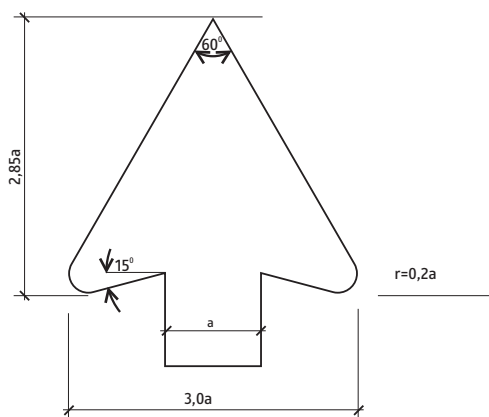
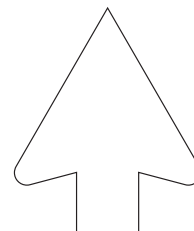

Šípky na návěstných smerových tabuliach
umiestnených na ostatných cestách

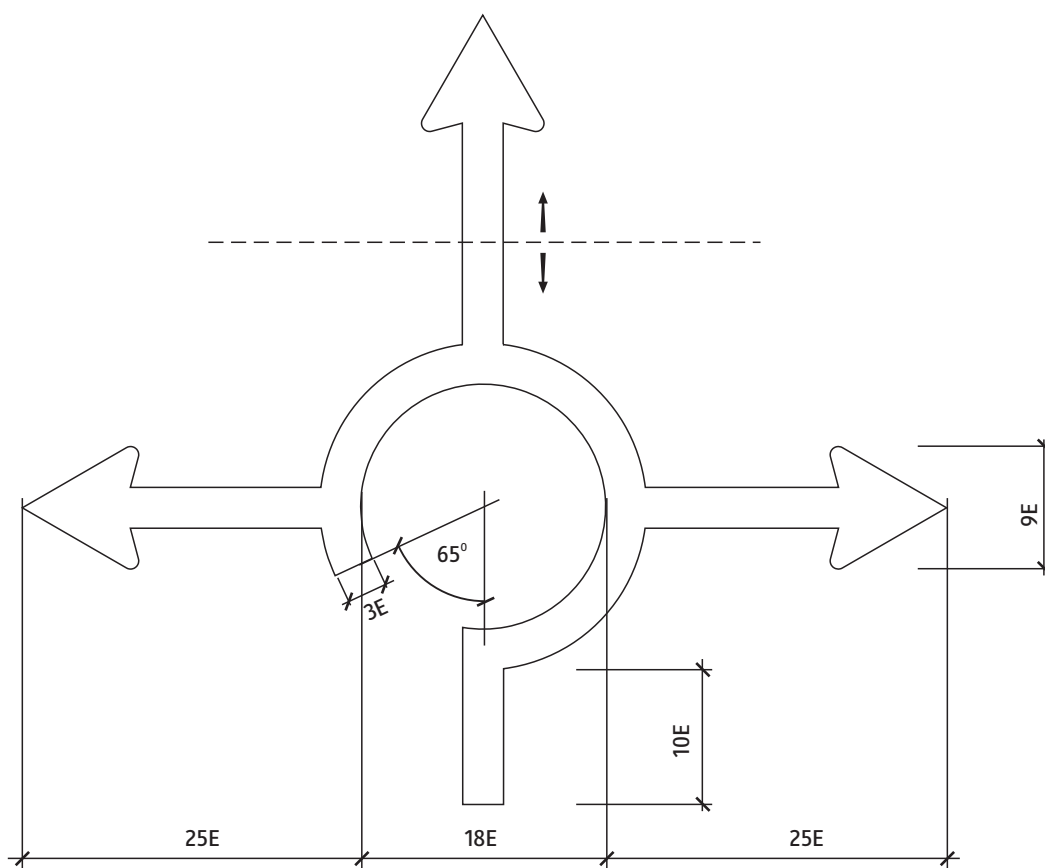

6 - VYBAVENIE POZEMNÝCH KOMUNIKÁCIÍ
ZVISLÉ DOPRAVNÉ ZNAČKY
PRÍLOHA „P2“ - ŠÍPKY
P 2.14 - Križovatka s kruhovým objazdom

VL 6

11-2015

Šípky na návěstných smerových tabuliach
umiestnených na ostatných cestách

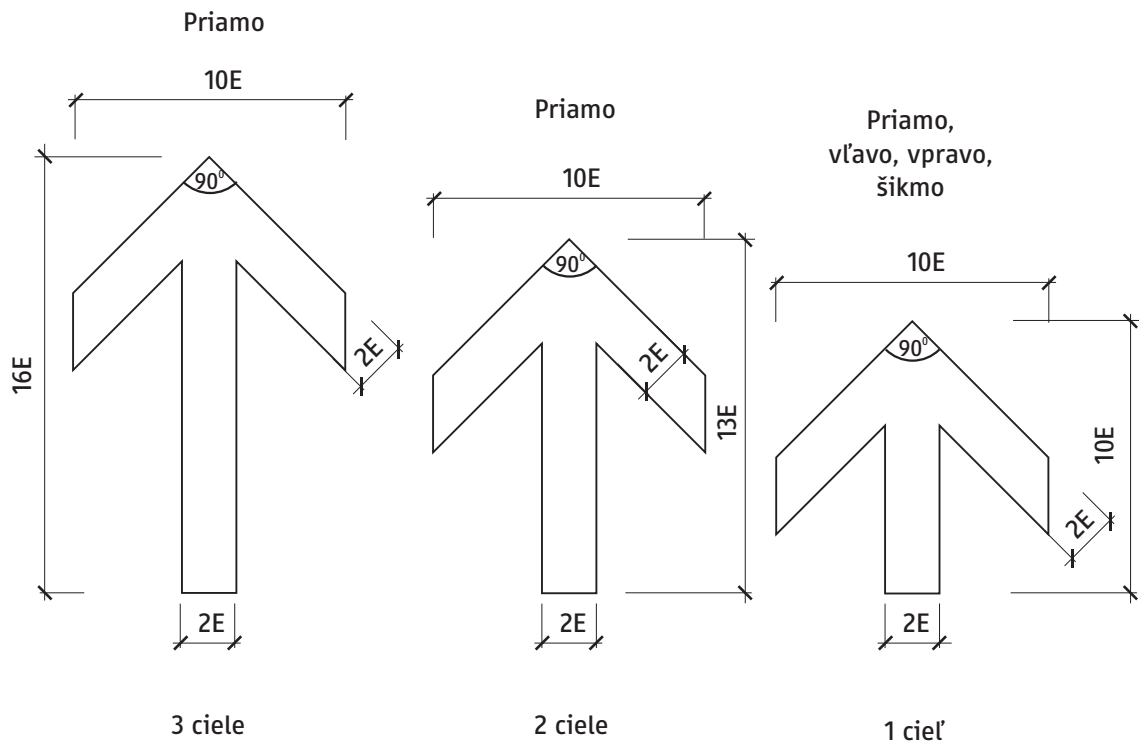

Šípky na návěstných smerových tabuliach
umiestnených na ostatných cestách

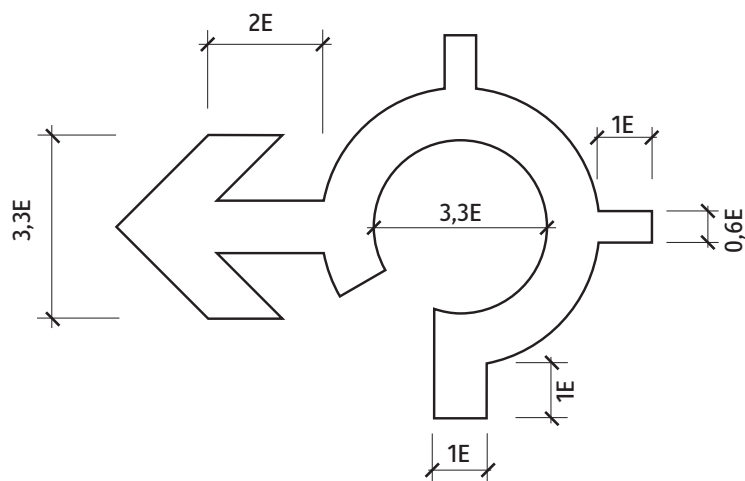
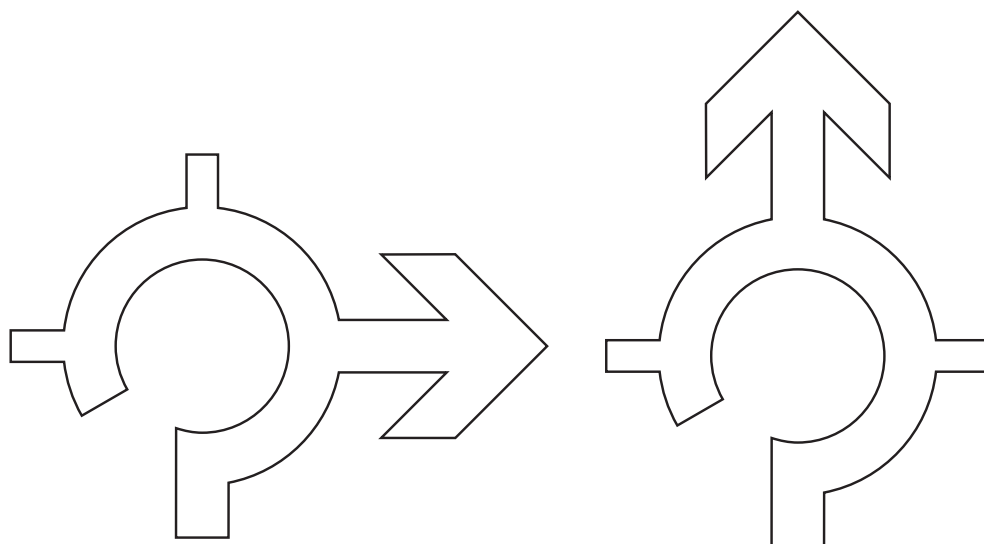

Šípky s tvarom kruhového objazdu sa používajú pre smerové tabule k iným cieľom, turistickým cieľom a pre obchádzkové trasy.