





CVT-AUTOMATIKGETRIEBE(TR580) > Automatikgetriebe

AUSBAU

1. Vorderräder abmontieren. 
2. Die Masseklemme vom Batteriesensor trennen. 
3. Abdeckung des Auffangblechs ausbauen. 
4. Ladeluftkühler und Stütze des Ladeluftkühlers ausbauen. 
5. Die folgenden Steckverbinder abziehen und den Kabelstrangclip entfernen.
 - Steckverbinder des Getriebe-Kabelstrangs
 - Kabelstrang-Steckverbinder Sperrschalter
 - Radio-Masseklemme am Getriebe
 - Steckverbinder des Motor-Kabelstrangs

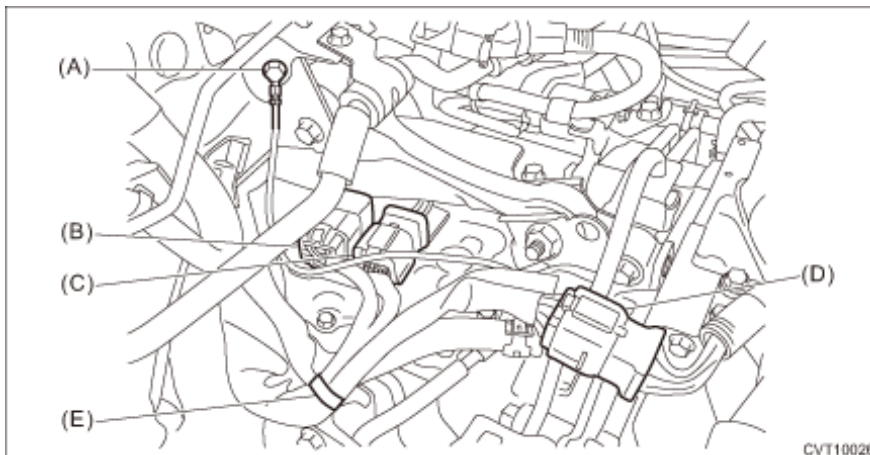

- (A) Radio-Masseklemme am Getriebe
- (B) Steckverbinder des Getriebe-Kabelstrangs
- (C) Kabelstrang-Steckverbinder Sperrschalter
- (D) Steckverbinder des Motor-Kabelstrangs
- (E) Kabelstrangclip

6. Hintere Motoraufhängung und Steckverbinder des Motor-Kabelstrangs entfernen.

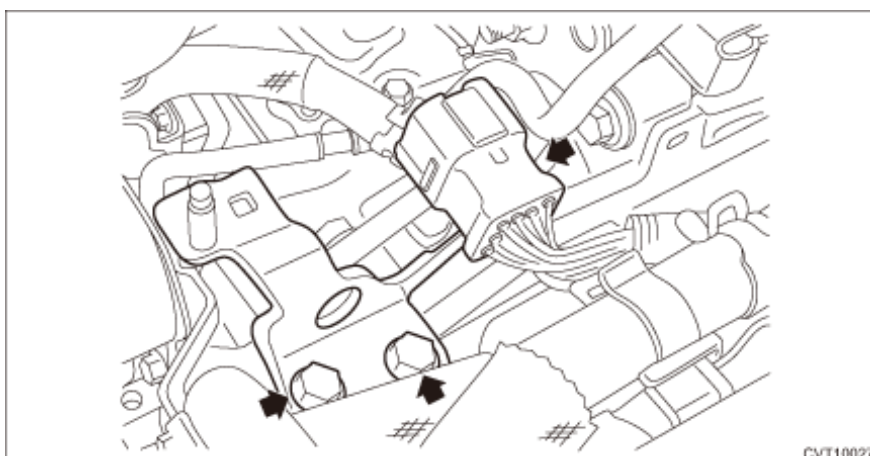

7. Anlasser ausbauen. 

8. Den Nickdämpfer ausbauen. 

9. Stopfen Wartungsbohrung entfernen.

10. Die vier Verbindungsschrauben zwischen Drehmomentwandler und Innenlamellenscheibe entfernen, dabei die Kurbelwellen-Riemenscheibe in kleinen Schritten in Motordrehrichtung drehen.

VORSICHT:

- **Darauf achten, dass keine Schrauben in das Wandlergehäuse fallen.**
- **Vorsichtig vorgehen, um die Befestigungsschrauben nicht zu beschädigen.**

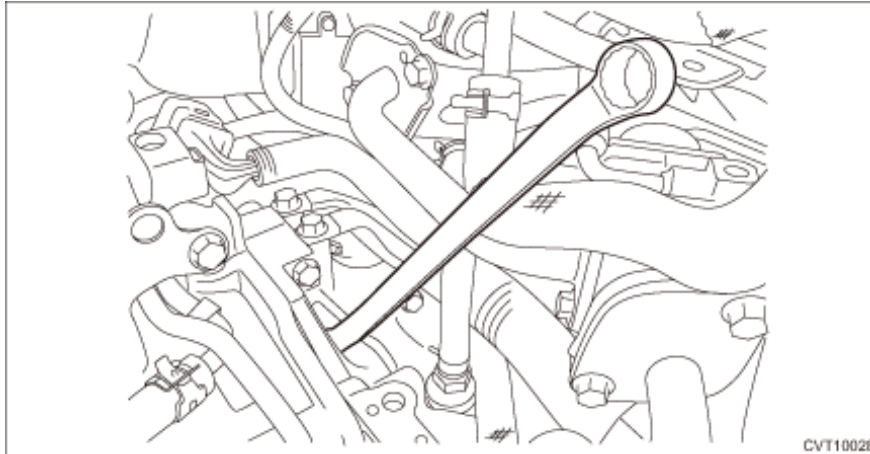

11. Durch die Montageöffnung für den Anlasser prüfen, ob sich der Drehmomentwandler leichtgängig von Hand drehen lässt.

12. ST am Wandlergehäuse anbauen.

ST 498277200 HALTEVORRICHTUNG

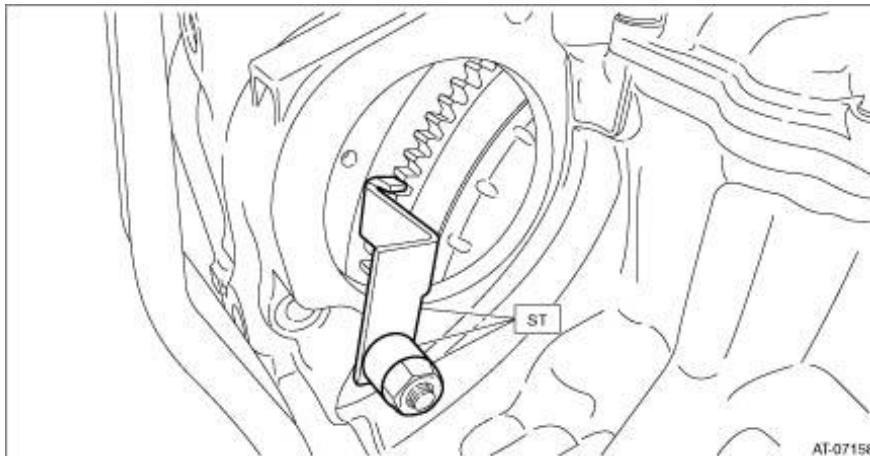

13. Den Belüftungsschlauch von der Nickdämpferhalterung abziehen.

14. Halterung des Nickdämpfers und Radio-Massekabel am Getriebe ausbauen.

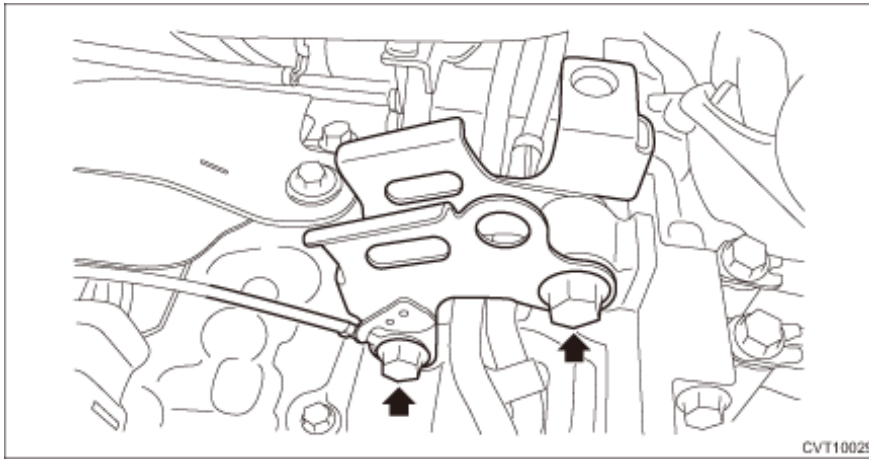

15. Klemme der Motormasse trennen.

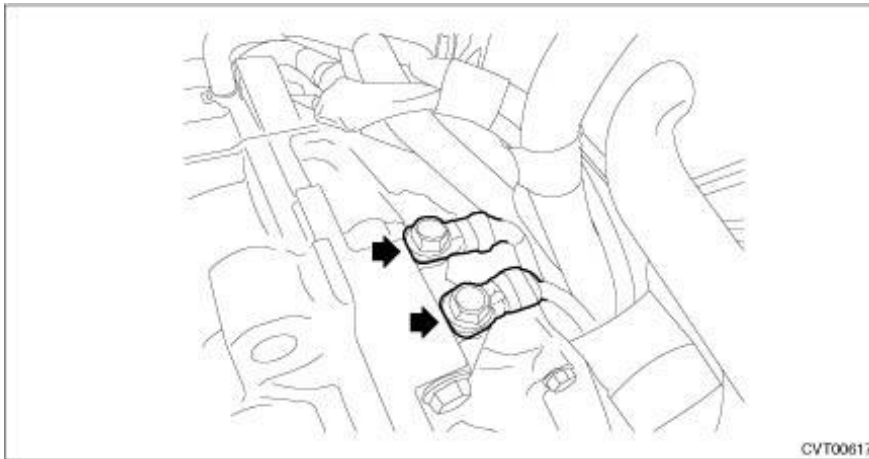

16. CVT-Kühlschlauch von der CVT-Ölkühlerleitung KOMPL. entfernen.

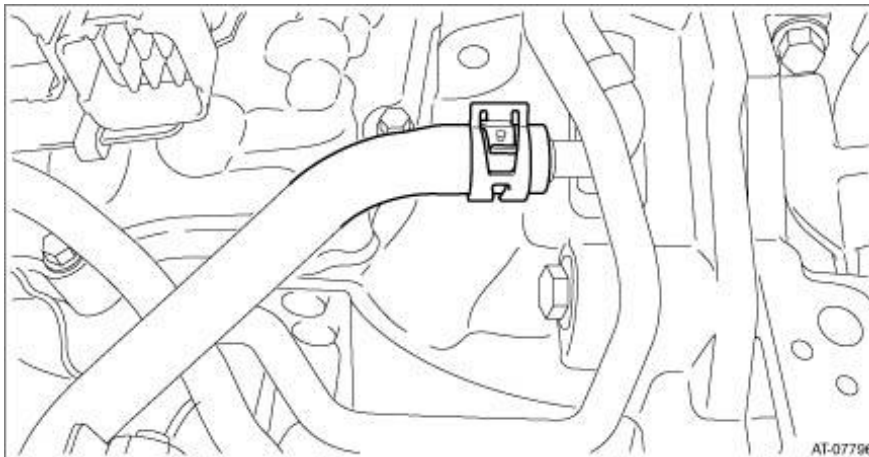

17. Den CVT-Ölkühler (mit Heizfunktion) vom Getriebegehäuse abbauen und mit einem Draht o.Ä. so an der Karosserie befestigen, dass er den Ausbau/Einbau des Getriebes nicht behindert.

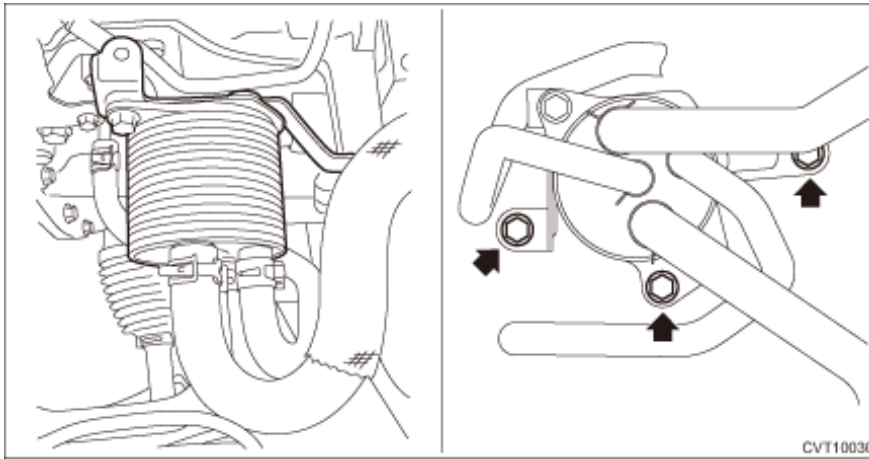

18. CVT-Auslassschlauch von der Leitung entfernen.

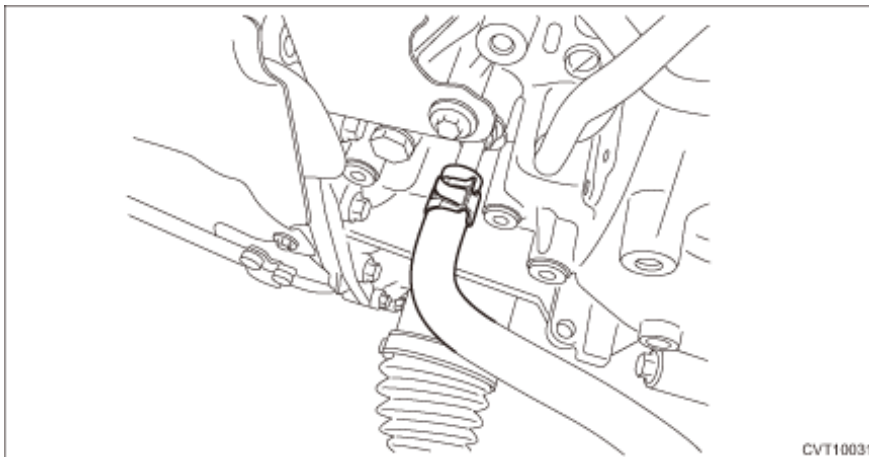

19. Das ST ansetzen.

HINWEIS:

**Unterlegscheibe mit 4 mm (0,16 in) Stärke in den Zwischenraum zwischen Motorblock und ST legen.
ST 41099AC000 BAUGRUPPE MOTORHALTERUNG**

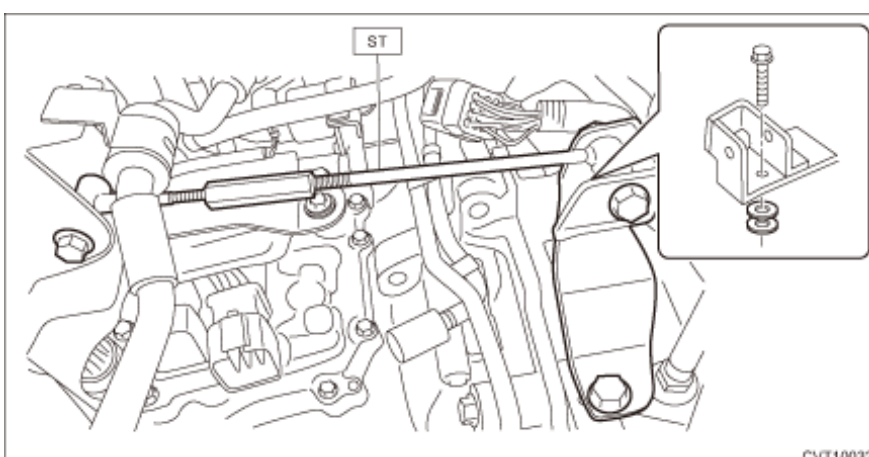

20. Die drei Getriebe-Verbindungsschrauben herausdrehen.

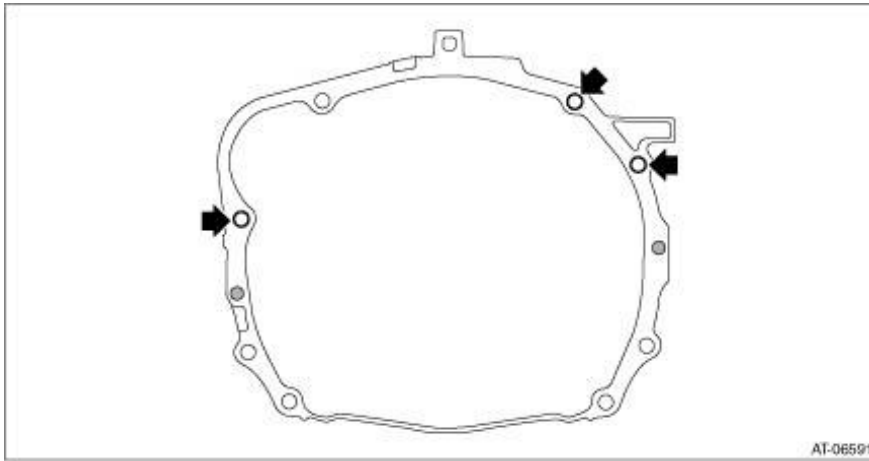

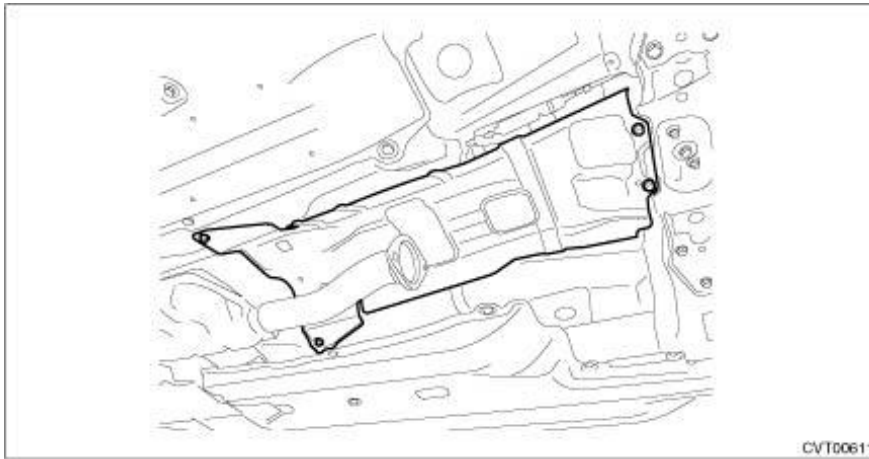

AT-06591

21. Fahrzeug anheben.
22. Das mittlere Auspuffrohr (hinten) ausbauen. 
23. Die mittlere Auspuffabdeckung entfernen.



CVT00611

24. CVT-Ölablassschraube herausdrehen und das CVT-Öl ablassen. 
25. Differentialgetriebeöl ablassen. 
26. Zulauf-/Rücklaufschlauch für das CVTF-CVT abnehmen.

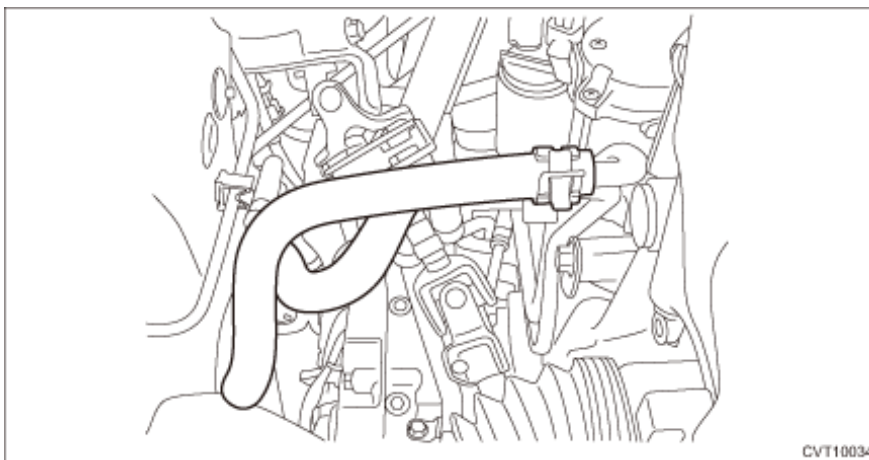

CVT10034

27. Sicherungsstift und Beilegscheibe vom Schaltfinger abnehmen und Wählzug vom Schaltfinger abnehmen.

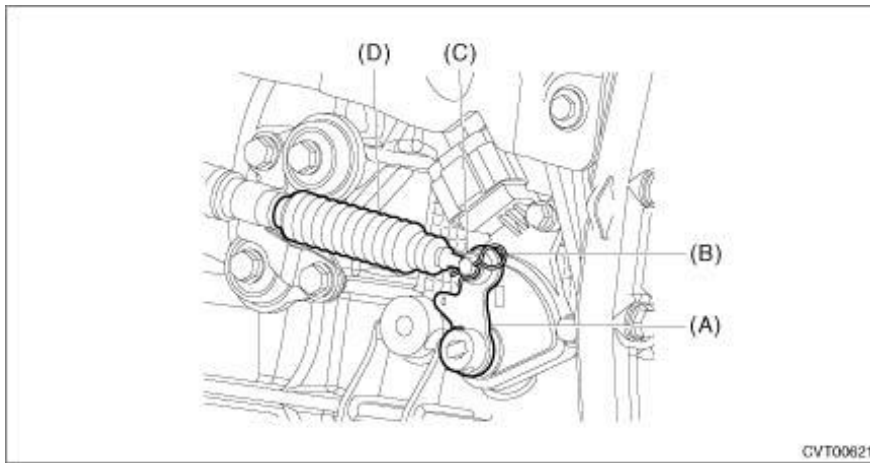

- (A) Schaltfinger
- (B) Splint
- (C) Beilegscheibe
- (D) Wälzug

28. Die Wälzugführung vom Getriebegehäuse abschrauben.

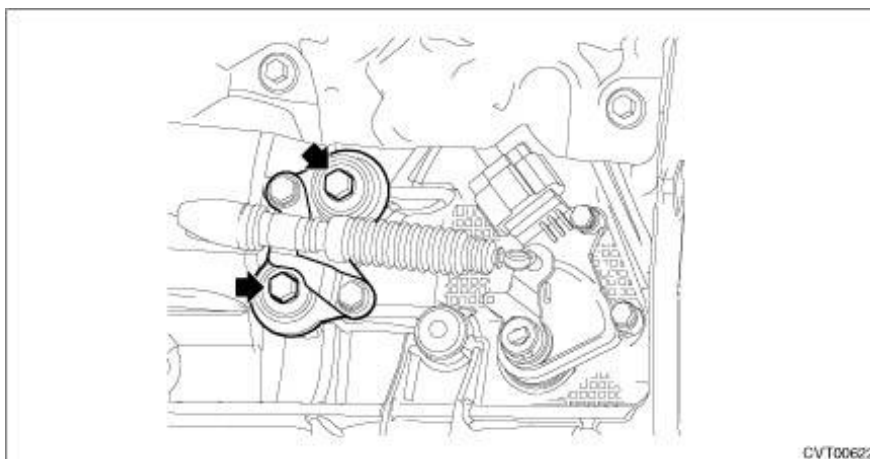

29. Gelenkwelle lösen. 

30. Stabilisatorverbindungsstange und Kugelgelenk ausbauen.

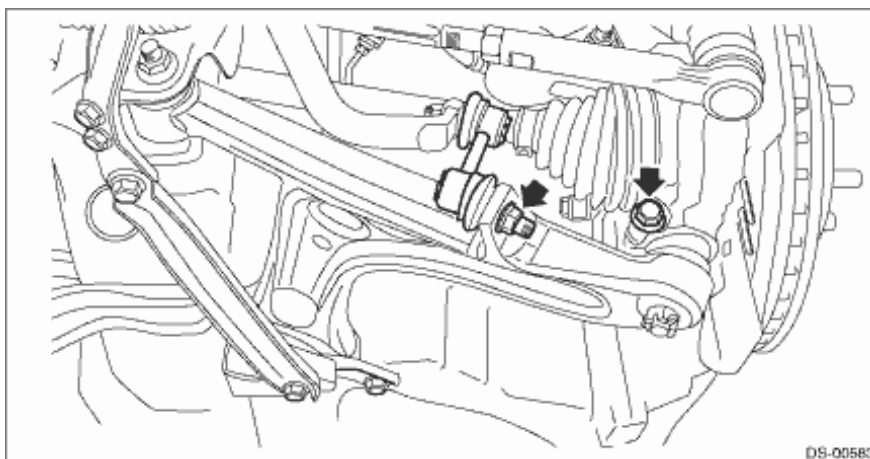

31. Vorderachswelle mit einem Kuhfuß o.Ä. herausziehen, bis sich das getriebeseitige Gelenk leichtgängig bewegt.

HINWEIS:

Einen Lappen zwischen Kuhfuß und Getriebe legen, damit der Differentiallagerdeckel nicht beschädigt wird.

32. Das getriebeseitige Gelenk der Vorderachswelle festhalten und den Achsschenkel aus dem Getriebe herausdrücken. Dabei darauf achten, dass die Manschette nicht überdehnt wird.

HINWEIS:

- **Vor dem Abziehen der rechten Vorderachswelle vom Getriebe Lenkrad bis zur Verriegelung nach rechts drehen.**
- **Vor dem Abziehen der linken Vorderachswelle vom Getriebe Lenkrad bis zur Verriegelung nach links drehen.**

33. Die zwei Verbindungsschrauben und zwei Muttern des Getriebes (Unterseite) herausdrehen bzw. abschrauben.

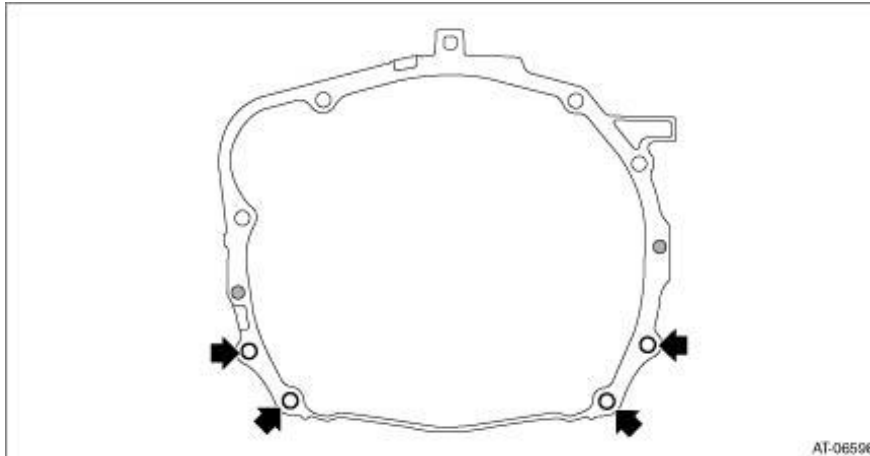

34. Getriebeheber unter dem Getriebe ansetzen.

HINWEIS:

Sicherstellen, dass die Trägerplatten des Getriebehebers nicht die Ölwanne berühren.

35. Den hinteren Getriebe-Querträger abmontieren. 

36. Getriebeheber etwas absenken, Motorhalter vollständig zusammenschieben und Motor dann nach hinten kippen.

37. Getriebe ausbauen.

HINWEIS:

Während des Ausbaus den Getriebeheber anheben und absenken, sodass Motor und Getriebe immer genau aneinander ausgerichtet sind.

38. Auspuffhaltebügel ausbauen.

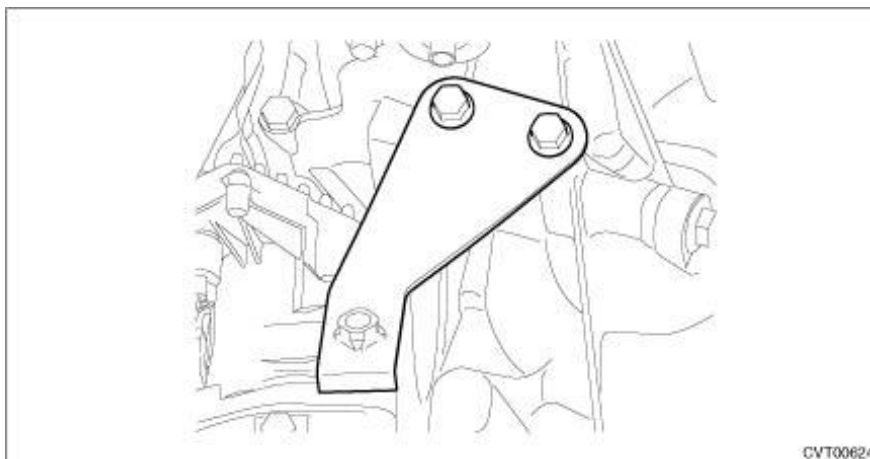

39. Das hintere Gummilager ausbauen. 