



## Получете максимума от продукта си



За бърз достъп до дигиталните ръководства за употреба на уреда, видео самоучители и поддръжка, посетете [electrolux.bg/register](https://electrolux.bg/register)



## НИЕ МИСЛИМ ЗА ВАС

Благодарим Ви, че закупихте уред от Electrolux. Избрахте продукт, който носи със себе си десетилетия професионален опит и нововъведения. Оригинален и стилен, той е създаден с мисъл за Вас. Така че, когато и да го използвате, можете да сте сигурни, че ще получите невероятни резултати по всяко време.

Добре дошли в Electrolux.

Посетете нашия уебсайт, за да:



Вижте полезни съвети за употреба, брошури, отстраняване на неизправности, информация за сервиз и ремонт:

**[www.electrolux.com/support](http://www.electrolux.com/support)**



Регистрирайте продукта си за по-добро обслужване:

**[www.registerelectrolux.com](http://www.registerelectrolux.com)**



Купете аксесоари, консумативи и оригинални резервни части за Вашия уред:

**[www.electrolux.com/shop](http://www.electrolux.com/shop)**

## ГРИЖИ И ОБСЛУЖВАНЕ НА КЛИЕНТИТЕ

Винаги използвайте оригинални резервни части.

Когато се свързвате с нашия оторизиран отдел „Обслужване“, трябва да имате под ръка следната информация: Модел, PNC (номер на продукт), сериен номер.

Информацията може да се намери на табелата с номинални стойности.

 Предупреждение/Внимание – важна информация за безопасност

 Обща информация и съвети

 Информация за опазване на околната среда

Запазваме си правото на изменения.

# СЪДЪРЖАНИЕ

---

<b>1. ИНФОРМАЦИЯ ЗА БЕЗОПАСНОСТ.....</b>	<b>5</b>
1.1 Безопасност за деца и хора в уязвимо положение.....	5
1.2 Основна безопасност.....	5
<b>2. ИНСТРУКЦИИ ЗА БЕЗОПАСНОСТ.....</b>	<b>7</b>
2.1 Монтаж.....	7
2.2 Електрическо свързване.....	8
2.3 Използване.....	8
2.4 Грижа и почистване.....	9
2.5 Пиролитично почистване.....	10
2.6 Готвене на пара.....	10
2.7 Вътрешно осветление.....	11
2.8 Обслужване.....	11
2.9 Изхвърляне.....	11
<b>3. ОПИСАНИЕ НА УРЕДА.....</b>	<b>12</b>
3.1 Общ преглед.....	12
3.2 Аксесоари.....	12
<b>4. КАК ДА ВКЛЮЧВАТЕ И ИЗКЛЮЧВАТЕ ФУРНАТА.....</b>	<b>14</b>
4.1 Контролен панел.....	14
4.2 Екран.....	14
<b>5. ПРЕДИ ПЪРВОНАЧАЛНА УПОТРЕБА.....</b>	<b>17</b>
5.1 Първоначално почистване .....	17
5.2 Първо свързване.....	17
5.3 Безжична връзка.....	17
5.4 Начално предварително затопляне.....	18
5.5 Как да настроите: Твърдост на водата.....	18
<b>6. ВСЕКИДНЕВНА УПОТРЕБА.....</b>	<b>20</b>
6.1 Как да настроите: Функции нагряване.....	20
6.2 Как да настроите: Функция на затопляне с пара.....	20
6.3 Как да настроите: Помощ при готвене.....	22
6.4 Функции за затопляне.....	22
6.5 Бележки относно почистването: Печене с влажност.....	25
<b>7. ФУНКЦИИ НА ЧАСОВНИКА.....</b>	<b>26</b>
7.1 Описание на функциите на часовника.....	26
7.2 Как да настроите: Функции на часовника.....	26
<b>8. КАК ДА СЕ ИЗПОЛЗВА ПРИНАДЛЕЖНОСТИ.....</b>	<b>30</b>
8.1 Поставяне на принадлежности.....	30
8.2 Боравене с телескопичните водачи.....	30
8.3 Термосонда.....	31
<b>9. ДОПЪЛНИТЕЛНИ ФУНКЦИИ.....</b>	<b>34</b>
9.1 Как да запазите:Предпочитани.....	34
9.2 Автоматично изключване.....	34
9.3 Охлаждащ вентилатор.....	34
<b>10. ПРЕПОРЪКИ И СЪВЕТИ.....</b>	<b>35</b>
10.1 Препоръки за готвене.....	35

10.2 Печене с влажност.....	35
10.3 Печене с влажност – препоръчителни аксесоари.....	36
10.4 Таблици за готвене за изпитващи институции.....	36
<b>11. ГРИЖИ И ПОЧИСТВАНЕ.....</b>	<b>39</b>
11.1 Бележки относно почистването.....	39
11.2 Начин на отстраняване: Нносачи на скарата .....	39
11.3 Начин на използване: Пиролитично почистване.....	40
11.4 Напомняне за почистване.....	41
11.5 Начин на използване: Отстр. на котл. камък.....	41
11.6 Напомняне за отстраняване на котлен камък.....	42
11.7 Начин на използване: Изплакване.....	43
11.8 Напомняне за изсушаването.....	43
11.9 Начин на използване: Сушене.....	43
11.10 Начин на използване: Изпразване на контейнера.....	44
11.11 Как да премахнете и инсталирате: Вратичка.....	44
11.12 Как да подмените: Лампа.....	45
<b>12. ОТСТРАНЯВАНЕ НА НЕИЗПРАВНОСТИ.....</b>	<b>47</b>
12.1 Как да постъпите, ако.....	47
12.2 Начин на управление: Кодове за грешка.....	48
12.3 Данни за обслужване.....	49
<b>13. ЕНЕРГИЙНА ЕФЕКТИВНОСТ.....</b>	<b>50</b>
13.1 Продуктова информация и Продуктов информационен лист*.....	50
13.2 Енергоспестяване.....	50
<b>14. СТРУКТУРА НА МЕНЮТО.....</b>	<b>52</b>
14.1 Меню.....	52
14.2 Подменю за: Почистване.....	52
14.3 Подменю за: Опции.....	53
14.4 Подменю за: Мрежи.....	53
14.5 Подменю за: Настройка.....	54
14.6 Подменю за: Сервиз.....	54
<b>15. ЛЕСНО Е!.....</b>	<b>56</b>
<b>16. ИЗБЕРЕТЕ ПРЯК ПЪТ!.....</b>	<b>58</b>

# 1. ⚠ ИНФОРМАЦИЯ ЗА БЕЗОПАСНОСТ

---

Преди монтирането и употребата на уреда внимателно прочетете предоставените инструкции. Производителят не е отговорен за наранявания или повреди в резултат на неправилна инсталация или употреба. Винаги дръжте инструкциите на безопасно и лесно достъпно място за справка в бъдеще.

## 1.1 Безопасност за деца и хора в уязвимо положение

- Този уред може да бъде използван от деца над 8 годишна възраст, както и лица с намалени физически, сетивни и умствени възможности или лица без опит и познания, само ако те са под наблюдение или бъдат инструктирани относно безопасната употреба на уреда и възможните рискове. Деца под 8-годишна възраст и хора с тежки или комплексни увреждания трябва да се държат далеч от уреда, освен ако не са под постоянно наблюдение.
- Не позволявайте на деца да играят с уреда и мобилни устройства с My Electrolux.
- Дръжте всички опаковки далеч от деца и изхвърлете опаковките по местните правила.
- **ВНИМАНИЕ:** Пазете децата и домашните любимци далеч от уреда, когато работи или когато изстива. Достъпните части се нагряват по време на употреба.
- Ако уредът има устройство за детска безопасност, то трябва да се активира.
- Деца не трябва да извършват почистване или поддръжка на уреда без надзор.

## 1.2 Основна безопасност

- Само квалифицирано лице трябва да инсталира уреда и да сменя кабела.

- **ВНИМАНИЕ:** Уредът и неговите достъпни части се нагорещават по време на употреба. Трябва да се внимава и да се избягва докосване на нагревателите.
- Винаги използвайте ръкавици за фурна при изваждане или поставяне на приставки, или съдове за печене.
- Преди извършването на какъвто и да е ремонт, изключете уреда от електрозахранването.
- **ВНИМАНИЕ:** Проверете дали уредът е изключен, преди да смените лампичката, за да избегнете възможността от токов удар.
- Не използвайте уреда, преди да го инсталирате във вградената конструкция.
- Не почиствайте уреда с парочистачка.
- Не използвайте агресивни, абразивни, почистващи препарати или остри, метални прибори при почистване на стъклото на вратата, тъй като те могат да надраскат повърхността и да доведат до напукване на стъклото.
- Ако хранващият кабел е повреден, той трябва да се смени от производителя, негов оторизиран сервизен център или квалифицирано лице, за да се избегне опасност.
- Разлетите храни трябва да се отстранят преди пиролитичното почистване. Свалете всички приставки на фурната.
- За да премахнете мет. държачи във фурната, първо издърпайте предната част на държача и след това задната, за да се разкачи от стените. Поставете мет. държачи в обратна последователност.
- Използвайте само сензора за храна (термосонда), препоръчан за този уред.

## 2. ИНСТРУКЦИИ ЗА БЕЗОПАСНОСТ

### 2.1 Монтаж

#### **ВНИМАНИЕ!**

Само квалифициран човек може да извърши монтажа на уреда.

- Махнете всички опаковки.
- Не монтирайте и не използвайте повреден уред.
- Следвайте инструкциите за инсталиране, приложени към уреда.
- Винаги внимавайте, когато местите уреда, тъй като е тежък. Винаги използвайте предпазни ръкавици и затворени обувки.
- Не дърпайте уреда за дръжката.
- Монтирайте уреда на безопасно и подходящо място, което отговаря на монтажните изисквания.
- Трябва да спазвате минималното разстояние до други уреди и устройства.
- Преди да монтирате уреда, проверете дали вратичката на фурната се отваря безпроблемно.
- Уредът е снабден с електрическа охладителна система. Трябва да е свързана към електрическото захранване.
- Вграденият уред трябва да отговаря на изискванията за устойчивост на DIN 68930.

Минимална височина на отвора за вграждане (минимална височина на отвора за вграждане под работния плот)	578 (600) mm
Ширина на отвора за вграждане	560 mm
Дълбочина на отвора за вграждане	550 (550) mm
Височина в предната част на уреда	594 mm
Височина в задната част на уреда	576 mm
Ширина в предната част на уреда	595 mm
Ширина в задната част на уреда	559 mm
Дълбочина на уреда	567 mm
Дълбочина на вграждане на уреда	546 mm
Дълбочина при отворена врата	1027 mm
Минимален размер на отвора за вентилация. Отвор разположен в долната задна страна	560 x 20 mm

# ИНСТРУКЦИИ ЗА БЕЗОПАСНОСТ

Дължина на основния захранващ кабел. Кабелът е разположен в десния ъгъл на задната страна	1500 mm
Монтажни винтове	4 x 25 mm

## 2.2 Електрическо свързване

### **ВНИМАНИЕ!**

Риск от пожар или токов удар.

- Всички ел. връзки трябва да се направят от квалифициран електротехник.
- Уредът трябва да е заземен.
- Уверете се, че параметрите на табелката с технически данни са съвместими с електрическите данни на захранващата мрежа.
- Винаги използвайте правилно монтиран контакт със защита от токов удар.
- Не използвайте разклонители или адаптери с много входове.
- Внимавайте да не повредите захранващия щепсел и захранващия кабел. Ако захранващият кабел трябва да бъде подменен, това трябва да бъде извършено от нашия оторизиран сервизен център.
- Не допускайте захранващите кабели да се доближават до вратичката на уреда или пространството под него, особено когато е включен или когато вратичката е гореща.
- Защитата от токов удар на горещите и изолирани части трябва да бъде затегната по такъв начин, че да не може да се отстрани без инструменти.
- Свържете кабела за захранването към контакта единствено в края на инсталацията. Уверете се, че щепселът за захранване е достъпен след инсталирането.
- Ако контактът е разхлабен, не свързвайте захранващия щепсел.
- Не издърпвайте захранващия кабел, за да изключите уреда. Винаги издърпвайте щепсела на захранването.
- Използвайте само правилни устройства за изолация: предпазни прекъсвачи на мрежата, предпазители (предпазителите от винтов тип трябва да се извадят от фасунгата), изключватели и контактори за утечка на заземяването.
- Електрическата инсталация трябва да има изолиращо устройство, което Ви позволява да изключите уреда от ел. мрежата при всички полюси. Изолиращото устройство трябва да е с ширина на отваряне на контакта минимум 3 мм.
- Затворете изцяло вратичката на уреда, преди да свържете захранващия кабел към контакта.
- Този уред се доставя с щепсел и захранващ кабел.

## 2.3 Използване

### **ВНИМАНИЕ!**

Риск от нараняване, изгаряния, токов удар или експлозия.

- Този уред е предназначен само за домашна употреба.
- Не променяйте предназначението на уреда.
- Уверете се, че вентилационните отвори не са блокирани.
- Не оставяйте уреда без надзор, докато работи.



- Деактивирайте уреда след всяка употреба.
- Бъдете внимателни, когато отваряте вратичката на уреда, докато уредът работи. Възможно е да излезе топъл въздух.
- Не използвайте уреда с мокри ръце или ако е в контакт с вода.
- Не оказвайте натиск върху отворената вратичка.
- Не използвайте уреда като работна повърхност или за съхранение.
- Отваряйте вратичката на уреда внимателно. Употребата на съставки с алкохол може да причини смесване на алкохола с въздух.
- Не позволявайте влизането на искри или открит огън в контакт с уреда, когато вратичката е отворена.
- Не поставяйте запалителни материали или предмети, които са напоени със запалителни материали, в уреда, в близост до него или върху него.
- Не споделяйте своята Wi-Fi парола.

## **ВНИМАНИЕ!**

Опасност от повреда в уреда.

- За да се избегнат повреди и обезцветяване на емайла:
  - не поставяйте съдове за печене или други обекти в уреда директно на дъното.
  - не поставяйте алуминиево фолио директно на дъното на кухината на уреда.
  - не поставяйте вода директно в горещия уред.
  - не дръжте влажни тенджери и храна в уреда, след като приключите с готвенето.
- Бъдете внимателни, когато отстранявате или инсталирате аксесоари.
- Обезцветяването на емайла или неръждаемата стомана не оказва влияние върху работата на уреда.
- Използвайте дълбока тава за печене за сиропирани торти. Плодовите сокове причиняват петна, които може да бъдат трайни.
- Този уред е предназначен само за готвене. Той не трябва да бъде използван за никакви други цели, например отопление на помещения.
- Винаги гответе със затворена вратичка на фурната.
- Ако уредът е инсталиран зад преграда от мебелен тип, напр. зад вратичка в шкаф, тази вратичка трябва винаги да е отворена, докато уредът работи. Ако е затворена, могат да се акумулират топлина и влага, които впоследствие да повредят уреда, шкафа или пода. Не затваряйте преградата, докато уредът не изстине напълно след употреба.

## 2.4 Грижа и почистване

### **ВНИМАНИЕ!**

Опасност от нараняване, пожар или повреда на уреда.

- Преди поддръжка изключете уреда и извадете щепсела на захранването от контакта на ел. мрежата.
- Уверете се, че уредът е студен. Има опасност стъклените панели да се счупят.
- Сменяйте незабавно стъклените панели на вратичката, когато са повредени. Свържете се с оторизиран сервизен център.
- Внимавайте, когато сваляте вратичката от уреда. Вратичката е тежка!
- Почиствайте редовно уреда, за да предотвратите разваляне на повърхностния материал.

# ИНСТРУКЦИИ ЗА БЕЗОПАСНОСТ

- Почистете уреда с мокра и мека кърпа. Използвайте само неутрални препарати. Не използвайте абразивни продукти, грапави, почистващи кърпи, разтворители или метални предмети.
- Ако използвате спрей за фурна, следвайте инструкциите за безопасност върху опаковката му.

## 2.5 Пиролитично почистване

### **ВНИМАНИЕ!**

Опасност от нараняване / пожар / химически емисии (пушек) в пиролитичен режим.

- Преди извършване на функцията за пиролитично самопочистване или функцията за първа употреба, моля отстранете от вътрешността на фурната:
  - всички излишни хранителни остатъци, масло или разлети мазнини / отлагания.
  - всички подвижни предмети (включително скари, странични шини и т.н., доставени с продукта) и по-специални всички незалепващи тенджери, тигани, тави, посуда и др.
- Прочетете внимателно всички инструкции за пиролитичното почистване.
- Деца не бива да до уреда, докато тече пиролитичното почистване. Уредът става много горещ и от предните отвори за охлаждане се изпуска горещ въздух.
- Пиролитичното почистване е операция с висока температура, която може да предизвика освобождаването на изпарения от остатъци от готвене и строителни материали, препоръчително е потребителите да:
  - осигурят добра вентилация по време и след всяко пиролитичното почистване.
  - осигурят добра вентилация по време и след първата употреба при работа на максимална температура.
- За разлика от хората, някои птици или влечуги са изключително чувствителни към потенциални изпарения, които се отделят по време на процеса на почистване на всички фурни с пиролиза.
  - Премахнат всички домашни животни (особено птици), които са в близост до уреда по време на и след пиролитичното почистване и първо използване при максимална температура на добре проветрено място.
- Малките домашни любимци също могат да бъдат много чувствителни към локалните промени в температурата около всички фурни с пиролиза, когато програмата за пиролитично самопочистване работи.
- Незалепващите покрития върху тенджери, тигани, тави, прибори и т.н., могат да бъдат повредени по време на пиролитично почистване при висока температура на всички фурни с пиролиза и също така могат да бъдат източник на ниски нива на вредни изпарения.
- Изпарения, излъчени от фурни с пиролиза / остатъци от храна, както е описано, не са вредни за хора, в това число деца и хора със здравословни проблеми.

## 2.6 Готвене на пара

### **ВНИМАНИЕ!**

Опасност от изгаряне и повреда в уреда.

- Изпусканата пара може да предизвика изгаряния:
  - Бъдете внимателни, когато отваряте вратичката на уреда, докато функцията е активирана. Може да излезе пара.

- След готвене на пара, отваряйте внимателно вратичката на уреда.

## 2.7 Вътрешно осветление

### **ВНИМАНИЕ!**

Опасност от токов удар.

- Относно лампата(ите) вътре в този продукт и резервните лампи, продавани отделно: Тези лампи са предназначени да издържат на екстремни физически условия в домакински уреди, като температура, вибрации, влажност или са предназначени да сигнализират информация за работното състояние на уреда. Те не са предназначени за използване в други приложения и не са подходящи за осветяване на помещения в домакинството.
- Използвайте само лампи със същите спецификации.

## 2.8 Обслужване

- За поправка на уреда се свържете с оторизиран сервизен център.
- Използвайте само оригинални резервни части.

## 2.9 Изхвърляне

### **ВНИМАНИЕ!**

Риск от нараняване или задушаване.

- Изключете уреда от електрозахранването.
- Извадете захранващия ел. кабел в близост до уреда и го изхвърлете.
- Премахнете дръжката на вратичката, за да предотвратите заклещването на деца, или домашни любимци в уреда.

## 3. ОПИСАНИЕ НА УРЕДА

### 3.1 Общ преглед



### 3.2 Аксесоари

#### Скара

За готварски съдове, форми за кекс, печива.

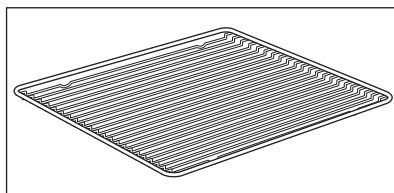

#### Тава за печене

За сладкиши и курабийки.

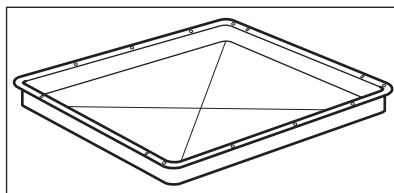

#### Грил / тиган за печене

За печене на тестени и месни храни или като тава за печене за събиране на мазнина.

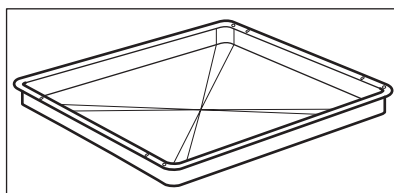

## Термосонда

За измерване на температурата вътре в храната.

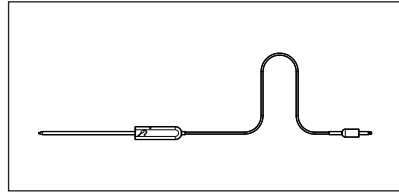

## Телескопични водачи

За лесно поставяне и изваждане на тавите и скарите.

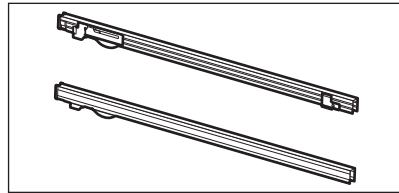

# 4. КАК ДА ВКЛЮЧВАТЕ И ИЗКЛЮЧВАТЕ ФУРНАТА

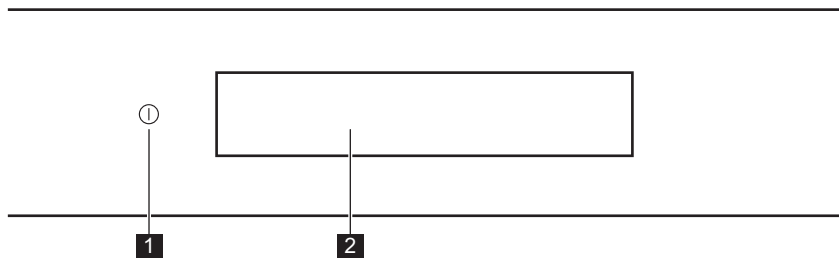

## 4.1 Контролен панел



<b>1</b>	ВКЛ. / ИЗКЛ.	Натиснете и задръжете за включване и изключване на фурната.
<b>2</b>	Екран	Показва текущите настройки на фурната.

 <b>Натиснете</b>	 <b>Преместете</b>	 <b>Натиснете и задръжете</b>
Докоснете повърхността с върха на пръста си.	Плъзнете пръста си по повърхността.	Докоснете повърхността за 3 секунди.

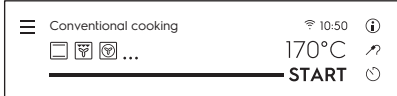
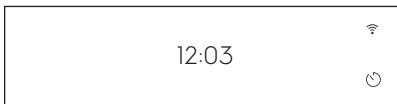
## 4.2 Екран

	След включване се показва основният екран с функциите за нагряване и температура по подразбиране.
	Ако не използвате фурната над 2 минути, екранът преминава в режим на готовност.
	По време на готвене, екранът показва зададените функции и други налични опции.

# КАК ДА ВКЛЮЧВАТЕ И ИЗКЛЮЧВАТЕ ФУРНАТА

<p>The diagram shows a control panel with the following elements labeled:</p> <ul style="list-style-type: none"> <li><b>A:</b> Menu icon (three horizontal lines)</li> <li><b>B:</b> Wi-Fi icon</li> <li><b>C:</b> Clock icon</li> <li><b>D:</b> Information icon (i)</li> <li><b>E:</b> Timer icon (clock with 'T')</li> <li><b>F:</b> Thermocouple icon (probe)</li> <li><b>G:</b> START / STOP icon</li> <li><b>H:</b> Temperature icon (thermometer)</li> <li><b>I:</b> Slider icon</li> <li><b>J:</b> Slider icon</li> <li><b>K:</b> Function icons (oven, grill, etc.)</li> </ul> <p>Other visible text on the panel includes: 'Conventional cooking', '170°C', and 'START'.</p>	<p>Екранът с максимален брой зададени функции.</p> <ul style="list-style-type: none"> <li>A. Меню / Назад</li> <li>B. Wi-Fi (само избрани модели)</li> <li>C. Час от денонощието</li> <li>D. Информация</li> <li>E. Таймер</li> <li>F. Термосонда (само избрани модели)</li> <li>G. СТАРТ / СТОП</li> <li>H. Температура</li> <li>I. Лента за напредъка / Плъзгач</li> <li>J. Повече</li> <li>K. Функции нагряване</li> </ul>
--	---

## Индикатори на екрана

Основни индикатори - за навигиране по екрана.

<p>OK За потвърждаване на избора / настройката.</p>	<p>За потвърждаване на избора / настройката или за връщане с едно ниво назад в менюто.</p>	<p>За връщане с едно ниво назад в менюто / отмяна на последното действие.</p>	<p>За включване и изключване на опции.</p>
---	--	---	--

Звукова аларма индикатори за функции - когато настроеното време за готвене свърши, се чува сигнал.

<p>Функцията е включена.</p>	<p>Функцията е включена. Готвенето спира автоматично.</p>	<p>Звуковата аларма е изключена.</p>
------------------------------	---	--------------------------------------

## Индикатори на таймера

<p>За настройване на функцията: Забавен старт.</p>	<p>За отмяна на настройката.</p>	<p>Таймерът стартира след затваряне на вратата на фурната.</p>	<p>Таймерът стартира, когато фурната достигне зададената температура.</p>	<p>Таймерът стартира при стартиране на готвенето.</p>
--	----------------------------------	--	---	---

# КАК ДА ВКЛЮЧВАТЕ И ИЗКЛЮЧВАТЕ ФУРНАТА

---

## Индикатори за функциите на вратата



Вратата на фурната е заключена.

**Wi-Fi индикатори** - фурната може да се свърже с Wi-Fi.



Wi-Fi връзката е включена.



Wi-Fi връзката е изключена.





## 5. ПРЕДИ ПЪРВОНАЧАЛНА УПОТРЕБА

### ⚠ ВНИМАНИЕ!

Вж. глава "Безопасност".

### 5.1 Първоначално почистване

		
<b>Стъпка 1</b>	<b>Стъпка 2</b>	<b>Стъпка 3</b>
Извадете от фурната всички принадлежности и подвижните опори на скарата.	Почистете фурната и аксесоарите с мека кърпа, топла вода и лек препарат за почистване.	Поставете аксесоарите и демонтируемите опори за скарата във фурната.

### 5.2 Първо свързване

Дисплеят показва начално съобщение след първото свързване.



Необходимо е да зададете: Език, Яркост на екрана, Сила на звук. сигнал, Час от денонощието, Безжична връзка .

### 5.3 Безжична връзка

За да свържете фурната, която Ви е нужна:

- Безжична връзка с интернет.
- Мобилно устройство, свързано към Вашата безжична мрежа.

Изтеглете мобилното приложение и следвайте инструкциите за следващите стъпки.

<b>Стъпка 1</b>	Включете фурната.
<b>Стъпка 2</b>	Натиснете:  Select (Изберете): Настройки / Мрежи.
<b>Стъпка 3</b>	 – плъзнете или натиснете, за да включите: Wi-Fi.
<b>Стъпка 4</b>	Изберете безжична връзка с интернет. Безжичният модул на фурната стартира в рамките на 90 сек.

Изберете клавиш за бърз достъп!





# ПРЕДИ ПЪРВОНАЧАЛНА УПОТРЕБА

Честота	2.4 GHz WLAN
	2412 – 2484 MHz
Протокол	IEEE 802.11b DSSS/802.11g/n OFDM
Максимална мощност	EIRP < 20 dBm (100 mW)

## 5.4 Начално предварително затопляне







Затоплете предварително празната фурна преди първата употреба.

<b>Стъпка 1</b>	Извадете от фурната всички принадлежности и подвижните опори на скарата.
<b>Стъпка 2</b>	Задайте максималната температура за функцията:  . Оставете фурната да работи за 1 час.
<b>Стъпка 3</b>	Задайте максималната температура за функцията:  . Оставете фурната да работи за 15 мин.
 От фурната може да излиза миризма и дим по време на предварителното затопляне. Уверете се, че стаята е проветрена.	

## 5.5 Как да настроите: Твърдост на водата

Когато включите фурната в електрическата мрежа, трябва да настроите нивото на твърдост на водата.

Използвайте тестовата хартия или се свържете с Вашия доставчик на вода, за да проверите нивото на твърдост на водата.





			
Стъпка 1	Стъпка 2	Стъпка 3	Стъпка 4
Поставете тестовата хартия във вода за около 1 секунда. Не слагайте тестовата хартия под течаща вода.	Изтръскайте тестовата хартия, за да премахнете излишното количество вода.	След 1 мин. проверете твърдостта на водата с помощта на таблицата по-долу.	Настройте нивото на твърдост на водата: Меню / Настройки / Настройка / Твърдост на водата.

# ПРЕДИ ПЪРВОНАЧАЛНА УПОТРЕБА

ⓘ Цветовете на тестовата хартия ще продължат да се променят. Не проверявайте твърдостта на водата по-късно от 1 мин. след теста.

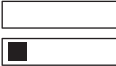
Може да промените нивото на твърдост на водата в менюто: Настройки / Настройка / Твърдост на водата.

Таблицата показва диапазона на твърдост на водата (dH) със съответното ниво на отлагане на калций и класификацията на водата. Регулирайте нивото на твърдост на водата съгласно таблицата.

Твърдост на водата		Тестова хартия	Отлагане на калций (mmol/l)	Отлагане на калций (mg/l)	Класификация на водата
Ниво	dH				
1	0 - 7		0 - 1,3	0 - 50	мека
2	8 - 14		1,4 - 2,5	51 - 100	умерено твърда
3	15 - 21		2,6 - 3,8	101 - 150	твърда
4	≥22		≥ 3,9	≥151	много твърда

Когато нивото на твърдост на чешмяната вода е 4, напълнете водосъдържателя с бутилирана вода.

## 6. ВСЕКИДНЕВНА УПОТРЕБА

### ⚠ ВНИМАНИЕ!

Вж. глава "Безопасност".

### 6.1 Как да настроите: Функции нагряване

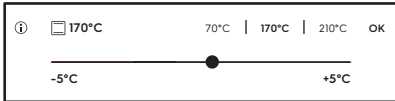

Стъпка 1	Включете фурната.
Стъпка 2	Изберете функция за затопляне. Дисплеят показва функциите за затопляне по подразбиране. За повече функции за затопляне натиснете: ● ● ● .
Стъпка 3	Натиснете: °C. Дисплеят показва настройките на температурата. 
Стъпка 4	Плъзнете пръсти по слайдера, за да настроите температурата.
Стъпка 5	Натиснете: OK.
Стъпка 6	Натиснете: START . Термосонда – можете да включите сензора по всяко време преди или по време на готвене.
STOP – натиснете, за да изключите функцията за затопляне.	
Стъпка 7	Изключете фурната.

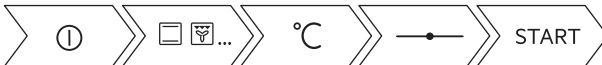
Изберете клавиш за бърз достъп!



### 6.2 Как да настроите: Функция на затопляне с пара

Стъпка 1	Включете фурната.
----------	-------------------

Стъпка 2	Натиснете  . Изберете функцията на затопляне на пара.
Стъпка 3	Натиснете: °C. Дисплеят показва настройките на температурата.
Стъпка 4	Задайте температурата.
Стъпка 5	Натиснете: OK.
Стъпка 6	Натиснете капака, за да отворите водосъдържателя.
Стъпка 7	<p>Напълнете водосъдържателя със студена вода до максималното ниво (около 950 ml), докато прозвучи сигнал или на дисплея се покаже съобщение. Не пълнете водосъдържателя над максималната му вместимост. Съществува риск от изтичане на вода, преливане и щети по обзавеждането.</p> <div style="border: 1px solid black; padding: 5px; margin-top: 10px;"> <p> <b>ВНИМАНИЕ!</b> Използвайте само студена вода от мивката. Не използвайте филтрирана (деминерализирана) или дестилирана вода. Не използвайте течности. Не изливайте запалими или алкохолни течности във водосъдържателя.</p> </div>
Стъпка 8	Натиснете водосъдържателя в първоначално положение.
Стъпка 9	<p>Натиснете: START .</p> <p>Парата се появява след около 2 мин. Когато фурната достигне настроената температура, се чува сигнал.</p>
Стъпка 10	<p>Когато във водосъдържателя няма вода, се чува сигнал. Напълнете водосъдържателя.</p> <p>Сигналят прозвучава отново в края на периода за готвене.</p>
Стъпка 11	Изключете фурната.
Стъпка 12	Изпразнете водосъдържателя, след като приключите с готвенето. Вижте глава „Грижи и почистване“, Изпразване на контейнера.
Стъпка 13	Във вътрешността на фурната може да се кондензира известно количество вода. След готвене внимателно отворете вратата на фурната. Когато фурната изстине, подсушете вътрешността ѝ с мека кърпа.

Изберете пряк път!

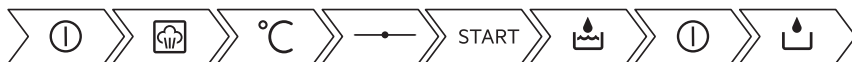

## 6.3 Как да настроите: Помощ при готвене



Всяко ястие в това подменю има препоръчителна функция и температура. Можете да настроите времето и температурата.

За някои ястия може да готвите и със следното:

- Автоматично тегло
- Термосонда

Степента, при която ястието е приготвено:

- Полуизпечено или По-малко
- Средно изпечено
- Добре изпечено или Още







Стъпка 1	Включете фурната.
Стъпка 2	Натиснете: 
Стъпка 3	Натиснете:  . Въведете: Помощ при готвене.
Стъпка 4	Изберете ястие или вид храна.
Стъпка 5	Натиснете: START .

Изберете клавиш за бърз достъп!



## 6.4 Функции за затопляне







## Стандартни функции за нагряване

Функция за затопляне	Приложение
 Грил	За запичане на тънки храни или препичане на хляб
 Турбо грил	За печене на големи парчета месо или птици с костите на едно ниво. За огретени и за кафява коричка.
 Горещ въздух/ вентилир	За печене на три нива едновременно и за сушене на храна. Задайте температурата с 20 – 40°C по-ниска, отколкото за Традиционно печене.
 Дълбоко замразени храни	За да станат хрупкави полуготовите храни (напр. картофки, картофи уеджис или пролетни рулца).
 Традиционно печене	За печене на тестени и месни храни на едно ниво.
 Функция пица	За печене на пица. За хрупкав и запечен блат.
 Долен нагревател	За печене на кексове с хрупкава основа и за консервиране на храна.

## Специални функции за нагряване

Функция за нагряване	Приложение
 Консервиране	За консервиране на зеленчуци (напр. туршия).



# ВСЕКИДНЕВНА УПОТРЕБА

Функция за нагряване	Приложение
 <b>Дехидратация</b>	За сушене на резенчета плодове, зеленчуци и гъби.
 <b>Затопляне на чиния</b>	За подгряване на чинии преди сервиране.
 <b>Размразяване</b>	За размразяване на храна (плодове и зеленчуци). Времето за размразяване зависи от количеството и големината на храната.
 <b>Огретен</b>	За ястия като лазаня или запечени картофи. За огретени и за кафява коричка.
 <b>Бавно готвене</b>	За приготвяне на крежки, сочни печени меса.
 <b>Поддържане на топлина</b>	За поддържане на храната топла.
 <b>Печене с влажност</b>	Функцията е разработена за пестене на енергия по време на готвене. Когато използвате тази функция, температурата във вътрешността може да се различава от зададената температура. Използва се остатъчната топлина. Степента на затопляне може да бъде намалена. За повече информация вижте глава „Всекидневна употреба“, „Задаване на функция за пара“. Печене с влажност.

## Функции за нагряване на пара

Функция за нагряване	Приложение
 <b>Ниска влажност</b>	Тази функция е подходяща за месо, птици, ястия на фурна и задушено. Благодарение на комбинацията от пара и топлина, месото придобива мека и сочна консистенция с хрупкава коричка.



Функция за нагряване	Приложение
 <p data-bbox="98 331 295 379"><b>Възстановяване с пара</b></p>	<p data-bbox="322 268 1021 421">Затоплянето на храна с пара предотвратява изсушаването ѝ. Топлината се разпределя по нежен и равномерен начин, който позволява да се възстановят вкуса и аромата на храната като на току-що приготвена. Тази функция може да се използва за затопляне на храна директно в чиния. Може да затопляте повече от една чиния едновременно, използвайки различните нива.</p>
 <p data-bbox="113 517 277 539"><b>Печене на хляб</b></p>	<p data-bbox="322 453 1021 526">Използвайте тази функция, за да пригответе хляб или франзели с много добър професионален резултат относно хрупкавост, цвят и загар на коричката.</p>
 <p data-bbox="98 635 295 657"><b>Втасване на тесто</b></p>	<p data-bbox="322 574 1021 622">За ускоряване на набухването на тесто с мая. Предотвратява изсъхването на повърхността на тестото и го запазва еластично.</p>

## 6.5 Бележки относно почистването: Печене с влажност



Тази функция беше използвана за спазване на изискванията за клас на енергийна ефективност и екодизайн според ЕС 65/2014 и ЕС 66/2014. Тестове съгласно EN 60350-1. Вратата на фурната трябва да се затвори по време на готвене, така че функцията не се прекъсва и да се гарантира, че фурната работи с възможно най-висока енергийна ефективност.

Когато използвате тази функция, лампичката автоматично се изключва след 30 секунди. За инструкциите за готвене вижте глава „Препоръки и съвети“, Печене с влажност. За общи препоръки за енергоспестяване вижте „Енергийна ефективност“, глава „Икономия на енергия“.



## 7. ФУНКЦИИ НА ЧАСОВНИКА

### 7.1 Описание на функциите на часовника

Функция Часовник	Приложение
Време за готвене	За да зададете времетраене на готвенето. Максимумът е 23 ч. и 59 мин.
Задаване на начало	За настройване при стартиране на отброяването на таймера.
Прекратяване на действието	За настройване какво да се случи при края на отброяването на таймера.
Забавен старт	За отлагане на старта и/или края на готвенето.
Удължаване на времето	За увеличаване на времето за готвене.
Напомняне	За настройка на обратно броене. Максимумът е 23 ч. и 59 мин. Тази функция не влияе върху работата на фурната.

Задаване на начало	Забележка
-	Таймерът започва когато го включите.
	Таймерът започва след затваряне на вратата.
	Таймерът започва когато започне готвенето.
	Таймерът започва когато фурната достигне зададената температура.



### 7.2 Как да настроите: Функции на часовника

Как да настроите часовника	
Стъпка 1	Натиснете: 
Стъпка 2	Натиснете: Настройки / Настройка / Час от денонощието.
Стъпка 3	Плъзнете и натиснете, за да настроите часовника. Натиснете:  или  .

Как да настроите времето за готвене	
Стъпка 1	Изберете функция за затопляне и настройте температурата.
Стъпка 2	Натиснете:  .
Стъпка 3	Плъзнете и натиснете, за да настроите часовника. Натиснете: <b>OK</b> . Таймерът започва да отброява веднага.

Изберете пряк път!



Как да изберете опция за начало/край на готвенето	
Стъпка 1	Изберете функция за затопляне и настройте температурата.
Стъпка 2	Натиснете:  .
Стъпка 3	Натиснете: ● ● ● .
Стъпка 4	Натиснете: Задаване на начало / Прекратяване на действието.
Стъпка 5	Изберете предпочитания: Задаване на начало / Прекратяване на действието.
Стъпка 6	Натиснете: <b>OK</b> или  .

Как да отложите началото и края на готвенето	
Стъпка 1	Натиснете:  .
Стъпка 2	Плъзнете и натиснете, за да настроите часовника. Натиснете: <b>OK</b> .

# ФУНКЦИИ НА ЧАСОВНИКА

Изберете пряк път!



Как да отложите началото, без да настройвате края на готвенето	
Стъпка 1	Задайте функцията на затопляне и температурата.
Стъпка 2	Натиснете:  .
Стъпка 3	Натиснете: ● ● ● .
Стъпка 4	Натиснете: Забавен старт.
Стъпка 5	Изберете стойност. Натиснете: ОК.

Как да настроите допълнително време	
Когато остава 10% от времето за готвене, а изглежда, че храната не е готова, можете да удължите времето за готвене. Можете и да промените функцията на фурната.	
Стъпка 1	Натиснете предпочитаната икона с време, за да удължите времето за готвене.
Стъпка 2	Освен това можете да изберете предпочитаната функция на затопляне, за да я промените.
<b>Може би е по-добре да промените допълнителното време?</b>	
Можете да нулирате допълнителното време.	
Стъпка 1	Натиснете:  .
Стъпка 2	Преместете стойността на слайдъра или натиснете една от предпочитаните икони за време, за да настроите времето.
Стъпка 3	Натиснете: ОК.

## Как да промените настройките на таймера

<b>Стъпка 1</b>	Изберете стойността на слайдъра или натиснете предпочитаната времева стойност, за да промените стойността на таймера.
-----------------	---

<b>Стъпка 2</b>	Натиснете: OK.
-----------------	----------------

Можете да промените зададеното време по време на готвене, в който и да е момент.

## 8. КАК ДА СЕ ИЗПОЛЗВА ПРИНАДЛЕЖНОСТИ

### 8.1 Поставяне на принадлежности

Малката вдлъбнатина отгоре увеличава безопасността. Вдлъбнатините са също така средства против преобръщане. Високият ръб около шкафа предотвратява изплъзването на готварски съдове.

#### Скара:

Вкарайте скарата между водачите на опорите ѝ.

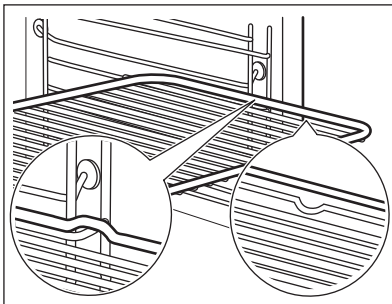

#### Тава за печене /Дълбока тава:

Натиснете тавата между водачите на опората на скарата.

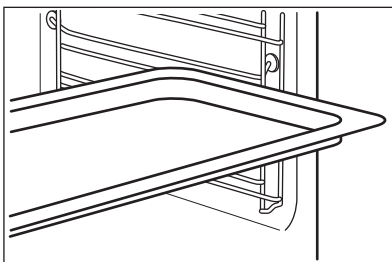

#### Скара, Тава за печене /Дълбока тава:

Плъзнете тавата между водачите на опората на скарата и решетъчната скара на водачите отгоре.

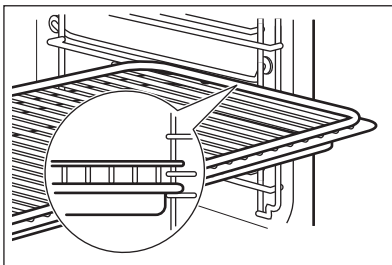

### 8.2 Боравене с телескопичните водачи

Не смазвайте телескопичните водачи.

Уверете се, че телескопичните водачи са напълно вкарани във фурната, преди да затворите вратата на фурната.

# КАК ДА СЕ ИЗПОЛЗВА ПРИНАДЛЕЖНОСТИ

## Решетъчна скара:

Поставете решетъчната скара върху телескопичните водачи.

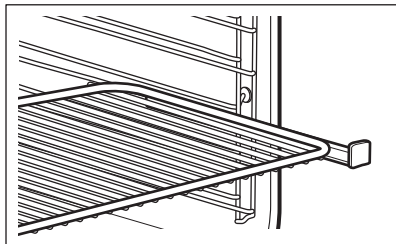

## Дълбока тава:

Поставете дълбоката тава върху телескопичните водачи.

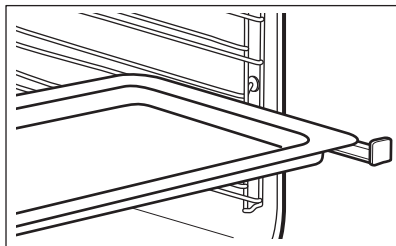

## Скара и дълбока тава заедно:

Поставете скарата и дълбоката тава заедно върху телескопичните водачи.

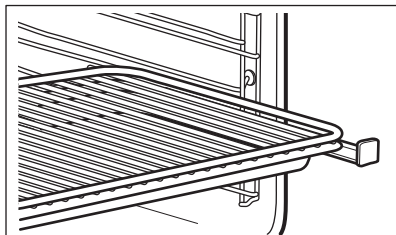

## 8.3 Термосонда

Термосонда – измерва температурата в храната. Можете да го използвате с всяка функция за нагряване.

### Трябва да се настроят две температури:



Температурата на фурната минимум 120°C.



Температурата в сърцевината.

### За максимално добри резултати при готвене:

Съставките трябва да са със стайна температура.

Не използвайте за течни ястия.

По време на готвене трябва да остане в чинията.

# КАК ДА СЕ ИЗПОЛЗВА ПРИНАДЛЕЖНОСТИ

Фурната изчислява приблизителното време на приключване на готвенето. Зависи от количеството на храна, зададената функция на фурната и температурата.

## Начин на използване: Термосонда

<b>Стъпка 1</b>	Включете фурната.
<b>Стъпка 2</b>	Задайте функцията на затопляне и, ако е необходимо, температурата на фурната.
<b>Стъпка 3</b>	Въведете: Термосонда.
<b>Месо, домашни птици и риба</b>	<b>Касерола</b>
Поставете върха на сензора за храна в средата на месото или рибата, по възможност в най-дебелата част. Уверете се, че поне 3/4 от сензора за храна е в ястието.	Поставете върха на сензора за храна точно в средата на касеролата. Сензорът за храна трябва да е стабилен на едно място по време на печене. Използвайте твърда съставка, за да постигнете ефекта. Използвайте ръба на тавата за печене, за да подпрете силиконовата дръжка на сензора за храна. Върхът на сензора за храна не трябва да докосва дъното на тавата за печене. Покрийте сензора за храна с останалите съставки.
	
<b>Стъпка 4</b>	Включете сензора за храна в гнездото от предната страна на фурната. Дисплеят показва текущата температура на: Термосонда.
<b>Стъпка 5</b>	 – натиснете, за да зададете температурата на сензора в сърцевината.



# КАК ДА СЕ ИЗПОЛЗВА ПРИНАДЛЕЖНОСТИ

<b>Стъпка 6</b>	<ul style="list-style-type: none"><li>● ● ● – натиснете, за да зададете предпочитаната опция:</li><li>Звукова аларма – когато храната достигне температурата в сърцевината, прозвучава сигнал.</li><li>Звукова аларма и край на готвенето – когато храната достигне температурата в сърцевината, прозвучава сигнал и фурната спира.</li><li>Показване на температурата – дисплеят показва текущата температура в сърцевината.</li></ul>
<b>Стъпка 7</b>	Изберете опцията и натиснете: <b>OK</b> или <b>&lt;</b> .
<b>Стъпка 8</b>	Натиснете: <b>START</b> . Когато ястието достигне настроената температура, прозвучава сигнал. Имате избор между това да спрете или да продължите да готвите, за да се уверите, че храната е добре изпечена.
<b>Стъпка 9</b>	Извадете жака на сензора за храна от гнездото и извадете ястието от фурната. <b>⚠ ВНИМАНИЕ!</b> Има риск от изгаряния, тъй като сензорът за храна се нагорещява. Внимавайте, когато го изваждате от контакта и го премахвате от храната.





Изберете клавиш за бърз достъп!



## 9. ДОПЪЛНИТЕЛНИ ФУНКЦИИ



### 9.1 Как да запазите:Предпочитани

Можете да запазите любимите си настройки, като функцията на затопляне, времето за готвене, температурата или функцията за почистване. Можете да запазите 3 любими настройки.

Стъпка 1	Включете фурната.
Стъпка 2	Изберете предпочитаната функция .
Стъпка 3	Натиснете:  . Изберете: Предпочитани.
Стъпка 4	Изберете: Запази текущите настройки.
Стъпка 5	Натиснете или  , за да промените стойността на настройката. Предпочитани. Натиснете OK.
натиснете, за да нулирате настройката  . За да отмените настройките, натиснете  .	

### 9.2 Автоматично изключване

От съображения за безопасност фурната се изключва автоматично след известно време, ако е включена функция за затопляне, а настройките не са променени.

 (°C)	 (h)
30 - 115	12.5
120 - 195	8.5
200 - 230	5.5

Автоматичното изключване на работи със следните функции: Осветление, Термосонда, Приключване, Бавно готвене.

### 9.3 Охлаждащ вентилатор

Когато фурната работи, охлаждащият вентилатор се включва автоматично, за да поддържа повърхностите на фурната хладни. Ако изключите фурната, вентилаторът за охлаждане може да продължи да работи, докато фурната се охлади.

## 10. ПРЕПОРЪКИ И СЪВЕТИ

### ВНИМАНИЕ!

Вж. глава "Безопасност".





### 10.1 Препоръки за готвене





Температурата и времето за готвене в таблиците са само ориентировъчни. Те зависят от рецептите, качеството и количеството на използваните съставки. Вашата фурна може да пече по-различно от досегашната Ви фурна. Таблиците по-долу показват препоръчителните настройки за температура, време за готвене и ниво на скара за определени видове храни. Ако не можете да намерите настройките за специална рецепта, потърсете подобни рецепти. За повече препоръки за готвене вижте таблиците за готвене на нашия уебсайт. За да откриете подходящата книжка с рецепти, проверете PNC (номер на продукт) на фирмената табела от предната част на уреда.

### 10.2 Печене с влажност

За най-добри резултати следвайте предложенията в долната таблица.

		 (°C)		 (min)
Сладки рула, 16 броя	тава за печене или съд за оттичане	180	2	25 - 35
Швейцарско ру- ло	тава за печене или съд за оттичане	180	2	15 - 25
Цяла риба, 0,2 kg	тава за печене или съд за оттичане	180	3	15 - 25
Бисквитки, 16 броя	тава за печене или съд за оттичане	180	2	20 - 30
Френски мака- рони, 24 броя	тава за печене или съд за оттичане	160	2	25 - 35
Мъфини, 12 броя	тава за печене или съд за оттичане	180	2	20 - 30
Пикантно тесто, 20 броя	тава за печене или съд за оттичане	180	2	20 - 30

# ПРЕПОРЪКИ И СЪВЕТИ

		 (°C)		 (min)
Курабийки от леко тесто, 20 броя	тава за печене или съд за оттичане	140	2	15 - 25
Тарталети, 8 броя	тава за печене или съд за оттичане	180	2	15 - 25

## 10.3 Печене с влажност – препоръчителни аксесоари

Използвайте тъмни, неотразяващи фолия и съдове. Те абсорбират топлина по-добре от светлите и отражателни съдове.

 Тава за пица	 Съд за печене	 Купички за печене	 Метална основа за флан
Тъмен, неотразяващ материал 28 cm диаметър	Тъмен, неотразяващ материал 26 cm диаметър	Керамичен материал 8 cm диаметър, 5 cm височина	Тъмен, неотразяващ материал 28 cm диаметър

## 10.4 Таблици за готвене за изпитващи институции.





### Информация за изпитващи лаборатории

Изпитвания съгласно: EN 60350, IEC 60350.

 ПЕЧЕНЕ НА ЕДНО НИВО. Печене в плитка тава				
		 (°C)	 (min)	
Пандишпан без масло	Горещ въздух/ вентилир	140 - 150	35 - 50	2



## ПЕЧЕНЕ НА ЕДНО НИВО. Печене в плитка тава





		 (°C)	 (min)	
Пандишпан без масло	Традиционно печене	160	35 - 50	2
Ябълков пай, 2 тави Ø20 cm	Горещ въздух/ вентилир	160	60 - 90	2
Ябълков пай, 2 тави Ø20 cm	Традиционно печене	180	70 - 90	1



## ПЕЧЕНЕ НА ЕДНО НИВО. Бисквити







Използвайте позицията на третия рафт.

		 (°C)	 (min)
Масленки / Сладкиши на пръчици	Горещ въздух/вентилир	140	25 - 40
Масленки / Сладкиши на пръчици, предварително загрейте празната фурна	Традиционно печене	160	20 - 30
Малки кексчета, 20 броя/ тава, предварително за- грейте празната фурна	Горещ въздух/вентилир	150	20 - 35
Малки кексчета, 20 броя/ тава, предварително за- грейте празната фурна	Традиционно печене	170	20 - 30

# ПРЕПОРЪКИ И СЪВЕТИ



## ПЕЧЕНЕ НА НЯКОЛКО НИВА. Бисквити

		 (°C)	 (min)	
Масленки / Сладкиши на пръчици	Горещ въздух/вентилатор	140	25 - 45	1 / 4
Малки кексчета, 20 броя/тава, предварително загрейте празната фурна	Горещ въздух/вентилатор	150	23 - 40	1 / 4
Пандишпан без масло	Горещ въздух/вентилатор	160	35 - 50	1 / 4







## ЕДИНИЧЕН ГРИЛ



Загрейте празната фурна предварително за 5 минути.



Гриловайте на максималната температура.

		 (min)	
Тост-сандвич	Грил	1 - 3	5
Говежда пържола, обърнете по средата на времето за приготвяне	Грил	24 - 30	4

# 11. ГРИЖИ И ПОЧИСТВАНЕ

## ⚠ ВНИМАНИЕ!

Вж. глава "Безопасност".

### 11.1 Бележки относно почистването

 <b>Препарати за почистване</b>	Почистете лицевата част на фурната с мека кърпа с топла вода и лек препарат за почистване.
	Използвайте почистващ разтвор, за да почистите металните повърхности.
	Почистете петната с лек почистващ препарат.

 <b>Всекидневна употреба</b>	Почиствайте вътрешността след всяка употреба. Натрупвания на мазнини или други остатъци могат да доведат до пожар.
	Не съхранявайте храната във фурната за повече от 20 минути. Подсушавайте вътрешността на фурната с мека кърпа след всяка употреба.

 <b>Акcesoари</b>	Почиствайте принадлежностите на фурната след всяко ползване и ги оставяйте да изсъхнат. Използвайте мека кърпа с топла вода и лек почистващ препарат. Не почиствайте принадлежностите в съдомиялна.
	Не почиствайте незалепващите акcesoари с абразивно почистващо средство или предмети с остри ръбове.

### 11.2 Начин на отстраняване: Нносачи на скарата

Отстранете опорите на скарата, за да почистите фурната.

<b>Стъпка 1</b>	Изключете фурната и изчакайте да изстине.	
<b>Стъпка 2</b>	Изтеглете опората на скарата внимателно нагоре от предното окачване.	
<b>Стъпка 3</b>	Издърпайте предната част на носачите на рафтовете от страничната стена.	
<b>Стъпка 4</b>	Извадете носачите от задното окачване.	

Поставете носачите на скарата в обратна последователност.

## 11.3 Начин на използване: Пиролитично почистване

Почистете фурната с пиролитично почистване.



### ВНИМАНИЕ!

Има риск от изгаряния.



### ПРЕДУПРЕЖДЕНИЕ!

Ако в същия шкаф има монтирани други уреди, не ги използвайте едновременно с тази функция. Това може да причини повреда на фурната.

#### Преди пиролитичното почистване:

Изключете фурната и изчакайте да изстине.	Премахнете всички аксесоари.	Почистете пода на фурната и вътрешното стъкло на вратата с топла вода, мека кърпа и нежен почистващ препарат.
---	------------------------------	---

Не пълнете резервоара за вода по време на почистването. Това ще рестартира цикъла на почистване.

<b>Стъпка 1</b>	Включете фурната.	
<b>Стъпка 2</b>	Натиснете: Меню / Почистване.	
<b>Стъпка 3</b>	Поставете тавичката за печене на първото ниво за скара, за да съберете водата от резервоара за вода. ОК – натиснете, за да започнете изпразването на резервоара.	
<b>Стъпка 4</b>	Когато изпразването на резервоара на вода приключи, избършете вътрешността на фурната и вътрешното стъкло на водата с мека кърпа. Натиснете: ОК.	
<b>Стъпка 5</b>	Изберете режим на почистване.	
<b>Опция</b>	<b>Режим на почистване</b>	<b>Времетраене</b>
Бързо	Леко почистване	1 h
Нормално	Нормално почистване	1 h 30 min



Интензивно/Интензив.	Цялостно почистване	3 h
<p>① Когато почистването стартира, лампичката не работи, а охлаждащият вентилатор работи на по-висока скорост.</p> <p>STOP – натиснете, за да спрете почистването преди да е завършило.</p> <p>Не използвайте фурната, докато символът за заключена вратичка не излезне от дисплея.</p>		

Когато чистенето приключи:		
Изключете фурната и изчакайте да изстине.	Изчистете вътрешността с мека кърпа.	Премахнете остатъка от дъното на вътрешността.

## 11.4 Напомняне за почистване

Когато се появи напомнянето, е необходимо почистване.
Използвайте функцията: Пиролитично почистване.
Можете да активирате и деактивирате напомнянето в менюто: Настройка.

## 11.5 Начин на използване: Отстр. на котл. камък

Преди да започнете:		
Изключете фурната и изчакайте да изстине.	Извадете всички аксесоари.	Уверете се, че водосъдържателят е празен.

<b>Времетраене на първата част:</b> около 100 мин.	
<b>Стъпка 1</b>	Поставете дълбока тава на първото ниво на фурната.
<b>Стъпка 2</b>	Налейте 250 мл препарат за отстраняване на котлен камък във водосъдържателя.
<b>Стъпка 3</b>	Напълнете останалата част от водосъдържателя с вода до максималното ниво, докато прозвучи сигнал или на дисплея се покаже съобщение.
<b>Стъпка 4</b>	Изберете: Меню / Почистване.

<b>Стъпка 5</b>	Включете функцията и следвайте инструкциите на дисплея. Първата част на отстраняването на котлен камък започва.
<b>Стъпка 6</b>	След първата част изпразнете дълбоката тава и я сложете пак на първото ниво на фурната.
<b>Времетраене на втората част:</b> около 35 мин.	
<b>Стъпка 7</b>	Напълнете останалата част от водосъдържателя с вода до максималното ниво, докато прозвучи сигнал или на дисплея се покаже съобщение.
<b>Стъпка 8</b>	Когато функцията приключи, извадете дълбоката тава.
<p><b>i</b> Когато тази функция работи, лампата изгасва.</p>	

### Когато отстраняването на котлен камък приключи:

Изключете фурната.	Когато фурната изстине, подсушете вътрешността ѝ с мека кърпа.	Оставете вратичката на фурната отворена и изчакайте вътрешността да изсъхне.
<p><b>i</b> Ако след отстраняването на котлен камък остане варовик във фурната, дисплеят Ви подканя да повторите процедурата.</p>		

## 11.6 Напомняне за отстраняване на котлен камък

Има две напомняния, които Ви подсещат да отстраните котления камък от фурната. Не можете да изключите напомнянето за отстраняване на котлен камък.

Тип	Описание
Леко напомняне	Напомня Ви да отстраните котления камък от фурната.
Сериозно напомняне	Напомня Ви да отстраните котления камък от фурната. Ако не отстраните котления камък от фурната, когато е включено сериозното напомняне, не можете да използвате функциите за пара.
<p><b>i</b> Тези напомняния се активират всеки път, когато изключите фурната.</p>	

## 11.7 Начин на използване: Изплакване

Преди да започнете:	
Изключете фурната и изчакайте да изстине.	Извадете всички аксесоари.
<b>Стъпка 1</b>	Поставете дълбока тава на първото ниво на фурната.
<b>Стъпка 2</b>	Напълнете водосъдържателя с вода до максималното ниво, докато прозвучи сигнал или на дисплея се покаже съобщение.
<b>Стъпка 3</b>	Изберете: Меню / Почистване / Изплакване. Времетраене: около 30 мин.
<b>Стъпка 4</b>	Включете функцията и следвайте инструкциите на дисплея.
<b>Стъпка 5</b>	Когато функцията приключи, извадете дълбоката тава.
 Когато тази функция работи, лампата изгасва.	

## 11.8 Напомняне за изсушаването

След готвенето с функцията за затопляне с пара дисплеят Ви подканя да изсушите фурната.

Натиснете ДА, за да подсушите фурната.

## 11.9 Начин на използване: Сушене

Използвайте след готвене с функция за затопляне с пара или почистване с пара, за да изсушите вътрешността.

<b>Стъпка 1</b>	Уверете се, че фурната е студена.
<b>Стъпка 2</b>	Премахнете всички принадлежности.
<b>Стъпка 3</b>	Изберете менюто: Почистване / Сушене.
<b>Стъпка 4</b>	Следвайте инструкциите на екрана.

## 11.10 Начин на използване: Изпразване на контейнера

Използвайте след функцията за затопляне с пара, за да отстраните остатъчната вода от водосъдържателя.

Преди да започнете:	
Изключете фурната и изчакайте да изстине.	Извадете всички аксесоари.

<b>Стъпка 1</b>	Поставете дълбока тава на първото ниво на фурната.
<b>Стъпка 2</b>	Изберете: Меню / Почистване / Изпразване на контейнера. Времетраене: 6 мин.
<b>Стъпка 3</b>	Включете функцията и следвайте инструкциите на дисплея.
<b>Стъпка 4</b>	Когато функцията приключи, извадете дълбоката тава.

 Когато тази функция работи, лампата изгасва.

## 11.11 Как да премахнете и инсталирате: Вратичка

Можете да отстраните вратата и вътрешните стъклени панели, за да ги почистите. Номерът на стъклените панели е различен за различните модели.

 **ВНИМАНИЕ!**

Вратата е тежка.

 **ПРЕДУПРЕЖДЕНИЕ!**

Подхождайте с внимание, когато почиствате стъклото, особено около ръбовете на предния панел. Стъклото може да се счупи.

<b>Стъпка 1</b>	Отворете вратата изцяло.	
<b>Стъпка 2</b>	Повдигнете и натиснете закрепващите лостчета (A) на двете панти на вратичката.	

<p><b>Стъпка 3</b></p>	<p>Затворете вратичката на фурната до първото възможно положение за отваряне (под ъгъл от около 70°). Задръжте вратичката от двете страни и я отстранете от фурната под под ъгъл нагоре. Поставете вратичката с външната страна надолу върху мека кърпа на стабилна повърхност.</p>	
<p><b>Стъпка 4</b></p>	<p>Хванете рамката в горната част на вратата (В) от двете ѝ страни и натиснете навътре, за да освободите езичето.</p>	
<p><b>Стъпка 5</b></p>	<p>Издърпайте рамката на вратичката към себе си, за да я извадите.</p>	
<p><b>Стъпка 6</b></p>	<p>Хванете стъклените панели в горния край един по един и ги извадете нагоре от водачите.</p>	
<p><b>Стъпка 7</b></p>	<p>Почистете стъкления панел с вода и сапун. Внимателно подсушете стъкления панел. Не почиствайте стъклените панели в съдомиялна машина.</p>	
<p><b>Стъпка 8</b></p>	<p>След почистване изпълнете горните стъпки в обратна последователност.</p>	
<p><b>Стъпка 9</b></p>	<p>Поставете първо по-малкия панел, после по-големия и вратичката.</p>	

## 11.12 Как да подмените: Лампа

### ⚠ ВНИМАНИЕ!

Опасност от токов удар.  
Лампата може да е гореща.

#### Преди да смените лампата:

Стъпка 1	Стъпка 2	Стъпка 3
<p>Изключете фурната. Изчаквайте, докато фурната изстине.</p>	<p>Изключете фурната от електрическата мрежа.</p>	<p>Поставете парче плат върху дъното на фурната.</p>

## Горна лампа

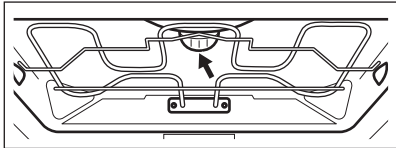
<b>Стъпка 1</b>	Завъртете стъкления капак, за да го извадите.	
<b>Стъпка 2</b>	Отстранете металния пръстен и почистете стъкления капак.	
<b>Стъпка 3</b>	Сменете старата крушка с подходяща нова крушка, устойчива на температура 300°C.	
<b>Стъпка 4</b>	Поставете металния пръстен на стъкления капак и го монтирайте.	

## Странична лампичка

<b>Стъпка 1</b>	Отстранете лявата опора на скаратата, за да да получите достъп до лампата.	
<b>Стъпка 2</b>	Използвайте тесен, тъп предмет (например чаена лъжичка), за да свалите стъкления капак.	
<b>Стъпка 3</b>	Почистете стъкления капак.	
<b>Стъпка 4</b>	Сменете старата крушка с подходяща нова крушка, устойчива на температура 300°C.	
<b>Стъпка 5</b>	Монтирайте стъкления капак.	
<b>Стъпка 6</b>	Поставете лявата опора на скаратата.	

## 12. ОТСТРАНЯВАНЕ НА НЕИЗПРАВНОСТИ

### **ВНИМАНИЕ!**

Вж. глава "Безопасност".

### 12.1 Как да постъпите, ако...



**Фурната не се включва или не се загрева.**



**Възможна причина**



**Отстраняване**

Фурната не е свързана към електрозахранването или е свързана неправилно.

Проверете дали фурната е свързана правилно към електрозахранването.

Часовникът не е настроен.

Настройте часовникът, за детайли вижте глава "Функции на часовника", Как да настроите: Функции на часовника.

Вратата не е правилно затворена.

Затворете напълно вратичката.

Предпазителят е изгорял.

Проверете дали предпазителят е причина за неизправността. Ако проблемите се появят отново, се обадете на квалифициран техник.

Функцията "Защита за деца" е включена.

Вижте глава "Меню", подменю за: Опции.



**Компонентите трябва да се подменят**



**Описание**





**Отстраняване**

Лампичката е изгоряла.

Сменете лампичката, за детайли вижте глава "Грижи и почистване", Как да подмените: Лампичка



Прекъсването на захранването винаги спира почистването. Повторете почистването, ако е прекъснато от спиране на тока.

# ОТСТРАНЯВАНЕ НА НЕИЗПРАВНОСТИ

 Проблеми с безжичния сигнал.	
 Възможна причина	 Отстраняване
Проблеми със сигнала на безжичната мрежа.	Проверете вашата безжична мрежа и рутер. Рестартирайте рутера.
Инсталиран е нов рутер или е променена конфигурацията на рутера.	За да конфигурирате отново фурната и мобилното устройство, вижте глава „Преди първа употреба“, безжична връзка.
Силата на сигнала на безжичната мрежа е слаба.	Преместете рутера възможно най-близо до фурната.
Безжичният сигнал се прекъсва от микровълнов уред, поставен близо до фурната.	Изключете микровълновия уред.



## 12.2 Начин на управление: Кодове за грешка

При наличие на софтуерна грешка на дисплея се извежда съобщение за грешка. В този раздел ще откриете списък с проблеми, които може да разрешите сами.



 Код и описание	 Отстраняване
C2 –Термосонда е във вътрешността на фурната по време на Пиролитично почистване.	Извадете Термосонда.
C3 – вратата не е напълно затворена по време на Пиролитично почистване.	Затворете вратата.
F111 –Термосонда не е правилно поставена в гнездото.	Поставете Термосонда изцяло в гнездото.
F240, F439 – сензорните полета на дисплея не работят правилно.	Почистете повърхността на дисплея. Уверете се, че сензорните полета не са замърсени.
F601 – наличие на проблем със сигнала на Wi-Fi.	Проверете връзката с мрежата. Вж. глава „Преди първата употреба“, Безжична връзка.



# ОТСТРАНЯВАНЕ НА НЕИЗПРАВНОСТИ

 Код и описание	 Отстраняване
F604 – първото свързване с Wi-Fi е неуспешно.	Изключете фурната, включете я и опитайте отново. Вж. глава „Преди първата употреба“, „Безжична връзка“.
F908 – системата на фурната не е в състояние да се свърже с контролния панел.	Изключете и включете фурната.

Когато някое от тези съобщения за грешка продължи да се извежда на дисплея, това означава, че вероятно е деактивирана някоя от подсистемите с неизправност. В такъв случай се свържете с Вашия доставчик или с упълномощен сервизен център. Ако се появи някоя от тези грешки, останалите функции на фурната ще продължат да функционират.

 Код и описание	 Отстраняване
F602, F603 – не е наличен Wi-Fi.	Изключете и включете фурната.

## 12.3 Данни за обслужване

Ако не можете да намерите решение на проблема сами, обърнете се към търговеца си или към упълномощен сервизен център.

Данните, необходими за сервизния център, са посочени на табелката с данни. Тази табелка се намира върху предната рамка на вътрешността на фурната. Не отстранявайте табелката с данни от вътрешността на фурната.

Препоръчваме ви да запишете данните тук:	
Модел (MOD.)	.....
Номер на продукт (PNC)	.....
Сериен номер (SN)	.....

## 13. ЕНЕРГИЙНА ЕФЕКТИВНОСТ

### 13.1 Продуктова информация и Продуктов информационен лист\*

Име на доставчик	Electrolux
Идентификация на модела	KOCAP31WT 944032014
Индекс на енергийна ефективност	61.2
Клас на енергийна ефективност	A++
Консумация на енергия със стандартно натоварване, конвенционален режим	1.09 kWh/цикъл
Консумация на енергия със стандартно натоварване, засилен вентилационен режим	0.52 kWh/цикъл
Брой кухни	1
Топлинен източник	Електричество
Обем	71 l
Тип на фурната	Фурна за вграждане
Маса	36.5 kg

\*За Европейския съюз в съответствие с Регламенти (ЕС) 65/2014 и 66/2014  
За Република Беларус съгласно STB 2478-2017, Приложение G; STB 2477-2017, Анекси А и В.  
За Украйна съгласно 568/32020.

Класът на енергийна ефективност не се прилага за Русия.

EN 60350-1 – Битови електрически уреди за готвене – Част 1: Гами, фурни, парни фурни и грилове – Методи за измерване на производителността.

### 13.2 Енергоспестяване



Фурната съдържа функции, които ви позволяват да спестявате енергия при ежедневното готвене.

Уверете се, че вратата на фурната е затворена, когато фурната работи. Не отваряйте вратата на фурната твърде често по време на готвене. Поддържайте уплътнението на вратата чисто и се уверете, че е добре фиксирано в своята позиция. Използвайте метални готварски съдове, за да подобрите енергоспестяването

Когато е възможно, не загревайте предварително фурната, преди да пристъпите към готвене.

Когато пригответе няколко ястия наведнъж, свеждайте интервалите между готвенето им до минимум.

## **Готвене с вентилатор**

При възможност използвайте функциите за готвене с вентилатор, за да пестите електроенергия.

## **Остатъчна топлина**

Ако е активирана програмата с избор на „Времетраене“ или „Час на изключване“ и времето за готвене е повече от 30 минути, нагриващите елементи се изключат автоматично по-рано при някои функции на фурната.

Вентилаторът и лампичката продължават да работят. Когато изключите фурната, дисплеят показва остатъчната топлина. Можете да използвате тази топлина, за да държите храната топла.

Когато продължителността на готвене е по-голяма от 30 минути, намалете температурата на фурната до минимум 3 – 10 минути преди края на готвенето. Храната продължава да се готви, благодарение на остатъчната топлина във фурната.

Използвайте остатъчната топлина, за да затопляте други храни.

## **Подгреване на храна**

Изберете най-ниската възможна температурна настройка, за да използвате остатъчната топлина и да поддържате ястията топли. Индикаторът за остатъчна топлина или температура се появява на дисплея.

## **Готвене с изключена лампичка**

Изключете лампичката по време на готвене. Включвайте я само, когато имате нужда от нея.

## **Печене с влажност**

Функция, разработена за пестене на енергия по време на готвене.

Когато използвате тази функция, лампата автоматично се изкл. след 30 секунди. Може да включите лампата отново, но това действие ще намали прогнозираното енергоспестяване.

## **Режим на готовност**

След 2 минути дисплеят преминава в режим на готовност.

## 14. СТРУКТУРА НА МЕНЮТО

### 14.1 Меню

Натиснете , за да отворите Меню.

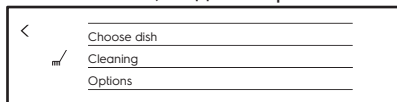

Елемент от менюто		Приложение
Предпочитани		Изброява любимите настройки.
Помощ при готвене		Изброява автоматичните програми.
Почистване		Изброява програмите за почистване.
Опции		За задаване на конфигурацията на фурната.
Настройки	Мрежи	За задаване на конфигурацията на мрежата.
	Настройка	За задаване на конфигурацията на фурната.
	Сервиз	Показва конфигурацията и версията на софтуера.

### 14.2 Подменю за: Почистване

Подменю	Приложение
Изпразване на контейнера	Процедура за отстраняване на остатъчната вода от водосъдържателя след използване на някои функции за пара.
Отстр. на котл. камък	Процедура за почистване на веригата на парогенератора от остатъчен варовик.
Изплакване	Процедура за изплакване и почистване на веригата на парогенератора след честа употреба на функциите за готвене на пара.

Подменю	Приложение
Бързо	Времетраене: 1 h.
Нормално	Времетраене: 1 h 30 min.
Интензивно/Интензив.	Времетраене: 3 h.
Напомняне за почистване	Напомня Ви кога да почистите фурната.

## 14.3 Подменю за: Опции

Подменю	Приложение
Осветление	Включване и изключване на лампата.
Видима пиктограма за осветление	На екрана се появява иконата на лампата.
Защита за деца	Предотвратява случайно активиране на фурната. Когато опцията е включена, текстът „Защита за деца” се появява на дисплея, когато включите фурната. За да активирате фурната, изберете кодовите букви по азбучен ред. Когато „Защита за деца” е включена и фурната е изключена, вратата на фурната е заключена.
Бързо нагряване	Скъсява времето за загреване Това е достъпно само за някои от функциите на фурната.

## 14.4 Подменю за: Мрежи

Подменю	Описание
Wi-Fi	За да активирате и деактивирате: Wi-Fi.
Дистанционно управление	За да активирате и деактивирате дистанционно управление Опцията се вижда само след като включите: Wi-Fi.
Мрежа	За да проверите състоянието на мрежата и силата на Wi-Fi сигнала. Wi-Fi.

# СТРУКТУРА НА МЕНЮТО

---

Подменю	Описание
Авто дистанционно действие	За да стартирате дистанционното управление автоматично след натискане СТАРТ. Опцията се вижда само след като включите: Wi-Fi.
Забравяне на мрежата	За да изключите текущата мрежа от автоматично свързване с фурната.

## 14.5 Подменю за: Настройка

Подменю	Описание
Език	Задаване на език.
Час от денонощието	Задава текущото време и дата.
Посочване на времето	Включване и изключване на часовника
Дигиталнен часовник	Сменя формата на показваната индикация за време.
Напомняне за почистване	Включване и изключване на напомнянето.
Звук на бутоните	Включване и изключване на звука от натискане на сензорните полета. Не е възможно да изключите звука за: ①, STOP .
Тонове Аларма/Грешка	Включване и изключване на звука на алармата.
Сила на звук. сигнал	Настройва звука на тоновете на клавишите и сигналите.
Яркост на екрана	Настройва яркостта на дисплея.
Твърдост на водата	Задава твърдостта на водата.

## 14.6 Подменю за: Сервиз

Подменю	Описание
Демо режим	Код за активация/деактивация: 2468

# СТРУКТУРА НА МЕНЮТО

---



Подменю	Описание
Лиценз	Информация относно лицензи.
Софтуерна версия	Информация относно софтуерната версия.
Нулиране вс.настройки	Възстановява фабричните настройки.
Зануляване на съобщенията	Възстановява всички изскачащи прозорци до ориг. настройки.

## 15. ЛЕСНО Е!





Преди първата употреба трябва да настроите:

Език	Яркост на екрана	Сила на звук. сигнал	Твърдост на водата	Час от денонощието	Безжична връзка
------	------------------	----------------------	--------------------	--------------------	-----------------

Започнете да използвате фурната



Бърз старт	Включете фурната и започнете да готвите със зададената температура и време по подразбиране.	Стъпка 1	Стъпка 2	Стъпка 3
		Натиснете и задръжте:  .	 ... - настройте функцията Фурна.	Натиснете: START .
Бързо изключване	Изключвайте фурната по всяко време, всеки екран или съобщение.	 - натиснете и задръжте, докато фурната се изключи.		

Започнете да готвите

Стъпка 1	Стъпка 2	Стъпка 3	Стъпка 4	Стъпка 5	Стъпка 6
 - натиснете, за да включите фурната.	 ... - изберете функцията.	 - натиснете за да отидете на температурни настройки.	 - плъзнете пръсти по плъзгача, за да настроите температурата.	OK - натиснете, за да потвърдите.	START - натиснете, за да започнете готвенето.





Научете как да готвите бързо

Използвайте автоматичните програми, за да пригответе бързо ястия с настройките по подразбиране:

Помощ при готвене	Стъпка 1	Стъпка 2	Стъпка 3	Стъпка 4
	Натиснете:  .	Натиснете:  .	Натиснете:  Помощ при готвене.	Изберете ястието.



**Използвайте бързите функции, за да настроите времето за готвене или да промените функцията за готвене**

<b>Бързи настройки на таймера</b> Използвайте най-използваните настройки на таймера, като изберете от клавишите за бърз достъп.	<b>Стъпка 1</b>	<b>Стъпка 2</b>
	Натиснете:  .	Натиснете предпочитана стойност на таймера.
<b>10% финален асистент</b> Използвайте 10% финален асистент, за да добавите допълнително време или да промените функцията за готвене, когато останат 10% от времето за готвене.	<p>+1 min   +5 min   +10 min - натиснете предпочитаната икона за време, за да удължите времето за готвене.</p> <p>Сменете функцията: Натиснете предпочитана функция:    ...</p>	

## 16. ИЗБЕРЕТЕ ПРЯК ПЪТ!

Тук можете да видите всички полезни преки пътища. Можете да ги намерите и в специалните глави в ръководството за потребителя.

### Безжична връзка



### Как да настроите: Функции на затопляне

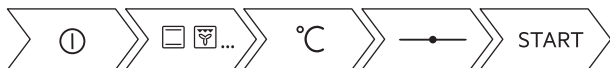

### Как да настроите: готвене с функция за затопляне с пара

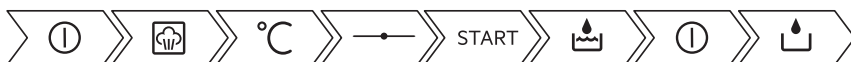

### Как да настроите: Помощ при готвене



### Как да настроите: Време за готвене



### Как да отложите: Началото и края на готвенето

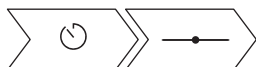

### Как да спрете: Настройване на таймера





### Начин на използване: Термосонда



## 17. ОПАЗВАНЕ НА ОКОЛНАТА СРЕДА

---

Рециклирайте материалите със символа . Поставете опаковките в съответните контейнери за рециклирането им. Помогнете за опазването на околната среда и човешкото здраве, както и за рециклирането на отпадъци от електрически и електронни уреди. Не изхвърляйте уредите, означени със символа , заедно с битовата смет. Върнете уреда в местния пункт за рециклиране или се обърнете към вашата общинска служба.

[www.electrolux.com/shop](http://www.electrolux.com/shop)



867362164-A-392020

