

▶ KME968000M
KMK965090M
KMK965090T
KMK968000M
KMK968090B

BG Ръководство за употреба
Микровълнова комби-фурна

USER MANUAL



AEG

ЗА ОТЛИЧНИ РЕЗУЛТАТИ

Благодарим Ви, че избрахте продукт на AEG. Ние го създадохме, за да Ви предоставим безупречна експлоатация в продължение на много години, с иновативни технологии, които правят живота по-лесен – функции, които не можете да откриете при обикновените уреди. Моля, отделете няколко минути за четене, за да извлечете най-доброто. Посетете нашия уебсайт:



Вижте полезни съвети за употреба, брошури, отстраняване на неизправности, информация за сервиз и ремонт:

www.aeg.com/support



Регистрирайте Вашия продукт за по-добро обслужване:

www.registeraeg.com



Купете аксесоари, консумативи и оригинални резервни части за Вашия уред:

www.aeg.com/shop

ОБСЛУЖВАНЕ НА КЛИЕНТИ

Винаги използвайте оригинални резервни части.

Когато се свързвате с нашия оторизиран отдел „Обслужване“, трябва да имате под ръка следната информация: Модел, PNC, сериен номер.

Информацията може да бъде открита на табелката с основни данни

 Предупреждение / Внимание – Информация за безопасност

 Обща информация и съвети

 Информация за околната среда

СЪДЪРЖАНИЕ

1. ИНФОРМАЦИЯ ЗА БЕЗОПАСНОСТ..... 3	4.2 Екран..... 13
1.1 Безопасност за деца и хора в неравностойно положение..... 3	5. ПРЕДИ ПЪРВА УПОТРЕБА..... 14
1.2 Обща безопасност..... 4	5.1 Първоначално почистване 14
2. ИНСТРУКЦИИ ЗА БЕЗОПАСНОСТ..... 6	5.2 Първо свързване..... 14
2.1 Инсталация..... 6	5.3 Безжична връзка 15
2.2 Електрическо свързване..... 8	5.4 Софтуерни лицензи..... 15
2.3 Използване..... 8	6. ВСЕКИДНЕВНА УПОТРЕБА..... 16
2.4 Грижа и почистване..... 9	6.1 Как да настроите: Функции нагриване..... 16
2.5 Употреба на стъклена посуда..... 10	6.2 Как да настроите: Функции за нагриване с микровълни..... 16
2.6 Вътрешно осветление..... 10	6.3 Начин на използване: Бърз старт на микровълновата..... 17
2.7 Обслужване..... 10	6.4 Как да настроите: Помощ при готвене..... 18
2.8 Изхвърляне..... 10	6.5 Функции за затопляне..... 18
3. ОПИСАНИЕ НА УРЕДА..... 11	7. ФУНКЦИИ НА ЧАСОВНИКА..... 22
3.1 Общ преглед..... 11	7.1 Описание на функциите на часовника..... 22
3.2 Аксесоари..... 11	
4. КАК ДА ВКЛЮЧВАТЕ И ИЗКЛЮЧВАТЕ ФУРНАТА..... 12	
4.1 Контролен панел..... 12	

7.2 Как да настроите: Функции на часовника.....	23	11.2 Начин на отстраняване: Опори на скарата	33
8. КАК ДА СЕ ИЗПОЛЗВА ПРИНАДЛЕЖНОСТИ.....	25	11.3 Как да подмените: Лампа.....	33
8.1 Поставяне на аксесоари.....	25	12. ОТСТРАНЯВАНЕ НА НЕИЗПРАВНОСТИ.....	34
9. ДОПЪЛНИТЕЛНИ ФУНКЦИИ.....	26	12.1 Как да постъпите, ако.....	34
9.1 Как да запазите: Предпочитани..	26	12.2 Начин на управление: Кодове за грешка.....	35
9.2 Автоматично изключване.....	26	12.3 Данни за сервизно обслужване.....	36
9.3 Охлаждащ вентилатор.....	27	13. ЕНЕРГИЙНА ЕФЕКТИВНОСТ.....	36
10. ПРЕПОРЪКИ И СЪВЕТИ.....	27	13.1 Енергоспестяваща.....	36
10.1 Препоръки за готвене.....	27	14. СТРУКТУРА НА МЕНЮТО.....	37
10.2 Препоръки за микровълново готвене	27	14.1 Меню.....	37
10.3 Подходящи готварски съдове и материали за микровълнова	28	14.2 Подменю за: Опции.....	38
10.4 Препоръчителни настройки на мощността за различни видове храна.....	29	14.3 Подменю за: Мрежи.....	38
10.5 Таблици за готвене за изпитващи институции.....	30	14.4 Подменю за: Настройка.....	39
11. ГРИЖИ И ПОЧИСТВАНЕ.....	32	14.5 Подменю за: Сервиз.....	39
11.1 Бележки относно почистването.....	32	15. ЛЕСНО Е!	39
		16. ИЗБЕРЕТЕ КЛАВИШ ЗА БЪРЗ ДОСТЪП!	41
		17. ОПАЗВАНЕ НА ОКОЛНАТА СРЕДА...	42

Запазваме си правото на изменения.

1. ИНФОРМАЦИЯ ЗА БЕЗОПАСНОСТ

Преди монтирането и употребата на уреда внимателно прочетете предоставените инструкции. Производителят не е отговорен за наранявания или повреди в резултат на неправилна инсталация или употреба. Винаги дръжете инструкциите на безопасно и лесно достъпно място за справка в бъдеще.

1.1 Безопасност за деца и хора в неравностойно положение

- Този уред може да бъде използван от деца над 8-годишна възраст, както и от лица с намалени физически, сетивни и умствени възможности или от лица без опит и

познания, само ако те са под наблюдение или бъдат инструктирани относно безопасната употреба на уреда и разбират възможните рискове. Деца под 8-годишна възраст и хора с тежки или комплексни увреждания трябва да се държат далеч от уреда, освен ако не са под постоянно наблюдение.

- Децата трябва да бъдат под наблюдение, за да се гарантира, че не си играят с уреда и мобилни устройства с/със My AEG Kitchen .
- Дръжте всички опаковки далече от деца и изхвърлете опаковките по местните правила.
- **ПРЕДУПРЕЖДЕНИЕ:** Пазете децата и домашните любимци далече от уреда, когато работи или когато изстива. Има достъпни части, които се нагряват по време на употреба.
- Ако уредът има устройство за детска безопасност, то трябва да се активира.
- Деца не трябва да извършват почистване или поддръжка на уреда, когато са без надзор.

1.2 Обща безопасност

- Само квалифицирано лице трябва да инсталира уреда и да смени кабела.
- Не използвайте уреда, преди да го инсталирате във вградената конструкция.
- Преди извършването на каквато и да е поддръжка, изключете уреда от електрозахранването.
- Ако захранващият кабел е повреден, той трябва да се смени от производителя, негов оторизиран сервизен център или квалифицирано лице, за да се избегне опасност.
- **ПРЕДУПРЕЖДЕНИЕ:** Уверете се, че уредът е изключен, преди да смените лампата, за да избегнете евентуален токов удар.

- **ПРЕДУПРЕЖДЕНИЕ:** Уредът и неговите достъпни части се нагорещават по време на употреба. Трябва да се внимава и да се избягва докосване на нагрыващите се елементи.
- Винаги използвайте ръкавици за фурна при изваждане или поставяне на аксесоари или съдове за печене.
- Не активирайте микровълновата функция, когато уредът е празен. Металните части във вътрешната част могат да създадат електрическа дъга.
- Метални контейнери за храна и напитки не се разрешават за готвене в микровълнова. Изискването не е приложимо, ако производителят конкретизира размер и форма на металните контейнери подходящи за микровълнова фурна.
- **ПРЕДУПРЕЖДЕНИЕ:** Ако вратата или уплътненията на вратата са повредени, уредът не трябва да работи, докато не бъде поправен от квалифицирано лице.
- **ПРЕДУПРЕЖДЕНИЕ:** Само квалифицирано лице може да извърши каквато и да е сервизна или ремонтна операция, която включва отстраняване на капак, който осигурява защита срещу излагане на микровълнова енергия.
- **ПРЕДУПРЕЖДЕНИЕ:** Не загрявайте течности и други храни в затворени съдове. Те могат да експлодират.
- Използвайте само съдове, които са подходящи за употреба в микровълнови фурни.
- При затопляне на храна в пластмасови или хартиени опаковки, проверявайте често фурната, поради опасност от запалване.
- Уредът е предназначен за затопляне на храни и напитки. Сушенето на храна или дрехи и нагрыването на подгрыващи подложки, чехли, гъби, влажни кърпи и други подобни може да доведе до риск от нараняване, запалване или пожар.

ИНСТРУКЦИИ ЗА БЕЗОПАСНОСТ

- Ако се отделя дим, изключете уреда от копчето или от контакта и дръжте вратата затворена, за да потушите пламъците, ако има такива.
- Микровълновото затопляне на напитки може да доведе до забавено еруптивно кипене. Трябва да се внимава при работа с контейнера.
- Съдържанието на бутилките за хранене и бурканите за бебешка храна се разбърква или разклаща, като температурата им трябва да се провери преди консумация, за да се избегнат изгаряния.
- Яйца с черупка и цели твърдо сварени яйца не трябва да се затоплят в уреда, тъй като могат да експлодират, дори след приключване на загряването в микровълновата фурна.
- За да свалите носачите на рафта, първо издърпайте предната част на носачите, а след това и задния край на носачите от страничните стени. Поставете носачите на рафта в обратна последователност.
- Уредът трябва да се почиства редовно и да се отстраняват остатъците от храна.
- Не почиствайте уреда с парочистачка.
- Не използвайте груби, абразивни, почистващи препарати или остри, метални стъргалки за почистване на стъклото на вратата, защото те могат да надраскат повърхността и това да доведе до счупване на стъклото.
- Неподдържането на уреда в чисто състояние може да доведе до влошаване на повърхността, което може да повлияе неблагоприятно на живота на уреда и евентуално да доведе до опасна ситуация.

2. ИНСТРУКЦИИ ЗА БЕЗОПАСНОСТ

2.1 Инсталация

**ВНИМАНИЕ!**

Само квалифициран човек може да извърши монтажа на уреда.

- Махнете всички опаковки.

ИНСТРУКЦИИ ЗА БЕЗОПАСНОСТ

- Не монтирайте и не използвайте повреден уред.
- Следвайте инструкциите за инсталиране, приложени към уреда.
- Винаги внимавайте, когато местите уреда, тъй като е тежък. Винаги използвайте предпазни ръкавици и затворени обувки.
- Не дърпайте уреда за дръжката.
- Монтирайте уреда на безопасно и подходящо място, което отговаря на монтажните изисквания.
- Трябва да спазвате минималното разстояние до други уреди и устройства.
- Преди да монтирате уреда, проверете дали вратата на фурната се отваря безпроблемно.
- Уредът е оборудван с електрическа система за охлаждане. Трябва да се използва с електрозахранването.
- Вграденият уред трябва да отговаря на изискванията за стабилност на DIN 68930.

Минимална височина на отвора за вграждане (Минимална височина на отвора за вграждане под работния плот)	444 (460) мм
Ширина на отвора за вграждане	560 мм
Дълбочина на отвора за вграждане	550 (550) мм
Височина в предната част на уреда	455 мм
Височина в задната част на уреда	440 мм
Ширина в предната част на уреда	595 мм
Ширина в задната част на уреда	559 мм
Дълбочина на уреда	567 мм
Дълбочина на вграждане на уреда	546 мм
Дълбочина при отворена врата	882 мм
Минимален размер на отвора за вентилация. Отвор разположен в долната задна страна	560x20 мм
Дължина на основния захранващ кабел. Кабелът е разположен в десния ъгъл на задната страна	1500 мм
Монтажни винтове	3.5x25 мм

2.2 Електрическо свързване



ВНИМАНИЕ!

Риск от пожар или токов удар.

- Всички ел. връзки трябва да се направят от квалифициран електротехник.
- Уредът трябва да е заземен.
- Уверете се, че параметрите на табелката с технически данни са съвместими с електрическите данни на захранващата мрежа.
- Винаги използвайте правилно монтиран контакт със защита от токов удар.
- Не използвайте разклонители или адаптери с много входове.
- Внимавайте да не повредите захранващия щепсел и захранващия кабел. Ако захранващият кабел трябва да бъде подменен, това трябва да бъде извършено от нашия оторизиран сервизен център.
- Не допускайте захранващите кабели да се доближават до вратичката на уреда или пространството под него, особено когато е включен или когато вратичката е гореща.
- Защитата от токов удар на горещите и изолирани части трябва да бъде затегната по такъв начин, че да не може да се отстрани без инструменти.
- Свържете кабела за захранването към контакта единствено в края на инсталацията. Уверете се, че щепселът за захранване е достъпен след инсталирането.
- Ако контактът е разхлабен, не свързвайте захранващия щепсел.
- Не издърпвайте захранващия кабел, за да изключите уреда. Винаги издърпвайте щепсела на захранването.
- Използвайте само правилни устройства за изолация: предпазни прекъсвачи на мрежата, предпазители (предпазителите от винтов тип трябва да се извадят от фасунгата), изключватели и контактори за утечка на заземяването.
- Електрическата инсталация трябва да има изолиращо устройство, което Ви позволява да изключите уреда от ел. мрежата при всички полюси. Изолиращото устройство трябва да е с ширина на отваряне на контакта минимум 3 мм.
- Този уред се доставя с електрозахранващи щепсел и кабел.

2.3 Използване



ВНИМАНИЕ!

Риск от нараняване, изгаряния, токов удар или експлозия.

- Този уред е предназначен само за домашна (на закрито) употреба.
- Не променяйте предназначението на уреда.
- Уверете се, че вентилационните отвори не са блокирани.
- Не оставяйте уреда без надзор по време на работа.
- Изключвайте уреда след всяко използване.
- Бъдете внимателни, когато отваряте вратата на уреда, докато уредът работи. Може да излезе горещ въздух.
- Не работете с уреда с мокри ръце или когато има контакт с вода.
- Не оказвайте натиск върху отворената врата.
- Не използвайте уреда като работна повърхност или повърхност за съхранение.
- Отваряйте внимателно вратата на уреда. Използването на съставки с алкохол може да предизвика смесване на алкохол и въздух.
- Не позволявайте искри или открит пламък да влизат в контакт с уреда, когато отваряте вратата.

- Не поставяйте запалими продукти или предмети, които са намокрени със запалими продукти, в близост до уреда или върху него.
- Не споделяйте своята Wi-Fi парола.
- Не използвайте микровълновата функция за подгриване на фурната.



ВНИМАНИЕ!

Опасност от повреда в уреда.

- За да се избегнат повреди и обезцветяване на емайла:
 - не поставяйте алуминиево фолио директно върху дъното на уреда.
 - не поставяйте вода директно в горещия уред.
 - не поставяйте влажни съдове и храна в уреда, след като приключите с готвенето.
 - бъдете внимателни, когато махате или поставяте аксесоарите.
- Обезцветяването на емайла или неръждаемата стомана не оказва влияние върху работата на уреда.
- Използвайте дълбока тава за влажни торти. Плодовите сокове причиняват петна, които могат да бъдат трайни.
- Този уред е предназначен само за готвене. Той не трябва да се използва за други цели, като например за отопление в помещението.
- Винаги гответе със затворена врата на фурната.
- Ако уредът е инсталиран зад преграда от мебелен тип, напр. зад вратичка в шкаф, тази вратичка трябва винаги да е отворена, докато уредът работи. Ако е затворена, могат да се акумулират топлина и влага, които впоследствие да повредят уреда, шкафа или пода. Не затваряйте преградата, докато уредът не изстине напълно след употреба.

2.4 Грижа и почистване



ВНИМАНИЕ!

Опасност от нараняване, пожар или повреда на уреда.

- Преди поддръжка изключете уреда и извадете щепсела на захранването от контакта на ел. мрежата.
- Уверете се, че уредът е студен. Има опасност стъклените панели да се счупят.
- Сменяйте незабавно стъклените панели на вратичката, когато са повредени. Свържете се с оторизиран сервизен център.
- Внимавайте, когато сваляте вратичката от уреда. Вратичката е тежка!
- Подсушавайте вътрешността и вратичката след всяко използване. Изпусканата по време на работата на уреда пара се кондензира върху стените на вътрешността и може да предизвика корозия.
- Почиствайте редовно уреда, за да предотвратите разваляне на повърхностния материал.
- Остатъчни мазнини и храни в уреда, могат да причинят пожар или токов удар, когато работи микровълновата функция.
- Почистете уреда с мокра и мека кърпа. Използвайте само неутрални препарати. Не използвайте абразивни продукти, грапави, почистващи кърпи, разтворители или метални предмети.
- Ако използвате спрей за фурна, следвайте инструкциите за безопасност върху опаковката му.

2.5 Употреба на стъклена посуда

Ако не се внимава със стъклената посуда това може да доведе до счупване, отронване, пукване или силно надраскване:

- Не разливайте студена вода или други течности върху стъклената посуда, защото внезапната промяна в температурата може да счупи съклото. Счупените парчета стъкло може да са много остри и трудни за откриване.
- Не поставяйте нагорещена стъклена посуда върху мокра или студена повърхност, директно върху плот или метална повърхност или в мивка; или използвайте мокър парцал.
- Не използвайте или поправяйте стъклена посуда, която е пукната, отронена или силно надраскана.
- Не изпускате или удряйте стъклена посуда към тежък предмет или да я удряте с прибори.
- Не затопляйте в микровълнова празна или почти празна стъклена посуда или не претопляйте олио или масло в нея (използвайте минималното количество време за готвене).

Позволете на нагорещената стъклена посуда да се охлади на поставка, стойка или сух парцал. Уверете се, че стъклената посуда е изстинала достатъчно преди да я измиете, поставите в хладилник или фризер.

Избягвайте да държите гореща стъклена посуда (включително със силиконови ръкохватки) без сухи ръкохватки.

Избягвайте грешна употреба на микровълнова (например да я пуснете без нищо в нея или с малко количество).

2.6 Вътрешно осветление



ВНИМАНИЕ!

Опасност от токов удар.

- Относно лампата(ите) вътре в този продукт и резервните лампи, продавани отделно: Тези лампи са предназначени да издържат на екстремни физически условия в домакински уреди, като температура, вибрации, влажност или са предназначени да сигнализират информация за работното състояние на уреда. Те не са предназначени за използване в други приложения и не са подходящи за осветяване на помещения в домакинството.
- Този продукт включва светлинен източник с клас на енергийна ефективност G.
- Използвайте само лампи със същите спецификации.

2.7 Обслужване

- За поправка на уреда се свържете с оторизирания сервизен център.
- Използвайте само оригинални резервни части.

2.8 Изхвърляне



ВНИМАНИЕ!

Риск от нараняване или задушаване.

- Свържете се с общинските власти за информация как да изхвърлите уреда.
- Изключете уреда от електрозахранването.
- Извадете захранващия ел. кабел в близост до уреда и го изхвърлете.

- Премахнете дръжката на вратичката, за да предотвратите заклещването на деца, или домашни любимци в уреда.

3. ОПИСАНИЕ НА УРЕДА

3.1 Общ преглед

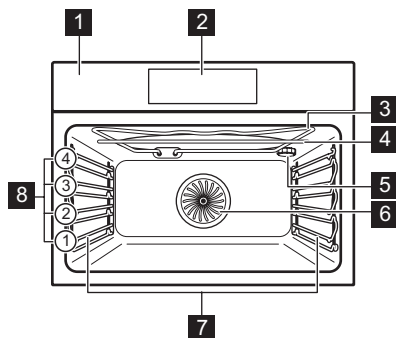

- 1 Контролен панел
- 2 Екран
- 3 Нагряващ елемент
- 4 Микровълнов генератор
- 5 Лампа
- 6 Вентилатор
- 7 Водачи за скара, отстраняеми
- 8 Позиция на скара

3.2 Аксесоари

Скара/рафт

За съдове за готвене, тави за торти и печене.

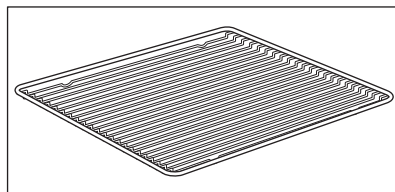

Тава за печене

За торти и бисквити.

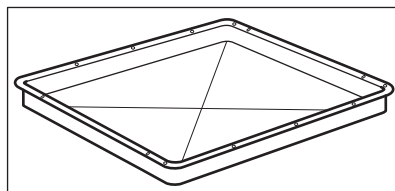

Съд за грил / печене

За печене или като съд за събиране на мазнина.

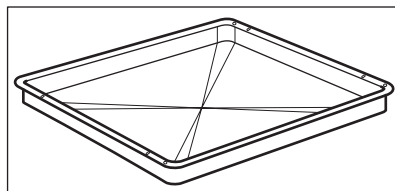

КАК ДА ВКЛЮЧВАТЕ И ИЗКЛЮЧВАТЕ ФУРНАТА

Съгласна чиния/основа за микровълнова фурна

За приготвяне на храна в режим
микровълнова.

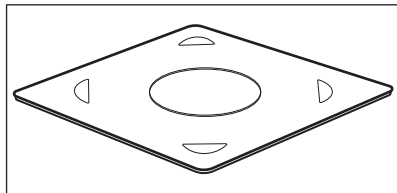

4. КАК ДА ВКЛЮЧВАТЕ И ИЗКЛЮЧВАТЕ ФУРНАТА

4.1 Контролен панел

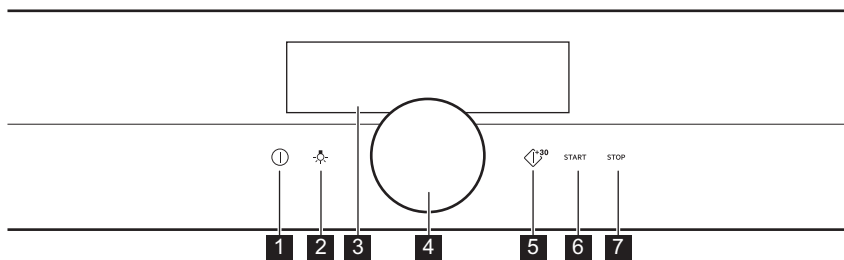



1	ВКЛ. / ИЗКЛ.	Натиснете и задръжете, за да включите и изключите фурната.
2	Превключвател за лампичката	За включване и изключване на лампата.
3	Екран	Показва текущите настройки на фурната.
4	Въртящо копче	За работа с фурната.
5	Бърз старт на микровълновата	За включване на микровълновата функция (1000 W и 30 сек.).
6	START	За включване на избраната функция.
7	STOP	За изключване на избраната функция.

КАК ДА ВКЛЮЧВАТЕ И ИЗКЛЮЧВАТЕ ФУРНАТА

 <p>Задръжте</p>	 <p>Натиснете</p>	 <p>Задръжте и завъртете</p>
<p>Включете основния екран.</p>	<p>Потвърдете настройка или влезте в избраното подменю.</p>	<p>Регулирайте настройките и навигирайте из менюто.</p>

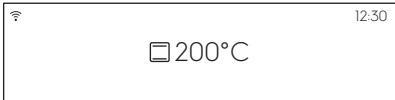
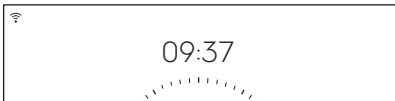

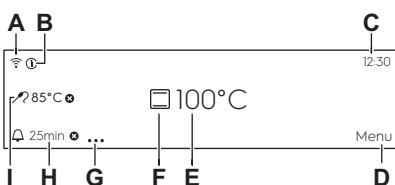





4.2 Екран

	<p>След включване се показва основният екран с функцията за нагряване и температура по подразбиране.</p>
	<p>Ако не използвате фурната над 2 минути, екранът преминава в режим на готовност.</p>
	<p>По време на готвене, екранът показва зададените функции и други налични опции.</p>
	<p>Екранът с максимален брой зададени функции.</p> <ul style="list-style-type: none"> A. Wi-Fi (само за избрани модели) B. Информация C. Час от денонощието D. Меню E. Температура / Таймер на микровълновата F. Функции нагряване G. Опции на таймера H. Таймер I. Термосонда (само за избрани модели)

Индикатори на екрана

Звукова аларма индикатори за функции - когато зададеното време за готвене свърши, се чува сигнал.

ПРЕДИ ПЪРВА УПОТРЕБА

 Функцията е включена.	 Функцията е включена. Готвенето спира автоматично.	 Звуковата аларма е изключена.		
Индикатори на таймера				
 Таймерът стартира по-късно.	 Таймерът стартира след затваряне на вратата на фурната.	 За отмяна на настройката.	 Таймерът стартира, когато фурната достигне зададената температура.	 Таймерът стартира при стартиране на готвенето.
Wi-Fi индикатор - фурната може да се свърже с Wi-Fi.				
 Wi-Fi връзката е включена.				



5. ПРЕДИ ПЪРВА УПОТРЕБА



ВНИМАНИЕ!

Вж. глава "Безопасност".

5.1 Първоначално почистване

		
Стъпка 1	Стъпка 2	Стъпка 3
Извадете от фурната всички принадлежности и подвижните опори на скарата.	Почистете фурната и принадлежностите с мека кърпа, топла вода и лек препарат за почистване.	Поставете принадлежностите и демонтируемите опори за скарата във фурната.

5.2 Първо свързване

Дисплеят показва приветствено съобщение след първото свързване.

Трябва да зададете: Език, Яркост на екрана, Сила на звук сигнал, Час от денонощието, Безжична връзка.

5.3 Безжична връзка

За да свържете фурната Ви е нужно:

- Безжична връзка с интернет.
- Мобилно устройство, свързано към Вашата безжична мрежа.

Стъпка 1	Изтеглете мобилното приложение My AEG Kitchen и следвайте инструкциите за следващите стъпки.
Стъпка 2	Включете фурната.
Стъпка 3	Изберете: Меню / Настройки / Мрежи.
Стъпка 4	Изберете: Wi-Fi. Натиснете копчето.
Стъпка 5	Изберете безжична връзка с интернет. Безжичният модул на фурната стартира в рамките на 90 сек.

Изберете клавиш за бърз достъп!

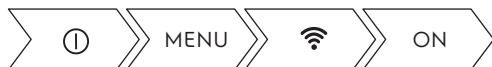

Честота	2,4 GHz WLAN
	2412 – 2484 MHz
Протокол	IEEE 802,11b DSSS/802,11r/n OFDM
Максимална мощност	EIRP < 20 dBm (100 mW)

5.4 Софтуерни лицензи

Софтуерът в този продукт съдържа компоненти, които са базирани на безплатен софтуер и такъв с отворен код. AEG благодари за приноса на общностите, предоставящи софтуер с отворен код и роботика, към проекта за разработване.

За достъп до сорс кода на тези компоненти от безплатен софтуер и софтуер с отворен код, чиито лицензионни условия изискват публикуване, и за да видите информацията за техните пълни авторски права и приложими лицензионни условия, моля, посетете: <http://aeg.opensoftwarerepository.com> (папка GTM3).

6. ВСЕКИДНЕВНА УПОТРЕБА



ВНИМАНИЕ!

Вж. глава "Безопасност".

6.1 Как да настроите: Функции нагряване

Стъпка 1	Включете фурната.
Стъпка 2	Задръжте копчето. Дисплеят показва функциите за затопляне по подразбиране.
Стъпка 3	Изберете символът на функцията за затопляне и натиснете копчето, за да влезете в подменюто.
Стъпка 4	Изберете функцията за затопляне и натиснете копчето.
Стъпка 5	Изберете: °C. Натиснете копчето. Дисплеят показва настройките на температурата.
Стъпка 6	Завъртете и натискайте копчето, за да зададете температурата.
Стъпка 7	Натиснете: START .
STOP – натиснете, за да изключите функцията за затопляне.	
Стъпка 8	Изключете фурната.

Изберете клавиш за бърз достъп!

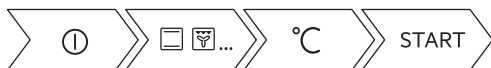

6.2 Как да настроите: Функции за нагряване с микровълни

Стъпка 1	Извадете всички аксесоари и включете фурната.
Стъпка 2	Задръжте копчето. Дисплеят показва функциите за затопляне по подразбиране.
Стъпка 3	Изберете символът на функцията за затопляне и натиснете копчето, за да влезете в подменюто.

Стъпка 4	Изберете функцията за микровълново затопляне и натиснете копчето.
Стъпка 5	Изберете: W . Натиснете копчето. Екранът показва настройката за мощност на микровълновата.
Стъпка 6	Завъртете и натиснете копчето, за да зададете: мощност на микровълновата.
Стъпка 7	Натиснете: START .
STOP - натиснете, за да изключите функцията.	
Стъпка 8	Изключете фурната.

Максималното времетраене на микровълновата функция зависи от зададената мощност:

МОЩНОСТ НА МИКРОВЪЛНОВА	МАКСИМАЛНО ВРЕМЕ
100 – 600W	90 минути
Повече от 600W	7 минути

 Ако отворите вратичката, функцията спира. За да стартирате отново, натиснете **START** .

Изберете клавиш за бърз достъп!



6.3 Начин на използване: Бърз старт на микровълновата

Стъпка 1	Включете фурната.
Стъпка 2	Докоснете и задръжте  . Микровълновата функция ще работи 30 сек.

Стъпка 3	За да увеличите времето за готвене:	
	Изберете стойността за време и натиснете копчето, за да преминете на слайдъра за време. Завъртете копчето, за да удължите времето за готвене и го натиснете, за да потвърдите.	Натиснете отново:  , за да добавите 30 сек.
Микровълновата може да бъде включена по всяко време с/ъс: Бърз старт на микровълновата.		

6.4 Как да настроите: Помощ при готвене

Всяко ястие в това подменю има препоръчителна функция и температура. Можете да настроите времето и температурата.









Стъпка 1	Включете фурната.
Стъпка 2	Изберете: Меню. Натиснете копчето.
Стъпка 3	Изберете: Помощ при готвене. Натиснете копчето.
Стъпка 4	Изберете ястие или вид храна и натиснете копчето, за да потвърдите.
Стъпка 5	Натиснете: START .

Изберете клавиш за бърз достъп!











6.5 Функции за затопляне



СТАНДАРТНИ

Функция за затопляне	Приложение
 <p>Грил</p>	За запичане на тънки храни или препичане на хляб.
 <p>Турбо грил</p>	За печене на големи парчета месо или птици с костите на едно ниво. За огретени и за кафява коричка.
 <p>Горещ въздух/ вентилир</p>	За печене на две нива едновременно и за сушене на храна. Задайте температура с 20 - 40°C по-ниска отколкото за Традиционно печене.
 <p>Дълбоко замразени храни</p>	За да станат хрупкави полуготовите храни (напр. картопки, картофи с коричка или пролетни рулца).
 <p>Традиционно печене</p>	За печене на тестени и месни храни на едно ниво.
 <p>Функция пица</p>	За печене на пица. За хрупкав и запечен блат.
 <p>Долен нагревател</p>	За печене на сладкиши с хрупкава долна част и за запазване на храната.
 <p>Микровълни</p>	Загряване, готвене, обхват на мощността: 100 - 1000 W





СПЕЦИАЛНИ

Функция за затопляне	Приложение
 Консервиране	За консервиране на зеленчуци (напр. туршия).
 Сушене	За сушене на резенчета плодове, зеленчуци и гъби.
 Затопляне на чиния	За подгряване на чинии преди сервиране.
 Втасване на тесто	За ускоряване набухването на тесто с мая. Предотвратява изсъхването на повърхността на тестото и го запазва еластично.
 Огретен	За ястия като лазаня или запечени картофи. За огретени и за кафява коричка.
 Бавно готвене	За приготвяне на крехко, сочно печено.
 Поддържане на топлина	За поддържане на храната топла.
 Печене на хляб	Използвайте тази функция, за да пригответе хляб или франзели с много добър професионален резултат относно хрупкавост, цвят и загар на коричката.

МИКРОВЪЛНИ

Функция за затопляне	Приложение
 Размразяване	Размразяване на месо, риба, кейкове, обхват на мощността: 100 - 200 W
 Затопляне	Затопляне на предварително приготвени и фини храни, обхват на мощността: 300 - 700 W
 Течности	Загряване на напитки и супи, обхват на мощността: 800 - 1000 W





КОМБИНИРАНО МИКРОВЪЛНОВО

Функция за затопляне	Приложение
 Горещ въздух/ вент. + МВ	Печене на едно ниво. Функция с допълнителни MW.
 Традиционно готвене + МВ	За печене на тестени храни и меса на едно ниво. Функция с допълнителни MW.
 Грил + МВ	За готвене на храна за кратко време и препичане. Функция с допълнителни MW.
 Турбо грил + МВ	За печене на по-големи парчета месо на едно ниво. За огретени и за кафява коричка. Функция с допълнителни MW.

7. ФУНКЦИИ НА ЧАСОВНИКА

7.1 Описание на функциите на часовника

Функция Часовник	Приложение
Време за готвене	За да зададете времетраене на готвенето. Максимумът е 23 ч. и 59 мин. Максимумът за комбинирани функции (микровълнова + стандартна) е 119 мин 59 сек.
Задаване на начало	За настройване при стартиране на отброяването на таймера.
Прекратяване на действието	За настройване какво да се случи при края на отброяването на таймера.
Забавен старт	За отлагане на старта и/или края на готвенето.
Удължаване на времето	За увеличаване на времето за готвене.
Напомняне	За настройка на обратно броене. Максимумът е 23 ч. и 59 мин. Тази функция не влияе върху работата на фурната.

Задаване на начало	Забележка
-	Таймерът започва когато го включите.
	Таймерът започва след затваряне на вратата.
	Таймерът започва когато започне готвенето.
	Таймерът започва когато фурната достигне зададената температура.
	Таймерът започва в определен час.

Задаване на начало, Прекратяване на действието и Забавен старт не са налични за микровълновите функции.

7.2 Как да настроите: Функции на часовника

Как да настроите часовника	
Стъпка 1	Изберете: Час от денонощието. Натиснете копчето.
Стъпка 2	Завъртете копчето, за да настроите часовника. Натиснете копчето.

Как да настроите времето за готвене	
Стъпка 1	Изберете функция за затопляне и настройте температурата.
Стъпка 2	Изберете: Таймер.
Стъпка 3	Завъртете копчето, за да настроите времето. Натиснете копчето.
Стъпка 4	Изберете: Прекратяване на действието. Натиснете копчето. Таймерът започва да отброява веднага.

Изберете пряк път!

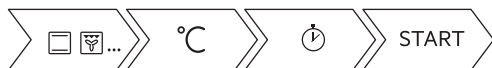

Как да изберете опция за начало/край на готвенето	
Стъпка 1	Изберете функция за затопляне и настройте температурата.
Стъпка 2	Изберете: ● ● ● . Натиснете копчето.
Стъпка 3	Изберете: Задаване на начало. Натиснете копчето.
Стъпка 4	Изберете: Прекратяване на действието. Натиснете копчето.

ФУНКЦИИ НА ЧАСОВНИКА

Как да отложите началото и края на готвенето

Стъпка 1	Изберете: ● ● ● . Натиснете копчето.
Стъпка 2	Изберете: Задаване на начало / По-късно. Натиснете копчето.
Стъпка 3	Завъртете копчето, за да настроите часа за начало. Натиснете копчето.
Стъпка 4	Завъртете копчето, за да зададете времето за край на готвене. Натиснете копчето.
Стъпка 5	Изберете: Прекратяване на действието. Натиснете копчето.

Как да отложите началото, без да настройвате края на готвенето

Стъпка 1	Изберете: ● ● ● . Натиснете копчето.
Стъпка 2	Изберете: Задаване на начало / По-късно.
Стъпка 3	Завъртете копчето, за да настроите часа за начало. Натиснете копчето два пъти, за да потвърдите.

Как да удължите времето за готвене

Когато остава 10% от времето за готвене, а изглежда, че храната не е готова, можете да удължите времето за готвене. Можете и да промените функцията на фурната.

Стъпка 1	Изберете: Таймер.
Стъпка 2	Изберете предпочитаната икона за време, за да удължите времето за готвене, и натиснете копчето, за да потвърдите.
Стъпка 3	Освен това можете да изберете предпочитаната функция на затопляне и да натиснете копчето, за да я промените.

8. КАК ДА СЕ ИЗПОЛЗВА ПРИНАДЛЕЖНОСТИ

8.1 Поставяне на аксесоари

Използвайте само подходящи готварски съдове и материал. Вижте глава „Полезни съвети“, Съдове и материали, подходящи за микровълнови фурни.

Малката вдлъбнатина отгоре увеличава безопасността. Вдлъбнатините също са устройства против преобръщане. Високият ръб около рафта предотвратява изплъзването на готварски съдове.

Скара/рафт:

Вкарайте рафта между водещите релси на опорите му и се уверете, че е с крачетата надолу.

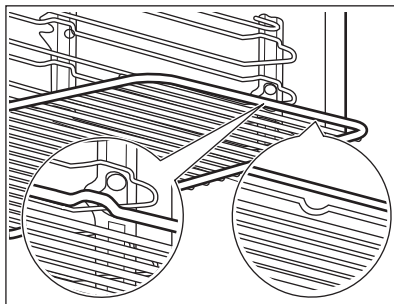

Тава за печене / Дълбока тава:

Вкарайте тавата между водачите на опорните релси.

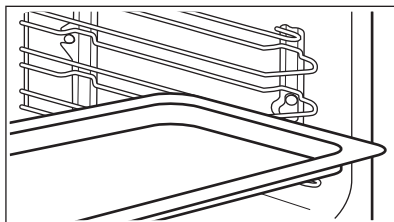

Скара/рафт, Тава за печене / Дълбока тава:

Плъзнете тавата между водачите на опорните релси, а решетъчната скара на водачите отгоре.

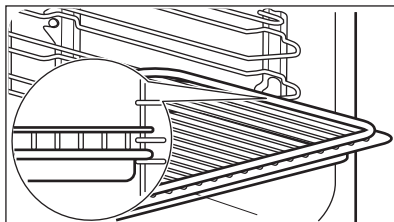

Стъклена чиния/основа за микровълнова фурна:

Използвайте стъклената чиния за дъно на микровълнова фурна само с функцията за микровълни. Тя не е подходяща за комбинирана функция на микровълновата фурна (напр. грил на микровълнова).

Поставете аксесоара върху дъното на вътрешността.

Можете да поставите храната директно в стъклената чиния за дъно на микровълновата фурна.

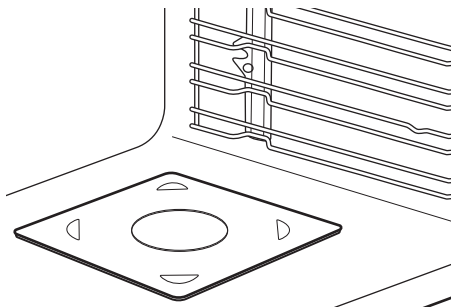

9. ДОПЪЛНИТЕЛНИ ФУНКЦИИ

9.1 Как да запазите: Предпочитани



Можете да запазите любимите си настройки, като функцията на затопляне, времето за готвене, температурата или функцията за почистване. Можете да запазите 3 любими настройки.



Те са на разположение в менюто: Предпочитани.

Стъпка 1	Включете фурната.
Стъпка 2	Изберете предпочитаната функция и натиснете копчето.
Стъпка 3	Изберете: Меню / Предпочитани.
Стъпка 4	Изберете: Запази текущите настройки. Завъртете копчето, за да изберете положението на настройката.
Стъпка 5	Натиснете копчето, за да добавите настройката към списъка със: Предпочитани.

9.2 Автоматично изключване

От съображения за безопасност фурната се изключва автоматично след известно време, ако е включена функция за затопляне, а настройките не са променени.

 (°C)	 (h)
30 - 115	12.5

 (°C)	 (h)
120 - 195	8.5
200 - 230	5.5

Автоматичното изключване не действа при следните функции: Осветление, Приключване, Бавно готвене.

9.3 Охлаждащ вентилатор

Когато фурната работи, охлаждащият вентилатор се включва автоматично, за да поддържа повърхностите на фурната хладни. Ако изключите фурната, вентилаторът за охлаждане може да продължи да работи, докато фурната се охлади.

10. ПРЕПОРЪКИ И СЪВЕТИ

10.1 Препоръки за готвене

 Температурата и времето за готвене в таблиците са само ориентировъчни. Те зависят от рецептите, качеството и количеството на използваните съставки. Вашата фурна може да пече по-различно от досегашната Ви фурна. Съветите по-долу показват препоръчителните настройки за температура, време за готвене и позиция на рафта за определени видове храни. Ако не можете да намерите настройките за специална рецепта, потърсете подобни рецепти. За повече препоръки за готвене вижте таблиците за готвене на нашия уебсайт. За да откриете подходящата книжка с рецепти, проверете PNC (номер на продукт) на фирмената табела от предната част на уреда.

10.2 Препоръки за микровълново готвене

Хайде да готвим!

Поставете храната върху стъклената плоча на дъното на микровълната фурна в долната част на вътрешността.

Поставете храната върху чиния в долната част на вътрешността.

Обърнете или разбъркайте храната по средата на времето за размразяване или готвене.

От време на време разбърквайте течните ястия.

Разбърквайте храната преди сервиране.

Покрийте храната при готвене и претопляне.

Поставете лъжицата към бутилката или чашата, когато затопляте напитки, за да се гарантира по-добро разпределение на топлината.

Поставете храната във фурната без опаковки. Пакетираните готови храни могат да бъдат поставени във фурната само, когато опаковката е подходяща за микровълнова фурна (прочетете информацията върху опаковката).



Готвене в микровълнова фурна

Гответе в покрит съд. Ако искате храната да е хрупкава, гответе без капак.

Не прекалявайте с готвенето на ястията, като изберете прекалено висока настройка на мощността и прекалено дълго време. Храната може да изсъхне, да изгори или да предизвика пожар.

Не използвайте фурната за приготвяне на яйца или охлюви с черупки, защото те могат да се пръснат. Продупчете жълтъка на пържените яйца, преди да ги претоплите.

Преди готвене продупчете храната с кожа или кора няколко пъти.

Нарежете зеленчуците на парченца с подобни размери.

След като изключите фурната, извадете храната и я оставете да престои няколко минути, като така топлината ще се разпредели равномерно.



Размразяване в микровълнова фурна

Поставете замразената и неразпакована храна върху малка обърната наобратно чиния със съд под нея, на поставката за размразяване или пластмасово сито, за да се събира течността от размръзване.

Отстранете размразените парчета последователно.

За приготвяне на плодове и зеленчуци без да ги размразявате, може да използвате микровълновата фурна на по-висока мощност.

10.3 Подходящи готварски съдове и материали за микровълнова

Използвайте само подходящи готварски съдове и материали за микровълновата фурна. Използвайте долната таблица за справка.

Проверете спецификациите на съдовете за готвене / материала преди употреба.

Готварски съдове / Материал			
Огнеупорно стъкло или порцелан без метални части, напр. огнеупорно стъкло	✓	✓	✓
Неогнеупорно стъкло и порцелан без сребърни, златни, платинени или други метални декорации	✓	✗	✗
Стъкло и стъклокерамика, изработени от огнеупорен / устойчив на замръзване материал	✓	✓	✓
Огнеупорни керамични и глинени съдове без кварцови или метални компоненти и покрития, които съдържат метал	✓	✓	✓

Готварски съдове / Материал			
Керамика, порцелан и глинени съдове с неглазирано дъно или с малки отвори, напр. на дръжките	X	X	X
Пластмаса, устойчива на топлина до 200°C	✓	✓	X
Картон, хартия	✓	X	X
Домакинско прозрачно фолио	✓	X	X
Домакинско фолио за микровълнова фурна	✓	✓	X
Съдове за печене от метал, напр. емайл, чугун	X	X	X
Тапи за печене, покрити с черен лак или силикон	X	X	X
Тава за печене	X	X	X
Скара	X	X	✓
Стъклена чиния за дъно на микровълнова фурна	✓	✓	X
Готварски съдове за употреба в микровълнова фурна, напр. плитка тава	X	✓	X

10.4 Препоръчителни настройки на мощността за различни видове храна

Данните в таблицата са само ориентировъчни.

ПРЕПОРЪКИ И СЪВЕТИ

700 - 1000W



Готвене на зеленчуци



Запечатване в началото на процеса на готвене



Затопляне на течности

500 – 600 W



Готвене на ястия с яйца



Задушено месо на бавен огън



Затопляне на ястия в един съд



Размразяване и затопляне на замразени храни

300 - 400 W



Топене на сирене, шоколад, масло



Варене на ориз на тих огън



Затопляне на бебешка храна



Готвене / Затопляне на фини хранителни продукти



Продължително готвене

100 – 200W



Размразяване на хляб



Размразяване на плодове и сладкиши



Размразяване на сирене, сметана, масло







Размразяване на месо, риба

10.5 Таблицы за готвене за изпитващи институции.







Информация за изпитващи лаборатории

Изпитвания съгласно IEC 60705.







Използвайте скара, освен ако не е посочено друго.

МИКРОВОЪЛНО-ВА ФУНКЦИЯ	 POWER (W)	 (кг)		 (мин.)	
Пандишпанов кейк	600	0.475	Долна част	7 - 9	Обърнете контейнера с 1/4 по средата на времето за готвене.
Руло „Стефани“	400	0.9	2	25 - 32	Обърнете контейнера с 1/4 по средата на времето за готвене.
Яйчен крем	500	1	Долна част	18	-
Размразяване на месо	200	0.5	Долна част	7 - 8	Обърнете месото по средата на времето за готвене.

Използвайте скарата.

КОМБИНИРАНА МИКРОВОЪЛНО-ВА ФУНКЦИЯ		 POWER (W)	 (°C)		 (мин.)	
Кекс, 0,7 кг	Традиционно готвене + МВ	100	200	2	23 - 27	Обърнете контейнера с 1/4 по средата на времето за готвене.
Запечени картофи, 1,1 кг	Горещ въздух/вент. + МВ	300	180	2	38 - 42	Обърнете контейнера с 1/4 по средата на времето за готвене.

ГРИЖИ И ПОЧИСТВАНЕ

Използвайте скарата.						
КОМБИ-НИРАНА МИКРО-ВЪЛНОВА ФУНКЦИЯ		 POWER (W)	 (°C)		 (мин.)	
Пиле, 1,1 кг	Турбо грил + МВ	400	230	1	35 - 40	Сложете месото в кръгъл стъклен съд и го обърнете по средата на времето за готвене.



11. ГРИЖИ И ПОЧИСТВАНЕ



ВНИМАНИЕ!

Вж. глава "Безопасност".

11.1 Бележки относно почистването

 <p>Препарати за почистване</p>	Почистете лицевата част на фурната с мека кърпа с топла вода и лек препарат за почистване.
	Използвайте почистващ разтвор, за да почистите металните повърхности.
	Почистете петната с лек почистващ препарат.
 <p>Всекидневна употреба</p>	Почиствайте вътрешността след всяка употреба. Натрупвания на мазнини или други остатъци могат да доведат до пожар. Внимателно почиствайте тавана на фурната от остатъци и мазнина.
	Не съхранявайте храната във фурната за повече от 20 минути. Подсушавайте вътрешността на фурната с мека кърпа след всяка употреба.

 Акcesoари	<p>Почиствайте принадлежностите на фурната след всяко ползване и ги оставайте да изсъхнат. Използвайте мека кърпа с топла вода и лек почистващ препарат. Не почиствайте принадлежностите в съдомиялна.</p>
	<p>Не почиствайте незалепващите акcesoари с абразивно почистващо средство или предмети с остри ръбове.</p>

11.2 Начин на отстраняване: Опори на скарата

Отстранете опорите на скарата, за да почистите фурната.

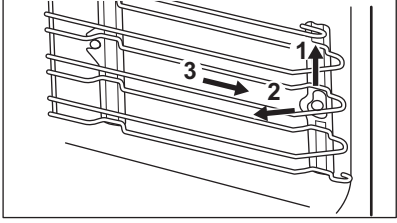
Стъпка 1	Изключете фурната и изчакайте да изстине.	
Стъпка 2	Изтеглете опорите на скарата внимателно нагоре и от предното окачване.	
Стъпка 3	Издърпайте предната задната част на опорите на скарата от страничната стена.	
Стъпка 4	Извадете опорите от задното окачване.	
<p>Поставете носачите на рафта в обратна последователност.</p>		

11.3 Как да подмените: Лампа

	<p>ВНИМАНИЕ! Опасност от токов удар. Лампата може да е гореща.</p>
---	---

Винаги дръжте халогенната лампа с кърпа, за да предотвратите изгарянето на остатъчната мазнина върху лампата.

Преди да смените лампата:		
Стъпка 1	Стъпка 2	Стъпка 3
Изключете фурната. Изкачайте, докато фурната изстине.	Изключете фурната от електрическата мрежа.	Поставете парче плат върху дъното на фурната.

ОТСТРАНЯВАНЕ НА НЕИЗПРАВНОСТИ

Горна лампа

Стъпка 1	Завъртете стъкления капак, за да го извадите.
Стъпка 2	Почистете стъкления капак.
Стъпка 3	Сменете крушката с подходяща крушка, устойчива на температура от 300 °С.
Стъпка 4	Поставете стъкления капак.

12. ОТСТРАНЯВАНЕ НА НЕИЗПРАВНОСТИ



ВНИМАНИЕ!

Вж. глава "Безопасност".

12.1 Как да постъпите, ако...



Фурната не се включва или не загарява



Възможна причина



Решение

Фурната не е свързана към електрозахранването или е свързана неправилно.

Проверете дали фурната е свързана правилно към електрозахранването.

Часовникът не е настроен.

Настройте часовника, за подробности вижте глава „Функции на часовника“; Как да направите настройката: Функции на часовника.

Вратата не е добре затворена.

Затворете плътно вратата.



Предпазителят е изгорял.



Проверете дали предпазителят е причина за неизправността. Ако проблемът се появи отново, обадете се на квалифициран техник.

Функцията „Защита за деца“ е включена.

Вижте глава „Меню“, подменю за: Опции.



ОТСТРАНЯВАНЕ НА НЕИЗПРАВНОСТИ

 Компоненти	
 Описание	 Решение
Лампичката е изгоряла.	Сменете лампичката, за подробности вижте глава „Грижа и почистване“, Начин на подмяна: Лампа.



 Проблеми с Wi-Fi сигнала	
 Възможна причина	 Решение
Проблеми със сигнала на безжичната мрежа.	Проверете Вашата безжична мрежа и рутер. Рестартирайте рутера.
Инсталиран е нов рутер или е променена конфигурацията на рутера.	За да конфигурирате отново фурната и мобилното устройство, вижте глава „Преди първа употреба“, Безжична връзка.
Силата на сигнала на безжичната мрежа е слаба.	Преместете рутера възможно най-близо до фурната.
Безжичният сигнал се прекъсва от микровълнов уред, поставен близо до фурната.	Изключете микровълновия уред.

12.2 Начин на управление: Кодове за грешка



При наличие на софтуерна грешка на дисплея се извежда съобщение за грешка. В този раздел ще откриете списък с проблеми, които може да разрешите сами.

 Код и описание	 Отстраняване
F601 – наличие на проблем със сигнала на Wi-Fi.	Проверете връзката с мрежата. Вж. глава „Преди първата употреба“, Безжична връзка.
F604 – първото свързване с Wi-Fi е неуспешно.	Изключете фурната, включете я и опитайте отново. Вж. глава „Преди първата употреба“, „Безжична връзка“.

ЕНЕРГИЙНА ЕФЕКТИВНОСТ

 Код и описание	 Отстраняване
F908 – системата на фурната не е в състояние да се свърже с контролния панел.	Изключете и включете фурната.

Когато някое от тези съобщения за грешка продължи да се извежда на дисплея, това означава, че вероятно е деактивирана някоя от подсистемите с неизправност. В такъв случай се свържете с Вашия доставчик или с упълномощен сервизен център. Ако се появи някоя от тези грешки, останалите функции на фурната ще продължат да функционират.

 Код и описание	 Отстраняване
F131 – температурата на датчика на магнетрона е прекалено висока.	Изключете фурната и изчакайте да изстине. Включете фурната отново.
F602, F603 – не е наличен Wi-Fi.	Изключете и включете фурната.

12.3 Данни за сервизно обслужване

Ако не можете да намерите решение на проблема сами, обърнете се към търговеца си или към упълномощен сервизен център.

Данните, необходими за сервизния център, са посочени на табелката с данни. Табелката с данни се намира на предната рамка на вътрешността на фурната. Не отстранявайте табелката с данни от вътрешността на фурната.

Препоръчваме Ви да запишете данните тук:	
Модел (MOD.)
Номер на продукт (PNC)
Сериен номер (S.N.)

13. ЕНЕРГИЙНА ЕФЕКТИВНОСТ

13.1 Енергоспестяваща

 Фурната съдържа функции, които ви позволяват да спестявате енергия при ежедневното готвене.
--

Уверете се, че вратата на фурната е затворена, когато фурната работи. Не отваряйте вратата на фурната твърде често по време на готвене. Поддържайте уплътнението на вратата чисто и се уверете, че е добре фиксирано в своята позиция.

Използвайте метални готварски съдове, за да подобрите енергоспестяването (само при използване на немикровълнова функция).

Когато е възможно, не загрявайте предварително фурната, преди готвене.

Когато пригответе няколко ястия наведнъж, свеждайте интервалите между готвенето им до минимум.

Готвене с вентилатор

При възможност използвайте функциите за готвене с вентилатор, за да пестите електроенергия.

Остатъчна топлина

Ако е активирана програма с избор на „Времетраене“ или „Час на изключване“ и времето за готвене е повече от 30 минути, нагриващите елементи се изключат автоматично по-рано при някои функции на фурната.

Вентилаторът и лампичката продължават да работят. Когато изключите фурната, дисплеят показва остатъчната топлина. Можете да използвате тази топлина, за да държите храната топла.

Когато продължителността на готвене е по-голяма от 30 минути, намалете температурата на фурната до минимум 3 – 10 минути преди края на готвенето.

Остатъчната топлина вътре във фурната ще продължи да готви.

Използвайте остатъчната топлина, за да затопляте други храни.

Подгръване на храна

Изберете най-ниската възможна температурна настройка, за да използвате остатъчната топлина и да поддържате ястията топли. Индикаторът за остатъчна топлина или температура се появява на дисплея.

Готвене с изключена лампичка

Изключете лампичката по време на готвене. Включвайте я само, когато имате нужда от нея.

14. СТРУКТУРА НА МЕНЮТО

14.1 Меню

Изберете: Меню и натиснете копчето.

Елемент от менюто		Приложение
Предпочитани		Изброява любимите настройки.
Помощ при готвене		Изброява автоматичните програми.
Опции		За задаване на конфигурацията на фурната.
Настройки	Мрежи	За задаване на конфигурацията на мрежата.
	Настройка	За задаване на конфигурацията на фурната.
	Сервиз	Показва конфигурацията и версията на софтуера.

14.2 Подменю за: Опции

Подменю	Приложение
Осветление	Включва и изключва лампата.
Видима пиктограма за осветление	На екрана се появява иконата на лампата.
Защита за деца	Предотвратява случайно активиране на фурната. Когато опцията е включена, при включване на фурната текстът "Защита за деца" се появява на екрана. За да активирате фурната, изберете кодовите букви по азбучен ред.
Бързо нагриване	Скъсява времето за загреване. Достъпно само за някои от функциите на фурната.

14.3 Подменю за: Мрежи

Подменю	Описание
Wi-Fi	За да активирате и деактивирате: Wi-Fi.
Дистанционно управление	За да активирате и деактивирате дистанционно управление Опцията се вижда само след като включите: Wi-Fi.
Мрежа	За да проверите състоянието на мрежата и силата на Wi-Fi сигнала. Wi-Fi.
Авто дистанционно действие	За да стартирате дистанционното управление автоматично след натискане СТАРТ. Опцията се вижда само след като включите: Wi-Fi.
Забравяне на мрежата	За да изключите текущата мрежа от автоматично свързване с фурната.

14.4 Подменю за: Настройка

Подменю	Описание
Език	Задава езика за опрaвление.
Час от денонощието	Задава текущите час и дата.
Посочване на времето	Включва и изключва часовника.
Дигиталнен часовник	Сменя формата на показваната индикация за време.
Звук на бутоните	Включва и изключва звука при натискане на сензорните полета. Не е възможно да заглушите звука за: ①, STOP .
Тонове Аларма/Грешка	Включване и изключване на звука на алармата.
Сила на звук. сигнал	Задава силата на звука на бутоните и сигналите.
Яркост на екрана	Задава яркостта на екрана.



14.5 Подменю за: Сервиз

Подменю	Описание
Демо режим	Код за активация/деактивация: 2468
Лиценз	Информация относно лицензи.
Софтуерна версия	Информация относно софтуерната версия.
Зануляване на настройките	Възстановява фабричните настройки.
Зануляване на съобщенията	Възстановява всички изскачащи прозорци до ориг. на-стройка.





15. ЛЕСНО Е!

Преди първата употреба, трябва да настроите:			
Език	Яркост на екрана	Сила на звук. сигнал	Час от денонощието



Запознайте се с основните икони на контролния панел и екрана:

 ВКЛ. / ИЗКЛ.	 Информация	 Опции на таймера	START / STOP
---	---	---	--------------

Започнете да използвате фурната

Бърз старт	Включете фурната и започнете да готвите със зададената температура и време по подразбиране.	Стъпка 1	Стъпка 2	Стъпка 3
		Натиснете и задръжте: 	 ... - натиснете функцията на фурната и след това натиснете копчето.	Натиснете: START .
Бързо изключване	Изключвайте фурната по всяко време, всеки екран или съобщение.	 - натиснете и задръжте, докато фурната се изключи.		
Бърз старт на MW	Стартирайте микровълновата фурна по всяко време с настройките по подразбиране: 30 сек. / 1000W.	Натиснете:  .		

Започнете да готвите

Стъпка 1	Стъпка 2	Стъпка 3	Стъпка 4
 - натиснете, за да включите фурната.	 ... - изберете функцията за нагряване и натиснете копчето.	 - завъртете копчето, за да зададете температурата и го натиснете.	START - натиснете, за да започнете готвенето.

Научете как да готвите бързо

Използвайте автоматичните програми, за да пригответе бързо ястия с настройките по подразбиране:

Научете как да готвите бързо				
Стъпка 1	Стъпка 2	Стъпка 3	Стъпка 4	Стъпка 5
Натиснете: ①.	Изберете: Меню. Натиснете копчето.	Изберете: Мощ при готвене. Натиснете копчето.	Изберете категорията на храната.	Изберете ястието и натиснете копчето.

Използвайте бързите функции, за да настроите времето за готвене или да промените функцията за готвене		
Бързи настройки на таймера Използвайте най-използваните настройки на таймера, като изберете от клавишите за бърз достъп.	Стъпка 1	Стъпка 2
	Изберете: Таймер. Натиснете копчето.	Изберете предпочитаната стойност на таймера и натиснете копчето.
10% финален асистент Използвайте 10% финален асистент, за да добавите допълнително време или да промените функцията за готвене, когато останат 10% от времето за готвене.	+1 min +5 min +10 min - натиснете предпочитаната икона за време, за да удължите времето за готвене.	
	Сменете функцията: Изберете предпочитаната функция □ ☞ ☞ ... - изберете предпочитаната функция. Натиснете копчето.	

16. ИЗБЕРЕТЕ КЛАВИШ ЗА БЪРЗ ДОСТЪП!

Тук можете да видите всички полезни възможности за бърз достъп. Можете да ги намерите и в съответните посветени на тях глави в ръководството за потребителя.

Безжична връзка

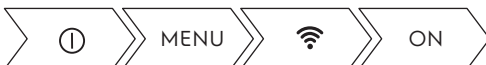

Как да настроите: Функции нагряване



ИЗБЕРЕТЕ КЛАВИШ ЗА БЪРЗ ДОСТЪП!

Как да настроите: Помощ при готвене



Как да настроите: Време за готвене



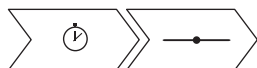

Как да отложите: Началото и края на готвенето



Как да анулирате: Настройване на таймера



17. ОПАЗВАНЕ НА ОКОЛНАТА СРЕДА

Рециклирайте материалите със символа . Поставете опаковките в съответните контейнери за рециклирането им. Помогнете за опазването на околната среда и човешкото здраве, както и за рециклирането на отпадъци от електрически и електронни уреди. Не изхвърляйте уредите, означени със символа , заедно с битовата смет. Върнете уреда в местния пункт за рециклиране или се обърнете към вашата общинска служба.

www.aeg.com/shop



867361006-E-382021



AEG