

OMEGAS

STREDNÁ ODBORNÁ ŠKOLA STROJNÍCKA POVAŽSKÁ BYSTRICA

Sept. - Jan. 2017



STROJNÍCKA

ÚVOD

Slovo na úvod

Milí čitatelia, máme za sebou 4 mesiace vyučovania školského roka 2016/2017. Počas týchto mesiacov sa udialo na našej škole veľa udalostí, o ktorých sa dočítate práve v tomto čísle. Nájdete tu množstvo zaujímavých rubriek a článkov. Študenti štvrtých ročníkov by nemali prehliadnuť informáciu o maturitnej skúške, jej jednotlivých termínoch a podmienkach jej úspešného zvládnutia. Tí študenti, ktorí majú pred sebou v budúcom školskom roku stužkovú slávnosť, by si určite mali prečítať nahliadnutie do toho, ako prežívala túto udalosť 4.C. Ak chcete poznať našich učiteľov nielen ako skvelých odborníkov ale aj ako „obyčajných smrteľníkov“, prečítajte si anketu, v ktorej vyučujúci strojárskych predmetov odpovedali na otázky. Aké? Tak to už sa dočítate, ak budete listovať ďalej. A nielen toto, ale aj množstvo ďalších zaujímavostí sa dočítate v tomto čísle časopisu Strednej odbornej školy strojníckej OMEGA S.

P.S. V novom roku radosť v oku, úsmev v tvári, nech sa darí dôjsť vždy k cieľom v roku celom. Zdravia, šťastia veľa zo srdca vám želá redakcia.



OBSAH

Udalosti	4 - 7
Talenty našej školy	8 - 9
Maturita 2017	10 - 11
Otázky pre učiteľov	12 - 14
Galéria	15
Holokaust	16 - 17
Slohové práce	18 - 19
Recenzia	20
Naši prváci	21
Stužková	22 - 23
Ako trávi voľný čas	24 -25
Vtipovisko	26

September 2016

- **Biela pastelka** - naša škola sa aj tento rok podieľala na organizácii tejto zbierky, ktorá slúži na podporu ťažko zrakovo postihnutých občanov. Výnos bude použitý na poskytnutie sociálneho poradenstva, rozvoj činnosti, financovanie aktivít na zvyšovanie kvality života a na podporu programov pre nevidiacich. Veľká vďaka patrí všetkým, ktorí prispeli.
- **Podnikať, žiť, baviť sa...** besedy, ktorá niesla tento názov, sa zúčastnili študenti štvrtých ročníkov. Prednášajúci študentom vysvetlili dôležitosť znalostí v oblasti finančnej gramotnosti, poukázali na problémy dnešnej doby: zadĺženosť ľudí v súčasnosti, zvyšovanie cien, investovanie peňazí na finančnom trhu, atď.
- **Prednáška o histórii peňazí** - opäť k nám zavítal pán Janech, člen numizmatickej spoločnosti, aby porozprával študentom o vývoji platidiel a peňazí na území Slovenskej republiky a vo svete. Chlapci zo 4.A a 4.C si mohli zároveň pozrieť napríklad mince a bankovky z Rakúsko-Uhorska, prvej Československej republiky i Slovenského štátu.
- **Cezpoľný beh** - traja naši žiaci Vladimír Greguš 1.B, Ján Škorvan 1.B a Adam Lednický 2.B sa zúčastnili okresného kola tejto obľúbenej športovej súťaže. Najlepšie sa umiestnil Adam Lednický, ktorý v hodnotení jednotlivcov obsadil 2. miesto, tím zabezpečil aj 2. miesto v konečnom hodnotení družstiev.

Október 2016

- **Banské múzeum a Mincovňa v Kremnici** navštívili študenti 4.A a 4.D, ktorí videli okrem iného aj exponáty mincí zo 17. - 20. storočia, na záver si mohli vyraziť mincu starou technikou.
- **Záložka do knihy spája slovenské školy** - tento rok sa konal 5.ročník celoslovenského projektu pre stredné školy, ktorého cieľom bolo nadviazať kontakty medzi školami a podpora čítania prostredníctvom výmeny záložiek do kníh. Študenti 3.D triedy sa do tohto projektu zapojili a spolu s Mgr. Z. Uričovou graficky vytvorili množstvo záložiek do kníh. Následne boli záložky s informáciami o našej škole a sprievodným listom zaslané do pridelenej partnerskej školy - Spojenej školy v Bardejove. Na oplátku naša škola obdržala zaujímavé záložky zaslané koordinátorom tejto školy.

November 2016

- 10. novembra 2016 študenti 2.A a 3.A navštívili **výstavu Cosmos Discovery v Bratislave**, ktorá mapuje vývoj pilotovaných kozmických letov od začiatku až po súčasnosť. Študenti videli viac ako 200 exponátov napr. kozmických skafandrov a potrieb pre kozmonautov z Ruska a USA.

- **Okresné kolo stredných škôl vo futsale** sa uskutočnilo 14. novembra 2016 v Športovej hale v Pov. Bystrici. Naši chlapci Nicolas Beník 4.D, Adam Gáborík 3.C, Marek Galát 4.A, Kristián Masaryk 4.D, Denis Patrňčiak 4.A, Patrik Seko 3.C, Jozef Strnad 4.D, Marek Volner 4.A vybojovali pekné 2. miesto.
- **Exkurzia - Tepláreň a.s.** : 7.11.2016 trieda 4.D - odbor mechanik elektrotechnik , navštívila modernú energetickú firmu Tepláreň a.s. v Pov. Bystrici, ktorá vyrába a predáva elektrickú energiu a teplo. Žiakom bol umožnený vstup nielen na riadiaci dispečing, ale i do strojovne.
- 21. novembra 2016 vyhrali 1. miesto v **Turnaji vo veľkom futbale** nad Obchodnou akadémiu P. Bystrica, SPŠ strojnickou i SOŠ Sl. Partizánov naši žiaci v zostave: Nicolas Beník, Adam Gáborík, Marek Galát, Kristián Masaryk, Denis Patrňčiak, Patrik Seko, Jozef Strnad, Alex Gabriš, Samuel Jakubek, Ladislav Pajger, Jozef Sapieta, Pavol Severín, Dušan Schmidt, Samuel Sukala, Michal Urdák. Držíme im palce, aby boli úspešní aj v regionálnom kole.
- Školské kolo **Olympiády v anglickom jazyku** bolo výzvou pre šestnásť najlepších angličtinárov školy. 1. miesto: Mário Crkoň 3.C, 2. miesto: Adam Kvasnica 1.A , 3. miesto: Katarína Šibíková 4.D, Adrián Kapuš 1.A, Rastislav Tvarožek 2.C
- **Olympiáda v nemeckom jazyku** – zúčastnilo sa jej 7 žiakov, ktorí preukázali svoje vedomosti a zručnosti v používaní tohto jazyka. Najlepšie výsledky preukázali: 1. miesto: Benjamín Pochlopeň 4.C 2. miesto: Jaroslav Šimončíč 3.F 3.miesto: Zdeno Rakovan 4.B
- Tento rok sme sa zapojili do medzinárodnej online jazykovej súťaže **Best in English** – Angličtinár roka 2016/17. Naši súťažiaci si tak môžu porovnať svoje vedomosti s ďalšími súťažiacimi v Európskej únii a okolitých štátov.
- **Prezentácie projektov** študentov tretích ročníkov odboru mechanik nastavovač, v ktorých skĺbili prebratú teóriu s praxou. Svoje prezentácie úspešne predstavili v jedálni školy pred trojčlennou komisiou v zložení: Ing. Moravčíková, Ing. Danišková, Ing. Ďurdík.
- Súťaže **Technika v nás** sa zúčastnili žiaci druhých ročníkov. Počas súťaže mohli zistiť, že technika je nielen náročná, ale zároveň môže byť aj zábavná. Súťaž bola zameraná na históriu techniky, riešenie hlavolamu a na technické pojmy z 19. storočia. Na 1. mieste skončila 2.B , 2. miesto patrí 2.A, 3. miesto 2. C.
- **Prednáška ISCAR** spojená s besedou bola venovaná študentom 3. ročníka odboru MN. Zástupcovia firmy ISCAR informovali o novinkách v oblasti nástrojov pre trieskové obrábanie, pričom využili ukážky, videá a prezentácie.
- **Propagácia odborného vzdelávania** – SOŠ strojnica sa v rámci výzvy zapojila do tohto projektu na tému Motivácia žiakov ZŠ. Cieľom je zvýšenie záujmu žiakov základných škôl o odborné vzdelávanie, rozvíjanie manuálnych zručností a získanie prehľadu o strojárskych a elektrotechnických odboroch, ktoré sa u nás vyučujú. Školu navštívilo 30 ôsmakov z I. ZŠ, ktorí si svoje zručnosti vyskúšali i na odbornom výcviku.

December 2016

- 1.12. 2016 mala ako každý rok miesto v našej škole vedomostná súťaž **EXPERT GENIALITY SHOW**, ktorej sa zúčastnila 11 žiakov. Boli to študenti 1. a 3. ročníka, ktorí súťažili v dvoch kategóriách.
- **Okresné kolo vo florbale** sa uskutočnilo opäť na SPŠ v Pov. Bystrici. Naši chlapci obsadili v skupine 2. miesto po výhre nad OA a remíze s priemyslovkou, do finále postúpila SPŠ, pretože mala lepšie skóre. V zápase o 3. miesto zdolali SOŠ Slov. partizánov. Našu školu reprezentovali : Andráško 2.B, Černota 3.D, Čillík 3.D, Gottvald 3.B, Kudla 3.A, Masaryk 4.D, Melicherík 2. C, Moriš 3.B, Slanička 1.C, Šichman 3.A, Židek 3.E, Žilinka 3.D
- 20.12. 2016 sa ako každoročne opäť konala **Zimná olympiáda SOŠ strojníckej**. Do súťaží sa zapojilo množstvo žiakov, samozrejme každý chcel zvíťaziť. Najúspešnejšími triedami, ktoré získali aj finančnú odmenu sú : 1. miesto 3.B, 2. miesto 4.A a 3. miesto 3.D



SOŠ strojnícka z Považskej Bystrice získala striebro v najväčšom celoročnom projekte Slovenského olympijského výboru

V Kongresovej miestnosti budovy Matador - Group v Bratislave, vo štvrtok 10. novembra 2016 slávnostne vyhodnotili najväčší celoročný projekt Slovenského olympijského výboru (SOV) s názvom Olympijské festivaly Slovenska (OFS).

Výborné **druhé miesto** získala v kategórii Stredných škôl škola, ktorej zriaďovateľom je Trenčiansky samosprávny kraj, a to **SOŠ strojnícka z Považskej Bystrice**.

Slávnosť sa uskutočnila v prítomnosti viacerých významných hostí, ako aj predstaviteľov slovenského olympizmu. Osobne sa podujatia zúčastnili generálna riaditeľka sekcie štátnej starostlivosti o šport a mládež Ministerstva školstva, vedy, výskumu a športu Slovenskej republiky (MŠVVŠ SR) **Monika Maršáleková**, riaditeľka Oddelenia športu (MŠVVŠ SR) **Božena Gerháťová**, výkonný podpredseda Združenia miest a obcí na Slovensku **Jozef Turčány**, prezident SOV **František Chmelár**, generálny sekretár SOV **Jozef Liba**, predseda Združenia olympijských klubov SR **Ivan Čierny**, predseda ústredného štábu Olympijských festivalov Slovenska **Anton Javorka**, predsedníčka Komisie pre ženy a šport **Mária Mračnová** a predseda Komisie zberateľov olympijských memorabií **Branislav Delej**. Za Trenčiansky samosprávny kraj sa slávnostného vyhodnotenia zúčastnili a ceny prebrali za oddelenie školstva, mládeže a športu Ľubica Kukučková a riaditeľka Strednej odbornej školy (SOŠ) strojníckej v Považskej Bystrici **Anna Ozábalová**.





Sandra Harazimová 1.D



Sandra Harazimová 1.D



Michal Kostelanský 1.D



Sandra Harazimová 1.D

MATURITA 2017

Termíny, podmienky pre úspešné zmaturovanie

RIADNY TERMÍN MATURITNEJ SKÚŠKY

Riadny termín externej časti maturitnej skúšky a písomnej formy internej časti maturitnej skúšky sa uskutoční v školskom roku 2016/2017 v predmetoch:

14. marca 2017 (utorok) – v predmetoch slovenský jazyk a literatúra, slovenský jazyk a slovenská literatúra,

15. marca 2017 (streda) – v predmetoch anglický jazyk, nemecký jazyk, ruský jazyk, francúzsky jazyk, španielsky jazyk, taliansky jazyk,

16. marca 2017 (štvrtok) – v predmete matematika,

17. marca 2017 (piatok) – v predmetoch maďarský jazyk a literatúra, ukrajinský jazyk a literatúra.

Príslušné OŠ OÚ určia termíny internej časti maturitnej skúšky okrem písomnej formy jednotlivým stredným školám v ich územnej pôsobnosti v čase **od 21. mája 2017 do 19. júna 2017**. V našej škole sa interná časť maturitnej skúšky uskutoční v dňoch **22.5. 2017 – 26.5.2017**.

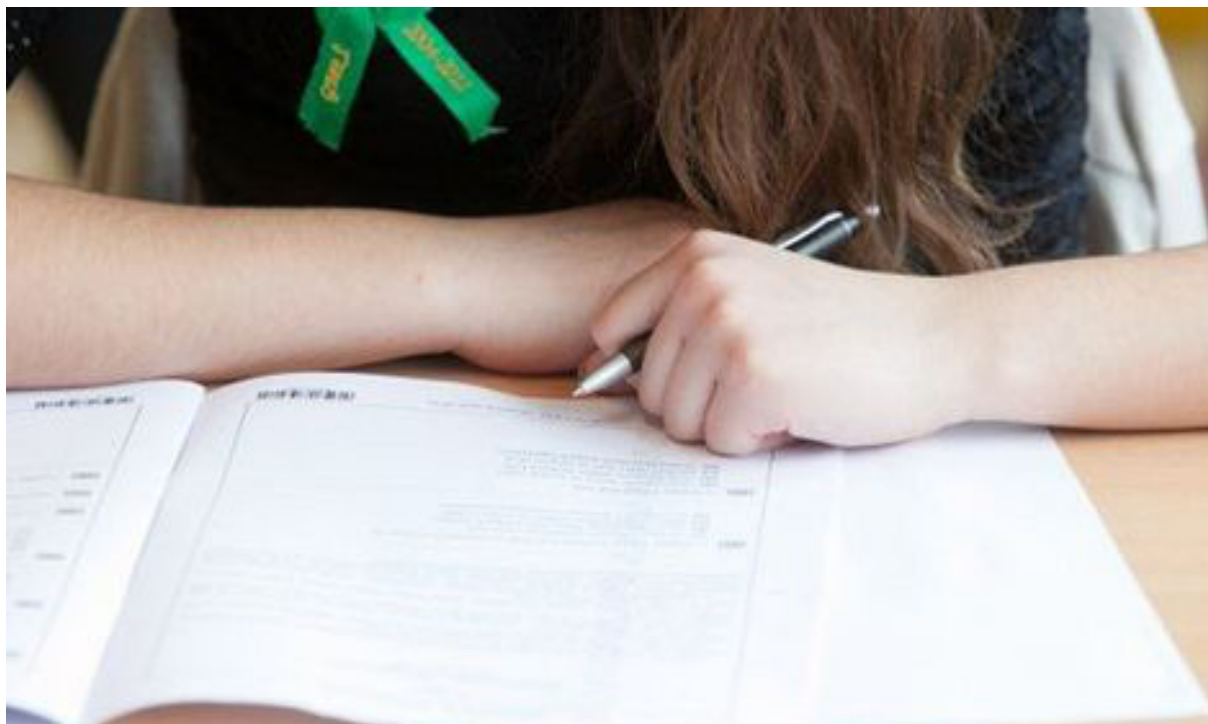

NÁHRADNÝ TERMÍN MATURITNEJ SKÚŠKY

Náhradný termín externej časti maturitnej skúšky a písomnej formy internej časti maturitnej skúšky sa uskutoční v školskom roku 2016/2017 v termíne **4. – 7. apríla 2017**. Dni konania náhradného termínu pre jednotlivé predmety stanoví Národný ústav certifikovaných meraní vzdelávania (ďalej len „NÚCEM“) na základe počtu prihlásených žiakov a zverejní ich najneskôr **27. marca 2017**.

OPRAVNÉ TERMÍNY MATURITNEJ SKÚŠKY

Opravný termín externej časti maturitnej skúšky a písomnej formy internej časti maturitnej skúšky pre školský rok 2015/2016 sa uskutočnil v termíne 6. – 9. septembra 2016 a predškolský rok 2016/2017 sa uskutoční v termíne **5. – 8. septembra 2017**.

KEDY ZMATURUJEM?

VYUČOVACIE JAZYKY, CUDZIE JAZYKY:

1. Ak dostanem z ústnej najhoršie 3 (1,2,3) a z testu viac ako 33% (33% je málo).
2. Ak dostanem z ústnej najhoršie 3 (1,2,3) a zo slohu viac ako 25% (25% je málo).
3. Ak dostanem z ústnej 4, potom musím mať napísaný test na viac ako 33% (33% je málo) a SÚČASNE sloh na viac ako 25% (25% je málo). Na ústnu maturitu môžem ísť bez ohľadu na výsledky z testu či slohu.

MATEMATIKA:

1. Ak dostanem z ústnej najhoršie 3 (1,2,3) a test napíšem na viac ako 25% (25% je málo).
2. dostanem z ústnej 4 a test na píše na viac ako 33 % (33% je málo).

OTÁZKY

pre našich učiteľov

V tomto čísle sme zo zvedavosti položili zopár otázok ženskej časti vyučujúcich strojárskych predmetov (technické kreslenie, technológia, strojnictvo a grafické systémy), ktoré „otravujú“ svojimi vedomosťami našich žiakov v odboroch mechanik nastavovač, mechanik strojov a zariadení, obrábač kovov.

1, Pamätáte si na svoje študentské časy?

2, Keby ste boli opäť mladá, rozhodli by ste sa pre učiteľské povolanie?

3, Vryl sa Vám do pamäte nejaký konkrétny žiak, na ktorého si aj po čase rady spomeniete?

4, Zima – aké pocity vo Vás vyvoláva toto ročné obdobie?

5, Aké je Vaše životné motto?

Ing. Lenka Danišková

1, Je to už dávno, ale rada na ne spomínam. Či už na študentské časy strávené na SPŠ strojníckej v Kysuckom Novom Meste, alebo na roky strávené na Vysokej škole dopravy a spojov v Žiline /terajšia Žilinská univerzita/. Je pravda, že mladosť je obdobie nezabudnuteľných chvíľ strávených v školských laviciach.

2, Učiteľstvo je životná dráha, ktorú som si sama zvolila a nemenila by som. Teší ma práca s mladými ľuďmi a tiež to, ak môžem prežívať radosť cez radosť svojich žiakov. Učiteľské povolanie je podľa mňa najkrajším a najvznešenejším.

3, Konkrétny žiak ani nie. Mám krásne spomienky na triedy, ktorým som bola triednou učiteľkou. S mnohými som stále v kontakte. Vždy ma poteší, keď si na mňa moji žiaci spomenú a pošlú mi SMS pranie, či už na Vianoce, nový rok alebo k meninám. Je mi smutno, keď si spomeniem na to, že sa s ďalšou super triedou budem musieť opäť v júni rozlúčiť.

4, Zima vyvoláva vo mne pocit zimnej rozprávky, ku ktorej neodmysliteľne patria Vianoce. Milujem Vianoce, ich atmosféru. Ten čas, kedy sú k sebe ľudia pozornejší, kedy si navzájom viac ako inokedy želajú iba samé pekné veci. Keď sú naše srdcia o čosi viac bližšie, viac spojené, viac priateľské, viac usmiate .

5, Nemám životné motto, ale páči sa mi napríklad: „Život má vždy zmysel, aj keď to nie vždy tak vyzerá.“ „Netrápme sa pre maličkosti, lebo veľakrát dokážu zatieniť slnko.“ „Priatelia sú ako hviezdy, aj keď ich nevidíš, vieš, že existujú.“

1. Pravidelne sa mi stáva, že v dnešných žiakoch vidím seba (resp. „nás“). Ani nám sa nechcelo, ani nás to často nebavilo, samá nuda a zbytočnosti. Chceli sme byť dospelí a robiť si, čo sa nám zachce. A teraz? Na každej stretávke, by sme sa radi vrátili späť do školských bezstarostných lavíc, s vyrytými menami našich prvých lások. Do sveta, kde sa za chyby platí len známkami a vždy je možnosť opravy.

2. Každý deň máme možnosť rozhodnúť sa a niečo zmeniť – dá sa to vždy TERAZ, to nie je privilégium mladosti. Predsa nie sme uväznení vo svojom živote jedným rozhodnutím. Ja som sa pre učenie rozhodla celkom nedávno. A budem to robiť, kým mi to bude do života niečo prinášať (kým mi to bude vracat' vynaloženú energiu). Keď do svojej práce prestanem chodiť s radosťou, bude čas ju zmeniť. Aspoň tak to vidím ja. Len vtedy, keď to čo robíme, robíme s radosťou, má zmysel to robiť. Všetko ostatné je nezmysel.

3. Na to som tu ešte krátko. Ale už som tu stihla stretnúť zopár takých, na ktorých budem rada spomínať. Nezabudnúť sa oplatí len na tých, ktorí nám dokážu vyčariť úsmev na tvári, aj keď sa pre nás stali už len usmievavou spomienkou. Na všetkých ostatných treba zabudnúť, načo zbytočne plytvať kapacitou pamäte?

4. Zima - je tu opäť čas vyčistiť si hard disk (myslím hlavu). Od jari do jesene sa stále niečo deje, ale myslím si, že zima bola práve na to stvorená. Zastaviť sa, zamyslieť. Vytriediť spomienky, nehodiace sa vymazať, zoradiť priority, prehodnotiť ciele - či náhodou, v priebehu času nestratili svoj zmysel. Zhodnotiť končiaci sa rok, či sme ho svojou nepozornosťou nepremrhali, nakuknúť do mapy, či sme nestratili smer. Keď tú zimu nevyužijeme a neupracujeme si v hlave, môže sa nám veľmi ľahko stať, že v tom kvante pocitov nenájdeme sami seba. Zima je pre mňa čas stíšiť sa, nemrhať energiou tak, ako to od nepamäti každý rok robí Slnko, aby sme na jar mohli znova bez námahy rozkvitnúť.

5. Životné mottá sa mi menia tak, ako život sám. To zo študentských čias bolo tuším: „Šťastnými alebo nešťastnými sa nestávame životnými okolnosťami, ale svojím postojom k životu.“ Teraz sa učím žiť podľa motta: „Kašli na to, čo si myslíš, a vnímaj, čo cítiš.“ Ale musím sa priznať, je to veľmi ťažké. Je veľmi ťažké žiť bez predsudkov.

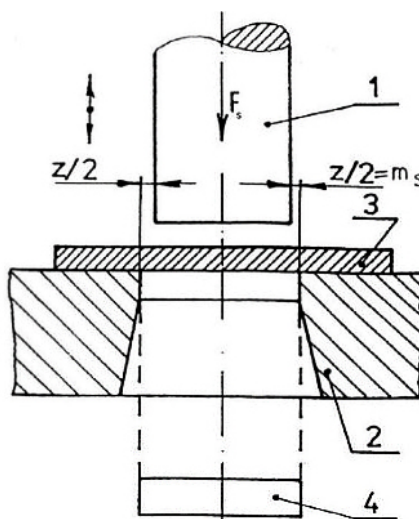

Ing. Zuzana Slaninková

1. Pravdaže, nie je to tak dávno. Chodila som na strojársku priemyslovku, po maturite som si zvolila Vysokú školu dopravy a spojov v Žiline, odbor strojárská technológia, kde som sa špecializovala na ložiskovú výrobu. Na tieto študentské časy veľmi rada spomínam, lebo sme boli veľmi dobrá partia, v krúžku sme boli len dve dievčatá. Bývali sme na internáte, preto sme voľný čas trávili spoločne, často aktívne (športovanie, diskotéky, kino, divadlo).

2. Určite áno, práca s mladými ľuďmi je veľmi inšpirujúca a dokonca ma aj baví. Aj keď toto povolanie je pre iných ľudí nepredstaviteľné, pretože učiť dnešnú mládež je niekedy náročné, lebo okrem vzdelávania musíme viac vychovávať. Ja som veľký optimista a verím, že ten čas príde, keď aj naši žiaci budú mať väčšiu motiváciu vzdelávať sa vo všetkých smeroch, pretože budú veriť, že sa uplatnia a dostanú viac príležitostí v živote, veď o to nám všetkým ide.

3. Áno, určite ich bolo viac. Spomínam si hlavne na moju prvú triedu, s ktorou som doteraz v pravidelnom kontakte a stretávame sa každých päť rokov. Majú svoje rodiny, svoj život, ale radi si zaspomínajú a ja s nimi. Na prvú triedu sa jednoducho nezabúda. Samozrejme aj mnohí iní žiaci niečo vo mne zanechali a rada si na nich spomeniem.

4. Teším sa na zimnú lyžovačku, bežkovanie, wellness a všetko, čo k zime prináleží. Milujem ten pocit, keď prídem unavená z lyžovačky, vyštípaná mrazom a potom si niekde v teplúčku vypijem horúci čaj. Moji synovia roky hrávali profesionálne hokej, takže väčšinu času som trávila na zimných štadiónoch po celom Slovensku.

5. „Nikdy nerob druhým, to čo nechceš, aby oni nerobili tebe.“ Ja tak trochu verím, že všetko v živote sa raz vráti a preto je dôležité: „Ži a nechaj žiť!“

Ing. Antónia Moravčíková

1. Áno, veľmi rada a často.

2. Určite áno, pretože už keď som išla na strojárnu, tak som vždy hovorila, že budem učiteľkou.

3. Je ich veľa, spomínam si na vynikajúcich žiakov, ale aj na takých, ktorí ma niečím nahnevali, alebo boli vtipní. No a v neposlednom rade si spomínam aj na takých, ktorých som presvedčila, aby išli na vysokú školu a teraz ich stretávam ako úspešných technológov či konštruktérov.

4. Zimu a chlad, ale aj Vianoce, rodinu a darčeky.

5. Pomôž a aj tebe pomôžu.

GALÉRIA

FOTOGRAFIE Z UDALOSTÍ



KURZ OCHRANY ŽIVOTA A ZDRAVIA



TECHNIKA V NÁS



PREDNÁŠKA ISCAR



OLYMPIÁDA ĽUDSKÝCH PRÁV



EXKURZIA - TEPLÁREŇ

HOLOKAUST

ZÁPALNÁ OBETA

Holokaust (iné názvy: holokaustum, **zápalná obeť**, **zápalná obeta**, nespisovne holocaust; z gréc. holokauston - celopal, holokaustum) je označenie pre systematické, štátom vykonávané prenasledovanie a hromadné vyvražďovanie etnických, náboženských, či politických skupín počas druhej svetovej vojny, vykonávané nacistickým Nemeckom a jeho spojencami. Vo vzťahu k vyvražďovaniu Židov sa používa tiež hebrejský termín **šoa** (iný prepis **šo'a**; hebr. ha- šoa; zničenie, záhuba).

Najpočetnejšími obeťami holokaustu boli Židia prostredníctvom „konečného riešenia židovskej otázky“ (nem. Endlösung der Judenfrage). Holokaust však okrem Židov zasiahol aj príslušníkov niektorých slovanských národov, hlavne Poliakov, Bielorusov, Ukrajincov, Rusov, či obyvateľov Juhoslávie alebo Rómov. Terčom likvidácie sa stali taktiež homosexuáli, Svedkovia Jehovovi, ľudia s telesným či duševným postihnutím a politickí odporcovia nacizmu z radov komunistov, anarchistov a demokratov. Celkový počet obetí holokaustu sa odhaduje na 12 až 16 miliónov, z toho zhruba 6 miliónov Židov.

Dňa 21. novembra 2016 navštívili žiaci tried 3.B a 3.D spolu so svojimi vyučujúcimi najväčší koncentračný tábor v celom Poľsku, resp. na celom svete, Osvienčim.

Sprievodkyne im a ich vyučujúcim urobili prehliadku koncentračného tábora, a tak mali študenti možnosť vidieť verejnosti prístupný komplex dvoch táborov Auschwitz I a Auschwitz II. Obe sprievodkyne, ktoré ich sprevádzali počas takmer 3-hodinovej prehliadky, veľmi sugestívne priblížili udalosti, ktoré sa viažu k týmto miestam. Koncentračný tábor Osvienčim bol počas druhej svetovej vojny nemecký vyhladzovací tábor. V Osvienčime zahynulo približne 1,5 milióna nevinných ľudí v plynových komorách, v dôsledku vyhladzovania alebo ťažkých prác.

Postoj našich študentov k tejto téme:

Holokaust je veľmi citlivá téma, o ktorej je dôležité sa učiť, aby sa to nezopakovalo. Veľa ľudí v tej dobe prišlo o život a to veľakrát hrôzostrašným spôsobom. Tí, čo neumreli v pracovnom nasadení, boli neskôr umiestnení do plynových komôr, v ktorých ich vo vnútri bolo naraz natlačených aj cez sto. Ak sa niekto pokúsil o útek, tak bol nemilosrdne odstrelený. Dnes sú na túto hroznú dobu len škaredé spomienky, no tí, čo to prežili, by o tom najradšej nehovorili. Kniha profesora Francesca Rapporta hovorí príbehy troch slovenských výnimočných žien, ktoré prežili Osvienčim. Ďalej filmy ako Schindlerov zoznam alebo Chlapec v pruhovanom pyžame poukazujú, aké hrôzy sa v tej dobe diali. V dnešnej dobe jadrových zbraní by toto vyhladzovanie prebiehalo oveľa masívnejšie a brutálnejšie. Preto je "dobré", že nám zostali pamiatky pripomínajúce tieto hrôzy na miestach Osvienčim, Terezín či Sered'. Vďaka nim by nám mohlo svitnúť, že problémy sa neriešia drasticky ale s kludom a bez zbytočných emócií. (Marek)

Myslím, že Hitler vedel určite, čo robí, chcel to urobiť za určitým cieľom, nikto mu však nevidel do hlavy a netuší, či to tak skutočne je, ako si ľudia myslia. Keď sa zamyslím nad vyvražďovaním ľudí, je to hrozné. Nič také by sa diať nemalo, je to proste jedna z najväčších katastrof sveta. Ľudia by si mali pamätať, čo sa vtedy dialo a vyvarovať sa tomu, aby sa to zopakovalo. Mali by sme sa skôr držať toho, že keď žijeme my, mali by sme nechať žiť aj ostatných. My totiž nemáme právo siahnuť na život niekoho iného. Nikto totiž nemôže za to, akej je národnosti, aké náboženstvo uznáva a podobne. Jednoducho, každý má svoj život a má právo žiť, ktoré mu my, ostatní, nemôžeme vziať. A pokiaľ sa niekto, čo dúfam, že nie, inšpiruje Hitlerom, dúfam, že bude čo najskôr zastavený a nedovolíme mu to, čo sa stalo pred rokmi. Ďalšiu takúto katastrofu totiž už nemôžeme nechať vypuknúť. (Lucia)

Všetci sme prechádzali každý meter koncentračných táborov s obrovským rešpektom a údivom v očiach. Všetko bolo také iné, ako keď sme sa o tom v škole učili. Bolo to ešte horšie. Vidieť to na živo. Ešte pred začiatkom prehliadky, ako sme vošli dovnútra, sme videli na kolenách kľačiacich židov. Plakali a podľa toho, že mali ruky spojené a vystreté hore k nebu, predpokladali sme, že sa modlia. Druhé, čo na mňa zapôsobilo, boli tie spaľovne alebo kotolne. V knihách na dejepise síce boli fotky, no na živo je to niečo úplne iné. Myslím si, že všetkých, čo sme tam boli, to každého za srdce aspoň trochu chytilo. Ďalej, čo vo mne zanechalo nejakú stopu, bola tá miestnosť, kde boli po každej stene povešané fotky tých, ktorí tam zomreli. Bolo to niečo naozaj hrozné, pretože už len pri pohľade na tie tváre bolo vidieť ten strach v očiach. A najhoršie na tom všetkom bolo to, keď nám pani sprievodkyňa povedala, že tam nie sú všetci. Nie všetci totiž mali to „šťastie“, aby sa aspoň pred fotoaparát dostali. (Mária)



TUŠÍM, KAM KRÁČA ĽUDSTVO. PREMÝŠĽAM, KAM MÁM KRÁČAŤ JA.

(Úvaha)

Viem, kam kráča ľudstvo, no kam mám kráčať ja? Kráčať s nimi? Kráčať sám?

Čím ďalej tým viac sa situácia s ľudstvom viac a viac zhoršuje. Ľudia si už tolko nepomáhajú, ako by mali. Myslím si, že už iba málo ľudí sa pozerá na problémy iných a nielen na tie svoje. Každý má ako keby vlastný svet, v ktorom žije a zaujíma sa iba o seba, o svoje problémy a pocity. V tomto prípade by som sa chcel od ľudí odlíšiť, čiže kráčať vlastnou cestou, na ktorej nebudem myslieť iba na seba a na voje problémy, ale aj na problémy druhých. Podľa môjho názoru v dnešných dňoch je už vzácnosť, ak vám niekto pomôže, zvlášť úplne cudzí človek, ktorého vôbec nepoznáte. Ľudia dnes kráčajú iba za bohatstvom. Je jedno, o aké bohatstvo sa jedná, či sú to peniaze, nerastné bohatstvo alebo územia. Ale neuvedomujú si, že keď chcú nejaké ďalšie územie pre seba, že v tomto priestore žijú ľudia, ktorí to tam milujú. Nezaujíma ich, že im vezmú ich rodné domy alebo pozemky, väčšinou bez ich súhlasu. Myslím si, že toto si veľa ľudí bývajúcich v týchto lepších, civilizovanejších a bezvojnových podmienkach nedokáže ani len predstaviť. Ja osobne sa snažím to pochopiť. Nepotrebujem ísť, ako sa hovorí, s davom. Alebo sa prispôbovať ostatným napríklad tým, že si kúpim hneď nový iphone, keď vyjde na trh. V dnešnej dobe si všetci chcú byť čo najviac podobní, aby nikto nebol o niečo ochudobnený. Má to on, chcem to aj ja. Robí to väčšina, budem aj ja. Nie. Práve v tomto by som sa chcel vydať úplne inou cestou. Neriešiť nepodstatné veci. Neprispôbovať sa ľuďom v mojom okolí, ktorí mi nepomôžu ani len vtedy, keď potrebujem poradiť ohľadom úplne normálnej a bežnej veci. Na takých ľuďoch sa určite nebudem spoliehať v omnoho vážnejších a dôležitejších veciach v mojom živote. Radšej sa budem spoliehať iba sám na seba a budem sa snažiť byť iný od ostatných. Myslím si, že to vôbec nebude ľahké a často sa mi bude chcieť prejsť na druhú stranu, ktorá je tá, po ktorej určite kráčať nechcem, no vždy sa budem snažiť zachovať si práve tú svoju cestu. Pretože, keď sa vám prihodí situácia, v ktorej máte niekomu pomôcť a ukázať svoju tvár, pomôžte. Budete mať radosť už len z toho, že uvidíte radosť v očiach alebo tvári osoby, ktorej ste pomohli. Aj keď si myslím, že niektorí by pomôcť chceli, ale nepomôžu. Dôvody sú rôzne.

Dúfam a verím, že sa mi podarí ísť tou správnou cestou a nezmením názor, že radšej sám správne, ako s ostatnými ale nesprávne.

MY SME MY

(Opis skupiny)

Pred dvoma rokmi som bol prijatý na Strednú odbornú školu strojnícku v Považskej Bystrici, kde som začal študovať. Teraz chodím do triedy II.C. Mám dvadsaťsedem spolužiakov. So všetkými z nich mám dobré vzťahy, no zo začiatku sa mi na nich ťažko zvykalo. Bolo to dvadsaťsedem nových tvárí. Nevedel som, ako sa volajú, niektorých som nikdy nevidel a niektorí pochádzajú z ďalekých dedín a z okolitých miest. Poznal som iba dvoch spolužiakov, ktorí chodili na tú istú základnú školu ako ja. No po čase som si na nich zvykol a zistil som, že sú to milí a féroví chalani. Všetci v triede sa učíme priemerne, no na každý predmet sa nájde niekto, kto v ňom dominuje. Až na Rasťa. Rasťo je spolužiak, ktorý chápe všetky predmety a v každom prospieva skoro na samé jednotky, preto ho voláme aj hlava triedy.

Nepotrebuje ani veľa času a námahy na naučenie sa a všetci mu túto jeho schopnosť závidíme. Máme tu aj Petra, tento mladý chalan sníva o tom, že raz bude kulturistom a my všetci mu v tom držíme palce. Ďalej sú tu aj skvelí futbalisti – Marek, obaja Andrejovia a aj Lukáš. Martin a Marcel sú triedni vodiči a nedávno sa k nim pripojil aj Jakub. Taktiež sú v triede aj dvaja vedci Tomáš a Ľuboš. Táto nerozdeliteľná dvojica každý deň vymyslí niečo nové a vždy majú lepší a lepší nápad. Sú to výborní elektrikári a kedykoľvek, keď v triede niekto potrebuje niečo opraviť, títo dvaja to zvládnu. Druhý Tomáš je chalan, ktorý od malička má vzťah k zvieratám a traktorom. Jeho snom je byť majiteľom firmy Zetor Systém. Taktiež je výborný aj v odbornom výcviku, v ktorom už stihol pri reprezentovaní školy vyhrať druhé miesto. Paľo je od detstva posadnutý autami a motorkami. V triede je s nimi každý deň veľa zábavy, o ktorú sa postará najmä Andrej a zaručí tak zábavu na každý deň. Toto je moja trieda, ktorú som si za tie dva roky obľúbil a som veľmi rád, že som súčasťou triedy II.C.

BEZ RODINY SA ČLOVEK TRASIE OD ZIMY. (Úvaha)

Bez rodiny sa človek trasie od zimy. Poviem vám, že ma táto veta chytila za srdce. Je snáď niečo horšie v tomto svete ako nemať rodinu a priateľov? Je mnoho ľudí, ktorí sú na tom takto. Nevieť si to ani len predstaviť, čo zažívajú títo ľudia, na čo myslia a ako sa vlastne cítia. Nechcel by som byť v ich koži. Je to priam deprimujúce, a preto si pokladám otázku, ako to len môžu takto vydržať. Keď sa pozriem sám na seba, nechýba mi vôbec nič. Mám všetko, čo v živote môžem dostať. A to je rodina, ktorú nadovšetko milujem a veľmi si ju vážim. Keď ráno cestujem vo vlaku do školy a vidím na železničnej stanici postávať tie bezvládne duše, ktorým by som tak rád pomohol, je mi ich úprimne ľúto. Keď napríklad rodina na Silvestra a Nový rok nie je spolu, ale jej členovia oslavujú so svojimi bláznivými a opitými kamarátmi dlho do noci, púšťajú ohňostroj a robia neporiadok, s ktorým súvisí vandalizmus, tak sa zastavím a popremýšľam, či sa títo ľudia vlastne zamyslia nad tým, že majú nejakú rodinu, ktorá tak zúfalo prosí, aby boli všetci spolu a prežívali najkrajšie spoločné okamihy svojho života. Jedného pekného slnečného dňa moju mamu odviezli do nemocnice s nadmerne vysokým krvným tlakom. Srdce som mal až v ponožke, aby sa jej nič nestalo. A tieto okamihy by som neprial nikomu v živote. Toto isté so mnou zažívali aj môj brat, táto a sestra. V ten daný moment mi prebehlo hlavou, čo všetko zlé sa môže stať a aké to môže mať následky. Zároveň som si uvedomil, aké je dôležité pomáhať jeden druhému, navzájom sa rešpektovať, milovať a mať jeden druhého. A práve tieto okamihy života robia človeka dospelým, silným, rozumným a uvedomuje si, že bez rodiny sa človek naozaj trasie od zimy. Niekedy si vyjdem von sa zabaviť s kamarátmi. Keď sa poobzerám okolo seba, ako sa mladí ľudia snažia tváriť sa drsne a myslia si o sebe, že sú majstrami sveta a že práve oni sú tí najlepší, je mi z toho naozaj zle a som z toho znechutený. Lenže títo namyslenci sú vo vnútri vo svojom srdci zraniteľní a aj oni v kútiku svojej duše myslia na svoju rodinu a majú ju radi. Na Silvestra v roku 2014 oslavovali mladí ľudia a asi im bolo málo, tak chceli ďalší tvrdý alkohol a cigarety, ktoré tak veľmi ničia dnešnú mládež. V tejto zábavajúcej sa partii sa bavil aj celkom podgurážený Dominik, ktorý vyrastal bez mamy. Zobral svojmu otcovi auto, ktoré bolo zaparkované len neďaleko a zhodou okolností spôsobil tragickú nehodu, pri ktorej nechtiac usmrtil svojho kamaráta. Takže na záver tejto úvahy by som chcel poznamenať to, že si máme vážiť jeden druhého, nerobiť si navzájom napriek a podráždať si nohy, pretože bez rodiny a svojich najbližších sa človek v tomto svete cíti zle a trasie sa od zimy.

RECENZIA

XIAOMI MI MIX



ZÁKLADNÉ INFO

- Qualcomm Snapdragon 821

4x 2,35GHz, Adreno 405

RAM | 4GB

ROM | 32GB + SD do 256GB

OS | Android 6.0.1 MIUI 8.0

Fotoaparát | 16Mpx + OIS a lasérové ostrenie

Displej | 6,4" IPS FHD 1080 x 2040

Batéria | 4400mAh

Rozmery | 158,8 x 81,9 x 7,9 mm

CENA | 950€

USB TYP C

Tento rok prichádza na trh nový štandard USB, ktorý predstavuje značný pokrok v porovnaní s predchádzajúcou verziou, vydanou v roku 2008.

1. Pripojenie je jednoduchšie

Nemusíte sa už hrať s káblom, aby ste sa ubezpečili, že ho zapájate správnym spôsobom, pretože oba konce sú rovnaké, a tak ho nemôžete zapojiť naopak. Znamená to aj menej škrabancov na vašom zariadení v oblasti nabíjacieho portu, spôsobených neúspešnými pokusmi o jeho zapojenie pri nedostatočnom osvetlení.

2. Zlepšený dátový prenos a nabíjanie

USB 3.1 Type-C poskytuje prenosovú rýchlosť 10 Gb/s, čo je dvojnásobok oproti USB 3.0 (5 Gb/s). Okrem toho kábel ponúka 20 voltov a 5 ampérov v porovnaní s 5 voltmi a 1,8 ampérmi predchodcu. To znamená, že budete musieť menej čakať na prenos dát či nabitie batérie.

3. Adaptéry USB budú vašimi novými priateľmi

Štandard Type-C zatiaľ nie je veľmi rozšírený, a tak budete musieť používať adaptéry na pripojenie vašich obľúbených zariadení, napr. obrazovky HDMI či zariadenia so staršou verziou USB. K novému MacBooku sú k dispozícii viacportové adaptéry, aby bol prechod na nové rozhranie jednoduchší.



GALAXY GEAR S3

Samsung Gear S3 frontier sú športovejšou verziou tretej generácie Gear S3. Okrem nich sú tu ešte elegantnejšie hodinky s názvom „classic“.

Samsung Gear S3 frontier sú vyrobené z nehrdzavejúcej ocele s leským kovovým telom a matnou úpravou na otočnej lunete. V súvislosti s ďalšími inteligentnými hodinkami sa dajú nazvať „robustnejšie“. Ich rozmery sú 49 x 46 x 12,9 mm a majú hmotnosť 63 g. Aj v porovnaní so svojou predošlou generáciou je na pohľad jasné, že dizajn prešiel poriadnou zmenou.



Máme tu ďalší školský rok a v našej škole sú noví prváci. Každý z nich mal pred nástupom do novej školy svoje očakávania, predstavy, preto sme sa zo zvedavosti opýtali :

Si spokojný s výberom školy a odboru, ktorý študuješ?

1.D - odbor mechanik počítačových sietí a grafik digitálnych médií

Tibor: Som spokojný s výberom školy a aj s odborom, myslím, že si po skončení nájdem v zamestnaní svoje uplatnenie.

Dávid: Áno. Učitelia sú skvelí a spolužiaci tiež. Odbor mi jednoducho sadol a využijem ho určite aj v živote a bez problémov sa uplatním. Myslím, že lepšiu školu som si vybrať nemohol.

Alexander: Odbor sa mi veľmi páči, je dobrý z hľadiska perspektívy do budúcnosti, budem vedieť mechanicky pracovať, porozumiem veciam technického typu. Je zábava vzdelávať sa v tejto škole.

Marcela: Som spokojná, pretože sa konečne venujem niečomu, čo ma baví. Prístup učiteľov je úplne iný ako na základnej škole. Sú chápacejší, ústretovejší a berú nás viac vážne, jednoducho nás berú ako rovnocenných ľudí.

Dominika: Áno, vďaka odboru, ktorý som si vybrala, ale veľmi mi vyhovujú aj učitelia, ktorí ma učia. Po skončení by som chcela ísť na vysokú školu, dúfam, že sa potom niekde úspešne uplatním.

Nicolas: Odbor splnil moje očakávania. Každému, koho baví grafika a práca s počítačom, ho určite odporúčam.

1.B odbor mechanik nastavovač a mechanik strojov a zariadení – duálne vzdelávanie

Martin: Páči sa mi, že keď doštudujem budem mať uplatnenie aj bez vysokej školy. Výhodou je, že nám budú platiť za našu prácu počas odbornej praxe.

Matúš: S výberom som spokojný, pretože strojárstvo je v dnešnej dobe veľmi žiadané a práca pri strojoch je čistá, treba sa už len naučiť ovládať tie obrovské stroje. Keďže som študent v duálnom systéme, po maturite si nemusím hľadať prácu, ale mám ju istú.

Mário: Výber neľutujem, na začiatku roka sme zadarmo dostali montérky, ochranné okuliare a pracovné topánky od nášho budúceho zamestnávateľa.

Martin: Páči sa mi hlavne to, že mám týždeň školu a týždeň prax. Práca v dielňach ma baví.

Tak ako je zvykom u všetkých študentov stredných škôl vo štvrtom ročníku, tak aj na nás bolo pripraviť stužkovú slávnosť ako oslavu dospelosti. Bola to naša starosť a aj napriek tomu nám s prípravami pomáhala triedna učiteľka. Za čo sme jej veľmi vďační.

Dni sa krátili a nám ostávalo čím ďalej tým menej času na prípravu. Ale za to sa problémy kopili. Kvôli pár drobnostiam sme museli aj trikrát obehať celé mesto, len aby sme mali všetko dokonalé, a aj tak sa nám to stále nezdalo. Prípravy boli v plnom prúde a týždeň pred stužkovou sme sa pýtali z vyučovacích hodín, len aby sme si mohli nacvičiť program alebo čo to pripraviť. Naším vyučujúcim patrí obrovské ďakujem za ich zhovievavosť. Nastal deň D a my sme už od rána stresovali a snažili sa pripraviť sálu na to famózne vystúpenie. Ako sa blížil večer, tak sa aj stresy zvyšovali. Stihnúť to sa zdalo nemožné, no my sme to dokázali. Sála v školskej jedálni, kde sa mala stužková odhrať, bola pripravená, tombola už na stole očíslovaná, rekvizity pre program pekne pripravené a aj stoly prichystané. Všetko sa mohlo začať. V pokoji sme sa rozišli domov, pripraviť sa. V škole sme sa stretli hodinu pred začiatkom, aby sme mohli doladiť maličkosti a očakávať učiteľov, rodičov a partnerky. Nervozita a napätie sa dali krájať, keď začali prichádzať prví hostia. Uvítali sme ich a posadili na čestné miesta. Keď už boli všetci naši hostia na svojich miestach, mohlo sa začať. Mohla sa začať naša stužková.

Všetci boli v napätí a nikomu nebolo do smiechu. Krvi by ste sa u nás nedorezali. Ako sme tam stáli, zaznela hudba a prvá dvojica sa vybrala na pódium. Bol to náš nástup. Všetko bolo pripravené a nacvičené, no aj tak sme mali veľký strach, aby sme niečo nepokazili. Pár krokov vpred, úklon a zaradiť sa do radu. Každý si to opakoval v hlave, len aby to nepoplietol. Keď sme si všetci nastúpili, tak začali slávnostné príhovory. Najskôr spolužiakov a potom pani zástupkyne a pani učiteľky triednej. Každý bol v strese a bolo to vidieť. Srdcervúci príhovor našej pani zástupkyne nenechal ani jedno oko v sále suché. Boli sme dojatí, aj keď sme ju veľa krát, či už na hodinách alebo pri opravovaní našich písomiek, nahnevali, nič nám nevyčítala. Tak isto aj naša pani učiteľka triedna. Po príhovoroch prišlo stužkovanie a prípitok. „To oficiálne máme za sebou,“ každý si vydýchol. Potom prišiel učiteľský tanec, ktorý sme si spravodlivo vylosovali a pre učiteľov a majstrov odborného výcviku sme vybrali partnerky. Predsa len, sme v triede samí chalani. Na rade bol program. Dali sme si s ním veľa námahy a stál za to, aspoň podľa nás. Všetci sa zabávali a pochválili nám program ale aj bohatú tombolu. Samozrejme počas večera sa udialo veľmi veľa nečakaných vecí, ale to by sme neboli my, aby sme to nejako neuhrali. Po programe sme sa pustili do voľnej zábavy. DJ hral a všetci tancovali a zabávali sa. „Dokázali sme to!“ povedal si v duchu každý z nás.

A tak sme sa stali „dospelými“, aj keď najťažšia skúška dospelosti nás ešte len čaká v podobe maturity. Bol to úžasný večer, ktorý zjednotil náš kolektív. Spomienky ostanú naveky, a preto sa naveky zachová v pamäti naša stužková.

Patrik Machala, 4. C



4.B



4.C



4.D



2. AN

PATRIK SEIDL 4.D

1. Čo robíš vo voľnom čase?

Svoj voľný čas trávim so svojimi kamarátmi, rodinou, ale najmä tvorením grafiky či už 3D renderu nejakého interiéru, objektov, produktov alebo sa zdokonaľujem vo Photoshope - úprave fotiek, tvorbe tapety, loga a ikoniek. Pracujem dokonca pre jeden americký projekt.

2. V minulých ročníkoch sme mali možnosť v školskom časopise uverejniť tvoje básne, kde berieš inšpiráciu na písanie? Koľko básní si vytvoril?

Túto otázku som si kládol už veľakrát, pretože vždy keď som mal chuť niečo napísať, sadol som si, zapol hudbu a pracoval. Pri hudbe mi napadli všetky básne. Napísal som ich trinásť.

3. Spomínal si, že pracuješ pre jeden americký projekt. Vysvetli, čomu sa v ňom konkrétne venuješ.

Ponúkli mi prácu na tvorenie a úpravu modelov a taktiež programovanie máp pomocou triggerov (príkazové kódy editora od blizzardu). Keďže som študent, platená robota sa mi zišla.



4. Si jediný Slovák, ktorý na tomto projekte pracuje? Je táto práca náročná, baví ťa?

Je veľa Slovákov, čo pracuje pre zahraničné projekty, ale čo sa týka tohto konkrétneho, tak môžem povedať, že som v tíme jediný Slovák. Je to veľmi zvláštny pocit pracovať s ľuďmi, ktorí sú profesionáli a pochádzajú z Ameriky. Som rád že, som sa tam dostal a veľmi ma to baví. Ak viete byť tvorivý a rýchly, nie je táto práca náročná, veľa sa neustále učím.

5. Si v poslednom ročníku. Čo plánuješ robiť po škole?

Po škole sa plánujem uplatniť ako grafik v nejakej firme a popritom pracovať na projekte. Možno po čase odísť na pár rokov do zahraničia a neustále sa zdokonaľovať.



MICHAL BUŠOVSKÝ 2.AN

1. Michal, kedy a ako si sa dostal k hokejbalu?

K hokejbalu som sa dostal už ako osemročný chlapec. Hokejbal som začínal hrať najskôr na ulici. Neskôr začal aj môj strýko hrať hokejbal a brával ma na každý zápas a tam má jeden pán oslovil, či nemám záujem hrať žiacku mestskú hokejbalovú ligu.

2. Prečo si sa rozhodol venovať práve tomuto športu?

Hokejbal som si vybral práve preto, lebo tento šport má dosť blízko k hokeju. Už od malého chlapca som chcel hrať hokej, len bohužiaľ rodičia nemali na to financie, aby ma v tom mohli podporovať. Tak som sa začal venovať hokejbalu.

3. Aký je Tvoj najväčší úspech?

Mojím najväčším úspechom bolo, keď som sa stal majstrom sveta do 18-rokov a hneď o dva roky som sa stal znova majstrom sveta do 20-rokov, kde som bol aj vyhlásený za najlepšieho obrancu na svete.

4. Dostal si sa s týmto športom aj za hranice Slovenska?

Hokejbalom som veľa cestoval do Českej republiky, ale najďalej som bol v Anglicku v meste Sheffield.

5. Opíš najkrajšiu spomienku, ktorá sa Ti spája s hokejbalom.

Najkrajšiu spomienku mám, keď má vyhlásili za najlepšieho obrancu na svete. Bol a stále je to pre mňa neopísateľný pocit.

Patrikovi a Michalovi ďakujeme za rozhovor, želáme im úspešnú maturitu a po skončení školy veľa úspechov a pracovných príležitostí.

VTIPOVISKO



- Prečo máš spálené ucho?
- Žehlil som si košeľu a zvonil telefón.
- A prečo máš spálené aj druhé ucho?
- Hneď som volal pohotovosť.

Dvaja chlapci prišli k zubárovi. Ten jeden už od dverí volá:

- Pán doktor, potrebujeme vytrhnúť zub. Ale nerobte si s tým žiadne priedahy, žiadne umrťvovanie, žiadne injekcie, nech už je vonku!
- Tak sa mi to páči, pochvaľuje si zubár. Ktorý zúbok to je? Tu sa chlapec otočí k svojmu kamarátovi a hovorí:
 - Jožo, ukáž mu ten zub!

Slon s mravcom kráča púšťou. Idú dlho, predlho, až slon spadol a povedal:

- Asi umriem smädom. Mravec ho upokojil:
- Neboj sa, nesiem so sebou plnú bandasku vody.

Príde Juro k Jožovi na návštevu. Ten sedí v kuchyni po členky v strúhanke a stále strúha ďalšie a ďalšie rožky.

- Čo to vyvádzaš? - pýta sa Juro.
- Áááále, mám chuť na rezne a recept začína: Strúhajte tri dni staré rožky...



- Čím by si chcel byť?
- Milionárom ako môj otec.
- Tvoj otec je milionár?
- Nie, ale tiež by ním chcel byť.

Učiteľka dala žiakom slohovú úlohu s témou: Keby som bol riaditeľom firmy. Všetci žiaci sa pustili do písania, iba Matej nie.

- Prečo nepíšeš? - pýta sa učiteľka.
- Čakám na sekretárku.



SOŠ STROJNÍČKA POVAŽSKÁ BYSTRICA 2017

OMEGAs