

EW7F447WI



BG Перална машина

Ръководство за употреба



Electrolux

СЪДЪРЖАНИЕ

1. ИНФОРМАЦИЯ ЗА БЕЗОПАСНОСТ.....	3
2. ИНСТРУКЦИИ ЗА БЕЗОПАСНОСТ.....	5
3. ИНСТАЛИРАНЕ.....	6
4. ОПИСАНИЕ НА УРЕДА.....	16
5. КОМАНДНО ТАБЛО.....	16
6. ВЪРТЯЩО КОПЧЕ И БУТОНИ.....	18
7. PROGRAMMES (ПРОГРАМИ).....	22
8. НАСТРОЙКИ.....	29
9. ПРЕДИ ПЪРВАТА УПОТРЕБА.....	29
10. ВСЕКИДНЕВНА УПОТРЕБА.....	29
11. ПРЕПОРЪКИ И СЪВЕТИ.....	34
12. ГРИЖИ И ПОЧИСТВАНЕ.....	35
13. ОТСТРАНЯВАНЕ НА НЕИЗПРАВНОСТИ.....	41
14. ДАННИ ЗА ПОТРЕБЛЕНИЕТО.....	46
15. ТЕХНИЧЕСКИ ДАННИ.....	47
16. ИНФОРМАЦИЯ ЗА ПРОДУКТА ВЪВ ВРЪЗКА С РЕГЛАМЕНТ НА ЕС 1369/2017.....	47

МИСЛИМ ЗА ВАС

Благодарим ви, че закупихте уред от Electrolux. Избрахте продукт, който носи със себе си десетилетия професионален опит и нововъведения. Оригинален и стилен, той е създаден с мисъл за вас. Така че, когато и да го използвате, можете да сте сигурни, че ще получите невероятни резултати по всяко време.

Добре дошли в Electrolux.

Посетете нашия уебсайт, за да:



Получите полезни съвети, брошури, отстраняване на неизправности, сервисна информация:

www.electrolux.com/webselfservice



Регистрирайте своя продукт за по-добро обслужване:

www.registerelectrolux.com



Купите аксесоари, консумативи и оригинални резервни части за вашия уред:

www.electrolux.com/shop

ГРИЖИ ЗА КЛИЕНТА И ОБСЛУЖВАНЕ

Препоръчваме използването на оригинални резервни части.

Когато се свързвате с нашия оторизиран отдел "Обслужване", трябва да имате под ръка следната информация: Модел, PNC (номер на продукт), сериен номер.

Информацията можете да намерите на табелката с данни.

 Предупреждение / Внимание-Важна информация за безопасност

 Обща информация и съвети

 Информация за опазване на околната среда

Запазваме си правото на изменения.

1. ⚠ ИНФОРМАЦИЯ ЗА БЕЗОПАСНОСТ

Внимателно прочетете предоставените инструкции преди инсталиране и употреба на уреда.

Производителят не е отговорен за контузии или наранявания в резултат на неправилна инсталация или употреба. Винаги дръжте инструкциите на безопасно и лесно за достъп място за справка в бъдеще.

1.1 Безопасност за децата и хората с ограничени способности

- Този уред може да бъде използван от деца над 8 годишна възраст, както и лица с намалени физически, сетивни и умствени възможности или лица без опит и познания, само ако те са под наблюдение или бъдат инструктирани относно безопасната употреба на уреда и възможните рискове.
- Деца между 3- и 8-годишна възраст и хора с тежки или комплексни увреждания трябва да се държат далеч от уреда, освен ако не са под постоянно наблюдение.
- Деца под 3-годишна възраст трябва да се държат далеч от уреда, освен ако не са под постоянно наблюдение.
- Не позволявайте на деца да си играят с уреда.
- Дръжте всичките опаковачни материали далеч от деца и ги изхвърлете, както е редно.
- Пазете препарати далеч от деца.
- Пазете децата и домашните любимци далеч от уреда, когато вратичката е отворена.
- Ако уредът има устройство за детска безопасност, то трябва да се активира.
- Деца няма да извършват почистване или поддръжка на уреда без надзор.

1.2 Основна безопасност

- Не променяйте предназначението на уреда.
- Този уред е предназначен за употреба в домашни условия и подобни приложения като:
 - кухненски зони за персонал в магазини, офиси и други работни места.
 - от клиенти в хотели, мотели, помещения за краткосрочен наем и други среди от жилищен тип;
 - зони за обща употреба в блокове или обществени перални.
- Не превишавайте обема на максимално зареждане от 7 кг (вижте глава „Таблица с програми“).
- Налягането постъпващата водата постъпваща мрежата трябва да е между 0,5 бара (0,05 МПа) и 8 бара (0,8 МПа).
- Вентилационният отвор в основата не бива да бъде покриван от килим или други постелки за под.
- Уредът трябва да е свързан към водопровода с новопредоставения комплект маркучи или други такива, предоставени от оторизирания сервизен център.
- Старият комплект маркучи не трябва да се използва повторно.
- Ако хранващият кабел е повреден, той трябва да се смени от производителя, оторизиран сервизен център или квалифицирано лице, за да се избегне опасност.
- Преди обслужване на уреда, го изключете и извадете щепсела от хранващия контакт.
- Не почиствайте уреда чрез пръскане с вода под налягане и/или пара.
- Почиствайте уреда с навлажнена кърпа. Използвайте само неутрални, миещи препарати. Не използвайте абразивни продукти, грапави, почистващи кърпи, разтворители или метални предмети.

2. ИНСТРУКЦИИ ЗА БЕЗОПАСНОСТ

2.1 Инсталиране



Инсталацията трябва да отговаря на съответните национални разпоредби.

- Извадете всички опаковки и болтове за превозване, включително гумената втулка с пластмасов разделител.
- Дръжте транзитните болтове на сигурно място. Ако уредът ще се мести в бъдеще, трябва да се откачи, за да се заключи барабана и да се предотврати вътрешно нараняване.
- Винаги внимавайте, когато местите уреда, тъй като е тежък. Винаги използвайте предпазни ръкавици и затворени обувки.
- Не монтирайте или използвайте наранен уред.
- Следвайте инструкциите за инсталиране, приложени към уреда.
- Не инсталирайте и не използвайте уреда, когато температурата може да е по ниска от 0 °C, или когато е изложен на атмосферни влияния.
- Подът, където ще се монтира уредът, трябва да е равен, стабилен, устойчив на топлина и чист.
- Уверете се, че има циркулация на въздух между уреда и пода.
- Когато уредът е поставен в постоянното си положение, проверете дали е напълно нивелиран с помощта на нивелир. Ако не е, наместете крачетата.
- Не инсталирайте уреда директно над отточния канал.
- Не пръскайте вода върху уреда и не го излагайте на прекомерна влажност.
- Не монтирайте уреда там, където вратата на уреда не може да се отвори напълно.
- Не слагайте контейнер за събиране на евентуален теч на вода под уреда. Свържете се със Оторизиран сервизен център, за да

проверите кой аксесоар може да използвате.

2.2 Електрическа връзка



ВНИМАНИЕ!

Риск от пожар или токов удар.

- Уредът трябва да е заземен.
- Винаги използвайте правилно монтиран контакт със защита от токов удар.
- Уверете се, че параметрите на табелката с технически данни са съвместими с електрическите данни на захранващата мрежа.
- Не използвайте разклонители или адаптери с много входове.
- Внимавайте да не повредите захранващия щепсел и захранващия кабел. Ако захранващият кабел трябва да бъде подменен, това трябва да бъде извършено от нашия оторизиран сервизен център.
- Свържете кабела за захранването към контакта единствено в края на инсталацията. Уверете се, че щепселът за захранване е достъпен след инсталирането.
- Не пипайте захранващия кабел или щепсела с мокри ръце.
- Не издърпвайте захранващия кабел, за да изключите уреда. Винаги издърпвайте щепсела.
- Уредът съответства на Директивите на Е.Е.С.

2.3 Свързване към водоподаването

- Не нанасяйте щети по маркучите за вода.
- Преди свързване с нови тръби, неизползвани от дълго време такива, където са правени ремонти или с прикачени нови устройства (водомери, и т.н.), оставете водата да тече, докато не се избистри.
- Уверете се, че няма видими течове по време на и след първото използване на уреда.

- Не използвайте удължение за маркуч, ако маркучът за подаване на вода е твърде къс. Свържете се с оторизирания сервизен център за подмяна на маркучите за подаване на вода.
- Възможно е да видите вода да се излива от източващия маркуч. Това се дължи на тестването на уреда с използване на вода в завода.
- Можете да удължите маркуча за източване до максимум 400 см. Свържете се с оторизирания сервизен център за другия маркуч за източване и удължението.

2.4 Употреба



ВНИМАНИЕ!

Опасност от нараняване, токов удар, пожар, изгаряне или повреда на уреда.

- Следвайте инструкциите върху опаковката на перилния препарат.
- Не поставяйте запалителни материали или предмети, които са напоени със запалителни материали, в уреда, в близост до него или върху него.
- Уверете се, че всички метални предмети са премахнати от прането.
- Не перете платове, които са силно замърсени с масло, грес или други мазни вещества. Това може да

повреди гумените части на пералната машина. Такива платове трябва да бъдат изпрани предварително на ръка, преди да бъдат заредени в пералната машина.

- Не докосвайте стъклената вратичка, докато програмата работи. Стъклото може да се нагорещи.

2.5 Обслужване

- За поправка на уредът, свържете се с оторизиран сервизен център.
- Използвайте само оригинални резервни части.

2.6 Изхвърляне



ВНИМАНИЕ!

Риск от нараняване или задушаване.

- Изключете уреда от електрозахранването и водоподаването.
- Извадете захранващия ел. кабел в близост до уреда и го изхвърлете.
- Премахнете дръжката на вратичката, за да предотвратите заклещването на деца или домашни любимци в барабана.
- Изхвърлете уреда в съответствие с местните изисквания за изхвърляне на "Отпадъци от електрическо и електронно оборудване (ОЕЕО)".

3. ИНСТАЛИРАНЕ



ВНИМАНИЕ!

Вж. глава "Безопасност".

3.1 Бъдете подготвени за монтажа



Препоръчва се монтажът да се извърши от двама души.

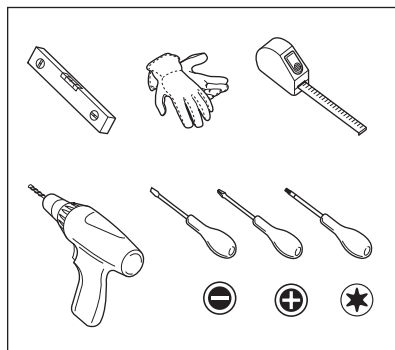

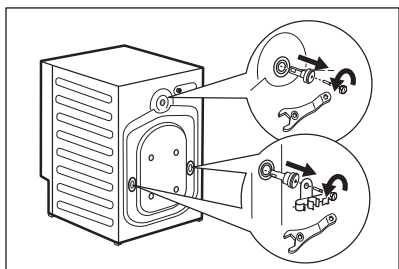
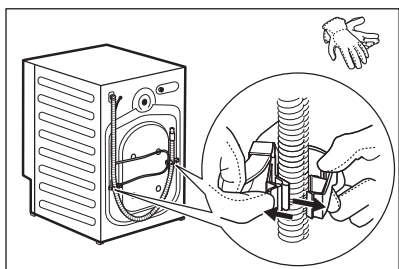
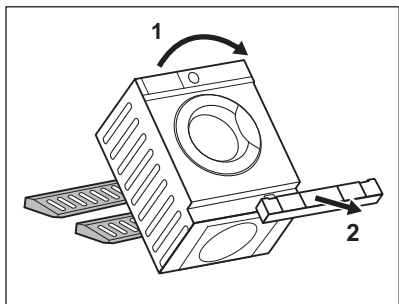
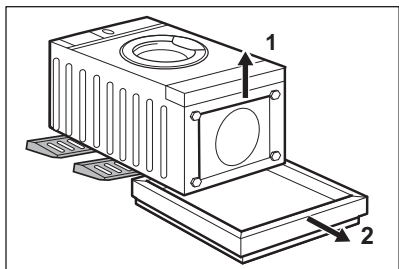

3. Отстранете полистиреновия предпазител от дъното.

4. Върнете уреда във вертикално положение и отстранете защитния полистирен.

5. Отстранете захранващия кабел и маркуча за източване от държачите.



Възможно е да видите вода да се излива от източващия маркуч. Това е породено от тестването на уреда с вода в завода.

6. Отстранете трите болта, държачите на маркуча и пластмасовите шайби с ключа, предоставен с уреда.

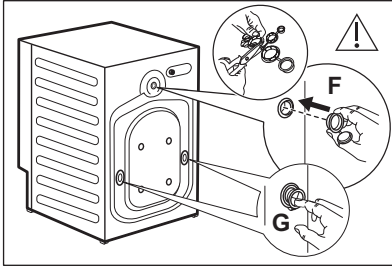

7. Затворете отворите с пластмасовите капачки, които се намират в плика с потребителското ръководство. Поставете най-малката капачка **F** в горния отвор и двете по-големи капачки **G** в долните отвори.

i Препоръчваме да запазите опаковките и транспортните болтове, в случай че Ви се наложи местите уреда.

3.4 Поставяне и нивелиране

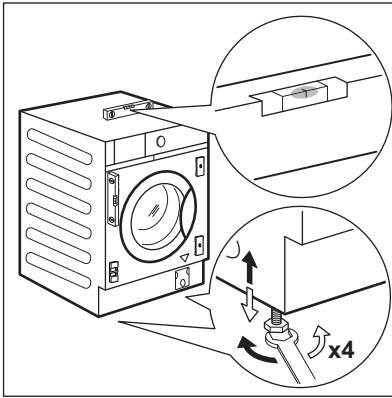

1. Монтирайте уреда върху плоска, твърда подова настилка.

! **ВНИМАНИЕ!**
Уверете се, че клима не спира циркулацията на въздух под уреда.

i Донесете уреда близо до нишата в шкафа, преди да го нивелирате. За повече подробности вижте параграф „Вграждане“.

2. Разхлупете крачетата, за да регулирате нивото.

i Правилното нивелиране на уреда предотвратява вибрации, шум и движението на уреда по време на работа.

Уредът трябва да е нивелиран и стабилен.

! **ПРЕДУПРЕЖДЕНИЕ!**
Не поставяйте картонени, дървени или подобни материали под уреда, за да регулирате нивото.

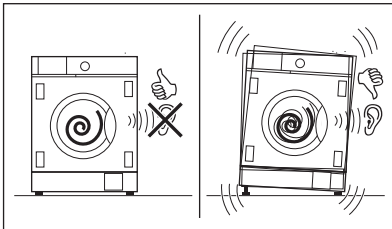

3.5 Свързване на маркучи и кабел

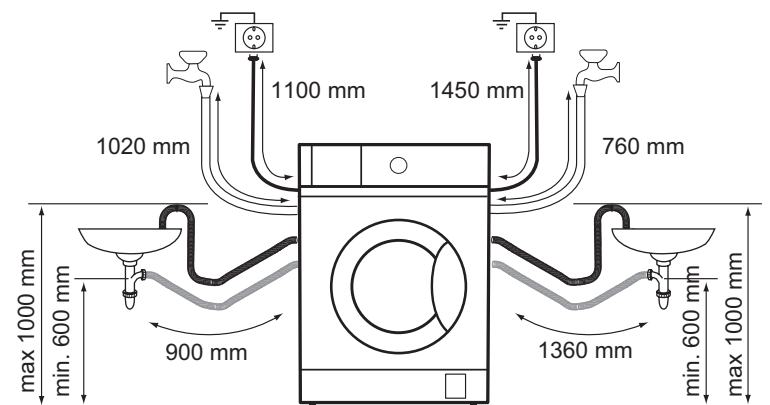

Маркучът за подаване на вода

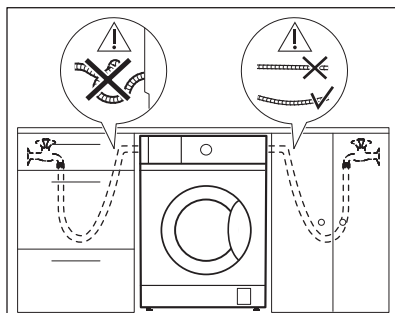

1. Извадете маркуча за подаване на вода от вътрешността на барабана.
2. За да свържете маркуча за подаване на вода в правилната посока и с правилен наклон, вижте позицията на крана за вода, преди да го свържете с гърба на уреда.



Уверете се, че маркучът не е нито пречупен, нито смачкан, нито опънат.

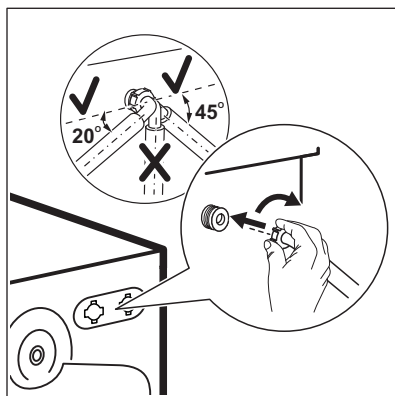

3. Свържете маркуча към задната част на уреда. Не завъртайте маркуча за подаване на вода надолу, а го обърнете наляво или надясно в зависимост от позицията на крана за вода.
4. Разхлабете гайката, за да я фиксирате в правилната позиция.

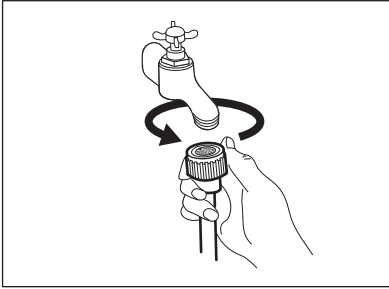

5. Свържете маркуча за подаване на вода към крана за студена вода с резба 3/4 цола.



ВНИМАНИЕ!

Уверете се, че няма течове от съединенията.



Използвайте ключа, предоставен с уреда.



Не използвайте удължение за маркуч, ако маркучът за подаване на вода е твърде къс. Свържете се с оторизиран сервизен център за смяна на маркуча за подаване на вода.

Източване на вода

Маркучът за оттичане може да се свърже:

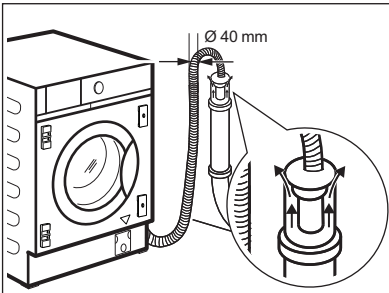

Към щранг с вентилационен отвор

Направо в канализацията на височина не по-малка от 60 см (23,6") и не по-голяма от 100 см (39,3").

Край на маркуча за оттичане трябва винаги да може да поема въздух, т. е. вътрешният диаметър на канала за източване (мин. 40 мм – мин. 1,6") трябва да бъде по-голям от външния диаметър на маркуча за оттичане.

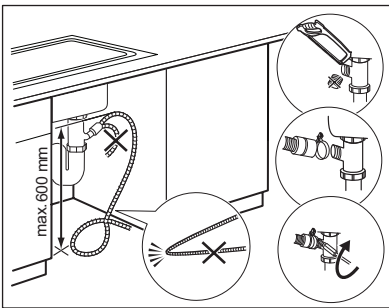

Към канал на мивка

Поставете маркуча за източване в канала и го затегнете с доставената свинска опашка L.

Уверете се, че маркучът за източване прави завой, за да предотврати навлизането на частици от мивката в уреда.

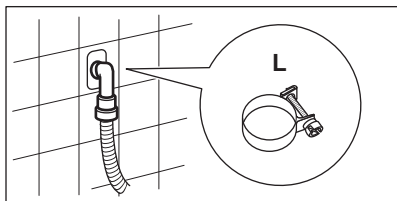

Към стенна тръба

Директно към вградена тръба за източване в стаята и затегнете с предоставената свинска опашка L.

- i** Можете да удължите маркуча за източване до максимум 400 см. Свържете се със сервизния център за другия маркуч за източване и удължението.

3.6 Вграждане

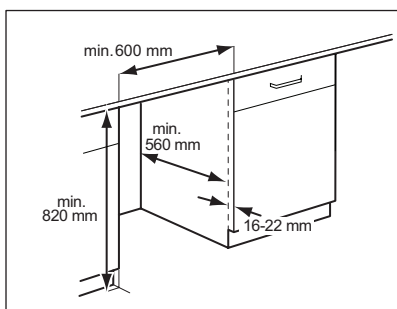

Този уред е проектиран за вграждане в кухненски мебели. Прорезът трябва да е с размерите, показани на тази фигура.

- i** За ниши с височина, различна от 820 мм, е възможно да купите подходящия комплект от уебсайта.

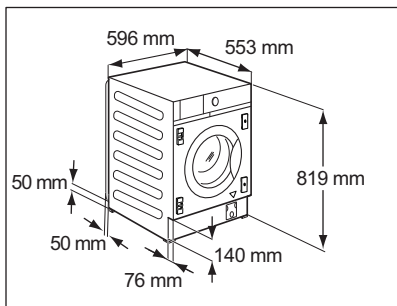

- i** Ако зад уреда има маркучи, се погрижете нищо да не затваря малката ниша, обозначена с размери 50 x 50 мм.

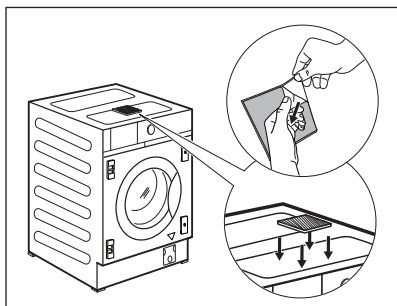

Уредът също така е оборудван със залепваща гъба H, която можете да намерите в барабана. Поставете я отгоре на уреда, където е посочено на илюстрацията. Когато нивелирате уреда под мебелта, НЕ стискайте гъбата.

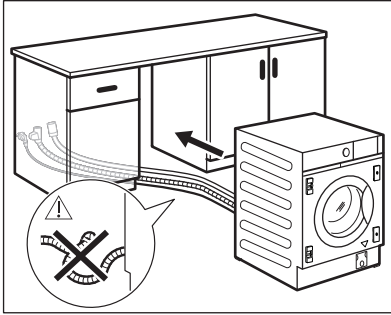

Преди да продължите с вграждането на уреда, го донесете близо до нишата и поставете предварително маркуचा за подаване на вода, маркуча за оттичане и захранващия кабел.



ВНИМАНИЕ!

Погрижете се да не са прегънати или смачкани.

3.7 Подготовка и монтаж на вратата на шкафа

Размерите на вратата на шкафа трябва да бъдат:

- ширина мин. 595 - макс. 598 мм;
- дебелина 16 – 22 мм.

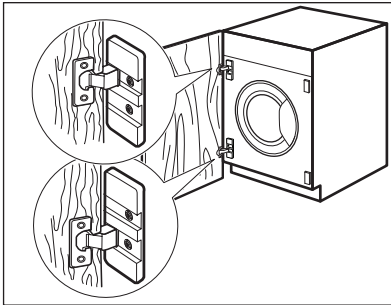

Фабрична предварителна настройка

Уредът първоначално е приспособен за монтаж на врата на шкафа с отваряне от дясно наляво.



Най-доброто решение би било да завиете горната панта към горния отвор на горната плоча и долната панта към долния отвор на долната плоча.

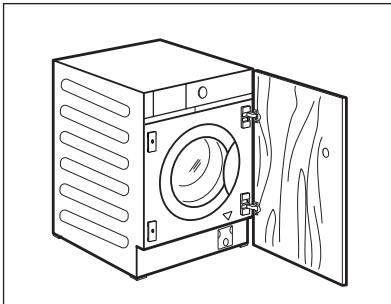

Обръщане на вратата на шкафа

Извършете обръщането на вратата на шкафа, преди уреда да бъде вграден напълно.

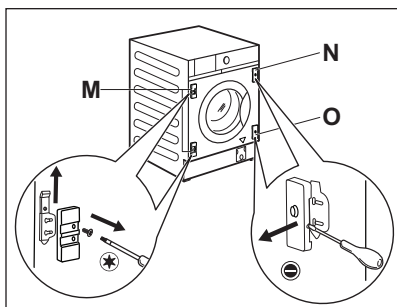

Ако вратата на шкафа трябва да се отваря отляво надясно, обърнете позицията на опорите за пантите **M** с магнитната планка **N** и долната планка **O**.

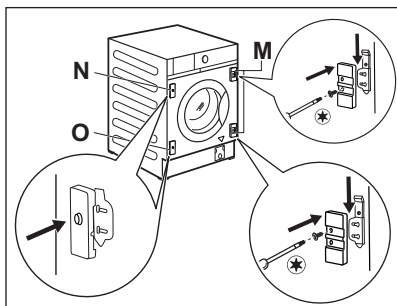

i Уверете се, че планката с магнита е отгоре.

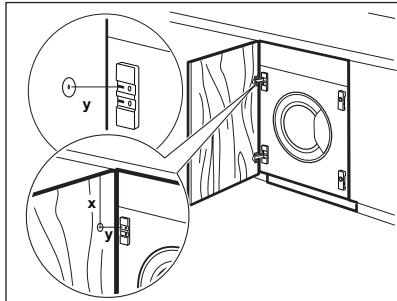

Подготовка на вратата на шкафа

i За да зенкеровате вратата се препоръчва да повикате професионалист.

Подравнете правилно вратата на шкафа с мебела.

Измерете разстоянието **X**, за да фиксирате височината на отвора с цел зенкерване на горната панта. Средата на отвора **Y** трябва да е на същата височина като опората на пантата.

Задайте позицията на долния отвор, като спазвате размерите и разстоянията, показани на рисунката (449 mm). Зенкервайте отворите.

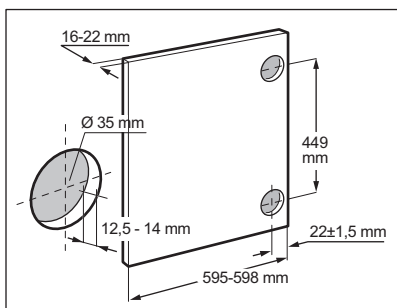

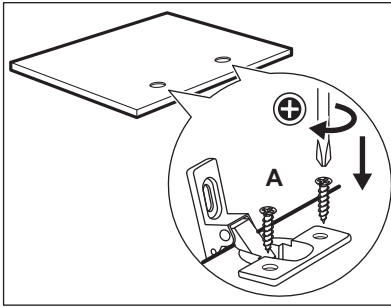

Панти

За да монтирате пантите е необходимо да пробиете два отвора (с диам. 35 мм, дълбочина 12,5-14 мм в зависимост от дълбочината на вратата на шкафа) от вътрешната страна на вратата. Пантите ще бъдат фиксирани към вратичката с помощта на доставените четири винта **A**.

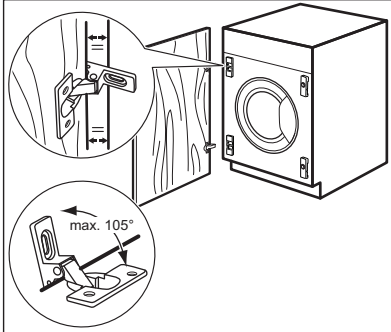

За да подравните вратата перфектно, се уверете, че ръбът на вратата на шкафа е успореден с ръба на уреда и спазва подходящ ъгъл на отваряне (макс. 105°).

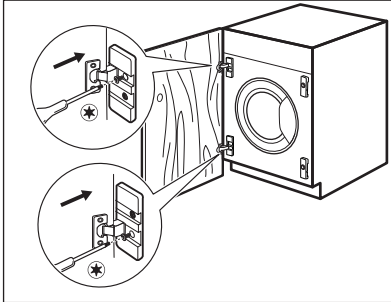

Монтиране на вратичката

Фиксирайте пантите към уреда посредством двата предоставени винта **B**.



Пантите могат да се регулират, за да компенсират възможни неравности в дебелината на вратичката.

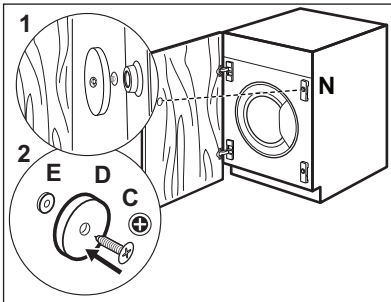

Контрамагнит

Уредът е предварително приспособен за магнитно затваряне.

За правилно затваряне:

1. Позиционирайте винта **C** и контрамагнита **D** на магнитната планка **N**. Облегнете вратата на шкафа към винта, докато той остави белег.
2. Отворете вратата на шкафа и завийте контрамагнита **D** (стоманен диск + гумен пръстен **E**) с винта **C** от вътрешната страна на вратата на шкафа, където винтът е оставил белег, както е описано в първата стъпка.

4. ОПИСАНИЕ НА УРЕДА

4.1 Преглед на уреда

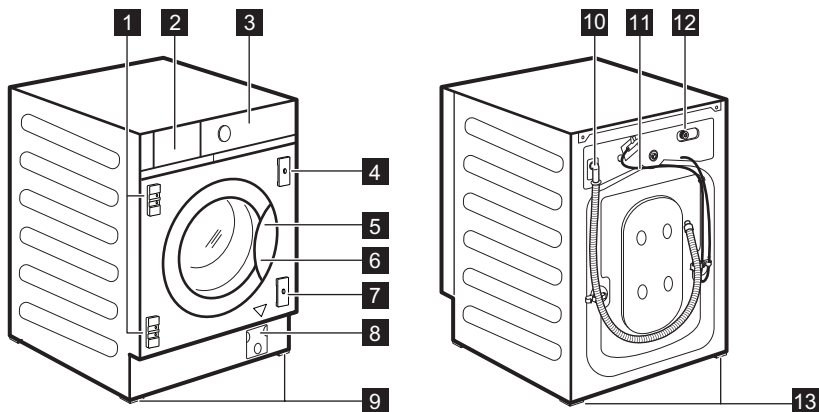





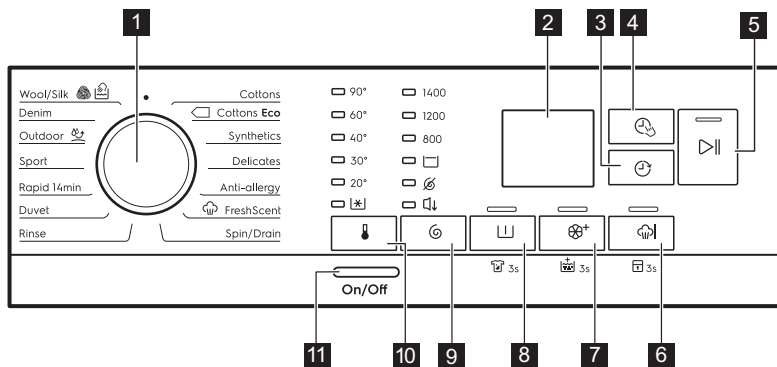

- | | |
|--|---|
| <ul style="list-style-type: none"> 1 Опори за панти 2 Дозатор за препарати 3 Контролен панел 4 Магнитна планка 5 Дръжка на люка 6 Табелка с технически данни 7 Планка с гумена бъркалка 8 Филтър на помпата за източване на водата | <ul style="list-style-type: none"> 9 Предни крачета за хоризонтиране на уреда 10 Маркуч за оттичане 11 Захранващ кабел 12 Свързване на маркуча за подаване 13 Задни крачета за хоризонтиране на уреда |
|--|---|







5. КОМАНДНО ТАБЛО

5.1 Описание на контролния панел









i Постоянните опции се избират като задържите съответния бутон за най-малко 3 секунди.

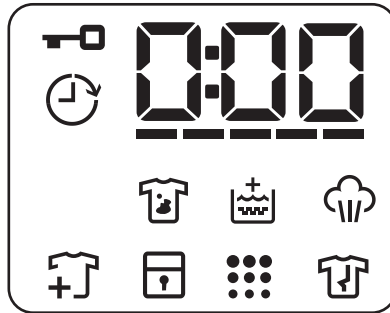





- 1** Програматор
- 2** Дисплей
- 3** Отложен старт докоснете бутона 
- 4** Time Manager докоснете бутона 
- 5** Старт/Пауза докоснете бутона 
- 6** Плюс пара докоснете бутона  и постоянната опция за заключване от деца  3s
- 7** Екстра мекота докоснете бутона  и постоянната опция за допълнително изплакване  3s

- 8** Предварително измиване докоснете бутона  и постоянна опция за петна  3s
- 9** Центрофуга сензорен бутон за опции за намаляване 
 - Опция „Задържане на изплакването“ 
 - Опция „Без центрофугиране“ 
 - Тиха опция 
- 10** Температура докоснете бутона 
- 11** On/Off натиснете бутона

5.2 Дисплей



	Индикатор за блокиран люк.
	Индикатор за отложен старт.
	<p>Дигиталният индикатор може да показва:</p> <ul style="list-style-type: none"> • Нулиране на позиция (— — —). • Времетраене на програмата (напр. 2:40). • Време на отлагане (напр. 2h). • Край на цикъла () • Код за предупреждение (напр. E20). • Индикатор за грешка (— — —).
	Индикатор за Управление на времето.

	Индикатор против петна.
	Индикатор за допълнително изплакване.
	Индикатор за фаза на парна обработка.
	Индикатор за добавяне на дрехи. Той светва в началото на фазата на измиване, когато все още е възможно да спрете уреда и да добавите повече пране.
	Индикатор за заключване за безопасност на децата.
	Индикатор за почистване на барабана. Това е препоръка за извършване на „почистване на барабан“.
	Индикатор за фаза против намачкване.

6. ВЪРТЯЩО КОПЧЕ И БУТОНИ

6.1 Въведение



Опциите/функциите не са достъпни с всички програми за изпиране. Проверете съвместимостта между опциите/функциите и програмата за изпиране в "Таблица на програмите". Опция/функция може да се самоизключват и в този случай уредът не позволява да нагласите несъвместимите опции/функции.

6.2 On/Off

Натиснете този бутон за няколко секунди, за да активирате или деактивирате уреда. Два различни звукови сигнала прозвучават, когато включвате или изключвате уреда.

Тъй като функцията "В готовност" автоматично деактивира уреда след няколко минути, за да намали консумацията на енергия, може да се наложи да активирате уреда отново.

За повече детайли, вижте параграф "В готовност" в глава "Ежедневна употреба".

6.3 Програматор

За избиране на желаната програма за пране. За повече подробности вижте глава „Програми“.

Позицията * е функция за рестартиране, която спира и рестартира текущата програма. Дисплеят показва празни чертички, за да посочи, че не е избрана програма.

6.4 Температура

Когато изберете програма за изпиране, уредът автоматично предлага температура по подразбиране.

Индикатор Студена  = студена вода.





На дисплея се показва индикаторът на зададената температура.

6.5 Центрофуга

Когато нагласите програма, уредът автоматично наглася максимално позволената скорост на центрофугиране освен за програма Denim.

Чрез този бутон можете да промените скоростта на центрофугиране по подразбиране

или да зададете някоя от допълнителните опции за центрофугиране:

- **Задържане на изплакването**  . Съответният индикатор светва. Заключителното центрофугиране не е извършено. Водата за последното изплакване не се източва, за да се предпазят тъканите от намачкване. Програмата за пране спира, но в барабана все още има вода. Вратичката остава заключена и барабана се върти често, за да намали намачкването. Трябва да източите водата, за да отворите вратата. Ако докоснете бутона Старт/Пауза , уредът извършва фаза на центрофугиране и източва водата.
- **Без центрофуга**  . Съответният индикатор светва. Задайте тази опция, за да деактивирате всички фази на центрофугиране. Уредът извършва само фазата на източване от избраната програма за пране. Задайте тази опция за много деликатни тъкани. Фазата на изплакване използва повече вода за някои програми за пране
- **Тиха**  . Съответният индикатор светва. Междинната и финалната фази на центрофугиране са подтиснати и програмата приключва с вода в барабана. Това подпомага намаляването на намачкване. Вратата остава блокирана. Барабана се върти често, за да намали намачкването. Трябва да източите водата, за да отворите вратата. Тъй като програмата е много тиха, подходящо е да се пуска вечерно време, когато тарифите за електричество са по-ниски. При някои програми изплакванията се изпълняват с повече вода. Ако докоснете бутона Старт/Пауза , уредът извършва само фаза на източване.



Уредът изпразва водата автоматично след около 18 часа.

6.6 Предварително измиване

С тази опция можете да добавите предпране към програмата.

Съответният индикатор над сензорния бутон светва.

- Използвайте тази опция, за да добавите фаза предпране на 30 °C преди фазата пране. Тази опция се препоръчва за силно замърсено пране, особено ако съдържа пясък, прах, кал или други твърди частици.





Опциите може да увеличат продължителността на програмата.

6.7 Постоянно против петна 3s

Опцията добавя фаза против петна към програмата. Използвайте тази опция за пране с петна, които са трудни за отстраняване.

За да **активирате/деактивирате тази опция**, задържете бутона

Предварително измиване  натиснат за 3 секунди, докато индикаторът  се **включи/изключи** на дисплея.

Налейте препарат за отстраняване на петна в отделението .



Тази опция увеличава продължителността на програмата.

Тази опция не е налична при температура, по-ниска от 40 °C.

6.8 Перманентно Екстра мекота

Задайте опция, за да оптимизирате разпределянето на омекотител и да направите тъканите по-меки.



Препоръчва се, когато използвате омекотител за тъкани.

 Тази опция увеличава продължителността на програмата.

Съответният индикатор над сензорния бутон светва и остава постоянно включен по време на следващите цикли, докато тази опция не бъде деактивирана.

6.9 Постоянно допълнително изплакване 3s

С тази опция можете постоянно да имате допълнително изплакване, когато зададете нова програма.

За да **активирате/деактивирате тази опция**, задръжте бутона Екстра мекота  натиснат за 3 секунди, докато индикаторът  **се включи/изключи** на дисплея.

Когато бъде активиран, уредът ще изпълни тази опция след изключване или промяна/нулиране на програмата.

 Тази опция увеличава продължителността на програмата.

6.10 Плюс пара

Тази опция добавя фаза с пара последвана от кратка фаза против намачкване в края на програмата за изпиране.



Фазата с пара намалява намачкването на тъканите и улеснява гладенето.

Съответният индикатор над сензорния бутон светва.

Индикаторът  е постоянно включен по време на фазата с пара.

 Тази опция може да увеличи продължителността на програмата.



Когато програмата приключи, на дисплея се показва ,

индикаторът  изгасва и индикаторът  се включва постоянно. Барабана изпълнява гладки движения за около 30 минути, за да се генерира пара. С натискането на който и да е бутон, движенията против намачкване спират и вратичката се отключва.

 Малко количество пране помага за по-добри резултати.

6.11 Защита от деца 3s

С тази опция може да попречите на децата да си играят с командното табло.

За да **активирате/деактивирате тази опция**, задръжте бутона Плюс пара  натиснат за 3 секунди, докато индикаторът  **се включи/изключи** на дисплея.



Когато бъде активиран, уредът ще изпълни тази опция след изключване или промяна/нулиране на програмата. Ако натиснете някой бутон, индикаторът  мига, за да покаже, че бутоните не са активни.

Функцията „Заклучване за деца“ не е достъпна за няколко секунди след включване на уреда.

6.12 Отложен старт

С тази опция може да отложите старта на програмата за по-удобно време.

Натиснете бутона неколккратно, за да зададете нужното отлагане. Времето се увеличава постепенно от 1 до 20 часа.

Дисплеят показва съответния индикатор  и избраното отложено време. След докосване на бутона Старт/Пауза , уредът започва обратно отброяване, а вратичката се заключва.

6.13 Time Manager

С тази опция можете да намалите продължителността на програмата в

зависимост от размера на товара и степента на замърсяване.

Когато зададете програма за пране, екранът показва времетраенето по подразбиране и ----- тирета.

Докоснете бутона Time Manager , за да намалите продължителността на програмата според вашите нужди. На дисплея се показва продължителността на новата програма и съответния брой тирета, с който ще бъде съкратена:

----- подходящ за пълно натоварване с нормално замърсени дрехи.

---- бърз цикъл за пълно натоварване с леко замърсени дрехи.

-- много бърз цикъл за по-малко натоварване с леко замърсени дрехи (препоръчва се макс.половин натоварване).

- най-краткият цикъл за освежаване на малко количество пране.

Функцията Time Manager е налична само при програмите от таблицата.

Индикатор	Cottons	Cottons Eco	Synthetics
----- 1)	■	■	■

Индикатор	Cottons	Cottons Eco	Synthetics
-----	■	■	■
---	■	■	■
--	■	■	■
-	■	■	■

1) Продължителност по подразбиране за всички програми.

Time Manager C програми с пара

Когато настройвате програма за пара, този бутон позволява да изберете три нива на пара и продължителността на програмата се намалява съответно:

- ---- : максимална
- -- : средна.
- - : минимална.



При някои уреди продължителността на програмата се намалява, без да се показват никакви чертички.

6.14 Старт/Пауза

Докоснете бутона Старт/Пауза , за да стартирате или паузирате уреда или да прекъснете протичаща програма.

7. PROGRAMMES (ПРОГРАМИ)

7.1 Таблица с програмите

Програма Температура по подразби- ране Температу- рен диапазон	Еталонна скорост на цен- трофуги- ране	Мак- симал- но ко- личе- ство за за- режда- не	Описание на програмата (Тип зареждане и ниво на замърсяване)
Програми за изпиране			
Cottons 40 °C 90 °C - [✳]	1400 об./мин	7 кг	Бял памук и цветен памук. Нормално, силно и леко замърсяване.
 Cottons Eco ¹⁾ 40 °C 60 °C - 40 °C	1400 об./мин	7 кг	Бели и цветни памучни тъкани. Нормално замърсяване. Консумацията на енергия намалява и времетраенето на програмата за пране се удължава и осигурява добри резултати от прането.
Synthetics 40 °C 60 °C - [✳]	1200 об./мин	3 кг	Синтетични и смесени тъкани. Нормално замърсяване.
Delicates 30 °C 40 °C - [✳]	1200 об./мин	2 кг	Деликатни тъкани като акрил, вискоза и смесени тъкани, изискващи нежно изпиране. Нормално замърсяване.
Anti-allergy 60 °C	1400 об./мин	7 кг	Бели памучни тъкани. Тази програма премахва микроорганизмите, благодарение на фаза на изпиране с температура над 60°C за няколко минути. Това подпомага премахването на микроби, бактерии, микроорганизми и частици. Добавянето на пара заедно с допълнителна фаза на изплакване гарантира правилното отстраняване на остатъците от перилни препарати и полени / алергични елементи, което го прави подходящо за деликатни и чувствителни кожи.

Програма	Еталонна	Мак-	Описание на програмата
Температура по подразбиране	скорост на центрофугиране	симално количество за зареждане	(Тип зареждане и ниво на замърсяване)

Програми с пара със система FreshScent

Програма с пара за памучни и синтетични тъкани. Пара може да се използва за сухо пране²⁾, прано или носено веднъж пране. Тази програма намалява намачкванията и миризмите³⁾ и отпуска фибрите. Когато програмата приключи, бързо извадете прането от барабана. След края на програма с пара, гладенето е изключително лесно. Не използвайте никакъв препарат. Ако е необходимо, отстранете петната чрез изпиране или локално третиране на петна. Програмите с пара не изпълняват хигиенизиращ цикъл. Не задавайте програмата с пара за тези видове дрехи:

- Дрехи, неподходящи за сушене в сушилня.
- Всички дрехи с пластмасови, метални, дървени части или подобни.



ELECTROLUX аромат. Ако използвате този специален нежен аромат, прането ви ще се ароматизира като току-що изпрано: налейте бутилка с единична доза в отделението  и просто започнете програма за пара. Намалете дозата на аромата, когато обработвате по-малко количество пране. С помощта на бутона Time Manager можете да намалите продължителността на програмата, когато обработвате дрехите, обозначени за измиване при ниска температура.

НЕ:







- Сушете в центрофуга дрехите, третирани с аромат. Ползата от нея ще се изпари.
- Използвайте аромата с други цели, различни от описаните тук.
- Използвайте аромата върху нови дрехи. Новите облекла могат да съдържат остатъчни довършителни съединения, които не са съвместими с аромата.



Ароматизиращите бутилки за дозиране се намират в уеб магазина на **ELECTROLUX** или от оторизиран дилър.

Програма Температура по подразби- ране Температу- рен диапазон	Еталонна скорост на цен- трофуги- ране	Мак- симал- но ко- личе- ство за за- режда- не	Описание на програмата (Тип зареждане и ниво на замърсяване)
 FreshScent		1 кг	<p>Памучни, синтетични, деликатни тъкани. Кратка и нежна програма за пара, за да освежите дори много деликатните си дрехи, включително много деликатни дрехи с пайети, дантели и т.н. При обработването на по-малки товари продължителността на програмата може да бъде допълнително намалена с помощта на опцията Time Manager.</p> <p> ВНИМАНИЕ! Не използвайте тази програма за вълнени тъкани и дрехи, обозначени само като подходящи за химическо чистене.</p> <p> ВНИМАНИЕ! Не използвайте никакъв препа- рат!</p>
Специални програми			
Spin/Drain	1400 об./мин	7 кг	Всички тъкани, освен вълнени и деликатни. За да центрофугирате прането и да източите водата в барабана.
Rinse	1400 об./мин	7 кг	Всички тъкани, освен вълнени и много деликатни. Програма за изплакване и центрофугиране на прането. Скоростта на центрофугиране по подразбиране е тази за памучни дрехи. Намалете скоростта на центрофугиране според типа пране. Ако е необходимо, задайте опцията Допълнително изплакване за допълнителни изплаквания. С ниска скорост на центрофугиране уредът извършва фини изплаквания и кратка центрофуга.
Допълнителни програми за пране			
Duvet 40 °C 60 °C - [✳]	800 об./мин	3 кг	Единично синтетично одеяло, дрехи с подплата, юргани, пухени якета и подобни.

Програма Температура по подразби- ране Температу- рен диапазон	Еталонна скорост на цен- трофуги- ране	Мак- симал- но ко- личе- ство за за- режда- не	Описание на програмата (Тип зареждане и ниво на замърсяване)
Rapid 14min 30 °C	800 об./мин	1,5 кг	Синтетични дрехи и дрехи от смесени тъкани. Леко замърсени дрехи и дрехи, които имат нужда от освежаване.
Sport 30 °C 40 °C - [✳]	1200 об./мин	3 кг	Синтетични спортни дрехи. Интензивна кратка програма за дълбоко изпиране на спортни дрехи.

Програма Температура по подразби- ране Температу- рен диапазон	Еталонна скорост на цен- трофуги- ране	Мак- симал- но ко- личе- ство за за- режда- не	Описание на програмата (Тип зареждане и ниво на замърсяване)
 Outdoor 30 °C 40 °C - 	1200 об./мин	2 кг ⁴⁾ 1 кг ⁵⁾	<div data-bbox="568 363 613 411" style="display: inline-block; vertical-align: top; margin-bottom: 10px;">  </div> <p data-bbox="641 363 981 464">Не използвайте омекотител за тъкани и се уверете, че няма остатъци от омекотител в отделението за препарат.</p> <p data-bbox="561 485 1025 660">Синтетични дрехи за спорт. Тази програма е разработена за внимателно изпиране на модерните дрехи за спорт на открито и е подходяща за пране на спортно облекло за фитнес, колоездене, джогинг и подобни. Препоръчителното зареждане с пране е 2 кг.</p> <p data-bbox="561 663 1025 890">Водоустойчиви, водоустойчиво-дишащи и водоотблъскващи тъкани. Тази програма може да бъде използвана и като цикъл за възстановяване на водоотблъскващите функции, специално предназначен за дрехи с хидрофобно покритие. За да извършите цикъл за възстановяване на водоотблъскващите функции, постъпете по следния начин:</p> <ul data-bbox="561 893 1025 1086" style="list-style-type: none"> • Налейте перилния препарат в отделението . • Налейте специалния препарат за възстановяване на водоотблъскващи функции в отделението за омекотител . • Намалете зареденото количество до 1 кг. <div data-bbox="568 1102 613 1150" style="display: inline-block; vertical-align: top; margin-bottom: 10px;">  </div> <p data-bbox="641 1102 981 1331">За подобряване на резултатите от препаратите за възстановяване на водоотблъскващите функции, изсушете прането в сушилнята, като зададете програмата за сушене Outdoor (ако е налична и ако на етикета на дрехата е обозначено, че може да бъде използвана сушилня).</p>

Програма Температура по подразби- ране Температу- рен диапазон	Еталонна скорост на цен- трофуги- ране	Мак- симал- но ко- личе- ство за за- режда- не	Описание на програмата (Тип зареждане и ниво на замърсяване)
Denim 30 °C 40 °C - [✳]	800 об./мин (Макс. ре- ферентна скорост на центрофу- гиране 1200 об./ мин)	3 кг	Специална програма за дрехи от деним с деликатна фаза на пране, за да се сведе до минимум избледняването на цветовете и получаването на петна. За по-добра грижа се препоръчва намаляването на количеството пране.
 Wool/Silk 40 °C 40 °C - [✳]	1200 об./мин	1,5 кг	Вълна, подходяща за пране в пералня, вълна за ръчно пране и деликатни тъкани със символ „ръчно пране“⁶⁾.

1) Стандартни програми за стойностите на потребление на Енергийния етикет.





Според регламент 1061/2010, тези програми са съответно „Стандартна 60°C програма за памук“ и „Стандартна 40°C програма за памук“. Те са най-ефективните програми по отношение на потреблението на енергия и вода за пране на нормално замърсено памучно пране.



Температурата на водата при фазата на пране може да се различава от температурата, посочена за избраната програма.

- 2) Ако нагласите програма с пара за сухо пране, в края на цикъла прането може да бъде влажно. Сушете дрехите на простор за около 10 минути.
- 3) Програмата с пара не премахва наситени и тежки миризми.
- 4) Програма за пране.
- 5) Програма за пране и фаза за водоустойчивост.
- 6) По време на този цикъл барабанът се върти бавно, за да осигури нежно изпиране. Може да изглежда, че барабанът не се върти правилно или не се върти изобщо, но това е нормално за тази програма.

Съвместимост на опциите на програмата

Програма	Центрофуга		Без центрофугиране		Предварително измиване ¹⁾	 2)	Екстра мехота		Плюс пара ³⁾	Отложен старт	Time Manager
Cottons	■	■	■	■	■	■	■	■	■	■	■
Cottons Eco	■	■	■		■	■	■	■	■	■	■
Synthetics	■	■	■	■	■	■	■	■	■	■	■
Delicates	■	■	■	■			■	■		■	
Anti-allergy	■	■	■		■	■	■	■	■	■	
FreshScent										■	■
Spin/Drain	■		■ ⁴⁾							■	
Rinse	■	■	■					■		■	
Duvet			■				■			■	
Rapid 14min		■	■							■	
Sport	■	■	■		■			■		■	
Outdoor	■	■	■					■		■	
Denim	■	■	■	■		■	■	■	■	■	
Wool/Silk	■	■	■							■	

1) Предварително измиване и Петна не могат да се избират заедно.

2) Тази опция не е налична при температура под 40°C.

3) Тази опция не е налична при температура под 40°C.

4) Ако нагласите опцията „Без центрофуга“, уредът само източва водата.

7.2 Woolmark Apparel Care - Син





Цикълът за пране на вълнени тъкани с тази машина е одобрен от компанията Woolmark за пране на вълнени дрехи, обозначени с «ръчно пране», при условие, че дрехите се перат съобразно с инструкциите, предоставени от производителя на тази перална машина. Следвайте етикета на дрехата за сушене и други инструкции за пране. M1380 Символът Woolmark е знак за сертифициране в много държави.

8. НАСТРОЙКИ

8.1 Звукови сигнали

Този уред има различни звукови сигнали, които се включват когато:



- Активирате уреда (специален кратък звук).
- Деактивирате уреда (специален кратък звук).
- Докосвате бутоните (кликване).
- Направите невалиден избор (3 кратки звука).
- Програмата е завършена (последователност от звуци за около 2 минути).
- Уреда има повреда (последователност от кратки звуци за около 5 минути).

За да **активирате/деактивирате** звуковите сигнали, когато програмата е завършена, докоснете  и бутоните  заедно за около 2 секунди. Дисплеят показва индикатора On или Off.



Ако деактивирате звуковите сигнали, те ще продължат да работят, ако има неизправност в уреда.

9. ПРЕДИ ПЪРВАТА УПОТРЕБА

1. Уверете се, че електричеството е достъпно и кранът на водата е отворен.
2. Налейте 2 литра вода в отделението за препарат, отбелязано с . Това действие активира системата за източване.
3. Налейте малко количество препарат в оделението, отбелязано с .
4. Задайте и стартирайте програма за памук при най-високата температура без пране в барабана. Това премахва всички възможни замърсявания от барабана и обвивката му.

10. ВСЕКИДНЕВНА УПОТРЕБА



ВНИМАНИЕ!
Вж. глава "Безопасност".

10.1 Включване на уреда

1. Включете щепсела в контакта на захранващата мрежа.
2. Отворете крана за вода.
3. Натиснете бутон On/Off за няколко секунди, за да включите уреда. Прозвучава кратък звуков сигнал.

10.2 Зареждане на прането

1. Отворете вратичката на уреда.
 2. Изтръскайте дрехите преди да ги сложите в уреда.
 3. Поставете прането в барабана, дреха по дреха.
- Не слагайте твърде много пране в барабана.
4. Затворете вратичката добре.

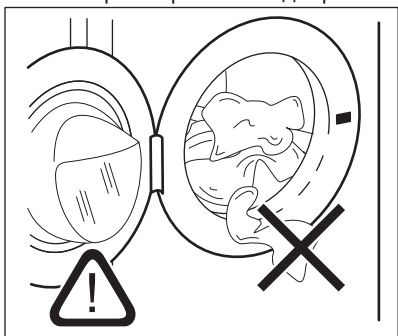

ПРЕДУПРЕЖДЕНИЕ!

Уверете се, че прането няма да се заклепти между уплътнението и вратичката, за да избегнете риск от наводняване или повреда на пералнята.



Миенето на силно омаслени и мазни петна може да причини повреда на гумените части на пералната машина.

10.3 Слагане на препарат и добавки

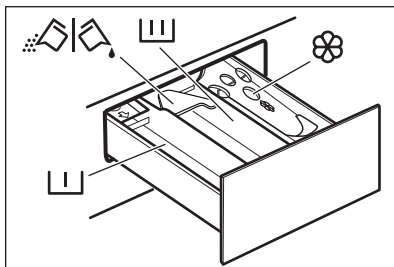

- Отделение за фаза на пред-пране, програма за наakisване или отстраняване на петна.



- Отделение за фазата за пране.



- Отделение за омекотител за тъкан и други течни препарати (балсам за тъкани, кола).

MAX - Максимално ниво на количеството на течните добавки.



- Вратичка за перилен препарат (течен или на прах).



Винаги следвайте инструкциите, които ще намерите по опаковките на почистващите препарати, но препоръчваме да не надвишавате максимално посоченото ниво (**MAX**). Това количество ще гарантира най-добри резултати при изпиране.



След цикъл на пране, ако е необходимо премахнете всякакви останки от препарат от отделението за такъв.

10.4 Проверете позицията на преградата за препарат

1. Дръпнете доколкото е възможно навън чекмеджето за дозиране на препарати.

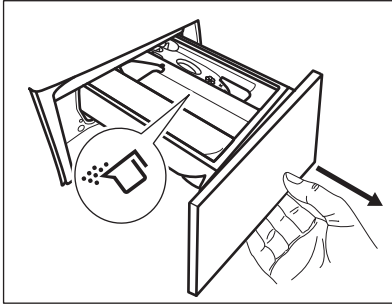

2. Натиснете лостчето надолу, за да извадите дозатора.
3. За да използвате прах за пране, обърнете преградата нагоре.
4. За да използвате течен препарат, обърнете преградата надолу.

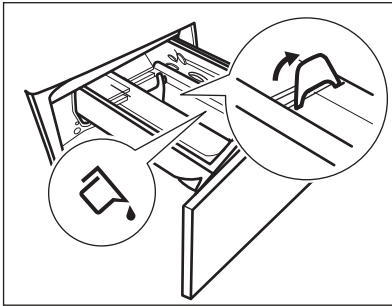

Когато преградата е в позиция **НАДОЛУ**:

- Не използвайте гелообразни или гъсти перилни препарати.
 - Не превишавайте дозата препарат, показана върху преградата.
 - Не задавайте фаза на предпране.
 - Не задавайте функцията за отложен старт.
5. Измерване на перилния препарат и омекотителя за тъкани.
 6. Внимателно затворете дозатора.

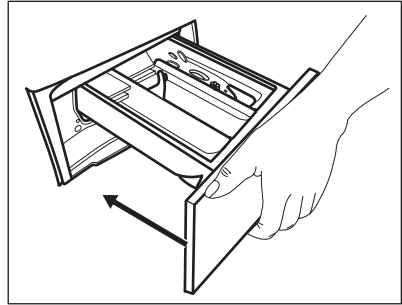

Уверете се, че преградата не предизвиква блокиране, когато затворите чекмеджето.

10.5 Задаване на програма

1. Завъртете програматора, за да изберете желаната програма за пране.

Индикаторът на бутона Старт/Пауза  примигва.

Дисплеят показва индикативната продължителност на програмата и максималното натоварване.

2. За да промените температурата и/или скоростта на центрофугиране, докоснете съответните бутони.
3. По желание задайте една или повече опции чрез натискане на съответните бутони. Съответните индикатори се включват на дисплея и проказаната информация съответно се променя.





Ако изборът **не е възможен**, прозвучава звук сигнал и дисплеят показва — — —.

10.6 Стартиране на програма



Докоснете бутона Старт/Пауза , за да стартирате програмата. Не е възможно програмата да се стартира, когато индикаторът на бутона е изключен и не мига (напр. програмирано набиране на грешна позиция).



Съответният индикатор спира да мига и остава включен.

Програмата стартира, вратата е заключена. Дисплеят показва индикатора .

 Източващата помпа може да работи за кратко, преди уреда да се пълни с вода.

10.7 Стартиране на програма с отложен старт





1. Докоснете бутона Отложен старт  неколкократно, докато дисплеят покаже желаното време на отлагане. Индикаторът ще покаже върху дисплея .

2. Докоснете бутона Старт/Пауза . Вратичката на уреда се заключва и започва отброяването на отложения старт. Дисплеят показва индикатора .

Когато отброяването завърши, програмата се стартира автоматично.

Отмяна на отложения старт след като отброяването е започнало



За да отмените отложения старт:

1. Докоснете бутона Старт/Пауза , за да поставите уреда в режим пауза. Съответният индикатор мига.
2. Докоснете бутона Отложен старт  неколкократно, докато дисплеят покаже  и индикатора  изгасне.
3. Натиснете бутона Старт/Пауза  отново, за да стартирате програмата веднага.

Промяна в отложения старт след като отброяването е започнало

За да промените отложения старт:

1. Докоснете бутона Старт/Пауза , за да поставите уреда в режим пауза. Съответният индикатор мига.

2. Докоснете бутона Отложен старт  неколкократно, докато дисплеят покаже желаното време на отлагане.
3. Натиснете бутона Старт/Пауза  отново, за да стартирате новото отброяване.



10.8 SensiCare System засичане на пране

След докосване на бутона Старт/Пауза :

1. SensiCare System започва да изчислява теглото на прането, за да калкулира реалното времетраене на програмата. По време на тази фаза, разделите „Управление на времето“ ----- намиращи се под часовника, стартират анимация.
2. След около 15-20 минути, разделите „Управление на времето“ изчезва и се показва времетраенето на новия цикъл. Уредът автоматично настройва времетраенето на програмата спрямо прането за постигане на перфектни резултати за минимално време.

10.9 Прекъсване на програмата и промяна на опциите

Когато програмата работи, може да промените **само някои** опции:

1. Докоснете бутона Старт/Пауза . Съответният индикатор мига.
2. Промяна на опциите. Предоставената информация на дисплея съответно се променя.
3. Докоснете бутона Старт/Пауза  отново.

Програмата за измиване продължава.

10.10 Отмяна на работеща програма

1. Натиснете бутон On/Off, за да отмените програмата и да деактивирате уреда.

2. Натиснете бутона On/Off отново, за да активирате уреда.

i Ако SensiCare System е завършена и пълненето на водата е започнало, новата програма стартира **без да повтаря SensiCare System**. Водата и препаратата не се източват, за да няма отпадъци.



Има и алтернативен начин за отмяна:

1. Завъртете ключа за избиране на позицията "Reset" (нулиране) • .
2. Изчакайте 1 секунда. На дисплея се показва --- .
Сега можете да зададете нова програма за пране.

10.11 Отваряне на вратичката – добавяне на дрехи

i Ако температурата и нивото на водата в барабана са прекалено високи и/или барабанът все още се върти, не бива да отваряте вратата.

Докато програмата или отложения старт работят, вратичката на уреда е блокирана. Дисплеят показва индикатора .

1. Докоснете бутона Старт/Пауза . Съответният индикатор на дисплея за блокировка на вратата се изключва.
2. Отворете вратичката на уреда. Ако е необходимо, добавете или извадете част от прането. Затворете вратичката и докоснете бутона Старт/Пауза .

Програмата или отложеният старт продължават.

10.12 Край на програмата

Когато програмата завърши, уредът спира автоматично. Прозвучават звукови сигнали (ако са активирани).

Дисплеят показва .

Индикаторът на бутона Старт/Пауза  изгасва.

Вратичката се отключва и индикаторът  изгасва.

1. Натиснете бутона On/Off, за да изключите уреда.

Пет минути след края на програмата, функцията за пестене на енергия автоматично деактивира уреда.



i Когато отново активирате уреда, дисплеят показва края на последната зададена програма. Завъртете копчето за програми, за да зададете нов цикъл.



2. Извадете прането от уреда.
3. Уверете се, че барабанът е празен.
4. Дръжте вратата и отделението на препаратата откренати, за да предотвратите плесен и миризми.
5. Затворете крана за водата.

10.13 Източване на вода след край на цикъл



Ако сте избрали програма или опция, която не източва водата при последната центрофуга, програмата е завършена, но:

- Зоната за време показва  и дисплея показва заключената вратичка .
- Индикаторът на бутона Старт/Пауза  започва да премигва.
- Барабанът се върти на равни интервали, за да предотврати намачкване на прането.
- Вратата остава блокирана.
- Трябва да източите водата, за да отворите вратата:

1. Ако е необходимо, докоснете бутона Центрофуга , за да намалите скоростта на центрофугиране предложена от уреда.
2. Натиснете бутона Старт/Пауза . уредът източва водата и центрофугира.

Индикаторът на опцията Задържане на изплакването  или  изчезва.



Ако сте задали Тиха  и скоростта на центрофугиране не е променена, когато натиснете бутона Старт/Пауза , уредът само източва водата.

3. Когато програмата приключи и индикаторът за блокирана вратичка  изгасва, може да отворите вратичката.
4. Натиснете бутона On/Off за няколко секунди, за да деактивирате уреда.

10.14 Функция Готовност

Функцията „В готовност“ автоматично деактивира уреда, за да намали консумацията на енергия, когато:

- Не използвате уреда за 5 минути, когато не се изпълнява програма.

Натиснете бутона On/Off, за да включите отново уреда.

- 5 минути след приключване на програмата за пране. Натиснете бутона On/Off, за да активирате отново уреда. Екранът показва края на последната програма. Завъртете копчето за програми, за да зададете нов цикъл. Ако копчето се завърти към позиция „Нулиране“ , уредът автоматично ще се изключи след 30 секунди.



Ако нагласите програма или опция, която приключва с вливане на вода в барабана, функцията „В готовност“ **не деактивира** уреда, за да Ви напомни да източите водата.

11. ПРЕПОРЪКИ И СЪВЕТИ



ВНИМАНИЕ!

Вж. глава "Безопасност".

11.1 Зареждане на прането

- Разделете прането на: бяло пране, цветно пране, изкуствени тъкани, фини тъкани и вълна.
- Спазвайте инструкциите за пране, обозначени на етикетите.
- Не поставяйте заедно бяло и цветно пране.
- Някои цветни дрехи може да се обезцветят при първото пране. Препоръчваме ви в началото да ги изпирате отделно.
- Закопчайте калъфките за възглавници, затворете циповете, куките на копчетата и копчетата с клипс. Закопчайте колани.
- Изпразнете джобовете и разгънете.
- Обърнете наопаки многослойни тъкани, вълна и дрехи с щампи.
- Предварително третирайте упорити петна.
- Измийте със специален препарат за упорити петна.
- Внимавайте с пердетата. Отстранете куките и поставете пердетата в торба за пране или калъфка за възглавница.
- Не перете пране без подгъви или със закъсано.
- Използвайте торбичка за пране, за да перете малки и/или деликатни елементи (например сутиени без банел, колани, чорапогащи и др.).
- Много малко заредено пране може да причини проблеми с баланса на центрофугирането, което води до силни вибрации. Ако това се случи:
 - a. Прекъснете програмата и отворете вратата (вижте глава "Ежедневна употреба");
 - b. ръчно препоредете прането, така че да е равномерно разпределено в барабана;
 - c. натиснете бутона Старт/Пауза. Фазата на центрофугиране продължава.

11.2 Упорити петна

За някои петна водата и препаратата не са достатъчни.

Препоръчваме предварително да обработите тези петна, преди да поставите дрехите в уреда.

Има специални препарати за отстраняване на петна. Използвайте специалния препарат за отстраняване на петна, който е приложен за вида петно и тъкан.

11.3 Препарати и други третириания

- Използвайте само перилни препарати и други третириания, предназначени за употреба в перална машина:
 - прах за пране при всички видове тъкани, без деликатни. За предпочитане са перилни препарати на прах със съдържание на белина за бели дрехи и дезинфекция на прането
 - течни перилни препарати, за предпочитане при програми за пране с ниска температура (60 °C макс.) при всички видове тъкани или по специално за вълнените тъкани.
- Не смесвайте различни видове перилни препарати.
- За да щадите околната среда, не използвайте по-голямо количество миещ препарат, отколкото е необходимо.
- Следвайте инструкциите, които ще откриете на опаковките на препаратите или другите продукти,

без да надвишавате посоченото максимално ниво (**MAX**).

- Използвайте препоръчаните препарати за вида и цвета на тъканта, температурата на програмата и нивото на замърсяване.

11.4 Екологични съвети

- Задайте програма без предпране за пране на дрехи с нормално замърсяване.
- Винаги стартирайте програма за измиване с максимално допустимия обем пране.
- Ако предварително третирате петната или използвате препарат за премахване на петна, изберете програма с ниска температура.
- За да използвате правилното количество препарат, проверете твърдостта на водата в домашната ви система. Вижте "Твърдост на водата".

11.5 Твърдост на водата

Ако твърдостта на водата в района ви е висока или умерена, препоръчваме да използвате омекотител за вода за перални машини. В райони, където твърдостта на водата е мека, не е необходимо да използвате омекотител за вода.

За да разберете твърдостта на водата във вашия район се свържете с местната водоснабдителна компания.

Използвайте правилното количество омекотител за вода. Спазвайте инструкциите, които ще откриете на опаковката на продукта.

12. ГРИЖИ И ПОЧИСТВАНЕ



ВНИМАНИЕ!

Вж. глава "Безопасност".

12.1 Външно почистване

Почиствайте уреда само с мек сапун и топла вода. Подсушете напълно всички повърхности.



ПРЕДУПРЕЖДЕНИЕ!

Не използвайте алкохол, разтворители или химически продукти.



ПРЕДУПРЕЖДЕНИЕ!

Не почиствайте металните повърхности с препарати на хлорна основа.

12.2 Отстр. На Котл. Кам.



Ако твърдостта на водата в района ви е висока или умерена, препоръчваме да използвате препарат за премахване на котлен камък от водата за перални машини.

Редовно проверявайте барабана, за да проверявате за котлен камък.

Обикновените препарати съдържат омекотител, но препоръчваме от време на време да пускате цикъл с празен барабан и препарат за премахване на котлен камък.



Винаги спазвайте инструкциите, които ще откриете на опаковката на продукта.

12.3 Профилактично пускане на програмата за пране

Дългата и прекомерна употреба на програми с ниска температура може да причини натрупвания на препарат, мъхчета, да развие бактерии в барабана и ваничката. Това може да отдели лоши миризми и плесен. За да елиминирате тези натрупвания и почистите вътрешната част на уреда, редовно пускайте поддържащо пране (поне веднъж месечно):



Вижте глава "Почистване на барабана".

12.4 Уплътнение на вратата с двоен улей

Този уред е разработен със **самопочистваща се дренажна система**, с която мъхестите влакна, които падат от дрехите, се източват заедно с водата, така че клиентът не се нуждае от достъп до тази зона за редовна поддръжка и почистване.

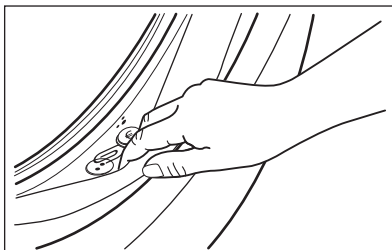

Редовно оглеждайте уплътнението и премахвайте всякакви предмети от вътрешната му част. Монети, копчета и други малки предмети, забравени в джобовете на дрехите, се отделят по време на цикъла на пране в специалния двоен улей в уплътнението на отвора, откъдето могат да се възстановят удобно в края на цикъла.

12.5 Почистване на барабана

Редовно проверявайте барабана, за да предотвратите нежелани отлагания.

Може да се появи ръжда в барабана поради попадане на ръждиви чужди тела в прането или наличие на желязо в чешмяната вода

Почиствайте барабана със специални продукти за неръждаема стомана.



Винаги спазвайте инструкциите, които ще откриете на опаковката на продукта.

Не почиствайте барабана с киселинни продукти против котлен камък, прахове за почистване, съдържащи хлор, или желязни или стоманени домакински телчета.

За пълно почистване:

1. Извадете всичкото пране от барабана.
2. Изпълнете програма Cottons с най-високата температура
3. Добавете малко количество перилен препарат на прах в празен

барабан, за да изплакнете остатъците.

- i** Понякога в края на цикъла дисплеят може да показва иконата  : това е препоръка за извършване на "почистване на барабан". След като почистването на барабана бъде извършено, иконата изчезва.

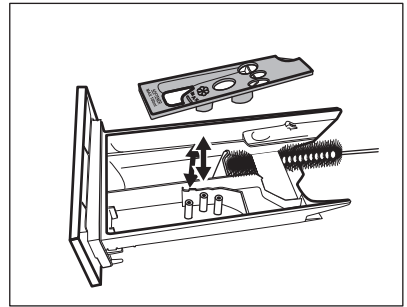

12.6 Почистване на дозатора за миялен препарат

За да предотвратите възможни натрупвания от засъхнали препарати или сплъстен омокотител и/или мухъл в отделението на препарата, от време на време извършвайте следната почистваща процедура:

1. Отворете чекмеджето. Натиснете надолу клапана, както е показано на картинката и го издърпайте.

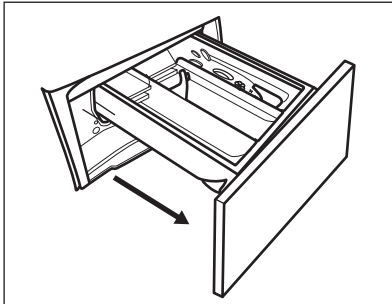

2. Премахнете горната част от отделението на препарата, за да подпомогнете почистването и го измийте на течаща топла вода, за да премахнете всякакви следи от натрупан препарат. След почистване, поставете горната част обратно на позицията и.

3. Уверете се, че всички остатъци от препарат са премахнати от горната и долната част на прореза. Използвайте малка четка, за да почистете прореза.

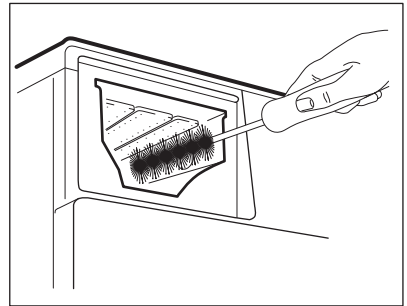

4. Вкарайте отделението за препарат във водещите релси и го затворете. Пуснете програма за изплакване без никакви дрехи в барабана.

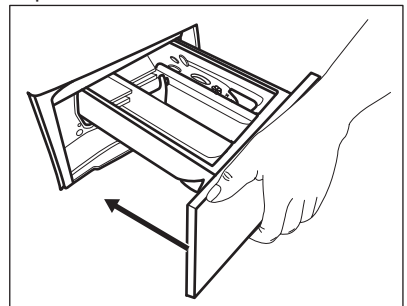

12.7 Почистване на помпата за източване



ВНИМАНИЕ!

изключете щепсела от контакта на захранващата мрежа.



Редовно преглеждайте филтъра на помпата за източване и се уверете, че е чист.

Почиствайте помпата за източване, ако:

- Уредът не източва водата.

- Барабанът не се върти.
- Уредът издава необичайни шумове поради блокирала помпа за източване.
- На дисплея се показва код на аларма **E20**.



ВНИМАНИЕ!

- Не отстранявайте филтъра, докато уредът работи.
- Не почиствайте помпата, ако водата в уреда е гореща. Изчакайте докато водата изстине.

Продължете както следва, за да почистите помпата:

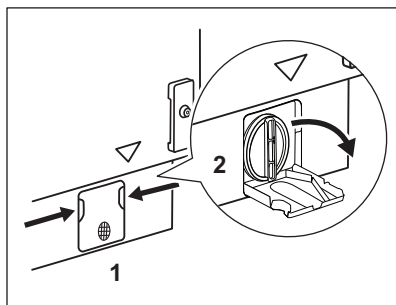

1. Отворете капака на помпата.

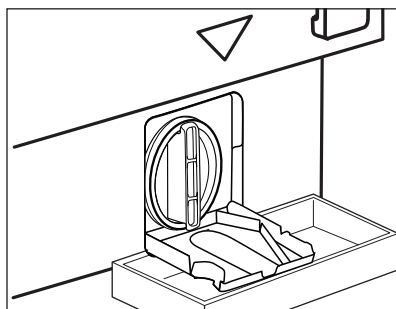

2. Поставете подходяща купа под отвора на помпата за източване, за да събере водата, която ще изтече.

При отстраняване на филтъра винаги трябва да имате кърпа подръка за подсушаване на изтеклата вода.

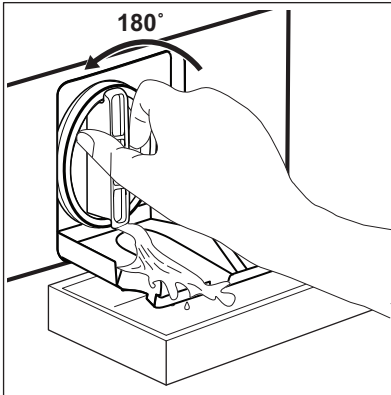

3. Завъртете филтъра на 180 градуса обратно на часовниковата стрелка, за да го отворите, без да го изваждате. Оставете водата да се изтече.

4. Когато купата се напълни с вода, отново завийте филтъра и изпразнете контейнера.

5. Повторете стъпки 4 и 5, докато водата спред да се изтича.

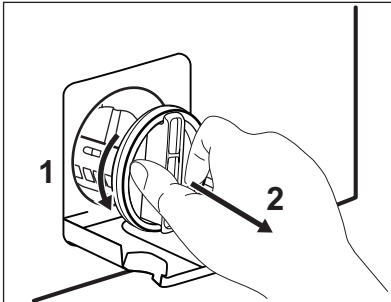

6. Завъртете филтъра обратно на часовниковата стрелка, за да го извадите

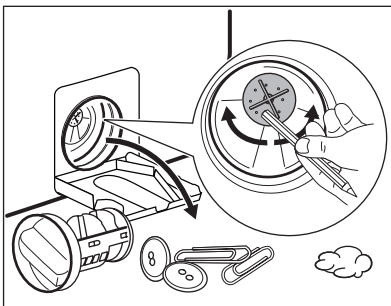

7. Ако е необходимо, премахнете мъха и предмети от прореза на филтъра.

Уверете се, че роторът на помпата се върти. В противен случай се свържете с оторизирания сервизен център.

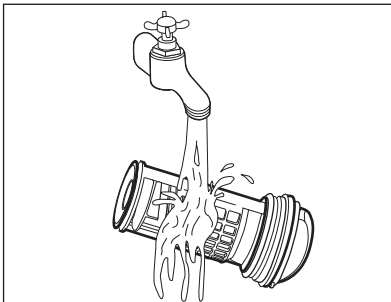

8. Почистете филтъра под течаща вода.

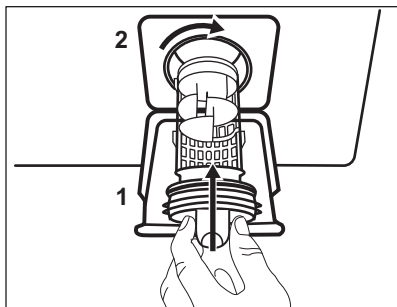

9. Сложете го обратно в специалния водач, като завъртите по часовниковата стрелка. Уверете се, че сте затегнали филтъра, за да предотвратите течове.

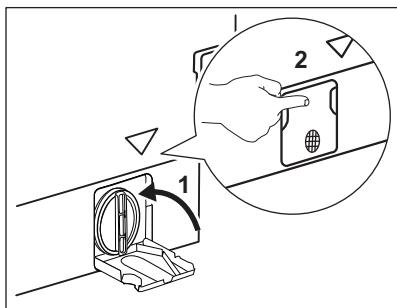

10. Затворете капака на помпата.

Когато източите водата чрез процедурата за аварийно източване, трябва пак да активирате системата за източване:

1. Поставете 2 литра вода в отделението за пране на дозатора.
2. Стартирайте програмата, за да източите водата.

12.8 Почистване на маркуча за подаване на вода и филтъра на вентила

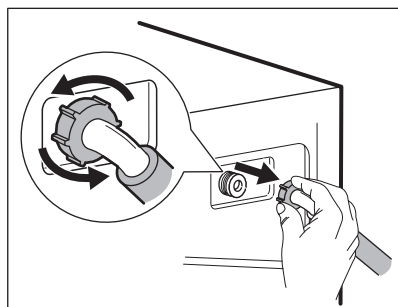
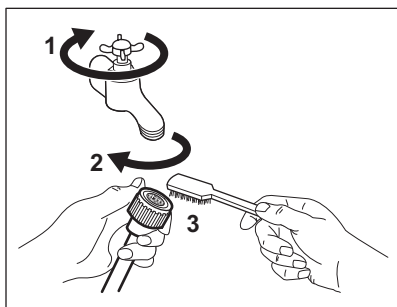

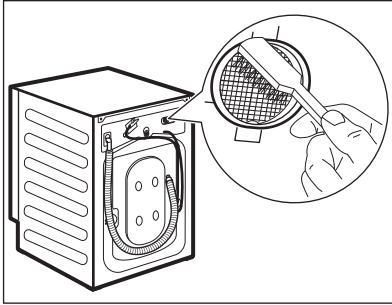

12.9 Аварийно източване

Ако уреда не може да източи водата, извършете същата процедура, описана в параграф 'Почистете помпата за източване'. При необходимост почистете помпата.

Когато източите водата чрез процедурата за аварийно източване, трябва пак да активирате системата за източване:

1. Поставете 2 литра вода в отделението за пране на дозатора.
2. Стартирайте програмата, за да източите водата.

12.10 Предпазни мерки срещу замръзване

Ако уредът е инсталиран на място, където температурата може да достигне стойности от около 0° C или по-ниско, отстранете останалата вода

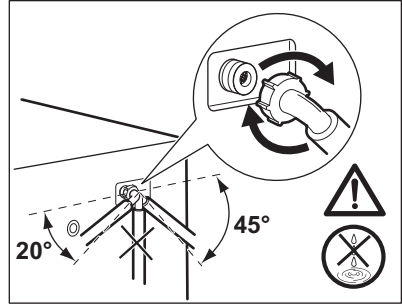

от маркуча за подаване на вода и помпата за източване.

1. Изключете щепсела от контакта.
2. Затворете крана за водата.
3. Поставете двата края на маркуча за подаване на вода в контейнер и оставете водата да изтече от маркуча.
4. Изпразнете помпата за източване. Вижте процедурата за аварийно източване.
5. Когато помпата за източване е празна, поставете маркуча за подаване на вода отново.



ВНИМАНИЕ!

Уверете се, че температурата е по-висока от 0 °C преди да използвате отново уреда. Производителят не е отговорен за щети, причинени от ниска температура.

13. ОТСТРАНЯВАНЕ НА НЕИЗПРАВНОСТИ



ВНИМАНИЕ!

Вж. глава "Безопасност".

13.1 Въведение

Уредът не се включва или спира по време на работа.

Първо се опитайте да намерите решение на проблема (вижте таблицата). Ако проблемът продължи, се обърнете към оторизирания сервизен център.





ВНИМАНИЕ!

Деактивирайте уреда преди извършването на каквато и да било проверка.

В случай на проблеми прозвучава звуков сигнал, дисплея показва алармен код и бутона Старт/Пауза  може да премигва продължително:

- **EHO** - Електрозахранването не е стабилно. Изчакайте, докато електрозахранването се стабилизира.
- **E91** - Липсва комуникация между електронните компоненти и уреда. Изключете и включете отново. Програмата не завърши правилно или уредът спря прекалено рано. Ако кодът за алармата се появи отново, обърнете се към оторизирания сервизен център.
- **EFO** - Устройството против наводнение работи. Изключете уреда и затворете крана за вода. Свържете се с оторизиран сервизен център.
- **E10** - Уредът не се пълни с вода правилно. След подходящата проверка стартирайте уреда отново, като натиснете бутона Старт/Пауза ; уредът се опитва да поднови цикъла. Ако грешката не се поправи, кодът за аларма ще се появи отново.
- **E20** - Уредът не източва водата.
- **E40** - Вратата на уреда е отворена или не е затворена правилно. Моля, проверете вратата!



Ако уредът е претоварен, премахнете някои неща от барабана и/или оставете вратичката затворена, докато натискате бутона Старт/Пауза  и индикаторът  спре да мига (вижте картинката по-долу).

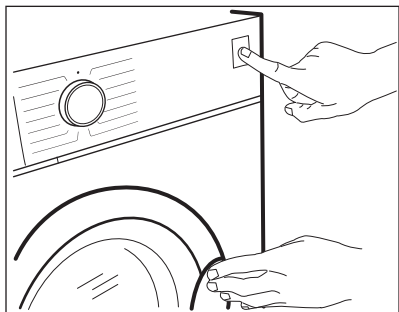

13.2 Възможни неизправности

Проблем	Възможно решение
Програмата не се включва.	<ul style="list-style-type: none"> Уверете се, че щепселът е включен в контакта. Уверете се, че вратата на уреда е затворена. Уверете се, че няма повреден бушон в електрическата кутия. Уверете се, че бутона Старт/Пауза  е докоснат. Ако сте задали отложен старт, отменете настройката или изчакайте края на отброяването. Изключете функцията за защита за деца, ако е включена. Проверете позицията на копчето на избраната програма.
Уредът не се пълни с вода правилно.	<ul style="list-style-type: none"> Уверете се, че кранът на водата е отворен. Уверете се, че налягането на водата не е твърде ниско. За тази информация се обърнете към местното водоснабдително дружество. Уверете се, че кранът на водата не е запушен. Уверете се, че маркучът за входяща вода не е прегънат, повреден или усукан. Уверете се, че свързването на маркуча е правилно. Уверете се, че филтърът на маркуча и филтърът на вентила не са запушени. Вижте „Грижи и почистване“.
Уредът се пълни с вода и веднага източва	<ul style="list-style-type: none"> Уверете се, че маркучът за източване е правилно позициониран. Маркучът може да е поставен твърде ниско. Вижте „Инструкции за инсталация“.
Уредът не източва водата.	<ul style="list-style-type: none"> Уверете се, че каналът за водата не е запушен. Уверете се, че отходният маркуч не е прегънат или усукан. Уверете се, че филтърът за източване не е запушен. Ако е необходимо почистете филтъра. Вижте „Грижи и почистване“. Уверете се, че свързването на маркуча за източване е правилно. Задайте програмата за източване, ако сте задали програма без фаза на източване. Задайте програма за източване, ако зададете опция, която завършва с вода в барабана.
Фазата на центрофугиране не действа или цикълът на пране трае по-дълго от обикновено.	<ul style="list-style-type: none"> Задайте програма за центрофугиране. Уверете се, че филтърът за източване не е запушен. Ако е необходимо почистете филтъра. Вижте „Грижи и почистване“. Разпределете ръчно дрехите в барабана и стартирайте отново центрофугирането. Този проблем може да е причинен от проблем в баланса.

Проблем	Възможно решение
По пода има вода.	<ul style="list-style-type: none"> Уверете се, че маркучите са здраво прикрепени към уреда и няма теч от мятото на свързване. Уверете се, че маркучът за подаване на вода и маркучът за източване на вода не са повредени. Уверете се, че използвате правилния перилен препарат, в правилното количество.
Не можете да отворите люка на уреда.	<ul style="list-style-type: none"> Уверете се, че програма на изпиране, която свършва с вода в барабана е избрана. Уверете се, че програмата за пране е приключила. Задайте програмата за източване или центрофугиране, ако има вода в барабана. Проверете дали уредът получава електрическа енергия. Този проблем може да е причинен от повреда на уреда. Свържете се с оторизиран сервизен център. Ако се наложи да отворите вратата, моля, прочетете внимателно „Извънредно отваряне на врата“.
Уредът издава необичаен шум и вибрира.	<ul style="list-style-type: none"> Уверете се, че уредът е правилно нивелиран. Вижте „Инструкции за инсталация“. Уверете се, че опаковката и/или транспортните болтове са премахнати. Вижте „Инструкции за инсталация“. Добавете още пране в барабана. Зареденото количество пране е твърде малко.
Времетраенето на програмата се увеличава или намалява по време на извършването на програмата.	<ul style="list-style-type: none"> Функцията SensiCare System може да наглася времетраенето на програмата според типа и количеството пране. Вижте „Функция SensiCare System - измерване на товара“ в глава "Ежедневна употреба".
Резултатите от прането не са задоволителни.	<ul style="list-style-type: none"> Увеличете количеството перилен препарат или използвайте друга марка. Използвайте специални продукти, за да отстраните упоритите петна, преди изпиране. Уверете се, че сте задали правилната температура. Намалете зареденото пране.
Прекалено много пяна в барабана по време на цикъл на изпиране.	<ul style="list-style-type: none"> Намалете количеството на препарата.
След цикъла на изпиране има някой остатък от препарат в отделието.	<ul style="list-style-type: none"> Уверете се, че преградата е в правилна позиция (НАГОРЕ за прах за пране - НАДОЛУ за течен препарат). Уверете се, че използвате препарат, който съответства на индикациите в потребителското ръководство.

След проверката включете уреда. Програмата продължава от момента на прекъсване. Ако проблемът се появи отново, се обърнете към оторизирания сервизен център. Ако дисплеят показва други кодове за аларма, деактивирайте и активирайте уреда. Ако проблемът продължи, се обърнете към оторизирания сервизен център.

13.3 Извънредно отваряне на врата

В случай на проблеми със захранването или с функционирането на уреда, вратичките остават заключени. Програмата за измиване продължава, когато захранването се възстанови. Ако в случай на проблем вратичките останат заключени, има възможност да ги отворите като използвате функцията "Аварийно отключване".

Преди да отворите вратичката:



ПРЕДУПРЕЖДЕНИЕ!
Опасност от изгаряния!
Уверете се, че температурата на водата не е прекалено висока и прането не е прекалено горещо. Ако се налага, изчакайте, докато се охладят.



ПРЕДУПРЕЖДЕНИЕ!
Опасност от наранявания! Уверете се, че барабанът не се върти. Ако се налага, изчакайте, докато барабанът спре да се върти.



Уверете се, че нивото на водата в барабана не е прекалено високо. Ако е наложително, продължете с аварийно източване (вж. „Аварийно източване” в глава „Грижи и почистване”).

За да отворите вратичката, направете следното:

1. Натиснете бутона On/Off, за да изключите уреда.
2. Изключете щепсела от контакта на захранващата мрежа.
3. Дръпнете два пъти спусъка за аварийно отключване надолу и отворете вратичката на уреда. Спусъка за аварийно отключване се намира, както е показано на следната илюстрация.

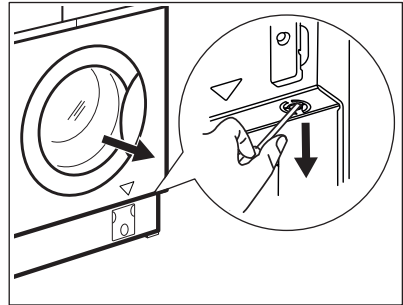

4. Извадете прането и след това затворете вратичката на уреда.





14. ДАННИ ЗА ПОТРЕБЛЕНИЕТО



Посочените стойности са получени в лабораторни условия със съответните стандарти. Данните могат да варират поради различни причини: количеството и вида на прането и околната температура. Налягането на водата, захранващото напрежение и температурата на подаваната вода могат също да повлияят на продължителността на програмата за изпиране.



Техническите спецификации могат да бъдат променяни без предизвестие с цел подобряване на качеството на продукта.

Програми	Количество пране (кг)	Енергийна консумация (kWh)	Потребление на вода (литри)	Приблизителна продължителност на програмата (минути)	Остатък на влага (%) ¹⁾
Cottons 60°C	7	1.20	79	190	52
Cottons 40°C	7	1.00	80	180	52
Synthetics 40°C	3	0.69	72	135	35
Delicates 40°C	2	0.43	46	55	35
Wool/Silk 30°C	1,5	0.14	60	70	30
Стандартни програми за памук 					
Стандартна 60°C памук 	7	0.93	52	250	52
Стандартна 60°C памук 	3,5	0.70	41	205	52
Стандартна 40°C памук 	3,5	0.55	41	200	52

¹⁾ В края на фаза центрофуга.

Изключен режим (W)	Оставено във включен режим (W)
0,48	0,48

Изключен режим (W)	Оставено във включен режим (W)
Информацията, посочена в таблицата по-горе, е в съответствие с Регламента на Европейската комисия 1015/2010 за прилагане на директива 2009/125/ЕО.	

15. ТЕХНИЧЕСКИ ДАННИ

Размер	Ширина/ Височина/ Дълбочина/ Обща дълбочина	596 мм/ 819 мм/ 540 мм/ 553 мм
Свързване към електрическата мрежа	Волтаж Приблизителна мощност Бушон Честота	230 V 2000 W 10 A 50 Hz
Ниво на защита срещу навлизане на твърди частици и влага, осигурено от защитното покритие, освен в случаите, когато оборудването с ниско напрежение не разполага със защита срещу влага		IPX4
Налягане на водоподдаване	Минимално Максимално	0,5 бара (0,05 MPa) 8 бара (0,8 MPa)
Водоснабдяване ¹⁾		Студена вода
Максимално зареждане	Памук	7 кг
Клас на енергийна ефективност		A+++
Скорост на центрофуга	Максимална скорост на центрофугиране	1351 об./мин
Само за унгарския пазар Име на дистрибутора		Electrolux Lehel Kft 1142 Budapest Erzsébet kir.né útja 87

¹⁾ Свържете маркуча за водоснабдяване към кран с резба 3/4" цола.

16. ИНФОРМАЦИЯ ЗА ПРОДУКТА ВЪВ ВРЪЗКА С РЕГЛАМЕНТ НА ЕС 1369/2017

Информация за продукта	
Запазена марка	ELECTROLUX
Модел	EW7F447WI, PNC914580213
Номинална вместимост в кг	7
Клас на енергийна ефективност	A+++

Консумация на енергия в kWh на година, на базата на 220 стандартни цикъла на пране за програми за памук при 60 °C и 40 °C при пълно и частично зареждане и консумацията на режимите с ниска консумация на енергия. Действителната консумация на енергия ще зависи от начина на използване на уреда.	196
Консумация на енергия на стандартната 60°C програма за памук при пълно зареждане в kWh	0.93
Консумация на енергия на стандартната 60°C програма за памук при частично зареждане в kWh	0.70
Консумация на енергия на стандартната 40°C програма за памук при частично зареждане в kWh	0.55
Консумация на енергия на изключен режим във W	0,48
Консумация на енергия в режим неизключен във W	0,48
Консумация на вода в литри за една година, на базата на 220 стандартни цикли на пране за програми за памук при 60 °C и 40 °C при пълно и частично зареждане. Действителната консумация на вода ще зависи от начина на използване на уреда.	10999
Клас на ефективност при сушене с центрофугиране по скалата от G (най-малко ефективно) до A (най-ефективно)	B
Максимална скорост на центрофугиране в об./мин.	1351
Остатъчно съдържание на влага в %	52
„Стандартната 60 °C програма за памук” и „стандартната 40 °C програма за памук” са стандартните програми за пране, към които се отнася информацията на етикета и фиша, тези програми са подходящи за почистване на нормално замърсено памучно пране и те са най-ефективните по отношение на комбинирана консумация на енергия и вода	-
Времетраене на програмата на стандартната 60°C програма за памук при пълно зареждане в минути	250
Времетраене на програмата на стандартната 60°C програма за памук при частично зареждане в минути	205
Времетраене на програмата на „стандартната 40°C програма за памук” при частично зареждане в минути	200
Времетраене на включения режим в минути	5
Емисии на звуков шум във въздуха в db(A) при пране	54

Емисии на звуков шум във въздуха в db(A) при центрофугиране	72
Вграден уред Д/Н	Да

Информацията, посочена в таблицата по-горе, е в съответствие с Регламента на Европейската комисия 1015/2010 директива за прилагане 2009/125/ЕС.

17. ОПАЗВАНЕ НА ОКОЛНАТА СРЕДА

Рециклирайте материалите със символа . Поставете опаковките в съответните контейнери за рециклирането им. Помогнете за опазването на околната среда и човешкото здраве, както и за рециклирането на отпадъци от

електрически и електронни уреди. Не изхвърляйте уредите, означени със символа , заедно с битовата смет. Върнете уреда в местния пункт за рециклиране или се обърнете към вашата общинска служба.

www.electrolux.com/shop



157020650-A-322018

