

Ausgabe 11 Jahrgang 2013/2014

Schützen Aktiv

Schützenbruderschaft St. Hubertus e.V. – gegr. 1450 – Müschede



Schützenkönigspaar 2013 – 2014
Sebastian Schulz und
Lisa Huchtmeier



HORRIDO.

UND EIN PROST AUF ALLE KÖNIGSPAARE.



ERFRISCHEND ANDERS. FRISCHES **VELTINS**



**Liebe Schützenschwestern und Schützenbrüder,
liebe Müscheder und Gäste,
liebe Leserinnen und Leser von „Schützen Aktiv“!**

als Präses der Schützenbruderschaft St. Hubertus Müschede darf ich Sie an dieser Stelle wieder herzlich grüßen.

Am vergangenen Patronatsfest, dem 3. November 2013 konnten wir die Fertigstellung der Innenrenovierung unserer St. Hubertus Kirche feiern. Der hell und freundlich gewordene Raum fühlt sich wieder sehr gut an und lädt uns zu persönlichem Gebet und zur Feier der Gottesdienste ein.

Im Zuge der Renovierung hat die Statue des heiligen Hubertus, die seinerzeit von der Schützenbruderschaft gestiftet wurde, einen neuen Platz gefunden.

Von der Wand abgenommen, hat sie einen neuen Sockel auf dem Boden bekommen und jetzt einen richtigen Standort. Dieser zunächst praktische Vorgang kann uns daran erinnern, dass es wichtig ist, als Christen in unserer Zeit seinen Standpunkt zu beziehen.

Dazu ist es wichtig, wie diese Statue, seinen Standort im Ganzen der Kirche zu finden, seinen Bezug zum Altar, d.h. zu Christus zu haben und diesen eigenen Stand auch in der Öffentlichkeit zu zeigen. Als Schützenbruderschaft leben wir dies besonders im Zusammenhang des Schützenfestes und der kirchlichen Feiern, wo die Bruderschaft mit ihrer Fahne dabei ist.

Der heilige Hubertus soll uns dazu ermutigen, diesen christlichen Standort auch im alltäglichen Leben sichtbar werden zu lassen: im Leben der Familie, in Gesprächen mit Arbeitskollegen, in politischen Diskussionen. Das Beten und Feiern rund um das Schützenfest kann uns dazu ermutigen.

Ein herzliches Dankeschön möchte ich an dieser Stelle allen Schützenbrüdern und Mitgliedern der Gemeinde sagen, die bei den praktischen Arbeiten rund um die Renovierung geholfen haben und mit ihren Spenden bei der Finanzierung geholfen haben und helfen.

Ich wünsche Ihnen allen viel Freude beim Fest 2014 und grüße Sie auch im Namen meines evangelischen Mitbruders Pfarrer Reinhard Weiß.

*Ihr Pastor und Präses
Dietmar Röttger*



mach dir freude auf



Coca-Cola, die Konturflasche und die dynamische Welle sind eingetragene Schutzmarken der The Coca-Cola Company.
Coca-Cola ist koffeinhaltig.

Joh. Tolle GmbH & Co. KG

gegründet 1889

**Entsorgungsfachbetrieb
Containerdienst 10m³ bis 40m³**



Drostenfeld 34 – 59759 Arnsberg-Hüsten
Telefon 02932/35491 – Telefax 02932/36877
www.tolle-recycling.de – info@tolle-recycling.de
Warenannahme Mo Fr. 07:00 - 15:30 Uhr



**Liebe Schützenschwestern
und Schützenbrüder,
Liebe Müscheder,**

schon bald endet unser gemeinsames Schützenjahr und somit auch unsere Regentschaft.

Wir hatten ein erlebnisreiches Jahr mit viel Spaß, aber auch Verpflichtungen, die wir versucht haben so gut es geht, zu erfüllen.

Dank unseres wundervollen Hofstaats hatten wir schon bald einen tollen Ruf, und wurden auf den Festen als „der Hofstaat, der die Stimmung macht“, begrüßt. Dies war natürlich ein schönes Gefühl, bei anderen Vereinen willkommen zu sein und machte es leicht für uns, mit unserem Hofstaat für Stimmung zu sorgen.

Unser Königsjahr neigt sich allmählich dem Ende zu, doch vorher sagen wir „Danke“ zu all denen, die uns am ersten Tag gefeiert, gratuliert und sich um uns gekümmert haben:

Den Vorstandsmitgliedern und ihren Frauen.

Den Musikvereinen Müschede und Balve sowie dem Spielmannszug Müschede für ihre musikalische Begleitung zu jeder Zeit.

Unseren Arbeitgebern, Fa. Wittershagen Haustechnik und Praxis Physio Mercken.

Ganz besonders danken wir unserer Familie und dem Hofstaat für die Unterstützung in diesem Jahr.

IHR habt dieses Jahr zu einem unvergesslichen Jahr gemacht.

Unserem nachfolgenden Königspaar wünschen wir viel Freude, lange Nächte, unvergessliche Feiern und Augenblicke!

Euer Königspaar 2013/2014

Sebastian Schulz und Lisa Huchtmeier



- *Umfangreiches Sortiment*
- *Partner für Vereine und Feste*
- *Moderner Fuhrpark*
- *Alles für Ihre Veranstaltung
Stellung des kompletten Festmaterials*

Specksloh 12
59757 Arnsberg-Vo winkel

Im Gewerbegebiet Gut Nierhoff

Tel: 02932/33116
Fax: 02932/51333



www.getraenke-ludwig-vogt.de



Dental-Technik
Arnsberg GmbH

Manfred Vetter

In der Schlar 21
59757 Arnsberg
Tel. 02932/445228
Fax 02932/445249



Von der Familienfeier bis zur Großveranstaltung,
mit unserer professionellen Ton-, Licht- und
Bühnentechnik wird jedes Fest zu
einem besonderen Erlebnis.

TOPAS
VERANSTALTUNGSTECHNIK

Gewerbepark Hüsten - Cäcilien-Str. 11-15,
59759 Arnsberg – Hüsten - Tel. 02932 83249
www.topas-vt.de

***Liebe Schützenschwestern,
liebe Schützenbrüder,
liebe Müschederinnen und Müscheder,***

wo ist nur die Zeit geblieben! Ich schreibe nun das vierte Grußwort und meine erste Amtszeit endet bereits im November. Es war und ist für mich eine interessante und aufregende Zeit. Mit der Zustimmung der Generalversammlung würde ich der Schützenbruderschaft zusammen mit dem Vorstandsteam gerne weitere vier Jahre vorstehen.



Im Namen der St. Hubertus Schützenbruderschaft und des gesamten Vorstandes lade ich Sie sehr herzlich zu unserem Schützenfest ein und freue mich auf Ihren Besuch.

Wie Sie bereits dem Titelblatt entnehmen können, hat sich unsere Festschrift etwas verändert. Verantwortlich hierfür ist die neue Redaktion. Mein Dank an dieser Stelle gilt allen, die an dieser Zeitung mitgewirkt haben. Ich hoffe, die Veränderungen finden Ihre Zustimmung. Besonders danken möchte ich aber dem „alten“ Redaktionsteam – wir haben jetzt selber festgestellt, welche Arbeit ihr in den letzten Jahren geleistet habt.

Im Ausblick auf das Schützenfest freue ich mich schon jetzt auf die neue Band, die am Samstagabend für tolle Stimmung sorgen wird. Für den Montag wünsche ich mir viele Bewerber um die Königswürde und ein spannendes Gefecht.

Mit Vorfreude blicke ich auch schon auf das diesjährige Kreisschützenfest, das vom 19. bis zum 21. September in unserem „Nachbardorf“ Arnsberg stattfinden wird.

Nun möchte ich noch alle grüßen, die an unserem Schützenfest nicht teilnehmen können. In diesem Jahr gilt mein besonderer Gruß allen, die aufgrund der Ferien verreist sind.

Mit Schützengruß

*Raimund Sonntag
Oberst*



DEIMANN

Entsorgung GmbH & Co. KG · 59759 Arnsberg-Hüsten

Entsorgung · Recycling · Container-Dienst

- Entsorgung aller Baustellenabfälle (auch asbesthaltig)
- Container für Boden, Bauschutt, Garten- und Parkabfälle
- Haushaltsauflösungen
- **Abfallentsorgungsanlage Wagenbergstr. 67 – mit 40 t Waage**
Öffnungszeiten: Mo.-Fr. 8.00 - 16.30 Uhr / Sa. 8.00 - 12.00 Uhr
Annahme von gem. Abfällen, Papier · Pappe, Bauschutt, Metalle, Holz, kompostierbare Abfälle, Erde · Steine, usw.

E-Mail: info@deimann-entsorgung.de

Telefon: 0 29 32 / 9 66 10 · Mobil: 0170.412.88.04



Herbst

deckt. dämmt. dichtet ab.

Herbst Bedachungen GmbH & Co. KG

Tel. 02932 / 54120 www.herbst-bedachungen.de

Schützen-Aktiv im Umbruch

Nach langen Jahren als Verantwortlicher für die Erstellung unserer jährlichen Festschrift „Schützen-Aktiv“ hat Rüdiger Wisse mit seinem Eintritt in den Ehrenvorstand auch die Verantwortung für „Schützen-Aktiv“ abgegeben.

Im Vorstand hatten wir dann die Nachfolgeregelung zu diskutieren und haben uns zumindest für 2014 dafür entschieden, keinen Einzelverantwortlichen zu installieren, sondern die redaktionelle Verantwortung im ersten Schritt beim geschäftsführenden Vorstand anzusiedeln.

Schon unsere ersten Zusammenkünfte zeigten uns, dass eine Menge Arbeit geleistet und auch verteilt werden musste. Wir hoffen, trotz des Wechsels, euch auch im Jahr 2014 wieder ein attraktives Format bieten zu können.

Wichtig ist uns, dass eine Festschrift wie „Schützen-Aktiv“ sich permanent entwickeln muss. Vielleicht wird daher dem einen oder anderen eine liebgewordene Rubrik fehlen oder das ein oder andere neue Gestaltungsmerkmal nicht so sehr gefallen.

Daher spricht uns und unsere Vorstandskollegen ruhig an und bringt eure Ideen oder Verbesserungsvorschläge ein. Ob wir alles realisieren werden, können wir nicht versprechen.

Aber wir werden alle Anregungen ernsthaft prüfen, um auch in Zukunft sagen zu können: „Schützen-Aktiv“ ist weiterhin ein echtes Aushängeschild unserer Bruderschaft.

Eure Redaktion



Historische Anzeigen zum Schützenfest 1880 und 1888

Jetzt Finanz-Check
machen!



Das Sparkassen-Finanzkonzept: ganzheitliche Beratung statt 08/15.

Service, Sicherheit, Altersvorsorge, Vermögen



Sparkasse
Arnsberg-Sundern

EINER DER GRÖSSTEN! IN NRW!

Löckenhoff
Lippstadt www.rad1.de

BEKLEIDUNG • FAHRRÄDER
ZUBEHÖR • HEIMSPORT

5.000 Fahrräder
auf 3.000 qm

HERCULES FAST cannondale FOCUS KETTLER KOGA RALEIGH Kalkhoff PEGASUS
SPECIALIZED FLYER BULLS KTM CUBE RIXE BERGAMONT STEVENS GIANT

Löckenhoff & Schulte GmbH Am Mondschein 26 59557 Lippstadt Tel.: 02941 94889-0 / Mo - Fr 9:30 bis 19 Uhr Sa 9 bis 18 Uhr

Jubelkönigspaare zum Schützenfest 2014

König vor 100 Jahren: Fritz Lübke (†)

König vor 90 Jahren: Franz Michel (†)

König vor 80 Jahren: Heinrich (†) u. Maria Minden (†)

König vor 70 Jahren: 2. Weltkrieg



König vor 60 Jahren:
Alois (†) und
Hedwig Feldmann (†)



König vor 50 Jahren:
Heinz Vollmer-Lentmann (†)
und Sophia Stakemeier (†)



König vor 40 Jahren:
Carl Kretschmar (†)
und Liesel Stodt



König vor 25 Jahren:
Jochen Pape und Marlies Müller



Kinderkönigspaar vor 25 Jahren:
Markus Vancraeyenest und Sandra Pohl

Jubilare zum Schützenfest 2014



Bast, Walter
 Becker, Andreas
 Beckmann, Ingo
 Cordes, Reinhold
 Einhaus, Detlef
 Kurschus, Udo
 Meyer, Uwe
 Müller, Karl-Heinz
 Pape, Andree
 Rasche, Thomas
 Skrubel, Ralf
 Skubsch, Sören
 Tigges, Albert
 Urban, Thomas
 Wilmes, Udo
 Wilms, Wolfgang



Hesse, Otto
 Koschel, Norbert
 Lübke, Heiner
 Lutter, Manfred
 Meier, Kurt
 Möller, Werner
 Mörchen, Manfred
 Schauerte-Becker, Erwin
 Schmits, Paul
 Schmitz, Manfred
 Schröer jun., Rudi
 Schulte, Joh.-Josef
 Vogt, Martin
 Wältermann, Dietmar
 Weber, Werner
 Welschhoff, Lothar
 Wilbat, Paul-Werner



Hieronymus, Hermann
 Hörster, Franz-Josef
 Urban, Joachim



Hakenberg, Willi
 Kinnbacher, Albrecht
 Michel, Wilbert



Wältermann, Franz

Wir begrüßen unsere neuen Mitglieder in der Schützenbruderschaft

(aufgenommen zur Generalversammlung 2013)

Michael Diederich (*Sundern*)

David Dohle (*Hüsten*)

Dominik Gossens (*Bergheim*)

Kevin Harforth (*Bergheim*)

Dario Henseler (*Müschede*)

Dennis Holterhoff (*Herdringen*)

Andre Holthaus (*Müschede*)

Julian Kellermann (*Müschede*)

Nicolas Klepsch (*Müschede*)

Bernd Köster (*Hüsten*)

Matteo Santoro (*Müschede*)

Philipp Meisterjahn (*Bad Essen*)

Peter Michel (*Hof*)

Andreas Mroz (*Müschede*)

Daniel Nieder (*Müschede*)

Danny Schulte (*Müschede*)

Hendrik Schulte-Weber (*Müschede*)

Adrian Siegerink (*Müschede*)

Günter Ständer (*Bergheim*)

Niklas Wenzel (*Müschede*)

Niklas Westermann (*Wennigloh*)

PLOTHE 
Edelstahltechnik

Rohrleitungsbau · Anlagenbau
Edelstahlverarbeitung

PLOTHE Edelstahltechnik GmbH

Westerhaar 25

D-58739 Wickede

Tel.: 02377 - 786670

info@plothe-edelstahl.de

www.plothe-edelstahl.de

www.lvm.de



Volltreffer für Ihre Sicherheit!

Wir beraten Sie gern:

LVM-Servicebüro

Ulrich Brüggem

Ihr Ansprechpartner

Reinhold Wiesenhöfer

Telefon (02932) 41 61

info@brueggen.lvm.de

LVM
VERSICHERUNG

BEERDIGUNGSINSTITUT WEBER

Erd-, Feuer- und Seebestattungen
Überführungen von und nach allen Orten
Abwicklung aller Formalitäten und Sterbevorsorge
Tag und Nacht

*Rönkhauser Straße 48a · 59757 Arnsberg-Müschede
Telefon 0 29 32 / 3 13 07 · 0 171 / 3 400 957*



Altersvorsorge mit staatlicher Förderung

Informieren Sie sich bei:

Kundendienstbüro

Waltraud Menge

Versicherungsfachfrau (BMV)

Telefon 02931 21333, Fax 02931 787428
Menge@HUKVM.de, www.HUK.de/vm/Menge
Clemens-August-Str. 41, 59821 Arnsberg

Öffnungszeiten:

Mo. - Fr. 09.00 - 12.00 Uhr

Mo. - Do. 16.00 - 18.00 Uhr sowie nach Vereinbarung



HUK-COBURG
Aus Tradition günstig

Grabpflegeservice *Petra Kraus*



Wir pflegen die Gräber Ihrer Angehörigen

Wir bieten Dauergrabpflege
Saisonbepflanzung
Neu- & Umgestaltung



Rufen Sie uns an: 02932/31140

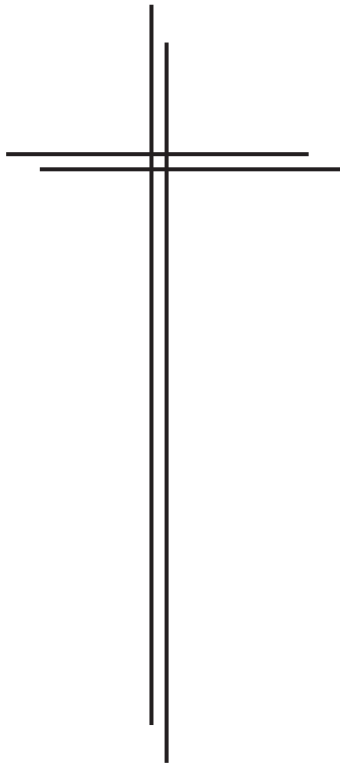

Begrenzt ist das Leben,
doch unendlich die Erinnerung.

Zum stillen Gedenken an alle verstorbenen Mitglieder
der Schützenbruderschaft St. Hubertus e.V., gegr. 1450, Müschede,
insbesondere der im Schützenjahr 2013–2014 verstorbenen Schützenbrüder.

Alfons Schulte 22.01.2013

Günther Siedhoff 29.05.2013

Alfons Wojcik 20.06.2013

Alfons Hickfang 25.06.2013

Sven Schauerte-Becker 10.08.2013

Benedikt Tönnissen 01.01.2014

Alfons Danne 02.01.2014

Josef Studen 12.01.2014

Georg Deimann 20.01.2014

Friedrich Nagel 05.02.2014

Erich Franke 07.02.2014

Berthold Schulz 10.04.2014

Wir werden ihnen ein ehrendes Andenken bewahren.



Ihr Spezialist für schöne Zähne:

Dr. V. Misovic, MSc

- Zahnarzt -

Dr. V. Misovic · Ostentor 1 · 59757 Arnsberg-Herdringen · Tel. 0 29 32 / 3 50 02 · www.dr-misovic.de

Master of Science · Ästhetisch-Rekonstruktive Zahnmedizin

Implantologie - qualifiziert und zertifiziert durch die Deutsche Gesellschaft für Implantologie



FEINSCHNITT

Ihr Friseur in Müschede



Hubertusstr. 2 · 59757 Müschede

Tel. 02932 - 33788

Mobil: 0170-9390314

Online unter: www.salonfeinschnitt.de

Öffnungszeiten:

Di. - Fr. 8:00 - 18:00

Sa. 8:00 - 13:00

Neuer Jugendkönig

Müschede hat einen neuen Jugendkönig. Es ist Giuliano Greco von der Steinbergstraße 7.

Nach hartem Kampf setzte sich der 20-jährige Zeitsoldat der Bundeswehr und Schützenbruder der 2. Kompanie mit dem 76. Schuss gegen 11 Mitbewerber durch. Die von den Brüdern Stefan und Marcel Pape gefertigte Eule erwies sich wieder als recht zäh.

Der Kampf um die Jugendkönigswürde dauerte insgesamt 22 Minuten. Bereits vorher

hatten die mehreren hundert Zuschauerinnen und Zuschauer den Jubel einige Male auf den Lippen, wackelte der Eulenvogel doch schon beträchtlich, ehe Giuliano Greco ihn im Ganzen von der Stange fegte.

Giuliano Greco ist damit der vierte Jugendkönig im Eulendorf, denn dieses zusätzliche Highlight war erst vor drei Jahren im Rahmen des „Schützenfestes der Zukunft“ eingeführt worden.

Gerd Stüttgen





Beratung, Planung und Gestaltung – alles aus einer Hand

Ihr kompetenter und serviceorientierter Partner im Bereich des Tischlerhandwerks – egal ob es sich um Arbeiten im Bereich der Bautischlerei, die komplette Raumgestaltung oder die Anfertigung von individuellen Möbelstücken handelt.

Unsere Dienstleistungen

Innenausbau | Möbelbau | Treppenbau | Fenster & Türen | Fußböden | Messebau

Büro Rönkhäuser Str. 31 | 59757 Arnsberg

Werkstatt Rönkhäuser Str. 37 | 59757 Arnsberg

Telefon 0 29 32/9 31 86 98 | Telefax: 0 29 32/9 31 86 99 | Mobil: 01 70/2 10 82 66

www.schulte-eickhoff.com | info@schulte-eickhoff.com



▲ Inspiriert die Sinne seit 1852.

Feinperlig und klar wird Apollinaris
überall dort getrunken, wo Menschen
sich zuhause fühlen.



Apollinaris, das rote Dreieck und das Apollinaris Logo sind eingetragene Schutzmarken.



Kinderschützenfest 2013

Ein großer Erfolg war wieder das Kinderschützenfest am Pfingstsonntag in der Schützenhalle.

Chiara Kamitter holte sich nach 35-minütigem Gefecht mit dem 339 Wurf die Königinnenwürde.

Zu ihrem König und Mitregenten erkor sich die 10-jährige Schülerin aus der 4. Klasse der Mü-

scheder Grundschule ihren ebenfalls 10-jährigen Klassenkameraden Timo Schellmann.

Für eine ganz besondere Attraktion sorgte Clown Balloni mit seinen Darbietungen. Vor allem seine aus Luftballons gekonnt kreierten Figuren sorgten dafür, dass er ständig von mehreren Dutzend Kindern förmlich umlagert war.

Dirk Voß



Kinderkarneval

Rund 500 kleine und große Jecken waren am Rosenmontag bei freiem Eintritt und äußerst familienfreundlichen Preisen der Einladung der Schützenbruderschaft St. Hubertus Müschede zum traditionellen Kinderkarneval unter dem diesjährigen Motto „Piraten entern das Eulendorf“ in die große Schützenhalle gefolgt.

Rekordbesuch, war man sich schnell einig. Damit gehört der Müscheder Kinderkarneval sicher zu den größten Kinderkarnevalsveranstaltungen in der Region.

Dabei erlebten die Kleinen jede Menge Freude und Spaß. Hatte sich der Jugendausschuss des Schützenvorstandes aus dem Eulendorf doch in diesem Jahr wieder eine ganze Fülle zum Teil völlig neuer Attraktionen und Höhepunkte einfallen lassen.

Unter der gekonnten Moderation von Piratin Heike Weber und den Piraten Daniel Jaworek, Jan Bobrowski und Florian Gierse gab es wieder allerlei spannende Aktionen und Spiele wie Limbotanz und Talentshow.

Auch das „große“ Königspaar Sebastian Schulz und Lisa Huchtmeier hatte sich piratengerecht unter die Karnevalisten gemischt. Für besondere tänzerische Einlagen sorgten die Tanzgarden der HüKaGe und die HSK Dance Company.

Das Kinderkönigspaar Chiara Kamitter und Timo Schellmann zeichnete Ben Hövelmann, Finn Plothe und Maximilian Stolzenbach mit wertvollen Preisen für die schönsten und originellsten Kostüme aus. Auch ein Basteltisch und das Kinderschminken gehörten zum dreistündigen Programm der aus dem dörflichen Leben nicht mehr wegzudenkenden Veranstaltung.

Zum Abschluss folgte dann die Riesenpolonäse von Jung und Alt durch die karnevalistisch geschmückte Schützenhalle. Für das leibliche Wohl sorgten neben Kaltgetränken vor allem in der Halle frisch gebackene Brezeln und Waffeln sowie schmackhafte Würstchen.

Am Ende der Veranstaltung waren sich Groß und Klein mal wieder einig: „Der Kinderkarneval in Müschede war wieder eine ganz tolle Sache!“

Gerd Stüttgen

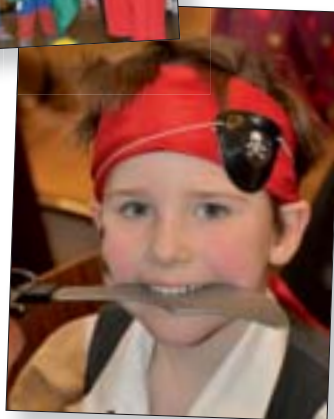

TILLMANN ^{GMBH} BAUUNTERNEHMUNG

Christine-Koch-Straße 19
59757 Arnsberg



Otwin Schlutzer GmbH

STAHLBAU - BAUSCHLOSSEREI
SCHWEISSFACHBETRIEB



- Treppen- u. Geländerbau
- Garagentore
- Vordächer
- Balkonanlagen
- Stahltüren
- Tor- u. Zaunanlagen

Hachener Str.7a • 59846 Sundern-Hachen • Tel.: 02935 / 22 01 • Fax: 49 06 • mail@schlutzer.de

F. W. THEIS
REISEDIENST



Wir bieten **alles**, was mit **Reisen** zu tun hat!

Bus-Reisen (eigenes Programm)
Städte-Reisen
Rund- und Studien-Reisen
Fern-Reisen
Last-Minute-Reisen
Mietwagen

Gruppenreisen
Flug-Pauschal-Reisen
Kreuzfahrten
Individual-Reisen
PKW-Reisen
Club-Reisen

Das Team freut sich auf Ihren Anruf oder auf einen Besuch.

Wir verwirklichen Ihre Urlaubsträume!!!

Lange Wende 125 - 59755 Arnberg
Telefon 02932/97450 - Telefax: 02932/81511 - E-Mail: info@theis-reisen.de
www.theis-reisen.de

Isolierverglasungen



Spiegel



Ganzglasduschen



Willkommen bei der
Glaserie Köhler
GmbH

Ganzglasmöbel



Bleiverglasungen



Glastüren



Glaserie KÖHLER
Taubenpöthen 2
59457 Werl

Tel. 0 29 22 / 77 99
Fax 0 29 22 / 8 29 13
www.glaserei-koehler.com

Das Schützenfest 2013

Wie in jedem Jahr freuten sich die Müscheder auf das zweite Wochenende im Juli, um wieder an drei stimmungsvollen Tagen das Schützenfest zu feiern. Für die Schützenbruderschaft stellte das Schützenfest damit zugleich den Abschluss der vielen Sommerfeierlichkeiten – in diesem Jahr besonders geprägt durch gleich zwei ABI-Bälle des Franz-Stock-Gymnasiums. Und wie erhofft und wohl auch erwartet, stellte das Schützenfest dann tatsächlich den Höhepunkt dar.

Den Beginn des Schützenfestes mit der traditionellen Bierprobe mussten wir aufgrund der vielen Termine der Hallenbelegung um zwei Wochen vorziehen. Dennoch war die kleine Schützenhalle gut gefüllt, um die beiden von Paul Hoßfeld und dem Team um Stefan Pape gebauten Vögel zu begutachten. Oberst Raimund Sonntag gab der versammelten Bruderschaft bekannt, dass trotz einer allgemeinen Erhöhung der Bierpreise der Verkaufspreis auf dem Schützenfest mit 1,20 €/Glas konstant gehalten werden sollte. Dies wurde mit großer Zustimmung quittiert.

Am Schützenfestsamstag starteten wir dann in gewohnter Weise mit der Feldmesse auf dem Dorfplatz. Glücklicherweise war uns das Wetter wieder gewogen, so dass der neue Vikar Tobias Hasselmeyer – der unseren leider verhinderten Präses Dietmar Röttger vertrat – sowohl die Messe als auch die Prozession durch das Dorf leiten konnte. Im Anschluss daran marschierte die Schützenbruderschaft



zum Kriegerehrenmal, um die Totenehrung und den Zapfenstreich durchzuführen. Beides wurde sowohl vom Musikverein Balve als auch vom Spielmannszug Müschede wie gewohnt gekonnt in Szene gesetzt. Nach einer kurzen Stärkung in der Schützenhalle ging es dann weiter zum Feuerwehrhaus, um den neuen Jugendkönig zu ermitteln. Hier zeigte sich, dass dieses Ereignis es in relativ kurzer Zeit geschafft hat, eine Institution im Schützenfestablauf zu werden. Der große Zuschauerandrang und die Zahl der Bewerber um die Jugendkönigswürde gaben dem Gefecht um die Eule einen mehr als würdigen Rahmen. Mit dem 76. Schuss setzte sich schließlich Giuliano Greco gegen seine Mitbewerber durch und wurde zum 4. Jugendkönig der St. Hubertus Schützenbruderschaft gekrönt.



Am Abend feierten die Müscheder und die wieder äußerst zahlreich erschienenen Gäste aus der Umgebung mit Musik und Tanz in der Schützenhalle. Die Partyband „Lecker Nudelsalat“ heizte dabei wieder in gewohnter Weise die Stimmung an.



In der Nachbetrachtung des Schützenfestes kamen wir dann übereinstimmend mit „Lecker Nudelsalat“ zu dem Schluss, dass man grade eine solche Beziehung am besten auf dem Höhepunkt beenden müsse.

Da fast keine Steigerung mehr erreichbar ist, war der insgesamt vierte Auftritt von „Lecker Nudelsalat“ damit dann auch vorerst der letzte Auftritt in Müschede. Und auch wenn wir an dieser Stelle eine Rückbetrachtung des Schützenfestes 2013 durchführen, können sich alle Besucher des Schützenfestes sicher sein, dass wir einen adäquaten Ersatz gefunden haben und vielleicht auch die eine oder andere Überraschung für das Schützenfest 2014 zu erwarten ist. „Lecker Nudelsalat“ sei an dieser Stelle aber nochmals herzlich gedankt für die hervorragenden Leistungen in den letzten Jahren.



Der Schützenfestsonntag begann dann mit den Jubilarehrungen im Rahmen eines Frühchoppens, der hervorragend besucht war und vom Musikverein Balve mit der entsprechenden Musik gekonnt untermalt wurde.

Nach einer kurzen Mittagsruhe sammelten sich die Kompanien an den jeweiligen Kompanielokalen, um sich dann auf den großen Festzug vorzubereiten. Und auch in diesem Jahr konnten wir hier mit einer Neuheit auf-



warten. Da die Königin der benachbarten Schützenbruderschaft Herdringen, Nicole Rickenbrock, eine gebürtige Müschederin ist, nahmen dieses Mal neben der Schützenbruderschaft Hüsten auch die Herdringer Schützen mit Königspaar und Hofstaat am Festzug teil. Bei strahlendem Sonnenschein setzte sich der große Festzug in Bewegung, um unser Königspaar Julia und Friedrich Schulte-Weber abzuholen und durch das Dorf zu geleiten. Zahlreiche Müscheder säumten den Weg, um dem Königspaar, ihrem Hofstaat und natürlich



auch dem Kinderkönigspaar Chiara Kamitter und Timo Schellmann zuzujubeln. Für alle Interessierten ist ein Teil dieses Festzuges in einem schönen Videoausschnitt auf „youtube“ im Internet veröffentlicht worden. Jeder, der diese stimmungsvollen Momente nochmal erleben möchte, kann dies hier nacherleben.

In der Schützenhalle – die nach dem Festzug bis auf den letzten Platz gefüllt war – feierte das Königspaar mit seinem Hofstaat bis spät in die Nacht. Diesmal war es die Tanzmusik des Musikvereins Balve – die „Mammuts“ – die mit stimmungsvoller Musik den Abend zu einem echten Erlebnis werden ließ. Eine Premiere gab es dabei auch noch zu bewundern. Der Spielmannszug und der Vorstand der Schützenbruderschaft hatten in den Vorwochen ein gemeinsames Musikstück eingeprobt. Und auch wenn nicht alle Schützenbrüder jeden Ton hundertprozentig trafen, zeigten die Reaktionen der Besucher, dass auch diese Neuerung von den Gästen mit großem Beifall honoriert wurde.

Am Schützenfestmontag trat die Bruderschaft dann morgens früh in der Schützenhalle an, um zur Vogelwiese bei Schulte-Webers zu ziehen und die wie immer spannende Frage zu beantworten: Wer wird der neue Schützenkönig 2013? Und nach einem etwa halbstündigen Gefecht war auch diese Frage beantwortet. Mit dem 93. Schuss wurde Sebastian Schulz neuer König der St. Hubertus Bruderschaft und erkor sich seine Freundin Lisa Huchtmeier zur Königin. Nach einem kurzen Zwischenstopp zur traditionellen „Schnapspause“ zog das neue Königspaar zur Königsproklamation in



die Schützenhalle ein. Im Anschluss wurde in der gut besetzten Halle bei Musik und Tanz weitergefeiert.



Nach der kurzen Mittagspause, die mit Musik durch DJ Günther Ständer auch für die in der Schützenhalle verbliebenen Gäste äußerst kurzweilig war und viele Besucher immer weiter auf die Tanzfläche trieb, holte die Bruderschaft das neue Königspaar an der „Alten Bäckerei“ ab, um in einem kurzen Festzug zur Halle zurück zu marschieren. Hier wartete bereits der Musikverein Balve, um direkt mit dem Einmarsch von Königspaar, Hofstaat und Bruderschaft den Tanz zu eröffnen. Nur von einem kurzen Abendessen im Schützenkrug unterbrochen, dauerte die Party dann bis spät in die Nacht, und das neue Königspaar Sebastian und Lisa mit ihrem Hofstaat zeigten sofort, dass sie durchaus Spaß am Feiern haben.



Mit unserem Königspaar freuen wir uns daher auch wieder auf das Schützenfest 2014, das uns hoffentlich ähnlich schöne Stunden wie in diesem Jahr bereit hält.

Christof Gierse

Schützenfest Müschede – die Partywerker live

Beim Müscheder Schützenfest werden in diesem Jahr die „Partywerker“ die Bühne erobern. Die Band ist zum ersten Mal zu Gast und freut sich schon auf das Gastspiel. Daher kommen die „Partywerker“ an diesem Abend in Bestbesetzung.

Die Gruppe hat sich zur Aufgabe gemacht, jeden Saal zum Kochen zu bringen. Dafür arrangierten sie kompromisslos Musik der letzten Jahrzehnte und performen sie perfekt abgestimmt auf ihre Party-Besetzung. Wenn die Band zu Gast ist, wird es turbulent auf der Bühne. Sängerin, Gitarrist und Saxophonist geben sich die Klinke in die Hand. Wie der Name schon vermuten lässt, sind die „Partywerker“ eine Partyband.

Die Band versucht mit ihrer Musik alle Generationen zu verbinden. Wenn ein Schützenfest gefeiert wird, treffen sich Jung und Alt. Genau das setzt die Band musikalisch um. Das Repertoire der „Partywerker“ umfasst Musik der 70er, 80er und 90er Jahre, alte und neue Schlager sowie aktuelle Chart-Hits. Zudem hat die Band in Arnsberg noch einen Überraschungsgast im Gepäck.

Insgesamt werden an diesem Abend fünf Musiker die Bühne betreten:

Andreas: Vocals & Keyboards

Cher: Vocals

Markus: Gitarre

Andi: Saxophone, Percussions und Backing Vocals

plus: special guest

Die „Partywerker“ bestehen aus mehr als nur ein paar Musikern. Die Band bildet eine Einheit. Die Musiker sind perfekt aufeinander eingespielt um die stimmungsgewaltigen Sänger optimal in Szene zu setzen.

Durch das breite Repertoire mit hunderten von Songs, Interaktion mit dem Publikum, leidenschaftlichen Instrumentalisten und charismatischen Sängern gibt es für die „Partywerker“ keine Grenzen.

Aktuelle Songs wie Blurred Lines und Happy treffen auf Mallorca-Hits und Helene Fischer. Schützenfest Klassiker wie „Aloha Heja He“ trifft auf „Highway To Hell“.

Die „Partywerker“ wollen in Müschede für Stimmung sorgen. Da gibt es keine musikalischen Grenzen.



Die Böllertermine der Schmauchbrüder während des Schützenfestes:

Sonntag, 6. Juli gegen 10:00Uhr:

Beim Vogelbauer Paul Hosfeld. Ecke Sültkamp / Krakeloh

Freitag, 11. Juli ab ca. 18:00Uhr:

Auf dem Rodenberg

Samstag, 12. Juli zwischen 19:30 und 20:00Uhr:

Beim Feuerwehrhaus nach Ermittlung des Jugendkönigs

Sonntag, 13. Juli zwischen 15:15 und 15:45Uhr:

Während des Festzuges auf der Wiese bei Stakemeier, Kronenstraße 32

Montag, 14. Juli zwischen 9:15 und 10:15Uhr:

Während des Vogelschießens auf Schulte-Weber's Wiese



Sonntag, 06. 07 2014:

10:30 Uhr Bierprobe (nach dem Hochamt)

Samstag, 12. 07. 2014:

16:30 Uhr Festgottesdienst auf dem Dorfplatz oder in der Schützenhalle, anschließend Hubertusprozession.

18:30 Uhr Sammeln der gesamten Bruderschaft an der Schützenhalle zur Teilnahme an der Kranzniederlegung mit anschließendem „Großen Zapfenstreich“ am Ehrenmal

ca. 19:15 Uhr Ermittlung Jugendkönig, anschließender Proklamation in der Schützenhalle

bis 21.00 Uhr Einstimmung auf das Schützenfest mit dem Musikverein Balve

ab 21.00 Uhr Partytime mit der Partyband „Die Partywerker“

**Sonntag, 13.07.2014:**

10:30 Uhr Ehrungen der Jubilare, Konzert und Frühschoppen

14:00 Uhr Sammeln der Kompanien an den Vereinslokalen

15:00 Uhr Abholen des Präses und des Königs paares mit Hofstaat

 Festzugverlauf: Schützenhalle – Hubertusstraße – Krakeloh – Tillmanns Kamp – In der Schlar – Kronenstraße – Krakeloh – Hubertusstraße – Schützenhalle

18:00 Uhr Königstanz, im Anschluss Kindertanz

20:30 Uhr Partytime mit dem amtierenden Schützenkönig und der Tanzband „Mammuts“ des Musikverein Balve

Montag, 14.07.2014:

08:30 Uhr Sammeln der gesamten Bruderschaft in der Schützenhalle, Abmarsch zum Vogelschießen.

 Proklamation des neuen Königs in der Schützenhalle, anschließend Musik und Tanz bis ca. 14:00 Uhr.

Danach Unterhaltung mit DJ Günther 

16:30 Uhr Abholen des neuen Königs paares mit Hofstaat von der Gaststätte „Zur alten Bäckerei“

ca.17:45 Uhr Königstanz, anschließend Kindertanz

ab 20:00 Uhr Partytime mit der Tanzband „Mammuts“ des Musikverein Balve 

Kurzfristige Änderungen bleiben vorbehalten

Für die musikalische Unterhaltung sorgen:

Musikverein Balve / Tanzband „Mammuts“, Spielmannszug Müschede, „Rumsbums“, Tambourcorps Einigkeit Westönnen, Musikverein Müschede, Spielmannszug Wennigloh, Musikverein Hachen, Partyband „Die Partywerker“

Die Schützenbrüder werden gebeten, durch ihre Teilnahme an den Festzügen und das Hissen der Fahnen ihre Verbundenheit mit der Schützenbruderschaft zu bekunden. Allen Festteilnehmern wünschen wir ein heiteres, friedliches und geselliges Schützenfest. Besuchen Sie die Schützenbruderschaft auch im Internet auf <http://www.schuetzen-mueschede.de>



Borkshagenstraße 7
59757 Arnsberg
Tel. 02932-9617-0
info@rest-gmbh.com
www.rest-gmbh.com



Wir bringen Kunststoff in Form



PMMA

PS

PETG



Tiefziehen
Fräsen
Sägen

HADISCH
Kunststoffsverarbeitung

Biegen
Bohren
Polieren



SAN

PC

ABS



seit über 20 Jahren!

Modernster Maschinenpark



Vakuumformmaschine



5-Achs-CNC-Fräszentrum

Wir wünschen allen
Festbesuchern
ein gelungenes
Fest und gute
Stimmung!

Lüttkewiesen 9
59757 Arnsberg
Tel.: 02932/32060
Fax: 02932/32008
post@lampenschirm.com
www.lampenschirm.com



URBAN
LAMPENSCHIRME

Railfeisenstraße 26 Tel. 0 29 32 / 70 00 57 info@hadisch.de Inhaber:
59757 Arnsberg Fax 0 29 32 / 70 00 59 www.hadisch.de Thorsten Hähne

Unser Königsorden,

steht für unser gemeinsames Jahr und zeigt allen folgenden Königspaaren, dass es uns gab.

Die Gravur zeigt wer wir sind und was wir lieben.

Das BVB Logo steht für Sebastians Hobby, seit über 20 Jahren spielt er begeistert im Verein und ist großer Fan von Borussia Dortmund.

Der Pferdekopf steht für Lisas Pferde, denn sie ist schon immer eine große Pferdeliebhaberin, reitet seit 13 Jahren und hat seit 6 Jahren ihr eigenes Pferd.



Der Ehrenvorstand sowie einige Mitglieder des Vorstandes unserer Schützenbruderschaft waren in der Nachbargemeinde Hüsten unterwegs. Unter sachkundiger Führung des Ortsheimatpflegers Bernd Rahmann wurde die alte Freiheit Hüsten erkundet. Beeindruckend war die Besteigung des Glockenturmes und die Begehung des Kirchendeckengewölbes der St. Petri Kirche. Der Abschluss und ein gemütlicher Ausklang fanden in einem Biergarten einer alten Hüstener Gaststätte statt.

Peter Siepmann

Kircheninnenrenovierung 2013



Nachdem Mitte April 2013 die Genehmigung zum Beginn der Renovierungsarbeiten durch das Erzbischöfliche Generalvikariat eingegangen war, konnten die vom Architekturbüro Clemens und Maas aus Herdringen geplanten und mit dem Kirchenvorstand abgestimmten Maßnahmen in Angriff genommen werden. Folgende Arbeiten wurden beauftragt:

Neuer Innenanstrich des gesamten Kirchenraumes in hellen grauen und weißen Farben, eine neue Beleuchtung mit Pendelleuchten in der Mitte der Kirche und seitlich in die Wände eingelassene Wandleuchten. Das Taufbecken wurde aus dem Altarbereich in den hinteren Teil der Kirche umgesetzt. In diesem Zuge wurden auf beiden Seiten die letzten beiden Kirchenbänke entfernt, damit um das Taufbecken ein größerer Freiraum für Familienangehörige entsteht. Die Kirchenbänke wurden sandgestrahlt und neu gestrichen.

Ende April 2013 wurde mit der Ausräumung der Kirche begonnen. Mit Hilfe der Freiwilligen Feuerwehr, dem Vorstand der Schützenbruderschaft und einigen anderen Helfern aus der Gemeinde wurden die Kirchenbänke aus der Kirche in die Scheune von Franz Wiesehoff gebracht. Die Familie Wiesehoff hatte sich dankenswerter Weise bereit erklärt, die Bänke während der Renovierungsmaßnah-

me in ihrer Scheune einzulagern. Danach wurde die Kirche komplett eingerüstet, damit die verschiedenen Handwerker ihre Arbeiten durchführen konnten.

Während der Renovierungszeit fanden die Gottesdienste der Gemeinde im Hubertushaus statt. Als Ziel wurde festgelegt, dass der erste Gottesdienst in der renovierten Kirche am 01. Oktober 2013 mit der Firmmesse stattfinden soll. Dieser Termin konnte auch eingehalten werden, so dass Weihbischof König das Sakrament der Firmung in der renovierten Kirche spenden konnte, wenn auch noch diverse Restarbeiten auszuführen waren.

Der endgültige Wiedereinzug in die Kirche erfolgte mit einer Festmesse am Sonntag, den 03.11.2013, dem Patronatsfest der Gemeinde.

Die Renovierung wurde von den meisten Gemeindemitgliedern als gelungen empfunden. Die Schlichtheit der hellen Farben sowie die neue Beleuchtung konnten überzeugen. Als positiv empfunden wurde auch, dass die Figur des Hl. Hubertus, die vor Jahren von der Bruderschaft gestiftet wurde, nicht mehr an der Wand hängt, sondern auf einem Sockel vor der Wand besser zur Geltung kommt.

Rudolf Hillebrand

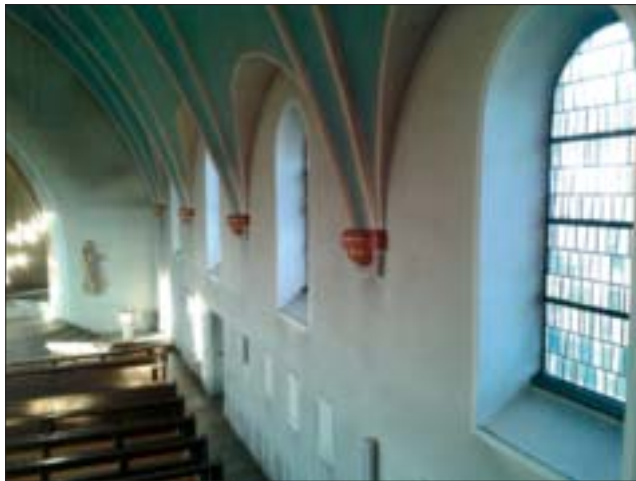

Schützen stellen sich vor

Name: Michael Lehmann
 Geburtstag: 08.12.1969
 Familienstand: Verheiratet, 1 Tochter
 Hobby: Fussball, Gartenarbeit
 Mitglied der Bruderschaft seit: 1991



Hallo Michael, mit dir beginnen wir unsere neue Serie „Schützen stellen sich vor“ in „Schützen-Aktiv“, um unseren Lesern den Vorstand und die Motivation im Vorstand mitzuarbeiten etwas näher zu bringen. Was war für dich der Grund, im Vorstand der Bruderschaft aktiv zu werden?

Auch wenn mich meine berufliche Situation 1993 zu einem Umzug nach Stemel veranlasst hat, habe ich mich Müschede, der Müscheder Schützenbruderschaft und der 3.Kompanie immer sehr verbunden gefühlt. Insbesondere die Schützenfeste habe ich immer in sehr guter Erinnerung behalten.

Bist du auch in Stemel aktiv im Schützenwesen engagiert gewesen?

Ja, da mich das Schützenwesen schon immer sehr angesprochen hat, war ich von 2006 bis zum Februar 2014 Standartenträger in Stemel und konnte 2011 die Königswürde erringen. Die Position des Standartenträgers habe ich dann aber aufgegeben, da eine Doppeltätigkeit in 2. Vorständen etwas viel geworden wäre.

Du sprichst damit schon deine neue Vorstandstätigkeit in Müschede an. Was hat dich daran gereizt, die Führung der 3.Kompanie zu übernehmen?

Im Frühjahr 2013 wurde immer deutlicher, dass der Fortbestand der 3.Kompanie nicht mehr sichergestellt war, da sich noch keine neue Kompanieführung seit der Kompanieversammlung im Jahr 2012 gefunden hatte. Ich wollte mithelfen, dass dieses Szenario vermieden werden konnte, da mich die 22 Jahre als Mitglied der 3.Kompanie schon geprägt haben und ich Freundschaften und Kontakte in dieser Kompanie geknüpft hatte. Daher habe ich mich dann relativ spontan bereit erklärt, mich der Wahl zum Kompanieführer zu stellen.

Wie fällt dein Fazit nach einem guten Jahr mittlerweile aus?

Die Führung der 3.Kompanie aber auch das Mitwirken im Gesamtvorstand der Schützenbruderschaft machen mir sehr viel Spass und ich habe Unterstützung aus vielen Richtungen bekommen. Hier möchte ich mich besonders bei meinen Mitstreitern in der Kompanieführung bedanken. Aber auch bei allen Mitgliedern, die mir ihr Vertrauen geschenkt haben und sich dann auch aktiv beteiligt haben, möchte ich mich bedanken.

Hast du noch einen speziellen Wunsch an deine Kompanie?

Ja, natürlich hoffe ich wieder auf eine rege Teilnahme der Schützenbrüder am Kompanieschiessen, am Schützenfest und ganz besonders natürlich auch beim Antreten am Schützenfestsonntag. Und gegen einen König aus der 3.Kompanie hätte ich natürlich auch nichts einzuwenden.

Vielen Dank für das Gespräch Michael und weiterhin viel Erfolg und Spass im Vorstand.

Michael **Jürgens** Bäckerei-Konditorei



Hönnetalstraße 62
59757 Arnsberg-Holzen
Tel. 0 29 32/3 35 66
Fax 0 29 32/94 05 28

Filiale Müschede:
Rönkhauser Straße
Tel. 0 29 32/20 22 99



Sanitär - Heizung

- Verkauf
- Montage
- Planung
- Beratung

Fachbetrieb für senioren-
und behindertengerechte
Installation



Martin Känzler

Gas- und Wasser-Installateurmeister

59757 Arnsberg-Müschede
Telefon: 0 29 32 / 3 13 77
Fax: 0 29 32 / 5 14 15



Martina Keinhorst-Deimann
Friseurmeisterin
Meyer-Eckhardt-Str. 3
59759 Arnsberg-Hüsten
Tel. 0170 2747606

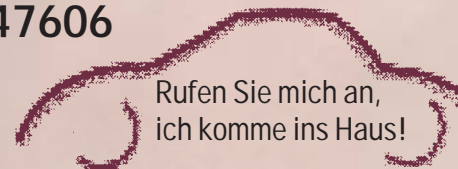

WALTER
BESCHRIFTUNGEN ALLER ART

*Wir wünschen allen ein
scharfes Schützenfest!*



*... einfach
scharfe Werbung!*



www.walter-beschriftungen.de

AUTO-SERVICE MICHAEL LEVERMANN GMBH RÖNKHAUSER STR. 54 • 59757 ARNSBERG

INSPEKTION • WARTUNG • REIFENSERVICE • AUSPUFF
BREMSE • STOSSDÄMPFER • UNFALLREPERATUR
TÜV-VORBEREITUNG UND -ABNAHME

Wir machen Ihnen gerne ein Angebot !

MLEVI@T-ONLINE.DE oder  0 29 32 - 931 85 30

Landrestaurant Schützenkrug

...und der Hunger ist gegessen!

Inhaber:
Thomas &
Karin Wiegelmann



Hubertusstraße 11
59757 Arnsberg – Müschede
Tel.: 02932 / 896642
Mobil: 015119116421

Öffnungszeiten
Dienstag – Samstag ab 17 Uhr
Sonntag von 10 – 14 Uhr und ab 17 Uhr
Montags ist Ruhetag



AEF-Alternatives Energie Forum GmbH & Co. KG

im:



Erneuerbare Energien

- Solar
- Wind
- Biomasse
- Kraft-Wärme-Kopplung

Wir beraten Sie gerne, sprechen Sie uns an!



AEF-Alternatives Energie Forum GmbH & Co. KG
Zum Dümpel 60, 59846 Sundern

Tel.: 02933 / 78 64 850 Fax: 02933 / 78 64 845 info@vollmer-lentmann.de

Oktoberfest 2013 – Wieder tolle Wiesn-Stimmung beim Müscheder Oktoberfest

„O` zapft is“ hieß es am Vorabend des Tages der Deutschen Einheit traditionell wieder in der Müscheder Schützenhalle. Erst zum dritten Male hatten alle Kompanien der Schützenbruderschaft St. Hubertus Müschede gemeinsam die Bürgerinnen und Bürger aus dem Eulendorf sowie Gäste aus nah und fern zum nunmehr schon 18. Oktoberfest in die wieder zünftig bayerisch dekorierte Schützenhalle eingeladen.

Mehrere hundert Besucherinnen und Besucher waren der Einladung gefolgt und feierten unter den Klängen der Band „PIK-AS“, bei bayerischem Bier und leckeren bajuwarischen Spezialitäten in allerbesten Wiesn-Stimmung zünftig bis in die frühen Morgenstunden.

Ein Großteil der Partygäste hatte sich dementsprechend auch gekleidet.

Als Ehrengäste konnten die 1. Kompanieführer Dieter Kinnbacher, Johannes Schwingenheuer und Michael Lehmann auch das amtierende Schützenkönigspaar Sebastian Schulz und Lisa Huchtmeier sowie Jugendkönig Giuliano Greco begrüßen. Trotz der Konkurrenzveranstaltung in Hüsten hatten auch zahlreiche Gäste aus den Orten der Nachbarschaft den Weg ins Eulendorf gefunden.



Ein besonderer Höhepunkt war wieder das in Bayern bereits seit Jahrhunderten wettbewerbsmäßig ausgetragene Bierkrugschieben. Dazu musste ein Maßkrug über eine Holzbahn möglichst genau an eine in 3,20 Meter Entfernung angebrachte Linie herangeschoben werden. Hier war das Interesse so groß, dass Wartezeiten zeitweilig nicht zu verhindern waren.

So gewann bei den Damen Miriam Dierks. Bei den Herren siegte Sven Prachtel. Die Gewinner erhielten jeweils ein 30-Liter-Fässchen frischen Grevensteiner Gerstensaft.

Am Ende waren sich alle Beteiligten einig: „Das Oktoberfest 2013 in Müschede war wieder eine runde Sache!“

Christian Blöink



Schützenbruderschaft - St. Hubertus

Hubertus wurde 656 oder 658 in Aquitanien/Südfrankreich geboren. Er war der älteste Sohn des Herzogs Bertrand von Toulouse. Als Jüngling kam er an den Hof Theiderichs III. von Burgund und wurde von diesem zum Pfalzgrafen erhoben. Da er die Gunst des Fürsten besaß und durch ausgezeichnete Klugheit alle seine Missionen erfüllte, gelangte er bald in die höchsten Stellungen des Reiches.

Hubertus vermählte sich nun mit der schönen Floribana von Löwen; doch nur kurzes Eheglück war ihm beschieden, da sie nach der Geburt ihres ersten Kindes Floribertus starb. Um seinen Kummer zu vergessen, stürzte er sich nun umso heftiger in allerlei weltliche Vergnügungen. Da geschah es, dass er, in den tiefen Wäldern der Ardennen seiner Lieblingsbeschäftigung, der Jagd, nachgehend, einen kapitalen Hirsch aufspürte. Zur Verwunderung des leidenschaftlichen Jägers blieb der Hirsch ruhig vor ihm stehen. Schon hatte er den Bogen gespannt, um ihn zu erlegen, da erblickte er zwischen den Geweihstangen des Hirsches ein leuchtendes Kreuz. Betroffen sank er in die Knie. Jetzt vernahm er eine Stimme, die ihn mahnte, über den Dingen dieser Welt das ewige Leben nicht zu vergessen. Diese Erscheinung beeindruckte Hubertus derart, dass er sich mit ganzer Seele Gott zuwandte. Er verließ den Hof, verzichtete auf seine Ämter, verschenkte sein Vermögen an die Armen und zog sich in die Einsamkeit der Ardennen zurück, wo er eine Zeitlang als Einsiedler lebte. Dann begab er sich auf den Weg zu Bischof Lambert von Maastricht, der den Verwandten belehrte und zum Priester weihte. Im Jahre 708 starb der hl. Lambert, und sein Bistum war verwaist. Papst Sergius erhielt die Weisung, den Pilger Hubertus zum Nachfolger des Ermordeten zu weihen.

Der Geweihte zog nach Maastricht zurück, um sein ihm von Gott auferlegtes Amt zu übernehmen. Er waltete als Bischof viele Jahre zum Segen des Landes und missionierte in den Ardennen unter großer Mühsal und Anstrengung, denn dort waren zu dieser Zeit die heidnischen Bräuche noch fest verwurzelt. Die Reliquien des hl. Lambert übertrug er in ein wunderschö-

nes Gotteshaus, das er ihm zu Ehren hatte erbauen lassen. Der hl. Hubertus verlegte 721 seinen Bischofssitz von Maastricht an diesen Ort, der später den Namen Lüttich erhielt und sich zu einer reichen Stadt entwickelte. Im Jahre 727 holte Gott den rastlosen Missionar viel zu früh zu sich, er starb am 30. Mai in Tervueren. Er wurde zunächst in Lüttich bestattet, dessen Kirche zur Kathedrale erhoben wurde, um die Reliquien des hl. Lambert würdig beizusetzen. 825 wurden sie nach St. Hubert in die Ardennen verlegt.

Der 3. November ist Hubertustag. Der hl. Hubertus ist seit dem 11. Jahrhundert Patron der Jäger, aber auch der Forstleute und Schützen-gilden. Weitere Patronate von ihm sind die der Drechsler, Gießer, Kürschner, Metallarbeiter, Optiker, Metzger; seine Hilfe wird besonders gegen Tollwut angerufen. Am Hubertustag wird Wasser, Wein, Salz, Brot und Hafer geweiht. In Müschede findet dies in der Segnung der Hubertusstütchen während der Patronatsfeste seine Fortsetzung. Der Vorstand der Bruderschaft trifft sich anschließend zum traditionellen „Schmalzbuttersessen“.

In der Müscheder Ortschronik ist nachzulesen, dass die Müscheder St. Hubertus-Schützenbruderschaft vor bereits mehr als 550 Jahren gegründet worden ist. Sie ist eine der ältesten Schützen-Bruderschaften unserer heimischen Region. Schon im Jahre 1484 wird die Müscheder St. Hubertus-Kapelle gleich 2 x erwähnt. Zu dieser Zeit hielt der Hüstener Pastor Freseken bereits monatlich eine heilige Messe in Müschede. Somit ist die Existenz der Kapelle zu dieser Zeit schon ausdrücklich nachgewiesen. Zu dieser Zeit bestanden bereits sehr enge Kontakte zwischen der Kirche und der Bruderschaft.



Albert H. Hoffmann, Müschede

Spielmannszug Müschede, wir stellen uns vor....



Gegründet wurde der Spielmannszug auf der Jahresversammlung der Kolpingfamilie Müschede am 06. Mai 1956 und als „Spielmannszug der Kolpingfamilie Müschede“ geführt.

Nach 20 Jahren guter Zusammenarbeit zwischen der Kolpingfamilie und seinem angegliederten Spielmannszug, erfolgte im Jahr 1976 die Trennung der beiden Vereine. Seit diesem Zeitpunkt sind wir der Spielmannszug Müschede.

Anfangs wurden die Musikproben noch in den Umkleideräumen der Fa. Cronenberg abgehalten. Nach einer Übergangszeit im Schießraum der Schützenhalle werden die wöchentlichen Übungsabende nun seit vielen Jahren in unserer Grundschule durchgeführt.

Zur Zeit besteht der Spielmannszug aus 83 aktiven und 375 fördernden Mitgliedern.

Von den 83 aktiven befinden sich noch 53 Kinder und Jugendliche in der Ausbildung, davon 20 in der Musikalischen Früherziehung

Wie man sieht, wird die Jugendausbildung bei uns sehr groß geschrieben, denn nur so können wir die Zukunft unseres Vereins in einer Zeit, wo bei den Kids Computerspiele und Handys ganz oben stehen, auch sichern. Aus diesem Grund haben wir vor 3 Jahren eine Kooperation mit der Musikschule HSK geschlossen. Wir wollen so bereits Kinder ab 4 Jahren durch die Musikalische Früherziehung,

auch andere Wege und Möglichkeiten aufzeigen und die jüngsten mit Spaß und Musik an unseren Verein heranführen. Danach geht es dann mit der Grundausbildung an dem jeweiligen Instrument weiter. Beginnend mit der Notenlehre wird die Ausbildung in aufbauenden Lehrgangstufen durchgeführt.

Seit 2002 gibt es einen Jugendspielmannszug, hier können die Kinder das gemeinsame Musizieren erlernen und erste Erfahrungen sammeln.

Im Laufe der Jahre haben sich nicht nur die Mitglieder, sondern auch die Musik geändert. So versuchen auch wir zu beweisen, dass die moderne Spielleutemusik nichts mehr mit der umgangssprachlichen „Knüppelmusik“ gemeinsam hat. Auch unsere Formation „Rums Bums“ konnte dies bereits auf vielen Veranstaltungen im Stadtbezirk zeigen.

Aber bei den zahlreichen Auftritten und Probenabenden steht immer noch der Spaß und die Kameradschaft an erster Stelle...und das zeichnet unseren Verein schon seit vielen Jahren aus.

Wir freuen uns auch in diesem Jahr wieder das Müscheder Schützenfest musikalisch zu begleiten und wünschen allen einen schönen und harmonischen Festverlauf.

Ralf Schröder



Vogelschießen bald olympisch!?

Diese nicht ganz ernst gemeinte Überschrift spiegelt aber dennoch ein durchaus wichtiges Thema wider. Das Bundesinnenministerium hatte im Dezember 2012 die zugelassene Größe der hölzernen Vögel rigide verringert. Wäre es dabei geblieben, der Vogel hätte dann wohl eher einer Taube als einem Adler oder einer Eule geglichen und das Vogelschießen hätte ein schnelles Ende gefunden.

Nachdem diese neuen Vorschriften des Bundesinnenministeriums zum Vogelschießen und insbesondere zum Bau des Vogels unter den Schützenbruderschaften für helle Aufregung sorgten, ist es um das Thema Vogelschießen wieder still geworden.

Das bedeutet nun aber keineswegs, dass auch in Zukunft einfach alles seinen gewohnten Gang nehmen darf. Nachdem nach heftigen

Protesten der Schützenbruderschaften mit Unterstützung der Presse und örtlicher Politiker die neuen Regelungen zunächst außer Kraft gesetzt worden sind, wurde in Berlin weiter an der Neuordnung des Vogelschießens gearbeitet.

Nach einigen Planungen und Besprechungen im Bundesinnenministerium ist die Federführung in dieser Angelegenheit nun dem Deutschen Olympischen Sportbund übertragen worden. Ob man dort allerdings mit dem Brauchtumsschießen im Sauerland mehr anfangen kann als im ministeriellen Berlin, darf zumindest bezweifelt werden.

Wünschen wir den Vertretern der verschiedenen Schützenverbände ein gutes Verhandlungsgeschick!

Raimund Sonntag

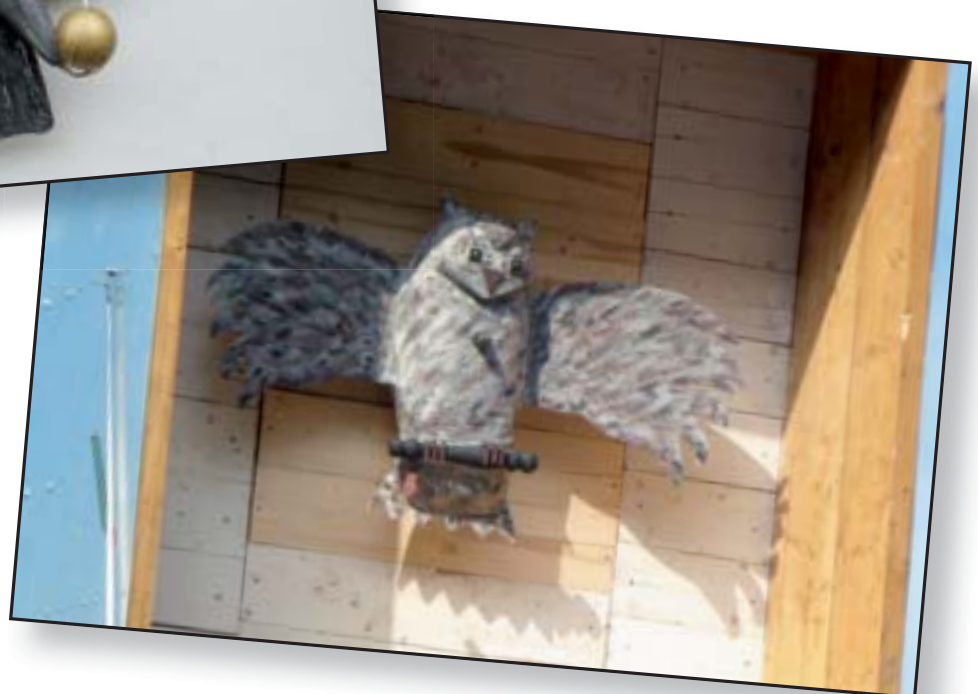

Wieder guter Besuch beim Seniorenachmittag in Müschede

Zum 56. Seniorenachmittag konnte Bezirksausschussvorsitzender Gerd Stüttgen im September, auch im Namen seines Ratskollegen Hubertus Mantoan, rd. 200 Müscheder Bürgerinnen und Bürger ab 65 Jahre in der Müscheder Schützenhalle begrüßen.

Als Ehrengäste konnten die stellvertretende Arnsberger Bürgermeisterin Rosemarie Goldner, das Schützenkönigspaar Sebastian Schulz und Lisa Huchtmeier sowie Jugendkönig Giuliano Greco, die Vorsitzende des Seniorenbeirats Inge Nüsken sowie Vikar Tobias Hasselmeyer von der katholischen Kirchengemeinde und Karin Thiemann als Seniorenbeauftragte der evangelischen Kirchengemeinde besonders begrüßt werden.

Rosemarie Goldner dankte in ihrem Grußwort der Schützenbruderschaft für die traditionelle Ausrichtung der Müscheder Seniorenachmittage und hob den Einsatz der Aktiven aus dem Dorf hervor, ohne die eine solche Veranstaltung nicht durchführbar wäre.

Adjutant Rudi Voß unterstrich, dass es der Schützenbruderschaft eine große Freude sei, für die Seniorinnen und Senioren im Dorf diese Veranstaltung auszurichten.

Als älteste Teilnehmerin wurde Brunhilde Becker (89) mit einem Blumenstrauß geehrt. Der älteste Teilnehmer Alfred Pohl (87) erhielt als Präsent einen guten Tropfen.

Für die musikalische Untermalung der Veranstaltung sorgten neben dem Männergesangsverein Harmonie (Leitung Frank Schröder) wieder die Backhausmusiker des Musikverein Müschede unter der Leitung von Franz-Werner Schulte und der Spielmannszug unter der Leitung von Klaus Backs. Die Junge Harmonie (Leitung Andreas Schneider) trat zum zweiten Mal beim Müscheder Seniorenachmittag auf und erfreute mit ihrem Gesang das Publikum.

Für das leibliche Wohl sorgte ein reichhaltiges Kuchenbuffet und Kaffee. Anschließend wurden gekühlte Getränke und Schnittchen serviert.

Schon traditionell zog die Schützenkönigin auch die Gewinner des nächstjährigen Seniorenausflugs. Es sind dies: Willy Jonat, Marianne Löser, Albert Hoffmann, Maria Michel, Resi Wessel, Erika Franke, Manfred Kosik, Heiner Schmitz, Ulrike Blank, Maria Hieronymus, Elisabeth Dahme und Hedi Pfennig.

Zum Abschluss des wieder voll und ganz gelungenen Nachmittags bedankte sich Bezirksausschussvorsitzender Gerd Stüttgen besonders bei der Schützenbruderschaft St. Hubertus Müschede für die Zurverfügungstellung und die Dekoration der Halle und die Bewirtung der Seniorinnen und Senioren. Ein großer Dank galt aber auch dem MGV Harmonie, der Jungen Harmonie, den Backhausmusikern und dem Spielmannszug für ihre tollen Darbietungen.

Gerd Stüttgen





Bruderschaft seit 2009 mit neuer Homepage im Internet vertreten

Seit Januar 2009 ist die Schützenbruderschaft Mueschede im Internet unter

www.schuetzen-mueschede.de

vertreten.

Alle Informationen zur Bruderschaft sind hier zusammen getragen worden. So kann man sich über die Vergangenheit, Gegenwart und Zukunft der Bruderschaft informieren.

Um möglichst aktuell zu sein, wird die Seite in unregelmäßigen Abständen aktualisiert, so findet man

z.B. alle Königspaare seit 1950, wissenswertes über die Gründung der Muescheder Schützenbruderschaft, den Bau der Schützenhalle, den Vorstand und vieles mehr.

Platz wurde auch für die Werbepartner geschaffen, die bei jedem „Klick“ neu erscheinen und deren Banner mit „Links“ zu deren Seiten verknüpft sind.

Für die aktiven Schützen sind die Termine Anlaufpunkt Nummer eins.

Sicherlich kann einiges noch verbessert werden, deshalb werden wir für Vorschläge ein offenes Ohr haben.

Ehemalige Müscheder Majestäten trafen sich

Oberst Raimund Sonntag konnte am vorletzten Samstag im März etwa 30 noch lebende ehemalige Regentenpaare der Schützenbruderschaft St. Hubertus Müschede in der kleinen Schützenhalle zu einer Zusammenkunft begrüßen. Unter ihnen auch der amtierende Schützenkönig Sebastian Schulz.

Zu diesem Treffen ehemaliger Majestäten hatten die Damen der Mitglieder des geschäftsführenden Vorstands und weitere Helferinnen die Halle festlich geschmückt.

Bei Kaffee und Kuchen, Schnittchen und gekühlten Getränken wurde so manche Erinnerung wach und die eine oder andere Anekdote zum Besten gegeben.

Per Beamer wurden Bilder der Königspaare seit 1950 gezeigt. Höhepunkt war sicher ebenfalls der Film zum Jubiläumsschützenfest 2000, mit dem die Bruderschaft ihr 550-jähriges Bestehen beging.

Seinerzeit war auch eine Person dabei, die mittlerweile in ganz Deutschland bekannt sein dürfte. Kardinal Reinhard Marx, Vorsitzender der Deutschen Bischofskonferenz und Erzbischof von München und Freising, hatte vor 14 Jahren als damaliger Weihbischof des Erzbistums Paderborn an den Feierlichkeiten teilgenommen und sich dabei im Eulendorf sichtlich wohl gefühlt.

Es war sicher nicht das letzte Mal, dass die Bruderschaft ihre ehemaligen Majestäten zu einem gemeinsamen Treffen eingeladen hat, war die Zeit doch sehr kurzweilig und die Stimmung ausgesprochen gut.

Bereits seit einigen Jahren treffen sich am Schützenfestmontag um 12.00 Uhr mittags die ehemaligen Königspaare zu einem Umtrunk in der kleinen Schützenhalle. Das wird auch dieses Jahr so sein. Dann wird auch der wenige Stunden vorher ermittelte Schützenkönig 2014 mit seiner Mitregentin dabei sein.

Gerd Stüttgen



Immer da, immer nah.

PROVINZIAL
Die Versicherung der Sparkassen

Mit der richtigen Versicherung
haben Sie immer einen Grund
zum Feiern.
Viel Spaß beim Schützenfest
wünscht Ihr Schutzengel-Team.

Ihre Provinzial Geschäftsstelle

Ralf Schilde e. K.
Marktstraße 37, 59759
Arnsberg-Hüsten
Tel. 02932/53950, Fax
02932/53952
schilde@provinzial.de



Heinrich-Lübke-Str. 11 | 59759 Arnsberg-Hüsten
Tel. 02932-4424 | großer Parkplatz (Zufahrt LIDL Markt)

Sicherheitstechnik

- Schließanlagen
- Fluchttürsysteme
- Beschilderung

Fahrräder

- Elektroräder
- Fahrrad-Zubehör
- Fahrradhelme

Werkzeug

- Eisenwaren

Rasenmäher

- Reparaturwerkstatt

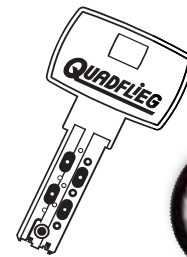

Aktuelle Angebote im Internet!

www.quadflieg-arnsberg.de



Mehr als nur Steuern.

STEUERKANZLEI WILBAT

STEUERKANZLEI WILBAT

Hans-Jürgen Wilbat | **Markus Storm** | **Martina Wittler**
Steuerberater Steuerberater Steuerberaterin
Dipl. Kaufmann Dipl. Betriebswirtin

- Steuerberatung
- Wirtschaftsberatung
- Buchführung
Jahresabschlüsse
- Unternehmensberatung

Sperberhöhe 20
59759 Arnsberg
Telefon: 02932-9666-0
Telefax: 02932-9666-66
info@steuerkanzlei-wilbat.de
www.steuerkanzlei-wilbat.de



Handels GmbH
Polyurethan System Lösungen

OLDODUR

beständig • haftfest • dicht



Korrosionsschutz + Abdichtung
für
unterirdische Abwasserbauwerke

PSL Handels GmbH | Kronenstraße 5 | 59757 Arnsberg
Tel.: +49 2932 8938 70 | info@psl-handelsgmbh.de
www.psl-handelsgmbh.de

Der Vorstand der Schützenbruderschaft im Jahr 2014

Nachname	Vorname	Funktion	gewählt bis
Blöink	Christian	Kompanieführer	2016
Bobrowski	Jan	Jugendausschuss	2014
Franke	Sebastian	Jugendausschuss	2015
Gierse	Florian	Männerfahne	2014
Gierse	Christof	Geschäftsführer	2014
Greco	Giuliano	Jugendkönig	2013 - 2014
Herbst Jun.	Werner	Ehrenvorstand	
Hillebrand	Christoph	Jugendausschuss	2014
Holz	Michael	Geschäftsführer	2017
Jaworek	Daniel	Jugendausschuss	2015
Jünemann	Daniel	ZBV	2015
Jünemann	Manuel	Kompanieführer	2016
Kautz	Michael	Geschäftsführer	2014
Klöber	Ralf	Festzugführer	2014
Köster	Lars	Veranstaltungstechnik	2015
Lehmann	Michael	Kompanieführer	2016
Lingenhöfer	Dennis	Jugendausschuss	2015
Meyer	Uwe	Königsführer	2014
Möschke	Stefan	Internetbeauftragter	2015
Niggetiet	Walter	Ehrenvorstand	
Pape	Andree	Schöffe	2015
Pape	Stephan	Festzugführer	2015
Rasche	Thomas	Königsführer	2015
Reitz	Daniel	Jugendausschuss	2015
Röttger	Dietmar	Präses	
Scheffer	Heinz	Ehrenvorstand	
Schmitz	Michael	Major	2014
Schmitz	Alois	Ehrenvorstand	
Schulte	Franz-Werner	Vertreter im Gemeindeteam	
Schulte-Weber	Friedrich	ZBV	2014
Schulz	Sebastian	König	2013 - 2014
Schulze	Stefan	Männerfahne	2014
Schwingenheuer	Johannes	Kompanieführer	2015
Siepmann	Peter	Ehrenvorstand	
Sonntag	Raimund	Oberst	2014
Sonntag	Antonius	Ehrenvorstand	
Stakemeier	Richard	Ehrenoberst	
Stüttgen	Gerd	Pressesprecher	2015
van de Sand	Bernd	Ehrenvorstand	
Vollmer	Marcel	Jugendausschuss	2014
Vollmer	Ralf	Schießsport	2015
Voß	Dirk	Männerfahne	2014
Voß	Rudolf	Adjutant	2014
Weiß	Reinhard	Ehrenmitglied	
Wisse	Rüdiger	Ehrenvorstand	
Wojcik	Hans-Jürgen	ZBV	2015
Wolke	Matthias	Archivar	2015
Wortmann	Heinz-Josef	Schöffe	2015

Halloh oh oh lalala,

der mit Abstand meist gesungene Spruch in unserem Hofstaatsjahr.

Ein aus unserer Sicht fantastisches und ereignisreiches Jahr neigt sich leider viel zu schnell dem Ende zu. Unser Königspaar Sebastian und Lisa haben sich einen Hofstaat zusammengestellt, der auf Anhieb gut harmoniert hat.

Ob in Balve, Wennigloh oder Hachen – überall sind wir aufgefallen und haben mit unserer Gesangs- und Feierlaune für Furore gesorgt.

Einer von vielen Höhepunkten war nicht umsonst das Schützenfest in Herdringen. Die Herdringer haben nicht schlecht geguckt, als der Gast-Hofstaat aus Müschede mit seinem Königspaar die Stimmung aufgeheizt und sowohl in der Halle als auch draußen für die Highlights des Abends gesorgt hat.

Aber nicht nur die Schützenfeste haben uns zusammengeschweißt. Die Jungs haben beim Kegeln und Fußball schon vorher die richtigen

Treffer erzielt. Wobei die Mädels sich bei gemeinsamen Sekt-Abenden näher kennen und schätzen gelernt haben.

Auch bei Festen wie Vorstandsgemütlicher, dem Herbstball der Schützen in Bruchhausen oder beim Oktoberfest aller Müscheder Kompanien haben wir allen anderen unseren Zusammenhalt zeigen können.

Am Ende des Schützenjahres steht für uns fest, dass wir nicht unbedingt zusammen einen Hofstaat bilden müssen, um auch als Freunde noch viele gemeinsame Momente zu erleben.

Für das anstehende Schützenfest wünschen wir allen Beteiligten und Besuchern ein schönes und unterhaltsames Wochenende.

Zum Abschluss möchten wir uns für ein unvergessliches Jahr bei Sebastian und Lisa bedanken und verbleiben mit einem von Herzen kommendem

OHH LA LA LA!!

Der Hofstaat



Müschede spendete fast 1.600 € für Flutopfer

Auf Initiative der CDU Müschede war u.a. während des Müscheder Schützenfestes und des Dorfplatzfestes der Feuerwehr und des Musikvereins für die Opfer der letztjährigen Hochwasserkatastrophe in Deutschland gesammelt worden.

Dabei war ein Betrag von 1.586,- € zusammen gekommen, der im vergangenen September mit Vertretern der beteiligten Vereine an die Aktion „Deutschland hilft“ übergeben werden konnte. Bei der Aktion handelt es sich um ei-

nen Zusammenschluss der großen deutschen Hilfsorganisationen.

Die ehrenamtlichen Helfer hatten auf ihrer Dankestour durch Deutschland in Müschede einen kleinen Zwischenstopp eingelegt. Neben der Scheckübergabe wurde auch über die Arbeit der Hilfsorganisationen informiert.

Des Weiteren wurden für die Kinder verschiedene Spiele rund um das Thema Naturkatastrophen angeboten.

Gerd Stüttgen



Kardinal Reinhard Marx zum Vorsitzenden der Dt. Bischofskonferenz gewählt

In dankbarer Erinnerung an die übernommene Schirmherrschaft zum 550-jährigen Jubiläum unserer St. Hubertus-Schützenbruderschaft im Jahr 2000 durch den damaligen Paderborner Weihbischof und heutigen Erzbischof und Kardinal Reinhard Marx gratulierte auch unsere Schützenbruderschaft zu seiner Wahl zum Vorsitzenden der Deutschen Bischofskonferenz im März 2014.

In dieses Amt wurde der gebürtige Geseker im westfälischen Münster gewählt. Professor Marx hielt im Juni 2000 die Festmesse anlässlich des Jubelfestes und marschierte anschließend als begeisterter Schütze auch im Festzug mit.

Vor seiner Heimreise ließ er sich gemeinsam mit den Schützen und Gästen noch ein kühles Blondes schmecken.



Unsere neuen Ausstellungenräume



0 29 32 - 89 78 00 · www.husa-arnsberg.de

PARKETT SAPP

So werden Böden verlegt



0 29 32 - 96 79 0 · www.parkett-sapp.de

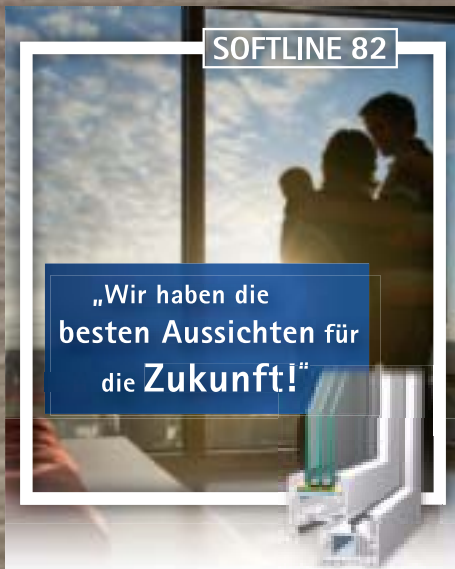

„Wir haben die besten Aussichten für die Zukunft!“

NEU!

SOFTLINE 82 – das innovative Energiesparprofil der Zukunft.

Informieren Sie sich jetzt!

Fenster  Türen
seit 1925
FRANZ RISSE

Schreinerei

Franz Risse GmbH & Co.KG
Hönnetalstr. 50 · 59757 Arnsberg-Holzen
Tel. 0 29 32 / 3 56 72 · Fax 0 29 32 / 3 69 02
E-Mail: franzrisse@t-online.de

TAXI MESSLER



02932
53355

Generalversammlung der Schützenbruderschaft St. Hubertus Müschede e.V. am 09.11.2013

Oberst Raimund Sonntag eröffnet um 19.11 Uhr die Generalversammlung. Er begrüßt alle Anwesenden, besonders unseren König Sebastian Schulz, den Ehrenvorstand, unseren Präses Pastor Dietmar Röttger und Pfarrer Reinhard Weiß sowie unsere Politiker und Pressevertreter.

Im Rahmen der Berichte geht Oberst Raimund Sonntag detailliert auf das abgelaufene Schützenjahr ein. Das vergangene Jahr war für die Schützenbruderschaft wieder voll mit Terminen und Arbeiten an der Schützenhalle. Auch im nächsten Jahr soll wieder Arbeit und Geld in die Schützenhalle investiert werden. Es soll das Dach der kleinen Schützenhalle renoviert werden mit einem Kostenpunkt von circa 30.000,00 €

In diesem Jahr stehen einige Neuwahlen und Bestätigungen von Vorstandskollegen an. Sie werden fast ohne Gegenstimmen in ihren Ämtern bestätigt oder gewählt.

Ein besonderer Punkt ist die Berufung in den Ehrenvorstand von zwei altgedienten Vorstandskollegen. Es handelt sich um Walter Niggetiet und Rüdiger Wisse, die nach vielen Jahren ihre Arbeit im Vorstand beendet haben.

Das ausführliche Protokoll wird wie immer auf der Generalversammlung der Bruderschaft im November 2014 verlesen. Wir hoffen hier auf die Teilnahme vieler Mitglieder.

Unsere Generalversammlung wird, wie in den Jahren zuvor, musikalisch mit stimmungsvoller Musik von unserem Musikverein Müschede begleitet.

Oberst Raimund Sonntag bedankt sich für die rege Teilnahme und schließt die Generalversammlung um 21.53Uhr.

Michael Holz



Jugendausschuss

Im vergangenen Jahr hat sich bewiesen, dass der Jugendausschuss ein gutes Instrument ist, Nachwuchskräfte für die Schützenbruderschaft heran zu ziehen. So wurden aus unseren Reihen Hannes Schwingenheuer zum Kompanieführer der 2. Kompanie, Christian Blöink zum stellvertretenden Kompanieführer der 1. Kompanie und Manuel Jünemann zum stellvertretenden Kompanieführer der 3. Kompanie gewählt.

Als neue Mitglieder rückten Sebastian Franke, Daniel Reitz und Dennis Lingenhöfer in den Jugendausschuss nach. Die Mitglieder des Jugendausschusses sind alle Teil des Vorstandes der Bruderschaft und unterstützen diesen im Laufe des Jahres bei seiner Arbeit.

Der Jugendausschuss trifft sich aber auch gesondert regelmäßig um diverse Projekte zu organisieren und durchzuführen. Im letzten

Jahr stand zudem noch eine Wochenendtour nach Düsseldorf auf dem Programm.

Das größte Projekt, das der Jugendausschuss jedes Jahr eigenverantwortlich durchführt, ist der Kinderkarneval am Rosenmontag. Unter dem Motto „Piraten entern das Eulendorf“ wurde für die rund 500 kleinen und großen Jekken ein buntes Programm organisiert. Hierzu gehörten neben diversen Spielen auch tänzerische Einlagen der Tanzgarden der HüKaGe und der HSK Dance Company. Zudem gehörte auch ein Basteltisch und Kinderschminken zum Programm. Zum Abschluss folgte dann die Riesenpolonäse von jung und alt durch die karnevalistisch geschmückte Schützenhalle.

Des Weiteren hat der Jugendausschuss in diesem Jahr in eigener Regie das Treppenhaus und den Keller in der kleinen Halle gestrichen.

Christoph Hillebrand

Neuer Archivar für das Schützenarchiv

Wie bereits im letzten „Schützen-Aktiv“ angekündigt, hat sich Rüdiger Wisse mit seinem Eintritt in den beruflichen Ruhestand auch aus der aktiven Vorstandsarbeit zurückgezogen.

Er hat damit nicht nur sein Amt als Redakteur unserer Festschrift sondern auch als Archivar abgegeben. Er ließ es sich aber nicht nehmen, bis zur endgültigen Übergabe an Matthias Wolke als seinen Nachfolger das von ihm ins Leben gerufene Schützenarchiv noch einmal komplett zu katalogisieren und zu ordnen.

Rüdiger Wisse hatte das Amt seit 2004 inne und hat in seiner neunjährigen Tätigkeit eine Vielzahl von alten Schätzen zusammengetragen. Als letztes Highlight kann sicherlich der Fund alter Statuten- und Mitgliedsbücher im letzten Jahr bezeichnet werden, die auch in dem Artikel „Die historischen Bücher der Schützenbruderschaft“ erwähnt werden. Die Bücher wurden unserem Ortsheimatpfleger Hubert Michel zur Auswertung und Restaurierung entliehen.

Die Schützenbruderschaft Müschede bedankt sich auf diese Weise nochmals bei Rüdiger Wisse für die geleistete Arbeit und wünscht Matthias Wolke als neuem Archivar viel Erfolg.

Das Foto zeigt Rüdiger Wisse und Matthias Wolke bei der Schlüsselübergabe im April 2014.

Raimund Sonntag



Kompanieversammlung der 1. Kompanie

Auf eine gut besuchte Kompanieversammlung konnten die beiden Kompanieführer

Dieter Kinnbacher und Christian Blöink zurückblicken. Besonders begrüßt wurden

Christof Gierse, Michael Schmitz und Michael Kautz vom Geschäftsführenden Vorstand sowie die Jubilare Franz-Josef Hörster und Hermann Hieronymus (50 Jahre), Nobert Koschel, Kurt Meier und Lothar Welschhoff (40 Jahre) sowie Uwe Mayer und Andre Pape (25 Jahre).

Sie erhielten unter großem Applaus ein Präsent aus den Händen der Kompanieführer.

Geschäftsführer Matthias Wolke bescheinigte den anwesenden Mitgliedern einen unverändert guten Kassenbestand.

Der Kompanievorstand bedankte sich bei allen Schützen, die jedes Jahr dafür sorgen, dass im Schießraum einige schöne und gesellige Stunden mit den Kompaniemitgliedern verbracht werden können.

Beim Kinderschützenfest 2013 stellte die 2. Kompanie mit Chiara Kamitter die neue Kinderkönigin. Mit ihr regiert Timo Schellmann aus der 1. Kompanie.

Der anschließende Dämmerchoppen war leider nur mäßig besucht, jedoch waren zahlreiche Gäste noch bis spät in die Nacht in der Schützenhalle anwesend und verbrachten einige schöne Stunden bei kalten Getränken, Musik und guten Gesprächen.

Auch in diesem Jahr werden wir nach Ende des Kinderschützenfests nahtlos zum Däm-

merschoppen übergehen. Es wird diesmal jedoch mit Lagerfeuer und in geselliger Biergartenatmosphäre gefeiert.

Beim Rückblick auf das Schützenfest 2013 bedankte sich die Kompanie bei

Fam. Schulte-Weber für die Gastfreundschaft, konnte man doch auf dem Hof des amtierenden Königs antreten. Ein Dank ging ebenfalls an die Zapfmansschaft der Fam. Loos sowie den anonymen Getränkespender.

Erfreulich: Auch für die beiden nächsten Jahre haben sich schon Spender gefunden!

In diesem Jahr wird uns der Musikverein Müschede im 39. Jahr und das Tambourcorps Einigkeit Westtönnen im 9. Jahr begleiten. Die 1. Kompanie hofft, dass sich am Schützenfestsonntag wieder zahlreiche Mitglieder um 13:45 Uhr am Antreteplatz einfinden werden!

Das Oktoberfest 2013 wurde wieder als Kompaniefest aller Kompanien in der vollen Schützenhalle gefeiert. Erfreulich hierbei, dass trotz einer großen Veranstaltung im Nachbarort, die kleine Halle bestens gefüllt war! Ein Dank ging an die zahlreichen Helfer aus der Kompanie, ohne die der Ablauf einer solch große Veranstaltung nicht möglich wäre.

Turnusmäßig zur Wahl stand der 1. Kompanieführer Dieter Kinnbacher.

Die Mitglieder wählten Dieter einstimmig für die nächsten 3 Jahre zum 1. Kompanieführer und spendeten ihm nach der Wahl viel Applaus für die jahrelange Kompaniearbeit.

Christian Blöink



An aerial photograph of a quarry. A yellow truck is being loaded by a yellow wheel loader. The quarry floor is covered in dark grey crushed stone. The surrounding walls of the quarry are steep and rocky.

**Wir bauen ab,
damit andere aufbauen.**

Wir produzieren hochwertige Edelsplitte und Gemische als Unterbaumaterial für Straßen- und Wegesysteme. Damit wir sicher fahren und alles gut geht.

Kompanieversammlung der 2. Kompanie

Am 26. April eröffnete der Kompanieführer Johannes Schwingenheuer um 19:30 Uhr die Kompanieversammlung.

Es war seine erste Sitzung, die er leiten durfte. Dabei konnte er zahlreiche Mitglieder sowie Jubilare, einen Teil des Geschäftsführenden Vorstandes und ein Mitglied des Ehrenvorstandes begrüßen.

Tim Henseler, der Klaus Schmitz als Geschäftsführer abgelöst hat, berichtete über die Kassenlage der 2. Kompanie. Diese sei – wie auch im Vorjahr – stabil und gesund.

Johannes Schwingenheuer erzählte zudem noch über die Altersstruktur der Kompanie, die zur Zeit 274 Mitglieder zählt.

Beim Kompanieschießen im vergangenen Jahr, konnte die 2. Kompanie mit den drei Schützen Dirk Voß, Fabian Hustadt und seinem Bruder Tobias Hustadt in einem knappen Rennen den Königspokal gewinnen.

Beim Wettkampf der drei Kompanien erreichte die Kompanie den zweiten Platz.

Seit 2011 laden die drei Kompanien im Oktober zum Oktoberfest ein.

Trotz der Gegenveranstaltung in der Nachbarschaft, konnte man viele 100 Besucher begrüßen, die auch zum großen Teil aus den Nachbardörfern kamen.

Wie immer, kann man auf diesem Fest auch etwas gewinnen. So konnten Miriam Dierks und Sven Prachtel sich jeweils beim Bierkrugschießen 30 Liter Veltins sichern.

Bei den Ehrungen konnten sich die beiden Kompanieführer Johannes Schwingenheuer und Andreas Ebbert bei den anwesenden Jubilaren für die langjährige Mitgliedschaft mit einem edlen Tropfen bedanken.

So wurden für 40 Jahre Mitgliedschaft Manfred Lutter und Johannes Josef Schulte geehrt sowie für 25 Jahre Ingo Beckmann, Sören Skubsch, Udo Wilmes und der vorherige Kompanieführer Thomas Rasche.

Außerdem wurde der Fähnrich Andreas Eitzenberger für seinen Einsatz mit der silbernen Nadel der 2. Kompanie ausgezeichnet.

Nach den Ehrungen stand die Wahl zum 2. Kompanieführer an.

Andreas Ebbert wurde bei den Wahlen einstimmig in seinem Amt bestätigt.

Zum Schluss konnte unser Adjutant Rudi Voß mit der Neuerung aufwarten, dass man mit dem Musikverein Hachen für den Schützenfestsonntag einen weiteren Klangkörper verpflichtet habe und dieser auch bei der 2. Kompanie auf Beckmanns Hof neben dem Spielmannszug mit antritt.

*Johannes Schwingenheuer
Andreas Ebbert*



Seit über 40 Jahren
in die Zukunft.



STEINKE

STEINKE GMBH & CO. KG
Pulverbeschichtungen
Wagenbergstr. 57
59759 Arnsberg

Tel. 02932 96871-0
Fax 02932 968755
www.w-steinke.de
email: info@w-steinke.de

WIR BESCHICHTEN:

- Stahl
- Aluminium
- verzinkte Stahlteile

WIR BIETEN:

- Eisenphosphatierung
- saure Beizentfettung
- chromfreie Passivierung
- Beschichtung

Großserien

in 3 Automatenanlagen bis
zu einer Teilegröße von:

WIR BIETEN:

- Beschichtung
- Sonderteile und Kleinserien
an 2 Handanlagen bis zu
einer Teilegröße von:

IN:

- RAL- Farben
- Sonderfarben
- von matt bis hochglänzend
- von glatt bis Grobstruktur
- Nachleuchtend
- Hochhitzebeständig
- Anti-Graffiti

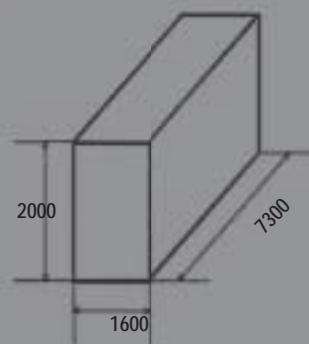
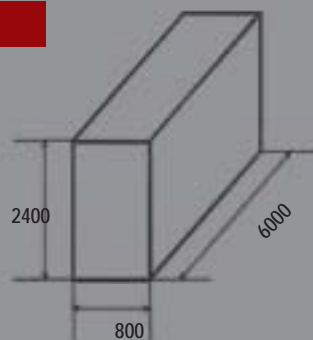

Kompanieversammlung der 3. Kompanie

Michael Lehmann begrüßte gegen 19:39 Uhr 10 Schützenbrüder, darunter 4 Mitglieder der 3. Kompanie - ein besonderer Gruß galt Oberst Raimund Sonntag - bevor man den Toten Georg Deimann und Friedrich Nagel gedachte. Anschließend bedankte sich der Kompanieführer bei den Anwesenden und verlas das Protokoll der Kompanieversammlung vom 05.04.2013. Den Rückblick des Jahres 2013 wurde von Manuel Jünemann vorgetragen.

Da Christoph Gierse nicht anwesend sein konnte, erläuterte Raimund Sonntag kurz die wichtigsten Zahlen des Kassenberichtes. Es ergab sich ein Plus von 3 €. Dieter Kinnbacher fügte an dieser Stelle die Zahlen des Oktoberfestes hinzu, wo wir ein Plus von ca. 1000,- € verbuchen konnten. Er merkte an, dass dies wieder ein toller Erfolg war.

Die Termine für das laufende Jahr wurden kurz von Michael verlesen, wobei Dieter noch einige Vorschläge für den diesjährigen Dämmer-schoppen einbrachte. So soll es dieses Jahr hinter der Halle stattfinden, um das Nichtraucherschutzgesetz zu umgehen, abends dann mit Lagerfeuer und Flaschenbier.

Wahlen standen in diesem Jahr nicht an, so dass man sich um den Punkt „Verschiedenes“ kümmern konnte. So wurde vom Kompanieführer bemerkt, dass die Mitgliederlisten Unstimmigkeiten aufweisen und einige Mitglieder gar nicht auffindbar sind, so verlas er kurz die Namen und bat die Versammlung um Hilfe beim Herausfinden der neuen Adressen.

Weiterhin vermeldete er seinen Austritt aus dem Stemeler Schützenvorstand und schlug, vor zum Antreten am Schützenfestsonntag einen Banner zu besorgen, hierzu werden noch Angebote reingeholt. Beim diesjährigen Antreten soll ein besonderer Dank an den Wennigloher Spielmannszug für ihre 30 jährige Festzugbegleitung in Müschede ausgesprochen werden.

Sebastian Schmitz ersteigerte die alte Thekenbeleuchtung der 3. Kompanie für 100 €. Stefan Pope erkundigte sich nach den genauen Mitgliederzahlen und der Neuzugänge, die Michael ihm jedoch aufgrund der ungenauen Mitgliederlisten nicht bekannt geben konnte, fügte aber hinzu, dass mindestens drei Neuzugänge zu vermelden sind. Raimund ergänzte dazu noch, dass es ein neues Adressprogramm geben wird, damit man die Listen besser auf dem neuesten Stand halten kann.

Dieter Kinnbacher stellte dann noch die Frage, ob an dem Gerücht etwas dran sei, dass für die Kompanieversammlung „Saalmiete“ gezahlt werden müsse. Dieser Punkt wird überprüft.

Zum Schluss wurde aus der Versammlung noch der Vorschlag gemacht, die Kompanieversammlung mit dem Kompanieabend zusammenzulegen. Auch dieses wird noch geprüft.

Gegen 20.33 Uhr beschließt Michael die Versammlung und bedankt sich für die rege Beteiligung.

Michael Lehmann



Gemeinsam für eine bessere Energiezukunft

Berens Haustechnik

Wasser · Wärme · Wohlfühlen



- *Solaranlagen + Wärmepumpen*
- *Energiesparende Heizungen*
- *Barrierefreie Bäder*
- *Regenerative Energien*

Berens Haustechnik, Ulrich Berens

Hüttenstraße 9 · 59759 Arnsberg-Hüsten · Telefon 02932 / 9004789

info@berens-haustechnik.de · www.berens-haustechnik.de

Qualität aus Meisterhand

Planung • Entwurf • Ausführung

**100
JAHRE**

**malerbetrieb
wiese**

- Ausführung modernster Malertechniken
- Fußbodenverlegungen
- Fassadenbeschichtungen
- Vollwärmeschutz
- Gerüstbau
- Hubarbeitsbühnenverleih

Röhrstr. 11-13 • 59759 Arnsberg/Hüsten

Tel. 02932/31275 • www.malerwiese.de

Kompanieschießen 2013

2. Kompanie sichert sich nach spannendem Wettkampf den Königspokal

Im Mai wurden wieder die Schießwettbewerbe der Bruderschaft durchgeführt. Insgesamt 59 Schützenbrüder nahmen am diesjährigen Wettkampf teil und erlebten einige gesellige und spannende Stunden auf dem Schießstand.

Im Rahmen der Bierprobe wurden die Pokale, Medaillen und Urkunden für die diesjährigen Schießwettbewerbe der Bruderschaft verliehen.

Den Kompaniepokal errang die 1. Kompanie vor der 2. Kompanie und der 3. Kompanie.

Beste Einzelschützen waren Benjamin Deimann mit 138 Ringen im Stechen gegen den Zweitplatzierten Marcel Pape mit ebenfalls 138 Ringen. Tobias Hustadt errang den 3. Platz mit 137 Ringen.

Beim Königspokalschießen gewann die 2. Kompanie mit 401 Ringen. Die erfolgreiche

Mannschaft bestand aus den Einzelschützen Dirk Voß, Fabian Hustadt und Tobias Hustadt.

2. Sieger wurde die 1. Kompanie mit 399 Ringen (Andree Pape, Rudi Voß, Marcel Pape) vor der 3. Kompanie mit 380 Ringen (Benjamin Deimann, Sebastian Schmitz, Daniel Rüchardt).

Christian Blöink



Die Theatergruppe besteht nicht nur aus Eulen

Auch dieses Jahr ist es uns gelungen wieder Leute für unsere Theatergruppe zu begeistern. Dabei sind Leute von Müschede bis Hagen-Lenscheid. Es hat sich herum gesprochen, dass wir nicht nur eine gute Bühne haben, sondern auch lustige Stücke. Auch unsere „Neuen“ sind schon ganz gespannt, wie das Publikum auf unser neues Stück reagieren wird. Nachdem die „alten Hasen“ immer noch von dem Erfolg und der Begeisterung des letzten Stückes schwärmen.

Wir hoffen mit dem Stück „Die Erbtante aus Afrika“ von Erich Koch wieder den Nerv, bzw. den Lachmuskel der Zuschauer zu treffen. Bei den Proben, die schon seit Februar laufen, haben wir nach Anfangsschwierigkeiten schon gelacht und freuen uns zu spielen. „Endlich sehen wir uns wieder“ oder „auf die Stelle freue ich mich besonders“ oder „das wird lustig“, „Ich bin aufgeregt“ war schon des öfteren zu hören. Die Charaktere sind auch diesmal passend besetzt

und die Schauspieler wachsen von Probe zu Probe mehr in ihre Rolle.

Doch worum geht es eigentlich? Hier verraten wir schon mal ein wenig:

Kurt hat seiner einzigen Tante sehr viel Geld abgeluchst und leider alles in den Sand gesetzt. Seine Familie ahnt davon nichts. Kurt hat Operationen, Hochzeiten, Todesfälle und Geburten erfunden, um an Geld zu kommen. Plötzlich meldet sich die Tante aus Afrika zu Besuch an und Kurt muss seine Familie davon überzeugen bei dem Schwindel mit zu machen, damit er nicht auffliegt. Was es dann noch für Schwierigkeiten mit den plötzlichen Schwiegersöhnen, einem Häuptlingssohn und einer Postbotin gibt, verraten wir noch nicht.

Besuchen Sie uns doch im Oktober und haben genauso viel Spaß am Theater, wie die Schauspieler.

Veronika Wiesenthal

Wilhelm Scheffer

Zimmerer-Meister

Gesmecke 16

59757 Arnsberg

Tel. 0 29 32 / 89 68 67

Fax 0 29 32 / 89 68 64

www.zimmerei-scheffer.de

info@zimmerei-scheffer.de



»**WIR** sind lieber Teil
von etwas – als teilnahmslos.«

Viel Spaß beim
Schützenfest in
Müschede!

Gemeinsam mehr als eine Bank

Sparda-Bank: Die Bank, die ihren Mitgliedern gehört.

Jetzt informieren: www.sparda-west.de

Sparda-Bank West eG

Clemens-August-Straße 3, 59821 Arnsberg
Telefon: 0211 99 33 99 33

Sparda-Bank

freundlich & fair

Vorstand der Müscheder Schützen „auf Schalke“



Einen wunderschönen Ausflug erlebten im Januar die Vorstandsmitglieder der Schützenbruderschaft St. Hubertus Müschede mit ihren Partnerinnen auf Einladung der Veltins-Brauerei in der Schalker Veltins-Arena in Gelsenkirchen.

Nach Busfahrt und Imbiss ging es für die nahezu 50 Personen aus dem Eulendorf zunächst in das Schalke-Museum, wo neben vielen originalen Ausstellungsstücken aus 110 Jahren Vereinsgeschichte auch die Replik einer Meisterschale zu sehen war. Weiter ging es mit den Guides Gisela Müller und Alex Schwege in zwei Gruppen zur Führung durch die Arena selbst. Dort waren dann auch die Bereiche im Inneren der 13 Jahre alten Multifunktionsarena zu bewundern, die sonst kaum ein Besucher zu sehen bekommt.

Dabei konnte neben den Tribünen auch das Spielfeld betreten werden. Der Rasen war allerdings in der Winterpause erneuert worden und befand sich – wie zumeist – außerhalb des eigentlichen Stadions. Zu Fußballspielen wird er dann in einem nahezu vierstündigen Prozedere wieder in das Stadion gefahren. Weiter ging es in die Kabine des FC Schalke 04 und schließlich in das Medienzentrum, wo nach Bundesliga-, Championsleague- oder

Pokalspielen Statements durch die Trainer abgegeben oder Interviews mit Spielern geführt werden. Die ökumenische Kapelle des Stadions konnte durch eine Glastür nur von außen betrachtet werden. Sie soll verständlicherweise vom hektischen Treiben im Stadion weitestgehend geschützt werden.

Interessant auch, dass die Versorgung der Stadionbesucher mit frischem Gerstensaft aus Grevenstein mittels spezieller Tanks mit einem Gesamtvolumen von 52.000 Litern (!) erfolgt und wohl ohne Übertreibung eine logistische Meisterleistung darstellt.

So fand der Abschluss des hochspannenden Stadionbesuches auch in der Veltins-Lounge der Arena statt, wo Vertriebsrepräsentant Sven König für einige frisch gezapfte Pils und alkoholfreie Getränke sorgte.

Nach der Rückkehr waren sich alle Schützenschwester und Schützenbrüder einig: Unabhängig von der persönlichen Präferenz für den einen oder anderen Bundesligaclub hatte man einen tollen Tag verbracht, den man noch sehr lange in Erinnerung behalten wird.

Gerd Stüttgen

Baumfällaktion im Frühjahr 2013

Schon im Frühjahr 2013 wurde aus Sicherheitsgründen eine riesige Tanne hinter der Schützenhalle gefällt. Die Tanne hatte eine Höhe von ca. 15 Metern und einen Durchmesser von ca. 70cm. Es bedurfte schon eines Fachmanns um dieses Vorhaben in die Tat um zu setzen. Gefunden wurde er mit Klaus Schmitz.

Klaus Schmitz entastet erst den riesigen Baum, bevor er mit Hilfe eines Steigers der Fa. Herbst Bedachungen den Baum systematisch von oben nach unten stutzt. Das Fällen am Stück wäre auf Grund der Örtlichkeiten nicht möglich gewesen. Zu nah stehen dort Nachbarhäuser und die Schützenhalle und der möglichen Fallrichtung stand eine Kastanie im Weg.

Es türmte sich schon ein riesiger Berg an Ästen auf als das letzte Stück des Stammes fiel.

Danach wurde der Stamm noch fachgerecht zersägt.

Im Zuge dieser Aktion wurden auch noch einige Fichten am Hang gefällt.

Helfer aus dem Vorstand, aber auch außerhalb des Vorstands sorgten dann dafür, dass der gesamte Grünschnitt auf den Anhänger des bereitstehenden Treckers geladen und in mehreren Fuhren zum Osterfeuer gebracht wurde.

Ein großes Dankeschön möchten wir an dieser Stelle noch einmal Klaus Schmitz, Werner Herbst, der den Steiger zur Verfügung stellte, seinem Mitarbeiter sowie allen fleißigen Helfern sagen.

Michael Schmitz



Wieder toller Weihnachtsmarkt im Eulendorf

Der Ortsring Müschede mit seinen 11 beteiligten Vereinen und Institutionen zeigte sich mit der Neuauflage des Müscheder Weihnachtsmarktes am 3. Adventssonntag wieder sehr zufrieden. Hatten doch viele hundert kleine und große Besucherinnen und Besucher aus nah und fern bei bester Stimmung den Weg vor und in die Schützenhalle gefunden.

Nach den überaus großen Erfolgen in 2009 und 2011 war dies erst die dritte Veranstaltung dieser Art im Eulendorf. Dazu hatte sich das Orga-Team wieder eine ganze Fülle von Höhepunkten einfallen lassen.

Zehn Tage vor dem Weihnachtsfest bestand an den festlich geschmückten Verkaufsständen noch zahlreiche Gelegenheit den einen oder anderen vorweihnachtlichen Einkauf zu tätigen. Wie auch bei den bisherigen Müscheder Weihnachtsmärkten wurden auf dem Weihnachtsmarkt erstandene Christbäume gleich kostenlos nach Hause geliefert. Auch für das leibliche Wohl wurde bestens gesorgt. Zahlreiche Speisen und Getränke aus regionaler Produktion, so insbesondere eine bereits ab 10.30 Uhr geöffnete reichhaltige Cafeteria, warteten auf die Gäste. Für die Kleinen hatten sich die Organisatoren eine bunte Palette besonderer Überraschungen überlegt. Neben einer vielfältigen Kinderbelustigung warteten u.a. der Besuch des Weihnachtsmannes und ein Karussell auf die Jüngsten. Kirchenführungen, ein umfangreiches musikalisches Programm und eine Tombola mit wertvollen Preisen rundeten das diesjährige Weihnachtsmarktgeschehen ab. Den Hauptpreis – ein Rundflug über Müschede für drei Personen – gewann Nicolas Stolzenbach. Christina Jansen gewann den 2. Preis, einen Filterkaffee-Automaten. Björn Stodt darf sich über ein Candle-Light-Dinner ebenso freuen wie Ulla Plothe über eine Jahreskehrgebühr sowie Simone Wießner und Michael Levermann über je einen 50 €-Anteilsgutschein der Volksbank Sauerland.

Der Müscheder Weihnachtsmarkt 2013 hatte einen Reinerlös von knapp 4.000 € erbracht. Dieser sollte für caritative und soziale Zwecke

im Dorf verwendet werden. Thomas Kellermann und Gerd Stüttgen als Vorstandsvertreter des dem Ortsring Müschede zzt. vorstehenden TuS Müschede 07 konnten daher am 12.02.14 im Kindergarten den Reinerlös per Scheck an drei Empfänger aus dem Dorf übergeben. 1.750 € erhielt der Eulenkindergarten selbst. Sie sollten, so die Leiterin Heike Schlinkmann, für erforderliche Neuanschaffungen im Zuge der bevorstehenden Erweiterung verwendet werden. Auch die Kath. Grundschule durfte sich über 1.750 € freuen. Hier nahmen der Vorsitzende des Fördervereins Ralph Kaufmann und die kommissarische Schulleitung Frau Brunsmeier den symbolischen Scheck entgegen. Der Betrag sollte für die Anschaffung von Schwimmflossen etc. für den Schwimmunterricht Verwendung finden. Die Christophorus-Wohngruppe freute sich über 500 €, die, so Heike Burger, für die Ausstattung der Zimmer der dort wohnenden Kinder und Jugendlichen vorgesehen war.

Thomas Kellermann und Gerd Stüttgen betonten, dass es den am Weihnachtsmarkt beteiligten Vereinen und Institutionen ein wichtiges Anliegen ist, hier bei uns im Dorf zu helfen. Auch sei es wichtig, dass die Hilfe Kindern und Jugendlichen zu Gute kommt.

2015 wird am 3. Advent der nächste Weihnachtsmarkt in Müschede stattfinden. Auch dann dürfte der Erlös wieder für gemeinnützige Zwecke im Dorf Verwendung finden.

Gerd Stüttgen



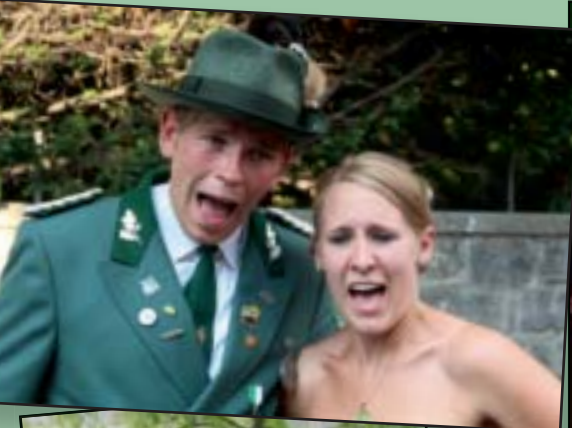



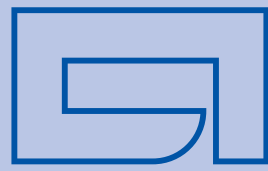

albon

METALLBAU GmbH

SCHWEISS-FACHBETRIEB



Wiebelsheidestraße 37

59757 Arnsberg

Fon: 0 29 32 - 20 23 96

Fax: 0 29 32 - 20 23 97

metallbau@albon.de



GELÄNDER, TREPPEN, TORE

www.albon.de



**Lange
Gas**

Mit Energie für Sie da!

www.lange-gas.com

Lange & Co. GmbH • Ünninghauser Str. 70
59556 Lippstadt • info@lange-gas.de
Tel. 0 29 45 / 8 08-0 • Fax 0 29 45 / 8 08-92

Flüssiggas – die alternative Energie



■ Unsere Leistungen

Wir sind seit mehr als 60 Jahren im Flüssiggasmarkt tätig. Unser Ziel ist es, für unsere Kunden ein leistungsfähiger und kompetenter Partner zu sein. In Verbindung mit unserer eigenen Tankwagenflotte und unserer qualifizierten Montageabteilung haben wir uns einen überregional bekannten Markennamen geschaffen.

■ Informationen



Unser Außendienst beantwortet Ihnen gern alle Fragen zur Versorgung mit Flüssiggas. Bitte sprechen Sie uns an!

Walter Kramer

Mobil: 0171-6439424

Mail: kramer@lange-gas.de

überzeugt durch:

■ Geringe Investitionskosten ...

... für die Versorgung mit Flüssiggas ist nur ein ober- oder unterirdisch aufgestellter Behälter, und eine Gasleitung bis zu Ihrer Heizung erforderlich.

■ Wirtschaftliche Verbrauchskosten ...

... durch attraktive Gaspreise

■ Saubere Verbrennung ...

... mit niedrigen CO₂- und ohne Feinstaub-Immissionen.

Alle Umwelt-Vorgaben werden mit Flüssiggas erfüllt.

■ Leitungsunabhängig ...

... denn Flüssiggas kann problemlos mit unserer Tankwagenflotte auch in den Wintermonaten überallhin transportiert werden.

Wir bieten Ihnen somit eine garantiert pünktliche und sichere Versorgung.

■ Ohne Einschränkung einsetzbar ...

... auch bei abseits gelegenen Verbrauchern, sogar in Landschafts- und Wasserschutz-Gebieten.

■ Unser Tipp: Brennwerttechnik:

... hohe Leistung, geringer Energieverbrauch, ausgereifte Technik:

Ein ideales System für den Einsatz von Flüssiggas!





Unsere Schützenfahne

Jetzt bestellen und Schützenfest 2014 hissen.

Für alle Müscheder zum Preis von nur

66,- €



Bestellungen nehmen entgegen:

Christof Gierse (Handy-Nr. 0170/8 06 34 68)

oder

Michael Kautz (Handy-Nr. 0170/2 31 76 83)

Impressum

Herausgeber:	Schützenbruderschaft St. Hubertus e.V. Müschede
Redaktion & Konzept:	geschäftsführender Vorstand der Schützenbruderschaft
Autoren:	Christian Blöink, Christof Gierse, Michael Schmitz, Gerd Stüttgen, Dirk Voß, Raimund Sonntag, Michael Lehmann, Peter Siepmann, Rudolf Hillebrand, Albert Hoffmann, Ralf Schröder, Christoph Hillebrand, Johannes Schwingenheuer, Andreas Ebbert, Veronika Wiesenthal, Michael Holz
Postanschrift:	Redaktion „Schützen Aktiv“, Hohlweg 18, 59757 Arnsberg
Kontakt:	Tel. 02932 / 36447 (Raimund Sonntag)
Lektorat:	Renate und Peter Siepmann
Anzeigen:	Thomas Rasche: Tel. 0171 / 8719906, rasche-thomas@t-online.de Michael Kautz: Tel. 0170 / 2317683, michael.kautz@muschik-kautz.de
Satz & Layout:	Uwe Becker (beckeruwe@unitybox.de)
Bildnachweis:	www.bilderkiste.de, www.pixelio.de (Clarissa Schwarz, Rainer Sturm, Cornerstone, PeterFranz)
Auflage:	1.500 Stück zur kostenlosen Abgabe

Wir danken allen Personen, die durch ihre Mithilfe am Entstehen dieser Zeitschrift mitgewirkt haben. Insbesondere bedanken wir uns auch bei den Unternehmen, die durch die Schaltung einer Anzeige das Erscheinen unserer Schützenzeitung erst möglich machen.



ALTEKÖSTER

CATERING-EVENT-SERVICE

59469 Ense / Niederense • Bruchstraße 25

 02938/49210 • www.altekoster.de

Ulrike
Weck

Katharina
Karaoglani

Jeder Mensch hat etwas, das ihn antreibt.

Wir machen den Weg frei.

Viel
Spaß beim
Schützenfest
in Müschede!

VR-FinanzPlan - weiter kommen als man denkt.
Ihre Ziele und Ihre Zukunftspläne sind so individuell wie Sie. Mit dem VR-FinanzPlan gehen wir speziell auf Ihre finanzielle Situation ein und entwickeln gemeinsam mit Ihnen ein solides Finanzkonzept. Wir freuen uns auf Sie!

**Volksbank
Sauerland eG** 



Muschik+Kautz



1000€ Führerscheinzuschuss*
für neuen Motorradführerschein 2014
zuzüglich **40% Rabatt**
auf Motorradbekleidung

* bei Kauf einer neuen BMW



Muschik+Kautz



Tel: 02932/97 73-0 | E-Mail: info@muschik-kautz.de | www.muschik-kautz.de

Neuer
SX4 S-Cross



Für jeden Müscheder:

Abrufscheine mit 15% Rabatt auf einen Suzuki Neuwagen
+ Treuebonus



Way of Life!



SWIFT